

Provocări și soluții în educație



CENTRUL EUROPEAN PENTRU
EXCELENȚA ÎN E D U C A Ț I E

NUMĂRUL 3
VOLUMUL 2

ISSN 2972 - 2012,
ISSN-L 2972 - 2012

București, 2023

Proiect Educațional Internațional
„EXCELENȚĂ EDUCAȚIONALĂ - Practici și
Perspective Actuale”

Sesiunea de Comunicări Științifice
„ORIZONTURI DIDACTICE EUROPENE”

Sectiunea II.

Exemple de bune practici

Ediția nr. 1, an școlar 2023/2024

Cuprins

Abrudan Luana Claudia	17
Abuziloaie Mihaela.....	22
Aionitoaei Cristina Maria	36
Albastroiu Ivona	38
Albu Lucia.....	43
Aldescu Alina-Elena.....	49
Alexandrescu Paraschiva Violeta.....	53
Ana Constanta Claudia.....	56
Andreca Mariana Carmen.....	58
Andrei Elena-Irinela	62
Andrei Simona-Elena.....	83
Andronic Gheorghe Nelu	85
Anghel Florina	90
Anghel Gabriela.....	96
Anghel Victoria.....	103
Angheluta Cristina-Liliana	117
Anton Adriana.....	123
Aparaschivei Ovidiu.....	128
Apostolie Ana Maria	130
Apostu Mihaela.....	142
Ardelean Claudia.....	145
Ardeleanu Cristina.....	148
Avram Danuta-Maria.....	151
Bacanu Mariana	156
Bacisor Daniela.....	162
Badea Clara Adriana.....	165
Bajan Margareta.....	175
Balaci Otilia	179
Balan Camelia.....	184
Balan Corina.....	187
Balasz-Muresan Dorina	191
Balau Mirela	196
Baldovin Nicusor	200
Balea Luciana	203
Balica Nela-Ionela	206

Balint Andreea Iuliana.....	215
Bálint Margareta	225
Baltatescu Irina	231
Bancanau Florentina	235
Banica Carmen Raluca.....	238
Bara Sandica.....	241
Barbos Felicia	244
Barbu Lavinia.....	245
Barbu Marcela.....	248
Barbulescu Elena Andreea	251
Bargaoanu Laura Daniela	263
Barta Florentina	267
Batrinu Maricela	270
Bejan Paula.....	274
Beldiman Ramona-Nicoleta	277
Berbecel Viorel, Petrisor Cosmina Maria.....	282
Berfela Ancuta.....	295
Bernad Ildiko	306
Blagoe Rozeta Ana.....	312
Boanta Iulia Florentina.....	316
Boboc Delia – Maria.....	319
Boboc Marcelina	323
Boboescu Elena.....	328
Bobu Raluca	332
Bodescu Larisa	334
Bodis Magdalena.....	338
Boian Aurelia Cornelia	343
Boiciuc Zanfirica	346
Boldea Valerica.....	348
Bondar Zita, Serac Calin Alexandru	351
Bontidean Liliana	355
Borca Valentin	359
Bors Alina Anna Maria	361
Botnaru Liuba.....	364
Breban Maria Oana.....	369
Brezovszky Ramona.....	375
Bubutanu Ana Loredana	378

Buciu Flavia.....	393
Buda Madalina Ioana	400
Budai Antoanela-Camelia.....	403
Budala Mirela	406
Buta Gabriela	414
Buza Monica- Elena.....	418
Buzatu Mariana Andreea	423
Buzila Ana Maria	428
Buzila Leon	435
Cacenco Catalina.....	436
Calborean Ana.....	440
Calistru Cristina	447
Campeanu Iulia Alina	451
Cantaragiu Camelia	455
Cap Simona-Elena	460
Capusa Cristina.....	468
Cata Laura	471
Cata-Vargatu Andreea	483
Cenusa Elena-Ionela.....	486
Chelbea Cristina Stefania	492
Chiorpec Violeta Elena	495
Chiper Andreea-Ramona.....	499
Chiriac Mihaela	504
Chirila Cristina Maria.....	513
Chirila Gina.....	516
Chirila Macovei Ionela Maria	519
Chirila Ortansa	523
Chis Carmen Nicolette.....	528
Ciaus Veronica, Tanase Mariana	531
Cimpoae Florentin.....	535
Cincescu Beatrice	540
Ciobaniuc Maria Magdalena	546
Ciobanu Elena-Corina.....	552
Ciorba Pavel	564
Ciorcila Elena Camelia.....	576
Ciotlos Cristina	588
Ciubotariu Elena.....	590

Ciubotaru Ancuta	594
Ciuca Carmen Elena	596
Ciuperceanu Marian.....	598
Ciuperceanu Mihaela-Corina	607
Clinciu Alina Laura	611
Cluci Minodora Daniela.....	613
Coanda Natalia.....	623
Cobzaru Mihaela Luminita	625
Cocea Nicoleta	641
Cojocariu Margareta Luminita	644
Coman Irina-Ancuta	647
Comanita Maria	651
Conachi Vasilica Valentina.....	656
Conon Cornelia	663
Constantin Carmen	668
Constantin Magdalena, Ungureanu Floarea	671
Corches Daniela Cristina	677
Corici Anisoara	681
Cornea Maria	688
Cosma Simona.....	692
Costea Georgeta.....	695
Costea Lucia	697
Costinescu Elena Daniela	704
Cotutiu Ana Maria.....	707
Crisan Mariana.....	710
Cristea Diana	715
Culcus Lidia	724
Curelaru Madalina	727
Curiman Titiana.....	730
Dalos Anamaria.....	734
Deaconu Adina.....	748
Dehelean Crina.....	755
Della Sultana	758
Demeter Izabella.....	761
Diaconescu Liliana.....	766
Diaconu Mariana.....	772
Divricean Livia Mariana.....	775

Dobirta Ioana Aura.....	777
Dogaru Letitia Nadia	784
Dolhescu Genoveva.....	786
Dragan Julieta.....	790
Dragoi Cristina.....	793
Dragoiu Corina	795
Dragus Oana-Veronica	797
Dranca Cristina	799
Dreghiciu Andreea Elena.....	802
Duica Sorina Liana, Porge Adela.....	805
Dumbravescu Nicolae	809
Dumitra Mihaela-Alexandra.....	816
Dumitrascu Carmen Elena	824
Dumitrascu Daniela.....	829
Dumitrescu Ioana.....	833
Dumitrescu Sorina.....	836
Dumitru Alexandra	845
Duroi Daniela	864
Duta Irinel-Marius.....	867
Elekes Erika	871
Enculescu Maria.....	873
Ene Liliana	876
Enea Florentina Amalia	884
Fanu Ioana.....	893
Fesnic Gabriela, Tarta Angela.....	900
Florea Loredana	903
Fociac Florentina Mariana	912
Foit Ecaterina-Daniela.....	915
Fort Anamaria Cosmina, Fort Ioan Florin.....	916
Fotin Laura Mihaela	918
Frangulea Alina Georgiana.....	925
Futo Angéla, Varga Andrea.....	928
Gabor Gabriel.....	932
Galan Raluca-Elena	936
Galean Petronela.....	940
Galis Adina	944
Geangu-Roncea Elena-Lavinia.....	981

Gheorghe Nicoleta	984
Gherfi Simona	989
Ghirasim Aurora	991
Ghitoiu Ana Mihaela	993
Ginghina Oana	995
Giuchici Minodora.....	1020
Giulan Carmen	1023
Gliga Eugenia Mariana	1030
Gogu Mihaela.....	1049
Gombos Cornelia-Ionela	1060
Gora Nicoleta Luminita	1062
Gornea Mihaela	1066
Grigoras Anca-Maria	1069
Grigore Ileana.....	1080
Grigorita Alina.....	1085
Grigoropol Ana-Maria	1093
Grosu Fanica.....	1096
Grosu Valentina.....	1099
Gudanescu Adrian.....	1103
Gusu Catalina Florentina.....	1107
Harabor Iulia	1121
Haralambie Monica Iuliana	1142
Hatcu Mariana	1144
Heller Daniela Mihaiela.....	1147
Hemen Gabriela-Ioana.....	1152
Herbil Marian	1160
Heresanu Ildiko	1163
Hiliuta Corina	1167
Hodan Catalina.....	1170
Hogioiu Gabriela	1178
Hojda Elena Claudia	1182
Horvát Katalin	1187
Hrimiuc Cristina, Sirbu Adriana	1192
Hristescu Ionela, Papazi Stefania Adina	1195
Iacob Oana – Elena	1198
Iancu Emilia	1203
Iancu Leontina-Letitia	1207

Ilies Ionuta.....	1211
Ilies Nastasia	1227
Ilies Teodora	1243
Imre Ildiko	1252
Inculet Anisoara	1255
Ion Mariana Florica	1258
Ion Verginia Emilia	1261
Ionescu Alina Elena	1264
Ionescu Carmen	1268
Ionescu Luminita Marcela	1271
Ionescu Monica.....	1275
Iordache Cornelia Magdalena, Motoc Maricela	1276
Iordache Daniela	1281
Iosifescu Alexandra	1284
Irimia Mioara.....	1286
Irinciuc Anca.....	1289
Irinescu Alexandra.....	1291
Isop Mariana Carmen.....	1294
Istoc-Zembrea Ramona	1297
Istrate Adriana Mihaela	1299
Itu Alina- Daniela.....	1301
Ivan Loredana.....	1303
Joita Mihaela Gabriela	1308
Judea Alina	1310
Jurca Mirela.....	1321
Juverdeanu Gabriela	1324
Kacso Tunde	1329
Kanizsay Annamaria	1333
Karsli Haratau Ella Roxana.....	1339
Kortner Tilore	1345
Lakatos Anton Carol	1355
Lamba Constanta	1357
Lapusneanu Luminita	1361
Lazar Ioana-Daniela.....	1367
Lazarescu Cristina Mariana	1379
Leaota Ana-Daniela, Margutoiu Cristina-Elena	1381
Lemnaru Liliana.....	1392

Leordean Alina-Camelia	1404
Luca Anca	1408
Luncanu Florin.....	1412
Lungu Adrian Constantin.....	1442
Lungu Gina-Maria	1447
Lupu Camelia Simona.....	1450
Lupu Cristina	1454
Lutic Elena	1462
Magurean Marius Daniel	1469
Manea Marioara	1478
Manolache Elena Rada.....	1483
Manole Mariana.....	1485
Manzur Otilia	1487
Marcu Daniela.....	1489
Marginean Diana-Simona	1491
Marginean Gheorghe Adriana	1494
Marginean Liliana-Camelia	1497
Marian Elena – Cristina	1500
Marin Catalina Alina.....	1503
Marinescu Lucretia.....	1530
Marusac Elena, Morosan Ancuta-Florentina	1533
Matei Florinela	1537
Mates Rodica.....	1539
Mazilu Simona.....	1547
Medrea Alina Maria	1551
Medrihan Lucia-Monica	1553
Medvediu Laura Catalina.....	1554
Mester Diana.....	1562
Mica Ionela.....	1590
Mica-Prundeanu Anca.....	1594
Michai Anamaria	1605
Miclea Simona, Miclea Ion-Petru.....	1612
Mif Delia Emilia	1617
Mihai Nina.....	1626
Mihai Simona-Oana	1628
Mihai Violeta.....	1632
Mihaila Ana	1635

Mihestean Mihaela-Pusa	1638
Militaru Nicoleta Marilena	1647
Miron Silvica.....	1649
Mitroiu Elena-Lucia	1663
Mitu Bertina	1667
Mocan Paula	1670
Mocofan Simona Andreea	1674
Moisa Adriana – Claudia	1677
Moisuc Niculina – Mihaela.....	1680
Morjan Cristina Antoaneta.....	1691
Mos Lucia	1693
Munteanu Loredana	1704
Munteanu Mariana	1720
Muscariu Simona	1724
Naparlica Daniela	1729
Natea Alina.....	1735
Navloiu Rodica	1737
Neacsu Camelia.....	1744
Neagu Mihaela.....	1749
Necula Simona	1753
Nedelcu Florica Cristina	1757
Negraru Anisoara	1761
Negrea Angelica	1774
Negrila Mariana	1779
Nica Iolanda	1782
Nicolescu Bianca	1787
Nistor Liana Monica	1808
Nistoroiu Cristina	1813
Nita Rodica	1833
Noje Alexandra Andrada	1837
Noje Mariana Daniela	1844
Oancea Mirela.....	1854
Ojog Camelia	1873
Olaru Simona Cristina	1879
Olea Miorita	1884
Oncioiu Alina.....	1887
Oprea Mihaela-Victoria, Oprea Tiberiu.....	1888

Oprea Tana	1891
Oprisan Cristian-Dan	1902
Orgas - Muresan Daniela -Mariana	1907
Otel Georgiana – Mihaela	1913
Otelea Adela Corina	1920
Paduraru Gabriela	1922
Palade Monica Cristina.....	1924
Pali Ana-Maria.....	1929
Panaitiu Petrina-Cati	1936
Pantelimon Alina	1939
Pap Camelia.....	1948
Parlog Florica.....	1951
Pasare Daniela.....	1955
Pascariu Ionela	1959
Paval Oana Maria	1966
Paven Georgiana Niculina	1968
Penes Loredana.....	1977
Pescaru Elena- Claudia	1983
Petcu Alexandra	1992
Petrescu Raluca.....	1994
Pintea Cristina Irina.....	2001
Pintilie Mihaela	2014
Pipa Elena- Irina	2020
Placinta Gabriela	2025
Plesu Denisa	2033
Poenaru Diana – Maria	2035
Pomirla Adriana	2039
Pontoc Daniela	2040
Pop Maria-Nicoleta	2046
Pop Simona	2048
Popa Adina	2064
Popa Adriana.....	2069
Popa Alina	2071
Popa Claudia	2074
Popa Daniela	2078
Popa Elena.....	2081
Popa Mihaela	2086

Popa Victoria.....	2096
Popescu Maria	2099
Popescu Monica.....	2101
Popovici Camelia Maria.....	2103
Popovici Raluca Andreea.....	2106
Poting Alina Elena	2108
Prainer Carmen Liliana.....	2112
Predescu Stani Teodora.....	2115
Preotu Adriana – Doina, Ciulacu Elisabeta.....	2119
Priceputu Maria Monica	2128
Prihoi Ana-Lucretia.....	2135
Proteasa Loredana	2138
Puha Ionel Cristinel	2140
Puscas Teodora.....	2157
Raab Melania	2163
Radu Alina Simona	2168
Raducanu Ameluta.....	2171
Ranceanu Livia Corina	2177
Rasteanu Ionela	2213
Rogojina Geanina	2228
Rojisteanu Mirela	2229
Roman Cristina.....	2232
Roman Maria.....	2241
Rosu Adela	2249
Rosu Tatiana	2253
Rotaru Emilia.....	2258
Rotaru-Terteleac Nicoleta	2259
Rusu Simona.....	2265
Ruzsa Natalia.....	2268
Sabau Viorica	2274
Saizescu Cristina.....	2291
Salcudean Angela Cristina.....	2306
Samoila Greta Gianina	2308
Sandu Nicoleta	2311
Scarlat Magdalena Lidia	2313
Scarlui Daniela.....	2319
Schipor Nicoleta	2324

Secosan Nicoleta	2331
Seiciuc Alina	2335
Serban Liliana.....	2341
Serban Simona	2344
Sevastian Luminita-Aurelia.....	2348
Siia Roxana	2351
Simina Andreea.....	2365
Siminescu Petronela.....	2368
Simion Matei Nicoleta, Stancu Cristina	2371
Simionescu Laura	2390
Simon Maria.....	2394
Simonca Raluca Ioana	2400
Simu Svetlana.....	2414
Sirb Nicoleta-Valeria.....	2416
Smada Mihaela	2417
Solyom Andrea.....	2433
Sorop Livia Maria	2435
Spiridon Elena	2443
Stan Roxana.....	2446
Stanciu Mariana	2449
Stanescu Mirela.....	2452
Stanila Nechita Aida Elena	2454
Starcz Mihaela.....	2465
Stavar Izabel	2476
Stefan Rodica	2481
Stoica Alexandra Andreea	2509
Stoica Gilda	2512
Streza Daniela	2521
Stroe Maria-Magdalena.....	2523
Suciu Gabriela Elena	2527
Supuran Gabriela Ioana	2546
Szasz Izabella.....	2564
Tanase Mariana.....	2567
Tanasoiu Monica Vasila	2571
Tatu Valentina Elena.....	2574
Taucean Alina.....	2576
Teieru Cristina Georgeta	2578

Tematoru Violeta-Maria	2582
Temle Elenuc Danut	2584
Tempea Delia Corina	2586
Tencutiu Adrian	2591
Teodorovici Cristina	2593
Tepis Marioara	2596
Tereaca Constanta	2610
Tintoi Carmen Maria	2638
Tirhoaca Roxana	2650
Tita Angheluta	2653
Tivilu Finica	2655
Toader Victoria	2657
Todica Marcela-Ileana	2660
Toma Lacramioara	2661
Torpenyi Anca	2664
Toth Ana-Maria	2666
Traicu Steluta	2669
Trifu Daniela	2687
Triscas Iuliana	2691
Triscas Nicolae	2694
Troia Georgiana	2700
Tudor Mariana Nicoleta	2704
Tudorache Amelia	2706
Tudose Anca	2708
Tugui Cristina Monica	2713
Tugui Marioara Daniela	2716
Turcescu Alina Elena	2748
Turcescu Mirela	2750
Turosu Dorina	2752
Turosu Lucia Cristina	2756
Udrea Laura	2764
Uilacan Roxana – Viorica	2767
Ungureanu Marinela	2769
Vaduva Anca	2773
Vaida Dalia Florina	2782
Vaipan Raluca	2787
Vanc Voichita	2793

Vancea Ana Sorina	2798
Vasii Elenuta.....	2801
Vasilache Oana.....	2803
Vasile Ana-Maria	2807
Vasile Lita Daniela	2810
Vasile Mihaela.....	2812
Vasiliu Gabriela Loredana	2816
Vedeanu Corina.....	2819
Velicu Antoneta, Velicu Laurentiu	2827
Veres Grad Ancuta Georgiana	2829
Vesa Ani.....	2831
Vida Daniela	2834
Vidrighin Ioana	2842
Viman Cristina Diana.....	2845
Vincze Alina-Aurica	2849
Vinereanu Roxana	2853
Vintila Valentina	2856
Vlad Carmen Valentina.....	2861
Vlad Mihaela	2864
Voicu Adina Laura	2868
Voinea Raluca Eugenia	2873
Volintiru Ofelia Rodica.....	2885
Vovciuc Ionel	2901
Vranau Vasile Ovidiu	2919
Vultur Laura Mariana	2923
Vultur Sorina	2928
Zagrai Iasmina Lavinia	2931
Zahariuc Andreea	2933
Zbranca Anamaria	2935

Orizonturi Didactice Europene Educația în vremurile moderne

*Abrudan Luana Claudia
Școala Gimnazială nr.16, Oradea*

Timp îndelungat conceptul de educație a fost pătruns nu de ideea de libertate, ci de necesitate; nu de cerințele individului, ci doar de cele ale societății. Se știe însă că un spirit liber ar trebui să acționeze din propriul imbold, pe care îl „alege” din totalitatea ideilor sale. Prin libertate se educă stăpânirea de sine și activismul, ambele determinate de propria conștiință.

Societatea în care trăim înainteză cerințe deosebite față de personalitatea copilului. Politicile educationale ne oferă să fim parte activă la provocările lumii contemporane : explozia demografică , imigrația și interculturalismul , amploarea tehnologiei și societatea informațională , poluarea mediului .

Pentru a realiza o educație modernă este nevoie de un învățământ formativ și în acest context, **curriculumul**, conceput ca un parcurs pentru viață al educabililor, trebuie să asigure dezvoltarea unei personalități deschise, flexibile și creatoare de valori.

În societatea actuală are loc un proces dinamic care obligă toate categoriile sociale să țină pasul cu evoluția societății și implicit a educației. Învățământul de astăzi a cunoscut transformări rapide pornind de la crearea mediului de învățare care poate eficientiza tehnicile de învățare și de muncă intelectuală sau le poate bloca, încetini uneori din lipsa banilor altele din dezinteresul dascălilor.

Nevoile și cerințele copiilor „actori” pe scena educațională pretind dascălilor o schimbare radicală a modului de abordare a activității didactice. De aceea se vorbește tot mai mult despre „educația modernă”. Astfel se poate observa că practicile pedagogice au evoluat de la un învățământ în care activitatea de predare și autoritatea cadrului didactic erau **centrale** spre un învățământ care pune elevul sau grupul de elevi în activitate plasându-i în centrul atenției sale prin recurs sistematic la demersuri de achiziție de cunoștințe.

În acest context li se permite copiilor să depășească stadiul cunoștințelor empirice, parțiale, incomplete, limitate sau chiar eronate, și să dobândească prin efort propriu cunoștințe

științifice, să-și construiască și să-și modeleze personalitatea într-o direcție favorabilă, pozitivă, iar acest lucru este posibil prin intermediul instruirii și învățării interactive. Învățarea interactivă este un tip superior de învățare ce se realizează datorită eforturilor intense ale celor care învață și se formează în vederea atingerii obiectivelor propuse prin forțe proprii.

Acest fapt poate fi pus în practică prin intermediul unui sistem de metode și procedee, care face posibilă atingerea finalităților educaționale formative și informative și care ocupă o poziție centrală în curriculum-ul școlar.

Metoda de învățământ este o tehnică, o modalitate de lucru, o manieră de a acționa practic, în mod sistematic și planificat în vederea realizării practice a activităților anticipate și proiectate mintal.

Orice metodă are potențial formativ și un potențial de activizare specific intrinsec, anumite resurse latente ele putând fi exploatate, valorificate și apoi transformate în valențe activizatoare. Se ajunge astfel la metodele active care îi dau posibilitatea copilului să-și însușească prin efort propriu cunoștințele, direcționat de cadrul didactic.

Metode active sau active-participative sunt modalități de acțiune educativă centrate pe elevi și mai exact pe activitatea de învățare a acestuia. Ele vizează și asigură antrenarea și activizarea structurilor cognitive, operatorii și afective ale elevului în direcția utilizării potențialului său psihic, fizic și afectiv și a transformării lui într-un coparticipant implicat profund în propria lui instruire și formare, într-un constructor al propriei cunoașteri prin activități și sarcini de lucru individuale sau cooperative, independente sau interdependente.

Aceste metode implică mai mult tact din partea dascălilor deoarece trebuie să-și adapteze stilul didactic în funcție de tipul de copil timid, pesimist, agresiv, acaparator, nerăbdător, pentru fiecare gășind gestul, mimica, interjecția, întrebarea, sfatul, orientarea, lauda, reținerea, aprecierea, entuziasmul în concordanță cu situația.

Educația digitală ar trebui să îmbunătățească predarea, nu doar să prelungească metodele existente prin intermediul noilor tehnologii. Trebuie să explorăm diferitele moduri prin care aceste instrumente pot permite elevilor să-și împărtășească ideile și să le confrunte cu cele ale colegilor lor. Trebuie să ne stabilim obiectivul de a îmbunătăți experiența de învățare, de a crește motivația și de a oferi o experiență mai apropiată de modul în care adulții accesează informații și comunică între ei în lumea reală, a clasei.

Dispozitivele digitale și internetul au devenit obsesia generației Z. Implementarea instrumentelor digitale și platformelor educaționale în procesul de învățare este de fapt o necesitate care are ca scop eficientizarea învățării și sporirea calității produselor și proceselor de învățare.

Trăim în secolul în care tehnologiile acaparează din ce în ce mai mult spațiu în viața de zi cu zi, noi, cadrele didactice, suntem cei care venim să dăm frâu liber creației elevilor și să le modelăm pașii spre cunoștințe. Învățământul preuniversitar trebuie mereu să se adapteze noilor cerințe ale societății noastre, care parcurge un salt tehnologic destul de înalt către o nouă era a tehnologiilor. Rolul profesorului în aceste momente devine crucial deoarece în asemenea salturi competențele profesorilor trebuie adaptate noilor cerințe și necesităților elevilor din această eră. Pentru a răspunde cerințelor secolului în care trăim este nevoie să avem un învățământ flexibil care să le permită elevilor să-și pună în valoare cunoștințele prin modul în care ei cred că o fac cel mai bine și le reușește sută la sută să se manifeste.

În aceste momente, când știința și tehnologiile trec printr-o dezvoltare fără zăbavă, se pune accentul pe cele două aspecte ale învățării: „informative” - când elevul reține și stochează informația, și „formative” - când elevul învață să prelucereze această informație, o trece prin prisma sa și modul în care operează cu conținuturile propuse, cum pune în practică aceste informații stocate la nivel cognitiv, prin stimularea participării elevului în procesul asimilării cunoștințelor, noi venim să îi motivăm spre cercetarea individuală, descoperirea a noi domenii de cunoaștere.

Utilizarea instrumentelor digitale și platformelor educaționale, ca metode moderne de predare, vin să încline balanța învățării spre un învățământ centrat pe elev, acolo unde profesorul nu devine decât o umbra a elevului, o treaptă spre noile cunoștințe. Pentru a ajunge la rezultatul dorit este cazul ca mijloacele TIC să fie utilizate combinat cu metodele tradiționale, astfel încât să atingem cu succes obiectivele actului de predare-învățare-evaluare.

De exemplu „JeopardyLabs” este una din platformele online, menite să aducă jocul didactic interactiv în cadrul claselor noastre. JeopardyLabs ne vine în ajutor în momentul când dorim să punem accent pe cunoștințele obținute, să generalizăm sau să verificăm cunoștințele elevilor fie în cadrul unei ore sau după studiul unui modul. Platforma poate fi utilizată atât ca o evaluare formativă, cât și ca o evaluare inițială la început de an școlar. Se utilizează ușor în timpul orelor, cât și în cadrul concursurilor extrașcolare. Oferindu-le link-ul elevilor ei pot

ulterior accesa din orice gadget jocul propus de profesor și exersa, analiza, verifica cunoștințele care le-au dobândit pentru că acolo este deja răspunsul corect. Elevilor nu le rămâne decât să conștientizeze unde anume sunt acele lacune la care trebuie să mai lucreze. Platforma ne oferă posibilitatea să accesăm acele domenii care le dorim atât la căutare pentru a accesa un joc gata creat de cineva, cât și ne oferă posibilitatea de a crea propriul joc, a stabili reguli, a pune întrebări și a oferi răspunsuri. La fel, nu suntem limitați în modul de organizare a jocului, putem forma atâtea echipe de câte avem nevoie 1-2-5. Pe ecran, în același timp putem vizualiza rezultatele pe care le are echipa la acel moment.

Quizizz - cred că în sine sa denumirea acestei platforme deja ascunde ideea de lucru care o utilizează, întrebare – răspuns. Aici, iarăși avem frâu liber pentru accesarea întrebărilor, variantelor de răspuns. Îi putem alipi fiecărei întrebări câte o imagine sau putem propune răspunsuri prin imagini , putem accesa răspunsuri cu voce.

Aceasta metodă poate fi implementată absolut la orice etapa a lecției, fie că vorbim de evocare și avem nevoie să ne reamintim unele elemente din materia studiată anterior, fie că vorbim de realizarea sensului și avem nevoie să generalizăm cunoștințele acumulate. Deși solicită timp și efort din partea profesorului, în special timp, instrumentul web e interactiv, evaluarea elevilor e sigură și interesantă, iar raportul gata scris.

Tehnologiile digitale nu trebuie să reprezinte o simplă adăugare , ele trebuie integrate în scopul educației noii generații. TIC-ului în procesul educațional permite utilizarea de teste interactive, chestionare și jocuri didactice care dezvoltă creativitatea și abilitățile de gândire critică. Utilizarea instrumentelor digitale urmărește achiziționarea cunoștințelor și formarea deprinderilor care permit elevilor să se adapteze cerințelor unei societăți aflată într-o permanentă evoluție, în formarea de competențe generale.

Așadar să pornim odată cu copiii la descifrarea, organizarea și aplicarea metodelor noi în activitatea instructiv-educativă. Calitatea activității noastre la clasă este ”cartea de vizită ” din care banalul și rutina trebuie șterse. Rețeta este să avem curaj, dorință și încredere în noi că vom reuși.

Bibliografie :

1. Breben S.,Gognea E., *Metode interactive de grup*, Editura, Arves, 2007;
2. Cerghit, Ioan, *Perfecționarea lecției în școala modernă*, Editura didactică și pedagogică, București, 1984;
3. Frățilă, Ion, *Tendențe în evoluția provesului de învățământ*, Revista, *Învățământul preșcolar*, nr.2-3 1991
4. Patraș T., Coropceanu E. *Jocul didactic – metodă interactivă de motivare pentru instruire*. Chișinău: UST, 2019.
5. <https://jeopardylabs.com/play/>
6. <https://wordwall.net/>



Grădinița cu Program Prolungit Nr.6
Botoșani

„Ne jucăm cu meseriile”

– proiect de activitate integrată –



PROIECT DIDACTIC

GRĂDINIȚA CU PROGRAM PRELUNGIT NR.6 - BOTOȘANI

GRUPA: mijlocie „Albinuțele”

EDUCATOARE: Abuziloaie Mihaela

TEMA ANUALĂ: *Ce și cum vreau să fiu?*

TEMA SĂPTĂMÂNII: „Hora meseriilor”

TEMA ZILEI: „Ne jucăm cu meseriile”

FORMA DE REALIZARE: Activitate integrată - ALA1 + ADE (DȘ) + ALA2

TIPUL DE ACTIVITATE: Verificarea și consolidarea cunoștințelor

FORME DE ORGANIZARE: Frontal, pe grupuri, individual

DURATA: O zi

LOCUL DESFĂȘURĂRII: Sala de grupă

ACTIVITĂȚI DE ÎNVĂȚARE:

- **ADP**

- Întâlnirea de dimineață: „Îmi aleg o meserie, cu cea mai mare mândrie”
Salutul de dimineață; Prezența ; Calendarul naturii
- Rutine: Servirea mesei
- Tranziții: „Bat din palme”; „Ce miros au meseriile?”

- **ALAI**



- *Joc de masă:* „Recunoaște meseriile” – jetoane; „Meserii și profesii” -puzzle
- *Joc de rol:* „De-a doctorul”; „De-a tâmplarul”; „De-a bucătarul”; „De-a pompierii”
- *Construcții:* „Construim noi locuințe” – cuburi, leggo

- **ADE**

- DȘ – cunoașterea mediului – „Labirintul meseriilor” - joc didactic

- **ALA2**

- Joc distractiv: „Vindecă pacientul” (anexa 1)



SCOPUL:

- Verificarea și consolidarea cunoștințelor copiilor, referitoare la diverse meserii întâlnite în societate, activizarea vocabularului cu cuvinte care denumesc meserii , unelte și instrumente, produse și realizări, mașini de intervenție;

OBIECTIVE OPERAȚIONALE ALA 1:

- să interpreteze roluri și să relaționeze cu colegii
- să identifice imagini despre meserii , unelte, obiecte;
- să comunice verbal cu partenerii de la masa de lucru;
- să îmbine cu atenție piesele pentru a realiza diferite puzzle-uri;
- să construiască diferite clădiri pentru a da naștere unui nou cartier în orașul său , cu diferite cuburi și leggo;
- să coloreze elemente specifice meseriei pe care doresc să o practice când vor fi mari;
- să se comporte adecvat în diferite contexte sociale.

OBIECTIVE OPERAȚIONALE ADE:

❖ **cognitive**

- să recunoască profesiile sau meseriile pe baza unor imagini;
- să recunoască meseriile din ghicitori
- să asocieze imaginea profesiei sau meseriei cu imaginea uneltelor necesare pentru desfășurarea ei;
- să alcătuiască puzzle-ul descoperind meseria;
- să asocieze șapca su meseria corespunzătoare;
- să participe la activitatea de grup atât în calitate de auditor, cât și de vorbitor;

❖ **afective**

- să coopereze în realizarea sarcinilor;
- să aprecieze răspunsurile corecte ale colegilor.

SARCINA DIDACTICĂ: recunoașterea, denumirea și descrierea meseriilor și uneltelor specifice

REGULI DE JOC: - copilul care a răspuns greșit la ghicitoare va primi o pedeapsă amuzantă (2 sărituri într-un picior; să cânte ca și cocoșul de 3 ori; să zboare ca porumbelul; etc.)

- copilul care rezolvă o sarcină de pe panou primește o bulină roșie
- copilul care descrie o meserie, trebuie să mimeze mișcări adecvate și va fi răsplătit cu o unealtă (accesoriu, instrument)

ELEMENTE DE JOC: surpriza, mânuirea materialului, competiția, aplauze, recompensa

STRATEGII DIDACTICE:

METODE ȘI PROCEDEE: conversația, explicația, exercițiul, demonstrația, învățarea prin descoperire, Turul galeriei,

MIJLOACE ȘI MATERIALE: imagini și jetoane cu meserii, puzzle, truse medicale, trusa tâmplarului, căști de pompieri, șorțulețe și bonete de bucătari, creioane colorate, mașini de pompieri, poliție, ambulanță de jucărie, planșe de colorat cu meserii, cuburi, leggo mici și mari, calculator, planșa cu LABIRINTUL MESERIILOR, planșa cu PROFESII ȘI UNELTE, ROATA MESERIILOR.

BIBLIOGRAFIE:

- *Îndrumător metodic (4-5 ani)*– Laurenția Culea, Editura Diana;
- *Gramă Filofteia, Pletea Mioara, ... „Aplicațiile noului curriculum pentru învățământul preșcolar”*, Editura Didactică Publishing House, București, 2009;
- *Silvia Breben, Elena Gongea, Georgeta Ruiu, Mihaela Fulga – „Metode interactive de grup”- ghid metodic*, Ed Arves;
- *Ziua bună începe la „Întâlnirea de dimineață”* – Smaranda Maria Cioflica, Editura Didactica Pre;



SCENARIUL ZILEI

ÎNTÂLNIREA DE DIMINEAȚĂ

Salutul: „Dimineața a sosit/ În semicerc ne adunăm/ Cu toții să ne salutăm/ Bună dimineața copii isteți,/ Mă bucur că sunteți aici / Bună dimineața meșteri mari !” – copiii se vor saluta în sensul acelor de ceasornic, unul după altul folosind un nume de meserie – ex: „Bună dimineața brutari!”, „Bună dimineața politisti!” ...

Se va realiza și **prezența** (*După ce ne-am adunat / Si frumos ne-am salutat / Colegii ne-am întâlnit / Oare cine n-a venit?*”) în ordinea strigării de către educatoare din catalogul grupei, iar copiii își vor alege jetonul cu fotografia și îl vor așeza în panou. Jetoanele rămase le va așeza un copil în buzunarul absenților.

Calendarul naturii: Se va discuta despre starea vremii, se va alege ziua, data și se va completa cu îmbrăcămintea adecvată vremii.

Se trece la **gimnastica de înviorare** care se face prin câteva versuri:

*„Dacă vreau să cresc voinic
Fac gimnastică de mic:
Merg în pas alergător,
Apoi sar într-un picior,
Mă opresc, respir ușor
Întind brațele să zbor
Toată lumea e a mea
Când mă așez la podea!
Ăsta-i doar un început!
Ia priviți cât am crescut!”*

..... și prin cântecelele „Ce miros au meseriile?” și „Bat din palme”.

Noutatea zilei:



Le povestesc copiilor că am citit într-o carte despre un spiriduș care iubea doar meseria lui de a repara încălțăminte oamenilor. Într-o noapte, el găsește în camera copilului o revistă cu multe imagini și descoperă, astfel, că și meseria de doctor, pompier, bucatar, constructor este importantă, și, privind cu atenție imaginile, își dă seama că sunt chiar mai importante decât a lui. De atunci, caută să afle cât mai multe lucruri, despre alte meserii pe care le practică oamenii. Pentru a satisface curiozitatea spiridușului, le propun copiilor să ne jucăm și noi cu meseriile și, cu siguranță, vom petrece o zi de neuitat, jucând roluri de doctori, bucătari, tâmplari, pompieri, folosind unelte și instrumente deosebite, adecvate acestor profesii și meserii. La sârșitul zilei vom fi răsplățiți și recompensați după efortul susținut al fiecăruia de a participa la activități.

Educatorea prezintă copiilor, în termeni accesibili, activitățile pe care le vor desfășura în această zi, precizând pe scurt sarcinile ce le vor îndeplini în cadrul activităților.

Tranziție:

„Bat din palme – clap-clap-clap

Din picioare trap-trap-trap

Ne-nvârtim, ne răsucim,

Spre sectoare, noi pornim!”

La fiecare centru voi prezenta sarcinile și obiectivele, după care se va trece la rezolvarea lor.

La sectorul **Joc de masă**, copiii vor așeza piesele de puzzle pentru a reconstitui întregul, vor selecta jetoane și imagini cu profesii și meserii.

La sectorul **Joc de rol**, copiii se accesorizează potrivit meseriilor de pompier, tâmplar, doctor, bucatar folosind trusele specifice fiecărei meserii și jucăriile pregătite.

La sectorul **Construcții**, cei mici vor construi din piesele de leggo și lemn case, magazine.

După ce sarcinile de la sectoare vor fi îndeplinite, prin metoda „**Turul galeriei**” și cu fond muzical cântecul „Ce miros au meseriile?”, copiii vor aprecia munca colegilor de grupă. Voi aprecia și eu munca micuților per ansamblu.

Tranziție:

„Câte unul pe cărare
Mergem veseli către baie,
Mergem ca să ne spălăm
Curăței să arătăm.”

„Rândul iute să-l formăm
Lângă ușă ne-așezăm
Și cumiți să așteptăm
Pe mânuțe ne spălăm
Este timpul să mâncăm”



Copiii revin în sala de grupă unde mobilierul este așezat și materialele pregătite pentru începerea activității pe domeniul experiențial.

La activitatea de cunoaștere a mediului vom juca jocul „Labirintul meseriilor”. Copiii vor trebui să rezolve labirintul răspunzând corect tuturor cerințelor. Ei vor avea ca sarcină didactică recunoașterea, denumirea și descrierea meseriilor și uneltelor specifice. La finele jocului, educatoarea face aprecieri individuale și de grup, recompensându-i pe copii cu medalioane reprezentând produse și realizări ale unor profesii și meserii îndrăgite de copii.

Ca joc distractiv am ales „Vindecă pacientul”, un joc sportiv care îi va binedispune pe copii.

DESFĂȘURAREA ACTIVITĂȚII

<i>NR.</i>			<i>STRATEGII DIDACTICE</i>	<i>EVALUAREA</i>
-------------------	--	--	-----------------------------------	-------------------------

<i>CRT</i>	<i>EVENIMENTE DIDACTICE</i>	<i>CONȚINUTUL INSTRUCTIV-EDUCATIV AL ACTIVITĂȚII</i>	<i>ACTIVITATEA COPIILOR</i>	<i>METODE ȘI PROCEDEE</i>	<i>MIJLOACE ȘI MATERIALE</i>	
1.	Moment organizatoric	<p>Pregătirea grupei pentru activitate</p> <p>Se crează condiții ergonomice pentru desfășurarea activităților.</p> <p>Aerisirea și pregătirea sălii de grupă pentru activitate.</p> <p>Aranjarea mobilierului, asigurarea liniștii și a unei atmosfere propice pentru buna desfășurare a activității.</p>	Copiii sunt atenți și nerăbdători să înceapă o nouă zi.			
2.	Captarea atenției	<p>Întâlnirea de dimineață debutează cu salutul, completarea Panoului cu copiii prezenți și a Calendarului naturii.</p> <p>Urmează gimnastica de înviorare și rutina de dimineață.</p> <p>Captarea atenției se va realiza cu ajutorul unei scurte relatări despre un spiriduș care iubea doar meseria lui de a repara încălțăminte oamenilor. Într-o noapte, el găsește în camera copilului o revistă cu multe imagini și descoperă, astfel, că și meseria de doctor, pompier, bucatar, constructor este importantă, și, privind cu atenție imaginile, își dă seama că sunt chiar mai importante decât a lui. De atunci, caută să afle cât mai multe lucruri, despre alte meserii pe care le practică oamenii. Pentru a satisface curiozitatea spiridușului, le propun copiilor să ne jucăm și noi cu meseriile.</p>	Copiii răspund la întrebări.	Conversația		<p>Observarea comportamentului copiilor</p> <p>Atenția, corectitudinea răspunsurilor</p>

3.	Anunțarea temei și a obiectivelor activității	<p>-Vreți să ne jucăm și să interpretăm diferite roluri?</p> <p>Se anunță tema activității în termeni accesibili și se prezintă pe scurt sarcinile pe care le vor avea copiii de îndeplinit:</p> <p><i>„Dragi copii, astăzi, în cadrul activității „<u>Ne jucăm cu meseriile</u>”, vom juca roluri preferate de voi, de doctor, pompier, bucătar, tâmplar, vom rezolva puzzle-uri interesante, vom ridica construcții noi, îi vom ajuta pe profesioniști să iasă din labirint și să-și ducă misiunea la bun sfârșit.”</i></p>	<p>Copiii sunt atenți la explicațiile mele.</p> <p>Copilul repetă titlul activității.</p>	<p>Conversația</p> <p>Explicația</p>		<p>Observarea comportamentului copiilor</p>
4.	Dirijarea învățării	<p>ALA 1: Copiii vor vizita cele trei centre de activitate, li se va explica ce au de făcut la fiecare centru și în funcție de dorința lor se vor grupa pentru a începe activitatea.</p> <p>La sectorul <i>Joc de masă</i>, copiii vor așeza piesele de puzzle pentru a reconstitui întregul, vor selecta jetoane și imagini cu profesii și meserii.</p> <p>La sectorul <i>Joc de rol</i>, copiii se accesorizează potrivit meseriilor de pompier, tâmplar, doctor, bucătar folosind trusele specifice fiecărei meserii și jucăriile pregătite.</p> <p>La sectorul <i>Construcții</i>, cei mici vor construi din piesele de leggo și lemn case, magazine.</p>	<p>Sunt atenți în rezolvarea sarcinilor.</p> <p>Joacă cu plăcere jocurile de rol.</p>	<p>Expunerea</p> <p>Exercițiul</p> <p>Conversația</p> <p>Exercițiul</p>	<p>Jetoane</p> <p>Puzzle</p> <p>Set de doctor</p> <p>Set de tâmplărie</p> <p>Căști de pompieri</p> <p>Mașinuțe</p> <p>Set de bucătărie</p> <p>Șorțulețe</p> <p>Bonete</p>	<p>Observarea curentă</p> <p>Observarea curentă</p> <p>Evaluarea orală</p>

	<p>Tranziție: „Câte unul pe cărare”</p> <p>ADE: În continuare se va desfășura jocul didactic „Labirintul meseriilor” - DȘ Expun în fața copiilor o plansă (labirint) cu ajutorul careia voi realiza întregul demers didactic. Copiii vor avea astfel de trecut mai multe probe:</p> <p><i>Proba 1</i> La prima probă prichindeii au de identificat, pe baza ghicitorilor, meseria corespunzătoare.</p> <p><i>Proba 2</i> Cea de-a doua probă are ca cerință așezarea accesoriului de pe cap potrivit meseriilor așezate pe panou.</p> <p><i>Proba 3</i> Sarcina copiilor este aceea de a alătura fiecărui om uneltele corespunzătoare meseriei lui.</p> <p><i>Proba 4</i> Urmează ultima sarcină, aceea de a învârti roata profesiilor. Copiii au de spus rolul fiecărei meserii pentru oameni.</p>	<p>Sunt atenți la corectitudinea răspunsurilor date de colegi și îi ajută acolo unde este cazul.</p> <p>Copiii sunt atenți la explicațiile educatoarei.</p> <p>Copiii sunt atenți la explicațiile educatoarei.</p>	<p>Conversația</p> <p>Conversația</p> <p>Conversația</p>	<p>Leggo Cuburi</p> <p>Ghicitori</p> <p>Panou</p> <p>Plansă</p> <p>Roata meseriilor</p>	<p>Aprecieri verbale colective și individuale</p> <p>Aprecieri verbale colective și individuale</p>
	<p>La finalul activității copiii interpretează cântecul „Ce miros au meseriile”.</p> <p>ALA2:</p>				

		<p>Joc distractiv „Vindecă pacientul”</p> <p>Grupul de copii este împărțit în două echipe, egale ca număr, așezate pe două șiruri. Fiecare are în mână o cutie de medicamente. Pe terenul de joc, înaintea fiecărei echipe de medici, se desenează câte o spirală cu lungimea de 5 – 6 m. La capătul fiecărei spirale se plasează câte o păpușă (iepuraș, ursuleț, etc.) pe câte un scaunel cu un coșuleț atașat. La comanda dată, primii medici aleargă în spirală, lasă câte o pastilă la pacient în coșuleț, se întorc tot prin alergare în spirală, predau cutia de medicamente următorilor coechipieri, aceștia parcurg același traseu, iar ei se așează la coada șirurilor. Câștigă echipa care a parcurs prima traseul.</p>		<p>Explicația</p> <p>Demonstrația</p> <p>Exercițiul</p> <p>Conversația</p>	<p>Coșulețe</p> <p>Ursuleț de pluș</p> <p>Iepuraș de pluș</p> <p>Cutie cu „pastile”</p>	
5.	Obținerea performanței și realizarea feed-back -ului	<p>Se vor repeta acțiunile întreprinse în cadrul celor trei tipuri de activități și vom analiza rezultatele.</p>		Conversația		Aprecieri

6.	Evaluarea activității	Se vor face aprecieri verbale asupra modului de participare a copiilor la activitate.	Copiii sunt atenți la aprecierile educatoarei	Conversația		Observarea curentă
7.	Încheierea activității	Pentru întreaga activitate desfășurată copiii vor primi ca recompensă medalioane.			Recompense	Aprecieri finale individuale și colective



Anexa 1

ALA 2 - JOC DISTRACTIV

„VINDECĂ PACIENTUL!” – joc cu caracter sportiv

DESCRIEREA JOCULUI:

Efectivul grupe de copii este împărțit în două echipe, egale ca număr, așezate pe două șiruri. Fiecare are în mână o cutie de medicamente. Pe terenul de joc, înaintea fiecărei echipe de medici, se desenează câte o spirală cu lungimea de 5 – 6 m. La capătul fiecărei spirale se plasează câte o păpușă (iepuraș, ursuleț, etc.) pe câte un scaunel cu un coșuleț atașat. La comanda dată, primii medici aleargă în spirală, lasă câte o pastilă la pacient în coșuleț, se întorc tot prin alergare în spirală, predau cutia de medicamente următorilor coechipieri, aceștia parcurg același traseu, iar ei se așează la coada șirurilor. Câștigă echipa care a parcurs prima traseul.

Obiective:

- O1. – să perceapă componentele spațio-temporale (durată, localizare);
- O2. – să-si dezvolte atenția și capacitatea de organizare;
- O3. – să se orienteze în spațiu / să se raporteze la un reper dat.
- O4. – să respecte regulile jocului stabilite de comun acord în cadrul grupului;
- O5. – să participe activ și afectiv la joc aducându-și contribuția la reușita echipei;
- O6. – să joace (utilizând corect regulile) jocuri cu caracter sportiv.

”Stories in stone”- „Povești scrise în piatră”

(Proiect educațional - Educația pentru patrimoniu)

De la primele locuințe construite de omul primitiv până la structurile monumentale moderne, arhitectura a trecut prin diverse stiluri ca formă și stil, în funcție de metoda de construcție, materialele și tehnologia folosită, de caracterul sau specificul regional și de perioada în care acestea s-au manifestat.

În multe țări din Uniunea Europeană educarea copiilor, în domeniul patrimoniului cultural, este o activitate care a fost cu succes inclusă în programul firesc al instituțiilor școlare.

Din cauza faptului că în școala noastră sunt puține activități care își propun valorificarea patrimoniului cultural european, am considerat necesar inițierea și derularea proiectului ”Stories in stone” („Povești scrise în piatră”).



Scopul acestuia era să-i motiveze pe elevi să cunoască și să înțeleagă însemnătatea unora dintre capodoperele arhitectonice și cultural-istorice ale Europei.

Elevii au fost provocați să pornească

într-o călătorie imaginară prin câteva dintre capitalele europene, oprindu-se, pentru puțin timp, să admire câteva dintre impresionantele bijuterii arhitectonice ale bătrânului continent. Turnul din Pisa, Turnul Eiffel și catedrala Notre Dame din Paris, au urmat apoi Westminster Abbey din Londra, Turnul Belem din capitala lusitană, catedrala din Koln și Arcul de Triumf din București.

Elevii au realizat scurte prezentări în limba engleză ale acestor monumente, mărturii ale unor veacuri demult apuse, care constituie adevărate repere pentru tezaurul cultural european.

„Povești scrise în piatră” s-a vrut o activitate care să pună în valoare cunoștințele de geografie, istorie, educație plastică și limba engleză ale participanților. Prezentările elevilor au



fost însoțite de machete sau desene ale clădirilor respective, realizate de către ei la orele de desen sau în timpul liber.

Mai mult de atât, proiectul a urmărit dezvoltarea spiritului de apartenență a copiilor la spațiul și valorile europene, dar s-a vrut și o contribuție la cunoașterea istoriei și moștenirii culturale europene.

Elevii s-au bucurat de acest tip de activitate, fiind implicați și în organizarea activităților de proiect.

„Este interesant să participi la acest tip de activități și din postura de organizator, nu doar din cea de participant” a subliniat S. Denisa care, alături de colega sa, S. Sabina, au realizat schițele în creion ale Arcului de Triumf din București, Turnului Belem din Lisabona și a catedralei Notre Dame din Paris.



„Deși eu particip de fiecare dată la activități „mai altfel”, astăzi a fost ceva special; am sărbătorit o zi importantă pentru Europa (9 mai), într-un mod inedit, care, deși ne-a dat ceva emoții, a fost rezultatul unei munci colective” a spus H. Narcisa, una dintre elevele participante.

Din perspectiva de coordonator al proiectului, pot spune că implicarea copiilor în activități care le stimulează creativitatea și gândirea critică, îi motivează pentru învățare mai mult decât o notă și le demonstrează că ceea ce învață la școală le este folositor în procesul de formare a lor ca personalități unice și de valoare pentru societate.

prof. AIONIȚOAEI CRISTINA - MARIA
ȘCOALA GIMNAZIALĂ NR. 11 BOTOȘANI

Fizica in contextul interdisciplinaritatii

Prof. Albastroiou Ivona

Liceul C. Brancoveanu Horezu

Interdisciplinaritatea, în condițiile actuale ale desfășurării procesului de învățământ, se impune ca o direcție principală a renovării activității profesorilor. Această renovare presupune atât conținutul lecțiilor, cât și metodele și strategiile de lucru. *"Interdisciplinaritatea este un proces de cooperare, unificarea și codificarea unitară a disciplinelor științifice contemporane, caracteristic actualei etape de dezvoltare a cunoașterii științifice, în care fiecare disciplină își păstrează autonomia gnoseologică, specializarea și independența relativă și în același timp se integrează în sistemul global de cunoștințe"*, spunea **A. Becleanu Iancu**.

În mod tradițional, conținutul disciplinelor școlare a fost conceput cu o accentuată independență a unor discipline față de altele, adică fiecare disciplină de învățământ să fie de sine stătătoare. Astfel, cunoștințele pe care elevii le acumulează, reprezintă cel mai adesea un ansamblu de elemente izolate, ducând la o cunoaștere statică a lumii. Aceste aspecte sunt în contradicție cu varietatea mare a legăturilor și interacțiunilor dintre fenomene și cu caracterul dinamic al acestora. Abordarea interdisciplinară pornește de la ideea că nici o disciplină de învățământ nu constituie un domeniu închis, ci se pot stabili legături între discipline. Succesul în activitatea tinerilor este posibil, numai dacă aceștia pot să coreleze interdisciplinar informațiile obținute din lecții. În aria curriculară matematică și științe ale naturii, interdisciplinaritatea este absolut obligatorie, având în vedere aplicabilitatea directă în practică a chimiei, fizicii, biologiei și matematicii. Interdisciplinaritatea în cadrul acestei arii curriculare înseamnă studii și acțiuni în planul conținuturilor și al metodologiilor, care să ofere cunoașterea fenomenelor în dinamica lor, deschizând calea spre sinteze generalizatoare.

Interdisciplinaritatea între chimie și fizică, chimie și matematică, chimie și biologie, fizică și matematică, se realizează în special în planul conținuturilor, având matematica drept instrument de lucru, fiecare demers (observare, experimentare, formulare de legi, teoretizare) fiind realizat în spirit matematic. Chimia, fizica și biologia au devenit mari consumatoare de instrumente matematice. De cele mai multe ori, matematica devansează teoretic celelalte științe, deschizând drumuri, construind modele. Profesorul de chimie și fizică privește deci, matematica ca pe un instrument absolut obligatoriu. El știe clar că "X"-ul de la matematica poate și trebuie să fie o concentrație, o masă de substanță, un coeficient, un indice, etc. O ecuație matematică poate fi o lege în chimie sau fizică. Proporțiile, funcțiile trigonometrice, ca și alte abstractizări ale matematicii se întâlnesc în fizică și

chimie la orice pas pentru descifrarea tainelor naturii. Un profesor talentat nu explica, doar, elevilor faptul ca fara cunostiinte matematice nu poate studia științele naturii, ci reușește sa-i conștientizeze in mod real, facandu-i sa-si impună stiluri de lucru adecvate. Studiul chimiei, al fizicii si al biologiei au afinități deosebite. Ele studiază structura, transformările si însușirile materiei. Interdisciplinaritatea acestor obiecte școlare poate constitui un exemplu si pentru celelalte. Obiectivele lor, metodele de investigare a fenomenelor, aplicabilitatea lor imediata in practica, metodele de predare, toate acestea conduc la realizarea unei interdisciplinaritati bine pusa la punct, dar perfectibila. Fizica apelează de foarte multe ori la cunostiintele dobândite la lecțiile de chimie pentru explicarea fenomenelor caracteristice ei. Electrizarea corpurilor se explica electronic apelandu-se la structura atomilor. Conductoarele sau izolatoarele au sau nu aceste proprietăți datorita structurii lor chimice. Noțiunile de câmp aduc in discuție proprietăți speciale ale materiei. Studiul producerii curentului electric incepe cu elementele galvanice, a căror funcționare are explicații chimice. Efectele curentului electric se explica tot pe baza proprietăților chimice si au aplicații in domeniul chimiei si industriei chimice. Aproape ca nu exista lecție de fizica unde sa nu utilizam cunostiintele dobândite la lecțiile de chimie si invers. Interdisciplinaritatea intre fizica, matematica, biologie si chimie se realizează si in planul strategiilor didactice, atât ca forme de organizare a lecției, ca metode folosite in transmiterea cunostiintelor, cat si ca metode de verificare si evaluare. Se poate spune pe drept cuvânt ca fizica si matematica sunt instrumente pentru studiul chimiei si invers.

Pentru realizarea unei bune interdisciplinaritati se impun câteva exigente :

- profesorul sa aibă o temeinica cultura generala;
- profesorul sa cunoască bine metodologia obiectului sau de specialitate, dar si a celorlalte obiecte din aria curriculara;
- elevii sa fie conștientizați de existenta interdisciplinaritatii obiectelor de invatamant;
- realizarea unor programe care sa includă teme cu caracter interdisciplinar.

In condițiile actuale, in care profesorii trebuie sa creeze programe, realizând C.D.S., interdisciplinaritatea in cadrul unei arii curriculare poate constitui un punct de plecare. Având in vedere cele arătate mai sus, consideram ca interdisciplinaritatea constituie un principiu ce trebuie aplicat, o modalitate de gândire si acțiune, ce decurge din evoluția științei si a vieții economico-sociale.

CARTEA VIRTUALĂ VS CARTEA TRADIȚIONALĂ

Prof. Albastroiu Ivona

Liceul Constantin Brancoveanu Horezu

Din cele mai vechi timpuri cartea este considerată o modalitate revoluționară de transmitere a informațiilor și a ideilor. Fără existența cărților, omenirea ar fi rămas probabil la stadiul de comunicare prin intermediul picturilor și simbolurilor rupestre sau înscrisurate pe papirusuri. Această modalitate extraordinară de păstrare a informațiilor a fost și este în continuare capabilă să transforme și să surprindă ființa umană în cele mai variate moduri: aceasta poate să ofere învățăminte, cunoștințe, informații, dar poate fi de asemenea generatoare de emoții de toate tipurile.

Suntem obișnuiți cu gândul că omenirea este în continuă schimbare și continuu progres, de aceea suntem acomodați și cu ideea că și acest suport de scriere, cartea, este în proces de modernizare. Bibliotecile, deși reflectă trecutul, sunt instituții ale prezentului și mai ales ale viitorului, iar automatizarea în biblioteci nu este numai o necesitate a supraviețuirii lor, ci și condiția adecvării la cerințele etapei viitoare. Adevărata modernizare a bibliotecilor românești trebuie să înceapă cu modernizarea managementului, cu reexaminarea tuturor fluxurilor, a tuturor activităților și relațiilor.

Cartea este redefinită din perspectiva disocierii între conținut și suportul material al acestuia. Cartea nu înseamnă foaia de hârtie pe care a fost publicată, ci conținutul, informația; pentru că cititorul știe că ceea ce dă identitatea cărții este experiența lecturii, universul pe care-l deschide, și nu aspectul ei, obiectul fizic. Același conținut poate fi publicat atât pe hârtie, cât și în format electronic. Mediul electronic, apariția calculatoarelor a adus totodată cartea într-o altă înfățișare - cartea virtuală.

Când o nouă tehnologie apare pe piață se vorbește întotdeauna despre ce se va întâmpla cu produsul depășit. De ani de zile auzim ca vor dispărea cărțile pe hârtie și că viitorul e al e-book-urilor. Și nu e de mirare: încă din 2011, site-ul Amazon anunță că vinde mai multe carti electronice decât cărți tipărite. Ceea ce nu înseamnă ca ebook-urile au câștigat bătălia; în cifre generale, chiar și în SUA, mai puțin de o treime din piața cărții e reprezentată de titlurile în format electronic. Mulți sunt în continuare reticenți să își cumpere un ebook reader, cu toate avantajele unui astfel de dispozitiv.

Cărțile pe suport digital au început să joace un rol important în revoluția digitală continuă din mediul informațional. Ele pot fi accesate și multiplicare mai ușor, pot fi stocate într-un spațiu infinit mai mic și sunt mai disponibile. Ebook-urile sunt mai ieftine deoarece nu necesită costuri de tipărire ca în cazul cărților tradiționale. În majoritatea cazurilor găsești cărți online gratis, pe când cărțile tipărite aproape întotdeauna îți golesc portofelul. Deși prețul unui e-reader la început este o investiție destul de costisitoare, pe termen lung este profitabilă. Cartea digitală oferă și rapiditate. Dacă faci un eseu pe o temă anume, găsești un magazin virtual, cauți online după cuvintele dorite și cumperi cartea. Un alt avantaj este cel pe placul ecologiștilor: cărțile pe suport electronic nu necesită un consum ridicat de resurse: echipament profesional de tipărire, cerneală, hârtie, mâna de lucru. Dacă ești un cititor înrăit dar dorești să protejezi mediul poți avea într-un singur dispozitiv o întreagă librărie fără să te simți vinovat. Desigur că o carte digitală poate fi și pirată mai ușor.

În țara noastră, revoluția digitală în învățământ a debutat cu un imens scandal! Posibilitatea ca manualele tipărite să fie înlocuite cu cele digitale a născut controverse. Printre avantajele pe care le subliniază cei care susțin introducerea manualelor digitale se numără constant cinci: elevii nu vor mai fi nevoiți să își burdușească ghiozdanele cu cărți care le pot afecta sănătatea; generațiile tinere și foarte tinere sunt extrem de atrase de noile tehnologii; într-un manual digital informația poate fi updatată, revizuită mult mai ușor decât în cazul unui manual fizic, ceea ce crește eficiența procesului de învățare, în plus, a învăța, mai spun susținătorii digitalizării, devine un lucru plăcut, manualul digital permițând un grad foarte ridicat de interactivitate cu elevul și dezvoltându-i creativitatea; în sfârșit, folosirea manualului digital și renunțarea la tăierea de păduri pentru obținerea hârtiei crește gradul de protejare a mediului.

Oponenții manualelor digitale văd însă în acestea un real pericol pentru sănătatea tinerelor generații. Cel puțin patru contraargumente la digitalizarea învățământului sunt susținute de aceștia: manualele digitale pot fi accesate doar pe tablete, care, din cauza prețului ridicat, nu sunt accesibile tuturor elevilor, acest lucru conducând la diferențe nedrepte între școli din punct de vedere al tehnologiilor; studiile arată că utilizarea intensă a tabletelor afectează sănătatea copiilor; tabletele distrag atenția elevilor care, în loc să învețe, pot fi atrași de jocuri, e-mail, Facebook etc.; sunt mulți profesori care nu știu să utilizeze noile tehnologii și formarea acestora ar necesita costuri mari, care s-ar adăuga celor necesare achiziționării de tablete, softuri de manuale, creării de infrastructură wi-fi etc.; studiile arată că persoanele care citesc un text în format hârtie înțeleg și învață mai bine decât persoanele care citesc un text digital.

Elevii vor fi nevoiți să petreacă mai mult timp în fața calculatorului dacă vor utiliza manualele electronice. Acest lucru are ca efect încurajarea sedentarismului, în condițiile în care copiii petrec oricum destul de multe ore în fața calculatorului pentru a se juca. Mai mult decât atât, petrecerea unui timp îndelungat în fața calculatorului nu este recomandat pentru vederea celor mici, pentru că lumina generată de un calculator obosește mai repede ochii decât o face o carte clasică.

Consider că în mediul școlar timpuriu, cărțile tradiționale sunt mai potrivite pentru că acestea oferă copilului un suport real, concret, care permite stimularea tuturor simțurilor și care nu se oprește doar la văz, ca în cazul mijloacelor digitale. Mirosul, atingerea texturii, greutatea cărții oferă o mai bună cunoaștere și o mai bună stimulare neurosenzorială. Pozele transpun mai bine acțiunea în sine decât cele din varianta digitală.

Ambele tipuri de cărți au avantajele lor, decizia finală ne aparține. Unii oameni găsesc tehnologia mai confortabilă în schimb ce alții preferă mirosul și greutatea unei cărți tradiționale.

1. Steve Coffman, "The Decline and Fall of the Library Empire"
<http://www.infotoday.com>
2. Perceptions of Libraries and Information Resources (2005)//
<http://www.oclc.org/reports/2005perceptions.en.html>
3. Perceptions of Libraries, 2010: Context and Community
<http://www.oclc.org/reports/2010perceptions.en.html>
4. Steve Coffman, The Decline and Fall of the Library Empire
<http://www.infotoday.com/searcher/apr12/Coffman-The-Divine-and-Fall-of-the-Library-Empire.shtml>
5. Physics of Your Library Brand // <http://21stcenturylibrary.com/2011/08/17/the-physics-of-your-library-brand>
6. Cartea – marca bibliotecii // <http://clubbib2.wordpress.com/2012/10/16/cartea-marca-bibliotecii>
7. Citate despre cărți // <http://www.slideshare.net/cdbclub/citate-carti>

Rolul exercițiilor de respirație în terapia tulburărilor de vorbire

Prof. Albu Lucia, Școala Gimnazială Comuna Dumbrăvița

Respirația are un rol esențial în supraviețuire, dar și în vorbire și mai cu seama în corectarea tulburărilor de limbaj. Prin respirație corectă și puternică se realizează articularea corectă a sunetelor astfel în ședintele de logopedie este necesar să se realizeze exerciții de respirație.

obiective ale unor exercițiile de respirație:

- Poziția corectă a corpului: umerii și capul să fie drepte, bărbia relaxată, coloana dreaptă și musculatura cutiei toracice relaxată, poziția respectivă o respirație puternică;
- Dezvoltarea și întărirea respirației diafragmice –pentru a crea un spațiu mai mare în plămâni pentru ca aceștia să primească o cantitate mai mare de aer. Întărirea diafragmei reprezintă un suport eficient pentru volumul vocii:
- Controlul asupra aerului (inspir- expir), susține puterea și rezonanța vocii dar și fluenta în vorbire.
- Diferențierea și conștientizarea respirației nazale de cea orală.

Neregularități în procesul de coordonare a respirației apar frecvent în perioada de copilărie ce se datorează unei continue dezvoltări a organismului:

- tipul de respirație superioară cu ridicarea umerilor
- în timpul inspirației cutia toracică își mărește diametrul prin ridicarea exagerată a umerilor, ceea ce formează contracțiile musculare ale gâtului și împiedică emisiunea vocală (bălbăiți)
- respirația forțată cu mișcări bruște și exagerate. În acest caz se utilizează o cantitate prea mare de debit expirator, astfel încât ultimele cuvinte dintr-o propoziție se realizează prin consumul aerului de rezervă din plămâni; determină instalarea unei stări de oboseală, ceea ce influențează cursivitatea exprimării;
- mișcări respiratorii superficiale și foarte frecvente, astfel încât se produce o inspirație după fiecare cuvânt sau chiar în mijlocul acestora;
- încercări de vorbire în timpul inspirației și nu al expirației cum ar fi normal.

Coordonarea dintre inspir și expir se face prin exerciții ce privesc respirația, atât în stare de repaus, cât și în timpul vorbirii. Exercițiile de respirație trebuie să respecte anumite

norme igienice precum:– efectuarea lor se realizeaza în camere aerisite sau chiar în curte; – eficiența lor este mai ridicată dacă se realizeaza la începutul primei ore sau chiar pe parcursul activităților în momentul instalării oboselii copiilor; – selecția exercițiilor se realizează cu condiția că efectuarea lor să întărească musculatura abdominală, a toracelui și a gâtului.

Exercițiile de respirație realizate în timpul sesiunilor de logopedie se împart în: exercitii de respirație non-verbale și exercitii respirația verbală. Exercițiile de respirație non-verbale constituie o etapă premergătoare pentru respirația verbală.

Exercitii de respirație non-verbale:

- exerciții de mișcări ritmice de dans;
- exerciții de mișcări ale membrilor inferioare asociate cu controlul undelor respiratorii;
- exerciții de control diafragmatic;
- exerciții de mișcări a unei bărcuțe de hârtie de apă, stingerea flăcării unei lumânări, baloane de săpun, cântarea la diverse instrumente muzicale.

Exercitii de respirație verbale:

- exerciții de pronunțare a vocalei ” a” pe toată perioada unei expirații;
- exerciții de producere a onomatopeelor pe toată durata unei expirații;
- exerciții pe producere a unor silabe, alternate pe lungimea unei unde expiratorii;
- exerciții de producere a unor cuvinte, prelungite la prima/ultima silabă pe durata lungimii unei unde expiratorii;
- exerciții de pronunțare a cât mai multor cuvinte pe durata unei expirații, cu suport imagistic;

Exercitii pentru dezvoltarea motricității a aparatului fono-articulator;

- exerciții pentru antrenarea musculaturii feței: -masaj;
- exerciții de unflarea obrazilor;
- exerciții pentru buze (imitarea mamei când se dă cu ruj, pupici, botic de maimuță, mișcări stânga/dreapta);
- exerciții pentru limbă (imitarea ceasului, mișcări stânga/dreapta, sus/jos, imitarea pisicii când bea lapte, bombonica în obraz, ursul mănâncă miere, spălătul de dinți);
- exerciții pentru vălul palatin (gargară, borborosirea într-un vas cu apă, pronunția sunetului ”a” întins pe spate, căscatul, oftatul);

Exercitii pentru dezvoltarea auzului fonematic:

-exerciții de identificare de onomatopee –exerciții de indentificare a unui sunet (ex. când auzi sunetul ”a” ridică mâna dreaptă, când auzi sunetul”r” bate din palme)

-exerciții cu serii de silabe paronimice (ex.sari în două picioare când auzi sunete la fel, și stai nemișcat când ele sunt diferite – pa-pa, pe-pe, mu-mu, nu-ni, etc.)

-exerciții cu perechi de paronime monosilabice/ bisilabice (ex.se prezintă copilului două perechi de cuvinte paraonimice – dac și lac- i se cere să bată din palme dacă aceste sunt la fel sau să ridice mâinile dacă sunt diferite; apoi i se arată și cartonașele imagistice cu cuvintele date, ca apoi să pronunțe cuvintele;

-exerciții cu propoziții simple (logopedul rostește o propoziție- Maria are un lac- copilul are posibilitatea de a alege dintr-o serie de cartonașe imaginea corespunzătoare cuvântului lac);

Exerciții pentru dezvoltarea vocabularului

-exerciții de denumire a obiectelor concrete, familiare copilului (fructe, legume, obiecte de igienă personală, obiecte vestimentare, anotimpuri, animale, acțiuni);

-exerciții de formare a propozițiilor scurte (2 cuvinte: Subiect și Predicat) cu obiectele și verbele familiare copilului, pornind de la situații concrete și imagini;

-exerciții de portivire a unei imagini cu obiectul concret (imaginea unei mingi cu ”o minge”, imaginea unei câni cu ”o cană” – se vor da mai serii de imagini și cuvinte, dar și elemente care distrag atenția, apoi se pronunță cuvântul cerut);

-exerciții de sortare și categorizare (ex. Pe fiecare categorie lexicală copilul trebuie să sorteze obiectele date: să pună fructele la fructe și legumele la legume, numindu-le);

-exerciții de numărare (ex. Să numere mulțimi de maxim cinci obiecte- Câte mere ai? – Dar roșii? etc);

-exerciții de imitare a unor acțiuni ilustrate pe cartonașe (ex. Bate din palme, zâmbește, scrie, desenează);

-exerciții de încadrare, grupare a unor imagini în categoria portivită (ex. roșu, verde – la culori; câine, șoarece – la animale; scaun, masă –la mobilier);

-exerciții pentru grupare în funcție de culoare și mărime;

-exerciții de potrivire a imaginilor cu propoziții scurte (ex. Băiatul cântă.)

Exerciții pentru dezvoltarea motricității fine și a coordonării oculo-motorii

-jocuri de construit;

-exerciții de mototolire, înșurubare/deșurubare;

- exerciții de scriere, colorare, dactilopictură;
- exerciții privind dezvoltarea schemei corporală;-exerciții privind dezvoltarea laterității;
- exerciții de îmbrăcat/dezbrăcat păpușa;
- exerciții de grupare a obiectelor, jucăriilor, după un criteriul dat;
- audiții muzicale;
- exerciții de înșirare a mărgelilor pe sfoară.

Exerciții de masaj orofacial:

Inițial se realizează masarea frunții pornind de la mijlocul acestei, înspre exterior, acest procedeu se finalizează prin aplicarea unui punct de presiune. În continuare se va masa zona de sub ochi în sens invers mișcării precedente finalizându-se prin aplicarea aceluiași puncte de presiune. Urmează masarea nasului, mișcarea care se încheie cu punctele de presiune de sub nas, deasupra buzei superioare. În continuare se va masa musculatura de la nivelul obrazilor și maxilarelor, se inițializează mișcarea de masare de la nivelul joncțiunii temporo-mandibulare, mișcarea fiind descendentă spre cavitatea bucală. Această mișcare ajută la îmbunătățirea abilităților articulatorii, de masticatie și de glutiție. Continuăm prin realizarea masajului de la nivelul gurii executat prin intermediul unor mișcări circulare. Incheierea liniei de masare a gurii se realizează la nivelul zonei mediane a buzei inferioare după care se continuă cu coborârea masajului unde se realizează un punct de presiune. Va urma masarea intrabucală, acest debutând cu masarea obrazilor prin mișcări de coborâre. Musculatura gingiilor se stimulează prin mișcări repetate din față în spate și din spate în față. Stimularea muschilor buccinatorii – se plasează indexul în cavitatea bucală pe peretele intern al obrazului, în timp ce degetul mare este poziționat pe față externă a obrazului se realizează o mișcare descendentă.

Limba se stimulează prin lovirea ușoară a marginilor acestei dinspre partea posterioară înspre partea anterioară punctând vârful limbii. Palatul dur se stimulează printr-o mișcare dinspre partea anterioară înspre partea centrală unde se realizează un punct de presiune.

Exerciții pentru inspir: “Mirosim florile”, “Ghicește ce ai mirosit” „Urmează drumul parfumat”.

Exerciții pentru expir: “Suflăm în morișcă”, “Baloane de săpun”, „Suflă în fulgi colorați”, „Bărcuța plutește pe apă”, „Drumul iepurașului”, „Zboară fulgule de nea”

Exerciții pentru respirație diferențiată: “Inspirăm 1,2,3... Expirăm 3,4,5”, “Inspiră lung, ridicând în același timp un picior în spate, expiră lung și ridică piciorul în față.”

Exerciții pentru educarea respirației verbale: Prin acest tip de exerciții se urmărește obținerea expirului mai lung decât inspirul și vorbirea în expirație fără efort:

- exerciții de pronunție a vocalelor, prelung, rar, fără efort în timpul unui expir;
- exerciții de pronunție într-un expir a unei consoane;
- exerciții de pronunție a unor grupuri de vocale pe durata unui expir (ex: ai, ei, oi, ua, etc);
- exerciții de pronunție a unor consoane însoțite de vocale, pe durata unui expir (ba, be, bi, bo, ale, ile ole, ule)
- exerciții de pronunție a unor silabe în care se găsesc grupuri de vocale sau de consoane (ex: aie, oie, uie, sta, ste, stri, cra, cre, cri, tra, tre, tri, etc.)
- exerciții ritmice de respirație însoțite de mișcare și cântec (ex.: mersul numărat cu cântec, cu poezie, etc);
- exerciții de respirație (culcat pe canapea cu un caiet pe abdomen, caietul mișcându-se în ritmul diafragmei: – la început non-verbal, – cu pronunție pe vocale, silabe, cuvinte,- cu recitare de poezii, – citire în această poziție cu voce tare.

Exercițiile de respirație sunt o serie de exerciții specializate și utilizate pentru a îmbunătăți și pentru a controla respirația, care este un mecanism vital pentru vorbirea și comunicarea eficientă.

Rolul exercițiilor de respirației stă la baza terapiei de vorbire și limbaj care va oferi individului exerciții personalizate pentru a se potrivi nevoilor și abilităților specifice. Exercițiile de respirație se dovedesc cele mai eficiente atunci când sunt utilizate cu exerciții de voce și vorbire.

Bibliografie:

- Anca, M., *Logopedie*, Presa Universitară Clujană, Cluj Napoca, Ed. a 2-a, 2007.
- Bodea, Hațegan C., *Logopedie. Terapia tulburărilor de limbaj. Structuri deschise*, Editura Trei, București, 2016.
- Boșcaiu, E., *Prevenirea și corectarea tulburărilor de vorbire în grădinițele de copii*, Editura D.P., București, 1973
- Camarata, S., *Întârzierile de vorbire la copil*, Editura Trei, București, 2016.
- Chelemen, I., *Elemente de psihopedagogie specială*, Editura Universității Oradea, 2010.
- Gherguț, A., *Sinteze de psihopedagogie specială*. Editura Polirom. Iași, 2005.
- Guțu, M., *Logopedia I.*, Universitatea Babeș Bolyai, Cluj Napoca, 1975.

- Jurcău, E., Jurcău, N., *Cum vorbesc copiii noștri*, Editura Dacia, Cluj Napoca, 1989.
- Păunescu, C., *Dezvoltarea vorbirii copilului și tulburările ei*, Editura Didactică și Pedagogică, București, 1962.
- Păunescu, C., *Tulburările de vorbire la copil*, Editura Medicala, București, 1966.
- Șchiopu, U., Verza, E., *Psihologia vârștelor*, Editura Didactică și Pedagogică, București, Ed. a III-a, 1997.
- Verza, E., *Tratat de logopedie*, Editura Fundației Humanitas, București, Vol. I., 2003.

Învățarea mixtă (blended learning, în limba engleză) desemnează o gamă de posibilități reprezentate de combinarea internetului și mediilor digitale cu formele cunoscute de învățare în clasă, care cer prezența fizică simultană a profesorului și a elevilor.

Învățarea mixtă nu reprezintă o abordare nouă în învățământul preuniversitar, însă a ajuns în centrul atenției cu ocazia închiderii școlilor din cauza pandemiei de COVID-19, fiind introdusă pentru a asigura continuitatea actului didactic și a-i menține pe elevi implicați și motivați.

Termenul de „învățare mixtă” a apărut la sfârșitul anilor 90 ai secolului trecut. De-a lungul timpului, înțelesul său s-a modificat și s-a stabilizat. Începând cu anul 2006 și până în prezent, termenul de „învățare mixtă” înseamnă o combinație de învățare „față în față” (în clasă) și învățare mediată de tehnologie (e-learning).

Altfel spus, învățarea mixtă înseamnă că elevul învață parțial prin intermediul instruirii online și parțial cu profesor în sala de clasă. Elevii pot să-și desăvârșesc învățarea online în clasă, în laboratorul de informatică sau acasă, având grade diferite de control asupra timpului, locului, modului de studiu și a ritmului de învățare.

Secolul al XXI-lea a adus în didactica modernă o abordare nouă, rezultat al avântului instrumentelor digitale care s-au dovedit a fi eficiente în actul de predare-învățare-evaluare. Aceste instrumente răspund profilului elevului „nativ digital”, care are un stil de învățare diferit de cel al profesorilor, folosind tehnologia pentru a se informa și care are un ritm de asimilare a informațiilor diferit de cel al celorlalți elevi.

Arta pedagogică reprezintă o capacitate generală a educatorului de valorificare promptă a principiilor și tehnicilor de proiectare și realizare a activității de formare-dezvoltare permanentă a personalității elevului în condiții și situații noi. (Sorin Cristea- *Dicționar de pedagogie*, 2000, p.18)

Metodele didactice reprezintă un ansamblu de procedee și mijloace integrate la nivelul unor acțiuni implicate în realizarea obiectivelor pedagogice concrete ale activității de educație proiectată de cadrul didactic.

Conversația didactică este metoda care „*vehiculează cunoștințele prin intermediul dialogului, discuțiilor sau dezbatelor*”. Este, de fapt, o convorbire sau un dialog ce se desfășoară între profesor și elev, prin care se stimulează și se dirijează activitatea de învățare a acestora. Se bazează pe întrebări și răspunsuri ce se întrepătrund pe cele două axe, pe verticală, între profesor și elevi, pe orizontală, între elevii înșiși.

Forme ale conversației:

- Euristică
- Cateheică sau examinatoare

- Dezbateră.

Conversația euristică, adică astfel concepută încât să ducă la „descoperirea” a ceva nou pentru elev. Se prezintă sub forma „*unor serii legate de întrebări și răspunsuri, la finele cărora să rezulte, ca o concluzie, adevărul sau noutatea pentru elevul antrenat în procesul învățării*”. Esențial, este de asemenea, că profesorul orientează în permanență gândirea elevului prin felul și ordinea în care formulează întrebările, astfel ca „din aproape în aproape” să ajungă la noutatea propusă. Posibilitatea de utilizare a conversației euristice nu este limitată, ci condiționată de un fapt esențial. Anume, de experiența de cunoaștere de până atunci a elevului, care să-i permită să dea răspuns la întrebările ce i se pun.

Conversația examinatorie are ca funcție principală „*constatarea nivelului la care se află cunoștințele elevului la un moment dat*”. Chiar și sub aspect formal se deosebește de cea euristică, în sensul că nu mai este obligatorie constituirea în sisteme sau lanțuri sau serii ale întrebărilor și răspunsurilor. Altfel spus, fiecare întrebare împreună cu răspunsul său alcătuiesc un microunivers de sine stătător în raport cu celelalte întrebări și răspunsuri.

Conversația dezbateră este o formă complexă și eficientă de conversație, se caracterizează printr-un schimb de păreri, pe baza unei analize aprofundate asupra unei probleme științifice sau practice, încheiat cu anumite deliberări, omologate de către profesor, în cadrul unei activități de predare-învățare.

Dimensiunea algoritmică a unei metode didactice permite adaptarea ei la școala online. Transpunerea metodei în online vizează atât elementele de programare (prin ce tehnologie/ platformă online se poate operaționaliza), cât și elementele de dirijare a activității elevilor (adaptarea la sarcini de lucru online) și aspecte de feedback (colectarea răspunsului elevilor față de eficiența metodei).

Metoda conversației este frecvent utilizată la orele de matematică și în mediul online, în cadrul demersurilor de predare-învățare.

Activitatea mea didactică online presupune interacțiune sincron cu elevii în Google Classroom și pe Meet și interacțiune asincron în Google Classroom.

Metoda conversației didactice a fost operaționalizată de mine în mediul online, în cadrul întâlnirilor sincron, partajând ecranul laptopului și folosind o tabletă grafică cu ajutorul căreia pot scrie probleme/exerciții matematice și rezolvările acestora, folosind toate simbolurile matematice necesare și construind figuri geometrice, la fel de bine ca pe tabla din sala de clasă a elevilor, folosită în activitățile desfășurate față-în-față.

După partajarea ecranului, elevii erau solicitați în mod aleator pentru a continua conversația (examinatoare, euristică, dezbateră), iar eu notam pe tabla partajată informațiile corecte emise de ei. Copiii notau în caiete de pe tabla ce o vedeau pe ecranul device-ului folosit și interveneau acolo unde aveau neclarități. Am solicitat din partea elevilor, acolo unde se putea, mai multe soluții pe care le notam, de asemenea, pe tablă. Am utilizat diverse culori pentru a face unele construcții ajutătoare, pentru a evidenția informațiile importante, noi metode, formule sau ”cheia” problemei/exercițiului. La sfârșitul orei, după ce toate neclaritățile erau discutate, tot ce era scris pe tabla virtuală se salva și se încărca în Google Classroom pentru o eventuală consultare ulterioară (inclusiv pentru elevii cu dificultăți de învățare) sau pentru elevii care, din diverse motive, nu au fost prezenți la oră.

În prima captură atașată este o astfel de tablă, scrisă la clasa a VIII-a. A fost lucrată o problema dintr-un test-model propus de MEN-CNEE (Subiectul III), în vederea pregătirii pentru Evaluarea Națională.

A doua captură atașată reprezintă o parte a unei lecții de transmitere de noi cunoștințe la clasa a VI-a. Folosind metoda conversației am ”descoperit” împreună cu elevii anumite aspecte noi.

Subiectul al III-lea - Pe foaie de examen scrieți rezolvările complete! (20 de puncte)

1. În Figura 7 sunt reprezentate două cercuri de centre O și O', respectiv P. Câte două cercuri se intersectează în punctul P, astfel încât punctele A, P și B să fie coliniare, iar segmentele AP și PB să fie diametre ale celor două cercuri. AP = 4cm și PB = 6cm. Pe punctul care se consideră punctul C, dintr-un arc de 60° al arcului AB, se pe să ducem raza ce conține punctul O astfel încât punctele C, P și D să fie coliniare.

Figura 7

a) Arătați că OP = 10cm.
 b) Determinați măsura unghiului \widehat{ACB} și măsura unghiului \widehat{CDB} .
 c) Demonstrați că, dacă $m(\widehat{ACB}) = 90^\circ$, atunci patrulaterul ACBD are aria mai mică decât 10cm².

2. În Figura 8 este reprezentat triunghiul dreptunghic ABC cu $m(\widehat{ACB}) = 90^\circ$, AB = 10cm și AC = 6cm. Dintr-un arc AM este perpendicular pe planul (ABC), punctul D este proiecția punctului M pe dreapta BC și MD = 3cm.

Figura 8

a) Arătați că perimetrul triunghiului ABC este egal cu 17cm.
 b) Determinați măsura unghiului \widehat{AMB} .
 c) Calculați distanța de la punctul P, mijlocul segmentului BC, la dreapta AD.

$\frac{12}{5}, \frac{1}{5}$ a) $\widehat{AT} = 2 \cdot m(\widehat{diagrama}) \Rightarrow \widehat{AOT} = \frac{\widehat{AT}}{2} = 4 \text{ cm}$
 $\widehat{TB} = 12 \text{ cm} (\widehat{diagrama}) \Rightarrow \widehat{TP} = \widehat{PB} = \frac{\widehat{TB}}{2} = 6 \text{ cm}$

$OP = OT + TP = (4 + 6) \text{ cm} = 10 \text{ cm}$

b) \widehat{AT} - diametru } $\Rightarrow \widehat{ACT}$ = unghi înscris în
 $C \in \widehat{P}(O, 4)$
 Amuzere $\Rightarrow m(\widehat{ACT}) = 90^\circ$ (1)

\widehat{TB} - diametru } $\Rightarrow \widehat{TDB}$ = unghi înscris în
 $D \in \widehat{P}(O, 6)$
 Amuzere $\Rightarrow m(\widehat{TDB}) = 90^\circ$ (2)

(1), (2), CD - necunoscut $\Rightarrow AC \parallel BD$
 $\widehat{ACT}, \widehat{TDB}$ - alti unghi

c) \widehat{ATC} - unghi înscris în cerc \Rightarrow
 $m(\widehat{ATC}) = \frac{m(\widehat{AT})}{2} = 30^\circ = m(\widehat{DTB})$ (op. la r₁)

ΔACT $\left\{ \begin{array}{l} \widehat{C} = 90^\circ \\ \widehat{T} = 30^\circ \end{array} \right. \Rightarrow AC = \frac{AT}{2} = 4 \text{ cm} \quad \frac{TP}{CT} = \frac{4}{6} \Rightarrow CT = 4\sqrt{5} \text{ cm}$
 $\widehat{T} = 30^\circ$

$(a; 2a; a\sqrt{3})$
 $\begin{array}{c} a \\ \downarrow \\ c_1 \\ \downarrow \\ 4p \\ \downarrow \\ c_2 \end{array}$

Analog în $\Delta TDB \Rightarrow BD = 6 \text{ cm}; TD = 6\sqrt{5} \text{ cm}$

$A_{\text{patulater}} = \frac{d_1 \cdot d_2 \cdot \sin(\widehat{d_1, d_2})}{2}$

$A_{ACBD} = A_{ACD} + A_{CDB} = \frac{AC \cdot CD}{2} + \frac{CD \cdot BD}{2}$

$= \frac{CD}{2} (AC + BD) = \frac{4\sqrt{5}}{2} \cdot (4 + 6) = 5\sqrt{5} \cdot 10 = 50\sqrt{5} \text{ cm}^2$

$50\sqrt{5} < 90 \cdot 10 \Leftrightarrow 5\sqrt{5} < 9 \quad \Rightarrow 75 < 81$ (adev)



Metoda conversației actualizează conținuturi dobândite de elevi, repetă deprinderi, abilități și dezvoltă atitudini față de învățare și față de sine și de ceilalți. Este o metodă eficientă într-un proces de învățământ eficient și adecvat care pune elevul în centrul învățării, profesorul fiind expertul ce-l sfătuiește, îi creează contexte de învățare și îi orientează pașii spre formarea unei personalități autonome și responsabile.

BIBLIOGRAFIE:

1. Cerghit, Ioan : *Metode de învățământ* , ediția a IV-a revăzută și adăugită, Iași, Polirom, 2006
2. Cucoș, Constantin: *Pedagogie* , ediția a II-a revăzută și adăugită, Iași, Polirom, 2006
3. Cristea, S.: *Dicționar de pedagogie*, Chișinău,Grupul Editorial Litera, 2000

Exemple de bune practice utilizând predarea în echipă – proiectele de parteneriat

*Profesor Alexandrescu Violeta
G.P.P. Pinocchio Fălticeni, jud. Suceava*

Proiectele de parteneriat sunt parte integrantă din procesul instructiv-educativ pe care profesorii îl desfășoară în cadrul școlii, dar și în afara unității de învățământ. Acestea reprezintă oportunitatea de a-i uni pe oamenii de cultură, pe elevii zilelor noastre, personalitățile marcante din toate domeniile de activitate pentru a recrea o societate bazată pe respect și înțelegere, toleranță și apreciere. Prin intermediul acestora, elevii adună modele demne de urmat, învață ce înseamnă conduita moral-civică, apreciază cultura, (re)descoperă adevăratele valențe umane care le cizelează personalitățile.

În cadrul proiectelor educaționale pe care le-am derulat, pe parcursul mai multor ani școlari, am organizat și activități cu impact intercultural cu scopul de a contribui și în acest mod la formarea culturii generale în rândul elevilor noștri.

În cele ce urmează, vom relata câteva dintre activitățile cu impact intercultural pe care le-am organizat.

În derularea proiectului educațional „Cântec, dans și cultură dincolo de granițele cuvintelor” am ponit de la dorința sinceră de a fi un liant indestructibil între elevii de gimnaziu și cei de ciclul primar, dar și preșcolarii care bat la porțile cunoașterii cuvântului. Am vrut, de asemenea, să îi determin să fie receptivi la tradițiile altor popoare, să danseze pe muzica altor generații, să cânte melodii zămislite din cunoaștere, ba chiar să aspire spre mai frumos, spre fericire.

Auzim tot mai des de limba engleză și limba franceză, de limba greacă și spaniolă, precum și de inconfundabila limbă italiană, care ne farmecă pe toți, dar nu știm mare lucru despre popoarele respective. Și din acest motiv am inițiat acest proiect pentru a descoperi lucruri noi legate de obiceiurile și tradițiile culinare la acele popoare, de a sărbători chiar și pentru o singură zi Crăciunul lor, de a fi francezi cu sufletul, englezi cu limba, italieni cu muzica și români cu dansul.

Societatea contemporană pune piedică tradiției prin mijloacele tehnice de care dispune, iar omul - copilul – e tentat să se lase purtat în acea lume aparent magică, pierzând din vedere esențialul:
CULTURA.

Scopul general : Promovarea valorilor tradiționale ale artei și ale culturii românești, precum și

ale altor popoare străine.

În cadrul acestui proiect, s-au desfășurat următoarele activități interculturale: „**Simboluri și steaguri**” - activitatea s-a organizat sub forma unei sub forma unui concurs în urma căruia s-a realizat o expoziție de desene; “**Viața altor popoare văzută dincolo de granițele cuvintelor**” – activitatea a constat în prezentarea unor materiale power-point, realizate pe tematica dată; „**Suflete unite prin cultură: vers, muzică, dans și voie bună**” – s-a desfășurat un program artistic în care protagoniștii au fost copiii implicați în proiect.

Considerăm că prin aceste activități ne-am atins scopul și obiectivele acestui proiect.

În condițiile societății actuale, stimularea interesului pentru lectură este o necesitate în contextul reformei în educația timpurie din țara noastră, aceasta promovând rolul activ al grădiniței/școlii în apropierea copilului de lumea cărților, cu efecte clare în domeniul limbajului, al comunicării, al comportamentului și al socializării.

Acest context pune grădinița în situația de a răspunde, din ce în ce mai des, întrebărilor de tipul: Cum învață copilul?- În ce cadru se reușește stimularea dorinței acestuia de a învăța?- aspecte care necesită, din partea cadrelor didactice, o anumă reconsiderare a accepțiunii conceptului ”a învăța” în favoarea promovării deopotrivă a tuturor formelor, mijloacelor și resurselor de instruire și educație. Oportunități importante în acest sens le creează activitățile din cadrul proiectelor educaționale, prin care copilul învață în mod practic, activ, experimentând în medii diverse, de cele mai multe ori în medii sociale, culturale, natural reale, fapt care-i apropie mai mult de realitate. Am desfășurat de-a lungul timpului o serie de proiecte educaționale interesante cu preșcolarii de toate vârstele, iar analiza finală a fiecăruia, la momentul respectiv, mi-a dat satisfacții personale și profesionale.

Proiectul **Hai la bibliotecă!** și-a propus să extindă practicile de promovare a educației de tip outdoor prin desfășurarea unor activități cu cartea în cadrul Bibliotecii Municipale Eugen Lovinescu din localitate și în cadrul CDI Mihai Băcescu, pe baza acordurilor de parteneriat instituțional stabilite. Scopul proiectului a fost valorificarea și experimentarea, în diverse medii socio-culturale, a deprinderilor de lucru cu cartea, dar și de autonomie personală și socială dobândite de preșcolari prin activitățile din grădiniță.

Prin obiectivele proiectate s-a urmărit:

- Extinderea practicilor de promovare a pricipiilor educației outdoor,
- Valorificarea mediului oferit de instituția de cultură, ca factor important în educație,

- Promovarea timpurie a lucrului cu cartea prin formarea/exersarea deprinderilor specifice într-un mediu educațional adecvat,
- Exersarea nonformală a deprinderilor de muncă intelectuală, ca bază a extinderii lucrului cu cartea,
- Includerea părinților ca și parteneri activi recunoscuți, în procesul de formare a copiilor preșcolari,
- Dezvoltarea cooperării și colaborării între cadrele didactice din unitate și reprezentanții bibliotecii și ai comunității locale.

Analiza impactului proiectului- În săptămâna de proiect, toate grupele din Grădinița cu Program Prelungit Pinocchio din Fălticeni au desfășurat o serie de activități atât în cadrul bibliotecii municipale cât și la CDI al Colegiului Mihai Băcescu.

Colaborarea dintre toți factorii implicați, cât și disponibilitatea partenerilor au condus la armonizarea acțiunilor și a conținuturilor acestora astfel încât impactul lor asupra formării de comportamente, transmiterii de cunoștințe și exersării de priceperi și deprinderi să fie maxim asupra copiilor.

Partenerii din proiect au asigurat mediul specific pentru activități cu preșcolarii, adaptându-și spațiile, selectând conținuturile și mijloacele de realizare astfel încât să transmită ideea că educația cu ajutorul cărții este posibilă la orice vârstă cu sprijinul adulților. De asemenea au venit cu exemple practice de lucru cu cartea. La Colegiul Tehnic Mihai Băcescu am beneficiat de sprijinul elevilor și al profesorilor care au pregătit teatru cu marionete pentru copii, spectacol instrumental- muzical, jocuri interactive.

Pentru mulți elevi, acest stil de învățare este unul foarte atractiv deoarece derivă din autenticitatea experiențelor. Elevii își asumă rolul și comportamentul celor care lucrează într-un anumit domeniu.

Pentru profesori, printre avantajele suplimentare, se numără dezvoltarea profesionalismului și a colaborării cu colegii, precum și posibilitățile de a construi relații cu elevii

Bibliografie:

MECT, 2008, Ghid de bune practici pentru educația timpurie a copiilor între 3-6/7 ani, București
 XXX, 2014, suport curs POSDRU Grădinița și comunitatea-pentru o pedagogie a relațiilor,

Importanța utilizării platformelor de învățare în dezvoltarea formatului blended-learning, în procesul educational

**Profesor, Ana Constanța Claudia
Colegiul „Spiru Haret”, Ploiești**

Învățarea digitală înlocuiește din ce în ce mai mult metodele educaționale tradiționale.

Astăzi, este recomandat să uităm de metodele pe care le foloseam acum 10-15 ani la școală și trebuie să ne gândim la abordarea altor tehnici de predare și învățare, bazate pe instrumente și tehnologii digitale. Includerea învățării digitale în sălile de clasă poate varia de la utilizarea pur și simplu a tabletelor în loc de hârtie, la utilizarea unor programe și echipamente software elaborate, precum platforma educațională.

Deoarece timpul este crucial, în predarea online, am încercat ca lecțiile să fie structurate într-un mod diferit față de cele din clasă. Acestea trebuie să fie mai scurte, însemnând maxim 20 de minute în care am prezentat informații noi legate de subiectul predat, iar timpul rămas l-am dedicat activităților care să-i ajute pe elevi să asimileze mai ușor informațiile prezentate anterior.

În cele ce urmează, vă descriu câteva modalități pe care le-am folosit pentru realizarea activității online:

- prezentări PowerPoint pentru a evidenția informațiile importante legate de lecția predată.
- slide-urile trebuie să conțină doar informațiile importante pe care le veți dezvolta mai apoi în cadrul lecției.
- am adăugat imagini în prezentări și videoclipuri scurte; deoarece este ușor ca atenția unui elev să se piardă destul de repede, am împărțit materialele video pe care le-am prezentat pe secțiuni mai scurte. Videoclipurile lungi cu foarte multe informații nu stârnesc curiozitatea unui elev, acesta devenind plictisit destul de repede.

Câteva instrumente ușor de folosit pentru a realiza prezentări elevilor mei au fost:

Prezi - vă ajută să realizați prezentări atractive care vor capta atenția elevilor în mod cert, acesta fiind foarte ușor de folosit.

Flipsnack este un program online cu ajutorul căruia se pot crea cataloage interactive cu efecte realiste de răsfoire a paginilor. Acestea pot fi create prin încărcarea de fișiere PDF sau pot fi realizate integral în Flipsnack.

TeachEm- ajută să faci ca videoclipurile de pe YouTube să se transforme în niște lecții interactive și interesante prin intermediul chestionarelor și a notițelor care se pot adăuga fiecărui videoclip.

EduPuzzle– această platformă vă permite să aflați dacă elevii vizionează videoclipurile pe care le-ați trimis, de câte ori urmăresc fiecare secțiune ale acestora și, de asemenea, puteți înțelege dacă elevii au înțeles conținutul prezentat în videoclip.

În lecțiile predate , am inclus chestionare scurte fără a da o notă pentru acestea.

Deoarece elevii știu că nu vor primi o notă pe aceste chestionare, aceștia nu vor fi intimidați și vor putea să le perceapă ca pe un instrument educațional. S-a dovedit faptul că acestea cresc performanța și, pe lângă acest lucru, au și alte beneficii: reținerea informațiilor mai ușor, identifică golurile de cunoștințe ,încurajează învățarea, permite elevilor să aibă o verificare imediată a răspunsurilor corecte sau greșite.

Mai multe studii afirmă faptul că elevii care răspund în mod frecvent la chestionare , rețin mai ușor informațiile prezentate și au un grad de satisfacere mai ridicat legat de curs.

Iată câteva instrumente pe care le putem folosi pentru a realiza chestionare și jocuri interactive:

LIVRESQ este o platformă de creare de lecții interactive. În lecții se pot introduce chestionare complexe, asistenți educaționali, jocuri interactive, resurse externe. Lecțiile dezvoltate se pot folosi și offline. Există o comunitate mare de profesori ce o folosesc în România, aproximativ 12.000. Pentru cadrele didactice, accesul este complet gratuit. Au și o bibliotecă publică, cu peste 2400 de lecții.

SOCRATIVE este o platformă pe care profesorii o pot folosi pentru a-și testa elevii prin mini-chestionare. Întrebările pot avea răspunsuri multiple, pot fi cu variante de răspuns adevărat/fals sau deschise.

QUIZLET este o platformă pe care o pot folosi atât profesorii, cât și elevii pentru a crea și a distribui materialele pe care le folosesc pentru a învăța.

KAHOOT– Jocurile interactive îi pot motiva pe elevi să învețe, îi ajută să rămână motivați și focusați. Prin Kahoot! profesorii pot alege din jocurile preexistente sau pot crea unul complet nou cu chestionare pentru elevi pe diferite subiecte.

SEESAW este o aplicație ușor de folosit care le permite elevilor să se documenteze despre ceea ce au învățat la cursuri. Acest lucru poate fi realizat și de către părinți.

Nu în ultimul rând, este recomandat ca elevii noștri să se simtă apreciați.

Lipsa colegilor și a interacțiunii fizice cu aceștia poate fi un factor enorm de dezinteres pentru elevi. Unii dintre aceștia se gândesc că dacă lipsesc de la o anumită lecție nimeni nu le va simți lipsa sau va observa că lipsesc. Cea mai bună metodă pentru a rezolva această problemă este ca noi să îi facem pe elevi să se simtă apreciați : poate pare banal, dar trebuie să învățăm numele fiecărui elev și să îl folosim cât mai des în timpul lecțiilor astfel încât să-i facem să se simtă importanți; să aflăm care sunt interesele elevilor noștri și să încercăm să le includem în unele lecții unde este posibil; să oferim feedback ,în mod regulat, elevilor și să încercăm ca prin ceea ce spunem, aceștia să se simtă încurajați și să fie motivați de pozitivitatea noastră.

COPILUL ȘI MOTRICITATEA

PROF.ANDRECA MARIANA CARMEN

Centrul Școlar de Educație Incluzivă VIȘEU DE SUS

Învățătorul trebuie să formeze tuturor copiilor capacitatea de a folosi cu inteligență instrumentele muncii intelectuale și gândirea , să facă un apel la resursele personalității și să știe să utilizeze toate aptitudinile și toate mijloacele de exprimare pentru a le consolida.

Una dintre formele de manifestare a copilului este jocul. În mod obișnuit o asemenea activitate este izvorată din nevoia de acțiune, de mișcare, o modalitate de a-și consuma energia sau de a se distra într-un mod placut de a utiliza timpul.

Jocul reprezintă un ansamblu de acțiuni și de operațiuni care urmăresc obiective de pregătire intelectuală, tehnică, morală și fizică a copilului. Elementul de joc imprimă acesteia un caracter mai viu, mai atrăgător, aduce varietate și o stare de bună dispoziție funcțională de veselie și bucurie. Atunci când jocul este utilizat în procesul de învățământ el dobândește funcții psiho-pedagogice asigurând participarea activă a elevului . Dar unde le-am găsi toate acestea, dacă nu în cadrul orelor de îndeletniciri practice, abilitare manuală, terapii ocupaționale unde cea mai mare parte este dedicată mișcărilor transformând comportamentul copilului cu deficiențe cu întreaga sa personalitate.

Prin activitățile de îndeletniciri practice și abilitare manuală elevul deficient este implicat într-un proces de învățare gradată prin care va aborda activități simple,plăcute, atractive și va dobândi o experiență bogată, vizuală ,perceptivă,motrică.

Reeducarea psiho-motricității elevului deficient se supune unor reguli generale ce trebuie bine cunoscute , putem vorbi despre o terapie prin modificările pe care le provoacă , prin satisfacția de a învinge greutățile, o victorie care se va întinde și asupra celorlalte activități școlare.

În organizarea psiho-motricității învățătorul trebuie să aibe în vedere câteva **obiective generale** călăuzitoare în acțiunea sa recuperatorie ca :

- Îmbogățirea cunoașterii realității prin contactul activ și direct al elevilor cu diverse materiale.
- Activizarea întregii personalități în activități succesiv gradate în vederea maturizării psihice și motrice.

- Realizarea terapiei motrice și mintale în limitele particularităților de care dispune fiecare copil.
- Abilitarea manuală generală și a întregului organism în vederea consolidării în viitor a abilităților profesionale.

Iată câteva dintre metodele ce pot fi utilizate de către învățător, educator, logoped în procesul recuperării psiho-motorii în vederea realizării obiectivelor prezentate :

1. **DESENUL** – indicat cu prioritate la clasele mici, preferat de subiecți de toate varstele. S-a constatat că e deosebit de util și îndrăgit de elevii desenul pe baza de indigo. Acesta este necesar pentru a-și controla singuri mișcările și apăsarea mâinii.
2. **COLORAREA CU AJUTORUL URILOR SCOBITE (șabloane)** – aceste uri sunt șabloane ce reprezintă diferite obiecte, persoane. Coordonarea simplă a celor două mâini nu se poate obține uneori nici chiar de elevii mari.
3. **DECUPAREA CU FOARFECILE** – această tehnică trebuie adoptată pentru a coordona mișcările celor două mâini.
4. **ÎNDOIREA FOILOR DE HÂRTIE** – scoate foarte repede la iveală eventualele deficiențe ale simțului de orientare spațială.
Exemple : -îndoirea simplă a foii de hârtie de-a lungul unei axe ;
-îndoirea în 4 a unei hârtii de forma pătrată de-a lungul a 2 axe mediane.
5. **JOCURILE CU BILE** – elevii învață treptat să le numere, să arunce în locuri precise, aproape sau la distanță.
6. **EXERCIIȚII CU CĂRȚILE DE JOC** – pot fi un pretext pentru manipularea lor oferind prilejul de a exersa suplețea, finețea, rapiditatea gesturilor în coordonarea mișcărilor celor două mâini.
- se pot învăța o serie întreagă de mișcări de cele mai diverse tipuri.
7. **DIVERSE ÎMPLETITURI** – metoda familiarizează elevii cu un număr însemnat de material cu diverse procedee de lucru menite a contribui la terapia psiho-motrică a elevului deficient.
8. **EXERCIIȚII CU PLASTILINĂ (MODELAJ)** – prin exerciții scurte se pot cultiva flexibilitatea și coordonarea mișcărilor mâinilor.

- se pot folosi hârtie, bețișoare, elevul putându-se distra confecționând obiecte valorificându-și imaginația.

9. TEHNICA PICTURII SI A DESENULUI LIBER – cu creioane colorate, acuarele pe hârtie, sticlă , ceramic, faianță.

Oferă posibilitatea de a se exprima.

10. ACTIVITĂȚI DE EXPRESIE MOTRICĂ – se bazează pe folosirea de material plastic , lemn, material pentru broderii diverse și complexă activitate de pirogravat.

Prin metodele despre care am vorbit și altele și mai ales prin modul lor de utilizare trebuie să dovedim că se poate face din metoda noastră un mijloc de-ai ajuta pe copii cu deficiențe în vederea obținerii unei eficiențe moderate sau maxime.

Indiferent de metoda sau metodele folosite trebuie să avem permanent în vedere elementul relaxării. Aceasta are menirea de a calma elevul și a-l face să accepte parcurgerea tuturor etapelor de lucru.

Relaxarea – este necesară pentru a permite crearea unor relații de natură specială între învățător, educator, psiholog și copil. Aplicarea acestor tehnici pare să ducă și la formarea sentimentului de încredere în copil, la dispariția reacțiilor de prestanță care stânjenesc educarea psiho-motorie.

Scopul tehnicilor prezentate mai sus nu este numai acela de a ameliora psiho-motricitate, ci de a acționa asupra întregii personalități a elevului în vederea recuperării lui totale.



Bibliografie

Educația psihomotorie a deficienților mintal- îndrumător-metodic , Ed. Pro-Humanitate, București 2000

Metode și tehnici de învățare eficientă – Ed. Militară București 1990

Proiect de lecție

Data: 15.11.2022

Unitatea de învățământ: Școala Gimnazială Sărulești, Buzău

Clasa: a V-a

Disciplina: Limba și literatura română

Profesor: Andrei Elena-Irinela

Titlul lecției: *A murit Luchi*, de Otilia Cazimir (textul narativ literar, etapele scrierii, identitatea personală-emoții, conținuturi de vocabular)

Tipul lecției: Recapitulare (abordare intradisciplinară: integrarea elementelor de limbă și comunicare în etapa de postlectură a unui text-suport)

Durata: 50 de minute

Competențe generale:

1. Participarea la interacțiuni verbale în diverse situații de comunicare, prin receptarea și producerea textului oral.
2. Receptarea textului scris de diverse tipuri.
3. Redactarea textului scris de diverse tipuri.
4. Utilizarea corectă, adecvată și eficientă a limbii în procesul comunicării orale și scrise.
5. Exprimarea identității lingvistice și culturale proprii în context național și internațional.

Competențe-cheie:

- Comunicare în limba maternă.
- Sensibilizare și exprimare culturală.
- Competențe digitale.
- Competența a învăța să înveți.

Competențe specifice:

- 1.2. Prezentarea orală, pe baza unor repere date de profesor, a unor informații și a unor idei, exprimând opinii, emoții și sentimente prin participarea la discuții pe teme familiare, de interes sau pornind de la textele ascultate/citite.
- 2.1. Identificarea informațiilor importante din texte literare și nonliterare, continue, discontinue și multimodale.
- 2.2. Identificarea temei și a ideilor principale și secundare din diverse texte.
- 2.3. Formularea unui răspuns personal și/sau creativ pe marginea unor texte de diferite tipuri, pe teme familiare.
- 2.5. Observarea comportamentelor și atitudinilor de lectură, identificând aspectele care necesită îmbunătățire.
- 3.1. Redactarea unui text scurt pe teme familiare, având în vedere etapele procesului de scriere, structurile specifice, pentru a comunica idei și informații sau pentru a relata experiențele trăite sau imaginate.
- 3.3. Analizarea constantă a propriului scris/ a unor texte diverse din punctul de vedere al corectitudinii, lizibilității, al coerenței, și al clarității.
- 4.2. Utilizarea achizițiilor lexicale de bază în procesul de înțelegere și de exprimare corectă a intențiilor comunicative.
- 5.1. Asocierea unor experiențe proprii de viață și de lectură cu acelea provenind din alte culturi.

Obiective operaționale:**Obiective cognitive:**

Până la sfârșitul lecției, elevii vor fi capabili:

1. Să lectureze fluent și expresiv textul-suport, respectând pauzele impuse de semnele de punctuație.
2. Să utilizeze cunoștințele vocabular învățate în vederea atingerii comprehensiunii textului-suport.
3. Să povestească fragmentul citit, pe baza cuvintelor-cheie și a ideilor principale identificate anterior.
4. Să redacteze un text scurt, respectând tema cerută și cele trei părți ale unei compuneri.
5. Să își (auto-/ inter-) evalueze propriile cunoștințe, pe baza unor criterii oferite de profesor.

Obiective afective:

1. Să-și cultive o atitudine pozitivă față de disciplina Limba și literatura română, conștientizând rolul acestei discipline în viața extra- și post-școlară.
2. Să-și dezvolte interesul față de obiectul Limba și literatura română.

Obiective psihomotorii:

1. Să se angajeze activ în soluționarea sarcinilor didactice.
2. Să utilizeze corect mijloacele de învățământ propuse.

Strategia didactică:

- **metode și procedee:** exercițiul, conversația, explicația, metoda jurnalului cu dublă intrare, investigația (lucrul cu dicționarul), autoevaluarea și evaluarea reciprocă.
- **forme de organizare a colectivului de elevi:** frontal, individual, în echipă/ perechi.
- **mijloace de învățământ:** fișele de lucru.

Resurse:

Bibliografice:

- **oficiale:** Programa școlară pentru disciplina Limba și literatura română, Clasele a V-a – a VIII-a, București, 2017.
- **didactice:**
 - Limba și literatura română, manual pentru clasa a V-a, ed. Art Klett, București 2022.
 - dexonline.ro
 - fragmentul din Otilia Cazimir, *A murit Luchi*, existent în manualul utilizat la clasă, la pagina 40.

➤ **metodice:** *O didactică a limbii și literaturii române. Provocări actuale pentru profesor și elev*, Florentina Sâmișăian, editura Art, București, 2014.

➤ **Psihopedagogice:** clasa este alcătuită din 10 de elevi, proveniți numai din forme de învățământ simultan; din clasa a V-a, prin unirea claselor de la Șc. Sărulești și Șc. Valea- Largă, ei au format una individuală;

Elevii revin la învățământul în format fizic în clasa a IV-a, după ce într-a doua și a treia au întâmpinat problemele tehnice ale învățării online într-o zonă geografică slab dezvoltată financiar, izolată, cu probleme de semnal la internet; clasa este mixtă din punctul de vedere al capacităților receptiv de învățare; interesul pentru studiu este, în general, bun.

➤ **Spațiale:** sala de clasă.

Demersul didactic

C.S.	Etapa lecției	Activitatea profesorului și a elevilor	Strategia didactică și forme de organizare	Evaluare	Timp alocat
1.2.	Evocare	<p>Pentru început, elevii sunt rugați să se prezinte folosind prenumele. Dacă au două, sunt întrebați pe care îl preferă ca ceilalți să li se adreseze. Apoi sunt întrebați în legătură cu apelativele de acasă (prieteni/ familie).</p> <p>Ulterior, fiecare elev este invitat să coreleze apelativul menționat anterior cu o emoție și să justifice alegerea.</p> <p>Profesorul anunță că vor citi un fragment despre prenume și emoții, apoi prezintă obiectivele lecției.</p>	Conversația Frontal, individual	Aprecie-rea verbală a răspunsurilor	5 min.
2.5.	Realizarea	Activitatea 1	Metoda	Aprecie-	7 min.

2.3.	sensului	<p>Profesorul va face lectura-model a fragmentului din fișa de lucru (anexa 1). Apoi fiecare elev îl va relectura, pe paragrafe.</p> <p>Ulterior, utilizând metoda jurnalului cu dublă intrare, elevii vor primi ca sarcină să transcrie, pe o coloană a paginii caietului, un fragment care i-a impresionat, respectiv, pe cealaltă coloană, explicația alegerii lor.</p> <p>Printre răspunsurile așteptate, se va număra inclusiv remarcarea ultimului alineat <i>Luchi nu mai este</i> sau <i>Luchi era mică, Luchi era proastă, Luchi era caraghioasă. Luchi era fericită</i>, subliniindu-se importanța verbului la trecut „era”, prin raportare la prezentul povestitoare, în reliefarea ideii că fetița a crescut, inocența copilăriei pare să se fi pierdut odată cu sentimentul de rușine pe care l-a avut când a auzit asocierea prenumelui de alint cu unul de „căței”.</p>	jurnalului cu dublă intrare. Individual.	rea verbală	
4.2.		<p>Activitatea 2</p> <p>În cadrul acestei activități se va urmări integrarea elementelor de vocabular în activitatea de comprehensiune a textului. Metoda principală va fi exercițiul. Astfel, cerințele vor viza: sinonimia, antonimia și câmpul lexical.</p> <p>Prin metoda investigației (subordonată exercițiului), elevii vor avea de cercetat în dicționarele explicative (online sau- în cazul unei căderi a rețelei de internet, în cele de la biblioteca școlii) sensurile cuvintelor de mai jos, iar apoi de redus explicația științifică la un sinonim:</p> <p>- „caraghios” (cf. dexonline.ro: care provoacă râsul, care nu merită a fi luat în serios)- sinonim posibil oferit: amuzant;</p> <p>- „stăruie” (DEX: roagă insistent și în mod repetat pe cineva pentru a fi de acord cu ceva)- sinonim posibil oferit: insistă;</p> <p>- „bondoacă” (DEX: scurt și îndesat)- sinonim posibil oferit: scund;</p> <p>- „pieptăraș” (DEX: vestă/ cojocel scurt din blană de oaie, fără mâneci, adesea ornamentat) - sinonim posibil oferit: vestă;</p> <p>- „pichet” (DEX: țesătură deasă de bumbac, mătase sau din fibre sintetice, făcută cu două urzeli diferite dintre care cea de la suprafață formează un desen geometric în relief) - sinonim posibil oferit de către elevi: țesătură/ material.</p>	Exercițiul (+investigația). Individual.	Observa rea sistematică și aprecierea verbală	10 min.

<p>2.1. 2.2.</p>		<p>- „gumă (de pieptăraș” (DEX: pop., șiret elastic)- sinonim: șiret.</p> <p>Înainte de începerea investigației, se reamintește elevilor importanța contextului în alegerea sinonimului potrivit.</p> <p>Tot în cadrul acestei activități, elevii sunt solicitați să-și reamintească definiția antonimelor și să ofere cuvinte cu sens opus pentru următorii termeni din textul-suport: mică, proastă, fericită, să rupă, să râdă. Întrucât aceștia sunt foarte uzuali, nu mai este nevoie ca elevii să utilizeze dicționarul.</p> <p>Ultima cerință din cadrul activității va viza identificarea cuvintelor din câmpul lexical ai școlii în textul lecturat anterior. Răspunsuri așteptate: „ clopoțel”, „clasă”, „doamna”</p> <p>Activitatea 3</p> <p>În cadrul acestei activități, elevii vor lucra în perechi. Ei primesc ca sarcină să asocieze fiecare fragment delimitat cu un cuvânt-cheie, respectiv o idee principală. (conform anexei 2).</p> <p>Apoi participă la următorul joc: „E rândul meu să-ți spun ce s-a întâmplat!”, care presupune: așezarea față în față; unul dintre ei va începe să povestească întâmplările din text. La un moment dat, celălalt îl va întrerupe, anunțând „E rândul meu să-ți spun ce s-a întâmplat!” și va continua să povestească. Jocul durează cinci minute și vor ieși să prezinte numai una-două perechi.</p>	<p>Exercițiul, jocul, în perechi.</p>	<p>Aprecie-rea verbală</p>	<p>7 min.</p>
<p>3.1. 3.3. 5.1.</p>		<p>Activitatea 4</p> <p>Ultima activitate va avea în vedere redactarea individuală unui scurt text (maximum 10 rânduri) despre o experiență personală (similară sau nu cu cea din fragmentul dat) trăită de elevi într-o zi de școală.</p> <p>Ritmul în care elevii vor participa la rezolvarea activităților anterioare este imprevizibil, prin urmare, această activitate poate fi terminată într-o oră de curs</p>	<p>Scrierea reflexivă, individual, apoi în echipe.</p>	<p>Evalua-rea recipro-că</p>	<p>16 min.</p>

		<p>ulterioară, în cazul în care nu se reușește încadrarea în timpul prevăzut. Obligativu însă va fi evaluată cel puțin o compunere.</p> <p>În redactarea textului se vor oferi următoarele repere:</p> <ul style="list-style-type: none"> -respectarea temei; -respectarea celor trei părți ale unei compuneri; - exprimarea clară, coerentă și adecvată; -lizibilitatea, scrierea cu majuscule la început de propoziție sau a numelor proprii, ortografia, punctuația corectă așezarea în pagină. <p>După ce au la dispoziție 8-10 minute pentru a scrie, elevii alcătuiesc două „comisii” de interevaluare, astfel:</p> <p>1.o comisie de va ocupa de redactare, evaluând scrierea colegilor după următoarele criterii: MOPP (M- scrierea cu Majuscule; O- ortografia; P- Punctuația; P- marcarea Paragrafelor)</p> <p>2. cealaltă comisie se va ocupa de revizia textului, oferind recomandări conform următoarelor criterii: AdMIS (A- aș Adăuga; M- aș Muta; I- aș Înlocui; S- aș Scoate...)</p>			
1.2. 2.5.	Reflecția	<p>La finalul orei, profesorul va realiza metacogniția, solicitând elevilor să completeze următoarele enunțuri lacunare:</p> <p>„ Din ce activități am făcut astăzi, cel mai important mi se pare....”</p> <p>„ Cel mai mult mi-a plăcut activitatea...”</p> <p>„Cel mai dificil mi s-a părut...”</p> <p>„Aș vrea să știu mai mult despre...”</p>	Autoevaluarea. Individual, frontal.	Aprecie- rea cu puncte a activită- ții elevilor.	5 min.

Anexa 1

Un clopoțel a început să se smucească deasupra ușii, speriat. Parcă vrea să-și rupă frânghiuța și s-o ia la fugă. Intrăm în clasă. (...)

- Casian Alexandra!

E numele meu. Știu. Dar nu răspund. Pe mine nu mă strigă nimeni așa. Toată lumea mă strigă Luchi...

Îmi vine a râde. Așa-i de caraghios să te strige cineva Casian Alexandra!” Ca și cum ar striga-o tata pe mama, În loc de catia, Casian Ecaterina. Doamna se uită la mine și râde. (...)

- Cum îți zice mama acasă? stăruie doamna tot blând, dar c-un fel de nerăbdare parcă.

- Luchi! sare de lângă mine, răpezind înainte două degete ascuțite una bondoacă și zburlită. Luchi, ca la căței!

Toate fetele se uită la mine. Încă nu râd, dar ochii împung și dor. Și dintr-odata mi-e rușine de numele meu, mi-e rușine de mine, mi-e rușine de tot (...)

Mă așez la locul meu și mă uit la mine, la fetița asta nouă pe care o cheamă Casian Alexandra și pe care parcă n-o cunosc.

Casian Alexandra are șorț negru, de sub care i se mai văd genunchii, ciorapi lungi prinși cu gumă de pieptăraș, și guler de pichet alb, care-o supără puțin, cum o supără și cozile împletite prea strâns. (...) Stă cuminte cu mâinile pe pupitru și i-e rușine că o cheamă Luchi, ca pe căței...

Dar nu-i adevărat. N-o cheamă Luchi. Luchi nu mai este. A rămas pe undeva acasă, poate în lădița din cămară, printre resturile de jucării pe care nu le mai știe ce-au fost și care nu mai au nume. Luchi era mică, Luchi era proastă, luchi era caraghioasă. Luchi era fericită...

Otilia Cazimir, *A murit Luchi...*

Anexa 2

	DELIMITAREA TEXTULUI
1	„Un clopoțel.....Toată lumea mă strigă Luchi”
2	„Îmi vine a râde..... , dar c-un fel de nerăbdare parcă!
3	„-Luchi! sare de lângă mine....., mi-e rușine de mine, mi-e rușine de tot”
4	„Mă așez la locul meu.....Stă cuminte cu mâinile pe pupitru și i-e rușine c-o cheamă Luchi!
5	„Dar nu-i adevărat!Luchi era fericită”

CUVÂNTUL-CHEIE
1.rușinea
2. prezența (strigarea catalogului)
3.schimbarea
4. acasă
5.dedublarea (când un personaj pare să se privească din afară; împărțirea în două)

IDEEA PRINCIPALĂ
1.Doamna strigă catalogul, ajungând la Casian Alexandra, care nu răspunde.
2. Povestitoarea constată trecerea copilăriei și a vremurilor fericite, odată cu renunțarea la numele Luchi.
3. Eleva nu răspunde, fiindcă acasă e strigată Luchi.
4. O colegă râde de numele „Luchi”, afirmând că e similar celor de căței, iar povestitoarea se simte foarte rușinată.
5. Povestitoarea se privește pe sine ca și cum ar fi cineva nemaîntâlnit până atunci.

Etapele proiectării testului de progres

la clasa a VI-a

I. Stabilirea competențelor vizate în programă și a obiectivelor testului.

Sunt vizate atingerea următoarelor competențe din *Programa de limba și literatură română*, clasa a VI-a, București, 2017:

2.1. Corelarea informațiilor explicite și implicite din texte literare și nonliterare, continue sau discontinue sau multimodale.

3.1. Redactarea unui rezumat, a unui text, pe un subiect la alegere, având în vedere etapele procesului de scriere și structurile specifice, pentru a comunica idei și informații sau pentru a relata experiențe trăite sau imaginate.

3.3. Adecvarea textului scris la situația și scopul de comunicare.

4.2. Aplicarea conștientă a achizițiilor lexicale și semantice de bază, din limba română standard, pentru exprimarea corectă a intențiilor comunicative.

4.3. Valorificarea achizițiilor fonetice de bază, în realizarea propriei pronunții și scrieri și pentru evaluarea pronunției și scrierii celorlalți, prin raportarea la normă, cu scopul corectării erorilor în comunicare.

4.5. Redactarea unor texte, valorificând gândirea logică și competența lingvistică, în procesul de învățare pe tot parcursul vieții.

Pe baza acestor competențe, testul și-a propus cinci obiective:

Elevii trebuie să fie capabili:

O1. Să recunoască într-un text la prima vedere informații care țin de teoria literară, precum: tipuri de narator, repere spațio-temporale.

O2. Să rescrie un text literar după criterii date.

O3. Să utilizeze cunoștințele de vocabular (relații semantice, sensurile cuvintelor) pentru rezolvarea unor exerciții de dificultate medie, respectiv de fonetică, pentru a extrage diftongul, triftongul și hiatul din cuvinte aparținând unui text la prima vedere.

O4. Să emită judecăți de valoare, idei sau păreri personale, cu respectarea normelor ortografice, ortoepice și de punctuație.

O5. Să creeze texte proprii imaginative în care să respecte normele de ortografie și de punctuație

II. Alegerea tipului de abilități ce urmează a fi testate.

Abilitățile avute în vedere, conform Taxonomiei lui Bloom, sunt:

- **înțelegerea, aplicarea, evaluarea și creația.**

III Stabilirea conținuturilor testului.

Evaluarea va avea în vedere următoarele conținuturi de învățare:

C1: Textul narativ literar în proză (Narațiunea la persoana I, naratorul, timpul și spațiul)

C2:Vocabularul (sinonime, antonime, omonime, cuvinte polisemantice, sensul propriu și sensul figurat)

C3: Fonetică (despărțirea în silabe, diftong, triftong, hiat)

IV. Scrierea matricei.

MATRICEA DE SPECIFICAȚIE pentru un test cu 10 itemi

Conținut	Înțelegere	Aplicare	Evaluare	Creație	Total
C1	9% -2 itemi	15%- 1 item	3%-1 item	6%- 1 item	30%
C2	15%- 1 item	25%- 3 itemi	5%- niciun item	10%- niciun item	50%
C3	6%- niciun item	10%-1 item	2%- niciun item	4%- niciun item	20%
Total	30%- 3 itemi	50%- 5 itemi	10%- 1 itemi	20%- 1 item	100%

Detalii:

Conținut	C.S. viza tă	Abilitate din taxonomia lui Bloom	Numărul itemului în test și formularea lui
C1	C.S. 2.1.	Înțelegere	1. Încercuiește litera corespunzătoare răspunsului corect. Naratorul este....
C1	C.S.	Înțelegere	2. Transcrie câte un cuvânt/ un grup de cuvinte care arată

	2.1.		timpul, respectiv spațiul desfășurării acțiunii.
C2	C.S. 4.2.	Înțelegere	3. Notează câte un sinonim pentru sensul din text al cuvintelor/ al expresiilor următoare: brusc, specială, în carne și oase, din greșeală.
C2	C.S. 4.2.	Aplicare	4. Formulează câte un enunț în care cuvântul „gură” să aibă: - sens propriu de bază; - sens propriu secundar; - sens figurat.
C2	C.S. 4.2.	Aplicare	5. Alcătuieste câte două enunțuri pentru a demonstra omonimia fiecăruia dintre cuvintele: „colț” și „bloc”.
C2	C.S. 4.2.	Aplicare	6. Alcătuieste trei enunțuri prin care să demonstrezi că „a trece” este cuvânt polisemantic.
C3	C.S. 4.3.	Aplicare	7. Notează, din al doilea paragraf, câte un cuvânt care să conțină triftong, altul- diftong și altul- hiat. Încercuiește-le!
C1	C.S. 3.1. 4.5.	Aplicare	8. Rescrie paragraful <i>M-am trezit la început un pic amețit printre cuvinte, semne de punctuație(...) Treptat, cuvintele s-au transformat în personaje în carne și oase</i> din perspectiva cuvintelor și a semnelor de punctuație care au întâlnit băiatul în lumea lor.
C1	C.S. 3.3. 4.5.	Evaluare	9. Exprimă-ți părerea, într-un text de 5-7 rânduri, despre faptul că mama îi impune copilului un program de lectură.
C1	3.1. 3.3. 4.5.	Creare	10. Imaginează-ți, într-un text de circa 100-150 de cuvinte, o continuare a aventurilor de care copilul ar putea să le aibă parte, după ce a intrat în lumea cărții. <i>Compunerea ta va începe cu fraza: Am ajuns înuntru poveștilor. Nu mai citeam cartea. O trăiam.</i>

Evaluare - Clasa a VI-a

- Pentru rezolvarea corectă a tuturor cerințelor se acordă 90 de puncte. Din oficiu, se acordă 10 puncte.
- Timpul efectiv de lucru este de o oră. Ordinea rezolvării este la alegerea ta.

Citește, cu atenție, următorul text. Rezolvă apoi cerințele.

Eu am avut o experiență cu totul specială cu o carte, pe când eram elev în clasa a IV-a. Începusem să citesc mai mult de gura mamei, care îmi impusese un program săptămânal de lectură. (...)

În ziua despre care vreau să vă povestesc am intrat cu mama într-o librărie să ne uităm la cărți. În timp ce ea îmi explica iarăși ce importante sunt cărțile în viața omului, pe un raft am zărit o carte micuță, scrisă de Tim Burton, regizorul filmelor mele preferate(...) Știam că îi fac mamei o plăcere dacă îi cer o carte, așa că am rugat-o să mi-o cumpere.

Am ajuns acasă și m-am hotărât să mă apuc de citit. M-am așezat comod în pat. Din greșeală, cartea mi-a scăpat din mână și a picat pe jos. M-am uitat la ea de sus, din pat...și atunci am început aventura.

Mi-a venit brusc o idee. Ce-ar fi dacă în loc să o citesc literă cu literă, cuvânt cu cuvânt, pagină cu pagină, m-aș băga pur și simplu în carte? Ceea ce încercam eu să fac nu era ceva cu totul nou. Citisem „Alice în Țara Minunilor” și mai văzusem în alte câteva filme că se poate să treci dincolo, în alte lumi și apoi să te întorci la ale tale. Zis și făcut.

Am mâncat un sandvici, am băut un suc, mi-am făcut lecțiile pentru a doua zi și am lăsat un bilet mamei, în caz că reușeam, că sunt la un prieten în bloc și nu întârzii mult. Apoi m-am ridicat în picioare în pat deasupra cărții deschise pe jos și m-am aruncat pur și simplu în ea cu capul în jos, ca într-un bazin de înot. (...)

M-am trezit la început un pic amețit, printre cuvinte, semne de punctuație (...) Treptat, cuvintele s-au transformat în personaje în carne și oase. Am ajuns înăuntrul poveștilor. Deși puteam zări undeva sus colțul biroului meu, eram departe de lumea mea cu lecții pentru școală, antrenamente la tenis, ore fixe de stat la computer. Eram în plină poveste. Nu o mai citeam. o trăiam.

După Laura Grunberg, *Într-o carte*, în vol. *care-i faza cu cititul- seniorii*

1. (4p.) Încercuiește litera corespunzătoare răspunsului corect.

Naratorul este:

- a) și personaj, fiind implicat în acțiune și relatând întâmplările la persoana I;
- b) și autorul textului, pentru că relatează întâmplările la persoana I;
- c) doar un observator, nefiind implicat în acțiune și relatând întâmplările la persoana a III-a.

2. (4p.) **Transcrie** câte un cuvânt/ un grup de cuvinte care arată timpul, respectiv spațiul desfășurării acțiunii.

.....

3. (8p.) **Notează** câte un sinonim pentru sensul din text al cuvintelor/ al expresiilor următoare (subliniate în textul-suport):

brusc=

specială=

în carne și oase=

din greșeală=

4. (9p.) **Formulează** câte un enunț în care cuvântul „gură” să aibă:

- sens propriu de bază:
- sens propriu secundar:
- sens figurat:

5. (8p.) **Alcătuiește** câte două enunțuri pentru a demonstra omonimia fiecăruia dintre cuvintele:

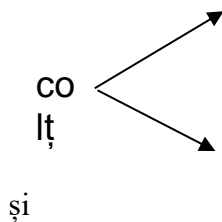

6. (8p.) **Alcătuiește** trei enunțuri prin care să demonstrezi că „a trece” este cuvânt polisemantic, notând între paranteze sensul cu care este folosit în fiecare context.

7. (9p.)**Notează**, din al doilea paragraf, câte un cuvânt care să conțină:

triftong:

diftong:

hiat:

Încercuiește, în fiecare exemplu dat de tine, triftongul, diftongul și hiatul!

8. (8p.)**Rescrie paragraful** *M-am trezit la început un pic amețit printre cuvinte, semne de punctuație(...) Treptat, cuvintele s-au transformat în personaje în carne și oase* **din perspectiva cuvintelor și a semnelor de punctuație care au întâlnit băiatul în lumea lor.**

9. (8p.)**Exprimă-ți părerea, într-un text de 5-7 rânduri, despre faptul că mama îi impune copilului un program de lectură.**

10. (24p.)Imaginează-ți, într-un text de circa 100-150 de cuvinte, o continuare a aventurilor de care copilul ar putea să aibă parte, după ce a intrat în lumea cărții. Compunerea ta va începe cu fraza: *Am ajuns înăuntrul poveștilor. Nu mai citeam cartea. O trăiam.*

În compunerea ta vei avea în vedere următoarele repere, pe care ai grijă să le bifezi pe măsură ce faci redactarea:

- să respecți tema și să prezinți întâmplarea sub forma unei narațiuni la persoana I;
- să respecți etapele unei narațiuni (început, cuprins, încheiere);
- să te exprimi corect, clar și adecvat;
- să respecți normele de ortografie și de punctuație;
- să scrii lizibil și să așezi textul adecvat în pagină.

Barem de evaluare și notare

1. **Se acordă 4 puncte astfel:** 4p. pentru alegerea variantei a); nu se acordă punctaje intermediare; 0 puncte pentru alegerea oricăror alte variante sau pentru absența răspunsului.

2. **Se acordă 4 puncte astfel:** câte 2 puncte pentru transcrierea corectă a fiecărui/fiecărei cuvânt/sintagme care arată timpul, respectiv spațiul desfășurării acțiunii. Exemple de răspunsuri: timp: „pe când eram elev în clasa a IV-a”, „în ziua despre care vreau să vă povestesc”, „în timp ce ea îmi explica”, „apoi” ș.a.; spațiu-„într-o librărie”, „acasă” „în pat”, „înăuntrul poveștilor”, „departe de lumea mea cu lecții” ș.a.

Nu se admit punctaje intermediare; 0 puncte pentru notarea unor cuvinte/sintagme greșite sau pentru absența răspunsului.

3. **Se acordă 8 puncte astfel:** câte 2p. pentru notarea corectă a fiecărui sinonim potrivit contextual.

Exemple de răspunsuri corecte: brusc= deodată; specială= deosebită; în carne și oase= real; din greșeală= fără voie.

Op.pentru notarea unor sinonime care nu se potrivesc contextual sau pentru absența răspunsului.

4. **Se acordă 9 puncte astfel:** câte 3 p. pentru fiecare enunț corect alcătuit, corespunzător sensurilor propriu de bază, propriu secundar și figurat.

Exemplu de rezolvare: Oamenii au *gură* pentru a vorbi. (propriu, de bază); La *gura* canalului zăcea un pui de pisică (propriu secundar); Cărțile ne ajută să luăm o *gură* de imaginație când vrem să evadăm din realitate. (sens figurat).

Se acordă punctaj intermediar: 4,5p (1,5x3) pentru răspuns corect, însă nu în enunțuri; 0 puncte pentru absența răspunsului.

5. **Se acordă 8 puncte astfel:** câte 4 puncte pentru fiecare omonimie demonstrată prin 2 enunțuri corect alcătuite- sensurile cuvântului să fie total diferite; câte 2 puncte pentru omonimia explicată, însă lipsesc enunțuri; câte 1p pentru fiecare încercare de răspuns (fără a se demonstra relația de omonimie); 0p.pentru absența răspunsului.

Exemplu de rezolvare:

Colț1: Ion se așază, de obicei, la colțul mesei.

Colț2: Câinele meu are un colț foarte ascuțit.

Bloc1: Mama mi-a cumpărat un nou bloc de desen.

Bloc2: Naratorul-personaj lasă un bilet mamei în care o anunță că e la un vecin de la bloc.

6. **Se acordă 8 puncte astfel:** câte 1 punct pentru fiecare enunț în care „a trece” are diverse sensuri (între care există o legătură, conform polisemiei) și câte 1p.pentru notarea între paranteze a sensului cu care e folosit.

Exemple de răspunsuri: Ion a trecut clasa. (a promovat) Domnul profesor a trecut notele în catalog. (a notat) Ion a trecut pe la noi aseară. (ne-a vizitat) Ce a fost mai greu a trecut. (a scăpat de o greutate/primejdie) Moda aceasta a trecut. (s-a terminat) etc.

4p. pentru explicarea sensurilor, fără a le pune în enunțuri.

0p. pentru absența răspunsului.

7. **Se acordă 9 puncte astfel:** câte 3 puncte pentru fiecare cuvânt transcris care conține diftong, triftong sau hiat.

Se acordă punctaj intermediar (1,5p.) în cazul în care copilul transcrie din alt paragraf fenomenul fonetic cerut.

0p. pentru absența răspunsului sau răspuns greșit.

Exemple de răspunsuri corecte: diftong: ziua, ea, îi, mi-o; uităm; triftong: vreau; hiat: librărie, știam.

8. **Se acordă 8 puncte astfel:** 3 puncte pentru inversarea perspectivei naratoriale; 2 p. pentru păstrarea persoanei I; 1p. pentru păstrarea fidelității- pe cât posibil- față de fragmentul original; 1p.pentru ortografie și punctuație; 1p.pentru lizibilitate.

Dacă există doar o încercare de răspuns, fără a respecta nici măcar unul dintre criteriile pentru care se acordă punctajul de mai sus: 1p.

Pentru absența oricărui răspuns- 0p.

9. **Se acordă 8 puncte astfel:**

- 4 puncte pentru exprimarea unei opinii pertinente, suficient și clar justificată/3 puncte pentru exprimarea unei opinii pertinente, însă insuficient justificată; 2 puncte pentru exprimarea unei opinii, fără justificare/ 1 punct pentru încercare de exprimare a opiniei/ 0 puncte pentru absența unei opinii.
- 2 puncte pentru redactare: 1p.ortografie (0.5p.pentru o greșeală și 0 puncte pentru mai mult de o greșeală); 1p.punctuație (0,5p. pentru o greșeală de punctuație și 0p. la mult de o greșeală).
- 2 puncte pentru redactare: 1p pentru așezarea în pagină- marcarea corectă a paragrafelor- și scrierea cu literă mare la început de propoziție; 0,5p. pentru lizibilitate; 0,5p. pentru caligrafie.

10. **Se acordă 24 de puncte astfel:**

- 9 puncte la primul criteriu: 5p. pentru respectarea în totalitate a temei și prezentarea unei întâmplări la persoana I/ 3p.pentru îndepărtarea de la tema de la care s-a pornit și schimbarea persoanei naratorului/ 1p. pentru încercare de elaborare a răspunsului/ 0p.pentru absența răspunsului.
- 6 puncte la criteriul al doilea: câte 2p.pentru respectarea fiecărei etape a unei narațiuni: introducere, cuprins și încheiere, marcate prin alineat. Nu se acordă alte punctaje intermediare.
- 4 puncte la criteriul al treilea: câte 2p. pentru coeziunea și coerența textului, astfel încât cititorul să înțeleagă mesajul transmis.
- 3 puncte la penultimul criteriu: 2 puncte pentru respectarea normelor de ortografie (1 greșeală- 1p.; mai mult de o greșeală de ortografie- 0p.) și de punctuație- 1p. (la 1- 2 greșeli de punctuație:0,5p.; la mai mult de două greșeli de punctuație;0 puncte)
- 2 puncte la ultimul criteriu: câte 1p.pentru așezarea în pagină și 1p.- lizibilitate

Interpretarea rezultatelor obținute

La evaluarea Unității 1 a participat un număr deelevi din cei 11 înscriși la începutul anului școlar. Un aspect care merită menționat este acela că acești elevi se află - de la clasele primare- în învățământ simultan.

Notele obținute sunt următoarele:

Notă obținută	Număr de elevi care au obținut nota respectivă

Media pe clasă:

Analiza SWOT

<p><u>Puncte tari</u></p>	<p><u>Puncte slabe</u></p>
<p><u>Amenințări</u></p>	<p><u>Oportunități</u></p>

Activități remediale propuse:

Profesor evaluator 1,
Andrei Elena Irinela

Profesor evaluator 2,
Albu Gina Ramona

ATELIER DE CRĂCIUN

prof.înv.primar Andrei Simona-Elena
Școala Gimnazială "Emil Racoviță" Onești, jud.Bacău

Comunicarea și colaborarea reală și eficientă dintre părinți și școală este necesară pentru a asigura reușita elevilor în școală și în viață. Atelierele educaționale pentru părinți și elevi le oferă participanților prilejul de a realiza activități interesante și atractive, colaborând unii cu ceilalți la realizarea sarcinilor de lucru.

Activitatea "Atelier de Crăciun" se bazează pe interacțiuni interpersonale pozitive și valorizează învățarea prin cooperare. Pe toată durata atelierului, vor fi angajate structuri cognitive, afective și psihomotorii, procese psihice precum voința și procese cognitive, precum imaginația și atenția. În cadrul activității, au fost utilizate strategii de lucru flexibile, în care participanții au experimentat trăiri pozitive, constructive.

Atelierul a promovat disponibilitatea emoțională și cognitivă, cooperarea, ascultarea activă și respectul reciproc. Climatul creat a fost unul de apropiere, de relaționare caldă și de experimentare liberă a emoțiilor și ideilor. Învățătoarea a avut rolul de facilitator al activității, ghidând acțiunile elevilor și ale părinților.

Grupul țintă: 24 de elevi și 24 de părinți

Beneficiari: elevii clasei I A, părinții

Locul de desfășurare: sala de clasă

Tipul de experiență de învățare: învățare experiențială

Resurse:

***umane:** elevii, părinții, învățătoarea;

***didactico-materiale:** ghem de sfoară, turtă dulce-modele diferite, posh-uri cu glazură colorată, globuri din polistiren, pioneze, bolduri, coli colorate, perforatoare, laptop, videoprojector etc.;

***informaționale:** culegere de colinde, informațiile de pe site-urile: <https://casadidulci.ro>, <http://anidescoala.ro/jocuri-educative-panza-prieteniei>, <https://krokotak.com/tag/winter>;

***temporale:** 2 h și 30 de minute.

Scopul activității: Dezvoltarea abilităților părinților de a interacționa într-o manieră pozitivă cu copiii lor.

Descrierea conținutului activităților comune părinți-copii:

Activitățile propuse în cadrul atelierului s-au derulat conform unui scenariu prestabilit, pe care îl prezint în continuare:

Activitatea a debutat cu un joc de intercunoaștere și de captare a atenției, prin care elevii au menționat câteva dintre calitățile lor și ale părinților lor. Elevii au fost așezați în cerc. Învățătoarea începe jocul, prezentându-se și evidențiind calitățile mamei sale, aruncând ghemul către un elev. Pe rând, fiecare elev s-a prezentat și a spus o calitate despre sine, apoi despre părintele prezent la întâlnire, rostind cuvintele:

- "Pe mine mă cheamă.... și sunt..."
- "Pe mama mea o cheamă ... și vreau să spun despre ea că este .../ Pe tatăl meu îl cheamă ... și vreau să spun despre el că este .../Pe bunica mea o cheamă ... și vreau să spun despre ea că este..."

Pentru realizarea acestei secvențe de activitate, se utilizează un ghem mare de sfoară, fiind adaptat jocul "Pânza prieteniei"(vezi <https://anidescoala.ro/divertisment/timp-liber/jocuri-in-aer-liber/jocuri-educative-panza-prieteniei/>). Fiecare elev înmânează ghemul unui coleg/ă. La finalul jocului, după ce ultimul elev s-a prezentat, s-a creat o pânză similară celei de păianjen, "Pânza prieteniei".

Activitatea a continuat cu desfășurarea Atelierului de Crăciun. Au fost ornate piesele de turtă dulce(stea, om de zăpadă, omuleț-fetiță sau băiețel), au fost realizate globuri pentru Bradul

de Crăciun și felicitări cu ocazia sărbătorilor de iarnă. Anterior activității au fost pregătite toate materialele necesare (piesele de turtă dulce, posh-urile pentru ornat, globuri din polistiren, pioaneze/bolduri, coli colorate etc.).

Doamna învățătoare prezintă modelele de turtă dulce și etapele de realizare a decorării acestora. Explică celor prezenți că pot personaliza după cum doresc fiecare piesă, folosind culorile din posh-uri (verde, alb, galben, roșu, negru). Fiecare echipă, elev-părinte, primește câte trei piese de turtă dulce și posh-urile necesare. Lucrările finale sunt așezate pe farfurii din carton.

Următoarea activitate din cadrul atelierului o reprezintă confecționarea globului handmade pentru bradul de Crăciun și a felicitării pentru sărbători. Fiecare echipă, elev-părinte, primește câte un glob din polistiren și pioaneze/bolduri, hârtie colorată. Fiecare glob strălucitor, ornat cu pioaneze colorate sau floricele perforate, va fi așezat în bradul clasei.

Fiecare copil a lucrat împreună cu părintele său, iar produsele finale au fost expuse. Toți participanții au fost invitați să facă un tur al galeriei și să aprecieze produsele finite.

Activitatea s-a încheiat cu interpretarea cântecelor de iarnă și a colindelor: "Valsul fulgilor de nea" (<https://www.youtube.com/watch?v=afGFJ1cqM8U>), "Altfel de colind" (<https://www.youtube.com/watch?v=PqZAbEauTI8>), "Colindita" și "Sorocova veselă" (https://www.youtube.com/watch?v=s_5_W185Rs).

Rezultate așteptate:

- Dezvoltarea capacității părinților de a-și înțelege și de a-și ajuta copiii;
- Dezvoltarea abilităților de interacțiune, comunicare și colaborare constructivă copii-părinți, în activități specifice mediului școlar.

Modalități de evaluare:

Au fost folosite metode de evaluare, precum: observarea sistematică a comportamentului elevilor și autoevaluarea. La finalul activității, părinții au completat un scurt chestionar, pentru a stabili frecvența cu care ar trebui organizate aceste activități și tematica viitorului atelier.

Bibliografie:

1. Bocoș, M.-D. (2013), *Instruirea interactivă. Repere axiologice și metodologice*, Iași, Editura Polirom;
2. <https://anidescoala.ro/divertisment/jocuri-in-aer-liber/jocuri-educative-panza-prieteniei/>
Krokotak, Paper winter <https://youtu.be/27TZ1XrX2SI>

PROIECT EDUCAȚIONAL

Prof. Andronic Gheorghe Nelu
Școala Gimnazială Cacica, jud. Suceava

A. DENUMIREA PROIECTULUI: „Diversitate în cultură și tradiție”

a. Mesajul:

„Mai trainică și mai liberă, arta se scutură de zădărnicia vremii, înfrânge piedica părerilor schimbătoare și poate înfrunța veșnicia, rece și nepăsătoare față de acei care n-o înțeleg și nu se pătrund de măreția ei.”

Eugen Lovinescu

b. Domeniul și tipul de educație în care se încadrează: educație formală

c. Tipul de proiect: local

B. PREZENTAREA APLICANTULUI

Numele instituției: Școala Gimnazială Pîrteștii de Sus – structură Școala Gimnazială Cacica

Adresa instituției: Sat. Cacica, com. Cacica, jud. Suceava,

tel: 0230/ 237118, e-mail: scoala.cacica1@yahoo.com

Numele coordonatorului de proiect: prof. Andronic Gheorghe Nelu

C. DESCRIEREA PROIECTULUI

a) Scop:

Conștientizarea elevilor asupra valorilor tradiționale și valorificarea acestora într-un cadru contemporan, îmbinând modernul cu rusticul, pentru a stimula creativitatea și imaginația.

b) Obiective generale :

- ❖ Familiarizarea tinerilor cu valorile tradiționale
- ❖ Păstrarea vie a tezaurului inestimabil din Bucovina
- ❖ Crearea de modele stilizate după specificul artei tradiționale
- ❖ Stimularea și dezvoltarea capacității creative și a imaginației.

c) Grup țintă:

Direct implicați:

- Elevi din clasele VII - VIII ai Școlii Gimnaziale Cacica și diriginții celor două clase.

Indirect implicați:

- Elevi din clasele IV - VI și cadre didactice din școală.

d) Durata: Săptămâna dedicată Programului Școala Altfel

e) Argument:

Ideea realizării unui proiect educațional cu titlul „Diversitate în cultură și tradiție”, care să reunească cadre didactice și elevi de etnii diferite din școala noastră, a pornit de la dorința de a păstra viu tezaurul inestimabil din Bucovina. Fiind o zonă bogată nu numai în privința frumuseților pe care le oferă natura, dar și sufletului, originalitatea portului popular este un aspect care conservă sacralitatea tradiției și în același timp poate deveni un reper pentru moda actuală.

Prin această îmbinare de nou și vechi, prin crearea de produse inspirate din specificul tradițional, îmbinând tradiționalul cu nonconformismul, arhaicul cu modernul, arătăm încă o dată că portul popular și obiceiurile sunt de domeniul actual și atrag tinerii tocmai pentru că necesită un plus de imaginație.

Familiarizarea elevilor cu specificul artei tradiționale se va realiza prin creații proprii, schimb de idei între elevi și cadre didactice, încurajarea activităților extrașcolare și recompensarea lor, într-o societate în care elevul are tendința la o viață sedentară, dependentă de TV și calculator, îndepărtând rutina și conformismul, deschizând oportunități de inițiativă și creativitate.

f) Parteneri:

Reprezentanți ai comunității locale, părinți.

g) Conținutul proiectului:

Etapa I : Lansarea proiectului

Etapa II: Implementarea proiectului

Etapa III: Evaluarea și valorificarea rezultatelor proiectului.

h) Calendarul proiectului:

a). PREGATIRE:

ACTIVITATEA:

Lansarea oficială a programului:

Prezentarea activităților conform graficului programului

TERMEN: prima zi

Răspunde: Prof. Andronic Gheorghe Nelu

b). IMPLEMENTARE:

ACTIVITATEA:

„Tradiții și obiceiuri ale localității noastre”

TERMEN: a doua zi

Răspunde: prof. Macovei Ana Maria

„Prezentarea portului popular ale etniilor din Cacia”

TERMEN: a treia zi

Răspunde: Andronic Gheorghe Nelu

„Talent și îndemânare”

TERMEN: a patra zi și a cincea zi

Răspund: Macovei Ana Maria, Andronic Gheorghe Nelu

i) Forme de organizare :

- frontal, pe grupe, individual.

j) Resurse:

- *umane*: cadre didactice, elevi, părinți, reprezentanți ai comunității locale.

- *materiale*:

- informaționale: albume, enciclopedii, reviste, cărți, CD-uri, aparatură audio-video.

- auxiliare: costume populare, materiale textile, ustensile de lucru, mașini de cusut, mașini de brodat, mașini de călcat, război de țesut.

- *financiare*:

- proprii - cadre didactice (activitățile se vor desfășura în regim de voluntariat);

- sponsorizări din partea părinților;

- donații.

- *de timp*: Săptămâna dedicată Programului Școala Altfel.

k) Diseminare :

Fotografii, prezentări PPT, expoziții cu lucrări, desene, felicitări.

l) Rezultate așteptate:

Informarea, documentarea și familiarizarea atât a elevilor cât și a partenerilor implicați în proiect cu specificul cultural și tradițional al zonei.

Formarea de cadre didactice abilitate pentru abordarea în cadrul activităților a problemelor de educație interdisciplinară.

Realizarea de expoziții cu lucrări realizate în cadrul proiectului și parada costumelor populare din zonă.

m) Monitorizare

la nivelul școlii - consilierul educativ, coordonatorul proiectului, un elev desemnat

D. Evaluare

a) Evaluare cantitativă:

Numărul de lucrări premiate ale elevilor;

Numărul de elevi care se implică activ în derularea activităților.

b) Evaluare calitativă:

Dezvoltarea motivației și sensibilizării elevilor prin activitățile realizate;
Gradul de implicare și de comunicare a participanților;
Valoarea lucrărilor prezentate în concurs;
Stimularea interesului pentru activitatea de grup;
Încurajarea activităților extrașcolare și recompensarea lor.

c) Modalități și instrumente de evaluare

Autoevaluarea activităților;
Dezbateri, exemple de bună practică;
Fotografii, pliante, afișe etc.;
Premierea și evidențierea lucrărilor.

Evaluarea internă:

- La nivelul școlii consilierul educativ, coordonatorul de proiect, un elev din echipa de proiect.

E.SUSTENABILITATEA PROIECTULUI

- Implicarea comunității locale.

F. BUGETUL PROIECTULUI:

- surse de finanțare proprii - cadre didactice. Activitățile se vor desfășura în regim de voluntariat;
- donații.

FIȘĂ DE EVALUARE - PATRULATERE. PARALELOGRAM.

PROF. ANDRONIC GHEORGHE NELU

ȘCOALA GIMNAZIALĂ CACICA, JUD. SUCEAVA

1. Fie patrulaterul din figura alăturată. (7*0,5 p = 3,5p)

Desenați diagonalele sale. Numiți:

- Laturile sale :
- Două vârfuri opuse:
- Două laturi consecutive :
- Un unghi al său (folosind 3 litere):
- Laturile care formează unghiul B :
- Diagonalele sale:
- Diagonala opusă unghiului C:

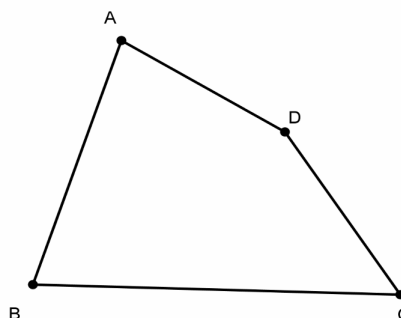

2. Completați enunțurile de mai jos pentru a obține propoziții adevărate: (3 * 0,5 p = 1,5 p)

- Suma măsurilor unghiurilor unui patrulater convex este de°.
- Un caz particular de patrulater este
- Un patrulater care nu este convex se numește:

3. Alegeți răspunsul corect (numai un răspuns este corect): (2 * 0,5 p = 1 p)

- a. Fie paralelogramul ABCD ; dacă $m(\sphericalangle A) = 45^\circ$ atunci măsura unghiului C este de :

A. 145°

B. 55°

C. 45°

- b. Fie paralelogramul MNPQ ; dacă $m(\sphericalangle N) = 150^\circ$ atunci măsura unghiului P este de :

A. 150°

B. 30°

C. 180°

4. Scrieți pe fișa de evaluare rezolvările complete la problemele următoare.

1. (2 p) În patrulaterul convex MNPQ măsurile unghiurilor M, N, P și Q sunt direct proporționale cu numerele 2, 4, 6 și 8.

- Calculați măsurile unghiurilor patrulaterului MNPQ;
- Fie QA bisectoarea unghiului MQP, $A \in MN$. Arătați că că triunghiul MQA este isoscel.
- Demonstrați că patrulaterul NPQA este paralelogram.

2. (1 p) Fie paralelogramul ABCD din figura alăturată în care $DE \perp AC$, $BF \perp AC$. Arătați că DEBC este paralelogram.

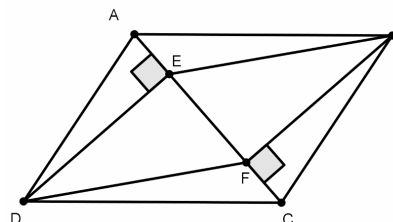

- Timp de lucru: 50 minute
- Oficiu: 1 punct

ANGHEL FLORINA-DANIELA
ȘCOALA GIMNAZIALĂ NR.1 FRĂȘINET

PROIECT DIDACTIC

Clasa: a V-a

Data: 7 octombrie 2020

Obiectul: Limba și literatura română

Aria curriculara: Limbă și comunicare

Unitatea de învățare: *Școala-a doua mea casă*

Subiectul: *Sunet. Literă*

Tipul lecției: dobândirea de cunoștințe noi;

Competențe generale:1. Participarea la interacțiuni verbale în diverse situații de comunicare prin receptarea și producerea textului oral

4. Utilizarea corectă, adecvată și eficientă a limbii în procesul comunicării orale și scrise

Competențe specifice: 1.4.Realizarea unei interacțiuni verbale cu doi interlocutori, folosind strategii simple de ascultare activă și manifestând un

comportament comunicativ politicos față de interlocutor (i)

4.3. Monitorizarea propriei pronunții și scrieri și a pronunției și scrierii celorlalți, valorificând achiziții fonetice de bază

4.4. Respectarea normelor ortografice și ortoepice în utilizarea structurilor fonetice, lexicale și sintactico-morfologice în
Interacțiuni verbale

Competențe derivate:

a)În domeniul cognitiv: 1) distincția între sunet și literă ;

2) clasificarea sunetelor în : vocale, semivocale, consoane;

3) recunoașterea vocalelor, semivocalelor și consoanelor dintr-un
cuvânt;

4) identificarea numărului de sunete și de litere dintr-un
cuvânt

b)În domeniul intelectual-formativ:5) utilizarea corectă a limbii române în producerea de mesaje;

c)În domeniul afectiv:6) participarea cu plăcere la activitatea didactică;

7) valorificarea cunoștințelor acumulate anterior;

METODE ȘI PROCEDEE:

- conversația euristică, lucrul cu manualul, explicația, observația, descoperirea, munca independentă, exercițiul.

FORME DE ORGANIZARE A ACTIVITĂȚII:

-activitatea frontală alternativ cu activitatea individuală ;

MIJLOACE ȘI MATERIALE DIDACTICE:

Manual de limba si literatura română pentru clasa aV-a, Ed. Aramais, laptop, flipchart, carioca, tablă, cretă colorată,

METODE DE EVALUARE:-observare curentă,verificare orală, autoevaluare;

RESURSE:

BIBLIOGRAFICE:

-Programa școlară pentru disciplina limba și literatură română, clasele a V-a- a VIII-a

-Manualul de limba și literatura română pentru clasa aV-a, Ed. Aramais

-Didactica literaturii române, E. Ilie, ed. Polirom, 2008

-Metodica predării limbii și literaturii române, M. Pavelescu, ed. Corint, 2010

-Ghidul profesorului de limba și literatura română pentru aplicarea noilor programe școlare, M. Rusu, M. Norel, Ed. Nomina, 2019

2. TEMPORALE-40 minute

3. UMANE-17 elevi, capacitățile intelectuale ale elevilor(nivel mediu), cunoștințele anterioare ale elevilor

SCENARIU DIDACTIC

Etapela leției	Comp derivate	Activitatea profesorului	Activitatea elevilor	Resurse			Forme de organizare a activității
				procedurale	Materiale	temporale	
1.Moment organizatoric	C6	Profesoara face prezența, apoi le cere elevilor să se pregatească pentru lecție.	Elevul de serviciu enumeră absenții. Toți copiii își pregătesc materialele pentru oră.	Conversația euristică		1'	frontală
2.Verificarea temei și reactualizarea cunoștințelor	C7	Verifică tema și solicită elevilor informații despre noțiunile studiate în ora trecută.	Elevii vor prezenta, prin sondaj,tema (ex.1/25) ,vor răspunde întreb.	Conversația euristică	Caietele de temă Pixuri cu roșu(altă culoare)	3'	frontală
3. Captarea atenției	C5 C6	Li se oferă elevilor patru materiale auditive scurte(sunet de păsări, sunetul valurilor, un dialog în lb.	Elevii ascultă cu atenție, recunoscând sunetele.	Ascultare activă	Laptop, materiale audio	3'	frontală

		<p>franceză și sunetul limbajului uman--o poezie).</p> <p>Întrebări:</p> <p>Ce formă de sunet vă comunică ceva?</p> <p>Ce limbă înțelegeți mai bine?</p> <p>Concluzionăm că vorbirea umană presupune sunete.</p> <p>*Cum facem când ne lovim? (Au! O!)</p>	<p>Participă la activitate prin raăpunsuri la întrebări.</p>				
<p>3. Anunțarea temei și a obiectivelor propuse</p>		<p>Profesoara face trecerea de la sunetele de bucurie emise de către elevi, la tema lecției de astăzi: „Sunet. Literă”. Anunță apoi care sunt obiectivele lecției.</p>	<p>Elevii ascultă, notând și ei pe caiete titlul.</p>	<p>Conversați a euristică</p>	<p>Caiete</p>	<p>1’</p>	<p>frontală</p>

4. Dirijarea învățării	C1	Cu ajutorul flipchart-ului, profesoara prezintă noțiunile teoretice, folosind metoda descoperirii. (Anexa 1, schema tablei) Exercitii (pe tabla/caiet) Anexa 2	Elevii lucrează cu plăcere pe caietele de clasă.	Lucrul individual	Flipchart Markere	10'	Frontală
	C2					10'	individuală
	C3						
	C4					Conversați a euristică	10'
	Activitate frontala						
5. Evaluarea performanței și asigurarea feedback-ului	C1	Fișa de lucru (flipchart/caiet)	Elevii lucreaza pe caiete itemii propusi de catre profesoara pe flipchart	Conversați a euristică	Caietele elevilor Flopchart	10'	Individuala
	C2						
	C3						
	C4						
6. Asigurarea retenției și a transferului		Tema pentru acasă.	Elevii notează tema pentru acasă: <i>Ex. 1/pag. 27</i> <i>Ex. 5/28</i> Pun eventuale întrebări legate de realizarea temei.	Conversați a euristică		2'	frontală

SCHEMA TABLEI

Sunet. Literă

Tipuri de sunete:

Fonetica este știința care studiază sunetele limbii.

- 1) **Vocalele** sunt sunete care pot forma singure silaba: a, ă, î, e, i, o, u

Po-e-zi-e, a-le-e, a-ur, i-de-e

- 2) **Consoanele** sunt sunete care nu pot forma singure o silabă și se pronunță cu ajutorul unei vocale: b, c, d, f, g, h, j, l, m, n, p, r, s, s, t, t, u, x, z

- 3) **Semivocalele** sunt sunete care seamnă cu vocalele, dar nu pot forma singure o silabă: e, i, o, u

Ceaș-că, coar-dă

a-de-văr

Litera este semnul grafic al unui sunet.

Alfabetul limbii române cuprinde totalitatea literelor folosite în scrierea limbii române. El conține 31 de litere. (26-alfabetul latin, 5 diacritice)

Correspondența sunet-literă

- 1) O literă transcrie un singur sunet:

Ex. Carte- cinci litere, cinci sunete

Atentie in manual pag. 27 A

- 2) O literă poate transmite mai multe sunete:

Ex. Litera X - ks- axa, maxim, oxigen sau gz- examen, a executa,

- 3) Grupurile de litere : ce, ci, ge, gi, ghe, ghi, che, chi pot transcrie: două sunete (atunci când sunt urmate de consoana în aceeași silabă sau când formează silaba): ghem, chenar, trece sau un singur sunet (atunci când sunt urmate de o vocală în aceeași silabă sau când formează singure silaba): fragi, gheara;

Anexa 2

1. Subliniază cuvântul potrivit în propozițiile de mai jos:

- Fetița e/ie harnică.
- Ana are o ie/e frumoasă.
- Ia/ea răsfoiește o revistă.
- El ia/ea o carte.
- Merg cu ei/iei la film.

2. Transcrie varianta corectă:

Gheară/ghiară

Minge/mingie

Unghe/unghie

3. Precizează din ce fel de sunete sunt alcătuite următoarele cuvinte: frunză, pasăre.

Fișa de lucru (pe flipchart)

1. Precizează câte litere și câte sunete au cuvintele de mai jos:

Ceară, ghips, magiun

2. Scrie grupurile de sunete care să transcrie o vocală și o semivocală pentru a forma cuvinte:

____ duș stra ____

____ șit pa ____

3. Adaugă o consoană în fața cuvintelor date pentru a obține alte cuvinte:

____ apa ____ rac

____ apa ____ rac

____ apa ____ rac

4. Alege varianta corectă:

a) Cornel este un elev respectos/ respectuos.

b) Bunica mi-a dăruit bonboane/bomboane.

c) Colegul meu ieste/este clujan/clujean.

5. Stabilește forma corectă a cuvântului panglică/pamblică și folosește-l într-un enunț.

PROIECT DE ACTIVITATE INTEGRATĂ „COPIII CURCUBEULUI”

PROFESOR ÎNV. PREȘCOLAR
ANGHEL GABRIELA

UNITATEA DE ÎNVĂȚĂMÂNT: Grădinița cu Program Normal Trăisteni, Valea Doftanei

GRUPA: MARE

TEMA ANUALĂ: Când, cum și de ce se întâmplă?

TEMA PROIECTULUI: CARNAVALUL PRIMĂVERII

TEMA SĂPTĂMÂNALĂ: FENOMENELE NATURII

TEMA ZILEI: ”COPIII CURCUBEULUI”

FORMA DE REALIZARE: Activitate integrată (DȘ1-cunoașterea mediului și DOS-educație civică)

FORMA DE ORGANIZARE: Frontal, pe grupuri, în perechi, individual

TIPUL ACTIVITĂȚII: mixtă

DURATA: 1 zi

LOCUL DE DESFĂȘURARE: sala de grupa

ACTIVITĂȚI DE ÎNVĂȚARE

I. ACTIVITĂȚI LIBER ALESE

ARTĂ: „Ouă curcubeu” – vopsire ouă cu hârtie creponată

- să precizeze culorile curcubeului;
- să folosească adecvat obiectele cu care se lucrează ;
- să lipească corect hârtia colorată pe suprafața oului
- să păstreze o poziție corectă în timpul lucrului;

Marteriale: ouă, hârtie creponată, tăvițe cu grâu verde pentru expus ouăle vopsite

BIBLIOTECĂ: „Cerule” – citire de imagini cu fenomene ale naturii

Materiale : cărți din colecția ”Prima mea enciclopedie”

- Să recunoască cel puțin două fenomene ale naturii dintre imaginile regăsite în carte
- Să prezinte caracteristicile fenomenelor recunoscute

JOC DE MASĂ: ”Curcubeul”- puzzle

- să așeze corect piesele de puzzle
- să numească imaginea formată

Materiale: piese foarte mari de puzzle



II. ADP: ACTIVITATE DE DEZVOLTARE PERSONALĂ:

Intâlnirea de dimineață : „Ce mi-a povestit Raza de soare?”

Rutine : “Suntem cu toții prieteni!”; se realizează prin precizarea regulilor de comportare în grup, desfășurate pe tot parcursul zilei; salutul, prezența, calendarul naturii.

Scop: participarea și implicarea activă a copiilor în vederea stimulării comunicării, favorizării interrelaționării, împărtășirea cu ceilalți și formarea caracterului empatic la prescolari.

Obiective operaționale:

- Fiind date formulele de salut ale momentului zilei, preșcolarul le va utiliza de cel puțin trei ori;
- Fiind dată grupa cu 15 copii, preșcolarul să indice cel puțin absența unui coleg;
- Fiind date condițiile meteorologice ale zilei, preșcolarul va denumi cel puțin trei caracteristici ale vremii de afară.

Tranziții: ”Culorile se ceartă” cântec, ”A-ram-sam-sam”- joc de mișcare

III. ADE : ACTIVITĂȚI PE DOMENII EXPERIENȚIALE:

DȘ1 si DOS: *COPIII CURCUBEULUI* - experiment și povestirea educatoarei

SCOPUL ACTIVITĂȚII: Dezvoltarea comportamentelor de cooperare, prosociale și proactive (inițiativă), concomitent cu educarea capacității de cunoaștere și înțelegere a mediului înconjurător, precum și stimularea curiozității pentru investigarea acestuia prin realizarea de experimente simple.

OBIECTIVE OPERAȚIONALE:

DȘ1:

O1: Fiind date 6 flori de primăvară, preșcolarul să numească cel puțin trei dintre culorile curcubeului regăsite în petalele florilor care au stat cu codița în apă cu colorant;

O2: Fiind date 6 pahare, preșcolarul să combine corect acuarelele cu apa ptr obținerea a cel puțin 5 dintre culorile curcubeului

O3: Având la dispoziție cele 6 pahare cu apă colorată, preșcolarul să le ordoneze corect, în funcție de culorile curcubeului, din maxim 3 încercări, utilizându-le ulterior pentru fixarea unor șervețele

O4: Fiind date mai multe substanțe (bicarbonat, apă, oțet), preșcolarul să le combine corect observând reacția dintre ele.

O5: Fiind realizate cele 3 experimente, preșcolarul să numească cel puțin unul care i s-a părut cel mai interesant, argumentându-și alegerea

DOS:

O1: Fiind prezentată ”Legenda curcubeului”, preșcolarul să numească cel puțin un personaj, dintre cele 7 ale povestirii, indicând trăsăturile acestuia

O2: Să-și prezinte cel puțin o opinie proprie referitoare la povestirea prezentată.

O3: Fiind expusă învățătura povestirii (”Împreună suntem mai puternici”), să-și exprime acordul sau dezacordul cu aceasta.

O4: Fiind adresate întrebări conform metodei Cubului, preșcolarul să răspundă corect la cel puțin o întrebare adresată de către educatoare

STRATEGII DIDACTICE:

a. *Metode si procedee*: conversația, experimentul, povestirea, exercițiul, metoda Cubului, demonstrația, explicația, problematizarea, Brainstorming

b. *Mijloace didactice*: coșulețul Razei de Soare, colorant alimentar, flori, pahare unică folosință, acuarele, șervețele, bicarbonat, oțet, cub, carte mare realizată de către educatoare, baloane colorate în culorile curcubeului, bilețele cu întrebări, recompense

EVALUARE:

- Evaluare continuă prin aprecieri;
- Verificare orală, observarea permanentă a comportamentului, aprecieri stimulative, analiza răspunsurilor și a produselor activității, corectarea imediată a răspunsurilor.

DURATA: 35-40 minute.

BIBLIOGRAFIE:

- M.E.C.I. -*Curriculumul pentru învățământul preșcolar (3-6/7 ani)*, București, 2008;
- ***, *Metoda proiectelor la vârstele timpurii*, Ed. Miniped, București, 2002;
- ***, *Activitatea integrată din Grădiniță – Ghid pentru cadrele didactice din învățământul Preuniversitar*, Didactica Publishing House, 2008;

IV. ACTIVITĂȚI LIBER ALESE : ALA II

JOC DE MIȘCARE: *Șotronul curcubeului*

Materiale: covor, figuri geometrice din autocolant în culorile curcubeului, zar-curbecu cu figuri geometrice, zar cu cifre

SCENARIUL DIDACTIC

Activitatea debutează cu întâlnirea de grup între copii și educatoare prin intermediul **salutului de dimineață**: „Bună dimineața, bună dimineața tuturor/ Bună dimineața, bună dimineața tuturor/ În fiecare dimineața/ S-avem gândul bun pe față/ Către soare să pornim/ Iubire să dăruim/ De gând rău să ne ferim/ S-adunăm doar bucurie/ Și-n lume s-o răspândim/ Și-atunci orișice copil/ În fiecare dimineață/ Are gândul bun pe față.” Urmează **prezența** care se face

prin stropul de aur. Fiecare copil prezent va primi stropul de aur: „O mică picătură/ Doar una/ Pentru copii frumoși/ Pentru cei sănătoși/ Pentru.... / - Strop de aur netezește/ Pe mânuțe învârtește/ Obrajoru-l încălzește/ Și năsucul îl trezește”. [Calendarul naturii](#) va fi completat cu ajutorul copiilor după discuția despre anotimpul primăvara și se va numi ziua, luna, anul și caracteristicile vremii.

[Noutatea zilei](#) se va realiza prin prezentarea educatoarei a poveștii Razei de Soare.
[Mesajul zilei:](#)” Împreună suntem mai puternici.”

Copiii se vor așeza la centre: [Artă](#) unde vor vopsi ouă cu hârtie creponată în culorile curcubeului, la [Biblioteca](#) vor ”citi” imagini despre fenomene ale naturii iar la [Joc de masa](#) copiii vor rezolva un puzzle uriaș.

Se trece la [ADE](#)- În cadrul DȘ1 se vor realiza trei experimente: se va observa schimbarea culorii florilor puse în apă cu colorant alimentar, apoi se va realiza un curcubeu cu ajutorul unor pahare cu apă colorată și șervețele, iar ultimul experiment va consta în crearea unor vulcani în diferite culori.. Prin intermediul cântecelului ”Culorile se ceartă” se trece la DOS unde copiii vor asculta povestirea educatoarei ”Copiii Curcubeului” apoi vor fi grupați pe culori și vor răspunde la întrebările de la metoda Cubului cu ajutorul unor baloane colorate în culorile curcubeului. Fiecare echipă (formată în funcție de culorile hăinuțelor) va alege un balon în funcție de culoarea cubului rostogolit, îl va sparge și va răspunde la întrebarea aflată în interiorul balonului.

[ALA 2](#) se va realiza sub forma unui joc de mișcare gen șotron, unde doi copii rostogolesc zarurile și alți doi copii avansează pe figurile geometrice frumos colorate ale ”Șotronului Curcubeu”

DESFĂȘURAREA ACTIVITĂȚII

Evenimentul didactic	Conținutul științific	Strategii didactice	Evaluare
<i>1. Momentul organizatoric</i>	Copiii se vor aseza în semicerc, pregătiți pentru		
<i>2. Captarea atenției</i>	Se va realiza prin prezentarea coșulețului lăsat de Raza Soarelui și a sfatului dat de către aceasta.	-conversația -observația	-observarea comportamentului verbal și nonverbal al copiilor
<i>3 Reactualizarea cunoștințelor</i>	Se va realiza prin metoda Brainstorming ”Când eu spun primavara, voi vă gândiți la....”.	conversația problematizarea	-aprecierea răspunsurilor corecte -evaluare orală, individuală
<i>4. Anunțarea temei și a obiectivelor</i>	Voi prezenta denumirea activității și modalitățile de realizare ale acesteia: experiment și povestire, dar și a obiectivelor activității pe înțelesul copiilor		observarea comportamentului verbal și nonverbal al copiilor
<i>5. Prezentarea conținutului și dirijarea învățării</i>	Împreună cu preșcolarii se vor realiza trei experimente: colorarea petalelor unor flori prin colorarea apei din vase cu colorant alimentar. Al doilea, transferarea culorii apei din pahare prin șervețele, obținându-se astfel un curcubeu în lanț. Al treilea: realizarea unor vulcani colorați prin amestecul apei cu bicarbonat, oțet și colorant.	-exercițiul -problematizarea -experimentul	-observarea comportamentului -aprecierea răspunsurilor corecte -evaluare orală, individuală



	TRANZIȚIA: „Culorile se ceartă” – joc de mișcare		
6. Obținerea performanței	Se va prezenta povestirea cât mai sugestiv. Imaginile ei sunt redată într-o carte realizată handmade. La finalul povestirii se vor pune întrebări referitoare la text, faptele personajelor și învățătura textului audiat.	-povestirea -problematizarea	-frontală -individuală
7. Asigurarea retenției și a transferului de cunoștințe	Se va aplica metoda Cubului. Fiecare echipă, dintre cele 6 vor rostogoli cubul. Se va alege câte un balon în culoarea corespunzătoare cubului. Acesta se va sparge și se va răspunde la întrebarea de pe bilețelul aflat în interior. Întrebările vor consolida povestirea redată de către educatoare.	-explicația -demonstrația -problematizarea -exercițiul	-observarea modului de lucru al copiilor
8. Încheierea activității	Drept recompensă vor primi câte un curcubeu și se vor juca un joc de mișcare în cadrul ALA II		-aprecieri pozitive - recompense



**înțelegere a
textului; modalități de
prevenire a analfabetismului
funcțional**

Literația și competența a învăța să înveți

Formarea competenței de a învăța să înveți, una dintre competențele-cheie stabilite la nivelul Uniunii Europene, devine țintă pentru fiecare nivel de școlarizare, măsurabilă la finalul școlarizării obligatorii. Pentru ca elevii să fie echipați cu abilități și competențe care să-i ajute în învățarea pe tot parcursul vieții, în școală se pot oferi modele de strategii, iar strategiile de literație fac parte din categoria strategiilor care sprijină învățarea pe tot parcursul vieții, devenind unealtă intelectuală indispensabilă în adaptarea la cerințele societății.

În dicționarul OECD, literația este menționată ca: „abilitatea de a înțelege, de a folosi și de a reflecta asupra textelor scrise pentru a-și atinge obiectivele, a-și dezvolta cunoștințele și potențialul și a participa eficient la viața societății”.

Literația este definită în dicționarul Cambridge „ca abilitatea de a scrie și a citi” dar „literația este, de asemenea, o abilitate de bază sau o cunoaștere a unui subiect”.

CUTIA CU LITERE

PROBLEMA ȚINTITĂ

- Conștientizarea fonologică și fonemică
- Decodare

• RESURSE

- O cutie cu jetoane ce conțin literele învățate

Înainte de activitate

Se pregătește o cutie în care se pun litere în mod ideal din lemn, plastic etc.

În timpul activității

Se alege o temă, de exemplu: **cumpărături, animale, fructe, nume de persoane și altele.**

Elevii vin pe rând și scot din cutie o literă, spun un cuvânt care începe cu acea literă și care se potrivește temei.

De exemplu: La cumpărături.

Spunem copiilor că vom face o listă de cumpărături și pentru asta mă folosesc de literele din cutie. Copilul scoate litera și spune un cuvânt care începe cu acea literă.

Dacă un copil nu recunoaște litera, pronunțăm sunetul și îi cerem să găsească un cuvânt care începe cu acel sunet.

Învățătorul scrie cuvintele spuse de copii (cu tipul de litere în funcție de nivelul copiilor) pe o coală mare de hârtie. Dacă unii elevi știu deja să scrie, se poate cere acelor elevi să scrie pe coala de hârtie cuvintele găsite, spunând pe litere ceea ce scrie.

După activitate

Aceste cuvinte se vor folosi într-o activitate ulterioară pentru a exersa citirea/recunoașterea rapidă a cuvintelor. Copiii pot ilustra cuvintele, iar desenele și cuvintele alăturate se expun în clasă pentru a fi citite repetat.





La cumpărături

inel
cartofi
plii

bonboane
alune

Animale

saie
gal
hipop



Calul bea apă.
Ce bea calul?

Oaia mănâncă iarbă.
Ce mănâncă oaia?



Nume de perso

Eva

Lana

Gabi

Tam

ă.



Concluzii:

Strategiile de literație în general, și cele prezentate, în particular ca etape importante în învățare și în formarea literației funcționale, prezintă câteva avantaje în practica școlară asigurând: înțelegerea textelor de specialitate facilitând învățarea; fixarea cunoștințelor prin asocieri cu informații anterior asimilate; durabilitatea informației; aplicabilitatea cunoștințelor; facilitează motivarea, implicarea și activizarea elevilor în învățare.

Strategiile de literație ar trebui să fie un domeniu cunoscut de către profesori de toate specialitățile pentru a forma elevilor abilități de literație bine conturate, în perspectiva devenirii unor cetățeni literați funcțional.

TEST – MODEL PENTRU OLIMPIADĂ DE LIMBA ȘI LITERATURA ROMÂNĂ
CLASA a VI-a

Prof. Angheluță Cristina – Liliana
Liceul Teoretic „Callatis” Mangalia

- Toate subiectele sunt obligatorii. Timpul efectiv de lucru este de trei ore.
- Punctajul total este de 100 de puncte.

Se dau textele:

A. Nici nu ar fi fost nevoie de Bunik, căci, conduși de competentul Șerloc, detectivii tocmai au ajuns la poarta firmei lui Patata. De pe poartă le zâmbea cartoful PATATA. De dincolo de poartă le zâmbea chiar Patata. Din fericire, bărbatul le-a dat drumul imediat ce i-a zărit. Din nefericire, acesta vorbea mereu în rime:

— Vai, dar nu bateți în poartă, o țin mereu descuiată! Satul ăsta e de oameni drăguți: nu ncuiem mașini, case ori micuți.

— Nu ne-am gândit că ați putea încuia micuți, deci e de mirare cum de v-a venit ideea... a spus Marlău gânditor, dar ceilalți doi l-au întrerupt:

— Îl căutăm pe fratele meu...

— ... fratele lui nu e de găsit...

— Ultima oară era la dumneavoastră în tractor...

— În tractor o fi încă?

— Nu-i la mine, l-am dat jos! El mi-a mulțumit frumos că a vizitat tractorul, apoi cred că și-a luat zborul.

— Copilul face de toate, dar să zboare el nu poate! a spus Marlău, iar Gesicaflecer, Bolumbo, ba chiar și Șerloc s-au întors să-l privească strâmb. Doar știți că-s bun la română! M-a luat valul, s-a scuzat el îmbujorându-se ușor.

— Sunteți sigur că nu a urcat înapoi după ce l-ați dat jos? a întrebat Bolumbo.

— Nu e loc într-un tractor de șofer ș-alt călător, a negat Patata.

— În regulă, în cabina tractorului nu ar fi putut rămâne fără să-l vedeți, dar dacă s-a urcat în remorcă? a întrebat Gesicaflecer.

— Cu statura aia mică, n-ajungea pân' la remorcă, a negat din nou Patata. N-avea cum să urce, zic: tipul era cam pitic.

— Bolumbo? s-au întors detectivii spre expertul în materie de frați mai mici.

— Domnule Patata, a spus Bolumbo, greșiți! Aveți o gândire de jos în sus.

— Adică? au întrebat copiii, iar Patata și-a împins pălăria de pai pe ceafă ascultând atent.

— Adică, a explicat Bolumbo, vă imaginați că un copil e mereu jos și deci are probleme în a ajunge sus, dacă ar dori asta. Eu vă spun că pot fi întâlniți copii și la înălțime, de exemplu, pe gardul de piatră al curții bunicilor.

— Da, am văzut cu toții: cățărutul pe gardul ăla este una dintre abilitățile lui Scupidu, a confirmat, cu oarecare respect, Marlău.

— De acolo, și-a continuat Bolumbo demonstrația, foarte ușor, un astfel de copil poate sări într-o remorcă parcată în apropiere.

— Remorca era lângă zid, iar Scupidu sare la fel de ușor cum se și cațără! și-a amintit Gesicaflecer.

— Să cercetăm remorca! a strigat Bolumbo și s-au apropiat cu toții de tractorul cel roșu cu care Patata își transporta cartofii.

Pentru liniștea tuturor, aș fi vrut să pot spune că Scupidu se afla în remorcă, dar, oricât au scotocit pe acolo, era clar că niciun băiețel nu se ascundea între cartofi. Dar dacă fusese totuși în remorcă, conform teoriei săritului de pe zid, și doar de curând nu mai era? [..]

— Cartofiorul meu de pluș să mi-l dați acuș-acuș! a strigat Patata înspre ei devenind mai mult Tomata, de furie.

— Înțeleg, a spus Bolumbo. A dispărut mascota legată de volan. Nu v-am luat-o noi!

— Doar nu suntem niște copii mici care nu se pot abține și care nici nu au noțiunea de proprietate personală! a sărit și Gesicaflecer indignată.

— Normal! Noi nu suntem ca Scupidu! a completat Marlău.

— Să știți că Scupidu a luat mascota... a spus Bolumbo.

— Dar băiatul când putea cartofiorul să mi-l ia? s-a îndoit Patata. Sunt sigur: am ajuns acasă având mascota cea frumoasă! [..]

— Mai aveți și alte mascote? I-a întrebat Bolumbo pe Patata.

— Orice mașină a mea are o mascotă-n ea! A declamat Patata. Am dat masote la toți: angajați, vecini, nepoți!

[..] Cum Patata avea mai multe mașini, tractoare, utilaje – toate inscripționate cu cartoful zâmbitor PATATA –, după cum v-ați aștepta să aibă un fermier, copiii au petrecut ceva timp cercetând toate vehiculele.

Ana Rotea, *Dosarul mascotelor Patata*

B. Chemai pe Titișor, marealul armatei, ministru de externe și președinte al Băncii Naționale, fratele meu:

— Spune-mi, Titișor, ce vor aștia – Bosoancă și Bolovăneanu? Ce vor ceilalți, Chiran, Anghel, Oncescu? Se petrec sub ochii mei lucruri cărora nu le găsesc explicația...

— Ești un prost slab de înger. Te trag pe sfoară toți, nu vezi? Bosoancă vine pe la noi ca să se joace cu mașinile de pompieri aduse de nenea Titu, pe cea albastră el a turtit-o. Îți ia din raft de fiecare dată câte-o carte. Ți-a mai înapoiat vreuna? Unde sunt Lir și Tibișir, Neață în Africa, Un Robinson elvețian? Vezi? Valerică vine să se dea cu sania. Ieri a dispărut cu patru popice și o bilă – cea mai bună. E un tâmpit. Știi ce-a făcut zilele trecute? A rupt coșul de paie pe care-l scosese mama la soare și în care a încercat să intre, deși nu încăpea. În plus, îmi ia toate creioanele colorate și mi le strică. Mi le dă înapoi ciozvărte. Am vorbit cu Jean Băilă că, dacă mai face pe nebunu', îl prindem și-i dăm o mamă de bătaie să ne țină minte... Cât despre Bosoancă, să nu-l mai văd pe-aici! Mi-a spus – după ce că i-ai dat bicicleta! – că tu ai spart geamul de la Balaban și că te spune...

— Ce vorbești?! E, într-adevăr, tâmpit!

— Acuma știi asta?!

După o pauză întrebai:

— Dar Anghel, Oncescu Alexandru, Chiran?

— Ei sunt băieți buni. Au dus muniția acasă la Vică Anghel, ca să n-o distrugă Valerică. A stricat mai mult de douăzeci de grenade pe pisica aia galbenă a lui Șotângeanu. Rămânem fără grenade și așa...

Pe când stăteam de vorbă, printr-un semnal vocal semănând cu strigătul cucuvelei, se anunță Jean Băilă.

— I-ați dat praștia cu crăcan lui Hector Bosoancă?

— Iar Bosoancă? țipai prezidențial.
— Era adineauri în Alee cu Valerică, dădeau mere de la domnu' Drăguț Demetrescu. O să vie iar madam Drăguț să se plângă că-i spargem tabla...
— Titișor!
— Ordonăți!
— Du-te și ia-le praștia. Suntem în pragul marii bătălii și armamentul de intimidare ne lipsește.
— Dar ce, mai dăm lupta? râse frate-meu. Fugi de-aci! Nu mai ai cu cine purta bătălia. Eu nu lupt. — Ești trădător!
— Ei, și? În ce mă privește, mă duc la Vică să înființăm împreună o loterie cu poze.
— Cosmopolitule!
Eram trădat de toți. Republica zăcea la pământ. Mă închisei în camera mică de pe sală și, așezat pe un balot cu lână abia scărmanată, plânsei amar. Apoi, hotărât să acționez, mă așezai la scris și, timp de câteva ore, semnai decrete de convocare a parlamentului, de mobilizare a rezerviștilor Piți Constantinescu și Costel Ciocârdia, reorganizai arsenalul, așezai noi impozite pe populație și desenai pe-o foaie de caiet de matematică planul unei noi linii Maginot și al unui tanc cu trei roți. Ca răzbunare, îl spusei mamei pe Crișan, care făcuse din nou pipi pe peretele de la scară.

Seara scrisei prima poezie de dragoste, închinată Silviei.

Mircea Horia Simionescu, *Erasmus sau A doua fotografie cu oameni mici*

C. Evadează la distracție și intră în aventură cu prietenii sau colegii tăi!

MYSTERY ESCAPE ROOM BUCUREȘTI îți oferă jocuri variate pline de mister și adrenalină: sunteți captivi și aveți un timp limitat pentru a evada. Fiecare indiciu sau obiect vă poate aduce mai aproape de succes. Vă veți distra și vă veți pune din plin mintea la contribuție! Jocurile de evadare din camerele misterelor îți vor provoca inteligența, intuiția și spiritul de observație și te vor stimula să lucrezi în echipa pentru a le descoperi toate secretele. Acceptă provocarea și pășeste în camerele pline de mistere și secrete ascunse, mesaje și coduri ce așteaptă să fie dezlegate pas cu pas până la reușita finală: cheia spre evadare.

Rezervă camera, descoperă indiciile, dovedește-ți istețimea și intuiția și evadează la ROOM ESCAPE lângă Cișmigiu sau Pache Protopopescu!

Ești pregătit să evadezi la Mystery Rooms Escape București?

Dacă te îngrozește gândul că te vei simți foarte bine alături de prieteni la *jocurile escape room din București* și că te vei distra de minune...atunci răspunsul este **nu**, dar...

Dacă îți dorești să încerci o experiență inedită, distractivă și autentică Escape Room...atunci răspunsul este DA!

Dacă îți plac provocările, mai ales cele mentale și îți place să depășești obstacolele unul câte unul... atunci răspunsul este DA!

ATENȚIE, POATE CREA DEPENDENȚĂ!

Crezi că ai de unde alege?

Singurul escape room în aer liber: Garden

Cel mai complex joc, 20-25 de jucători: 7Locks

Una dintre cele mai antrenante, realiste și distractive răpiri: Conspiracy

Trei dintre cele mai dificile provocări escape room: Journey, Maniac și BlueCave

Cea mai populară provocare: Enygma

Cel mai inteligent joc de teambuilding mobil: Mysterious Journey

Cele mai nonconformiste jocuri de jucat atât real-life cât și online: Secret și Heist

Complexe, simple și pline de farmec în același timp: Legacy și Playground

Surse:<http://www.realescaperoom.ro/>

Subiectul I

20 de puncte

Scrie pe foaia de examen numărul cerinței și litera corespunzătoare răspunsului corect.

1. Cuvintele *nici*, *ceafă*, *chiar*, *el* au, în ordine:

- a) 4 litere, 3 sunete; 5 litere, 4 sunete; 5 litere, 3 sunete; 2 litere, 3 sunete.
- b) 4 litere, 2 sunete; 5 litere, 3 sunete; 5 litere, 4 sunete; 2 litere, 2 sunete.
- c) 4 litere, 4 sunete; 5 litere, 5 sunete; 5 litere, 5 sunete; 2 litere, 1 sunet.
- d) 4 litere, 1 sunet; 5 litere, 2 sunete; 5 litere, 2 sunete; 3 litere, 1 sunet.

2 puncte

2. În secvența: „*Nu-i la mine, l-am dat jos! El mi-a mulțumit frumos că a vizitat tractorul, apoi cred că și-a luat zborul*”, seria care conține numai cuvinte în care „i” este vocală este:

- a) mine, mulțumit, apoi.
- b) mine, mulțumit, vizitat.
- c) mulțumit, vizitat, apoi .
- d) nu-i, și-a, vizitat.

2 puncte

3. În secvența: „*A rupt coșul de paie pe care-l scosese mama la soare și în care a încercat să intre, deși nu încăpea*” există:

- a) patru predicat.
- b) două predicate.
- c) trei predicate.
- d) cinci predicat.

2 puncte

4. În fragmentul: „*Republica zăcea la pământ. Mă închisei în camera mică de pe sală și, așezat pe un balot cu lână abia scărmanată, plânsei amar*” există:

- a) patru substantive articulate cu articol hotărât și doua nearticulate.
- b) trei substantive articulate cu articol hotărât, unul cu articol nehotărât și unul nearticulat.
- c) două substantive articulate cu articol hotărât, unul cu articol nehotărât și trei nearticulate.
- d) șase substantive articulate cu articol hotărât.

2 puncte

5. Identifică în fragmentul din textul A: *Nici nu ar fi fost nevoie de Bunik, căci, conduși de competentul Șerloc, detectivii tocmai au ajuns la poarta firmei lui Patata.* un substantiv cu funcția sintactică de subiect.

2 puncte

6. Transcrie din fragmentul următor din textul B *A rupt coșul de paie pe care-l scosese mama la soare și în care a încercat să intre, deși nu încăpea.* două verbe la timpuri diferite ale modului indicativ, pe care le vei preciza.

2 puncte

7. Transformă următoarea propoziție dezvoltată: *Seara scrisei prima poezie de dragoste, închinată Silviei* în propoziție simplă.

2 puncte

8. Alcătuieste o propoziție negativă în care verbul *a fi* să fie auxiliar.

2 puncte

9. Alcătuieste un enunț interogativ în care substantivul *jocuri* să fie atribut.

2 puncte

10. Transcrie din al doilea paragraf al textului C două atribute exprimate prin substantive. **2 puncte**

Notă! Respectarea, în lucrare, a ordinii cerințelor nu este obligatorie.

SUBIECTUL al II-lea

40 de puncte

Scrie pe foaia de examen răspunsul, în enunțuri, pentru fiecare dintre întrebările de mai jos:

1. La ce se referă naratorul din textul A în enunțul: — *Cartofiorul meu de pluș să mi-l dați acuș-acuș! a strigat Patata înspre ei devenind mai mult Tomata, de furie* . **4 puncte**
2. Care este ultima idee principală ce se desprinde din textul B? **4 puncte**
3. În ce constă jocul pe care îl adoptă copiii din textul B? Exemplifică răspunsul printr-o secvență din text. **4 puncte**
4. Precizează o trăsătură a lui PATATA care reiese din textul A? Ilustrează cu un exemplu. **4 puncte**
5. De ce crezi că autorul a ales acele nume pentru micii detectivi din textul A. Argumentează în 50- 80 de cuvinte. **6 puncte**
6. Ce beneficii crezi că ar avea un copil prin rezervarea pentru câteva ore de joacă a unui loc din ESCAPE ROOM alături de prieteni ? Motivează-ți răspunsul în 50 – 80 de cuvinte, folosind textul C. **6 puncte**
7. Prezintă, în 50 – 80 de cuvinte, o legătură ce se poate stabili, la nivelul conținutului, între fragmentul din opera *Dosarul mascotelor Patata* de Ana Rotea și textul extras din *Erasmus sau A doua fotografie cu oameni mici* Mircea Horia Simionescu. **6 puncte**
8. Crezi că textul C este literar sau nonliterar? Justifică-ți răspunsul, în 50-80 de cuvinte, valorificând textul. **6 puncte**

SUBIECTUL al III-le

40 de puncte

Imaginează-ți că ești un copil de pe vremea părinților tăi, când computerul nu exista în viața de zi cu zi.

Scrie o compunere narativă de 150 – 200 de cuvinte, în care să prezinți o zi de weekend la joacă cu prietenii tăi.

În elaborarea compunerii, vei avea în vedere:

- prezentarea unei emoții/a unui sentiment în urma participării la jocurile din acea zi; **8 puncte**
- adecvarea conținutului la cerință; **6 puncte**
- integrarea unei secvențe narative, a unei secvențe descriptive și a unei secvențe explicative; **12 puncte**
- respectarea convențiilor unui astfel de tip de text; **6 puncte**

Vei primi 32 puncte pentru conținutul compunerii și 8 puncte pentru redactare.

Notă! Punctajul pentru redactare se acordă doar în cazul în care compunerea are minimum 200 de cuvinte și dezvoltă subiectul propus.

BIBLIOGRAFIE:

1. <https://www.portalinvatamant.ro/articole/noutati-7/programa-scolara-pentru-limba-si-literatura-romana-clasele-v-viii-8218.html>
2. <https://clasadigitala.ro/prezentare-produs/limba-si-literatura-romana-clasa-a-vi-a-portofoliul-digital-al-profesorului>
3. <https://www.edu.ro/etichete/programe-%C8%99colare-gimnaziu>
4. <https://www.digitaliada.ro/Ghid-de-predare-Limba-si-literatura-romana-cu-ajutorul-metodelor-digitale-clasa-a-VI-a-2022-2023-a1711977186281092>
5. <https://rocnee.eu/index.php/dcee-oriz/curriculum-oriz/programe-scolare-front/programe-scolare-in-vigoare>
6. <https://manualedigitaleart.ro/biblioteca/art-romana-6-2023>

INSTRUMENTE DIGITALE ÎN ÎNVĂȚĂMÂNT

PROF. ADRIANA ANTON

COLEGIUL NAȚIONAL MIHAIL SADOVEANU PAȘCANI

Tehnologia oferă instrumente și resurse pentru educație – adesea utile și eficiente, câteodată inedite, atractive și captivante. Este rolul pedagogiei și al profesorului să le selecteze și să le dea sens.

Învățământul la distanță nu a apărut în anul 2020, o dată cu pandemia, platforme de învățământ online, site-uri de instruire, videoclipuri de pe canalele de Youtube etc, sunt create de câțiva ani pentru cei care sunt obligați sau aleg să învețe de acasă sau de oriunde altundeva, dar și pentru școlile moderne care folosesc periodic astfel de instrumente de învățare, doar că acum cererea acestora a crescut. La alegerea platformei de învățare online trebuie să vă uitați la opțiunile de a distribui materiale pentru studiu și opțiunea de formulare a sarcinilor. Este o greșală să credem că învățarea de la distanță exclude complet interacțiunea dintre profesor și elev în procesul de învățare. De asemenea, platforma educațională trebuie să aibă opțiunea de partajare a ecranului, pentru a putea împărtăși cu elevii informațiile structurate pe un powerpoint sau dacă doriți să vizualizați împreună un filmuleț educativ ori atunci când vă folosiți de un manual digital. De asemenea, platforma trebuie să fie ușor de accesat, dar să fie sigură, să existe un user și o parolă. Și cel mai important lucru pentru o platformă este camera și microfonul, deoarece fără aceste opțiuni, cursurile online se vor preda sub forma unui monolog susținut de profesor.

Tehnologia șterge limitele impuse de timp și spațiu și reinventează educația prin moduri noi de conectare autentică și prin crearea unor comunități valoroase. O platformă educațională modernă simplifică activitatea utilizatorilor, îmbogățește procesul de învățare și îl face mai interactiv. Totodată, creează un mediu de colaborare și comunicare între toți participanții la actul educațional – profesori, elevi, părinți - și asigură un management școlar eficient.

Privind dincolo de avantajele imediate, tehnologia îmbunătățește statutul profesorului în comunitatea sa și îi face munca mai vizibilă și mai ușor de apreciat. Consolidază încrederea între profesori, elevi și părinți, printr-o comunicare transparentă și personalizată și face din fiecare școală un reper de valoare și de bune practici în

comunitatea din care face parte. Privind pe termen lung, implicarea familiei în evoluția școlară a copiilor și apartenența la o comunitate unită în care toți membrii au drept misiune interesul pentru o dezvoltare armonioasă, contribuie treptat la soluționarea unora dintre cele mai apăsătoare probleme ale educației: analfabetismul funcțional și rata abandonului școlar.

Care sunt criteriile de care trebuie să țină cont un manager de școală când alege o platformă educațională?

Ținând cont de beneficiile enumerate mai sus, este important ca implementarea unei soluții edtech să fie precedată de un proces temeinic de cercetare, sortare și analiză. Care sunt criteriile de performanță de care trebuie să ținem cont când alegem o aplicație edtech care să aducă un plus de valoare școlii și comunității din jurul acesteia?

1. funcționalitățile
2. experiența de utilizare pe interfața web și în aplicațiile mobile
3. ușurința implementării și sprijinul primit în această etapă
4. suportul tehnic permanent, în limba română
5. securitatea datelor și respectarea normelor GDPR

Aceștia sunt cinci factori esențiali de care ar trebui să țină cont orice școală atunci când își alege o platformă educațională performantă.

PLATFORMA LIVRESQ

Este o platformă de creare de lectii interactive și cursuri online ce pot fi descărcate și apoi încărcate în alte platforme. Conține și cea mai mare Bibliotecă de resurse educationale din România.

Sunt peste 19.600 de lectii disponibile, din care 5673 publice. Platforma LIVRESQ integrează și inteligență artificială pentru a ajuta cadrele didactice să creeze lecții și cursuri, mai bune și mai repede. Toate materialele LIVRESQ funcționează și se adaptează automat pentru orice dispozitiv cu browser (telefoane, calculatoare, tablete, televizoare smart, table interactive, etc).

2. Proiectul CRED (Curriculum relevant, educație deschisă pentru toți) conține resurse educaționale deschise (R.E.D.) dezvoltate de către cadre didactice. Acestea au fost proiectate având ca punct de plecare noua programă școlară pentru învățământul primar și gimnazial, bazată pe competențe.

3. Platforma Digitaliada

Platforma centralizatoare cu materiale dezvoltate în platforme tip LIVRESQ și editoare de text. Conține și funcționalități utile pentru directori, profesori și părinți. Lansează în fiecare an un concurs de materiale digitale. Concursul se adresează cadrelor didactice.

4. Brio. Ro

Testele Brio sunt teste digitale standardizate, prin care elevii români din clasele I-XII își pot evalua obiectiv cunoștințele la principalele materii școlare și își pot îmbunătăți performanța la examene.

5. Platformă digitală cu resurse educaționale deschise Edulib (biblioteca virtuală)

Obiectivul proiectului îl reprezintă crearea unui mediu coerent integrat, administrat și protejat, centralizat, pentru a răspunde nevoilor specifice utilizării resurselor de e-content, de interes educațional ca resurse critice pentru procesul educațional modern.

Rezultatele prevăzute de implementarea proiectului sunt:

- Crearea unei platforme digitale cu resurse educaționale deschise
- Integrarea și valorificarea de resurse digitale de tip OER
- Dotarea a unui număr de 5400 de școli gimnaziale cu kit-uri multimedia
- Instruirea indirectă (tip train-the-trainers) pentru 5400 profesori

Fiecare profesor și elev va avea creat un cont pe această platformă. Aceste conturi vor fi create de către minister.

Este pusă la dispoziție o bibliotecă virtuală, în care se găsesc lecții pentru diferite discipline.



La disciplina matematică sunt disponibile 790 de lecții. Lecțiile pot fi descărcate, pot fi modificate și salvate în spațiul personal al profesorului. Lecțiile acoperă întreaga programă pentru clasele V- VIII.

De asemenea, profesorul își poate crea propriile lecții pe platformă, utilizând instrumentul Livresq. Aceste lecții pot fi salvate în spațiul personal de lucru, sau pot fi încărcate pe platformă, după ce sunt validate de o comisie de experți.



Enunțul problemei:

Un electrician trebuie să schimbe becurile unui stâlp de iluminat cu înălțimea de 6 metri. În jurul stâlpului există o mică grădină cu flori, astfel încât nu poate așeza scara decât la o distanță de 1,5 metri față de baza stâlpului. Având în vedere că scara se poate forma din părți de câte 1 metru, care este lungimea minimă pe care trebuie să o aibă aceasta?

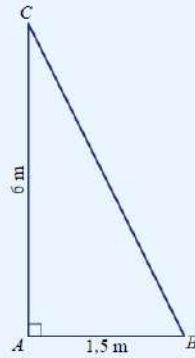
**Ipoteză:**

$\triangle ABC$ este dreptunghic în $\sphericalangle A$
 $AB = 1,5$ m
 $AC = 6$ m

? Concluzie:

$BC = ?$ m

Autor: prof. dr. ing. APARASCHIVEI Ovidiu

Liceul Tehnologic Silvic "Dr. Nicolae Rucăreanu" Braşov

Model de bune practici: Parteneriat în cadrul unui proiect

Liceul Tehnologic Silvic „ Dr. Nicolae Rucăreanu” – Universitatea Transilvania Braşov

Universitatea Transilvania Braşov a accesat un proiect în cadrul Domeniului 4 „Grădini și Stațiuni - asigurarea funcționării în bune condiții a grădinilor botanice universitare, a stațiunilor didactice, a bazelor de practică și a altor infrastructuri de susținere a activităților didactice și de cercetare, din subordinea universităților”

În acest proiect, Universitatea Transilvania a avut ca partener Liceul Tehnologic Silvic „ Dr. Nicolae Rucăreanu”, parteneriat prin care 50 de elevi al liceului nostru într-o vizită de documentare s-au deplasat la bazele didactice ale Facultății de Silvicultură și anume la Baza didactică Sânpetru – Fazanerie și la Baza didactică Săcele (Gârcine) – Păstrăvărie.

Elevii au învățat că, crescătoria de fazani Sânpetru este specializată în reproducerea și creșterea fazanilor. Aici se asigură calitatea întregului lanț al producției de fazani și o riguroasă monitorizare a sănătății fazanilor. Scopul este de a produce o pasăre sănătoasă, puternică și frumoasă pentru a fi reintrodusă în natură unde trebuie să se apere, să se aclimatizeze și să se reproducă. Pentru creșterea capacității de a supraviețui în teren și de integrare în ecosistemele oferite, volierele de stocaj sunt cultivate agricol cu un mozaic de specii de talie diferite.



Referitor la păstrăvăria de la Baza didactică Săcele Gârcine elevii au învățat că aceasta este o unitate salmonică în care au fost urmăriți o serie de indicatori, dintre care menționăm:

- criteriile de alegere a reproducătorilor;
- calitatea apei din bazinele de creștere și întreținere a reproducătorilor;
- calitatea furajului administrat reproducătorilor;
- starea sanitară a materialului biologic și igiena bazinelor;
- cantitatea și calitatea icrelor și lapților;
- indicele gonado - somatic;
- performanțele de reproducție și diferențele dintre cele două specii;
- stabilirea unor corelații între însușirile morfologice și cele reproductive.



Stereotipuri și prejudecăți. Ce este identitatea?

Cum îi percep pe ceilalți, cum mă văd ei?

Prof. Apostolie Ana Maria

Școala Gimnazială Pufești

Cine sunt eu cu adevărat? În fiecare zi, elevii experimentează o mare varietate de valori și moduri de viață împreună. În scopul de a găsi propria lor poziție, au nevoie să-și dezvolte abilitatea de a face alegeri. Ce pot să fac, ce nu trebuie să fac? Ce este bine și ce este greșit? Copiii și adolescenții își dau seama în curând că nu se poate răspunde ușor la aceste întrebări. Ceea ce poate fi bine într-un caz poate fi greșit într-un alt caz. Cum pot decide? Ce orientări am?

Două instrumente importante pentru orientare personală reprezintă constituția unei țări și abordarea de către aceasta a drepturilor omului. Acestea sunt două puncte de referință care demonstrează pluralismul valorilor într-o societate. Cel mai important principiu este libertatea personală, ceea ce permite fiecărui individ dreptul de a-și dezvolta personalitatea pe fondul toleranței reciproce și responsabilității, aducând astfel beneficii atât pentru comunitatea în care trăiește cât și pentru omenire în general. Putem diferi foarte mult în ceea ce privește viziunile și interesele noastre, cu condiția să fi convenit regulile cu privire la modul de a discuta neînțelegerile noastre în mod pașnic.

Copiii și adolescenții ar trebui să știe că adulții se luptă, de asemenea, cu provocările și exigențele cu care se confruntă. Aceștia ar trebui să realizeze, de asemenea, că profesorii nu au cheia adevărului absolut, ci fac greșeli și să încerce să învețe de la ei.

Acest articol se ocupă cu unele din întrebările cu privire la dezvoltarea identității unei persoane și modul în care oamenii și grupurile se percep pe ei și pe alții. Elevii ar trebui să înțeleagă că identitatea lor este definită atât de către ei înșiși cât și prin interacțiunea lor cu alții. Identitatea este definită prin marcarea atât a diferențelor dintre indivizi cât și a nevoii de a aparține familiei sau unui grup de persoane egale și de a fi protejat de aceasta/acesta. Tinerii se vor înțelege mai bine în cazul în care își explorează sentimentele și nevoile personale, dezvoltarea lor personală și dorințele lor pentru viitor. Ei au nevoie să facă experiențe cu diferite forme de comportament, extinzând astfel repertoriul lor de interacțiune cu ceilalți. Ei vor învăța acest lucru dacă contribuie constructiv la situații de interacțiune socială.

Istoria socială și politică a țării noastre are un impact puternic asupra vieților noastre de astăzi. Elevii ar trebui să devină conștienți de această influență prin colectarea regulată de

informații despre problemele actuale și discutarea acestora, formarea de opinii personale și ascultarea opiniilor altora. Ei trebuie să acorde atenție opiniilor, prejudecăților și stereotipurilor care fac parte din opinia publică. O persoană trebuie să fie conștientă de aceste forme subtile de influență pentru a le contracara, și să reflecteze critic asupra alegerilor sale precum și să le modifice dacă este necesar.

Stereotipuri și prejudecăți. Ideile noastre despre alți oameni, grupuri sau țări

Obiectiv de învățare	Să înțeleagă modul în care stereotipurile și prejudecățile sunt legate și modul în care acestea pot duce la păreri simplificate dar și injuste cu privire la indivizi, grupuri de oameni și țări întregi.
Sarcinile elevilor	Elevii se gândesc la părerile lor despre alții și le discută în grupuri.
Resurse	Coli albe de hârtie și markere.
Metoda	Lucru în grup, discuție cu toată clasa.

Termeni cheie: stereotipuri = acestea sunt opiniile pe care grupurile le au despre ele însele sau alte grupuri; prejudecăți = acestea sunt opinii cu încărcătură emoțională despre grupuri sociale (adesea minorități) sau anumite persoane (adesea grupuri de minorități).

Ce este acela un stereotip? Oamenii sunt adesea definiți ca membri ai grupurilor, în funcție de cultura lor, convingerile lor religioase, originea lor sau caracteristicile externe, cum ar fi culoarea pielii lor, mărimea, coafura sau îmbrăcămintea lor. Adesea, această definiție a grupurilor se potrivește cu atribuirea de calități specifice oamenilor, astfel încât imaginile specifice sunt asociate cu anumite grupuri. În cazul în care aceste imagini sunt exagerate în măsura în care corespund cu greu realității, noi le numim stereotipuri. Stereotipurile pot fi, de asemenea, găsite în cărți (chiar și manualele școlare), benzi desenate, reclame sau filme. Aproape sigur ați întâlnit astfel de stereotipuri. Gândiți-vă, de exemplu, la imaginea femeilor africane care poartă fuste din frunze de palmier, cu buzele groase și oase mici în nas.

De la stereotip la prejudecată. Dacă o persoană sau un grup este judecat/ă doar pe baza stereotipurilor și nu ca un individ sau grup de indivizi, avem de-a face cu o prejudecată. S-a format o opinie cu privire la o persoană sau un grup, fără a le cunoaște. Astfel de opinii și idei de cele mai multe ori nu au nimic de-a face cu realitatea și sunt, de asemenea, de multe ori, nefavorabile sau ostile.

Stereotipuri „pozitive”. Cu toate acestea, există, de asemenea, stereotipuri pozitive. De exemplu, dacă cineva spune că oamenii de culoare sunt alergători rapizi, putem numi acest lucru un stereotip pozitiv. „Ei bine, ce e în neregulă cu asta?” s-ar putea crede. Dar în acest caz

oamenii sunt, de asemenea, în mod greșit luați împreună. Gândiți-vă: chiar este adevărat că toate persoanele de culoare poate alerga repede?

La ce sunt bune stereotipiile? Prejudecățile par a face lumea mai simplă și mai puțin complicată. Dacă oamenii întâlnesc alți oameni care par a fi ciudați acest lucru le dă adesea un sentiment de neliniște. În astfel de situații, prejudecățile le permit oamenilor să-și ascundă neliniștea - pot pretinde că știu totul despre celălalt /ceilalți și nu au nevoie să pună niciun fel de întrebări. Dar, ca și consecință, de la bun început, o întâlnire semnificativă și o înțelegere reală au devenit imposibile.

Care este efectul prejudecăților? Prejudecățile sunt ofensatoare. În primul rând, acestea sunt utilizate pentru a trata pe cineva pe nedrept. Prejudecățile lipsesc oamenii de posibilitatea de a arăta cine sunt și ce sunt capabili să realizeze. De exemplu, un angajator nu poate oferi turcilor un loc de muncă pentru că a auzit că „ei” vin mereu târziu la lucru. Unii oameni se vor agăța pe prejudecăți și idei populiste, deși nu știu pe nimeni care ar putea confirma aceste opinii negative.

Ce putem face împotriva prejudecăților? Prejudecățile mor greu și sunt, prin urmare, greu de suportat. Dar nu trebuie să ne pierdem speranța: nimeni nu se naște cu prejudecăți. Ele au fost învățate și, prin urmare, pot fi dezvățate. Înainte de a judeca o persoană, cereți-i să explice de ce a făcut lucrul respectiv. Amintiți-vă că cu siguranță nu v-ar plăcea să fiți judecați fără a fi ascultați.

Obiectivul acestei lecții este de a permite elevilor să transfere înțelegerea lor referitoare la modul în care alte persoane sunt văzute la nivel individual, către un nivel mai general, adică modul în care grupurile mai mari, comunitățile religioase, grupurile etnice sau țările sunt judecate. Profesorul pregătește o scurtă prelegere, clar structurată, privind diferența dintre stereotipuri și prejudecăți care se va da la începutul lecției.

Prin prezentarea succintă a proceselor de învățare și a rezultatelor și viziunilor desprinse din ultimele două lecții, profesorul îi ajută pe elevi să înțeleagă diferența dintre stereotipuri și prejudecăți. Profesorul introduce cele două concepte referindu-se la punctele de vedere diferite referitoare la băiatul care a fost studiat în ultimele două lecții. El încearcă să prezinte aceste opinii ca stereotipuri și prejudecăți (a se vedea materialul general pentru profesori de la sfârșitul acestui capitol, unde s-a inclus un model pentru această scurtă prelegere cheie). În următoarea etapă, elevii formează grupuri restrânse. Ei lucrează la descrierile grupurilor sociale, de exemplu:

- băieți și fete;
- profesioniști;

- grupuri etnice;
- țări;
- continente.

Este important să nu se ceară elevilor să își exprime opiniile personale despre alții. Mai degrabă, ei ar trebui să își imagineze ce ar putea spune sau gândi societatea, vecinii sau mass-media despre grupurile care au fost atribuite acestora în cadrul acestei sarcini. Elevii încearcă să se facă distincția dintre stereotipuri și prejudecăți, aplicând astfel ceea ce au auzit de la profesor la începutul lecției.

Profesorul poate da unele indicii pe tablă și elevii pregătesc prezentarea rezultatelor lor sub forma unei liste întocmite de către ei. Experiența a arătat că o listă pregătită dinainte (a se vedea exemplul de mai jos) va ajuta elevii să noteze idei pentru o utilizare ulterioară în discuție. După prelegerea inițială a profesorului despre stereotipuri și prejudecăți, elevii lucrează în grupuri de trei sau patru timp de aproximativ 15 minute pentru a reflecta asupra sarcinii de mai sus. Profesorul ar trebui să analizeze cu atenție pe care dintre exemplele de mai sus să le ofere. În funcție de situația politică din țara respectivă, poate fi posibil să se aleagă exemple aproape de experiența elevilor. Pe de altă parte, profesorul ar trebui să menționeze grupurile etnice care trăiesc în țară sau comunitate numai în cazul în care nimeni nu este jignit de o astfel de alegere și numai dacă nu pot fi declanșate niciun fel de discuții și dispute care ar putea scăpa de sub control.

Discuțiile și rezultatele grupurilor ar trebui să fie prezentate într-o sesiune plenară. Fiecare grup este de acord cu privire la un purtător de cuvânt, care va prezenta rezultatele grupului urmând un model de criterii cum ar fi:

- țara noastră, grupul nostru, entitatea noastră etnică, profesia noastră;
- stereotipuri exprimate de grup;
- prejudecăți exprimate de grup;
- presupunerile noastre cu privire la motivul pentru care grupurile au asemenea păreri;
- opiniile noastre, inclusiv eventualele divergențe de opinie.

Profesorul va ajuta elevii înregistrând rezultatele fiecărui grup (sub formă de note) pe un flip chart. La sfârșit, profesorul face rezumatul lecției, referindu-se atât la procedură cât și la rezultate.

Bibliografie:

Rolf Gollob și Peter Krapf, *A trăi în democrație Activități didactice în domeniul ECD/EDO, pentru nivelul secundar inferior*. Traducere de Carol Căpiță. Consiliul European, 2008.

RAPORT DE ACTIVITATE PNRAS

Prof. Apostolie Ana Maria

Școala Gimnazială Pufești

Nume și prenume expert: APOSTOLIE ANA MARIA

Unitate școlară: ȘCOALA GIMNAZIALĂ _____

Județ: VRANCEA

Ciclul de învățământ: GIMNAZIAL

Ciclul de învățământ	Număr elevi grup țintă
Gimnaziu	Clasa a V-a: 12 elevi Clasa a VI-a: 27 de elevi

Nr. / titlul activității conform cererii de finanțare	Activitate prestată	Materiale/ instrumente utilizate	Rezultate obținute/ materiale elaborate/ livrabile
Activități remediale: Limba și literatura română – clasa a V-a	Activitatea a debutat cu prezentarea pe scurt a scopului și a obiectivelor generale propuse în cadrul orelor remediale la „Limba și literatura română”, dar și a celor vizate punctual pentru activitatea ce s-a desfășurat în data de 03.04.2023. Elevilor li s-a explicat cum se completează fișa de lucru:	laptop, fișă de lucru, marker, tablă	În cadrul activității remediale la Limba și literatura română, desfășurată cu elevii din clasa a V-a, s-au desfășurat și activități de diagnoză și s-au constatat următoarele: 1. Unii elevi citesc mai greoi, fără expresivitate, fără cursivitate, pe când ceilalți nu au probleme la citire cursivă și expresivă. Această observație reiese din faptul că fiecare elev a citit, pe rând, în fața celorlalți elevi, câteva rânduri din fișă,

	<p>1. Fișa de nivel elementar este destinată elevilor care învață să scrie și să citească acum, având exerciții simple, de redactare în mod special, dar și de colorare în concordanță cu cerința și de lecturare a unor texte simple.</p> <p>2. Fișa de nivel intermediar vizează consolidarea cunoștințelor și achizițiilor din timpul orelor de limba și literatura română, cu precădere: identificarea predicatelor și corectarea dezacordurilor. Lecturarea cu voce tare a avut loc la începutul activității.</p> <p>3. Fișa de nivel avansat vizează elevii care au probleme mici în rezolvarea exercițiilor propuse, axându-se pe identificarea predicatelor și analizarea acestora conform modelului. La finalul activității au citit cu voce tare textul propus.</p> <p>Am oferit explicații suplimentare atunci când am observat că elevii întâmpină dificultăți, am</p>	<p>pentru a se identifica dacă toți elevii cunosc alfabetul, știu să citească și cât de cursiv citesc. S-a observat și faptul că unii elevi nu au noțiuni elementare de gramatică, motiv pentru care am decis să întocmesc fișe de lucru în special axate pe noțiuni de gramatică.</p> <p>S-au urmărit și atins următoarele obiective:</p> <p>1. Identificarea predicatelor în propozițiile propuse. Astfel am observat faptul că 3 elevi au dificultăți mari privind înțelegerea mecanismului de identificare a predicatelor, 4 elevi au dificultăți medii la rezolvarea acestora, reușind să rezolve corect doar o parte dintre exerciții, iar 3 elevi se descurcă destul de bine în rezolvarea exercițiilor propuse, având un număr redus de greșeli, 2 elevi absentând.</p> <p>2. Potrivirea predicatelor cu propozițiile incomplete. Astfel am observat faptul că 4 elevi au dificultăți mari privind înțelegerea mecanismului de rezolvare a exercițiilor, 3 elevi au dificultăți medii la rezolvarea acestora, reușind să</p>
--	--	--

	<p>oferit exemple pentru o mai bună înțelegere, iar la final elevii au discutat pe baza fișei.</p> <p>Feedbackul primit la finalul activității a fost unul pozitiv, elevii arătându-mi și spunându-mi că le-a făcut plăcere să participe la activitate și să completeze fișa.</p>	<p>rezolve corect doar o parte dintre exerciții, iar 3 elevi se descurcă destul de bine în rezolvarea exercițiilor propuse, având un număr redus de greșeli, 2 elevi absentând.</p> <p>3. Corectarea propozițiilor care conțin un dezacord între predicat și subiect. Acest tip de exercițiu a fost inclus în fișele de nivel intermediar și avansat, nu și celor 2 eleve care acum învață să scrie și să citească. Astfel am observat faptul că 4 elevi au dificultăți medii la rezolvarea acestora, reușind să rezolve corect doar o parte dintre exerciții, iar 4 elevi se descurcă destul de bine în rezolvarea exercițiilor propuse, având un număr redus de greșeli, 2 elevi lipsind.</p> <p>4. Analizarea predicatelor conform modelului. Acest obiectiv este dedicat elevilor care au primit fișă de nivel avansat, observând că 2 elevi au dificultăți medii la rezolvarea acestora, reușind să rezolve corect doar o parte dintre exerciții, iar 2 elevi se descurcă destul de bine în rezolvarea</p>
--	---	---

			<p>exercițiilor propuse, având un număr redus de greșeli.</p> <p>Livrabile: fișele de lucru completate de către elevi, fișă de prezență.</p>
<p>Activități remediale: Limba și literatura română, clasa a VI-a</p>	<p>Activitatea a debutat cu prezentarea pe scurt a scopului și a obiectivelor generale propuse în cadrul orelor remediale la Limba și literatura română, dar și a celor vizate punctual pentru activitatea ce s-a desfășurat în data de 19.04.2023.</p> <p>Elevilor li s-a explicat cum se completează fișa de lucru, cu răspunsuri succinte folosind informațiile extrase din textul dat, identificând subiecte și predicate în text, dar și compunerea unui răspuns pentru a rezolva fișa.</p> <p>Am oferit explicații suplimentare atunci când am observat că elevii întâmpină dificultăți, am oferit exemple pentru o mai bună înțelegere, iar la final elevii au discutat pe baza fișei.</p>	<p>laptop, fișă de lucru, tablă, marker</p>	<p>În cadrul activității remediale la Limba și literatura română, desfășurată cu elevii din clasa a VI-a, s-au desfășurat și activități de diagnoză și s-au constatat următoarele:</p> <p>1. Unii elevi citesc mai greoi, fără expresivitate, fără cursivitate, pe când ceilalți nu au probleme la citire cursivă și expresivă. Această observație reiese din faptul că fiecare elev a citit, pe rând, în fața celorlalți elevi, câteva rânduri din fișă, pentru a se identifica dacă toți elevii cunosc alfabetul, știu să citească și cât de cursiv citesc. S-a observat și faptul că unii elevi nu au noțiuni elementare de gramatică, motiv pentru care am decis să întocmesc fișe de lucru în special axate pe noțiuni de gramatică.</p> <p>S-au urmărit și atins următoarele obiective:</p> <p>1. Identificarea predicatelor în propozițiile propuse. Astfel am observat faptul că 3 elevi au</p>

	<p>Feedbackul primit la finalul activității a fost unul pozitiv, elevii arătându-mi și spunându-mi că le-a făcut plăcere să participe la activitate și să completeze fișa.</p>	<p>dificultăți mari privind înțelegerea mecanismului de identificare a informațiilor cheie din text, 14 elevi au dificultăți medii la rezolvarea acestora, reușind să rezolve corect doar o parte dintre exerciții, iar 9 elevi se descurcă destul de bine în rezolvarea exercițiilor propuse, având un număr redus de greșeli, 1 elev absentând.</p> <p>2. Extragerea informațiilor din textul suport. Astfel am observat faptul că 3 elevi au dificultăți mari privind înțelegerea mecanismului de rezolvare a exercițiilor, 14 elevi au dificultăți medii la rezolvarea acestora, reușind să rezolve corect doar o parte dintre exerciții, iar 9 elevi se descurcă destul de bine în rezolvarea exercițiilor propuse, având un număr redus de greșeli, 1 elev absentând.</p> <p>3. Construirea propozițiilor care conțin structura cerută. Acest tip de exercițiu a fost inclus pentru a evidenția importanța acordului predicatului cu subiectul. Astfel am observat faptul că 3 elevi au dificultăți</p>
--	--	---

			<p>mari la construirea acestora, 14 elevi au dificultăți medii la rezolvarea acestora, reușind să rezolve corect doar o parte dintre exerciții, iar 9 elevi se descurcă destul de bine în rezolvarea exercițiilor propuse, având un număr redus de greșeli, 1 elev lipsind.</p> <p>4. Analizarea predicatelor și subiectelor conform modelului.</p> <p>Am observat faptul că 3 elevi au dificultăți mari la rezolvarea acestora, 14 elevi au dificultăți medii, reușind să rezolve corect doar o parte dintre exerciții, iar 9 elevi se descurcă destul de bine în rezolvarea exercițiilor propuse, având un număr redus de greșeli, 1 elev absentând.</p> <p>Livrabile: fișele de lucru completate de către elevi, fișă de prezență.</p>
<p>Activități remediale: Limba și literatura română – clasa a V-a</p>	<p>Activitatea a debutat cu prezentarea pe scurt a scopului și a obiectivelor generale propuse în cadrul orelor remediale la „Limba și literatura română”, dar și a celor vizate punctual pentru activitatea ce s-a desfășurat în data de 20.04.2023.</p>	<p>laptop, fișă de lucru, marker, tablă</p>	<p>În cadrul activității remediale la Limba și literatura română, desfășurată cu elevii din clasa a V-a, s-au urmărit și atins următoarele obiective:</p> <p>1. Identificarea predicatelor și subiectelor în propozițiile propuse. Astfel am observat faptul că 3 elevi au dificultăți mari privind înțelegerea</p>

	<p>Elevilor li s-a explicat cum se completează fișa de lucru, cu răspunsuri simple, exerciții de colorare în concordanță cu cerința și de lecturare a unor propoziții simple în cazul fișei de nivel elementar; răspunsuri succinte privind identificarea predicatelor și subiectelor și corectarea dezacordurilor pentru fișa de nivel intermediar, dar și folosind informații din text, axându-se pe identificarea predicatelor și subiectelor și analizarea acestora conform modelului pentru a rezolva fișa de nivel avansat.</p> <p>Am oferit explicații suplimentare atunci când am observat că elevii întâmpină dificultăți, am oferit exemple pentru o mai bună înțelegere, iar la final elevii au discutat pe baza fișei.</p> <p>Feedbackul primit la finalul activității a fost unul pozitiv, elevii arătându-mi și spunându-</p>	<p>mecanismului de identificare a predicatelor și subiectelor, 4 elevi au dificultăți medii la rezolvarea exercițiilor, reușind să rezolve corect doar o parte dintre exerciții, iar 3 elevi se descurcă destul de bine în rezolvarea exercițiilor propuse, având un număr redus de greșeli, 2 elevi absentând.</p> <p>2. Potrivirea subiectelor cu propozițiile incomplete. Astfel am observat faptul că 4 elevi au dificultăți mari privind înțelegerea mecanismului de rezolvare a exercițiilor, 3 elevi au dificultăți medii la rezolvarea acestora, reușind să rezolve corect doar o parte dintre exerciții, iar 3 elevi se descurcă destul de bine în rezolvarea exercițiilor propuse, având un număr redus de greșeli, 2 elevi absentând.</p> <p>3. Corectarea propozițiilor care conțin un dezacord între predicat și subiect. Acest tip de exercițiu a fost inclus în fișele de nivel intermediar și avansat, nu și celor 2 eleve care acum învață să scrie și să citească. Astfel am observat faptul că 4 elevi au dificultăți medii la</p>
--	---	---

	mi că le-a făcut plăcere să participe la activitate și să completeze fișa.		<p>rezolvarea acestora, reușind să rezolve corect doar o parte dintre exerciții, iar 4 elevi se descurcă destul de bine în rezolvarea exercițiilor propuse, având un număr redus de greșeli, 2 elevi lipsind.</p> <p>4. Analizarea predicatelor și subiectelor conform modelului. Acest obiectiv este dedicat elevilor care au primit fișă de nivel avansat, observând că 2 elevi au dificultăți medii la rezolvarea acestora, reușind să rezolve corect doar o parte dintre exerciții, iar 2 elevi se descurcă destul de bine în rezolvarea exercițiilor propuse, având un număr redus de greșeli.</p> <p>Livrabile: fișele de lucru completate de către elevi, fișă de prezență.</p>
Total ore luna aprilie			3

Bibliografie:

1. Florentina Sâmihăian, Sofia Dobra, Monica Halaszi, Anca Davidoiu-Roman *Manual de limba și literatura română, clasa a V-a*, Art Klett, 2022.
2. Florentina Sâmihăian, Sofia Dobra, Monica Halaszi, Anca Davidoiu-Roman, Horia Corcheș, *Limba și literatura română, Clasa a VI-a*, Art Klett, 2023.

PERSPECTIVA PSIHOPEdagogică A COPIILOR CU SINDROM DE HIPERACTIVITATE ȘI DEFICIT DE ATENȚIE

Prof. itinerant/de sprijin Apostu Mihaela
Școala Profesională Specială "Sf. Stelian" Botoșani

Rezumat

"A te supune normei înseamnă a te supune examenului public, a răspunde așteptărilor pe care societatea și le formulează"(Neculau, 1987, p. 183). Societatea apreciază comportamentul membrilor ei după anumite **etalioane**, așteptând ca ei să se conformeze anumitor modele culturale.

Scopul acestui articol nu este eliminarea problemelor specifice unui copil cu ADHD (Attention Deficit Hyperactivity Disorder), ci este unul realist, bazat pe dezvoltarea unor abilități de rezolvare a situațiilor dificile în care astfel de copii sunt implicați. **Obiectivele** urmărite vizează descrierea comportamentală a celor trei componente: hiperactivitatea, impulsivitatea și deficitul de atenție; strategii de intervenție ameliorativă: medicală, psihologică și psihopedagogică; exemplificarea unor sarcini de lucru utile. **Metodele** vizează schimbarea comportamentală, vizând categoria comportamentelor constructive și integrative.

În ansamblu, voi prezenta caracteristicile comportamentale ale copiilor cu ADHD, cu vârste cuprinse între 3 și 12 ani. Problemele concrete cu care se confruntă părinții și profesorii duc la conturarea unor strategii de soluționare eficientă a acestora. În cadrul sistemului educațional, sunt conturate o serie de exerciții practice utile în adaptarea copiilor.

Acești copii trebuie înțeleși și susținuți de persoanele din proximitate, în contextul cunoașterii cauzelor producerii unor tulburări de comportament.

Cuvinte cheie:

- hiperactivitate
- impulsivitate
- deficit de atenție
- ameliorare
- adaptare

Tulburarea de comportament

Manifestările comportamentale adecvate unor norme sociale și în concordanță cu așteptările grupului de apartenență sunt considerate *comportamente dezirabile*. La polul opus, nonconformitatea conduce la *devianță comportamentală*, definită drept "lipsă de adeziune la modelul normativ și axiologic al grupului, manifestată printr-un comportament atipic, care încalcă prescripțiile normative și violează cerințele instituționale" (Rădulescu, Piticariu, 1989, p.9).

Există o varietate de comportamente deviate, "de la *comportamentul excentric*, caracterizat prin gesturi insolite, vestimentație aparte și dezordine comportamentală, până la *comportamentele disfuncționale* sau aberante, înscrise în aria delincvenței, a tulburărilor psihice, a subculturilor și contraculturilor deviate sau marginale" (Rădulescu, Piticariu, 1989, pp. 9-10). *Comportamentul deviant* reprezintă o expresie a

”incapacității funcționale a individului din cauza unor deviații fiziologice sau anormalități psihice, fie ca rezultat al unui comportament perfect normal, dar incompatibil cu standardele de normalitate ale grupului” (Rădulescu, Piticariu, 1989, pp.9-10).

Cauzele tulburărilor de comportament sunt greu de precizat. Se înregistrează *factori genetici* (anomalii, deficiențe anatomico-fiziologice), *factori psiho-patologici* și *sociali*. Principala cauză a acestor probleme rezidă în tulburările funcțiilor cerebrale (factori ereditari), dar și în condițiile de trai ale copiilor: în familie, grădiniță/școală.

Această etiologie diversă se manifestă sub forma incapacității individului de *a se adapta* unor solicitări. Apare des un cerc vicios datorită limitelor impuse de părinți, pe care copilul nu le ia în considerare, fiind necesară o permanentă atenționare a copilului.

Manifestările de hiperactivitate debutează odată cu vârsta preșcolară (cel târziu la 5-6 ani), iar spre adolescență neliniștea corporală se reduce, menținându-se totuși anumite dificultăți atenționale și orientarea spre acțiuni impulsive.

Hiperactivitatea cu deficit de atenție

Copiii cu tulburare comportamentală se diferențiază față de copiii cu o dezvoltare normală prin *frecvența* și *intensitatea* cu care apar problemele (se concentrează mai greu, sunt ușor de distras, agitație, etc.).

Hiperactivitatea cu deficit de atenție presupune cel puțin trei elemente: *hiperactivitatea*, *impulsivitatea* și *deficitul de atenție*.

a) *Hiperactivitatea* caracterizează persoanele dinamice, neliniștite și agitate.

Copiii hiperactivi:

- dau din mâini și/sau picioare când sunt așezați pe scaun;
- se deplasează liber prin clasă;
- preferă jocurile de mișcare;
- se lovesc frecvent de obiecte;
- nu acordă atenție detaliilor;
- se apucă de mai multe lucruri deodată;
- pierd/își uită obiectele personale.

b) *Impulsivitatea* e o manifestare comportamentală caracteristică persoanelor care:

- fac comentarii inadecvate situațional;
- își stăpânesc cu dificultate impulsurile;
- îi lovesc pe ceilalți;
- iau din lucrurile personale ale altora;
- au un autocontrol scăzut.

c) *Deficitul de atenție* este întâlnit la copiii care:

- au dificultăți de concentrare;
- se plictisesc repede;
- își întrerup activitatea la scurt timp după începerea ei;
- finalizează cu greu o sarcină.

Sindromul ADHD e o tulburare specifică de comportament, cu o incidență medie de 3-5% la copii, mai crescută în rândul băieților decât la fete. În 50% din cazuri, tulburarea debutează înainte de 4 ani, dar e diagnosticată ca atare odată cu începerea școlii.

Modalități de intervenție ameliorativă

Intervenția în cazul copiilor cu ADHD îmbracă mai multe forme:

- a) *Intervenția medicală* presupune prescrierea unor medicamente ce reduc hiperkinetismul și starea de neliniște. Efectul lor e temporar, pe termen scurt. Totodată, utilizarea lor duce la simptome secundare, precum: scăderea în greutate, diminuarea apetitului, încetinirea temporară a creșterii, insomnii, etc.
- b) *Intervenția psihologică* constă în strategii de autocontrol comportamental. Se aplică terapiile de factură cognitiv-comportamentală și existențială.
- c) *Intervenția pedagogică* presupune acordarea unui sprijin educațional corespunzător dezvoltării cognitive și emoționale a copilului cu ADHD. **Adaptarea la cerințele școlare și sociale** are loc treptat, în pași mici, prin strategii didactice construite eficient: adaptare curriculară, solicitarea îndeplinirii unor sarcini scurte, clar definite, implicarea copilului în munca de echipă.

Exercițiile indicate spre a fi aplicate în lucrul cu copiii cu ADHD sunt variate, însă au la bază activități practice și atractive:

- "E timpul jocului! Nu deranjați!"
- "Calitățile copilului meu"
- "Regulile familiei mele"
- "Planul de recompensare cu puncte"
- "Concursul pentru fețe zâmbitoare"
- "Consecințele faptelor mele"

Cazurile copiilor cu hiperactivitate și deficit de atenție sunt des întâlnite în activitatea didactică, ceea ce solicită inteligența și abilitățile manageriale ale profesorului. Acesta trebuie să fie "cel care inițiază și realizează acțiuni specifice prin care controlează și gestionează manifestările comportamentale ale elevilor, canalizându-le în direcția respectării unor norme și reguli menite să asigure buna desfășurare a activității didactice"(Dumitru, 2008, pp.276-277).

Bibliografie:

1. Dophner, M., Schurmann, S., Lehmkuhl, G., 2006, "*Copilul hiperactiv și încăpățânat. Ghid de intervenție pentru copiii cu tulburări hiperchinetice și opoziționale*", Ediția a doua revizuită, Editura RTS, Cluj Napoca;
2. Dumitru, I., 2008, "*Consiliere psihopedagogică*", Editura Polirom, Iași;
3. Neculau, A., 2004, "*Manual de psihologie socială*", Ediția a doua revizuită, Editura Polirom, Iași;
4. Rădulescu, S., Piticariu, M., 1989, "*Devianță comportamentală și boală psihică. Sociologie și psihiatrie*", Editura Academiei Române, București.

Mihai Eminescu între clasic și modern.

Eminescu în școala modernă

Profesor Ardelean Claudia Magdalena

Liceul Miron Cristea

Suntem cu toții de acord că a scrie despre Mihai Eminescu implică un curaj imens. Numeroasele abordări ale acestui mare poet aduc în prim plan viața și opera în mod tradițional, cuminte, nesusizând că, datorită elementelor rutinare predare – învățare – evaluare, tindem să pierdem din vedere frumusețea textului literar liric și să ne îndepărtăm de sensibilitate, prinși în vârtoarea modernității.

Nu, Mihai Eminescu nu este un învechit sau un depășit, deși începe să devină ușor inaccesibil și multe dintre aspectele realității prezentate de el în operă nu mai există. Modul de exprimare a acestor realități îi pune pe elevi în dificultate.

Eminescu rămâne modern în măsura în care știm să-l accesăm, pentru a-l aduce aproape de inimile adolescenților, pentru care actul de a citi a devenit ficțiune.

Cititorii de poezie, atâția câți mai există în era internetului și a documentației globalizate, îl simt pe Mihai Eminescu la început de secol XXI contemporanul nostru, magma vie. Puțini sunt cei care știu că Eminescu a intrat chiar și în Cartea Recordurilor, căci capodopera sa, Luceafărul, a fost omologată de World Records Academy ca fiind cel mai lung poem de dragoste din lume - 98 de strofe.

„Invocarea schimbării criteriului estetic al noilor generații este insuficientă, întrucât opțiunea cititorului între admirație sau contestare nu se poate decide decât pe baza lecturii, a contactului său nemijlocit cu textul.” Chiar dacă spiritualitatea poporului nu se reduce la personalitatea unui singur creator, Eminescu poate să rămână în conștiința celor tineri „Everestul cuvântului românesc”.

Emoția visului de iubire proiectat în peisajul ocrotitor al naturii din idilele eminesciene (Sara pe deal, Dorința, Călin, file din poveste) și dorul din elegii (*Despărțire*, *De ce nu-mi vii*, *Ce e amorul?*, *Atât de fragedă*, *Pe aceeași ulicioară*, *De câte ori, iubito*, *Din valurile vremii*), imaginea cosmosului de la geneză și până la apocatastază din *Scrisoarea I*, meditația din *Glossă* nu au egal în literatura noastră.

Nu putem dăinui spiritual ca popor fără reperele de simțire înaltă, așa cum în poezie Eminescu ne-a dat-o prin vraja versurilor de iubire pură, a acelora de dragoste pentru natură, pentru neam, pentru cugetare. Nu există în întreaga noastră poezie națională un text mai vibrant ca *Scrisoarea III*, care să poată sădi în sufletele copiilor mândria românească pentru eroii trecutului.



Liceul *Miron Cristea* din Subcetate continuă să învie un strop din fantezia eminesciană, organizând **medalionul literar** dedicat nașterii poetului, la data de 15 ianuarie.

Premergător acestui eveniment, profesorii de limba și literatura română au încercat să activeze spiritele copiilor, stimulându-i să alcătuiască jurnale de lectură, care datorită unor inerții didactice sunt mai puțin utilizate în practica școlară.

O modalitate care și-a dovedit eficacitatea în comprehensiunea textului eminescian este excursia literară. Scopul **excursiei literare** „Pe urmele lui Eminescu”, organizată cu elevi ai liceului, a fost familiarizarea elevilor cu unele dintre aspectele vieții poetului, cât și descoperirea, recunoașterea și identificarea legăturilor dintre Mihai Eminescu și epoca în care a trăit. Analizând aceste aspecte, am considerat că excursia literară este metoda prin care elevii se pot apropia mai mult de textul eminescian și îl vor putea înțelege în raport cu societatea vremii și în relație cu etapele vieții poetului. La final am alcătuit un album foto reprezentativ pentru tema excursiei.

Apropierea de textul eminescian și familiarizarea cu personalitatea poetului se realizează permanent la Liceul din Subcetate, atât la orele de limba și literatura română, cât și în cadrul manifestărilor literare.

Luna ianuarie reprezintă, însă, perioada în care timpul, sub zodia capricornului, nu mai are răbdare...Ne deșteptăm de fiecare dată pentru a celebra nașterea perpetuă a aceluia caracter implicat, entuziast, vehement și totuși înclinat spre tristețe.

Ianuarie a adus mult entuziasm. În cadrul medalionului literar, participanții, elevi și profesori, au dat dovadă că limba și spiritul românesc nu sunt perisabile, ci sunt datele definitorii ale acestei țărișoare din Balcani. Cum artele se împletesc firesc, copiii au realizat activități în care au împletit dragostea

pentru lectură, cu muzica romanțelor și cu rigurozitatea științei, luând formă primul medalion literar al anului.

Prezentarea descendenților familiei Eminovici și conștientizarea rădăcinilor ardelene, au constituit un motiv de mândrie ca aparținători ale acestor meleaguri.

Aruncând o privire asupra sălii, observăm că toți sunt dornici a exprima cuvântul eminescian sub diverse forme. Astfel expoziția de desen a constituit o pată de culoare în ziua celebrării poetului.

Talent și dedicație s-a remarcat și la secțiunea de recitări, unde am ascultat cu emoție textele eminesciene. Respectând condiția de romantic a marelui poet, ne-am lăsat cuprinși de frumusețea romanțelor, care parcă pătrund spiritul până în cele mai tainice străfunduri.

De ce ne-am aminti cu iubire trecutul? Fiindcă istoria reprezintă ceea ce suntem și motivul pentru care suntem așa. Istoria este un ghid de navigație în timpuri de restriște.

Aceasta este și concepția eminesciană, sinteza poemelor cu această temă. Cu un dezvoltat simț al istoriei, Eminescu fixează cu precizie cele două coordonate fundamentale ale culturii națiunii române: limba și istoria.

Pentru a reînvia un moment din istoria neamului, elevii au interpretat Scrisoarea III, reprezentarea respectând textul poemului întocmai.

Eminescu își trage izvoarele creației lui din tot ceea ce înseamnă timp și spațiu românesc, din adâncurile înnegurate ale istoriei acestui popor, din tot ceea ce adună în inima lui peisajul național.

Liceul din Subcetate rămâne prin aceste activități cu caracter permanent un far călăuzitor pentru ca generațiile de tineri să nu rămână indiferente la imaginea lui Eminescu de tribun, de ziarist incoruptibil care a luptat pentru valorile care definesc această națiune.



·MAI MULT DECÂT O ȘCOALĂ: EDUCAȚIE PENTRU VIAȚĂ

Prof. Ardeleanu Emilia Cristina
Școala Gimnazială Nr. 7 Reșița

Școala Gimnazială Nr. 7 Reșița este recunoscută în peisajul educațional cărășean printr-o ofertă educațională bogată, care cuprinde proiecte educative de succes, cercuri tematice și sportive, activități extrașcolare tradiționale, pe care le derulăm în fiecare an. Vă prezentăm, în continuare, câteva dintre acestea.

Proiectul Național ROMÂNIA, ȚARA MEA

Demarat în urmă cu 14 ani, Proiectul „România, țara mea” se derulează în perioada septembrie - februarie, cuprinzând o gamă variată de activități. Sute de copii și cadre didactice din întreaga țară participă la secțiunile concursului organizat în cadrul proiectului. Tematica acestor concursuri se modifică de la un an la altul. În fiecare an, concursul este inclus în Calendarul Activităților Educativă Naționale, emis de Ministerul Educației.

Ediția din acest an cuprinde secțiunile: desen (pentru preșcolari), fotografie (pentru ciclurile prima și gimnazial), eseu și interviu (pentru liceeni). Tematica este diferită, în funcție de categoria de vârstă. Astfel, preșcolarii vor participa la concursul de desene cu tema **România, țara mea**. Elevii din ciclul primar pot participa cu fotografii, la două secțiuni: **Locuri de poveste din țara mea – peisaje** - și **Școala, pașaport spre viitor** - imagini cu activități din școală, chipuri de elevi, de profesori etc. La fel, și elevii din gimnaziu pot să aleagă între a trimite la concurs fotografii cu obiective istorice (**Povestea locului meu**) sau fotografii care să ilustreze școala românească de astăzi.

Liceenii sunt așteptați la concurs cu două tipuri de materiale: eseuri sau interviuri. Eseul va avea tema **Dascăli de renume** și va cuprinde un material despre acel dascăl care a avut/are un impact deosebit asupra evoluției elevului sau care a avut realizări memorabile, recunoscute în comunitate. Eseul poate avea ca subiect și profesori care au trecut în neființă, dar care au avut o activitate intensă în comunitate, în timpul vieții, punându-și amprenta asupra evoluției elevilor pe care i-au instruit. Interviul va fi realizat cu o personalitate locală (din orice domeniu), care se poate încadra în categoria **Oameni de seamă ai locului meu**.

Proiectul cuprinde și o secțiune dedicată cadrelor didactice: un simpozion național, cu tema **Dascălul, de profesie român**.

Expoziția va fi amenajată, la fel ca anul trecut, la Muzeul Banatului Montan. Jurizarea va fi efectuată în parteneriat cu Palatul Copiilor Reșița.





FLORILE DALBE

Este o altă manifestare specială a școlii noastre. „Florile dalbe” este un festival de colinde inițiat de Școala Gimnazială Nr. 7 Reșița în decembrie 2009. Momentele susținute de grupurile vocale sunt compuse din piese alese de coordonatorii acestora, dar care respectă criteriile impuse de organizatori prin regulament. La festival participă copiii care provin din nivelurile primar, gimnazial și liceal.

În luna decembrie a acestui an va avea loc ediția a XIII-a a festivalului. Primele unsprezece ediții s-au desfășurat în Biserica „Sfinții Apostoli Petru și Pavel -

Govândari”, iar ediția a XII-a la Catedrala „Adormirea Maicii Domnului”. În același loc se va derula și ediția din acest an, în 15 decembrie 2023.

DRAG MI-I GRAIUL BĂNĂȚAN!



În luna mai a acestui an a avut loc ediția a XIII-a a Festivalului Interjudețean DRAG MI-I GRAIUL BĂNĂȚAN! La cele trei secțiuni ale festivalului (recitare în grai bănățean, interpretare de melodii populare din Banat și dansuri populare), participă, an de an, zeci de copii din județele Caraș-Severin, Timiș și Arad. Festivalul se bucură de o largă popularitate, un mare merit avându-l colaborarea cu Dan Liuț, președintele Asociației Scriitorilor în Grai Bănățean.

Festivalul „Drag mi-i graiul bănățan” are loc, în fiecare an, în jurul datei de 9 Mai, Ziua Uniunii Europene, având ca scop promovarea și

cultivarea valorilor culturale românești în context european. Și în acest an școlar, festivalul va avea loc la Sala Lira a Liceului de Arte „Sabin Păuța” Reșița.



FINAL DE GIMNAZIU ÎN PAȘI DE DANS

Este numele proiectului demarat în anul școlar 2022-2023, în parteneriat cu Școala de Dans „Magnum Dance”. Simona Balaci, coordonatoarea Școlii de Dans, desfășoară ateliere de dans cu elevii claselor a opta pe tot parcursul anului școlar, proiectul având ca finalitate un moment de dans prezentat de absolvenți la festivitatea de încheiere a anului școlar.

Pe lângă aceste proiecte, amintim parteneriatele cu Biblioteca Județeană „Paul Iorgovici” Caraș-Severin, cu Muzeul Banatului

parteneriatele cu Biblioteca Județeană „Paul

Montan Reșița, cu Administrația Națională Apele Române sau cu Direcția Silvică. Zeci de elevi din școală merg în drumeții, organizate în parteneriat cu „Prietenii Munților” Reșița și cu Administrația Parcului Național Semenic – Cheile Carașului. Tot despre mediu învățăm în acțiuni desfășurate de Agenția pentru Protecția Mediului. În fiecare iarnă, un grup de elevi din școala noastră participă la tabăra de schi organizată de „Prietenii Munților”, pe Semenic. Mai există multe astfel de colaborări, în cadrul cărora instituții din oraș sau din județ se implică și sprijină acțiunile școlii.

PROIECT EDUCATIV „MAGIA LECTURII”
parte din Programul Național de stimulare a interesului pentru lectură,
“Să citim pentru mileniul III”, an școlar 2022-2023

Prof. Avram Dănuța-Maria
G.P.P. NR.18 Buzău

Proiectul este organizat cu scopul de a stimula copiii să-și valorifice potențialul creator, dezvolta imaginația vocabularul, gândirea, spontaneitatea, creativitatea. Implicarea cadrelor didactice și a părinților în trezirea și menținerea interesului pentru lectură a copiilor. Poveștile au fost dintotdeauna o modalitate utilă și plăcută de a petrece timpul alături de copil și de a-i transmite un mesaj, de a-l învăța să descopere și să se aventureze în minunata lume a fanteziei.

S-a urmărit stimularea interesului pentru cărți, conștientizarea importanței utilizării bibliotecii, trezirea interesului pentru alcătuirea unei biblioteci personale cu ajutorul părinților, adaptarea cu ușurință la mediul învățământului primar.

Activitatea nr.1

S-a elaborat proiectul, a fost formată echipa de lucru, stabilite responsabilitățile, elaborat programul de activități, modalitățile de colaborare/implicare ale partenerilor, încheierea contractelor de parteneriat, înscrierea unităților școlare în proiect.

Activitatea nr.2

Mica mea bibliotecă: Realizarea unei biblioteci la care toți copiii din grădiniță să aibă acces, cu cărți specifice vârstei preșcolare, dar și realizarea unei mici biblioteci acasă la copii.



Activitatea nr. 3. „Lectura, primul pas spre cultură”-simpozion. Simpozionul este parte integrantă a Programului Național de stimulare a interesului pentru lectură, “Să citim pentru mileniul III”.

Cadrele didactice din învățământul preuniversitar sunt invitate să-și împărtășească experiențele din propria activitate prin prezentarea unor exemple de bună practică (referate, scenete, program de

serbare, proiecte tematice, creații literare pentru copii, etc) prin înscrierea online prin link-ul <https://docs.google.com/forms/d/1C7gHOj1aFCXW6n-wuwf7qEIS1fRgXtQBIqT4iC0JAgw/edit?pli=1> S-au înscris 50 de cadre didactice din învățământul preuniversitar din 12 județe. Toate cadrele didactice vor primi diplome de participare cu lucrare la simpozion, iar lucrările vor fi publicate într-un ghid metodic cu ISBN.

Activitatea nr. 4. Cum se crează o carte. Întâlnire cu autorul. Vizită la Biblioteca Județeană.

Preșcolarii au avut parte de o întâlnire cu autorul cărții lor preferate „Colțișor face clătite”, Irina Dumitru. Au ascultat povestea lui Colțișor, lectură chiar de autor, apoi au putut afla răspunsuri la curiozitățile lor despre personaje, despre cum se scrie o carte, o poveste, cum se realizează o carte(drumul ei de la foaia albă, simplă până la cartea din bibliotecă). Au vizitat Biblioteca județeană Buzău și au citit cărți din secțiunea potrivită vârstei lor.



Activitatea nr. 5. Sesiuni de citire cu voce tare împreună cu părinții. Celebrarea Zilei Naționale a Lecturii.

Profesorii și alți profesioniști din domeniul educației timpurii trebuie să încurajeze familiile copiilor să înceapă să citească cu copiii acasă, de la o vârstă fragedă. Am implicat familiile în citirea cu voce tare cu copiii lor pentru a le ajuta să dezvolte o cultură a lecturii și acasă. Sesiunile de lectură deschise reprezintă o oportunitate excelentă pentru părinți să învețe să observe și să asculte reacțiile propriului copil. Cu prilejul Zilei naționale a lecturii am organizat activități culturale, sociale și educaționale prin care se evidențiază importanța lecturii, în special în formarea copiilor și tinerilor.



Activitatea nr. 6. „Magia lecturii”-concurs pentru copii. Concurs pentru copiii preșcolari, cu 2 secțiuni: concurs de cunoștințe și concurs artistico-plastic.

Concursul se va desfășura online, prin înscrierea participanților cu ajutorul formularului <https://docs.google.com/forms/d/1yoLQXja8IPB7aUX6t06szkE10zUDBjkCfzCIAGeGXB0/edit>

Concursul de cunoștințe se va desfășura în fiecare unitate școlară și va avea întrebări legate de și dintr-un text, de pe foaia de concurs, ce va fi citit de educatoare. Copiii vor rezolva o fișă individuală corespunzătoare vârstei și cunoștințelor asimilate pe parcursul primului semestru școlar până la data concursului. Concursul artistico-plastic presupune realizarea unei lucrări printr-o tehnică la alegere, desen/pictură/ colaj, a unei scene ce va ilustra un moment sau un personaj, din textul citit de către cadrul didactic.

La concursul artistico-plastic au participat 185 preșcolari din 12 județe, iar la concursul de profil au participat 193 preșcolari din 15 județe. Toți participanții vor primi diplome cu premii conform regulamentului.

Activitatea nr. 7. Evaluarea proiectului-activitate de diseminare. Prin desfășurarea acestui proiect am observat că interesul pentru cărți, conștientizarea importanței utilizării bibliotecii, trezirea interesului pentru alcătuirea unei biblioteci personale și acasă duce la adaptarea cu ușurință la mediul învățământului primar, crește abilitățile de alfabetizare timpurie ale copiilor, preșcolarii își dezvoltă vocabularul și dragostea pentru lectură.



STEAM în grădiniță

(Exemple de bune practice)

Prof. Avram Dănuța-Maria
G.P.P. Nr.18 Buzău

Abordarea pedagogică STEAM integrează știința, tehnologia, ingineria, artele și matematica într-un mod interdisciplinar și practic. Copiii sunt încurajați să exploreze, să experimenteze și să rezolve probleme reale prin intermediul proiectelor și activităților practice. Această abordare încurajează gândirea critică, creativitatea și abilitățile de colaborare, pregătind elevii pentru provocările și oportunitățile din lumea reală.

STEAM poate fi adaptată și integrată în activitățile preșcolare pentru a dezvolta abilitățile și curiozitatea copiilor mici. De exemplu, prin activități de construcție cu cuburi sau jocuri de sortare, copiii pot explora concepte matematice și de inginerie. De asemenea, prin experimente simple și activități artistice, pot învăța despre știință și expresie creativă. Este important să se ofere oportunități de joc și explorare într-un mediu sigur și stimulant, adaptat vârstei lor.

La grădiniță, o activitate STEAM ar putea fi construirea unui mic pod folosind bețișoare de lemn și lipici. Copiii pot explora concepte de inginerie și matematică, cum ar fi echilibrul și rezistența structurilor. Apoi, pot decora podul cu culori și materiale artistice, dezvoltându-și creativitatea. Prin această activitate, copiii învață prin joc și experimentare, dezvoltându-și abilitățile într-un mod distractiv și interactiv.

O altă activitate STEAM în aer liber ar putea fi construirea unei mini-grădini. Copiii pot să planteze semințe în ghivece și să învețe despre procesul de creștere a plantelor, știința din spatele acestui proces și importanța naturii. De asemenea, pot să creeze și să decoreze suporturi pentru plante folosind materiale reciclabile. Această activitate îi ajută pe copii să se conecteze cu mediul înconjurător și să învețe prin experiență directă în natură.

Muzica poate fi integrată în activitățile STEAM la grădiniță prin intermediul activităților artistice și a jocurilor muzicale. De exemplu, copiii pot crea instrumente muzicale simple folosind materiale reciclabile și să exploreze sunetele și ritmurile. De asemenea, pot să învețe despre concepte matematice, precum ritmul și măsurile, prin jocuri muzicale și dans. Integrarea muzicii în activitățile STEAM adaugă o dimensiune creativă și distractivă, încurajând expresia artistică și dezvoltarea abilităților muzicale ale copiilor.

Prin construirea unui mini-labirint, copiii pot folosi materiale precum cartoane, tuburi de hârtie și blocuri pentru a crea un labirint simplu. Apoi, pot să își testeze labirintul, ghidând un obiect mic prin el. Această activitate îi ajută pe copii să înțeleagă concepte de spațiu, direcție și rezolvare de probleme, în timp ce se distrează și explorează. Copiii pot începe prin a crea un design pe o foaie de carton, desenând cărări și obstacole. Apoi, pot lipi tuburi de hârtie pe carton pentru a crea tuneluri și pot adăuga blocuri pentru a forma ziduri. Copiii pot folosi bile sau alte obiecte mici pentru a ghida prin labirint. În timp ce explorează labirintul, copiii vor dezvolta abilități de coordonare ochi-mână, rezolvare de probleme și gândire spațială. Este o activitate distractivă și interactivă care îi încurajează pe copii să colaboreze și să-și folosească imaginația.

O activitate STEAM potrivită activităților matematice, copiii pot folosi cuburi colorate pentru a învăța despre modele și secvențe. Pot crea modele simple, cum ar fi o secvență de culori sau o secvență de numere, folosind cuburile. Apoi, pot extinde activitatea prin crearea unor modele mai complexe sau prin rezolvarea de probleme matematice folosind cuburile. Această activitate îi ajută pe copii să dezvolte abilități de recunoaștere a modelelor, de rezolvare de probleme și de gândire critică, în timp ce se bucură de aspectul interactiv și creativ al STEAM.

Este important să abordăm metoda STEAM în educație deoarece aceasta îmbină elemente din știință, tehnologie, inginerie, arte și matematică, oferind o abordare holistică și integrată a învățării. Prin activități STEAM, copiii își dezvoltă abilități precum gândirea critică, rezolvarea de probleme, creativitatea și colaborarea. Această metodă îi pregătește pe copii pentru lumea reală, în care abilitățile STEAM sunt din ce în ce mai valorizate și necesare.

Metode didactice active și interactive folosite în orele de istorie

Prof înv primar Băcanu Mariana
Colegiul Național „Ana Aslan” Brăila

Pentru a avea cu adevărat elevul în centrul activității instructiv – educative, învățătorul îndeplinește roluri cu mult mai nuanțate decât în școala tradițională. În abordarea centrată pe elev, succesul la clasă depinde de competențele cadrului didactic de a crea oportunitățile optime de învățare pentru fiecare elev. Astfel, în funcție de context, învățătorul acționează mereu, dar adecvat și adaptat nevoilor grupului.

Vom prezenta, în continuare, o serie de metode de învățare activă și interactivă, cu exemplificări concrete în cadrul lecțiilor de istorie în clasa a IV- a.

1. Prelegerea

Deși reprezintă o metodă frecvent folosită în abordarea didactică tradițională (cadrul didactic vorbește, iar elevii, cumiți, ascultă), poate fi utilizată într-un demers didactic centrat pe achizițiile elevului.

Text suport: *Țara Românească în timpul lui Mircea cel Bătrân*

- Se trezește interesul elevilor prin începerea prelegerii cu prezentarea, pe scurt, a lecturii „Condeiele lui Vodă”, după Dumitru Almaș. Se poate folosi și o imagine captivantă, în strânsă legătură cu ceea ce urmează a fi predat prin intermediul prelegerii.

- Pe parcursul prezentării, pentru aprofundarea înțelegerii elevilor, se cere acestora să analizeze imaginile din manual (localizarea Țării Românești pe hartă, portretul domnitorului, imaginea Mănăstirii Cozia, imagini cu aspecte ale luptelor de la Rovine și de la Nicopole).

- Se implică elevii în timpul prelegerii, cerându-le să localizeze pe hartă localitățile Târgoviște, Rovine, Nicopole și să descrie lupta de la Rovine, pe baza citatului și a imaginii din manual.

- Se evită formularea unor concluzii la sfârșit și se solicită elevilor rezolvarea următoarelor sarcini:

a) Cum explici dobânda de la Rovine a micii oștiri conduse de Mircea cel Bătrân împotriva puternicei armate otomane?

b) Completează:

Mircea cel Bătrân a fost Domn al

Principalele lupte cu turcii:

Ctitorii:

2. Brainstorming – îl motivează învățarea elevilor în sensul că reprezintă formularea a cât mai multor idei legate de rezolvarea unei situații – problemă conturate.

Text suport: *Copilăria de ieri și de azi*

Fiind două aspecte cuprinse în titlul temei, se împarte clasa în două grupe:

- grupa 1 – Copilăria de ieri

- grupa 2 – Copilăria de azi

Sarcina: Exprimarea în sarcini scurte și concrete a tuturor ideilor în legătură cu tema dată

În continuare se parcurg următoarele etape:

- se scriu toate ideile pe o coală mare de hârtie;
- pauză de zece minute pentru așezarea ideilor;
- se reiau ideile emise, pe rând, și se grupează pe categorii sau cuvinte cheie;
- se analizează critic, se evaluează, se argumentează și se contraargumentează ideile emise anterior, la nivelul grupurilor;

- se afișează ideile rezultate sub formă de propoziții.

În cadrul unei asemenea activități se asigură:

- implicarea activă a tuturor participanților,
- exprimarea personalității;
- exersarea creativității și a unor atitudini deschise la nivelul grupului;
- valorizarea ideilor fiecărui participant;
- eliberarea de prejudecăți.

3. Ciorchinele

Este o metodă de brainstorming neliniară care stimulează găsirea conexiunilor dintre idei.

Text suport: *Grecii, un model de civilizație și cultură*

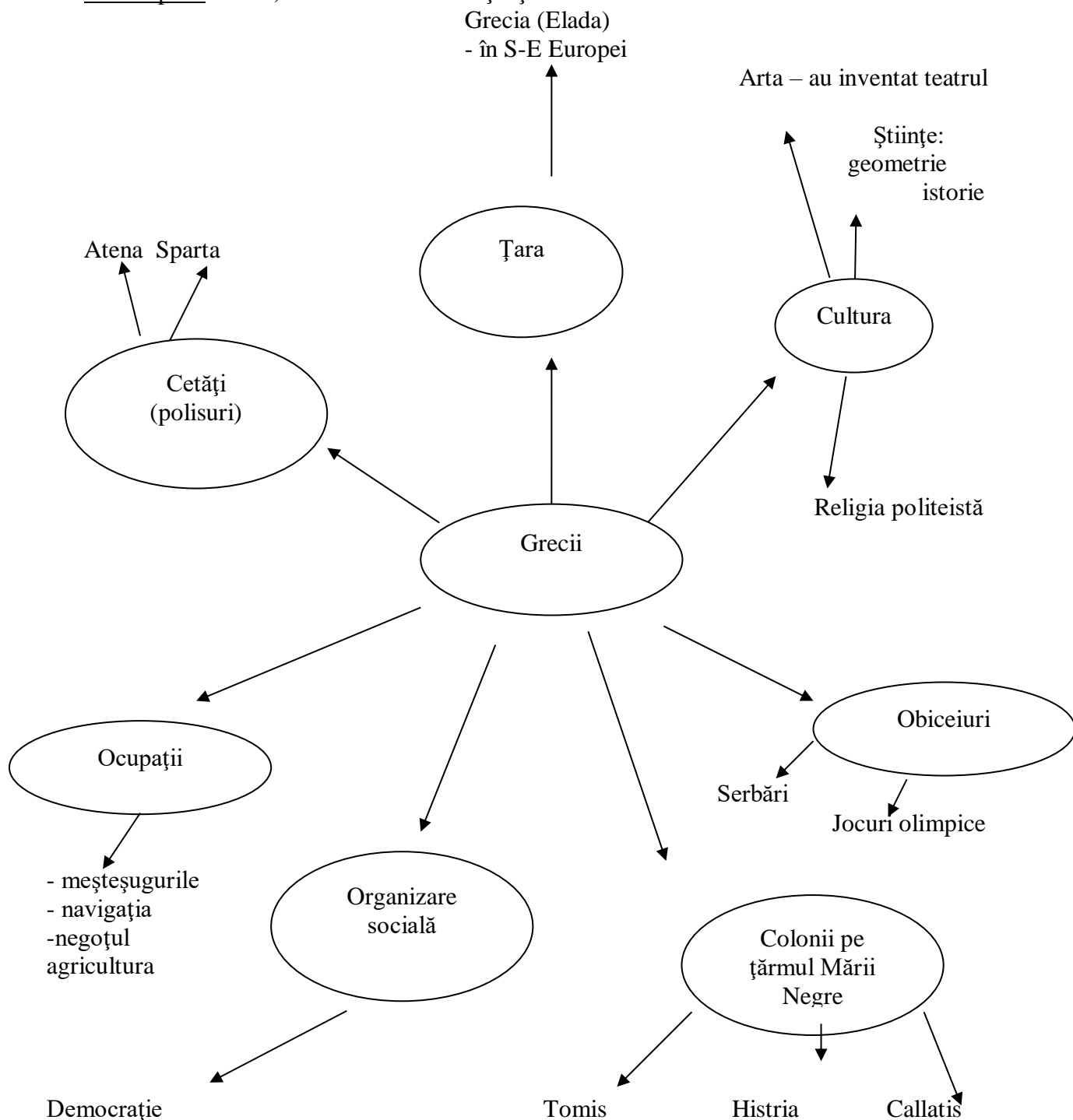

Se parcurg următoarele etape:

- se scrie tema care urmează a fi cercetată în mijlocul tablei;
- se notează toate ideile în legătură cu tema respectivă în jurul acesteia și se trag linii între acestea și cuvântul inițial;
- pe măsură ce se scriu cuvinte, se trag linii între toate ideile care par a fi conectate;
- activitatea se oprește când sunt epuizate toate ideile;

4. Jurnalul cu dublă intrare

Prin această metodă elevii stabilesc o legătură strânsă între text și propria lor curiozitate și experiență.

Text suport: *Vecinii și comunitatea*

Printr-o linie verticală, elevii împart o pagină în două.

În partea stângă notează acele enunțuri / fragmente care:

- le consideră mai importante;
- le prezintă informații apropiate de experiența lor personală;
- conțin informații absolut noi pentru ei.

În partea dreaptă vor trebui să comenteze acel enunț / fragment:

- La ce i-a determinat să se gândească?
- Ce întrebări au în legătură cu acel enunț / fragment?
- Ce informații le sunt cunoscute?
- Despre ce ar dori să afle mai multe informații?

În timp ce citesc, elevii se opresc din lectură și notează în jurnal.

Utilitatea acestei metode constă în faptul că atunci când învățătorul revine la text, elevii folosesc jurnalul pentru a spune ce comentarii au făcut în legătură cu diverse fragmente.

5. Eseul de cinci minute

Eseul este o modalitate eficientă de a încheia o oră. Prin această metodă elevii sunt ajutați să-și sintetizeze ideile legate de tema lecției, iar învățătorul are o idee mai clară despre ceea ce s-a întâmplat, în plan intelectual, în acea oră.

Text suport: *Roma. De la Cetate la Imperiu*

- Descrieți, pe scurt, poporul roman.
- Formulați o întrebare în legătură cu ceea ce ați mai vrea să mai aflați despre poporul roman.

Eseurile strânse pot constitui un punct de plecare pentru învățător în organizarea lecției următoare.

6. Turul galeriei presupune evaluarea interactivă și formativă a produselor realizate de grupuri de elevi.

Text suport: *Copilăria de ieri și de azi*

- În grupuri de câte șase, elevii completează prin cuvinte sau imagini diagrama dată:

Jocuri

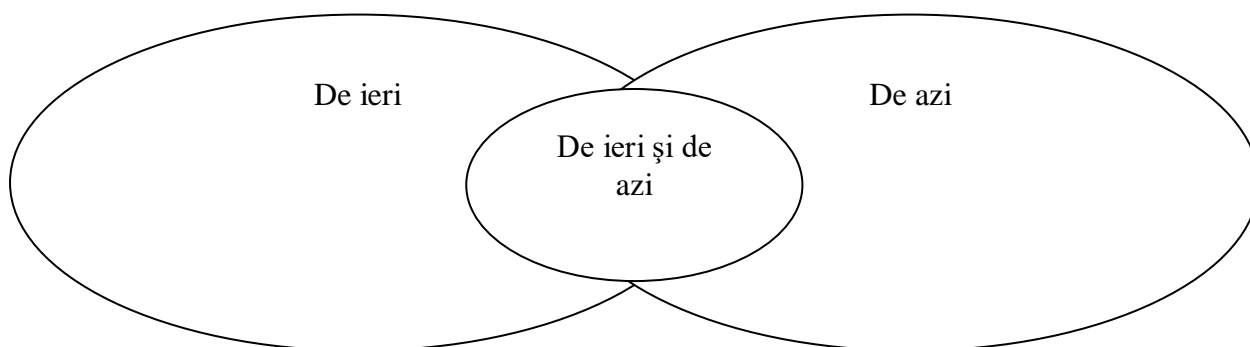

- Produsele sunt expuse pe pereții clasei.
- La semnalul învățătorului, grupurile se rotesc prin clasă, pentru a examina și a discuta fiecare produs; pe o foaie albă anexată se notează comentariile, sugestiile, întrebările,
- După turul galeriei, grupurile își reexaminează propriile produse prin comparație cu celelalte, citesc comentariile făcute și răspund întrebărilor scrise.

7. Cubul

Prin această metodă se explorează (cercetează) un subiect sau o situație din mai multe perspective, realizându-se abordarea complexă și integratoare a unei teme. Permite diferențierea sarcinilor de învățare, stimulează eficiența învățării și stimulează gândirea logică.

Este necesar un cub mare, pe fețele cărui să fie scrisă câte o sarcină de lucru sub diferite forme.

Text suport: *Dacia în timpul stăpânirii romane*

- *Describe:* Organizarea Daciei în timpul stăpânirii romane
- *Compară:* Ca mod de viață, prin ce se aseamănă dacii și romanii?
- *Asociază:* Cunoscând procesul de romanizare al dacilor, la ce te gândești?
- *Analizează:* De ce crezi că în alte provincii romane nu s-a produs o rapidă romanizare, așa cum s-a întâmplat în Dacia?
- *Aplică:* Cum explici organizarea Daciei Romane unui elev de clasa a III- a?
- *Argumentează:* Cucerirea daciei de către romani și romanizarea acesteia a fost un lucru bun? De ce da? De ce nu?

Se împarte clasa în șase grupuri de câte patru elevi și se stabilește rolul fiecărui membru din grup:

- cititorul – rostogolește cubul și anunță grupului cerința înscrisă pe fața de deasupra;
- ascultătorul activ / cercetașul – repetă sarcina, o reformulează pentru a fi înțeleasă de fiecare membru, adresează întrebări învățătorului;
- interogatorul – solocită idei legate de modul de rezolvare a sarcinii de la membrii grupului;
- rezumatorul – va fi „raportorul grupului”, va trage concluziile, le va nota și le va comunica întregii clase.

Se va insista pe formularea unor răspunsuri reprezentative pentru grup și nu individuale. Metoda poate fi folosită și ca joc / concurs între grupuri.

8. Cvintetul reprezintă o modalitate de sintetizare a informațiilor, de evaluare a înțelegerii și creativității copiilor și mijlocul de exprimare a creativității lor.

Este o poezie de cinci versuri care se elaborează individual, în perechi sau în grup și respectă următoarele repere:

- titlul (un singur cuvânt - substantiv);
- descriere (două cuvinte - adjective)
- acțiune (trei cuvinte - verbe);
- sentimente (patru cuvinte – construcție, enunț);
- esența subiectului (un cuvânt cheie).

Exemplu: *Ștefan cel Mare*
Viteaz, iscusit
Luptând, învingând, ctitorind
A fost „soarele” Moldovei
Erou

9. Metoda predării / învățării reciproce

Text suport: *Faptele de vitejie ale lui Iancu de Hunedoara*

Elevii sunt puși în situația de a fi ei înșiși profesori și de a explica colegilor rezolvarea unei situații-problemă.

Se împart elevii în grupe de câte patru, în care fiecare are un rol:

- rezumatorul – face un scurt rezumat al textului / fragmentului citit;
- întrebătorul – pune întrebări clarificatoare (În ce secol este plasat evenimentul? Ce se întâmplă în Țara Românească și Moldova? Ce a organizat Iancu de Hunedoara? Cu cine a încheiat alianțe? Ce semnifică cuvintele scrise pe mormântul lui?);
- clarificatorul – trebuie să aibă o imagine de ansamblu a evenimentelor și să încerce să răspundă întrebărilor grupului;
- prezicătorul – își va imagina, colaborând cu ceilalți colegi, anumite consecințe pozitive sau negative în funcție de existența / inexistența unui anumit eveniment.

Rezumator	<ul style="list-style-type: none">• Citește textele referitoare la Iancu de Hunedoara și notează câteva însușiri ale acestuia.• Citește primul fragment din lecție și completează enunțurile: a) În sec. al XV-lea Imperiul amenința b) Iancu de Hunedoara a fost numit voievod al de către regele
Întrebătorul	<ul style="list-style-type: none">• Găsește întrebările potrivite următoarelor răspunsuri: a) Iancu de Hunedoara a format oastea din nobili, țărani liberi și orășeni. b) La Belgrad, Iancu a învins oastea otomană condusă de Mahomed al II-lea.• Pune trei întrebări colegilor din grupă. Notează pe fișa ta răspunsurile lor.
Clarificatorul	<ul style="list-style-type: none">• Întocmește o listă de cuvinte sau grupuri de cuvinte necunoscute. Folosește-te de cunoștințele tale sau ale celor din grupa ta, pentru a le clarifica.
Prezicătorul	<ul style="list-style-type: none">• Colaborează cu colegii tăi și încearcă să răspunzi la următoarea întrebare: Ce crezi că s-ar fi întâmplat dacă Iancu de Hunedoara nu ar fi organizat frontul antiotoman?

Grupele pot avea texte diferite pe aceeași temă sau pot avea fragmente ale aceluiași text. Ei pot lucra pe fișe diferite, urmând ca în completarea lor să existe o strânsă legătură, sau pot lucra pe o singură fișă, pe care fiecare să aibă o sarcină precisă.

Gama metodelor, procedeele și tehnologiile didactice activatoare este nesfârșită și la îndemâna oricui. Utilizarea lor eficientă depinde nu numai de priceperea și tactul pedagogic al învățătorului, ci și de dragostea lui față de copii, de pasiunea pentru muncă, de talentul său.

Bibliografie:

- Ioan Cerghit – Metode de învățământ, Editura Didactică și Pedagogică, București, 1976
- [www. didactic. ro](http://www.didactic.ro)
- Anicuța Ursache, Camelia Zane – Istorie-Caiet pentru cls. a IV-a, Editura Odyseea, Cluj, 2006
- A. Buduroi, D. Pârâială – Istorie-Auxiliar al manualelor alternative – cls. a IV-a, Editura Euristica, Iași
- C. Mihăilesc, T. Pițilă, S. Vlad – Istorie-manual pentru cls. a IV-a, Editura Aramis, 2006
- Gheorghe Alexandru și colab. – Metodica predării istoriei în învățământul preuniversitar, Editura „Gheorghe Alexandru”, Craiova, 1999

Un proiect de suflet

prof.înv.primar Băcișor Daniela
Școala Gimnazială Nr.8 Sibiu

"Educatia este cea mai puternica arma pe care o poti folosi pentru a schimba lumea."
Nelson Mandela

Educația pentru diversitate este o prioritate a învățământului românesc modern. În numeroase țări se pune stringent problema integrării copiilor cu C.E.S. în unitățile școlare de masă, alături de ceilalți copii de vârsta lor. Acest proces este unul anevoios pentru că educația pentru diversitate este puțin abordată, iar incluziunea este lentă. Societatea și școala sunt cele care, prin colaborare susținută, pot contribui la așezarea vieții acestor copii între limitele normalității.

Planul-cadru pentru ciclul primar urmărește ca finalitate atingerea unui nivel de performanță elementar în formarea competențelor- cheie, necesare pentru o viață socială activă, conștientă și responsabilă. Dintre competențele - cheie care sunt vizate pentru profilul de formare al copilului de vârstă școlară mica, ”integrarea, participarea activă și responsabilă la viața socială” și ”interiorizarea unui sistem de valori care să orienteze atitudinile și comportamentele” sunt cele două pe care le-am avut în vedere în momentul în care am demarat proiectul educational ”Împreună facem lumea mai bună!”.

Democrația este prin definiție, nu numai o stare de fapt care se instituie în societate, ci și o stare de spirit prezentă inclusiv în interiorul instituției școlare. În condițiile acestea este datoria școlii de a menține un dialog permanent cu societatea, de a crea o strânsă legătură între instituțiile educaționale și comunitate. Acest obiectiv se realizează prin crearea unor punți de legătură între nevoile educaționale, resursele intelectuale ale elevilor și perspectivele de dezvoltare economică a societății.

Numai cunoscând și respectând realizările copiilor din alte școli și din alte zone, elevii devin toleranți cu ceilalți și capabili să înțeleagă lumea în care trăiesc. Ilustrarea vieții lor cotidiene, a activităților specifice școlii, familiei și a comunității din care fac parte, este calea cunoașterii de sine și a transformării propriei persoane.

Scopul acestui proiect este ”Creșterea nivelului de implicare al școlarii mici în activități de educație nediscriminatorie, educație interculturală și educație pentru diversitate”.

Activitățile stabilite au ca obiective : creșterea sentimentului de responsabilitate, a altruismului, a atitudinilor protectoare și tolerante față de ceilalți copii; asigurarea condițiilor necesare dezvoltării competențelor de comunicare ; implicarea în investigarea mediului natural și social și în valorizarea experiențelor personale ; creșterea nivelului de colaborare, întrajutorare și competiție constructivă în rândul elevilor de ciclu primar până la finalul proiectului. Grupul țintă este format din copii preșcolari și elevi de ciclul primar ai școlilor de masa, elevi cu certificate C.E.S. din școlile de masa, elevi ai școlilor speciale, precum și cadre didactice care doresc să contribuie la realizarea educației pentru diversitate și toleranță. Deci, beneficiarii direcți ai acestui proiect sunt elevii și cadrele didactice participante, iar indirecți sunt părinții elevilor și comunitatea din care fac parte toți acești copii.

Toți acești actori educaționali colaborează în cadrul acestor activități :

- Ateliere de creație ”Învățăm împreună!”, care vizează evenimente cu încărcătură afectivă – 1 Martie, 8 Martie, Sărbătoarea Paștelui și 1 Iunie-Ziua copilului și în cadrul cărora elevii școlilor de masa, împreună cu elevii școlilor speciale din oraș, desfășoară activități practice de confecționare de obiecte și ornamente specifice evenimentului, iar pentru ”1 Iunie – Ziua copilului” organizăm jocuri și concursuri distractive.

- Concurs de creație ”Suntem diferiți, dar avem aceleași drepturi!” – un concurs de creații artistico – plastice și literare , în cadrul căruia, elevii participanți, reprezintă prin intermediul unui desen, machete sau eseu un drept al copilului.

- Expoziție ”Împreună facem lumea mai bună!” – organizată în incinta școlii noastre, cu lucrările copiilor, atât de la atelierele tematice, cât și de la concursul de creație, și care este deschisă publicului timp de o săptămână.

Pentru buna desfășurare a proiectului, care se întinde pe o perioadă de șase luni, am întocmit Diagrama Gantt a activităților.

Nr. crt.	Obiective specifice	Activitate	Ian. 2024	Febr. 2024	Mart. 2024	Apr. 2024	Mai 2024	Iunie 2024	Responsabili
1.	Popularizarea proiectului în cât mai multe unități școlare din județ prin intermediul site-ului școlii, al IȘJ Sibiu și al altor platforme specializate	Constituirea unei baze de date cu profesorii participanți la proiect							Coordonatorii
		Popularizarea proiectului							Inițiatorii proiectului
2.	Cultivarea atitudinilor morale pozitive: responsabilitate, altruism, toleranță, atitudine protectoare față de toți copiii	A1. Atelierele ”Învățăm împreună”							Cadre didactice din școala organizatoare și școlile și grădinițele partenere și inițiatorii proiectului
3.	Dezvoltarea competențelor de comunicare , investigarea mediului natural și social și valorizarea experiențelor personale.	A2. Concurs ”Suntem diferiți, dar avem aceleași drepturi”							Cadre didactice din școala organizatoare și din școlile partenere și inițiatorii proiectului
4.	Cultivarea spiritului de colaborare, întrajutorare și competiție constructivă	A3. Expoziția ”Împreună facem lumea mai bună”							Cadre didactice din școala organizatoare și din școlile partenere și inițiatorii proiectului

5.	<i>Diseminarea proiectului Asigurarea sustenabilității acestuia</i>	<i>Transmiterea diplomelor și a adeverințelor către școlile participante Analiza rezultatelor proiectului</i>							Inițiatorii proiectului și coordonatorii
----	---	---	--	--	--	--	--	--	---

Rezultatele calitative pe care le așteptăm de la acest proiect sunt :

- Număr mare de elevi participanți la activitățile propuse, care vor dobândi cunoștințe importante despre drepturile copilului și vor fi capabili să valorifice aceste cunoștințe în comportamente sociale dezirabile.
- Prin intermediul lucrărilor realizate, elevii și preșcolarii vor da dovadă că sunt capabili să aplice toleranța, să respecte diversitatea și să o aprecieze ca un fapt de viață real și normal, să promoveze respectul față de sine și față de ceilalți, să-și cunoască drepturile și să le aplice într-un mod corect în cadrul societății.
- Școala organizatoare va realiza o expoziție în cadrul căreia vor fi prezentate toate lucrările realizate de elevii participanți în proiect, sub îndrumarea profesorilor.
- Cadrele didactice vor dori să participe la activitățile proiectului deoarece este un bun prilej de schimb de bune practici.
- Membrii grupului-țintă, respectiv școlile și grădinițele partenere, vor manifesta dorința de a participa în continuare la astfel de proiecte care vizează dezvoltarea competențelor sociale și de comunicare.

Proiectul se află la a V a ediție . An de an am putut observa schimbările pozitive în comportamentul elevilor implicați în activitățile desfășurate chiar în școlile speciale, interesul lor crescut pentru ajutorarea și susținerea elevilor cu C.E.S. din școală, însă cea mai mare realizare este aceea că, au devenit mai conștienți și mai receptivi la nevoile celor din jurul lor.

Forumul de discuții.

Model de bună practică pentru stimularea comunicării elevilor cu tulburări de învățare

Profesor pentru învățământul primar, *Badea Clara Adriana*,
Școala Gimnazială „Matei Basarab” Târgoviște, județul Dâmbovița

Titlul bunei practici: Forumul de discuții

Cuvinte cheie: comunicare, creativitate, motivație, reflecție, succes

Prezentarea ideii/a bunei practici:

Forumul de discuții presupune inițierea unor conversații cu elevii, pe diverse teme, pornind de la mijloace de învățământ adecvate. De fiecare dată, se urmărește respectarea preferințelor pe care le au elevii, astfel încât toți copiii să fie stimulați să se exprime, inclusev cei care au cerințe educaționale special sau tulburări de învățare. Se pornește de la premisa că poveștile sunt foarte importante pentru a explora lumea.

Astfel, se inițiază discuții sau se creează și se prezintă povești prin intermediul unor resurse adecvate:

- pe baza unor imagini simple sau complexe, aduse de către profesor sau alese de către elevi;
- pe baza unor obiecte (jucării) aduse de către elevi;
- pe baza vestimentației elevilor („Ziua șosetelor desperecheate”);
- pe baza unor preferințe, a unor dorințe;
- pe baza unor texte/cărți citite, a unor desene creative realizate în urma lecturii; (După citirea cărții „Micul prinț”, elevii au reprezentat în desene/picturi orașele în vreme de pandemie.);
- pe baza unor roboți creați în cadrul unui proiect de robotică; (Roboții îndeplinesc diverse misiuni în cadrul unor scenete create și puse în scenă de către elevi.)
- pe baza salutului exprimat într-o manieră proprie, în fiecare zi de către alt elev;
- pe baza unor bilețele începute de către profesor și distribuite elevilor; (Fiecare bilețel are un alt început.)

Elevii sunt motivați să participe la discuții deoarece acestea se bazează pe emiterea unor idei creative, neclasate neapărat în corecte și greșite, mizând pe ideea că greșelile se corectează în timp.

Se are în vedere respectarea regulilor comunicării orale. Foarte important este ca privirea emițătorului să fie îndreptată către interlocutori.

Elevii explorează realitatea, își folosesc experiența de viață, cunoștințele empirice pentru a descoperi noi aspecte, învățând independent, dar și împreună, unii de la alții. Astfel, ei dobândesc noi achiziții, analizează, sintetizează, evaluează. De asemenea, forumul de discuții dezvoltă capacitatea de exprimare orală, creativitatea elevilor, permițând trecerea către scrierea creativă. Totodată, atitudinea elevilor față de sarcini oferă profesorului informații referitoare la particularitățile individuale ale acestora.

Este foarte important ca, după fiecare activitate, profesorul să reflecteze asupra răspunsurilor primite, asupra comportamentelor, atitudinilor manifestate de către fiecare elev în mod particular și să valorifice pentru fiecare aspectele care conduc la progres școlar, precum și modalitatea de intervenție care este cea mai eficientă.

Descrierea modului de transfer/adaptare în activitatea cu elevii (elemente transferabile, cum se pot transfera/adapta, descrierea modului de organizare a activității respectând specificul învățării):

- **Forumul de discuții din prima zi de școală.** În prima zi de școală, li se solicită elevilor să prezinte culoarea preferată, hobby-uri, localitatea din care vin, dorințe pe care le au și care pot fi împlinite la școală. Elevii vor întâmpina unele dificultăți în prezentarea dorințelor, dar, pe baza modelelor, exemplurilor, acestea vor fi depășite. Informațiile culese vor fi utile atât în procesul de cunoaștere, de intercunoaștere, dar și în desfășurarea activităților cooperative de învățare care vor urma, constituind criterii pentru formarea grupelor de lucru. Este foarte important să ținem seama de dorințele copiilor, pentru a-i motiva să participe și pentru a asigura o relație educativă eficientă.

- **Forumul de discuții cu imagini.** Se prezintă copiilor imagini pe o anumită temă sau li se cere să aducă ei imagini referitoare la o temă dată. Fiecare copil vorbește despre imaginea aleasă.

Copiii își prezintă creația într-o ordine aleatoare sau în cadrul unor jocuri, de exemplu „Ghemul discuțiilor”.

- **Forumul de discuții cu obiecte.** Elevii aduc obiecte (jucării) legate de o temă data, pe care le prezintă. Motivația pentru discuție este una ridicată, deoarece copilul alege obiectul preferat.

- **Forumul de discuții bazat pe imaginație.** Se prezintă copiilor un punct negru realizat pe un suport alb și se poartă discuții pe baza a ceea ce văd în jurul acestuia.

- **Forumul de discuții bazat pe lectură.** Se citește un text/o carte și se solicită elevilor să reprezinte scene identificate, folosind tehnici din domeniul artelor plastice și adaptând situația la contextul actual. Discuțiile se bazează pe prezentarea lucrărilor, explicând reprezentările pe care le-au realizat (forme, dimensiuni, culori) și argumentând transformările realizate.

- **Forumul de discuții bazat pe diversitate.** Se desfășoară activitatea practică intitulată sugestiv „Ziua șosetelor desperecheate”, când elevii poartă șosete din perechi diferite. Li se solicită să emită idei legate de trăirile lor în acest context. Discuția este condusă către acceptarea diversității și se pretează integrării copiilor cu dizabilități.

- **Forumul de discuții bazat pe teatru.** Pe baza roboțelilor creați în cadrul unui proiect de robotică, elevii compun o scenetă. Roboțelilor li se atribuie diverse misiuni, ca ființe sau ca obiecte, și sunt integrați în scenetă pentru a realiza acțiuni mai mult sau mai puțin miraculoase. Se valorifică astfel inteligența artificială.

- **Forumul de discuții bazat pe salut.** În fiecare dimineață, un elev scrie pe tablă un salut inedit, care reprezintă o creație proprie și care este exprimat printr-o frază/cântec/poezie. Elevul prezintă salutul, colegii răspunzându-i într-o manieră proprie. Fiecărui elev îi va veni rândul să inițieze propriul salut.

- **Forumul de discuții cu bilețele.** Se distribuie fiecărui copil câte un bilețel pe care este scris începutul unui text. Acesta diferă de la un copil la altul. („Azi dimineață m-am trezit și.....; „Jeri am primit un bilețel.....etc.) Fiecare copil va continua textul pe baza trăirilor personale, a experiențelor proprii de viață.

Rezultate așteptate/ Impact vizat:

- Dezvoltarea capacității de comunicare
- Dezvoltarea gândirii logice
- Dezvoltarea gândirii critice
- Dezvoltarea gândirii creatoare
- Creșterea motivației pentru a participa
- Dezvoltarea comportamentului de ascultător
- Dezvoltarea capacității de investigare a realității
- Acceptarea diversității
- Creșterea stimei de sine
- Învățarea în ritm propriu, în funcție de inteligența predominantă și de stilul de învățare
- Învățarea prin cooperare
- Diferențiere/Individualizarea învățării
- Cunoașterea psihopedagogică a elevilor
- Dezvoltarea personalității elevilor
- Eficientizarea activității didactice

Reflecții:

Fiecare dascăl este un marinar care face față nenumăratelor provocări, pentru a finaliza călătoria alături de elevii săi, ajungând împreună pe un mal unde se vor întâlni cu succesul, cu fericirea. Pentru acest deziderat, „marinarul” țese o frânghie de care să se prindă toți. Important este să realizeze strașnic două noduri: cunoașterea, bazată pe învățare pe tot parcursul vieții și acceptarea, bazată pe dragoste pentru copii.

BIBLIOGRAFIE:

- 1.Panișoară, Ovidiu–Ioan, 2006, *Comunicarea eficientă*, Editura Polirom, Iași
- 2.Stoica, Marin, 2002, *Pedagogie și psihologie*, Editura Gheorghe Alexandru, Craiova

Proiect educațional *Coifurile verzi...Coiful de aur*

Profesor pentru învățământul primar, *Badea Clara Adriana*,
Școala Gimnazială „Matei Basarab” Târgoviște, județul Dâmbovița

Argument:

Formarea la copii a atitudinii pozitive față de mediu, a unor comportamente de apreciere și de protejare a frumuseților naturii reprezintă un factor foarte important în vederea salvării planetei de catastrofele naturale. Omul este cel care are rolul de a conștientiza importanța sa în asigurarea vieții pe planeta Pământ. Sensibilizarea copiilor trebuie să aibă în vedere cunoașterea frumuseților și bogățiilor care îi înconjoară, cultivarea respectului față de mediul natural, a folosirii raționale a resurselor, a responsabilizării în legătură cu gestionarea deșeurilor, a estetizării mediului, a sporirii resurselor. Prin implicarea copiilor în acțiuni de salvare a mediului se urmărește formarea unor persoane capabile să aprecieze frumosul și viața.

Societatea modernă, prin modul în care și-a asigurat în ultimii ani rezervele de hrană, apă potabilă, petrol, lemn, a dus la o reală secătuire a resurselor, dar și la degradarea mediului înconjurător. Terra suferă. Și noi, oamenii, suferim sau vom suferi implicit. Grav e că modul în care natura strigă după ajutor nu constituie un semnal de alarmă pentru noi toți, sau dacă auzim acest „glas”, ne considerăm neputincioși în fața „răzvrătirilor naturii”, indiferent de forma pe care o îmbracă acestea: cutremure, tornade, topirea ghețarilor, avalanșe, prăbușiri, alunecări de teren.

Însă, e timpul pentru o schimbare, e timpul să luăm atitudine, să ne convertim felul de a gândi și de a acționa, pentru că o facem pentru noi și pentru generațiile ce vor urma! E timpul ca omul să fie sensibil la problemele mediului, să adopte un comportament adecvat față de natură, să protejeze mediul înconjurător!

Așadar, am insuflat copiilor din cadrul Școlii Gimnaziale „Matei Basarab” Târgoviște dorința de a da un exemplu bun tuturor, de a-i sensibiliza pe cetățeni, în scopul adoptării unei atitudini pozitive față de mediu, în scopul participării la acțiuni ample de ecologizare, bazându-se pe cunoașterea și aprecierea mediului înconjurător, dar și pe colaborare. Impresionați de cât de mult suferă planeta noastră din cauza oamenilor, am hotărât împreună să luăm măsuri, care au îmbrăcat forma unui proiect educațional, intitulat *Coifurile verzi...Coiful de aur*, pentru că numai astfel vom reuși să menținem o planetă curată.

Titlul proiectului: *Coifurile verzi...Coiful de aur*

Obiectivul general:

Dezvoltarea la elevi a interesului și responsabilității pentru menținerea unui mediu natural echilibrat, propice vieții, prin stimularea parteneriatului cu alte școli, dar și cu comunitatea locală

Ținta strategică: Creșterea gradului de civism al elevilor

Obiective strategice:

O.1. Să dezvolte abilitățile unei categorii - cheie de elevi, de a proiecta și desfășura în echipă activități de ecoturism/ecologice/educație pentru mediu, în școală și în comunitate, pentru cel puțin 80% din numărul elevilor, în timp de 12 luni;

O.2. Să creeze la nivelul școlii structuri, mecanisme și materiale informative care pot facilita proiectarea, implementarea și evaluarea activităților de ecoturism/ecologice/educație pentru mediu, pentru cel puțin 70% din numărul elevilor, în timp de 12 luni;

O.3. Să colaboreze cu alți elevi și cu adulții în vederea identificării, promovării și protejării unor obiective turistice/resurse naturale/elemente de mediu, pentru cel puțin 80% din numărul elevilor, în timp de 12 luni;

O.4. Să disemineze exemple de bune practici identificate în cadrul proiectului, de către cel puțin 50% dintre elevi, în timp de 12 luni.

Grupul țintă:

60 de elevi ai Școlii Gimnaziale „Matei Basarab” Târgoviște

Din cei 60 de elevi, 15 vor forma Grupul ECO și 5 elevi vor constitui Colectivul de redacție al Foi volante ECO

Rezultate așteptate

Resurse umane:

▼ elevii vor avea capacitatea de a proiecta în echipă activități ecologice, de ecoturism, de educație pentru mediu;

▼ elevii vor avea capacitatea de a desfășura în echipă activități ecologice la nivelul școlii și al comunității;

▼ elevii vor avea capacitatea de a crea la nivelul școlii structuri și mecanisme care facilitează proiectarea, implementarea și evaluarea activităților ecologice, de ecoturism, de educație pentru mediu;

▼ elevii vor avea capacitatea de a elabora materiale informative care facilitează proiectarea, implementarea și evaluarea activităților ecologice, de ecoturism, de educație pentru mediu;

▼ elevii vor colabora în vederea identificării, promovării și protejării unor obiective turistice/resurse naturale/elemente de mediu

▼ elevii vor avea capacitatea de a identifica exemple de bune practici din cadrul proiectului;

▼ elevii vor avea capacitatea de a oferi exemple de bune practici identificate în cadrul proiectului.

Produse:

☒ Foaia volantă ECO, care apare după derularea fiecărei activități;

☒ fluturași, afișe, invitații, care însoțesc derularea fiecărei activități;

☒ desene, eseuri, portofolii, proiecte, expoziții de fotografii, realizate pe parcursul derulării activităților sau ca finalitate a acestora;

☒ număr de copaci seculari și specii rare catalogați;

☒ Carta – ECO, Imnul Coifurilor Verzi;

☒ Trofeul “Coiful de aur”;

☒ Plăcuțe cu mesaje pentru păstrarea curățeniei;

☒ Schița “Itinerar spre sănătate”;

☒ Schițele “Orașul Coifurilor Verzi”/ “Satul Coifurilor Verzi”;

☒ Număr de flori și pomi plantați;

☒ Pagina dedicată proiectului în revista școlii;

☒ Parteneriatul cu Stațiunea de Cercetări Piscicole Nucet.

La nivelul școlii ca organizație

↳ un parteneriat real al școlii cu instituții locale și cu alte școli;

↳ o mai bună comunicare intrainstituțională și interinstituțională.

Activități:

1. Pentru viitorul planetei începeți cu noi! – activitate de informare asupra implementării proiectului.

2. Ce-i de făcut ca lumea să dăinuiască! - activitate de organizare a Grupului ECO care va elabora Carta ECO și Imnul Coifurilor verzi, constituirea colectivului de redacție a foi volante ECO.

3. Marșul coifurilor verzi - activitate de popularizare a proiectului în comunitate (deplasare la Nucet).

4. Prâslea cel voinic și natura de aur - activitate practică de ecologizare a spațiilor verzi

5. Misterele naturii - excursii de studiu la: Grădina Botanică—București, Parcul Herăstrău, Valea Prahovei, Rezervația Naturală Bucegi, Vulcanii Noroioși - Buzău, Bucșani – rezervația de zimbri, Mănăstirile Vîforâta, Dealu, Bunea, Cota 1000

6. La sfat cu arborii bătrâni - activitate practică de ocrotire a copacilor seculari și a speciilor rare din pădurile apropiate orașului

7. Păduri, ape și pești în armonie - activitate practică, de participare la lucrările specifice din Stațiunea de Cercetări Piscicole Nucet.

8. Itinerar spre sănătate - activitate de proiectare a spațiului școlar (curtea Școlii Gimnaziale „Matei Basarab” Târgoviște) și aplicare.

9. Din curtea școlii în curtea localității - activitate de diseminare și dezvoltare de proiect. Va fi realizat un proiect pentru amenajarea spațiilor verzi din localitate.

10. Carnavalul verzilor - activitate de diseminare și celebrarea succeselor. Va fi înmănat trofeul COIFUL de AUR.

Monitorizare:

- ⊕ Fișe de monitorizare pe bază de indicatori;
- ⊕ Fișe de monitorizare pe bază de note de la 1 la 5;
- ⊕ Rapoarte de monitorizare;
- ⊕ Raport de evoluție lunară a proiectului;
- ⊕ Cutia cu sugestii;
- ⊕ Jurnal de impresii;
- ⊕ Aprecierile localnicilor publicate în Foaia volantă ECO ;
- ⊕ Foaia volantă ECO publicată după fiecare activitate.

Evaluare:

- ☞ Cutia cu sugestii;
- ☞ Chestionar;
- ☞ Listă cu criterii de apreciere pentru afișe, fluturași, eseuri;
- ☞ Observarea sistematică a comportamentelor elevilor;
- ☞ Jurnalul de impresii;
- ☞ Portofoliul;
- ☞ Proiectul;
- ☞ Concurs de desene;
- ☞ Concurs de pescuit;
- ☞ Turul galeriei;
- ☞ Fișe de evaluare;
- ☞ Autoevaluarea membrilor echipei de proiect;
- ☞ Raport de evaluare.

Impactul implementării proiectului:

Impactul asupra grupului țintă:

dezvoltarea interesului și a responsabilității pentru menținerea unui mediu natural echilibrat, propice vieții.

Impactul asupra comunității școlare:

- dezvoltarea capacității de cooperare a elevilor și a cadrelor didactice;
- dezvoltarea capacităților creatoare;
- dezvoltarea interesului pentru mediul natural.

Impactul asupra școlii:

- creșterea prestigiului școlii în comunitate;
- consolidarea relațiilor cu partenerii educaționali;
- dezvoltarea capacității de proiectare, implementare și evaluare a unor activități extracurriculare de amploare.

Partenerii:

- interes pentru activități de ecoturism/ecologice/educație pentru mediu;

□ rezolvarea unor probleme de mediu prin acțiunea copiilor.

Comunitatea locală:

□ rezolvarea unor probleme de tip ecologic;

□ antrenarea elevilor și a părinților într-un proiect de amenajare a spațiilor verzi din localitate.

Unitățile școlare participante:

□ familiarizarea cu unele modalități de amenajare a spațiului școlar și de ecologizare a mediului înconjurător.

Asigurarea continuității după încheierea proiectului:

- „Misterele naturii” – excursii la diverse obiective turistice din țară
- Publicarea lunară a Foi volante ECO
- “Din curtea școlii în curtea localității”- se va face schița proiectului realizat la scară mare și se va trece la realizarea ei, mobilizând și locuitorii.
- “Prăslea cel voinic și pădurea de aur”- se va continua activitatea de ecologizare și de avertizare asupra efectelor pe care poluarea le are asupra sănătății.
- “Itinerar spre sănătate”- curtea școlii va fi permanent reamenajată, astfel încât să fie plăcută.
- Derularea unui curs opțional “Coiful de aur” pentru elevii claselor primare
- Realizarea unui Ghid turistic al împrejurimilor.

Activitățile de promovare/mediatizare, diseminare și asigurare a continuității proiectului derulate în timpul implementării proiectului și după încheierea acestuia:

- ❖ Promovarea, mediatizarea și diseminarea activităților de ecoturism/ecologice/educație pentru mediu prin foaia volantă ECO, care va apărea lunar și prin prezentarea rezultatelor parțiale și finale ale proiectului în cadrul activităților, la care vor fi invitați reprezentanți ai comunității și ai altor școli învecinate
- ❖ Realizarea unei cărți care să cuprindă o poveste scrisă de elevi și ilustrații, carte care va fi donată grădinițelor și școlilor din județ în scopul sensibilizării copiilor la nevoia păstrării unui mediu curat
- ❖ Revista școlii, va continua să publice articole și imagini din viitoarele activități de ecoturism/ecologice/educație pentru mediu
- ❖ Realizarea de spoturi publicitare care vor apărea la postul local de televiziune
- ❖ Scrisori de mulțumire către toți partenerii, elevii și cadrele didactice care s-au implicat în mod deosebit, publicate și în foaia volantă.

Conform datelor obținute în urma centralizării instrumentelor de evaluare aplicate (chestionare, fișe de evaluare, portofoliu, proiect, fișe de observare sistematică, jurnal de impresii, cutia cu sugestii, etc.), obiectivele specifice ale proiectului au fost realizate în proporție de 100%, deci și obiectivul general a fost realizat în totalitate.

Consiliul elevilor a constituit principala organizație care a transmis, în școală și apoi în comunitate, cu ajutorul colegilor, informația asupra implementării proiectului. Acești elevi s-au preocupat pentru distribuirea materialului necesar realizării fluturașilor și afișelor și pentru strângerea de la colegi și distribuirea în comunitate a acestor materiale. Tot Consiliul elevilor a contribuit majoritar la redactarea articolelor de informare. Membrii Consiliului elevilor au ajutat grupul ECO să distribuie invitațiile pentru participarea la diverse activități, au contribuit la realizarea pancardelor, a stegulețelor, a plăcuțelor indicatoare, a proiectelor, a portofoliilor și au mărșăluit prin localitate. În final, s-au remarcat prin modul în care au participat la pregătirea activității de celebrare a succesului.

Grupul ECO, înființat în cadrul celei de a doua activități, a elaborat *Carta Eco*, pe baza căreia funcționează această organizație și a compus *Imnul Coifurilor Verzi*. Membrii acestui grup au avut principala sarcină în organizarea și desfășurarea celor 10 activități ample. Acești elevi au distribuit fluturași, invitații și afișe pentru mobilizarea colegilor, părinților și autorităților la diverse activități întreprinse. De asemenea, au realizat portofolii pentru fiecare activitate, au stabilit componența proiectelor „Itinerar spre sănătate”, au participat la evaluarea lor, au realizat proiectul „Orașul coifurilor

verzi”/ „Satul coifurilor verzi”, expoziții cu fotografii de la diverse activități, au prezentat produsele realizate în activitatea finală.

Colectivul de redacție al foi volante ECO a cules cele mai importante secvențe ale acțiunilor derulate, a chestionat comunitatea, publicând diverse informații în acest material care a apărut lunar.

Membrii echipei de proiect au colaborat foarte bine încă din perioada de proiectare. În continuare, se depun aceleași eforturi, în echipă, pentru buna organizare și desfășurare a activităților, pentru procurarea mijloacelor necesare activităților. Toate acțiunile întreprinse au avut în vedere realizarea obiectivelor specifice. Se constată astfel că obiectivele proiectului au fost realizate la nivel maxim, ceea ce ne oferă satisfacția muncii și motivația pentru continuarea activităților care au avut un impact deosebit asupra copiilor, comunității, mediului, dar și a altor activități utile sănătății oamenilor.

Parcă și astăzi răsună ecoul fanfarei, ecoul „Imnului Coifurilor Verzi”:

Anii au trecut

Și-ncet pădurea mea,

Poate n-ai văzut

Dar și-a pierdut frunza.

Pe la noi pe-alei

Pământul va muri

Și poate micii ghiociei

Nu vor ieși.

Dumnezeu ne-a dat

Ce alții poate n-au

Locuri de scăldat

Minuni de admirat..

Coifurile verzi

Apar acum pe străzi

Vino și tu vecine,

Vino cu un sac.

Treceau elevi din astă școală,

În frunte cu gruparea lor.

ECO-ECO acum te cheamă.

Să vii alături zâmbitor.

Haideți să dăm mână cu mână

Să ne-adunăm pe străzi încet,

Și toată lumea să propună

Să facem parc din continent.

BIBLIOGRAFIE:

1. Anca Neagu, *Terra – planeta vie*, Casa Editorială Regina, Iași, 2002;
2. Joița Elena, *Didactica aplicată în învățământul primar*, Editura Gheorghe Alexandru, 1994;
3. Mohan Gheorghe, Ardelean A., *Ecologie și Protecția mediului*, Editura Scaiu, București, 1993;
4. Pârâială V., D. Pârâială, C. Filoti, *Științe ale naturii pentru elevi, cadre didactice și părinți*, Editura Euristica, Iași, 2002

Proiectul - modalitate de stimulare a lecturii elevilor

Profesor pentru învățământul primar, *Badea Clara Adriana*,
Școala Gimnazială „Matei Basarab” Târgoviște,
județul Dâmbovița

Proiectul „*Curcubeul lecturii*” își propune îmbunătățirea competențelor cheie ale elevilor din învățământul primar prin implementarea unui program educațional integrat, în vederea creșterii calității educației. Printre obiectivele specifice ale proiectului se numără dezvoltarea competențelor de citit-scris, prin crearea unui pachet de măsuri organizatorice, evaluative, îmbunătățirea tehnicilor de lectură ale elevilor, prin utilizarea instrumentelor și suporturilor de lectură moderne, adecvate școlărilor mici, care să asigure progresul în învățare pentru fiecare elev, inclusiv al aceluia aflați în risc de abandon școlar și al copiilor cu cerințe educaționale speciale.

Prin acest proiect se dorește crearea unui mediu de învățare eficient în vederea creșterii accesului la educația de calitate și formării competențelor cheie, care să prevină/reducă riscul eșecului școlar. Proiectul răspunde nevoilor identificate la nivelul sistemului de învățământ primar, prin faptul că are în vedere progresul fiecărui elev, prin sprijin pentru unul sau mai mulți copii cu sarcini de lucru diferențiate subtil („chirurgia pe ocolite”), predarea în echipă (sarcini diferențiate în funcție de inteligențele predominante și stilurile de învățare proprii fiecărui copil, sarcini aparent asemănătoare), sprijin prin activități diferențiate (recuperare, ameliorare, dezvoltare), partener de studiu și sprijin colegial.

Activitățile au în vedere formarea deprinderilor de muncă independentă, pornind de la înțelegerea cerinței până la formarea tehnicilor de lucru cu textul, de receptare a informațiilor esențiale și de detaliu, de interpretare și argumentare, precum și de transpunere.

Grupul țintă este format din 295 de elevi, având competențe de lectură diferite, preferințe diferite, posibilități intelectuale diferite, inteligențe predominante diferite, stiluri de învățare diferite. Atitudinea acestora față de lectură și de actul citirii conștiente este diferită în funcție de interesele, de particularitățile individuale și de vârstă ale acestora, precum și de specificul mediului familial în care cresc. Mare parte dintre elevi citesc din plăcere, au deprinderi de citire conștientă, sunt interesați de achiziționarea consecventă a cărților. Alți elevi citesc la solicitarea adulților, au dificultăți în înțelegerea textului citit, interpretarea și extragerea unor informații esențiale din lecturile parcurse și în formularea propriei păreri despre cele citite. Aceștia sunt și cei care înregistrează rezultate scăzute la învățatură, deoarece deprinderile deficitare de citire-înțelegere a unui text se răsfrâng asupra performanțelor la toate disciplinele.

Proiectul are în vedere desfășurarea unor activități ieșite din tipare, interesante și motivante, potrivite intereselor și preocupărilor copiilor, care să conducă la dobândirea/dezvoltarea competențelor de citit-scris, asigurând progresul fiecărui elev, inclusiv al celor aflați în risc de abandon școlar și al copiilor cu cerințe educaționale speciale, precum și la înțelegerea faptului că lectura trebuie să ocupe un loc important în dezvoltarea personală.

Obiectivul general al proiectului îl constituie formarea tehnicilor de lectură și stimularea interesului pentru lectură în perioada școlarității mici, în vederea atenuării unora dintre cauzele care pot genera eșecul școlar, prin desfășurarea unor activități inedite, motivante și eficiente, care să asigure progresul în învățare al fiecărui copil, cu particularitățile sale de vârstă și individuale, inclusiv al aceluia cu cerințe educaționale speciale.

Obiectivele specifice vizează formarea deprinderilor de citire corectă și conștientă, cel puțin la nivel minimal, formarea competențelor de comprehensiune a mesajului textului scris, în vederea atenuării unora dintre cauzele care pot genera eșecul școlar, stimularea interesului elevilor de a citi și

atragera lor către lectură, încurajarea și dezvoltarea cooperării și a lucrului în echipă, dezvoltarea capacității de a înțelege și de a transmite gânduri și sentimente în rândul elevilor, prin intermediul creațiilor proprii, dezvoltarea unei comunități la nivel local, care să încurajeze lectura și cititul în rândul copiilor. Pentru realizarea acestor obiective am desfășurat o serie de **activități** pe care le-am dorit a fi cât mai atractive:

Activitatea 1 - „*Curcubeul lecturii*” - lansarea proiectului. O echipă formată din elevi și cadre didactice au lansat proiectul, prezentând obiectivul general, obiectivele specifice, activitățile proiectului, precum și aspecte ale proiectului din anul școlar anterior. Ulterior, în fiecare clasă, au fost afișate la panoul de lectură titlul proiectului, obiectivele și calendarul proiectului.

Activitatea 2 - „*Pentru a privi spre curcubeul lecturii*” - atelier de formare la nivelul comisiei metodice a învățătorilor. În cadrul Comisiei metodice a învățătorilor s-a organizat un atelier de formare pentru împărtășirea de bune practici privind: strategii eficiente de formare a competențelor de lectură în contexte formale și nonformale, modalități de atragere a copiilor, cu precădere a acelor aflați în risc de abandon școlar, strategii pentru asigurarea progresului școlar al tuturor elevilor, inclusiv al acelor cu dificultăți de învățare sau cu cerințe educaționale speciale.

Activitatea 3 - „*Puritatea curcubeului*” - amenajarea colțului cititorului. Fiecare clasă a amenajat colțul de lectură, o minibibliotecă și fiecare cadru didactic a actualizat lista de lecturi recomandate elevilor, în funcție de preocupările și interesele elevilor, de particularitățile de vârstă și individuale, având grijă să facă propuneri de lecturi multiple, pentru a fi accesibile tuturor elevilor.

Activitatea 4 - „*Culori din curcubeul lecturii*” - citirea unei lecturi/cărți în fiecare lună

Fiecare învățător a propus elevilor o provocare: timp de 6 luni, să citească 6 lecturi (clasele I-II), cărți (clasele III-IV), fiecare corespunzând uneia dintre culorile curcubeului (ROGVAIV). Aceste cărți au fost alese ținând cont de particularitățile de vârstă și individuale ale copiilor și de preocupările acestora. Pentru atragerea către școală și către lectură, s-au organizat lunar activități de citire a lecturii recomandate, astfel: prima lună - copiii s-au îmbrăcat în **roșu** - au citit o carte/lectură în care apare culoarea roșu - au realizat un lanț din mânute roșii. În lunile următoare, activitățile s-au raportat la culorile orange, galben, verde, albastru, indigo/violet.

Activitatea 5 - „*Lectură și culoare*” - reprezentarea lecturii citite în desene conținând culorile curcubeului. Promovarea lecturii în școală s-a realizat prin activități comune cu alte clase, cei mari citind celor mici. Elevii au ilustrat prin desene scene din poveștile citite, au creat povești, au redactat texte pe baza unor fragmente care reprezintă început sau finalul de poveste, au ordonat cronologic scenele ilustrate prin desene.

Activitatea 6 - „*Mai spune-mi, bunico, o poveste!*” - activitate comună părinți (bunici) - copii. Activitatea a constat în citirea de către elevi și/sau părinți/bunici a unor texte/fragmente de text care abordează o temă de interes pentru elevi/părinți/bunici (Curiozități, Lectură SF, Texte umoristice, Știri etc). Bunicii au completat informațiile cu ceea ce cunosc ei pe baza experienței de viață.

Activitatea 7 - „*Curcubeul virtual al lecturilor*” - utilizarea calculatorului pentru a citi lecturi și informații diverse - activitate la bibliotecă. Săptămânal, prin rotație, elevii au utilizat calculatorul pentru a accesa informații care îi interesează referitoare la reviste școlare și biblioteci online, precum și manuale și cărți digitale.

Activitatea 8 - „*Oaspeți către curcubeul lecturii*” - activitate la bibliotecă. Activitatea a urmărit atât prezentarea unei biblioteci complexe, cât și realizarea unor dezbateri pe diverse teme. S-a pus accentul pe importanța lecturii în dezvoltarea personală și rolul cărții în viața celor mari și a celor mici.

Activitatea 9 - Revista proiectului „*Curcubeul lecturii*”. Revista proiectului prezintă aspecte din activitățile desfășurate în cadrul proiectului de lectură.

Activitatea 10 - „*Carnaval la curcubeul cu lecturi*”. Elevii din clasele primare au devenit mici *actori*, interpretând, în cadrul unui spectacol, roluri ale unor personaje îndrăgite din lecturile citite pe parcursul anului școlar.

Activitatea 11 - „*Puritatea curcubeului în inima mea*” - donație și schimb de cărți

Unii elevi au donat cărți celor care au nevoie, cu precădere elevilor cu situație materială precară, celor care absentează frecvent, celor cu dificultăți de învățare sau cu cerințe educaționale speciale.

Activitatea 12 - „*Măreția curcubeului – mândria succesului*”- celebrarea succesului

Elevii au organizat miniexpoziții cu cele mai reușite produse obținute în cadrul activităților de lectură derulate la clasă (fotografii, cărți uriașe, *Curcubeul lecturii*, prezentări PPT, afișe, pliante, proiecte și portofolii).

Implementarea proiectului “*Curcubeul lecturii*” a avut un **impact** pozitiv asupra elevilor, conducând la îmbunătățirea tehnicilor de lectură, formarea unei atitudini de grijă și respect față de carte, familiarizarea copiilor cu diferite tipuri de scriere, cunoașterea instituțiilor care se ocupă de apariția, distribuirea sau păstrarea cărților, stimularea imaginației și a creativității, împărtășirea experiențelor personale, încurajarea, stimularea și creșterea interesului elevilor pentru lectură prin promovarea de resurse educaționale moderne, atragerea către școală a copiilor care absentează frecvent sau aflați în risc de abandon școlar, îmbunătățirea rezultatelor școlare ale tuturor elevilor, inclusiv ale acelor cu dificultăți de învățare sau cu cerințe educaționale speciale, încurajarea și dezvoltarea cooperării și a lucrului în echipă. Părinții au înțeles cât de important este ca un copil să citească, au fost deprinși cu practici de susținere și stimulare a interesului copiilor pentru lectură, s-au implicat mai mult în activitățile școlii. S-a dezvoltat o comunitat la nivel local care să încurajeze lectura și cititul în rândul copiilor, a crescut prestigiului școlii în comunitatea locală și educațională.

BIBLIOGRAFIE:

1. Gliga Lucia, Spiro Jody, *Învățarea activă, Ghid pentru profesori*, seria Calitate în formare, București, 2001
2. Mihăescu Mirela, Dulman Anița, Mihai Claudia, *Activități transdisciplinare – Ghid pentru învățători*, Editura Radical, Craiova, 2005
3. Mihăescu, Mirela, Dulman, Anița „*Îmi place să citesc*” – *texte și exerciții pentru lectură*, Editura Radical, 2005
4. Suport de curs, “*Didactici inovatoare ale citit-scrisului*” din cadrul Proiectului POSDRU “Dezvoltarea competențelor cheie – premiză a incluziunii sociale”

EXEMPLE DE BUNE PRACTICI ÎN UTILIZAREA INSTRUMENTELOR DIGITALE ÎN ACTIVITATEA DIDACTICĂ

Prof. înv. primar Băjan Margareta
Liceul George Țârnea, Băbeni, jud. Vâlcea

Învățământul preuniversitar trebuie mereu să se adapteze noilor cerințe ale societății noastre și pentru a răspunde cerințelor secolului în care trăim este nevoie să avem un învățământ flexibil care să le permită elevilor să-și pună în valoare cunoștințele prin modul în care ei cred că o fac cel mai bine și le reușește sută la sută să se manifeste.

Utilizarea instrumentelor digitale urmărește achiziționarea cunoștințelor și formarea deprinderilor care permit elevilor să se adapteze cerințelor unei societăți aflată într-o permanentă evoluție, în formarea de competențe generale.

Elevii au tendința să învețe independent, să descopere și să pună în acțiune cunoștințele dobândite de ei, doar fiind ghidați de profesor, ei își dezvoltă în acest mod abilitățile de gândire critică, analizând fiecare strategie de învățare și aplicând-o în practică în dependență de sarcina ce li se propune. Suntem puși în situația de a le menține vie curiozitatea și dorința reală de a învăța a copiilor și atunci noi, ca profesori, venim să le oferim metode și strategii de învățare eficientă, jocuri didactice bazate pe platforme de studiu online și instrumente digitale care le permit elevilor să îmbine utilul cu plăcutul și în același timp să acumuleze cunoștințe. Aceste platforme sunt de fapt o imitație a jocurilor care le avem în cadrul orelor, doar ca sunt personalizate și lansate în mediul online, ca elevii să poată avea acces la ele, din gadgeturile care le posedă. Pentru a ajunge la rezultatul dorit este cazul ca mijloacele TIC să fie utilizate combinat cu metodele tradiționale, astfel încât să atingem cu succes obiectivele actului de predare-învățare-evaluare

Platforma educațională **WordWall** este una din acele platforme care vin în ajutorul cadrului didactic pentru a face o lecție mai interactivă. Ni se propun mai multe forme de joc, chiar și realizând o activitate, elevul are opțiunea să-și schimbe aspectul jocului, condițiile rămânând aceleași; această platformă încadrează cu succes toate categoriile de vârstă, vine cu opțiuni diferite de a crea și a dezvolta creativitatea. Aplicația **Wordwall** este o aplicație utilă pentru crearea activităților, exercițiilor interactive și distractive pentru copii. Este interesantă prin faptul că elevii percep aceste exerciții ca drept jocuri, dar prin aceste jocuri le dezvoltăm competențe, le formăm aptitudini și deprinderi utile.

Wordwall poate fi folosit pentru a crea atât activități interactive, cât și activități de imprimat. Majoritatea șabloanelor sunt disponibile atât într-o versiune interactivă, cât și într-o versiune imprimabilă.

Interactivele sunt redactate pe orice dispozitiv compatibil web, cum ar fi un computer, tabletă, telefon sau tablă interactivă. Ele pot fi jucate individual de către elevi sau pot fi conduse de profesori, iar elevii se întorc în partea din față a clasei.

Printabilele pot fi tipărite direct sau descărcate ca fișier PDF. Pot fi folosite ca însoțitor al activităților interactive sau ca activități independente.

<https://wordwall.net/resource/57822851>

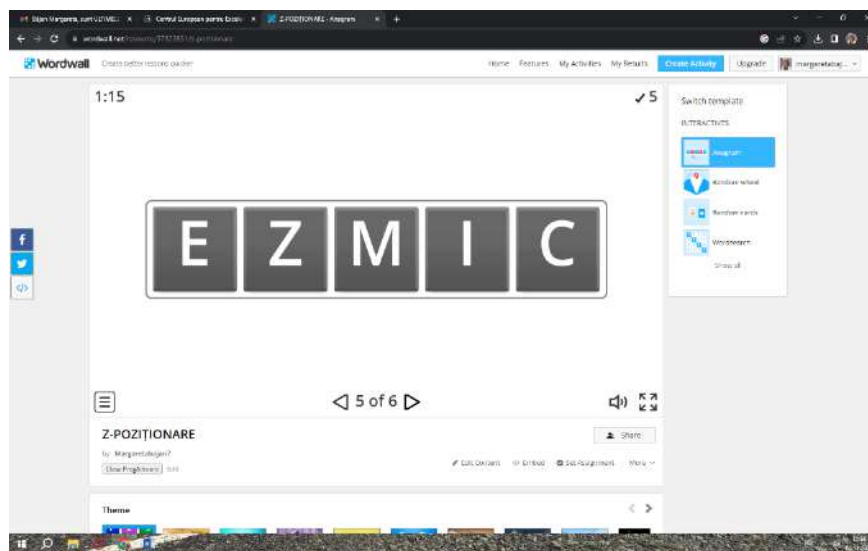

Aplicația **LearningApps** este o aplicație concepută pentru a sprijini procesele de predare. Este un instrument potrivit pentru a fi utilizat în cadrul lecțiilor online cât și offline și poate fi folosit la oricare etapă a lecției. De asemenea, platforma oferă posibilitatea de a crea conturi pentru clasele de elevi, în care elevii au posibilitatea de a realiza sarcinile și rezolva exercițiile digitale propuse de către cadrul didactic. Respectiv, cadrul didactic are posibilitatea de a vizualiza corectitudinea realizării sarcinii propuse, timpul realizării sarcinii și numărul elevilor care au realizat sarcina corect.

<https://learningapps.org/display?v=pizvgthua22>

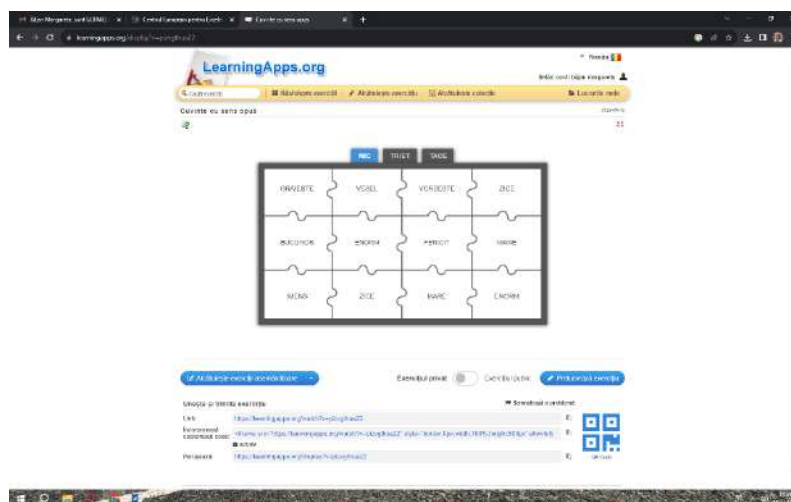

WordArt este o aplicație care realizează ușor un „*nor de cuvinte*” – un mod de reprezentare vizuală a unui text sau a unui șir de cuvinte, în care, de obicei, semnificația unui element-cuvânt este relevată de mărimea acestuia relativă la celelalte elemente. Poate fi un instrument pentru analiză de conținut sau pentru crearea unui suport pentru prezentare de conținut, în formă grafică – statică sau interactivă. Avantajul aplicației WordArt (față de Wordle, de exemplu) este că se pot realiza mai multe forme de nori de cuvinte

<https://wordart.com/mttis4vxc3ib/lectura>

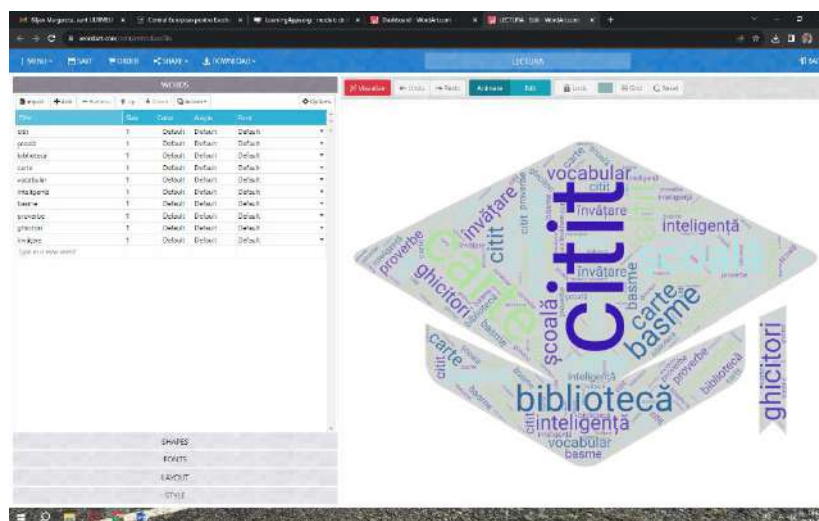

Kahoot! este o aplicație ușor de utilizat, îndrăgită de către elevi, ce poate fi folosită cu succes la majoritatea disciplinelor, în orice moment al lecției: predare, fixare, evaluare (formativă sau sumativă). Este accesată de către aceștia de pe dispozitivul mobil sau intrând pe site-ul kahoot.it, în acest caz putând fi folosit și calculatorul sau laptopul. Este foarte important faptul că elevii percep utilizarea acestei

aplicații ca pe un joc, ei nu simt că sunt evaluați, sunt relaxați și dornici de a interacționa și mai mult cu tehnologia digitală în mediul școlar, în educație. Avantajul aplicației Kahoot! este că antrenează elevii în activități rapide de evaluare de cunoștințe: test, quiz, trivia Este simplu de utilizat. Profesorul își face un cont pe <https://kahoot.com/schools/>, unde creează testul. În clasă, se autentifică pe propriul cont și lansează testul – un cod PIN apare pe ecranul videoproiectat. Elevii intră, de pe telefonul mobil/ tabletă/ computer, în orice browser de Internet, pe adresa kahoot.it, unde înscriu PIN-ul, apoi un nume de participant la „joc”.

<https://create.kahoot.it/share/inmultirea-cand-unul-din-factori-este-7/61deeb99-fdd2-4eec-a9a9-9526f499e275>

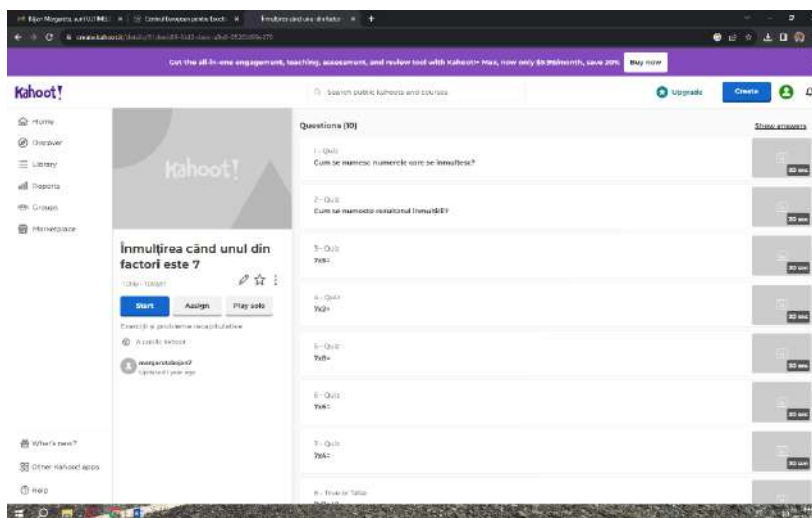

Utilizarea aplicațiilor de învățare, a gadget-urilor, a mijloacelor moderne de comunicare și învățare constituie baza formării unui stil de abordare digitalizată a învățării, stil atât de necesar în contextual social actual.

Bibliografie

1. Cucuș, Constantin, Informatizarea în educație. Aspecte ale virtualizării formării, Editura Polirom, 2006 Iași;
2. Patrașcu D. Tehnologii educaționale. Chișinău: Editura Tipografia Centrală, 2005. 698 p. ISBN 9975-78-379-1.
3. <https://wordwall.net/>
4. <https://learningapps.org/>
5. <https://wordart.com/>
6. <https://kahoot.com/>

Școala Gimnazială Specială "Emil Gârleanu" Galați

Sesiune de comunicări pe teme de didactică „ Profesorul, liant între școală și societate”

Ediția a IV-a

2018



Tema ediției:

Creativitate și
inovare în
activitatea
didactică

Argument :

Sesiune de comunicări pe teme de didactică „ Profesorul, liant între școală și societate”

Una dintre preocupările principale din viața oamenilor se referă la alegerea unui plan profesional potrivit, care să satisfacă nevoile personale. Însă alegerea acestuia depinde în mare măsură de modalitatea în care se va desfășura activitatea școlară a indivizilor, orientarea spre succes sau eșec în acest domeniu fiind un factor ce va putea influența competența individuală în profesia care va avea să fie optată. Promovarea creativității individuale, dar mai ales a creativității colective, constituie soluția pe care omul o are ca unică șansă de supraviețuire și de progres. Factorii responsabili în plan național ar trebui sensibilizați spre căutarea unor resurse nu atât în bănci, firme sau agenții externe, ci mai cu seamă în resursele interne umane, mai bine educate și valorificate.

Data și locul desfășurării

Ediția a - IV-a Sesiunii de comunicări pe teme de didactică ” **Profesorul, liant între școală și societate”** cu tema „**Creativitate și inovare în activitatea didactică**”, se va desfășura în data de 9 mai 2018 (Săptămâna „ Școala altfel - Să știi mai multe, să fii mai bun!”), la Școala Profesională Specială „Emil Gârleanu” Galați (Galați, Str. Gării nr.66, Tel 0236/41.31.66).

Inițiatorul Sesiunii de comunicări științifice pe teme de didactică:

Școala Profesională Specială „Emil Gârleanu” Galați

Parteneri:

- Inspectoratul Școlar Județean Galați;
- Centrul Județean de Resurse și Asistență Educațională Galați;
- Biblioteca Județeană „V.A.Urechea ”Galați
- Casa Corpului Didactic Galați;
- Centrul Cultural ” Dunarea de jos” Galați;

Grup țintă:

- Profesori din învățământul preuniversitar de masă și special
- Studenți și elevi

Scopul

Dezvoltarea competentelor cadrelor didactice de a conduce procesul de învățare prin abordări inovative, centrate pe formarea competentelor cheie transversale ale elevilor, în urma schimbului de bune practici între participanți; identificarea de strategii de diversificare a curriculumului, de dezvoltare a ofertei educationale și managementul școlii/colectivelor de elevi

Sesiune de comunicări pe teme de didactică „ Profesorul, liant între școală și societate”

prin schimbul de bune practici; îmbunătățirea colaborării între toți factorii implicați în formarea tinerei generații – ca viitori cetățeni europeni de adaptare și învățare continuă.

Obiective:

- conștientizarea importanței abordării diversității culturale în cadrul educației formale și nonformale în noul context internațional;
- implementarea în activitatea didactică a unor valori bazate pe coeziune culturală și socială, ca fundament major al conturării și dezvoltării identității individuale și colective;
- promovarea creativității și originalității în demersul didactic din perspectivă interculturală redescoperirea și păstrarea valorilor tradiționale cu toate aspectele aferente (istorice, socio-culturale, religioase) crearea unor oportunități prin intermediul cărora cadrele didactice pot promova și valorifica experiența didactică.
- diseminarea unor exemple de bună practică în rândul cadrelor didactice din țară și din străinătate;

Sustenabilitatea proiectului:

Proiectul este la a-IV-a ediție, și ne dorim să continue și în anii următori, cu teme diferite, urmărind să atragă mai mulți parteneri și să obțină o colaborare cât mai extinsă cu diverse instituții, la nivel național și internațional. Dintre parteneri, vizăm în special ONG-urile care au ca misiune sprijinirea legăturilor între școală și comunitate.

Regulament de participare:

1. Secțiuni:

- I. Creativitate și inovare în activitatea didactică; strategii de stimulare a creativității, a gândirii critice, proiecte de predare interdisciplinară/trandisciplinară inovative sau proiecte integrate, activități extracurriculare de impact, etc
 - II. Parteneriatele și dezvoltarea durabilă a școlii: prezentare de modele de bună practică dobândite prin implementarea parteneriatelor strategice inovative prin programul Erasmus+, a proiectelor educaționale locale, județene, naționale, cu accent pe dezvoltarea creativității elevilor
- Vă rugăm ca lucrările trimise să se încadreze în tema specificată, pe secțiuni. În caz contrar, lucrările nu vor fi acceptate.
 - Înscrierea participanților se va face până pe data de 1 mai 2018, prin e-mail la adresa sesiunegarleanu@yahoo.com prin transmiterea formularului de înscriere atașat (Anexa1). Se va trimite și copia scanată a chitanței de plată a taxei de participare.

Sesiune de comunicări pe teme de didactică
„ Profesorul, liant între școală și societate”

- Protocolul de colaborare (Anexa2) va fi completat și trimis odată cu restul documentelor doar pentru cine dorește.

2. Depunerea lucrărilor: până la data de **1 mai 2018**, în format electronic- prin e-mail, la adresa sesiunegarleanu@yahoo.com cu specificarea numelui autorului și a unității școlare în cadrul documentului atașat. Vă rugăm să precizați în e-mail adresa de corespondență, inclusiv codul poștal. Veți atașa din nou formularul de înscriere atunci când veți trimite lucrările precum și copia scanată a chitanței cu care s-a achitat taxa de participare. La o lucrare se acceptă maxim 2 autori care vor plăti fiecare taxa; excepție fac doar acei participanți care sunt soț și soție și plătesc o singură taxă. Pentru informații suplimentare ne puteți contacta la numerele de telefon : 0746279469(Codreanu Daniela) și 0724223743(Mihai Felicia).

3. **Lucrările vor avea între 3-5 pagini și vor fi însoțite de un rezumat de maxim o pagină, atasat ca document Word separat.** Redactarea lucrării și a rezumatului se va face în **WORD 2003**, format **A4**, font **Times New Roman**, mărime **12**, distanța dintre rânduri **1.5**, margini egale de **2 cm**, aliniat stânga-dreapta (**Justify**). Se vor folosi diacriticele. **Titlul** lucrării va fi scris cu font **Times New Roman 12**, bold, centrat; la 2 rânduri de titlu se va scrie autorul lucrării, instituția, localitatea, județul cu Times New Roman 12, bold, aliniat dreapta. La sfârșit se va consemna bibliografia (minim trei referințe bibliografice). Titlul, autorul/autorii și bibliografia se vor regăsi și la rezumat. Se admit și prezentări POWER-POINT cu **mimim 10 sliduri ce vor fi însoțite și de un rezumat** (separat de prezentare și redactat în **WORD 2003**; primul slide va conține titlul lucrării, scris cu font **Times New Roman 14, bold, centrat**; la 2 rânduri de titlu se va scrie autorul lucrării, instituția, localitatea, județul cu **Times New Roman 12, bold, aliniat dreapta** iar ultimul slide va conține bibliografia.

Se vor oferi diplome de participare și un CD cu ISSN cu lucrările participanților la simpozion.

Taxa de participare este de 30 RON – care se vor depune în contul

RO15BTRLRONCRT0234376801-deschis la Banca Transilvania pe numele Codreanu Daniela (se va menționa numele deponentului și destinația sumei- taxa de participare la Sesiune de comunicări). Suma asigură cheltuielile de organizare a Sesiunii de comunicări, editarea CD-ului cu ISSN și expedierea mapelor, taxe postale, consumabile.

ANEXA 1

FORMULAR DE ÎNSCRIERE -EDITIA IV-2018

Tema ediției: „Creativitate și inovare în activitatea didactică”

- ◆ NUMELE ȘI PRENUMELE _____

- ◆ ADRESA _____

- ◆ TELEFON _____

- ◆ UNITATEA ȘCOLARĂ _____

- ◆ LOCALITATEA _____ JUDEȚUL _____
- ◆ PROFESIA _____
- ◆ TITLUL LUCRĂRII _____

- ◆ SECȚIUNEA _____

- ◆ DATA ACHITĂRII TAXEI _____

- ◆ PARTICIPARE: INDIRECTĂ

- ◆ E-MAIL: _____

Dezvoltarea competențelor transversale prin activități la clasă

Prof. Bălan Camelia

Școala Gimnazială Nr.1 Gura Văii

Într-o lume în continuă schimbare este necesar să ne adaptăm și să-i învățăm pe elevi să-și dezvolte atât competențele de bază (scris, citit) cât și cele transversale (gândirea critică, soluționarea problemelor, colaborarea, creativitatea ș.a.) pentru a face față provocărilor secolului al XXI-lea.

Ca profesori, este responsabilitatea noastră de a pregăti pe fiecare elev pentru un viitor cât mai bun. În timp ce calificările și cunoștințele rămân baza oricărui început, tinerii au nevoie de oportunități de a crește și de a deveni cetățeni pregătiți de a contribui eficient în societate. Un punct de plecare este definirea unei educații de calitate care ar trebui să conțină cunoaștere, valori și abilități (de bază, transferabile și tehnice). Toate trei sunt importante și esențiale.

Gândirea critică și rezolvarea problemelor promovează gândirea autonomă, producerea de idei inovative care duc la soluționarea problemelor. Comunicarea eficientă și colaborarea (orală și în scris) activează medii diferite și dezvoltă abilitatea de a lucra în echipe naționale sau internaționale diverse, asumarea responsabilităților și cooperarea. Creativitatea pune accent pe promovarea abilităților antreprenoriale și curiozitate. Leadership-ul subliniază importanța onestității și a empatiei, a perseverenței și a încrederii în sine. Dezvoltarea acestor competențe sprijină elevii și îi pregătește pentru viitor, contribuind la starea lor de bine atât în plan personal cât și în contexte sociale.

În cadrul activităților la clasă, profesorul pune accent pe abilitatea de ascultare și pe cea de vorbire (receptarea și transmiterea informațiilor prin care se dezvoltă comunicarea și colaborarea), pe soluționarea problemelor (abilitatea de a găsi o rezolvare a unei provocări sau situații complexe), pe creativitate (generarea de idei noi), pe leadership și munca în echipă (pentru a încuraja și motiva elevii să atingă un țel comun).

O abordare adecvată a învățării din timpul școlii a acestor competențe solicitate în câmpul muncii ar fi organizarea pașilor de la simplu la complex. Există un cadru universal de dezvoltare a acestor abilități care le împarte în 16 etape progresive, astfel încât profesorul să gestioneze cu ușurință pașii de învățare. De exemplu, pentru abilitatea de a lucra în echipă, pașii de început sunt reliefaarea stării de bine a individului, comportamentul adecvat, punctualitatea și seriozitatea sa, asumarea responsabilității, urmând ca pașii următori să pună accentul pe contribuția acestuia în echipă prin luarea de decizii, acceptarea ideilor colegilor, încurajarea celorlalți de a contribui. Ultimii pași ating rezolvarea conflictelor, consolidarea relațiilor de muncă și îmbunătățirea stilului personal prin învățarea lecțiilor din problemele apărute în cadrul proiectelor.

Pașii pot fi folosiți ca obiective de învățare și le arată elevilor progresul învățării lor, unde se află pe scara abilităților și ce trebuie să consolideze. De asemenea, îi ajută să înțeleagă ce sunt competențele și care sunt punctele lor tari/slabe.

Exemple de activități:

1) Munca în echipă, pas 1: *Lucrez bine cu ceilalți, comportându-mă adecvat;*

Obiectiv: identificarea comportamentelor adecvate în diferite contexte;

Descrierea activității: profesorul întreabă ce este comportamentul, ce exemple pot oferi în care comportamentul este potrivit în diferite locuri/contexte, ce comportamente nu sunt permise și de ce (regulile clasei). Ce reguli au elevii acasă? Elevii se vor gândi la comportamente neacceptate de societate. Profesorul subliniază diferența dintre comportamentul elevilor în timpul pauzei și cel în timpul orelor de curs pentru a-i ajuta să le recunoască. Această activitate poate fi evaluată în timp prin observarea comportamentului elevilor și prin identificarea normelor de conduită în diferite situații.

2) Soluționarea problemelor, pas 3: *Rezolv sarcinile de lucru gășind informațiile de care am nevoie;*

Obiectiv: identificarea informațiilor de care ai nevoie pentru a rezolva o sarcină de lucru;

Descrierea activității: profesorul ajută elevii, adresându-le întrebări care să-i ajute să identifice elemente cheie în rezolvarea unei probleme: De ce ai nevoie pentru a rezolva sarcina de lucru? Elevii vor pune o serie de întrebări la care trebuie să găsească răspunsul, apoi vor răspunde la cele pe care le știu.

Realizarea unui pliant de călătorie: elevilor le este dat un loc și o sarcină (să realizeze un pliant pentru acel loc). Ei se vor gândi la ce informații cunosc și ce nu știu despre acel loc, vor scrie întrebările și vor răspunde la ele (Unde se află acest loc?/Care este istoria acestui loc?/Ce pot vizita turiștii în timpul șederii lor?/La ce hoteluri pot sta?/La ce restaurante pot mânca? etc). Ei caută informațiile necesare pentru a îndeplini cu succes cerința de lucru.

Acest tip de activitate este potrivit atât pentru lucrul individual cât și pentru munca în echipă, consolidând mai multe abilități în cadrul unei singure activități.

3) Creativitate, pas 4: *Gășesc idei pentru a îmbunătăți ceva;*

Obiectiv: identificarea de idei pentru a îmbunătăți un produs;

Descrierea activității: Elevilor li se dă o foaie A4 pe care se află o ceașcă de cafea goală. Sarcina lor e să-și imagineze că e produsul pe care vor să-l vândă și să găsească cât mai multe idei pentru a realiza un poster de publicitate. Întrebările posibile pe care elevii le vor așeza pe hârtie ar putea fi: Care este numele brandului meu? Ce oameni îmi vor bea cafeaua? Care este logo-ul și sloganul? Ce culori voi utiliza? La unele întrebări vor ști răspunsul, la altele vor căuta informații pe internet sau un brainstorming pe caiet. După realizarea afișelor, elevii își vor prezenta proiectul sau

se va organiza un tur al galeriei unde ceilalți își vor spune opiniile cu privire la lucrări, oferind feedback și sprijin.

În timpul acestor activități, profesorul va observa comportamentul elevilor, fapt care va ajuta la evaluarea corectă a punctelor forte și slabe ale acestora și la trecerea la următorul pas în învățare. Elevii se pot evalua și singuri, reflectând la propria lor învățare și încurajându-i să-și dezvolte abilitățile și independent, în afara orelor de școală.

Bibliografie:

<https://www.britishcouncil.org.uk/british-council-core-skills-and-competencies>

<https://www.futurelearn.com/courses/teaching-core-skills/3/todo/172001>

<https://www.skillsbuilder.org/universal-framework>

PLAN DE ACȚIUNE PENTRU INTEGRAREA COPIILOR CU DIZABILITĂȚI

CORINA BĂLAN
LICEUL CU PROGRAM SPORTIV "FLORIN FLEȘERIU"

ELEV

Eleva F.A. este în *clasa a VII-a*. Aceasta are certificat de orientare școlară și profesională, este orientată pentru școală de masă cu adaptare curriculară.

Diagnostic: deficiență mintală ușoară.

La modul general, eleva nu are dificultăți de înțelegere, de asimilare a cunoștințelor și realizează cu succes competențele din programa școlară adaptată. Relaționează bine atât cu colegii, cât și cu cadrele didactice, este atentă și receptivă la cerințele orei, încercând să ducă la bun sfârșit sarcinile cerute.

Idei de activități:

- lecția se predă în mod egal pentru întreaga clasă, profesorul oferindu-i apoi, explicații suplimentare și anumite fișe de lucru simplificate.
- alocarea de timp suficient pentru sarcinile de învățare;
- organizarea unor momente frecvente de consolidare și exersare;
- implicarea continuă în activități pentru evitarea autoizolării;
- ignorarea unor comportamente negative și folosirea întăririi pozitive (discuții în particular când este cazul).

Strategii de învățare:

- este ajutată de colegi și de cadrele didactice, atunci când e cazul;
- primește sprijin din partea familiei pentru a învăța, participând și la programul *Școala prietenoasă*.

Resurse:

Material: -fișe de lucru, imagini, filme didactice, folosirea de material didactic adecvat și ușor de manipulat, mijloace IT (calculator, videoproiector, tabletă, CD-uri etc.); fișe cu scheme de fixare; resurse educaționale deschise; planșe tematice afișate permanent în clasă, etc.

Umane:- eleva, mama, profesorii, consilierul școlar

Evaluare:

- fișe de lucru individuale; evaluări orale, scrise și practice diferențiate și cu sprijin (indicații);
- autoevaluarea, dacă e cazul; teste cu itemi pentru fiecare obiectiv în parte, dar și evaluări ale componentei socio-emoționale
- observarea sistematică a comportamentului ; aprecieri verbale; fișe de observare a progresului.

PĂRINȚI

Idei de activități:

-realizarea consultărilor permanente cu părinții elevei în vederea stabilirii unui plan comun de acțiune și a cunoașterii mai bine a elevului ; activități comune părinți-elevi-profesori, stimularea dezvoltării atitudinilor pozitive ale părinților de a fi alături de copil, de cerințele speciale ale copilului, să aibă multă răbdare, încredere, să acorde atenție pozitivă la eforturile copilului, să conștientizeze că este nevoie de timp și efort din partea lor, de a sesiza, anticipa și a repeta situații educative pentru înțelegerea manifestărilor copilului.

Având în vedere că existența copiilor cu CES este o realitate permanentă, școala trebuie să se adapteze și să ofere un mediu de învățare incluziv în care toți copiii să aibă posibilitatea să-și atingă potențialul. Pentru aceasta este necesar ca școala să creeze parteneriate educaționale cu personal specializat, cu centrele de resurse și asistență educațională, ca

profesorii din școli să devină ei înșiși agenți ai educației incluzive și nu în ultimul rând o colaborare mai strânsă cu părinții.

Strategii de învățare: lectorate, dezbateri

Resurse: pliante/reviste/afișe informative; umane: medici de specialitate, psihologi, consilieri școlari, profesori de sprijin

Evaluare: chestionare

CADRE DIDACTICE

Idei de activități:

- plan de intervenție comun cu profesorii de la clasă; activități comune părinți-profesori-elevi (Împreună vom reuși!); colaborarea cu profesorul de sprijin/consilierul școlar (PIP sau Plan de remediere, după caz); cursuri de formare vizând integrarea copiilor cu CES (Integrarea copiilor cu CES); ateliere de lucru în cadrul Comisiilor Metodice;

Strategii de învățare (comune cu alți colegi): interasistențe; lucrul în echipă; dezbateri.

Resurse:

materiale didactice adecvate ; lucrări de specialitate ; pliante/reviste/afișe informative; cadru normativ .

Evaluare:

chestionare ; portofolii ; caietul dirigintelui.

DESCRIEREA UNEI ACTIVITĂȚI DE ÎNVĂȚARE

CORINA BĂLAN
LICEUL CU PROGRAM SPORTIV "FLORIN FLEȘERIU"

Disciplina: Consiliere și dezvoltare personală

Clasa: a VII-a

Subiectul: Efectele fumatului asupra sănătății

Competențe generale:

1. Adoptarea atitudinilor pozitive față de sine și a unui stil de viață sănătos și echilibrat

Competențe specifice:

1.1 Planificarea acțiunilor specifice dezvoltării personale din perspectiva autoeficacității

1.2. Autoevaluarea stilului de viață sănătos în raport cu mediul de viață

Desfășurarea lecției:

Spargerea gheții - " DIN FERICIRE / DIN NEFERICIRE "

Timp-4min

I. Acest joc poate fi jucat pe perechi sau în cerc. Primul jucător începe povestirea cu: „din fericire când m-am trezit azi dimineață era frumos...”. Al doilea continuă „din nefericire, liniștea gândurilor mi-a fost tulburată de...”. Al treilea continuă „din fericire...” și tot așa procedează și restul grupului

II. Anunțarea temei: În cadrul activității de astăzi vom vorbi despre un stil de viață sănătos și despre unele obiceiuri nesănătoase pe care este bine să le evităm. -1 min

III. Etapa 1:

Vizionarea unui film – " Thai Health Promotion Foundation- Smoking Kid":

Timp: 10 min.

1. Se prezintă elevilor un filmuleț făcând parte dintr-o campanie antifumat. În clip, mai mulți copii abordează fumătorii pe stradă pentru a cere un foc. Adulții le refuză cererea și le explică efectele negative ale fumatului, în timp ce chiar ei fumează. În final, copiii le înmânează un bilet pe care scrie "Îți pasă de mine, dar nu îți pasă de tine?"

2. Se discută pe marginea filmulețului, cu privire la vârsta participanților, locurile unde fumează aceștia, reacția lor la solicitările copiilor. Se concluzionează că vârsta fumătorilor este din ce în ce mai mică și deși cunosc efectele fumatului, le vine greu să se lase de acest obicei.

IV. Etapa 2 „Factori de risc”

Timp: 15 min

Se alcătuiesc 4 grupe de elevi, criteriul fiind literele inițiale ale prenumelui, în ordine alfabetică. Elevii, astfel grupați, primesc sarcini de lucru diferite; fiecare grupă redactează materialul pe foi de flipchart, pe care urmează să-l prezinte în fața colegilor.

- *Prima grupă* are sarcina de a elabora o listă cu efectele fumatului asupra sănătății.
- *A doua grupă* trebuie să realizeze o listă de „motive/argumente” pentru fumat (de ce recurg tinerii la consumul de țigări).
- *Grupa a treia* va elabora o listă de „contraargumente” ale factorilor de risc (implicații în plan social, personal)
- *Ultima grupă* are sarcina de a identifica soluții pentru prevenirea fumatului în rândul tinerilor.

Fiecare grupă va prezenta și argumenta produsul activității. La sfârșitul fiecărei prezentări se pot realiza explicații, completări, contraargumente. Pe baza celor discutate se sintetizează ideea că se impune eliminarea factorilor de risc din viața noastră și că este mai ușor să previi dependența decât să o tratezi.

IV. Etapa 3 – Realizarea unor afișe, pliante cu mesaje antifumat.

Timp – 15 min.

Se propune elevilor, ca în grupurile deja formate să realizeze afișe/ pliante pentru o campanie antifumat, utilizând informațiile primite pe parcursul orei. După epuizarea timpului afișele/pliantele sunt prezentate de raportorul grupului.

VI. Asigurarea feedback-ului- 5min.

Elevii vor primi un link pentru jamboard și vor completa, de pe telefon, un gând sau o învățătură cu care pleacă de la lecție.



PROIECT TEMATIC

Povestea toamnei



An școlar 2023-2024

TEMA ANUALĂ DE STUDIU: „Când, cum și de ce se întâmplă?”

TEMA PROIECTULUI TEMATIC: „**Povestea toamnei!**”

SUBTEMELE PROIECTULUI TEMATIC:

1. „Culorile toamnei”(aspecte specifice);
2. „Fructele toamnei” (para);
3. „Legumele toamnei” (ardeiul);

PERIOADA: 06 noiembrie - 24 noiembrie 2023;

GRUPA: Mijlocie „Peștișorii veseli”;

EDUCATOARE: BALASZ MUREȘAN DORINA

COMPORTAMENTE VIZATE:

A. DEZVOLTAREA FIZICĂ, A SĂNĂTĂȚII ȘI IGIENEI PERSONALE

A.1.1. Își coordonează mușchii în desfășurarea unor activități diversificate, specifice vârstei.

A.1.2. Participă la activități fizice variate, adecvate nivelului lui de dezvoltare.

A.1.3. Utilizează mâinile și degetele pentru realizarea de activități variate.

A.2.1. Utilizează simțurile (văzul, auzul, simțul tactil, mirosul etc.) în interacțiunea cu mediul apropiat.

A.2.2. Se orientează în spațiu pe baza simțurilor.

A.2.3. Își coordonează mișcările în funcție de ritm, cadență, pauză, semnale sonore, melodii.

A.3.1. Exersează, cu sprijin, respectarea unor principia de bază specific unei alimentații sănătoase.

A.3.2. Manifestă deprinderi de păstrare a igienei personale.

A.3.4. Utilizează reguli de securitate fizică personală.

B. DEZVOLTAREA SOCIO-EMOȚIONALĂ

B.1.1. Demonstrează încredere în adulții cunoscuți, prin exersarea interacțiunii cu aceștia.

B.1.2. Demonstrează abilități de solicitare și de primire a ajutorului în situații problematice specifice.

B.1.3. Inițiază/participă la interacțiuni pozitive cu copii de vârstă apropiată.

B.2.2. Își însușește și respect reguli, înțelege efectele acestora în planul relațiilor sociale, în context familial.

B.2.5. Demonstrează acceptare și înțelegere față de celelalte persoane din mediul apropiat.

B.3.1. Exersează, cu sprijin, autoapreciere pozitivă, în diferite situații educaționale.

B.4.1. Recunoaște și exprimă emoții de bază, produse de piese muzicale, texte literare, obiecte de artă etc.

B.4.2. Demonstrează abilități de autocontrol emoțional.

C. CAPACITĂȚI ȘI ATITUDINI ÎN ÎNVĂȚARE

C.1.1. Manifestă curiozitate și interes pentru experimentarea și învățarea de situații noi.

C.1.2. Inițiază activități de învățare și interacțiuni cu copiii sau cu adulții din mediul apropiat.

C.2.1. Realizează sarcinile de lucru cu consecvență.

C.3.1. Manifestă creativitate în activități diverse.

C.3.2. Demonstrează creativitate prin activități artistico -plastice, muzicale și practice, în conversații și povestiri creative.

C.3.3. Demonstrează simț muzical ritmic, armonic prin cântec, joc cu text și cânt, dans etc.

D. DEZVOLTAREA LIMBAJULUI, A COMUNICĂRII ȘI A PREMISELOR CITIRII ȘI SCRIERII

D.1.1. Exersează, cu sprijin, ascultarea activă a unui mesaj, în vederea înțelegerii și receptării lui (comunicare receptivă).

D.1.2. Demonstrează înțelegerea unui mesaj oral, ca urmare a valorificării ideilor, emoțiilor, semnificațiilor etc. (comunicare expresivă).

D.2.2. Respectă regulile de comunicare corectă, în diferite contexte de comunicare.

D.2.3. Demonstrează extinderea progresivă a vocabularului.

D.3.4. Asimilează unele elemente ale scrisului și folosește diferite modalități de comunicare grafică și orală pentru transmiterea unui mesaj.

E. DEZVOLTAREA COGNITIVĂ ȘI CUNOAȘTEREA LUMII

E.1.1. Identifică elementele caracteristice ale unor fenomene/relații din mediul apropiat.

E.1.2. Compară experiențe, acțiuni, evenimente, fenomene, relații din mediul apropiat.

E.1.4. Identifică posibile răspunsuri/soluții la întrebări, situații - problemă și provocări din viața proprie și a grupului de colegi.

E.1.5. Realizează, în mod dirijat, activități simple de investigare a mediului, folosind instrumente și metode specifice.

E.2.1. Demonstrează familiarizarea cu conceptul de număr și numerația.

E.2.2. Demonstrează familiarizarea cu informații despre mărime, formă, greutate, înălțime, lungime, volum.

E.2.3. Identifică și recunoaște formele obiectelor din mediul înconjurător.

E.2.4. Efectuează operații de seriere, grupare, clasificare, măsurarea obiectelor.

E.2.5. Rezolvă situații problemă, pornind de la sortarea și reprezentarea unor date.

E.3.2. Identifică și valorifică unele caracteristici ale lumii vii, ale Pământului și Spațiului.

E.3.3. Descrie unele caracteristici ale lumii vii, ale Pământului și Spațiului.

INVENTAR DE PROBLEME

<i>Ce știm?</i>	<i>Ce nu știm și vrem să aflăm?</i>
<ul style="list-style-type: none">• Suntem în anotimpul toamna.• Frunzele copacilor îngălbenesc și cad.• Toamna ne îmbrăcăm mai gros, deoarece afară este mai frig.• Toamna se coc merele.• Merele sunt fructe și conțin vitamine.• Morcovul este legumă și conține vitamine, care ne ajută să creștem.	<ul style="list-style-type: none">• Frunzele copacilor au culori și nunațe variate (aurii, arămii, maronii).• Frunzele copacilor căzute pe pământ formează un covor de frunze.• Frunzele foșnesc atunci când sunt călcate cu picioarele.• Frunzele formează compost, adică un îngrășământ natural.• Zilele de toamnă sunt mai friguroase decât cele de vară. Noaptea sunt mai lungi și zilele mai scurte.• Păsările călătoare pleacă în țările calde.• Doar unele păsări rămân la noi în țară peste iarnă.• Toamna este anotimpul recoltelor bogate.• Toamna se coc multe fructe și se recoltează legume.• Perele au diferite culori și arome, în funcție de soi.• Perele sunt zemoase, la fel ca și merele și conțin multe vitamine.• Ardeii au culori variate (galbeni, verzi, roșii) și conțin multă vitamina C.

	<ul style="list-style-type: none"> • Ardeii se pot consuma cruzi sau gătiți. • Ardeii, la fel ca și morcovii conțin multe vitamine.
--	---

Centre de interes deschise și materialele puse la dispoziția copiilor:

<p><i>Colțul căsuței/Joc de rol</i></p> <p>Bucătărie complet utilată; Fructe și legume,;</p>	<p><i>Arte</i></p> <p>Coli de bloc, creioane colorate, acuarele, pahare pentru apă, creioane grafice, pensule, planșete, plastelină, lipici, fișe de lucru, trafaleti;</p>	<p><i>Construcții</i></p> <p>Lego Duplo, cuburi din lemn, alte materiale de construcții;</p>
<p><i>Nisip și apă</i></p> <p>Nisip Kinetic, forme pentru nisip, vase;</p>	<p><i>Biblioteca</i></p> <p>Cărți, enciclopedii, creioane grafice, fișe de lucru;</p>	<p><i>Știință</i></p> <p>Jetoane, coșuri pentru sortarea materialului mărunț, microscop, enciclopedii, piese geometrice, frunze naturale de diferite culori, colecții de frunze uscate, fructe și legume naturale;</p>

Resurse umane: educatoarele, preșcolarii, părinții, bunicii, specialiștii.

METODE și PROCEDURE: Observația, conversația, învățare prin descoperire, explicația, problematizarea, demonstrația, exercițiul, metodele active (*Cubul, Piramida, Copacul ideilor*), etc.

EVALUAREA PROIECTULUI: Mapa (portofoliul) proiectului tematic, expoziții cu lucrările copiilor, observarea/înregistrarea progresului manifestat ca urmare a manifestării unor comportamente, nivelul de autonomie și gradul de responsabilitate. Evaluarea deprinderilor, a seturilor acționale, a atitudinilor și valorilor manifestate.

ABORDAREA INTERDISCIPLINARĂ A PROIECTĂRII ȘI ÎNVĂȚĂRII LA CLASA PREGĂTITOARE

Prof. înv. primar Mirela Bălău
Școala Gimnazială Toma Cocișiu Blaj

Motto: „*Succesul în viața personală, profesională și socială e dat tocmai de capacitatea de a ieși din cutia disciplinară, de capacitatea de a realiza conexiuni care să conducă la realizarea eficientă a problemelor concrete.*”
(L. Ciolan, *Dincolo de discipline*)

Într-o societate bazată pe cunoaștere, rolul determinant pentru împlinirea și dezvoltarea personală, pentru incluziunea socială, cetățenia activă și ocuparea forței de muncă îl dețin competențele-cheie, înțelese sub formă de cunoștințe, abilități și atitudini, dublate de disponibilitatea utilizării acestora pentru rezolvarea unei situații-problemă.

Structurarea competențelor-cheie vizează atât unele domenii științifice, cât și aspecte interdisciplinare și transdisciplinare, realizabile prin efortul mai multor arii curriculare. Organizarea interdisciplinară a ofertelor de învățare asigură un caracter activ, formativ al învățării, dezvoltă o gândire integratoare, ce permite operarea cu noțiuni și concepte transversale, facilitează contextualizarea și aplicarea cunoștințelor dobândite, favorizează transferul și, prin urmare, rezolvarea de probleme noi.

Dumitru Copilu, Dragoș Cosma stabilesc patru nivele în formarea unei competențe: „a obține rezultatul preconizat al învățării sub formă de competențe școlare”, presupune „învățare nu numai pentru „a ști” (nivel I), dar și pentru a ști „să aplici” teoretic (nivel II) și „să faci” practic (nivel III), iar prin aceasta „să fii” și „să devii” (nivel IV)”.

Redau mai jos un model de proiectare centrat pe competențe structurat pe cele patru nivele amintite, la aria curriculară matematică și explorarea mediului, la unitatea de învățare *Științele vieții*:

Nivelul I

Exemplificarea cu plante și animale din anumite categorii (fructe/legume, respectiv animale domestice/animale sălbatice etc.)

Enumerarea părților componente ale plantelor/animalelor

Precizarea condițiilor necesare vieții

Numărarea plantelor din sala de clasă

Nivelul II

Compararea, ordonarea animalelor după numărul picioarelor

Gruparea animalelor după criterii date: numărul de picioare, cu ce au corpul acoperit etc.

Gruparea plantelor după criterii date: culoarea florilor, culoarea fructelor etc.

Nivelul III

Rezolvarea problemelor matematice (după imagini)

Formularea unor răspunsuri la întrebări de genul: „De ce cultivăm plante?/ De ce creștem animale?/

Ce se obține din struguri?/ Ce se face din lapte? etc.

Nivelul IV

Identificarea, doar prin pipăire, a tipului de sămânță (de fasole, de porumb, de floarea-soarelui) aflate într-un pahar acoperit

Estimarea numărului de semințe din fiecare fel, apoi verificarea estimării prin numărare

Semănarea semințelor de grâu, porumb, fasole în ghivece

Așezarea unor semințe de fasole pe un pat de vată umedă, pentru a observa încolțirea

Experimentarea și explicarea fenomenului de pătare a colii de hârtie, prin presarea unei semințe de floarea-soarelui

Realizarea unui colaj din frunze și/sau semințe

Întocmirea unui mini-album cu imagini după anumite criterii: pomi fructiferi/ legume sau animale cu păr/ păsări/ pești/ reptile/ insecte etc.

La clasa pregătitoare, învățarea nu se mai desfășoară sub forma lecțiilor tradiționale pliate pe discipline școlare, ci se realizează prin activități integrate, conținuturile fiind structurate pe unități tematice, ce sunt abordate în manieră interdisciplinară. Spre exemplificare prezint sarcini de învățare ce se pot realiza pentru parcurgerea unității tematice *În lumea furnicilor*.

Sarcini de învățare	Disciplina căreia le corespund
- audierea poeziei „Gospodina” – de Otilia Cazimir - formulare de răspunsuri la întrebări referitoare la conținutul poeziei - intuirea literei „F“	Comunicare în limba română
- realizarea literei „ F “ din sârmă, fire, plastilină	Arte vizuale și abilități practice
- observarea și identificarea părților componente ale corpului furnicii - formularea unei probleme după imaginea dată	Matematică și explorarea mediului
- Joc: „ Furnica e harnică. Și eu sunt la fel! Cel mai mult îmi place să ..., pentru că ...” (precizarea și argumentarea preferinței pentru o anumită activitate în gospodărie)	Dezvoltare personală
- receptarea și intonarea cântecului „Furnicile”	Muzică și mișcare

Un scenariu orientativ pentru derularea unei zile în clasa pregătitoare presupune o abordare integrată a curriculumului, utilizarea unor strategii didactice activ-participative, alternarea momentelor de activitate de predare-învățare-evaluare (35 minute) cu activitatea recreativă (15 minute).

MEM	}	35'	Întâlnirea de dimineață: salutul, prezența, ziua, luna, anul, vremea, reactualizarea regulilor grupului
DP			Recunoașterea anotimpului, enumerarea caracteristicilor, a activităților oamenilor și copiilor, a legumelor și fructelor care se strâng toamna
		15'	„Mâncăm sănătos” - piramida alimentelor Activitate recreativă – Joc puzzle - „ Toamna în livadă”
CLR	}	35'	Memorizare - poezia „Toamna” - D.Botez
DP			Formulare de răspunsuri la întrebări pe baza conținutului poeziei Despărțirea cuvintelor în silabe și detectarea fiecărui sunet - imagini cu fructe și legume
		15'	Joc de rol - „La piață” Activitate recreativă - joc de reacție - „ Merele și perele”
MEM	}	35'	Selectarea, prin manipularea directă, a fructelor de legume
			Recunoașterea fructelor și legumelor după formă, mărime, culoare, miros
			Formarea de mulțimi de fructe și legume după anumite criterii - formă, mărime
MM		15'	Cântec cu mișcare - „Bate vântul frunzele” Activitate recreativă - „Eu am gustat o/un...”(fruct)
AVAP	}	35'	Lucrări din legume și fructe: elefant, girafă, navetă spațială, omidă etc.
CLR			Descrierea fructelor și legumelor realizate
		15'	Rememorarea achizițiilor din ziua respectivă

La disciplina comunicare în limba română, pentru formarea competenței specifice 1.3 - Identificarea sunetului inițial și/ sau final dintr-un cuvânt, a silabelor și a cuvintelor din propoziții rostite clar și rar – se pot desfășura activități diverse, care vin în întâmpinarea gândirii concret-intuitive și a nevoii de mișcare.

La clasa pe care o conduc am desfășurat astfel de activități în care am îmbinat jocul, cântecul, mișcarea, desenul, aducând mai aproape de copii un conținut dificil.

Activitatea 1. Elevii, organizați în echipe, participă la jocul „De câte ori ai auzit sunetul...?”. Ei trebuie să ridice de pe masă, atunci când le vine rândul, un număr de jetoane egal cu numărul sunetelor conținute de cuvântul rostit de învățătoare. Fiecare echipă are de identificat o anumită vocală, dinainte precizată. Pentru fiecare răspuns corect, așază pe fișa de autoevaluare a echipei o bulină roșie, iar pentru răspunsurile greșite, câte o bulină albastră.

Activitatea 2. Elevii interpretează „Cântecul toamnei” în cor, în grup, prin cântare de tip solist – cor, prin însoțirea interpretării de anumite mișcări dinainte stabilite:

- la repetarea sunetului a – bătaia din palme;
- e – scuturarea mâinilor;
- i - pocnire din degete;
- o – lovirea genunchilor;
- u – bătaie din picioare.

Activitatea 3. Elevii primesc o coală împărțită în două. Ei desenează obiecte/ ființe cu relevanță pentru ei, a căror denumire conține sunetul convenit. Cerința este să separe desenele în cele două spații, în funcție de poziția inițială sau finală a sunetului.

În concluzie, putem afirma că abordarea interdisciplinară a curriculumului oferă elevilor din clasa pregătitoare oportunitatea de a realiza conexiuni, de a-și valorifica experiențele anterioare, de a găsi soluții și de a le verifica, de a îndeplini roluri impuse sau propuse chiar de ei. Învățarea, în astfel de abordări, devine un proiect personal al elevului, care este îndrumat, orientat, animat de către învățător, devine interesantă, stimulativă, semnificativă. Elevii se implică activ pe tot parcursul activităților desfășurate, fiind ei înșiși motorul propriei dezvoltări personale, iar accentul pus pe activitatea de grup este un prim pas spre pregătirea lor pentru viața în comunitate.

Bibliografie

1. Botezatu, C.(2010) - *Proiectarea conținuturilor la clasa pregătitoare. Partea I*, Editura Vladimed - Rovimed, Bacău;
2. Egan, K.(2007) - *Predarea ca o poveste. O nouă abordare a predării și a curriculumului în școala primară*, Editura Didactica Publishig House , București;
3. *** - Programă pentru comunicare în limba română la clasa pregătitoare.

PERSPECTIVA ÎNVĂȚĂRII ÎN VREMURILE MODERNE

PROF. BALDOVIN NICUȘOR

LICEUL TEHNOLOGIC "EDMOND NICOLAU" BRĂILA

Învățarea nu este un simplu proces de înmagazinare de cunoștințe, ci mai degrabă o activitate ce implică efort cognitiv, volitiv și emoțional și care se realizează cu mai multă eficiență atunci când individul este angajat într-o relație internumană, în cadrul căreia se produce coordonarea eforturilor prin schimbul reciproc de mesaje. Metodele active și interactive au multiple valențe formative care contribuie la dezvoltarea gândirii critice, la dezvoltarea creativității, implică activ elevii în învățare, punându-i în situația de a gândi critic, de a realiza conexiuni logice, de a produce idei și opinii proprii argumentate, de a le comunica și celorlalți, de a sintetiza/ esențializa informațiile, se bazează pe învățarea independentă și prin cooperare, elevii învață să respecte părerile colegilor.

Metodele de predare – învățare specifice limbii și literaturii române sunt multiple. Pentru a putea dezbate importanța unor metode în asimilarea unor deprinderi și abilități, trebuie să cunoaștem semnificația conceptului:., Privită sub raport funcțional și structural, metoda poate fi considerată drept un model sau un ansamblu organizat al procedurilor sau modurilor de realizare practică a operațiilor care stau la baza acțiunilor parcurse în comun de profesori și elevi și care conduc în mod planificat și eficace la realizarea scopurilor propuse. „(I. Cerghit)

Dacă în învățământul tradițional, principalele metode le constituie conversația, expunerea, demonstrația, metodele centrate pe profesor, transmiterea de cunoștințe, pasivitatea elevilor, învățământul modern solicită aplicarea metodelor active și interactive, a celor care dezvoltă gândirea critică. Aplicarea acestor metode care generează învățarea activă și prin care elevii sunt inițiați în gândirea critică nu este simplă ci necesită timp, răbdare, exercițiu și este de preferat să se facă de la vârste fragede, la toate disciplinele, însă cu măsură. Acestea trebuie să fie selectate și utilizate în mod riguros, creativ, în funcție de obiectivele propuse, de specificul grupului educațional și nu trebuie să 24 EDUCAȚIE ȘI NOI ORIZONTURI EDIȚIA 8, SEPTEMBRIE 2021 constituie un trend sau un moft al cadrului didactic. Metodele active și interactive au multiple valențe formative care contribuie la dezvoltarea gândirii critice, la dezvoltarea creativității, implică activ elevii în învățare, punându-i în situația de a gândi critic, de a realiza conexiuni logice, de a produce idei și opinii proprii argumentate, de a le comunica

și celorlalți, de a sintetiza/ esențializa informațiile, se bazează pe învățarea independentă și prin cooperare, elevii învață să respecte părerile colegilor.

Voi descrie pe scurt, câteva din metodele folosite împreună cu elevii mei și care au devenit eficiente instrumente de lucru pentru aceștia în cadrul atelierelor de limba și literatura română.

Brainstorming-ul, în traducere liberă „furtună în creier”, este o metodă de lucru interactivă care se bazează pe asaltul de idei pe care îl provoacă o anumită temă, sarcină. Este o metodă ce stimulează creativitatea prin anunțarea spontană a mai multor idei în legătură cu tema dată, îl solicită pe elev să găsească soluții.

Metoda cadranelor, metodă a gândirii critice, presupune trasarea pe mijlocul foii a două drepte perpendiculare, astfel încât să se formeze cele patru „cadranе” și în care elevii vor nota informațiile solicitate. Se poate lucra individual sau cu clasa împărțită pe grupe și atunci fiecare grupa va primi câte o fișă. Se pot propune diferite cerințe în cadrul metodei cadranelor pentru a realiza obiectivele propuse în lecția respectivă.

Cubul- Metoda presupune explorarea unui subiect, a unei situații din mai multe perspective, permițând abordarea complexă și integratoare a unei teme.

Sunt recomandate următoarele etape:

- a) realizarea unui cub pe ale cărui fețe sunt scrise cuvintele: descrie, compară, analizează, asociază, aplică, argumentează.
- b) Anunțarea temei, a subiectului pus în discuție.
- c) Împărțirea clasei în 6 grupe, fiecare dintre ele examinând tema din perspectiva cerinței de pe una din fețele cubului.
- d) Redactarea finală și împărțirea ei celorlalte grupe.
- e) Afișarea formei finale pe tablă - turul galeriei. Are avantajul că se poate desfășura individual, în perechi sau în grup.

Bibliografie:

- Ioan Jinga, Elena Istrate, „Manual de pedagogie”, Ed. All, București, 2001
- Constantin Cucuș, Pedagogie, Ed. Polirom, Iași, 1996
- Chereja Florica, „Dezvoltarea gândirii critice în învățământul primar”, Ed. Humanitas Educațional, București 2004

**Exemple de bune practici, privind utilizarea în activitatea didactică
a unor procedee, metode și tehnici, care au ca scop creșterea calității în educație**

**Balea Luciana - Școala Gimnazială
„Avram Iancu” Abrud**

În clasa pregătitoare copilul va învăța prin metode adecvate vârstei tot ceea ce îi este necesar pentru a face față cu succes clasei I. De exemplu, copiii își vor dezvolta capacitatea de a comunica, vor stabili sau consolida primele contacte cu lumea numerelor și a literelor, vor învăța să observe mediul înconjurător și să interacționeze cu ceilalți copii și cu adulți prin jocuri didactice, activități în echipă, activități de descoperire, prin desen sau muzică. Nu în ultimul rând, copiii vor beneficia de ore special destinate unei pregătiri fizice armonioase. În clasa pregătitoare elevii nu vor da niciun fel de testări, cadrul didactic putând însă să utilizeze modalități de încurajare și de recompensare specifice vârstei.

De exemplu o metodă activă folosită în clasa pregătitoare este jocul de rol, care solicită creativitate și participare intensă, mobilizarea competențelor și a cunoștințelor anterioare și, în egală măsură, improvizație. Jocul de rol este o strategie prin care copiii școlari imită personaje din povești sau acțiuni, de exemplu: „De-a bucătarii”, „De-a doctorul”, „La piață”, „Scufița Roșie”, „Capra cu trei iezi”. Simularea constă în punerea în scenă a unor situații similare celor din viața reală, copiii își păstrează atitudinile, valorile și nu joacă un personaj, ci interpretează o situație. Un alt exemplu pentru a stimula creativitatea este povestea cu început dat sau povești libere, după un șir de ilustrații, o jucărie, o siluetă, după o machetă sau planșe. Cu ajutorul acestei metode antrenăm capacitatea de elaborare verbal-expresivă, a imaginației, a inovației, a creativității. Desenele libere antrenează creativitatea școlarului, folosind metode și materiale diverse. Modelarea cu ajutorul lutului stimulează creativitatea școlarului, jocurile de tip puzzle, precum și desenul liber.

Explozia stelară Este o metodă de stimulare a creativității, o modalitate de relaxare a copiilor care se bazează pe formularea de întrebări pentru rezolvarea de probleme și noi descoperiri.

Obiectiv: Formularea de întrebări și realizarea de conexiuni între ideile descoperite de copii în grup, prin interacțiune și individual pentru rezolvarea unei probleme, precum și modul de cooperare și interacțiune.

Exemplu:

Convorbire: Menținerea sănătății

Obiectiv: evidențierea a cât mai multe soluții de menținere a sănătății ca răspuns la întrebările adresate.

Desfășurare:

1. Se citește o ghicitoare. Se discută iar elevii extrag ideea centrală „menținerea sănătății” și se expune pe steaua mare.
2. Cinci copii aleg câte o steluță pe care este scrisă întrebarea, apoi fiecare din ei, printr-un joc numărătoare își formează grupul preferențial: Unu, doi, trei, patru, cinci/Vă grupați cu toții aici/Împreună vă jucați și învățați/Întrebări vă adresați!
3. Se citește întrebarea de pe steluță și timp de 5 minute, copiii analizează imaginile, formulează întrebări în concordanță cu situațiile problemă descoperite de grup.
4. După expirarea timpului, elevii revin în semicerc și adresează întrebările elaborate în grup celorlalte grupuri care răspund întrebărilor sau adresează noi întrebări de același tip, completând eforturile acestora.
5. Întrebările interesante se scriu pe câte o steluță care se fixează pe o imagine sugestivă (poster)

Aplicație: „La cireșe”



Tehnica viselor este o tehnică bazată pe meditație în care copilul își lasă imaginația să lucreze pentru a exprima ceea ce a gândit că poate face el în viitor, cum va arăta locuința lui,

colegii, școala, parcul, apoi compară visul cu realitatea în vederea obținerii unor situații viabile pentru viitor.

Obiectiv: Stimularea imaginației prin crearea de situații comparabile cu cele existente în viața reală.

În cadrul **temei „Școala mea”** fiecare elev își va imagina cum va arăta școala sa peste 10 ani.

Grupa 1 – lingviștii: Realizați o poveste în care să descrieți școala

Grupa 2 – arhitecții: Construiți școala cum v-o imaginați peste 10 - 20 ani.

Grupa 3 – naturaliștii: Imaginați-vă grădina și curtea școlii ca o oază de relaxare, aer curat.

Grupa 4 - kinesteziicii: Creați un program artistic pentru teatrul de păpuși al școlii în viitor.

3. Activități în grupuri Învățătoarea revine cu o altă sarcină didactică: „Gândiți-vă ce poate fi realizat cu adevărat din tot ceea ce v-ați imagina”.

4. Prezentarea rezultatelor Fiecare grup prezintă soluțiile viabile în funcție de timpul transunerii în realitate timp de 5 minute.

Beneficii:

- Stimulează imaginația și creativitatea
- Impulsionează depășirea barierelor
- Activează grupurile prin competiția permanentă
- Impune stabilirea unei paralele între lumea reală și cea imaginară
- Compararea soluțiilor
- Dezvoltă gândirea creativă
- Stimulează buna dispoziție

Bibliografie:

1. Clegg Brian, Birch Paul, Creativitatea, Editura Polirom, Iași, 2003, pagina 101, 173
2. Roșca Al., Zorgo B., Aptitudinile, Editura Științifică, Bucuresti 1972, pagina 99
3. Roșca Alexandru, Creativitatea generală și specifică, Editura Academiei Republicii Socialiste România, București, 1981, pagina 16, 17, 19, 103,113

PROIECT EDUCAȚIONAL DE ACTIVITATE EXTRACURRICULARĂ

BALUL BOBOCILOR

Profesor Nela-Ionela Balica

Liceul Particular Nr. 1, localitatea Bistrița, județul Neamț

I. Descriere

1. Titlul proiectului: BALUL BOBOCILOR.
2. Tema activității: *Poveștile toamnei*.
3. Tipul activității: acțiune extracurriculară instructiv-educativă, cu caracter cultural-artistic.
4. Locul desfășurării activității:
5. Data desfășurării activității:
6. Intervalul orar al desfășurării activității:

II. Argumentul proiectului

Activitățile extrașcolare corect elaborate și implementate în unitățile de învățământ pornesc de la necesitatea optimizării procesului educativ. Balului Bobocilor, prin specificul conținuturilor sale, ține de educația nonformală, însă cu toate acestea nu se poate detașa de celelalte tipuri de educație, formală și informală, motiv pentru care ele devin complementare, aducând școlii și beneficiarilor săi (elevi, părinți și profesori) multiple avantaje în plan cultural-artistic și relațional.

Activitățile de această factură sunt cu atât mai necesare cu cât se remarcă și se vorbește din ce în ce mai frecvent în ultimii ani despre nevoia de deschidere a elevului către aspecte cât mai diverse ale lumii exterioare în care trăiește. De cele mai multe ori și elevii eminenti, dar și cei care nu excelează la orele de curs obligatorii, dovedesc pe parcursul desfășurării activităților extrașcolare de acest tip multiple calități care trebuie descoperite și valorificate. De aceea, concursul și spectacolul pot deveni mijloace de afirmare și de motivare a elevilor pentru tot procesul educativ susținut de școală.

III. Scopul proiectului

Organizarea Balului Bobocilor sub forma unui concurs/spectacol cultural-artistic are ca scop principal formarea competențelor specifice în ceea ce privește activitățile extrașcolare, respectiv descoperirea și valorificarea propriilor aptitudini artistice și de comunicare, lucrul în echipă, relaționarea la nivelul colectivului de elevi și de profesori ai unității școlare.

*Notă: din colectivul clasei a IX-a face parte un elev cu CES (diagnostic de specialitate: Tulburare pervazivă de dezvoltare – elemente din spectrul autist), care necesită o atenție deosebită, în sensul că are nevoie de explicații suplimentare în ceea ce privește sarcinile de lucru.

IV. Obiectivele proiectului

Obiective generale

1. Relaționarea la nivel de echipă și la nivel de grup.
2. (Auto)descoperirea și valorificarea propriilor aptitudini.
3. Dobândirea de noi deprinderi.
4. Încurajarea exprimării libere în fața unui auditoriu.
5. Optimizarea relațiilor elev-elev, elev-profesor, elev-părinți, profesori-părinți, școală-părinți.

Obiectivele specifice ale proiectului

- 1.1 Încurajarea lucrului în echipă sau grup prin crearea unor probe specifice acestui tip de activitate.
- 1.2 Facilitarea cooperării la nivel de echipă/partener(ă) de concurs și la nivel de grup/colégi de clasă și de școală prin crearea unor probe interactive.
- 2.1 (Auto)descoperirea și valorificarea aptitudinilor artistice și estetice în vederea dezvoltării armonioase a personalității individuale a elevilor.
- 2.2 (Auto)descoperirea și valorificarea aptitudinilor motorii în vederea dezvoltării armonioase din punct de vedere fizic a elevilor.
- 2.3 (Auto)descoperirea aptitudinilor intelectuale în vederea dezvoltării armonioase din punct de vedere psihic a elevilor.
- 3.1 Dobândirea unor noi deprinderi prin implicarea în activități extracurriculare variate, specifice vârstei elevilor.
- 4.1 Integrarea elevilor în viața socială și culturală a școlii și a comunității locale.
- 4.2 Formarea unui comportament civilizată în cadrul școlii și al comunității locale, prin încurajarea trăirii unor stări afective pozitive, manifestând prietenie, respect și toleranță față de cei din jur.
- 4.3 Optimizarea relațiilor elev-elev, elev-profesor, elev-părinți, profesori-părinți, școală-părinți printr-un proces permanent de comunicare, printr-o atitudine pro-activă, prin acordarea unui feed-back obiectiv al tuturor activităților.
- 4.4 Îmbunătățirea imaginii școlii în cadrul comunității locale.

V. Echipa de proiect

1. Directorul/directorii unității, supervizează activitatea și avizează utilizarea spațiilor școlii.
2. Coordonatorul/coordonatorii proiectului elaborează proiectul Balului Bobocilor; stabilește obiectivele generale și obiectivele specifice; stabilește coordonatele desfășurării acestei activități; editează și listează invitațiile și diplomele necesare.
3. De asemenea, coordonatorul/coordonatorii proiectului concepe/concep textele prezentatorilor, stabilește conținutul științific al probelor.
4. Coordonatorii proiectului, în calitate de diriginți și organizatori ai evenimentului, popularizează proiectul în rândul colegilor-profesori, al elevilor școlii și al părinților; organizează elevii din clasele a IX-a în vederea participării la repetiții și la spectacolul propriu-zis; organizează probele pentru bal; stabilesc și comunică elevilor sarcinile și scopurile activităților; monitorizează și evaluează activitățile; se ocupă de popularizarea activității pe site-ul școlii și pe pagina de Facebook.

5.

VI. Grupul țintă: elevii liceului, părinții elevilor; profesori ai școlii; membri ai comunității locale.

VII. Metodologia de intervenție

Desfășurătorul activității

1. Programul serii prezentat de elevii clasei a XI-a/ a XII-a.
2. Prezentarea juriului.
3. Cuvânt introductiv – Domnul/Domnii Director/Directori.
4. Parada de prezentare a candidaților/parada ținutelor.
5. Proba de dans I („El Meneaito”)
6. Proba de dans II („Vals” – Feli și Smiley)
7. Proba de cultură generală.
8. Proba de dans III - (ritmuri tradiționale)
9. Proba de perspicacitate (ghicitori, compoziții versuri etc.
10. Proba de spontaneitate fizică „Scaunele muzicale”.
11. Moment artistic susținut de un elev al școlii, până la deliberarea juriului.
12. Anunțarea câștigătorilor și înmânarea diplomelor și a premiilor.
13. Masa festivă/discoteca.

Metode :

- a). de investigație: chestionare orală;
- b). de intervenție: conversația, explicația, demonstrația, jocul de rol;
- c). de evaluare : conversația, observația, fotografia, articolul.

Mijloace : laptop, sistem audio, înregistrări audio și video, material de promovare: afișe.

Forme de organizare a activității: frontal, individual, pe echipe.

VIII. Resurse

1. Resurse materiale :

Resurse existente	Resurse necesare
-spatiul de desfășurare a repetițiilor: sălile de clasă și sala de sport a școlii; -laptop, sistem audio, aparat foto, cameră de filmat; -mediatizare : facebook, comunicare orală.	-premiu pentru participantii la concursul ”Balul bobocilor” (cărți, flori, ciocolată, panglici, diademă și diplome); -birotică: imprimantă color, hârtie, marker, afișe etc. -accesorii vestimentație bobocice; -decor și vestimentație prezentatori.

2. Resurse financiare :

Resurse necesare	Surse de finanțare
-premiu pentru participanții la Concursul ”Balul bobocilor” (cărți, flori, ciocolată, panglici, diademă și diplome).	Organizatori
-premiu pentru câștigători (locul I, II, III, popularitate, eleganță etc.).	Organizatori
-vestimentație pentru participanții la Concursul ”Balul bobocilor”.	Sursă proprie
-accesorii vestimentație bobocice, prezentatori.	Sursă proprie
-birotică: hârtie, marker, afișe carton, acuarele etc.	Liceul
- protocol	Sursă proprie

3. Resurse temporale: durata de desfășurare a proiectului este de 4 săptămâni, din care o singură zi înseamnă derularea concursului-spectacol ”Balul bobocilor”, restul perioadei fiind destinată pregătirii, valorificării și evaluării proiectului.

IX. Planul operațional de acțiune

1. Identificarea și organizarea grupului-țintă.

- 1.1. Informarea elevilor.
- 1.2. Atragerea grupului țintă.
- 1.3. Selectarea elevilor.
- 1.4. Evaluarea inițială.
2. Pregătirea activității
 - 2.1. Elaborarea programului educativ.
 - 2.2. Recrutarea colaboratorilor și a sponsorilor.
 - 2.3. Elaborarea programului de repetiții și pregătirea propriu-zisă.
 - 2.4. Strângerea fondurilor.
 - 2.5. Avizarea utilizării fondurilor și a materialelor.
 - 2.6. Achiziționarea necesarului de materiale și valorificarea acestuia.
 - 2.7. Evaluare intermediară.
3. Desfășurarea propriu-zisă a activității
 - 3.1. Lansarea proiectului.
 - 3.2. Realizarea propriu-zisă a activităților propuse de proiect.
4. Valorificarea activității.
 - 4.1. Înregistrarea activităților pe suport electronic.
 - 4.2. Întocmirea unor albume de fotografii.
5. Evaluarea activității.
 - 5.1. Monitorizarea activității.
 - 5.2. Autoevaluarea periodică.
 - 5.3. Evaluarea finală.
 - 5.4. Întocmirea raportului final de evaluare.

X. Evaluare

1. Evaluare inițială: evaluarea unei analize de nevoi privind implementarea unor acțiuni de realizare a educației cultural-artistice, prin activități extracurriculare.
2. Evaluare pe parcurs: se va analiza modul de desfășurare a activităților, corelarea lor cu obiectivele propuse, eficiența utilizării resurselor alocate fiecărei activități, respectarea termenelor, gradul de implicare al resurselor umane (elevi, cadre didactice și părinți).
3. Evaluare finală: se va evalua impactul proiectului asupra elevilor, se vor evalua rezultatele și produsele obținute prin derularea proiectului (feed-back profesori-elevi-părinți).

PROIECT DIDACTIC – RECAPITULARE INIȚIALĂ – CLASA a VIII-a

Profesor Nela-Ionela Balica

Liceul Particular Nr. 1, localitatea Bistrița, județul Neamț

Profesor: Balica Nela-Ionela

Data: 20.09.2023

Școala: Liceul Particular nr.1, loc.Bistrița, jud.Neamț

Clasa: a VIII-a

Disciplina: Limba și literatură română

Tema/Subiectul lecției: Analiza textului literar

Tipul lecției: Recapitulare

Scopul lecției: Recapitularea unor noțiuni ce țin de înțelegerea textului la prima vedere (conținut de idei, temă, încadrarea într-un gen literar, moduri de expunere, modalități de caracterizare a personajelor)

Competențe specifice:

- 2.1. Evaluarea informațiilor și a intențiilor de comunicare din texte literare, nonliterare, continue, discontinue și multimultiple - interpretarea temei, a motivelor și a ideilor principale dintr-un text;
- 2.4. Aplicarea constantă a unor strategii de corectare a comportamentelor și a atitudinilor de lectură - exerciții de monitorizare privind utilizarea corectă a normelor limbii literare și respectarea acestora în formularea opiniilor privind textele citite, în situații diverse de comunicare formală și informală.
- 4.5. Dezvoltarea gândirii logice și analogice (analiză, sinteză, generalizare și abstractizare), prin utilizarea deprinderilor de comunicare corectă în limba română literară în procesul de învățare pe tot parcursul vieții.

Obiective operaționale/Competențe derivate:

- C1.să redea conținutul de idei al textului;
- C2.să identifice tema textului;
- C3.să realizeze încadrarea textului într-un gen literar;
- C4.să identifice modurile de expunere prezente în textul dat;
- C5.să identifice trăsăturile personajelor și modalitățile de caracterizare.

Metode și procedee didactice: se vor folosi alternativ conversația euristică, dezbateră, problematizarea, lectura expresivă, analiza pe text.

Mijloace de învățământ: fișe de lucru, caietele de notițe, tabla.

*Notă: din colectivul clasei a VIII-a face parte un elev cu CES (diagnostic de specialitate: Tulburare pervazivă de dezvoltare), care necesită o atenție deosebită, în sensul că are nevoie de explicații suplimentare în ceea ce privește sarcinile de lucru.

Desfășurarea lecției

I. Moment organizatoric – 1 minut

Profesorul notează absențele în catalog și se asigură că sunt pregătite toate materialele didactice necesare desfășurării orei de limba și literatura română.

Metode, procedee și mijloace didactice – conversația.

Instrumente de evaluare – Observarea sistematică a comportamentului elevilor.

II. Verificarea temei pentru acasă – 5 minute

Profesorul verifică tema pentru acasă efectuată de elevi, solicitând elevii să recunoască valorile morfologice ale unor cuvinte.

Metode, procedee și mijloace didactice – conversația, problematizarea.

Instrumente de evaluare – Observarea sistematică a comportamentului elevilor.

III. Captarea atenției – 3 minute

Profesorul explică elevilor faptul că, pe lângă valoarea morfologică și cea sintactică a cuvintelor, acestea pot fi interpretate în moduri multiple, în funcție de contextul în care sunt folosite. Iar atunci când avem de interpretat un text literar, trebuie să fim foarte atenți la sensurile figurate ale cuvintelor, la simboluri etc. pentru a putea înțelege conținutul de idei.

Metode, procedee și mijloace didactice – conversația, problematizarea.

Instrumente de evaluare – Observarea sistematică a comportamentului elevilor.

IV. Anunțarea subiectului lecției și a obiectivelor – 1 minut

Profesorul anunță subiectul lecției, notează titlul pe tablă și anunță obiectivele.

Metode, procedee și mijloace didactice – conversația.

Instrumente de evaluare – Observarea sistematică a comportamentului elevilor.

V. Dirijarea învățării – 30 de minute

Profesorul solicită elevii să citească fragmentul extras din opera *Dumbrava minunată*, de Mihail Sadoveanu:

Nimeni nu băgă de samă când se strecurase, printre scaune, spre tablaua cu șerbet, Lizuca, necazul doamnei Vasilian.

Era o fetiță mărunțică, însă voinică și plinuță. Rochița de doc albastru stătea strâmbă și în chip cu totul nepermis pe trupușorul ei. Botinuțele îi erau pline de colb și cu șireturile desfăcute. Colțunii căzuseră și arătau niște piciorușe pârlite de soare, cu genunchii nu tocmai curați. Capu-i era foarte scurt tuns, băiețește, și arăta în rotunzimea lui felurite bulbucături neregulate. Năsușoru-i mititel ar fi avut nevoie de batistă, lucru pe care-l dovedeau și mânecile rochiței. Gura-i era cam mare și obrajii prea roșii. Nu era deloc frumușică și delicată duduia Lizuca. Numai ochii căprii, umbriți de gene negre, aveau în ei câte-o mică floare de lumină.

Fără să stea deloc în cumpănă și fără să-i pese de nobila adunare, Lizuca păși ușor, însă hotărât spre măsuța cu dulceață și, înfîgându-și două degete în chisea, le scoase împodobite c-o bucată nestatornică de șerbet. Tocmai când se îndeletnicea s-o prindă cu gura și cu limba fără a pierde nimic, slujnicuța o zări și dădu un țipăt.

– Ce-i, ma chère ? se întoarce cu mirare doamna Vasilian.

Dar când văzu despre ce era vorba, când înțelese ce contrast și ce sacrilegiu s-a produs în salonașul său grenat, sângele i se ridică brusc în obraji și-i fulgeră în ochi.

– Ce înseamnă asta, Eleno ? vorbi ea apăsă, c-O voce scăzută, dramatic. De câte ori te-am făcut atentă asupra acestor lucruri? De ce-ai înlemnit? Ia-o! Nu-nțelegi că, dacă o mai văd o clipă, trebuie să chemați doctorul? Ah! e ceva îngrozitor! oftă ea cu deznădejde, întorcându-se spre musafiri. E zadarnic orice, zadarnic! Nu știu ce să mai fac cu copilul acesta. Uitați-vă dumneavoastră cu ce obiceiuri mi-a venit de la bunicii ei. Eu i-am spus de multe ori lui Jorj că copilul acesta e o rușine și o nenorocire. Chiar de aceea Jorj nici n-o mai trimete la bătrâni... E o hotărâre pe care nu pot decât s-o aprob!

Cucoanele dădeau din cap c-o adâncă înțelegere a lucrului; și oftară. Domnul Micuș părea nedumerit. El ar fi dorit să râdă. Și-i părea rău că de pe fața doamnei Vasilian a pierit lumina.

(Mihail Sadoveanu, Dumbrava minunată)

După lectura fragmentului extras din opera *Dumbrava minunată*, de Mihail Sadoveanu, profesorul solicită elevii să identifice conținutul de idei și tema textului, apoi să-l încadreze încadreze într-un gen literar, să identifice modul/modurile de expunere, să identifice trăsăturile personajelor, precizând modalitățile de caracterizare. Analiza textului este dirijată de către profesor prin întrebări ajutătoare, iar elevii vor nota în caiete câteva aspecte legate de noțiunile teoretice recapitulate.

Metode, procedee și mijloace didactice – conversația, problematizarea, lectura expresivă, analiza pe text.

Instrumente de evaluare – Observarea sistematică a comportamentului elevilor, aprecieri verbale ale răspunsurilor.

VI. Asigurarea feed-back-ului – 8 minute

Profesorul solicită elevii să dea exemple de alte opere literare asemănătoare ca tematică, realizare artistică, acțiune, tipuri de personaje etc. cu povestirea *Dumbrava minunată*, de Mihail Sadoveanu.

Metode, procedee și mijloace didactice – conversația, problematizarea.

Instrumente de evaluare – Observarea sistematică a comportamentului elevilor.

VII. Asigurarea retenției și a transferului – 2 minute

Elevii sunt solicitați să noteze în caiete tema pentru acasă:

Asociază fragmentul extras din povestirea *Dumbrava minunată*, de Mihail Sadoveanu cu un alt text literar studiat la clasă sau citit ca lectură suplimentară, prezentând o valoare comună a celor două texte.

Metode, procedee și mijloace didactice – conversația, problematizarea.

Instrumente de evaluare – Observarea sistematică a comportamentului elevilor.

Orizonturi didactice europene

Prof. înv.primar Balint Andreea-Iuliana

Liceul Teoretic „Lascăr Rosetti”, Răducăneni

Asigurarea calității proceselor de formare continuă a personalului didactic reprezintă o problemă de maximă complexitate politică pentru sistemele de învățământ europene. Până în anul 2000, la nivelul statelor membre ale Uniunii Europene, a existat o serie de preocupări, relativ sporadice și izolate, pentru ameliorarea sistemului de asigurare a calității, însă odată cu Consiliul European de la Lisabona, martie 2000, s-au conturat două inițiative majore. Prima a reprezentat-o confirmarea nevoii de structurare la nivel național a unor strategii de asigurare a calității proceselor de educație și formare care să includă mecanisme concrete pentru maximizarea calității experiențelor și proceselor asociate formării și dezvoltării profesionale; a doua inițiativă majoră a constituit-o prevederea corespunzătoare din Raportul – Consiliul European, 2002 – referitor la viitoarele obiective ale sistemelor de educație și formare prin care a fost identificată creșterea calității și eficienței sistemelor de educație și formare profesională, ca unul dintre obiectivele strategice agreate de țările membre.

Accesul la cunoaștere este un aspect esențial al unei societăți a cunoașterii. Cadrele didactice și formatorii sunt actori-cheie în orice strategie ce are în vedere stimularea și dezvoltarea unei societăți sau economii.

Elementele-cheie sunt următoarele:

- sprijinirea corespunzătoare a cadrelor didactice și formatorilor, astfel încât ei să răspundă provocărilor unei societăți bazate pe cunoaștere;
 - definirea competențelor, incluzând aici și competențele minime de TIC, pe care cadrele didactice și formatorii ar trebui să le dețină având în vedere rolul lor în societatea cunoașterii;
 - asigurarea unei calificări adecvate noilor intrați în profesie, la toate materiile și nivelurile, precum și asigurarea unei mai mari atractivități profesiei de cadru didactic sau formator.
- Astfel la nivel european se înregistrează o serie de perspective și tendințe în domeniul sistemelor de educare/formare a cadrelor didactice:

- Asigurarea unei dimensiuni europene a proceselor de formare a personalului didactic – formarea cadrelor didactice – componentă fundamentală a procesului de redefinire culturală a Europei contemporane;

- Dezvoltarea carierei didactice prin intermediul proceselor evolutive de: formare continuă/perfecționare/dezvoltare profesională;
- Formarea inițială și continuă – profesionalizarea carierei didactice; modelul profesionalizării carierei didactice – de la aptitudine la competență pedagogică;
- Orientarea sistemelor de formare către competența pedagogică și performanța educațională;
- Calitate și formare – standarde pentru pregătirea personalului didactic;
- Mobilitate și dezvoltare personală – sistemul de credite profesionale transferabile;
- Induction Program/Mentorat/Pregătire practică – debut în cariera didactică;
- Dominantele curriculare ale programelor de formare – orientare practică (practica pedagogică);
- Managementul sistemelor de formare a cadrelor didactice – de la abordarea sistemică la abordarea pe programe și proiecte;
- Acreditarea programelor de formare – furnizori de programe de formare – piața programelor de formare;
- De la instruirea asistată de calculator la formarea asistată de calculator sau formarea pentru utilizarea calculatorului;
- E-learning/Învățământ deschis la distanță – suport pentru sistemul de formare continuă a cadrelor didactice.

Conceptul de formare continuă definește liniile pedagogice esențiale pentru activitatea de perfecționare a cadrelor didactice, linii conturate la nivelul sistemelor de învățământ, prin consolidarea reformelor deja întreprinse și reevaluarea priorităților într-o societate bazată pe tehnologii avansate. Formarea continuă răspunde la aceste evoluții și la problemele lor integrabile în contextul mai larg al educației permanente. Depășind semnificația tradițională, de „remediu la carențele formării inițiale insuficientă pentru întreaga carieră profesională” (didactică), formarea continuă, în accepția sa (post)modernă, „începe să fie concepută ca un proces de lungă durată și de învățare permanentă”, fiind definită ca „un ansamblu de activități și de practici care cer implicarea educatorilor pentru amplificarea cunoștințelor proprii, perfecționarea deprinderilor, analiza și dezvoltarea atitudinilor profesionale” (EURYDICE, Rețeaua de Informare despre educație în Comunitatea Europeană, 1997). Formarea continuă a cadrelor didactice reprezintă o activitate cu conținut pedagogic și social proiectată, realizată și dezvoltată în cadrul sistemului de învățământ, cu funcție managerială de reglare–autoreglare continuă a procesului de învățământ, la toate nivelurile sale de referință: funcțional, structural, operațional.

Formarea continuă a personalului didactic, ca politică educațională, beneficiază de un cadru legislativ care reglementează această activitate; formarea continuă a personalului didactic constituie un drept care se realizează, în principal, prin perfecționare și conversie profesională.

Pregătirea profesorului are un caracter sistematic și organizat și se realizează pe baza unor planuri de învățământ. Sistemul de pregătire a cadrelor didactice este determinat de obiectivele care stau în fața școlii, de nivelul creșterii civilizației materiale și spirituale a întregii populații, ceea ce exprimă formula de „comandă socială”. Prin acest sistem se ține seama de progresele științei și tehnicii, de realizările obținute în domeniul artei, de dezvoltarea exagerată a societății, de nevoile prezente și de perspectivele privind pregătirea noilor specialiști pentru diversele domenii de activitate.

Introducerea unor noțiuni, a unor tehnici noi de lucru reclamă elaborarea unei concepții corespunzătoare a pregătirii profesorului în concordanță cu astfel de cerințe. Un om creator, cu inițiativă, inovator și capabil să se adapteze rapid la schimbările impuse de progresul impresionant al științei contemporane, dar și la nevoile curente ale unei societăți, nu poate fi format decât de educatori care să posede ei înșiși asemenea calități, modernizarea formării cadrelor didactice ridicându-se la nivelul exigențelor celor mai înalte.

Cerințele, cărora trebuie să le corespundă un învățământ modern în care vor lucra viitori educatori capabili să modeleze profilul unei personalități, sunt următoarele:

- un astfel de învățământ trebuie să formeze și să dezvolte independența, inovația și creativitatea fiecărui individ, ținând seama de nevoile dezvoltării societății;
- profesorul pregătit pentru o școală modernă urmează să asigure formarea și dezvoltarea unei atitudini corespunzătoare, receptive, mobile, complexe, flexibile față de schimbări, pentru ca orice persoană să accepte schimbarea, s-o înțeleagă și să participe la producerea ei;
- un învățământ modern trebuie să permită fiecărui elev, nu numai să se dezvolte armonios, să-și formeze și să-și cultive optimal toate disponibilitățile, ci să contribuie la realizarea omului ca om, cultivându-i cele mai alese însușiri spirituale (cultură aleasă, devotament, demnitate, nevoie de cunoaștere, aptitudini organizatorice etc.);
- un învățământ înaintat trebuie să-i pregătească pe elevi pentru o cooperare socială în activitatea productivă și în viața extraprofesională;

Educația pentru integrarea în profesii, pentru viața de familie, trebuie să-și găsească loc într-un învățământ modern.

Formarea profesională a educatorului trebuie să cuprindă toți parametrii de calitate și de creare a om nou, activ, cult, devotat valorilor promovate în societate. Profesorul este pentru elevii săi un model de conduită și de pregătire profesională, exercită asupra lor influențe nu numai prin volumul de cunoștințe pe care le transmite, ci și prin orizontul de cultură pe care îl deschide elevilor, prin modul său de a gândi, prin concepția sa ideologică, printr-un intelect permeabil, fluid și receptiv la nou și la o continuă receptare.

Formarea sa profesională vizează competența „specialistului” încadrată într-un fond de cultură generală, mobilizată și sprijinită de o temeinică pregătire psihologică, pedagogică și metodică, teoretică și practică.

Prin natura activității sale, educatorului i se cere un larg orizont cultural, o vastă informare în domenii diferite ale activității și o nepotolită sete de cunoaștere, pe baza căreia să poată să răspundă adecvat intereselor variate ale elevilor săi.

Profesiunea de educator cere o atitudine mereu înnoitoare, o luptă continuă pentru a preveni rutina, stagnarea, schematismul și formalismul; orice educator trebuie să cunoască tot ceea ce poate cădea în câmpul atenției tănărului.

Permanenta receptivitate pentru nou constituie o componentă fundamentală a sistemului motivațional al profesorului, menită să-i alimenteze mereu lupta pentru o calitate tot mai ridicată în activitățile sale.

Profesorul își poate realiza cu succes misiunea de educator numai dacă și-a însușit priceperile și deprinderile necesare pentru a da relației profesor – elev o orientare și un conținut nou. Relațiile de apropiere, de încredere, de colaborare trebuie să caracterizeze tot timpul activitatea comună a profesorului și a elevului. Cadrele didactice „produc”, „crează” bunuri materiale și spirituale. De aceea munca personalului didactic este mai responsabilă,

mai dificilă și mai implicată pe termen lung în arta supraviețuirii și a progresului uman și social. Un bun cadru didactic trebuie să inoculeze tinerilor dinamism mental, stabilitate morală și sentimente afective. Orice cadru didactic trebuie să fie pregătit schimbărilor, nevoilor vieții sociale, nevoilor noilor generații, să se pregătească singur pe sine, să se autoperfecționeze.

Perfecționarea permanentă a profesorilor reprezintă o cerință esențială pentru școala modernă, devine o necesitate vitală, o condiție a existenței și a progresului ei.

Legea educației stipulează că „întregul sistem de perfecționare a pregătirii profesionale a personalului didactic are ca scop însușirea temeinică a disciplinei de specialitate și a metodicii predării acesteia, a ideologiei și politicii statutului, a realizărilor noi în domeniul specialității și pedagogiei, a metodelor de muncă cu preșcolarii, elevii și studenții”.

Autoperfecționarea constituie principala cale de îmbunătățire a activității profesionale, de aceea este de dorit ca fiecare profesor să-și întocmească un plan individual de autoperfecționare.

Îmbinată cu autoperfecționarea, perfecționarea produce schimbările așteptate în procesul didactico-educativ. Conștiința proprie, deontologia profesională, mândria de a aparține celui mai numeros detașament de intelectuali, obligă la transformarea autoperfecționării într-o trăsătură definitorie, caracteristică și permanentă a muncii didactice a fiecărui profesor. Profesorul își poate stabili singur obiectivele și metodele de lucru, el își alege bibliografia corespunzătoare, recurge la analiza unor situații de lucru, la evaluarea rezultatelor pe o perioadă dată, la autoanaliza lecțiilor ținute. Notându-și zilnic observațiile pe marginea activităților desfășurate, își adună material prețios pentru autoanaliză. Discuțiile cu colegii, asistența la activitățile acestora, organizarea unor mici experimente și investigații proprii, aplicarea rezultatelor altor cercetări, examinarea cu simț autocritic a unor observații și sugestii, autoevaluarea etc. sunt modalități pozitive pentru îmbunătățirea propriei activități.

Formarea și perfecționarea cadrului didactic se realizează în dimensiuni organizate concentric, pornind de la studiul individual, la forme organizate instituțional la nivel de catedre, de comisii, pe specialități înrudite, cercuri pedagogice, perfecționări periodice, masterate, cursuri postuniversitare, precum și prin sistemul definitivării și a gradelor didactice.

Formarea cadrelor didactice trebuie să constituie o prioritate a învățământului românesc. Reformarea sistemului de formare inițială și continuă nu constituie un scop în sine, ci este o premisă pentru realizarea unei misiuni esențiale: cariera didactică - construirea unei cariere didactice reale, orientate, motivante și deschise pentru cadrele didactice din România.

Exemple de bune practici, privind utilizarea în activitatea didactică a unor procedee, metode și tehnici, care au ca scop creșterea calității în educație

*Prof. învăț. primar Balint Andreea-Iuliana
Liceul Teoretic „Lascăr Rosetti”, Răducăneni*

”

Trecerea la o organizare pe module poate avea avantajul structurării parcursului de învățare în unități mai ușor de gestionat și de monitorizat din perspectiva relației dintre învățare și evaluare, cu condiția ca proiectarea învățării să se facă în unități mai mici, și chiar integrate inter- sau multidisciplinar.

Din perspectiva curbei de învățare a elevilor, stabilirea unor obiective mai bine definite și apropiate în timp poate avea un efect motivational important, mai ales în condițiile în care procesul de învățare se bazează pe pedagogia experiențială și pe învățare prin proiecte. De asemenea, în majoritatea sistemelor care promovează o structură modulară există o preocupare explicită pentru ca evaluarea să fie în principal de natură formativă, echilibrată în raport cu evaluarea sumativă, și acest lucru devine posibil cu condiția reformei sistemului de evaluare (accent pe evaluare formativă/feedback, renunțarea la ideea unui număr minim de note și concentrarea pe competențe specifice dezvoltate). Trebuie subliniat, totuși, că măsura nu vizează verificarea mai redusă a elevilor, ci dimpotrivă, **o evaluare sistematică a progresului acestora**, care să dirijeze și să orienteze planificarea procesului de predare-învățare, cu obiective setate individual de la un modul la altul; notele ar trebui să devină astfel complementare unui proces de evaluare narativă care să acompanieze învățarea, și nu un obiectiv în sine.

În clasa pregătitoare copilul va învăța prin metode adecvate vârstei tot ceea ce îi este necesar pentru a face față cu succes clasei I. De exemplu, copiii își vor dezvolta capacitatea de a comunica, vor stabili sau consolida primele contacte cu lumea numerelor și a literelor, vor învăța să observe mediul înconjurător și să interacționeze cu ceilalți copii și cu adulți prin jocuri didactice, activități în echipă, activități de descoperire, prin desen sau muzică. Nu în ultimul rând, copiii vor beneficia de ore special destinate unei pregătiri fizice armonioase. În clasa pregătitoare elevii nu vor da niciun fel de testări, cadrul didactic putând însă să utilizeze modalități de încurajare și de recompensare specifice vârstei.

De exemplu o metodă activă folosită în clasa pregătitoare este jocul de rol, care soliciță creativitate și participare intensă, mobilizarea competențelor și a cunoștințelor anterioare și, în egală măsură, improvizație. Jocul de rol este o strategie prin care copiii școlari imită personaje din povești sau acțiuni, de exemplu: „De-a bucătarii”, „De-a doctorul”, „La piață”, „Scufița Roșie”, „Capra cu trei iezi”. Simularea constă în punerea în scenă a unor situații similare celor din viața reală, copiii își păstrează atitudinile, valorile și nu joacă un personaj, ci interpretează o situație. Un alt exemplu pentru a stimula creativitatea este povestea cu început dat sau povești libere, după un șir de ilustrații, o jucărie, o siluetă, după o machetă sau planșe. Cu ajutorul acestei metode antrenăm capacitatea de elaborare verbal- expresivă, a imaginației, a inovației, a creativității. Desenele libere antrenează creativitatea școlarului, folosind metode și materiale diverse. Modelarea cu ajutorul lutului stimulează creativitatea școlarului, jocurile de tip puzzle, precum și desenul liber.

Metoda ciorchinului este folosită individual sau în grup și constă în evidențierea de către elevi a legăturilor dintre idei, pe baza găsirii altor sensuri ale acestora și a relevării unor noi asociații de idei. Are o multitudine de efecte formative:

- la nivel cognitiv: - stimulează valorificarea cunoștințelor și convingerilor personale;
- captează atenția elevilor;
- dezvoltă gândirea liberă;
- stimulează creativitatea.
- la nivel atitudinal: - stimulează o atmosferă de emulație între participanți;
- stimulează motivația elevilor pentru a participa la activitate;
- contribuie la formarea capacității de autocunoaștere și
- autoevaluare, prin comparația cu ceilalți participanți.

Aplicatie: Scrieți rezultatul operațiilor

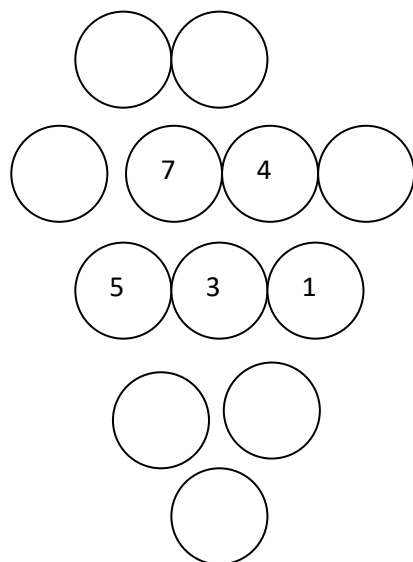

Interviul în trei trepte

Elevii se organizează în triade (A, B, C), pentru a fi pe rând, intervievator, interviuat, observator. Interviul va conține întrebări de genul:

- Care sunt personajele textului?
- Când se petrece întâmplarea?
- De ce se consideră ghiocelul neînsemnat?
- Cum încearcă Iarna să-l pedepsească pe ghiocel?
- Cine îl ajută pe ghiocel?
- Care este semnificația acestei flori ?

Răspunsurile cele mai interesante se comunică întregii clase.

Masă rotundă

Se formează grupe de 3 elevi. Fiecare elev descrie câte o floare de toamnă la alegere, apoi o desenează.

Jocuri de rol „Iarna la taifas cu ghiocelul”

Explozia stelară Este o metodă de stimulare a creativității, o modalitate de relaxare a copiilor care se bazează pe formularea de întrebări pentru rezolvarea de probleme și noi descoperiri.

Obiectiv: Formularea de întrebări și realizarea de conexiuni între ideile descoperite de copii în grup, prin interacțiune și individual pentru rezolvarea unei probleme precum și modul de cooperare și interacțiune.

Exemplu:

Convorbire: Menținerea sănătății

Obiectiv: evidențierea a cât mai multe soluții de menținere a sănătății ca răspuns la întrebările adresate.

Desfășurare:

1. Se citește o ghicitoare. Se discută iar elevii extrag ideea centrală „menținerea sănătății” și se expune pe steaua mare.
2. Cinci copii aleg câte o steluță pe care este scrisă întrebarea, apoi fiecare din ei, printr-un joc numărătoare își formează grupul preferențial: Unu, doi, trei, patru, cinci/Vă grupați cu toții aici/Împreună vă jucați și învățați/Întrebări vă adresați!
3. Se citește întrebarea de pe steluță și timp de 5 minute, copiii analizează imaginile, formulează întrebări în concordanță cu situațiile problemă descoperite de grup.

4. După expirarea timpului, elevii revin în semicerc și adresează întrebările elaborate în grup celorlalte grupuri care răspund întrebărilor sau adresează noi întrebări de același tip, completând eforturile acestora.

5. Întrebările interesante se scriu pe câte o steluță care se fixează pe o imagine sugestivă (poster)

Aplicatie: „La cireșe”



Tehnica viselor este o tehnică bazată pe meditație în care copilul își lasă imaginația să lucreze pentru a exprima ceea ce a gândit că poate face el în viitor, cum va arăta locuința lui, colegii, școala, parcul, apoi compară visul cu realitatea în vederea obținerii unor situații viabile pentru viitor.

Obiectiv: Stimularea imaginației prin crearea de situații comparabile cu cele existente în viața

reală. În cadrul **temei „Școala mea”** fiecare elev își va imagina cum va arăta școala sa peste 10 ani.

Grupa 1 – lingviștii: Realizați o poveste în care să descrieți școala

Grupa 2 – arhitecții: Construiți școala cum v-o imaginați peste 10 - 20 ani.

Grupa 3 – naturaliștii: Imaginați-vă grădina și curtea școlii ca o oază de relaxare, aer curat.

Grupa 4 - kinesteziicii: Creați un program artistic pentru teatrul de păpuși al școlii în viitor.

3. Activități în grupuri Învățătoarea revine cu o altă sarcină didactică: „Gândiți-vă ce poate fi realizat cu adevărat din tot ceea ce v-ați imagina”.

4. Prezentarea rezultatelor Fiecare grup prezintă soluțiile viabile în funcție de timpul transunerii în realitate timp de 5 minute.

Beneficii:

- Stimulează imaginația și creativitatea
- Impulsionează depășirea barierelor
- Activează grupurile prin competiția permanentă
- Impune stabilirea unei paralele între lumea reală și cea imaginată
- Compararea soluțiilor
- Dezvoltă gândirea creativă
- Stimulează buna dispoziție

Metoda Copacul ideilor este o metodă grafică în care cuvântul - cheie este scris într-un dreptunghi în partea din mijloc, la baza paginii. De la acest cuvânt - cheie se ramifică, asemenea crengilor unui copac, toate cunoștințele învățate.

Metoda R.A.I. are la bază stimularea și dezvoltarea capacității elevilor de a comunica prin întrebări și răspunsuri ceea ce tocmai au învățat. Denumirea provine de la inițialele cuvintele Răspunde – Aruncă – Interoghează Metoda R.A.I. poate fi folosită la sfârșitul lecției, pe parcursul ei sau la începutul activității, înaintea începerii noului demers didactic, în scopul descoperirii, de către profesorul ce asistă la joc a eventualelor lacune în cunoștințele cursanților și a reactualizării ideilor-ancoră.

Pot fi sugerate următoarele întrebări:

- Ce știi despre (o anumită temă)?
- Despre ce ai învățat în acest curs ?
- Care este importanța faptului că..?
- Cum justifici faptul că.....?
- Care sunt consecințele faptului?
- Ce ai vrea să mai afli în legătură cu tema studiată..?
- Ce întrebări ai în legătură cu subiectul propus...?
- Ce ți-a părut mai dificil..?
- Ce ți s-a părut mai interesant..?
- De ce alte experiențe sau cunoștințe poți lega ceea ce tocmai ai învățat?

Este o metodă de a realiza un feedback rapid, într-un mod plăcut, energizant și mai puțin stresant decât metodele clasice de evaluare. Elevii sunt încântați de această metodă – joc de

constatare reciprocă a rezultatele obținute, modalitate care se constituie în același timp și ca o **strategie de învățare ce îmbină cooperarea cu competiția**. chiar și cei mai timizi elevi se simt încurajați și participă cu plăcere la activitate.

Pentru formarea capacității de a coordona activitățile, de a lucra în echipă și de a rezolva creativ situațiile specifice domeniului, a capacității de proiectare și monitorizare a proiectelor/programele specifice sunt utilizate strategiile indirecte bazate pe observație, reflecție și acțiune a elevului, respective metoda anchetei, observarea sistematică și independentă, experimentul, modelarea, jocurile de rol, metoda studiului de caz și simulările.

Evaluarea eficienței strategiilor de predare -învățare

Strategiile de evaluare permit atât cadrului didactic cât și elevului cunoașterea gradului și a măsurii în care au fost îndeplinite finalitățile propuse. Eficiența proceselor de predare și învățare depind de corectitudinea și de promptitudinea cu care se realizează actele evaluative.

Concluzii:

Profesorul are nevoie de: „competență relațională, capacitate de a promova relații de cooperare și competiție, un stil de lucru cooperant pentru a asigura unitatea clasei, pentru a obține un înalt grad de coeziune al acesteia, pentru a stimula tendințele centripete în locul celor centrifuge, pentru a forma conștiința comunitară (de grup) a elevilor de care se ocupă” (Cerghit, 2008, p. 183).

Bibliografie:

1. Clegg Brian, Birch Paul, Creativitatea, Editura Polirom, Iași, 2003, pagina 101, 173
2. Roșca Al., Zorgo B., Aptitudinile, Editura Științifică, Bucuresti 1972, pagina 99
3. Roșca Alexandru, Creativitatea generală și specifică, Editura Academiei Republicii Socialiste România, București, 1981, pagina 16, 17, 19, 103,113
4. Mihaela Roco, Creativitatea individuală și de grup, Editura Academiei Republicii Socialiste România, București 1979, pagina 15, 17, 33
5. Roșca Alexandru, Psihologia copilului preșcolar, Editura Didactică și Pedagogică, București, 1968, pagina 5,191, 192

Data

Numele și prenumele

Evaluare pentru elevii dintr-o școală cu predare în limba maghiară
Clasa a III-a
Unitatea de învățare - Iarna peste tot s-a pus

1. Citește textul și răspunde la întrebări! 4 p/

**A plecat toamna și a venit iarna . Iarna este un anotimp plin de frumusețe.
Natura își îmbracă hainele albe de zăpadă și se odihnește.**

**Cerul este acoperit de nori negri, iar vântul este rece. Zilele sunt scurte, iar
noapțile sunt lungi și reci. Totul este alb ca în povești!**

**Căsuțele sunt acoperite cu hăinuțe albe. Fulgii de nea dansează și se lipesc ușor
de geamuri.**

**Copiii ies afară să se joace cu zăpada , să facă oameni de zăpadă, să facă bulgări de
zăpadă, să se dea cu sania, să patineze, să schieze.**

Cine a plecat?

Cine a venit ?

Ce face natura?

Cum sunt căsuțele?

2. Continuă propozițiile! 3 p/

Sania alunecă bine, pentru că

Copiii s-au îmbrăcat bine, pentru că

Este frig, pentru că

3. Formează propoziții cu următoarele cuvinte! 5 p/

fulg de zăpadă, om de zăpadă, sanie, iarna, se da

.....
.....
.....
.....
.....
.....

4. Scrie 5 propoziții despre imagine !

7 p /



.....
.....
.....
.....
.....
.....
.....

5. Completează dialogul !

4 p/

- Salut!
-
- Care este numele tău?
-
- Câți ani ai?
-
- În ce clasă ești elev?
-

6. Dictare

5 p/

.....
.....
.....
.....
.....

Total - 28 puncte / Puncte obținute

Calificativ 0 – 7 = I 7 – 14 = S 15 – 21 = B 22 – 28 = FB

Test de evaluare sumativă./ Limba și literatură română /Barem de corectare și notare

Item	Foarte bine	Bine	Suficient
1	Răspunde corect la 4 întrebări .	Răspunde corect la 3 întrebări .	Răspunde corect la 1-2 întrebări .
2	Continuă corect 3 propoziții.	Continuă corect 2 propoziții.	Continuă corect 1 propoziție.
3	Formează 5 propoziții corecte din punct de vedere gramatical.	Formează 3 - 4 propoziții aproape corecte din punct de vedere gramatical.	Formează 1-2 propoziții aproape corecte din punct de vedere gramatical.
4	Scrie 5 propoziții cu puține greșeli (1-3).	Scrie 3 -4 propoziții cu puține greșeli (1-3)./ Sau 5 propoziții cu mai multe greșeli (4-5)	Scrie 1-2 propoziții cu puține greșeli (1-3). Sau 3-4 propoziții cu mai multe greșeli(4-5)
5	Completează corect cele 4 rânduri.	Completează corect 3 rânduri.	Completează corect 1-2 rânduri.
6	Se scade 1 punct la 4 greșeli. 1 greșeală = 0,25 p Obține 4,25 – 5 puncte	Obține 3 – 4 puncte	Obține 1 – 2 puncte

Data

Numele și prenumele

Evaluare pentru elevii dintr-o școală cu predare în limba maghiară
Clasa a III-a
Unitatea de învățare - Iarna peste tot s-a pus

1. Citește textul și răspunde la întrebări! 4 p/

A plecat toamna și a venit iarna . Iarna este un anotimp plin de frumusețe.
Natura își îmbracă hainele albe de zăpadă și se odihnește.

Cerul este acoperit de nori negri, iar vântul este rece. Zilele sunt scurte, iar noapțile sunt lungi și reci. Totul este alb ca în povești!

Căsuțele sunt acoperite cu hăinuțe albe. Fulgii de nea dansează și se lipesc ușor de geamuri.

Copiii ies afară să se joace cu zăpada , să facă oameni de zăpadă, să facă bulgări de zăpadă, să se dea cu sania, să patineze, să schieze.

Cine a plecat?

Cine a venit ?

Ce face natura?

Cum sunt căsuțele?

2. Continuă propozițiile! 3 p/

Sania alunecă bine, pentru că

Copiii s-au îmbrăcat bine, pentru că

Este frig, pentru că

3. Formează propoziții cu următoarele cuvinte! 5 p/

fulg de zăpadă, om de zăpadă, sanie, iarna, se da

.....
.....
.....
.....
.....
.....

4. Scrie 5 propoziții despre imagine !

7 p /



.....
.....
.....
.....
.....
.....
.....

5. Completează dialogul !

4 p/

- Salut!
-
- Care este numele tău?
-
- Câți ani ai?
-
- În ce clasă ești elev?
-

6. Dictare

5 p/

.....
.....
.....
.....
.....

Total - 28 puncte / Puncte obținute

Calificativ 0 – 7 = I 7 – 14 = S 15 – 21 = B 22 – 28 = FB

Test de evaluare sumativă./ Limba și literatură română /Barem de corectare și notare

Item	Foarte bine	Bine	Suficient
1	Răspunde corect la 4 întrebări .	Răspunde corect la 3 întrebări .	Răspunde corect la 1-2 întrebări .
2	Continuă corect 3 propoziții.	Continuă corect 2 propoziții.	Continuă corect 1 propoziție.
3	Formează 5 propoziții corecte din punct de vedere gramatical.	Formează 3 - 4 propoziții aproape corecte din punct de vedere gramatical.	Formează 1-2 propoziții aproape corecte din punct de vedere gramatical.
4	Scrie 5 propoziții cu puține greșeli (1-3).	Scrie 3 -4 propoziții cu puține greșeli (1-3)./ Sau 5 propoziții cu mai multe greșeli (4-5)	Scrie 1-2 propoziții cu puține greșeli (1-3). Sau 3-4 propoziții cu mai multe greșeli(4-5)
5	Completează corect cele 4 rânduri.	Completează corect 3 rânduri.	Completează corect 1-2 rânduri.
6	Se scade 1 punct la 4 greșeli. 1 greșeală = 0,25 p Obține 4,25 – 5 puncte	Obține 3 – 4 puncte	Obține 1 – 2 puncte

*Centrul Școlar pentru Educație Incluzivă,,Alexandru Roșca” ,,Alexandru Roșca Piatra Neamț
Prof. Bălțătescu Irina*

*Palatul Copiilor Piatra Neamț
Nr...../.....
Director Prof.*

*C.S.E.I.,Alexandru Roșca Piatra Neamț
Nr...../.....
Director Prof.*

Proiect Ecologic



Coordonatori proiect:

*Profesorul de sprijin ,profesori colaboratori de la Palatul Copiilor
Piatra Neamț ,personalul Ocolului Silvic Piatra Neamț*

1. Argument:

Coordonatele actuale ale vieții cotidiene impun abordarea educației ecologice în școală. Astfel se evidențiază prioritatea majoră a noastră, a tuturor, de a cunoaște, proteja și conserva mediul de viață, conservarea naturii devenind eficientă și reală numai atunci când aceasta va face parte integrantă din filosofia și comportamentul nostru.

Dezvoltând cunoștințele elevilor . elevilor cu cerințe educaționale speciale chiar și pe ale noastre, ale cadrelor didactice, acționând cu multă înțelepciune, putem asigura pentru noi înșine și pentru posteritate condiții de viață mai bune.

Creem un mediu înconjurător mai bine adaptat la nevoile și aspirațiile umanității putem asigura pentru noi înșine și pentru posteritate condiții de viață mai bune.

Apărarea și îmbunătățirea mediului înconjurător, pentru generațiile prezente și viitoare au devenit un obiectiv primordial al oamenilor, o sarcină a cărei realizare trebuie să fie coordonată și armonizată cu realizarea obiectivelor fundamentale: de pace , dezvoltare economică și socială în întreaga lume.

2.Scopul proiectului:

Dezvoltarea unui program de educatie ecologică la nivel școlar, în vederea formării unei conduite ecologice a copiilor; stabilirea unui cadru favorabil schimbului de informații și a colaborării între profesori.

3. Obiectivele:

- Trezirea curiozității și a interesului pentru mediul înconjurător.
- Perceperea și diferențierea existenței unor interacțiuni între om și mediu.
- Identificarea unor surse de poluare în mediul înconjurator.
- Exprimarea griji, dragostei față de mediu prin activități individuale și de grup.
- Identificarea unor reguli și norme de comportament ecologic în diverse situații.
- Colaborarea cu Ocolul Silvic in vederea realizarii educației ecologice în școală.

4. Perioada derulării proiectului:

Octombrie 2023 – iunie 2024

5. Profesori care desfășoară proiectul pe grupe

Profesorul de sprijin, profesorii de la Palatul Copiilor ,personal Ocolul Silvic

6. Grup țintă:

- Școlarii C.S.E.I., „Alexandru Roșca”, Piatra Neamț
- Grupul școlar de la Palatul Copiilor;

7. Resurse umane:

- Școlarii mai sus menționați;
- Cadre didactice;
- Părinții copiilor;

8. Resurse materiale:

- Camera video, aparat de foto, consumabile, mapa cu documente, cărți, reviste, CD- uri, atlas botanic și zoologic, „Pro Ecologia Mileniului III” – REVISTA DE EDUCAȚIE ECOLOGICĂ- PRIORITATE A MILENIULUI III (Editura Reprograph, 2004), DVD player, computer, imprimantă, xerox, hârtie A4, markere, unelte pentru grădinărit, materiale reciclate -sticle de plastic, carton, saci menajeri, hârtie și carton folosite, mânuși menajere, seminte de grau;

9. Resurse financiare:

-Sponsorizări obținute prin sprijinul Organizației Părinților, fonduri proprii obținute prin Valorificarea unor lucrări confecționate de către copiii, din materiale reciclate;

10. Planul de activități

NR. CRT.	DENUMIREA ACTIVITĂȚII	MIJLOC DE REALIZARE	OBIECTIVE URMĂRITE	TERMEN
1.	„Acasă este și în natură!”	– Drumeții în împrejurimi; -Drumeții la poalele munților; -Vizită la Ocolul Silvic	<ul style="list-style-type: none"> • Să adune diferite materiale din natură; • Să observe caracteristici ale materialelor din natură; Să asigure regenerarea pădurii cu material local de calitate, în principal prin regenerare naturală; 	Octombrie
2.	„Știu să inventez/Știu să reciclez”	- Activități cu caracter ludic/ practic de valorificare a deșeurilor;	Să realizeze diferite obiecte/tablouri de toamnă din diferite deșuri; Să valorifice deșeurile și materialele reciclabile;	Noiembrie
3.	„Noul meu brad de Crăciun”	- Confecționarea bradului de Sfântul Crăciun folosind materiale reciclabile:materiale plastice,hârtie inutilizabilă,cofraje de ouă etc.	Să manifeste grijă față de mediul înconjurător; Să folosească un brad alcătuit din materiale reciclate;	Decembrie
4.	„Pot să vorbesc cu animalul preferat”	- Activități practice de confecționare a unor adăposturi pentru animale; - Realizarea unei machete cu animalele și mediul lor de viață;	Să înțeleagă că rolul animalelor în natură; Să se comporte civilizată cu animalele domestice/sălbatic; Să îngrijească un animal atunci când este bolnav;	Ianuarie
5.	„Vom fi sănătoși mâncând sănătos”	- Prepararea unei salate de fructe sau legume; Pictură prin diferite tehnici; - Realizarea unui poster cu tema propusă;	Să înțeleagă necesitatea consumării unor alimente sănătoase; Să consume zilnic alimente bogate în vitamine (legume, fructe, produse lactate); Să participe la activități de răspândire a ideii de alimentație sănătoasă;	Februarie
6.	Plantele sunt corpuri cu viață	- Colectarea de cutii de plastic transparente;	Să descrie importanța protejării mediului pentru natură Să participe la activitatea practică	Martie

	„Semănăm grâu”-	-Semințele (grâu sau altele) se vor pune la încolțit apoi se va observa procesul de evoluție (rădăcină, tulpină, frunze)	de punere la încolțit a semintelor. Să descrie evoluția plantelor	
7.	Sărbătorim: „Ziua Pământului”	- Activități plastice folosind diverse tehnici -Program artistic.	Să urmărească materialul ppt cu tema „Ziua Pământului ” Să-și exprime propriile opinii despre importanța protejării naturii prin activități artistico plastice .	Aprilie
8.	„Natura:cel mai bun loc pentru recreere”	Drumetrie; -Descriem importanța naturii dezvoltarea existenței pe Planeta Pământ ; - Culegem plante medicinale;	Să constientizeze importanța activitatilor în aer liber pentru sănătatea omului; Să planteze puieți de brazi; Să observe/să strângă plante medicinale (papadie ,musetel);	Mai
9.	„Parada eco”	-Activitate Practică; -Carnaval;	Realizarea de către copii, cu ajutorul părinților a unor costume din materiale refolosibile Prezentarea costumelor de către școlari.	Iunie

11. Evaluarea proiectului:

- Indicatori de performanță;cantitate de deșeuri reciclate sau gradul de conștientizare crescut
- Evaluarea se va realiza prin realizarea unei raport de activitate care să cuprindă poze din cadrul activităților;

IMPORTANȚA COLABORĂRII CU MEDIUL EXTRAȘCOLAR ÎN PROMOVAREA IMAGINII ȘCOLII

Prof. înv. primar BĂNCĂNĂU FLORENTINA

Școala Gimnazială Nr. 9 Reșița

Viața în familie, valorile care sunt respectate și deci experiențele pe care copilul le realizează în colectivul familial depind de felul în care părinții își exercită rolul de educator. Pentru copii, părintele, adultul din cadrul grupului familial reprezintă sursa securității și încurajării în fața oricărei situații noi, neobișnuite. Apropiindu-se de sufletul copilului, pătrunzând în felul propriu de a simți și gândi al acestora, părintele devine confidentul și sfătuitoarea propriului copil.

Pentru copil, familia concentrează primul său univers afectiv și social. Trăsăturile și coordonatele personalității se cristalizează în raport cu modelul și natura situațională trăită în mod direct, nemijlocit de copil, în mediul familiar, iar atitudinile părinților au consecințe durabile asupra personalității în formare a acestuia. În general, cei doi părinți, deși implicați egal în procesul de educație, dețin roluri diferite. Mama are o „funcție interioară”, pe când tatăl o „funcție exterioară”, prima referindu-se la o atmosferă intrafamilială și la asigurarea securității afective, iar cea de-a doua la comunicarea socio-familială și respectarea normelor. Ambii asigură sentimentul de confort și securitate. Ambii sunt răspunzători de situația copilului în cadrul familiei, de optimizarea vieții de familie, îmbinând sau încercând să îmbine cele două aspecte: atitudinea afectuoasă a mamei cu autoritatea sau exigența rațională a tatălui.

Relația efectivă părinte-copil este direct influențată de pretențiile manifestate față de copii: acestea nu trebuie să îi plaseze pe copii într-un rol cu prea multe constrângeri și foarte puține situații de a se desfășura liber, activ, opțional, cu inițiative proprii. Atribuțiile influențează pozitiv personalitatea umană numai atunci când ele oferă individului posibilități reale de afirmare, când angajează originalitatea și personalitatea acestuia. Consider că activitatea educativă din familie ar trebui să urmărească într-o mai mare măsură adaptarea și totodată raționalizarea exigențelor, a cerințelor familiale la posibilitățile de înțelegere ale copiilor. În ce constau aceste cerințe familiale? Cerințele familiale, respectiv obligațiile, regulile, pretențiile, normele, exigențele ce se impun copilului sunt multiple și se exercită asupra lui pe două căi: solicitare și interdicție. Natura și gradul solicitării sau interdicției trebuie puse de acord cu interesele copilului în scopul realizării pe de o parte a echilibrului extern între copil și mediul familial și, pe de altă parte, a echilibrului intern.

„Exigența rațională” înțelesă în emiterea unor reguli de către adult, reprezintă o condiție necesară, fără a fi însă suficientă, în realizare la un nivel optim a comunicării umane în cadrul familiei căci, deși părintele manifestă acea exigență, totuși, măsurile sale educative nu-și vor atinge

pe deplin scopurile dacă nu se vor desfășura într-un climat afectiv de înțelegere și încredere reciprocă. Nevoia de răspuns afectiv din partea celor din jur, adică nevoia de a fi stimat, prețuit, respectat de semenii, ca și nevoia de autoafirmare reprezintă trebuințe fundamentale ale copilului, care îi asigură echilibrul psihic și moral, acea siguranță și liniște interioară și condiționează aderarea sinceră la viața de familie. Independența de gândire și acțiune se formează prin intermediul aprecierii și acordării atenției, a judecăților de valoare ale adulților, iar aprecierile reflectă aptitudinile, capacitățile acestuia. Copilul este deosebit de sensibil în legătură cu posibilitățile sale intelectuale, la situațiile în care nu ar putea fi prețuit și stimat, lăudat și apreciat. Să nu uităm că insuccesul, în general, face să slăbească combativitatea, tenacitatea în muncă, provoacă descurajă și stres. Aprecierile părinților se răsfrâng în conștiința și conduita copilului, motiv pentru care părintele trebuie să se ferească de a face aprecieri sumare și rigide sau de a da calificative categorice. Laudele nu sunt niciodată prea multe dacă e vorba de stimularea eului emergent al copilului. Lauda generează simțul valorii și al demnității și e de datoria părinților să încurajeze înflorirea acestui sentiment. Uneori chiar e bine să perceapă nuanțele subtile ale personalității unice a copiilor lor și de a-i lăuda pentru calitățile pe care vor să le încurajeze, pe măsură ce ele se fac simțite. Evoluția rapidă a vieții sociale de astăzi, modificarea statutului familiei, atribuțiile crescute ale femeii fac ca rolul grădiniței să fie pregnant nu numai în ceea ce privește educația copiilor ci și a părinților. Grădinița, fiind puntea de legătură cu familia, are și menirea de a asigura părinților asistență de specialitate, informându-i asupra etapelor de evoluție a copiilor și venind în sprijinul celor ce întâmpină dificultăți în înțelegerea rolului de părinți și în îndeplinirea cu succes a educării copiilor.

Chiar pentru reușita actului educațional derulat la clasă munca învățătoarei trebuie continuată de familie. Educatoarea trebuie să-i convingă pe părinți să păstreze unitate cerințele adresate preșcolarilor cu cele adresate în grădiniță. Inițierea părinților în educarea și instruirea copiilor se poate concretiza în discuții libere cu părinții, consultații, participarea acestora la unele activități din grădiniță etc.

Una din abordările moderne privind instituția școlară este cea a școlii deschise, prietenoase, în care copilul se simte bine, este atras de activitățile educaționale, îi sunt valorificate înclinațiile și talentele. În majoritatea situațiilor familia și grădinița colaborează foarte strâns pentru a asigura prin eforturi comune o educație de bună calitate. Sunt numeroase însă și cazurile în care familia acționează uneori contrar direcțiilor conturate de grădiniță, uneori din lipsă de informare, alteori din nepricepere ori din dezinteres. În loc să întărească și să dezvolte achizițiile din grădiniță, părinții destructurează prin atitudinea lor ceea ce educatoarea construiește zi de zi. De aceea se impune o comunicare continuă și de calitate între cadrele didactice și părinți privind progresele sau dificultățile întâmpinate de copii, aspectele asupra cărora este necesar să se insiste prin exerciții ori

prin exemple pozitive și încurajări. Comunicarea și deschiderea din ambele părți, pentru a sprijini dezvoltarea și buna educație a copilului, aduc beneficii pe termen lung în dezvoltarea personalității acestuia.

Împreună cu părinții educatoarele vor stabili o strategie și o atitudine comună în ceea ce privește modul de a trata copilul, care să-i ofere acestuia toate atuurile pentru dezvoltarea viitoare, să-l ferească de conflicte, frustrări și confuzii. Părintele așteaptă de la cadrul didactic să-l poată ajuta să găsească, el însuși, o cale mai bună de înțelegere cu propriul copil.

Amintim că pedagogul englez John Locke, convins de puterea exemplului în familie și de înclinația către imaginație a copilului, se adresa părinților: „Nu trebuie să faceți în fața copilului nimic din ceea ce nu vreți să imite. Dacă vă scapă o vorbă sau săvârșiți o faptă pe care ia-ți prezentat-o drept o greșeală când a comis-o, el cu siguranță se va apăra, altădată invocând exemplul dat de dumneavoastră și se va pune în asemenea măsură la adăpostul acestui exemplu, încât cu greu vă veți atinge de el pentru a-i îndrepta greșeala.”

Implică-te în viața lui!

Este important ca părinții să nu lase evoluția copiilor la voia întâmplării sau doar în seama cadrelor didactice. Caută să cunoști activitățile zilnice la care ia parte copilul tău, stimulează-l, stimulează-l, întreabă-l, joacă-te cu el; vorbește cu el și află-i tristețile și bucuriile, ieși cu el la plimbare sau mergeți în călătorii, participă alături de el la activitățile de la grădiniță, cunoaște-i evoluția în cadrul grupei, implică-te direct și activ în lumea lui.

Folosește disciplina în educație! Folosiți disciplina cu scopul de a educa. Fixați reguli clare și insistați să fie respectate. Este normal, pentru copii, să testeze regulile câteodată să acționeze impulsiv împotriva lor sau a celor ce le cer să le respecte.

BIBLIOGRAFIE

- ECATERINA ADINA VRĂȘMAȘ, Consilierea și educația părinților, Editura „Aramis”, București, 2002
Revista Învățământul Preșcolar, nr. 3/2007
Revista Învățământul Preșcolar, nr. 4/2007

„EDUCAȚIA ÎN VREMURILE MODERNE”

EDUCAȚIA ECOLOGICĂ- EDUCAȚIA PENTRU VIITORUL PLANETEI

BĂNICĂ CARMEN RALUCA

GRĂDINIȚA CU PP ARIEL

În societatea actuală este nevoie acerbă de conștientizarea faptului că Planeta este fragilă, începe să se destabilizeze din cauza acțiunilor dăunătoare pe care le realizăm cu inconștientă zi de zi.

Din cauza modului de viață pe care îl ducem, mediul înconjurător are de suferit, iar o soluție pentru a stopa acest lucru ar fi să ne oprim și să reflectăm asupra acțiunilor pe care le putem întreprinde în vederea creării unui mediu curat, sănătos, securizant, fără deșeuri inutile. Este timpul să dăm dovadă de respect față de Natură, să o protejăm, să îi oferim ceea ce are nevoie, să o ajutăm să creeze, să realizăm un liant indestructibil între acest miracol fără de care n-am putea respira și umanitate. Regândirea relației pe care o avem cu natura și reînnoirea acesteia presupune un efort colectiv al nostru pentru a ne asigura supraviețuirea îndelungată pe Pământ. Ocrotirea naturii este responsabilitatea tuturor oamenilor, atât a adulților, cât și a copiilor.

În procesul instructiv-educativ este necesar ca profesorul să țină cont de anumite principii pentru ca acest proces să fie unul de succes. Cadrul didactic trebuie să observe nevoile copiilor, interesele acestora, modelând în funcție de acestea activitățile didactice pe care le va desfășura în sala de clasă. De asemenea, cadrul didactic trebuie să le insuflă copiilor, încă din preșcolaritate iubirea pentru Natură și valorile ecologice în vederea conștientizării că Planeta este casa noastră și trebuie să o protejăm prin desfășurarea cu regularitate a acțiunilor de tip ecologic.

Astfel, cadrul didactic trebuie să găsească ocazii pentru ca educația ecologică să ocupe un loc important în activitățile pe care le desfășoară împreună cu copiii la clasă, deoarece bunăstarea Planetei depinde în mare măsură de acțiunile pe care noi le realizăm, iar unele dintre

acestea pot dăuna grav, pot destabiliza Planeta, iar în acest context, viitoarele generații pot avea de suferit.

Relația pe care o avem cu natura trebuie să fie una sănătoasă, benefică de ambele părți pentru că există o interconexiune între om și natură, o interacțiune continuă de care trebuie să ne bucurăm și să o fructificăm în vederea menținerii unei comuniuni cu natura, deoarece doar împreună putem supraviețui – natura oferindu-ne resursele necesare, iar noi protejând-o și dăruindu-i tot sprijinul nostru pentru a se putea regenera.

Activitățile ecologice sunt variate și se pot organiza ori de câte ori sărbătorim zilele care ne aduc aproape de Natură. Cadrele didactice pot introduce în aceste zile o gamă largă de activități antrenante și utile în formarea și dezvoltarea grijii pentru Planetă în rândul copiilor: Ziua Europeană a Parcurilor - 24 mai, Ziua Internațională a Biodiversității – 22 mai, Ziua Mondială a Albinelor – 20 mai, Ziua Planetei Pământ – 22 aprilie, Ziua Internațională a aprecierii Plantelor – 13 aprilie, Ziua Internațională a animalelor fără stăpân – 4 aprilie, Ziua Mondială a Animalelor – 4 octombrie, etc. (<http://www.mmediu.ro/>).

Spre exemplu pentru Ziua Pământului, cadrele didactice pot desfășura numeroase activități ecologice împreună cu copiii. Mai jos vom reda câteva activități pe care le putem realiza în sala de grupă pentru a marca Ziua Pământului, activități pe care cu siguranță copiii le vor găsi atractive și le vor relua și în mediul familial.

1. Plantăm/ semănăm anumite flori/semințe în ghiveci/borcane

Pentru realizare acestei activități am ales să semănăm busuioc și să plantăm mușcate.

Materiale necesare: pământ de flori, ghivece sau borcane, apă, stropitoare, lopățiță, semințe de busuioc, tulpini de mușcate cu rădăcină, pietre de decor.

2. Colectăm și sortăm în funcție de culoare dopuri de plastic, pe care le reutilizăm ulterior pentru a crea diverse peisaje, flori, jucării, etc. Această activitate are rolul de a dezvolta motricitatea fină a copiilor dar și creativitatea prin crearea unor imagini cu ajutorul dopurilor de diferite culori.

3. APA – element vital al vieții pe Pământ (cum putem reduce consumul de apă? cum putem proteja și curăța râurile?). Apa este vitală pentru întreaga Planetă, iar copiii trebuie să învețe să o folosească cu chibzuință. Astfel, putem explora un râu din apropiere și putem urmări dacă este curat sau există deșeuri aruncate, astfel încât să le

însuflăm copiilor o conduită ecologică de care avem nevoie cu toții pentru a putea schimba ceva în această lume din punct de vedere ecologic.

4. Reutilizarea cofragelor și a cojilor de ouă pentru a crea ecotablouri.

5. Harta Reciclării – Lecția despre APĂ și BIODIVERSITATE

Cu ajutorul materialelor puse la dispoziție de echipa din cadrul proiectului Harta Reciclării am realizat o activitate ecologică împreună cu copiii în care le-am arătat cum putem reduce consumul de apă și cum o putem reutiliza.

6. Îngrijirea spațiului din curtea grădiniței – copiii au ieșit în curte pentru a semăna iarbă pentru a crește un gazon de care se vor bucura împreună cu cadrele didactice, utilizându-l spre exemplu în cadrul unui picnic la iarbă verde.

Educația ecologică reprezintă o educație pentru viață, pentru cunoașterea și înțelegerea problemelor de mediu, pentru asumarea responsabilității față de Natură, pentru a face alegeri înțelepte în a limita utilizarea resurselor naturale pe care Planeta ni le oferă, pentru a înțelege rolul nostru în Natură, pentru a consuma cu moderație și nu a risipi inutil.

În concluzie, există o multitudine de exemple de acțiuni ecologice pe care cadrele didactice (care dețin competențe ecologice și doresc să facă o schimbare în bine Planetei) le pot include în activitățile lor didactice în vederea dezvoltării copiilor unui comportament ecologic, prin implicarea activă în acțiuni simple de protejare a mediului prin care să învețe să mențină o relație sănătoasă cu Natura și mediul înconjurător.

Bibliografie:

1. Cornell, J. (2017). *Să împărtășim bucuria naturii. Activități de conștientizare a naturii pentru toate vârstele*, Editura Mioritics Educațional, Constanța.
2. Pichon, J.; Moret, B. (2019), *Ghidul familia aproape Zero deșeuri*, Editura Seneca Lucius Annaeus, București.
3. <http://www.mmediu.ro/> accesat la data de 09.04.2023.

PROIECT EDUCATIV

A. DENUMIREA PROIECTULUI

Titlul: Sărbătorirea zilelor educației

Domeniul și tipul de educație în care se încadrează:

Activitate extrașcolară: Dezvoltare personală

B.DENUMIREA ACTIVITĂȚII EXTRACURRICULARE:

„ZIUA INTERNAȚIONALĂ A EDUCAȚIEI”

APLICANTUL:

Numele unității de învățământ aplicante: *Școala Gimnazială "Mihai Eminescu"*

Rosiori de Vede

Coordonator proiect **.Prof. înv.primar BĂRĂ SĂNDICA**

C.ARGUMENT:

Activitățile extracurriculare contribuie la gândirea și completarea procesului de învățare, la dezvoltarea înclinațiilor și aptitudinilor școlarilor, la organizarea rațională și plăcută a timpului lor liber.

Având un caracter atractiv, școlarii participă într-o atmosferă de voie bună și optimism, cu însufletire și daruire, la astfel de activități.

Potentialul larg al activităților extracurriculare este generator de căutări și soluții variate. Succesul este garantat dacă ai încredere în imaginația, bucuria și în dragostea din sufletul copiilor, dar să îi lași pe ei să te conducă spre acțiuni frumoase și valoroase.

Activitatea extrascolară ocupă un rol important în ansamblul influențelor educative. Ea lărgeste orizontul cultural al școlarilor, completând cu noțiuni noi volumul de cunoștințe însușite la activități. Participarea copiilor la acțiunile organizate în afara clasei și a școlii, constituie, de asemenea, un mijloc de formare a competențelor. Activitățile extrascolare aduc o contribuție însemnată și la educația morală, estetică a copiilor, disciplinându-le acțiunile și lărgindu-le orizontul artistic.

Este foarte important ca elevii din clasele I-IV să afle mai mult despre educație, cât de important este educația de la începutul unui copil și că educația se continuă în toată viața noastră.

D. SCOPUL PROIECTULUI

Pe 5 octombrie, în întreaga lume, se sărbătorește Ziua Mondială a Educației. Activitatea are ca scop familiarizarea elevilor cu semnificația zilei de 5 octombrie, evidențierea rolului dascălilor în dezvoltarea noilor generații și recunoașterea meritelor acestora în formarea culturii, valorilor și moralei unei societăți. Evenimentul ține să ne reamintească faptul că o educație de calitate reprezintă cheia unei reușite profesionale.

Educația face parte din viața de zi cu zi a fiecărui om, de aceea ca și cadre didactice trebuie să insuflăm celor mici dragostea pentru cunoaștere, educație, autoeducație, cultivarea respectului pentru cei care oferă educația, adică *dascălii*, fie ei educatori, învățători sau profesori.

Activitățile are drept scop înțelegerea importanța educației permanente în viața noastră.

OBIECTIVELE PROIECTULUI:

Să cunoască semnificația zilei de 5 octombrie – Ziua Educației;

Să discute despre dreptul la educație .

Să înțeleagă importanța educației pentru viitorul lor;

Să descopere educația ca "meserie" a lor, iar școala este centrul activității lor sociale.

Dezvoltarea aptitudinilor și înclinațiilor artistice ale elevilor;

GRUPUL ȚINTĂ: elevii clasei a II-a

LOCUL DESFĂȘURĂRII: sala de clasă

PERIOADA DE DESFĂȘURARE: 5 OCTOMBRIE 2023

DISCIPLINE IMPLICATE ÎN PROIECT:

Limba și literatura română

Dezvoltare personală

Muzică și mișcare

Arte vizuale și abilități practice

METODE DE EVALUARE:

Expoziție cu lucrările elevilor pe tema prezentată.

Realizarea unui colaj foto cu secvențe din activitatea derulată.

MATERIALE, RESURSE:

Resurse umane:

elevii clasei - a II- a

învățătoarea clasei aII-a

Resurse materiale: laptop, tablă interactivă, coli de desen, creioane colorate, carioca, acuarele, cărți de specialitate privind *Istoria educației și a educatorilor – primii dascăli*

DIRECTOR,
Prof. Petia FIERĂSCU

RESPONSABIL:
Prof. Înv.Primar BOLDEA Valerica

Activități programate

R. CRT	ACTIVITATEA	LOC DESFĂȘURARE	PERIO ADA
.	”CĂLĂTORIE ÎN LUMEA POVEȘTILO”- fișe de lucru, planșe de colorat cu diverse scene din poveștile studiate de elevi și audiții muzicale	Sala de clasă	5 Oct 2023
.	5 octombrie – Ziua Educației Prezentare ppt cu însemnătatea zilei Audiție muzicală ”Învățătoarea”	Sala de clasă	5 Oct 2023
.	Dreptul la educație – discuție liberă despre educație, a fi educat, autoeducație. Realizarea unui panou cu tema „Un copil educat, un om câștigat” în care fiecare elev va scrie câte un motiv pentru care avem nevoie de educație. Decorarea panoului cu frunze personalizate.	Sala de clasă Curte școlii	5 Oct 2023
.	Colaj de desene “ Învățătoarea mea ” Cântece despre școală și învățătoare Acordarea diplomelor de participare	Sala de clasă Curtea școlii	5 Oct 2023 5 Oct 2023

Data
5 Octombrie 2023

Prof.Înv.Primar
BĂRĂ SĂNDICA

PROGRAMUL DIN SĂPTĂMÂNA VERDE

ORA	LOCAȚIA	ACTIVITATEA	DETALII	CHELTUIELI/ SPONSORIZĂRI	OBSERVAȚII	
03.03. 03.03. 03.03.	<ul style="list-style-type: none"> 8.30-9.30 9.30-10.30 10.30- 14... 	- Cluj-Napoca - Muzeul apei - Traseul Broscuțelor/Veveriț elor -Revenirea la școală.	<ul style="list-style-type: none"> Deplasare cu autocarul (ambele clase) la Muzeul apei, Florești Vizită la Muzeul apei Plimbare, ecologizare și picnic în natură. 	<ul style="list-style-type: none"> îmbrăcăminte și încălțăminte adecvata traseelor de munte; sandviçuri, apă, fruct sau dulce pentru picnic; mănuși și saci menajeri pentru reciclare. 	<ul style="list-style-type: none"> deplasare gratuită cu autocarul bilete /abonamente penru mijloace de transport în comun 	- profesori participanți: Bărbos Felicia, Pargea Alina
03.03. 03.03.	<ul style="list-style-type: none"> 8.00-9.00 9.00-11.00 11.30-13.30 13.30-14... 	- Cluj-Napoca-Turda; - Muzeul de Științe Turda; - Muzeul de Istorie; -Revenirea la școală.	<ul style="list-style-type: none"> Deplasare cu autocarul (ambele clase) Vizită muzeu Vizită și ateliere(vânatoare de comori și confecționare de brațări) Mâncăm la Rusalca(prânz +dulce) 	<ul style="list-style-type: none"> haine subțiri și groase, încălțăminte comodă și potrivită vremii; apă și pachet pentru micul dejun/prânz 	<ul style="list-style-type: none"> autocar 25 de lei; bilet Muzeul de Științe 30 de lei; Bilet Muzeul de istorie+ activități (vânatoare 11 lei, brațări 17 lei); prânz 30-50 de lei. 	-profesori participanți: Bărbos Felicia,
03.03. 03.03.	<ul style="list-style-type: none"> 9.00-11.30 11.30-13.00 	- Activități în școală	<ul style="list-style-type: none"> Ateliere de creație: semne de carte și omuleți verzi; Porgramul „Farmec,, 	<ul style="list-style-type: none"> Confecționarea unor semne de carte cu motive de primăvară; Șosete scurte lycra, rumeșuș, semințe iarbă sau plante aromatice, ochișori, farfurie de unică folosință Realizarea unor postere informative cu istoricul, produsele și programul de reciclare al fabricii Farmec/Gerovital și expunerea lor în clasă 	- Ateliere și activități pe grupe	-implicarea mai multor profesori în finalizarea acestor activități(desen , ed.tehlogică, informatică....)
03.03. 03.03.	<ul style="list-style-type: none"> 9.00 9.30-10.30 10.30-12.00 12.00-13.00 13.00-14... 	-Venim la școală; - Cluj-Turda; - Cheile Turzii; -Tiroliană; -Revenirea la școală.	<ul style="list-style-type: none"> Deplasare cu autocarul (ambele clase); Traseu Cheile Turzii; Plimbare, ecologizare și picnic în natură; Activități recreative în natură; Revenirea la școală. 	<ul style="list-style-type: none"> îmbrăcăminte și încălțăminte adecvata traseelor de munte; sandviçuri, apă, fruct sau dulce pentru picnic; mănuși și saci menajeri pentru reciclare. 	<ul style="list-style-type: none"> autocar 25 de lei; Tiroliană Traseu Cheile Turzii 	-profesori participanți: Bărbos Felicia,
03.03. 03.03.	<ul style="list-style-type: none"> 8.00-9.00 9.00- 13.00 13.00-13.30 	-Fabrica Farmec; -USAMV; -Revenirea la școală.	<ul style="list-style-type: none"> Vizită la Secția de mase plastice și Secția de produse de curățenie de la fabrică; Program de vizită:Acvariu; Muzeul de anatomie; Serviciul Triajși Urgențe, Spital de Cabaline, Menaj; Stații pilot: lactate și carne; Abalaje comestibile din resturi/subproduse alimentare; Descoperă cum să fii un turist responsabil; Salvează un animal sălbatic în clinica de urgențe; Descoperă produse alimentare care susțin natura prin povestea locului 	<ul style="list-style-type: none"> Programul „ Farmec ,, la el acasă; reciclarea ambalajelor și recipientelor prin programul de reciclare lansat; participarea la o parte din programul Green Day propus de USAMV 	<ul style="list-style-type: none"> Beneficierea de programul Vinerea verde (călătorii gratuite); Ateliere și activități pe grupe; 	- profesori participanți: Bărbos Felicia, Pargea Alina și Meseșan Bogdan.

Numele și prenumele:

Data:

Clasa a V-a

Test - substantivul
Adaptat pentru elevii cu CES

Citește, cu atenție, textul următor, pentru a rezolva cerințele de mai jos:

„În pădure era liniște ca într-o biserică. Nicio adiere de vânt, niciun susur de izvoare, niciun cântec sau ciripit de pasăre. Prin frunzișul des al crengilor nu răzbătea măcar o rază de soare. Cizmarul nu scotea o vorbă, iar fața lui încruntată era scaldată în sudoare; îi atârna tare greu pâinea din spinare. Croitorul însă habar nu avea de nimic; pășea voios cântând din frunză sau îngânând câte un cântec și se gândea: „Și lui Dumnezeu din cer trebuie să-i pară bine când mă vede așa vesel”. Merșeră astfel două zile; dar acum, a treia zi, nu se zărea încă marginea pădurii, și cum își mâncase toată pâinea, croitorul se mai potoli o leacă; nu –și pierdu însă cumpătul, ci se lasă în voia norocului și a lui Dumnezeu.

A treia seară, se culcă flămând sub un copac și se sculă dimineața, tot flămând. La fel se întâmplă și în cea de-a patra zi; și când cizmarul se așeza pe câte o buturugă și-și mânca prânzul, croitorul nostru nu se alegea decât cu privitul...”

(Frații Grimm, Cei doi călători)

1. Selectează , din text, un substantiv comun și unul propriu. 8 P
2. Precizează genul substantivelor: *pădure, crengilor, croitorul.* 12 p
3. Identifică în text un substantiv la numărul singular și un substantiv la numărul plural. 4 p

4. Grupează următoarele substantive în: **nearticulate, articulate cu articol hotărât, articulate cu articol nehotărât**: *o rază, frunzișul, pâinea, croitorul, biserică, un copac, cizmarul, cântec, marginea.* 10 p

5. Selectează din text câte un substantiv cu funcția de subiect, respectiv, de atribut. 10 p

6. Încercuiește răspunsul pe care îl consideri corect: 6 p

Prepoziția din structura ”*Și lui Dumnezeu din cer trebuie să-i pară bine*” este:

- a) lui; b) din; c) din cer.

7. Prepoziția din structura *o rază de soare* stă în fața unui: 5 p

- a) subiect b) atribut

8. Completează enunțurile de mai jos cu răspunsurile pe care le consideri corecte: 10 p

Cuvântul subliniat din propoziția ”***Cizmarul nu scotea o vorbă***”, are funcția sintactică de.....

În propoziția ***Cizmarul nu scotea o vorbă*** există un articol.....și un articol..... .

9. Integrează într-un enunț structura ***fața încruntată***. 5 p

10. Continuă povestea într-un text care să nu depășească 10 rânduri. 20 p

.....
.....
.....
.....
.....
.....
.....
.....
.....
.....
.....
.....
.....

Se acordă 10 puncte din oficiu!

Folosirea TIC în procesul de predare-învățare-evaluare la limba franceză (studiu de caz)

Profesor Barbu Marcela, Colegiul Național *Mircea cel Bătrân*, Râmnicu-Vâlcea

PROBLEMATICA

- Schimbările care intervin în practicile de predare - învățare a limbii franceze datorită interactivității, ca urmare a utilizării noilor tehnologii informaționale;
- Modalitățile de exploatare a tehnologiilor;
- Potențialul formativ al TIC în condiții de interactivitate și interacțiune - Rolul medierii umane

IPOTEZELE

Interactivitatea este un factor de optimizare a procesului de predare - învățare a limbii străine țintă prin creșterea motivației elevilor, stimularea învățării, dobândirea autonomiei. Integrarea TIC contribuie la definirea unui nou profil profesional al formatorului, la înnoirea practicilor și a conținutului activității didactice. Presupunem că utilizarea noilor tehnologii poate să trezească interesul elevilor în alegerea și studierea limbii franceze. De aceea, am realizat un studiu de caz ce presupune folosirea unui stil de predare- învățare-evaluare bazat pe noile tehnologii informaționale.

METODOLOGIA

Scenariul de tip UCL, aplicații, chestionare, întrebări cu răspuns scurt, testimoniale

INTERPRETAREA REZULTATELOR

În ceea ce privește motivația pentru învățarea limbii franceze, analiza datelor a relevat următoarele rezultate:

- Cursul de limbă franceză pare destul de interesant pentru 60% dintre elevi, în timp ce 20% sunt puțin interesați, iar restul de 20% deloc interesați.
- Motivul principal pentru care își doresc să învețe franceza este cel mai adesea legat de studii (pentru 75%) și dorința de a avea succes în activitatea profesională și mai puțin pentru a călători sau a lega prietenii.
- Mijloacele informatice pe care ar dori să le folosească, în ordinea preferințelor, în timpul orei de limba franceză ar fi video-ul, curierul electronic, internetul, CD-ROM-ul și filmul. Despre folosirea instrumentelor tehnologice și informatice în timpul orei de curs, majoritatea (74%) a precizat că în clasă se desfășoară, în principal, activități după metode tradiționale (traduceri, dictări, citirea textelor cu voce tare, exerciții de gramatică) și mai puțin moderne, bazate pe tehnologii informaționale (documente video, înregistrări audio, internetul). Ei sunt dornici într-o proporție covârșitoare (95%) să desfășoare activități utilizând TIC (video, audio, exerciții online, activități interactive de exprimare orală pe diferite platforme informatice, filmul). În ciuda interesului pentru suporturile audio - vizuale, elevii par să considere dificile într-o proporție de 2/3 activitățile de înțelegere a documentelor audio și video în franceză. Tocmai de aceea, am ales ca suporturi pentru îmbunătățirea înțelegerii orale și pentru evaluarea rezultatelor, platformele

educaționale, reportajele și exercițiile oferite de didacticienii de la TV5 (Enseigner le français, Apprendre le français) și testele online.

Prin urmare, folosirea posibilităților oferite de G-Suite for Education a contribuit la stimularea creativității, a motivației și a interesului unui număr mai mare de elevi, chiar și a celor care în viața...reală nu lucrau sau nu își făceau temele.

VERIFICAREA IPOTEZELOR

Datele strânse ca urmare a aplicării chestionarului au condus la necesitatea de a aplica în perioada de studiu o serie de activități cu suporturi TIC pentru îmbunătățirea competenței de înțelegere orală, activitatea dificilă în accepția elevilor. La sfârșitul perioadei de studiu, clasei implicate în proiect le-a fost aplicat un test de evaluare pentru a verifica nivelul de competență lucrat în acest timp, înțelegerea orală. Pentru testare s-au utilizat exerciții online de pe site-ul tv5 monde și întrebarea cu răspuns scurt.

Proiectele realizate au fost, de asemenea, evaluate prin feedback personalizat și cu ajutorul metodei Turul galeriei.

Aspectele pozitive ale acestui studiu sunt legate de valoarea adăugată învățării datorită impactului TIC și a necesității sale. Entuziasmul elevilor în realizarea sarcinilor, dar și nerăbdarea cu care așteaptă următorul curs, pentru că nu se mai plictisesc, a creat o motivație în plus pentru profesorul de limbă străină. Totuși, acest proiect se lovește de câteva dificultăți cum ar fi lipsa tehnologiilor informaționale la unii elevi (nu dispun de o conexiune stabilă), sau de dotarea insuficientă a școlii cu mijloace audio - vizuale. De asemenea, nu trebuie să ignorăm competențele tehnice limitate ale profesorilor care nu sunt formați sau nu știu să folosească noile tehnologii informatice. În viitor, aplecarea asupra noilor instrumente informatice și a impactului lor asupra rezultatelor învățării rămâne o permanență. Investigarea modelelor de utilizare a TIC revelează o abordare multidimensională de către utilizatori. Evaluarea impactului tehnologiilor rezultă din interacțiunea între disponibilitate și utilizare, având ca scop final învățarea unei limbi străine.

REZULTATELE STUDIULUI

A învăța utilizând TIC – și la distanță- presupune competențe tehnice, dar și pedagogice, destul de bine dezvoltate pentru a rămâne angajat în procesul de învățare. Se dorește ca acest studiu să ofere impulsul necesar și celorlalte cadre didactice pentru a beneficia de o creștere a motivației și o mai mare implicare a elevilor în cadrul orelor de curs, conform interpretărilor efectuate. Integrarea TIC în predarea și învățarea limbilor străine și, în special a limbii franceze, conferă elevilor o nouă motivație în alegerea acestei discipline, dar și o șansă în formarea profesională de calitate. Învățarea/Evaluarea FLE prin activități bazate pe tehnologiile informatice va conduce la achiziționarea de cunoștințe de care elevii vor avea nevoie în parcursul lor școlar (examenul de bacalaureat), cât și profesional, căci învățarea unei limbi străine nu este doar o chestiune de moment, ci sunt informații ce trebuie bine amprentate elevilor, stocate pentru a fi folosite și mai târziu.

PUNCTE DE DEZBATERE

Folosirea TIC, a metodelor de stimulare a creativității în cadrul orelor de curs ar trebui să fie un imperativ pentru profesori, nu numai în context pandemic ci în mod regulat, pentru sporirea motivației și, implicit, pentru ameliorarea rezultatelor școlare și pregătirea elevilor pentru

bacalaureat și DELF. Viitorul suporturilor de informație și de formare trebuie gândit în termeni de complementaritate și nu de substituire. Chestiunea fundamentală a acestei valori adăugate este aportul folosirii unui site educativ multimedia, în raport cu metodele clasice. Elevii devin actori implicați în procesul lor de învățare. În interactivitate, relația în învățământ este modificată: elevul și profesorul participă interactiv la practica maieutică de acces la lumea cunoașterii, iar cunoștințele sunt rezultatul unei construcții colective, deoarece Web-ul oferă din ce în ce mai mult un mediu de cooperare și nu doar de difuzare și informare. Anumite aptitudini (comunicare, muncă în echipă, rezolvarea unor sarcini) sunt tot mai apreciate. Atitudinile pozitive (încredere în sine și în alții, responsabilitate, speranță, autonomie, creativitate) sunt cheia reușitei.

Bibliografie/Sitografie

Mangenot, F. Les interactions en ligne comme objet d'étude pour la didactique des langues et les sciences du langage. In P. Blanchet & P. Chardenet (dir.), Guide pour la recherche en didactique des langues et des cultures, Paris: Editions des archives contemporaines, en partenariat avec l'AUF, 2011, p.337-344.

<https://www.isjcta.ro/wp-content/uploads/2013/06/Cadrul-European-Comun-de-Referinta-pentru-limbi.pdf>

OPȚIONAL DE LIMBA ENGLEZĂ

DENUMIRE : LIMBA ENGLEZĂ

GRUPA : Mijlocie

DURATA: 1an școlar - 20-25 min./săptămână

NIVEL: I (4-5 ani)

ARGUMENT

Învățarea limbii engleze poate părea un plan prea ambițios pentru vârsta preșcolară, dar acum la această vârstă, maleabilitatea structurilor operatorii mentale, încă nedefinitivate, poate constitui un avantaj pentru un educator avizat.

În acest al doilea an consecutiv de opțional de limba engleză, îmi doresc ca prin dialoguri minimale, jocuri, poezii, și cântece, preșcolarii să dobândească o atitudine cât mai degajată și mai sigură ca vorbitori de limbă engleză și, în același timp, să-și îmbogățescă vocabularul activ.

Nu sunt de neglijat perspectivele pe care le oferă învățarea limbii engleze (acces pe internet, mijloc de comunicare, susținerea unor examene de limbă, continuarea studiilor la diferite nivele în străinătate ș.a.), un motiv în plus pentru care părinții solicită un curs opțional de limba engleză pentru copiii lor.

Cunoașterea unei limbi străine, înseamnă pentru viitor o capacitate sporită de a comunica, înseamnă un acces mai larg la sursele de documentare și e încărcată, în plus, de o pregnantă valență educativă. Se deschid astfel porți către istoria, geografia, cultura și spiritul altor națiuni. Este astfel facilitată cunoașterea reciprocă, înțelegerea, toleranța, prețuirea diversității.

Concluzionând, putem spune că, cu cât primii pași în această direcție sunt făcuți mai devreme, cu atât șansele de succes sunt mai mari.

DOMENII DE DEZVOLTARE

1. Mesaje orale în contexte de comunicare cunoscute

- 1.1. Exersează, cu sprijin, ascultarea activă a unui mesaj, în vederea înțelegerii și receptării lui (comunicare receptivă)
- 1.2. Demonstrează înțelegerea unui mesaj oral, ca urmare a valorificării ideilor, emoțiilor, semnificațiilor etc. (comunicare expresivă)

2. Mesaje orale în diverse situații de comunicare

- 2.1. Demonstrează capacitate de comunicare clară a unor idei, nevoi, curiozități, acțiuni, emoții proprii (comunicare expresivă)
- 2.2. Respectă regulile de exprimare corectă, în diferite contexte de comunicare
- 2.3. Demonstrează extinderea progresivă a vocabularului

3. Ascultarea activă a mesajului pentru înțelegerea și receptarea lui (comunicare receptivă)

- 3.1. Se familiarizează cu sunetele specifice limbii engleze
- 3.2. Înțelege mesaje simple
- 3.3. Participă la activitățile de grup și la activitățile de joc în calitate de auditor

4. Exprimarea orală a mesajului, a emoțiilor etc. (comunicare expresivă)

- 4.1. Pronunță corectă sunetele specifice limbii engleze
- 4.2. Participă la activitățile de grup și la activitățile de joc, în situații uzuale, în calitate de vorbitor
- 4.3. Utilizează structuri orale simple
- 4.4. Exersează și extinde progresiv vocabularul

5. Manifestarea unei atitudini pozitive față de limba engleză

- 5.1. Participă, cu interes și cu plăcere, la activitățile în limba engleză
- 5.2. Utilizează structurile orale însușite în contexte familiare, cunoscute (ex. în cadrul jocurilor de rol, sau în dramatizări, teatru de păpuși, etc.)

TIPURI DE COMPORTAMENTE VIZATE

I 1. Să participe la activitățile de grup, atât în calitate de vorbitor, cât și în calitate de auditor.

Exemple de comportamente :

- să se prezinte și să salute în limba engleză,
- să întrebe și să răspundă la întrebări simple.

II 2. Să analizeze cu atenție un text și să demonstreze că l-a înțeles;

Exemple de comportamente:

- să asculte și să reacționeze adecvat la poezii, cântece, informații transmise verbal sau prin mijloace audio-vizuale (planșe, casete audio, dvd-uri, cd-uri),
- să demonstreze înțelegerea textului prin traducerea cuvintelor și a expresiilor.

II 3. Să recepteze un text înțelegând caracteristicile expresive și estetice ale acestuia.

Exemple de comportamente :

- să pronunțe corect sunetele limbii engleze;
- să pronunțe corect cuvintele învățate în limba engleză;
- să recite poezii în limba engleză, respectând intonația, ritmul, pauza;
- să utilizeze calitățile expresive ale limbajului oral pentru a transmite unele idei.

III 4. Să-și îmbogățească vocabularul activ și pasiv, utilizând un limbaj oral corect din punct de vedere gramatical.

Exemple de comportamente :

- să-și însușească cuvinte noi (din limba engleză);
- să prezinte celorlalți colegi cuvinte noi în cadrul jocurilor;
- să utilizeze cuvintele însușite, în contexte adecvate;
- să manifeste inițiativă în comunicarea orală și interes pentru semnificația cuvintelor învățate.

CONȚINUTURI ALE ÎNVĂȚĂRII

ORGANIZAREA TEMATICĂ

❖ Elemente de construcție a comunicării

Organizarea tematică:

- Copilul despre sine: nume, sex, vârstă, însușiri fizice și morale, părțile corpului, îmbrăcăminte, jucării și jocuri
- Familia: membrii familiei, ocupații, sărbători în familie
- Casa: încăperi, mobilă, veselă
- Grădinița: clasa, obiecte școlare, activități specifice
- Animale: denumire
- Vremea: anotimpuri, caracteristici climatice
- Activități: momentele zilei, activități curente, profesii, mijloace de locomotie
- Cultura și civilizație: nume și prenume tipice, cântece și poezii

❖ Elemente de construcție a comunicării

1. Gramatica

- Substantivul
- Articolul a/an, the
- Adjectivul calificativ, posesiv sg, demonstrativ sg- “this”
- Numeralul cardinal (1-3)
- Verbul: to be (afirmativ), structuri specifice - there is/there are.

2. Lexic

- unități lexicale (cuvinte, sintagme corespunzătoare realizării funcțiilor comunicative)

VOCABULAR CIRCUMSCRIS ARIILOR CURICULARE

- ✓ *Copilul despre sine*: hello, bye, good morning, good-bye, name?, age?
- ✓ *Corpul omenesc*: body, arms, hands, fingers, shoulders, legs, feet, toes, head, hair, face, nose, mouth, eyes, ears, chin, neck
- ✓ *Îmbrăcăminte*: dress, skirt, blouse, coat, shirt, trousers, shoes, boots, socks
- ✓ *Food and drinks*: bread, butter, honey, milk, tea, juice, water
- ✓ *Jucării*: doll, teddy-bear, ball, game, kite, balloon etc.
- ✓ *Familia*: mother, father, sister, brother, grandmother, grandfather
- ✓ *Fruits*: apple, pear, nut, grapes, plum, quince
- ✓ *Vegetables*: carrot, potatoes, cabbage, tomato, pepper
- ✓ *Sărbători*: Christmas, Christmas tree, bells, New Year, Easter, Easter eggs
- ✓ *Casa*: kitchen, bathroom, living-room, bedroom, cup, glass,
- ✓ *Grădinița*: kindergarten, class, pen, pencil, book, table, chair, reading, listening, drawing
- ✓ *Jocuri*: hide and seek, answer the questions, oranges
- ✓ *Animale domestice*: cat, dog, horse, rabbit, cow, pig, sheep, duck
- ✓ *Animale sălbatice*: bear, wolf, fox, squirrel
- ✓ *La Zoo*: lion, elephant, zebra, giraffe, kangaroo, tiger
- ✓ *Sea life*: fish, shark, dolphin, turtle
- ✓ *Seasons*: spring, summer, winter, autumn
- ✓ *Vremea* : foggy, chilly, hot, cold, windy
- ✓ *Activități*: in the morning, in the evening, in the afternoon
- ✓ *Cultură și civilizație*: names, songs and poems

ACTIVITĂȚI DE ÎNVĂȚARE

- exerciții de identificare și discriminare
- exerciții de răspuns la comenzi și la întrebări
- jocuri de tipul „Simon says“
- concursuri „Eu românește, voi englezește“
- exerciții de tip adevărat/fals
- exerciții de pronunție
- exerciții de repetare după model a unor cuvinte, propoziții
- recitare de poezii/ interpretare de cântece
- activități în perechi (dialoguri simple)
- jocuri didactice

MATERIALE DIDACTICE

- ❖ planșe, jetoane, fișe, CD-uri și DVD-uri, computer, obiecte reale: reviste, jucării, cărți, fructe, legume, articole de îmbrăcăminte etc.

MODALITĂȚI DE EVALUARE

- exerciții orale: ascultă și execută
- dialoguri simple pe perechi
- jocuri didactice
- Serbările de Crăciun, 8 Martie, sfârșit de an școlar
- Fișe de evaluare (de genul încercuiește/colorează/desenează...)

NR. CRT.	TEMA	MIJLOC DE REALIZARE	DATA
1.	GREETINGS, MEETING, INTRODUCING PEOPLE MY FAMILY	<ul style="list-style-type: none"> ➤ JOC DE ROL „DE-A FAMILIA” ➤ Exerciții pe perechi - Hello!, Bye-bye!, Good morning!, Good Bye!, Good afternoon!, Good evening!, Good night!, ➤ Predare pozia – <i>MY FAMILY</i> 	
2	THE HUMAN BODY	<ul style="list-style-type: none"> ➤ EXERCIȚIU INDIVIDUAL ȘI PE GRUPE ➤ FIȘE DE LUCRU ➤ What is your name?, What are you?, How old are you?, Nice to meet you! ➤ Predare cântec – <i>Head, shoulders, knees and toes</i> 	
3.	THE MAGIC WORDS (PLEASE, THANK YOU)	<ul style="list-style-type: none"> ➤ Joc didactic „LET’S BE POLITE!” ➤ Fixare poezia – MY FAMILY ➤ Joc muzical – HELLO! HOW ARE YOU? 	
4.	HELLO AUTUMN!	<ul style="list-style-type: none"> ➤ Joc didactic – COLOURS’S LEAVES! ➤ să pronunțe corect cuvintele noi: <i>red, blue, yellow, green, white, black, pink, orange, pink, grey, brown, purple;</i> ➤ să recunoască culorile indicate. 	
5.	AUTUMN' S FRUITS	<ul style="list-style-type: none"> ➤ EXERCIȚIU INDIVIDUAL - <i>FRUITS</i> ➤ FIȘE DE LUCRU ➤ Predare poezie – <i>I LIKE FRUITS</i> <p>- să pronunțe corect cuvintele noi: <i>apple-măr, pear-pară, grape-strugure, quince-gutuie, plum-prună, nut-nucă;</i></p>	
6.	VEGETABLES	<ul style="list-style-type: none"> ➤ JOC INTERACTIV (PC) ➤ FIȘE DE LUCRU ➤ Repetare poezie - <i>I LIKE FRUITS</i> <p>- să pronunțe corect cuvintele noi: <i>tomato-rosie, carrot-morcov, cabbage-varza, onion-ceapa, pepper-ardei, peas-mazăre, corn-porumb, potato-cartof, etc.</i></p>	

7.	HEALTH AND HYGIENE	<ul style="list-style-type: none"> ➤ EXERCIȚIU INDIVIDUAL ȘI PE GRUPE ➤ Repetare poezia – - <i>I LIKE FRUITS</i> ➤ Predare cântec - <i>YES ,YES,YES!</i> 	
8.	REVISION	<ul style="list-style-type: none"> ➤ JOC-EXERCIȚIU „Eu românește, voi englezește” ➤ FIȘE DE LUCRU ➤ Repetare cântece și poezii 	
9.	MY TOYS	<ul style="list-style-type: none"> ➤ JOC DIDACTIC – <i>WHAT IS THIS?</i> ➤ Predare cântec: WINTER’S HERE! 	
10.	THE COLOURS	<ul style="list-style-type: none"> ➤ EXERCIȚIU INDIVIDUAL ȘI PE GRUPE ➤ FIȘE DE LUCRU ➤ Repetare cântec – WINTER’S HERE! 	
11.	IT ’ S CHRISTMAS !!	<ul style="list-style-type: none"> ➤ Program artistic pentru serbarea de Crăciun ➤ Christmas Carols – <i>WE WISH YOU A MERRY CHRISTMAS!</i> + <i>WHAT DO YOU WANT FOR CHRISTMAS?</i> (predare, fixare, repetare) 	
12.	REVISION	<ul style="list-style-type: none"> ➤ Joc – SIMON SAYS (Saluturi, comenzi) ➤ Joc didactic – WHAT COLOUR ARE THIS TOY/BALL? 	
13.	THE MAGIC WINTER	<p>- să formuleze propoziții folosind cuvintele învățate:snowman, snowballs, sledge, bells,skate, ski.</p> <p>-Predare poezie: THE SNOWMAN</p>	
14.	THE NORTH POLE	<ul style="list-style-type: none"> ➤ JOC INTERACTIV (PC) ➤ Predare poezie – <i>THE PENGUIN</i> ➤ să pronunțe corect cuvintele noi:penguin,seal,fish,polar bear,ice,cool. 	
15.	ANIMALS ON THE FARM	<ul style="list-style-type: none"> ➤ JOC INTERACTIV PC ➤ Joc didactic – SHOW ME! ➤ FIȘE DE LUCRU ➤ Predare cântec - <i>OLD MAC DONALD HAD A</i> 	

		<p>FARM</p> <p>➤ Repetare poezia – AT THE ZOO</p>	
16.	IN OUR FORESTS!	<p>➤ JOC INTERACTIV PC</p> <p>➤ Joc –exercițiu – TEDDY BEAR?</p> <p>- să pronunțe corect cuvintele noi: <i>bear-urs, rabbit-iepure, wolf-lup, fox-vulpe, etc;</i></p> <p>➤</p>	
17.	WILD ANIMALS	<p>➤ JOC INTERACTIV PC</p> <p>➤ Joc –exercițiu – WHAT IS THIS?</p> <p>➤ Predare poezie – AT THE ZOO</p> <p>➤ să pronunțe corect cuvintele noi: <i>crocodile-crocodil, tiger-tigru, lion-leu, fish-pește, monkey-maimuță,</i></p>	
18.	REVISION	<p>➤ Joc – SIMON SAYS</p> <p>➤ Concurs „Eu românește, voi englezește"</p> <p>➤ Repetare poezii și cântece cu animale (concurs Cel mai bun câștigă)</p>	
19.	IS MOTHER’S DAY!	<p>➤ Program artistic (cântece și poezii) pentru serbarea de 8 MARTIE</p>	
20.	SPRING IS HERE!	<p>➤ Joc –exercițiu – WHAT IS THIS?</p> <p>➤ Fișe de lucru</p> <p>➤ Predare cântec: SPRING IS HERE!</p>	
21.	THE NUMBERS 1-3	<p>➤ JOC DIDACTIC – Câte jucării sunt? (How many toys are?)</p> <p>➤ Repetare cântec - OLD MAC DONALD HAD A FARM</p> <p>➤ FIȘE DE LUCRU</p>	
22.	MĂRIMI – POZIȚII SPAȚIALE Small- Big Up – Down Right-Left	<p>➤ JOC DIDACTIC</p> <p>➤ Repetare cântec – MAKE A CIRCLE</p> <p>➤ Predare poezia UP AND DOWN</p>	
23.	WHERE ARE THIS? (IN, ON, AT,	<p>➤ EXERCIȚIU INDIVIDUAL ȘI PE GRUPE</p> <p>➤ FIȘE DE LUCRU</p> <p>➤ Predare poezia – ONE, TWO, THREE , FOUR</p>	

	UNDER)	➤ <i>Repetare poezia UP AND DOWN</i>	
24.	FOOD AND DRINKS	<ul style="list-style-type: none"> ➤ EXERCIȚIU INDIVIDUAL ȘI PE GRUPE ➤ JOC INTERACTIV (PC) ➤ Predare cântec – ARE YOU HUNGRY? 	
25.	HAPPY EASTER!	<ul style="list-style-type: none"> ➤ Predare poezia – HAPPY EASTER! <p>Repetare poezii și cântece (Concurs – Cel mai bun câștigă!)</p>	
26.	ON THE STREET	<ul style="list-style-type: none"> ➤ Joc-exercițiu – WHAT DO YOU SEE IN THIS PICTURE? <p>să pronunțe corect cuvintele noi: <i>car-mașină, tram-tramvai, train-tren, truck-camion, bus-autobuz, bicycle-bicicletă, motorcycle-motocicletă, etc.</i></p> <ul style="list-style-type: none"> ➤ Predare cântec – IN THE BUS 	
27.	ON THE SEA	<ul style="list-style-type: none"> ➤ Joc-exercițiu – WHAT DO YOU SEE IN THIS PICTURE? <p>- să pronunțe corect cuvintele noi: <i>boat-barcă, ship-vapor, craft-corabie, submarine-submarin, etc.</i></p>	
28.	IN THE AIR	<ul style="list-style-type: none"> ➤ Joc-exercițiu – WHAT DO YOU SEE IN THIS PICTURE? <p>- să pronunțe corect cuvintele noi: <i>plane-avion, helicopter-elicopter, rocket-rachetă, spaceship-navă spațială, etc.</i></p>	
29	A BOY'S CLOTHES/ A GIRL'S CLOTHES	<ul style="list-style-type: none"> ➤ EXERCIȚIU INDIVIDUAL ȘI PE GRUPE ➤ Joc-exercițiu - DRESSING UP ➤ FIȘE DE LUCRU ➤ Predare cântec – PUT ON YOUR CLOTHES 	
30.	REVISION	<ul style="list-style-type: none"> ➤ Joc – SIMON SAYS ➤ Concurs „Eu românește, voi englezește" ➤ Repetare poezii și cântece cu mijloace de transport (concurs – Cel mai bun câștigă) 	
	FINAL REVISION	➤ EVALUARE FINALĂ	

31.	(SUMMER HOLIDAY!)	➤ Repetare poezii și cântece (concurs – Cel mai bun câștigă!) ➤ Program artistic pentru serbarea de sfarsit de an	
-----	-------------------	--	--

BIBLIOGRAFIE

Curriculum pentru educație timpurie 2019

Adam, Diana -*Children's nursery rhymes*, Ed. Ponto, 2006

Anghel, Cerassela - *One, two, three, Learn with Me!*, Ed. Compania, 2008

Grigorescu, Luminița – *Engleza pentru cei mici*, Ed. Garamond

Johnson, Cristina – *Limba engleză pentru gradiniță*, Ed. Aramis

Lupescu, Giorgiana, *Limba engleză pentru cei mici*, vol. 1- 3, Ed. Erc Press, 2008

Nasulea, Angela - *Engleza în jocuri hazlii pentru mii de copii!*, Ed. Compania

Păunescu, Anca; Matei, Claudia; Gavrilesu, Geta – *Let's learn English*, Ed. Arves Junior

*** - *Să cântăm și să recităm în limba engleză*, Ed. Corvin

*** - *Engleza pentru cei mici*, Ed. Scorpion 7

*** - *"Children's Christmas carols"* - , Ex Ponto, 2006.

*** - *"Engleza pentru copii"* - ISA Multimedia, CD1, CD2, 2006.

*** - *"Very young learners"*-V & S.M. Ward, Oxford University Press, 1997.

OPTIONAL

LIMBA ENGLEZĂ

BUTTERFLIES LOVE

ENGLISH !

PROF. ROȘIU ELENA

și

PROF. BĂRBULESCU ELENA-ANDREEA

G.P.P. OSTROVENI 2- RM. VÂLCEA

GRUPA MIJLOCIE A- Fluturasii

AN ȘCOLAR 2023-2024

**EDUCAȚIA STEAM – ABORDARE INOVATIVĂ ÎN PROCESUL DE
PREDARE-ÎNVĂȚARE-EVALUARE ÎN ÎNVĂȚĂMÂNTUL PRIMAR
PROF. ÎNV. PRIMAR BĂRGĂOANU LAURA-DANIELA
ȘCOALA GIMNAZIALĂ „AL. I. CUZA” ROMAN**

”Cel mai puternic argument pentru integrarea disciplinelor este însuși faptul că viața nu este împărțită pe discipline”. (J. Moffet)

STEAM (Știință, Tehnologie, Inginerie, Artă + Design și Matematică) este un cadru educațional care aduce realitatea în clasă prin conectarea diferitelor materii împreună într-un mod în care acestea se vor raporta la lumea reală .

Educația STEAM este prezentată ca fiind incluzivă din punctele de vedere al genului și accesibilă pentru toate nivelurile de abilități tehnice. Oferă oportunitatea de a preda tradițional într-un mediu distractiv arătând relațiile dintre subiecte și viața reală.

Una din competențele cheie recunoscute la nivel european este formulată astfel: ”**competențe matematice și competențe de bază în știință și tehnologie**”

ACTIVITĂȚI STEAM – EXEMPLE DE BUNE PRACTICI

1. Activitatea: Amenajarea colțului STEAM în sala de clasă

Locul desfășurării: sala de clasă

Clasa: pregătitoare A

Participanți: 26 de elevi și părinții acestora

Obiectiv: amenajarea colțului STEAM utilizat pentru desfășurarea activităților ulterioare

Forme de activitate: frontală

Resurse: materiale din natură (semințe, castane, frunze, crenguțe, conuri de brad, nuci etc), polistiren, carton, carton colorat, mase plastice, sârmă, pistol cu silicon, microscop, machete etc.

Descrierea activității:

În sala de clasă am amenajat, în colaborare cu părinții și cu implicarea copiilor, un colț STEAM unde se găsesc ustensile și materiale necesare realizării unor experimente accesibile nivelului de vârstă al elevilor. Pe parcursul derulării activităților acest un colț este îmbogățit. Au fost lucrate machete, roboți, construcții din cuburi, lucrări din carton și mase plastice, materiale din natură (mălai, semințe, conuri de brad, nuci, lemn etc.) și s-a adus un microscop cu baterii într-o trusă completă (lamelle, pipetă, lupă, sticlute) și un microscop-jucărie.



2. Activitatea: „Ne jucăm cu semințe!”

Clasa: pregătitoare A

Participanți: 26 de elevi

Obiective:

- recunoașterea semințelor după criterii date;
- formarea de mulțimi de semințe și ordonarea numerelor corespunzătoare acestor mulțimi;
- compunerea și descompunerea numerelor naturale cu ajutorul semințelor;
- plantarea unor semințe în vederea observării etapelor de dezvoltare a unei plante;
- realizarea unor lucrări practice utilizând diferite tipuri de semințe;
- confecționarea de maracas și utilizarea acestora în cadrul activităților de muzică și mișcare.

Resurse materiale: semințe, lipici, pahare transparente, pământ, foi de hârtie A4

Forme de activitate: frontală, individuală, pe grupe

Descrierea activității:

a. S-au adus boabe de grâu, fasole, dovleac, porumb și semințe de lobodă roșie și pătrunjel. S-au pus în pământ, în pahare de plastic transparente (pentru a fi observate ușor atunci când încolțesc). S-au îngrijit semințele plantate.



Alte boabe au fost puse în sticle de plastic și au fost confecționate maracas care sunt utilizate la orele de muzică și mișcare/educație muzicală pentru tactarea ritmului.

b. S-au adus semințe diferite (comestibile și necomestibile). Prin jocuri senzoriale acestea au fost observate (nuanțe, forme, mărimi, gust – cele comestibile), grupate, ordonate etc. Cu ajutorul semințelor s-au format grupe de mulțimi și s-au efectuat compunerea și descompunerea numerelor până la 7.

S-au realizat, pe grupe, lucrări cu semințe.



3. Activitatea: „Tablou cu frunze și flori”

Clasa: pregătitoare A

Participanți: 26 de elevi

Obiective:

- sortarea și gruparea frunzelor în funcție de criteriile date;
- formarea de mulțimi de frunze și ordonarea numerelor corespunzătoare acestor mulțimi;
- compunerea și descompunerea numerelor naturale cu ajutorul frunzelor;
- observarea unei frunze la microscop;
- realizarea unor lucrări practice utilizând frunze de diferite tipuri, flori, crenguțe.

Resurse materiale: crenguțe, frunze, flori/petale de flori, iarbă, lipici/bandă dublu adezivă, coli de hârtie, microscop, videoproiector, laptop, tablă magnetică

Forme de activitate: frontală, individuală, pe grupe

Descrierea activității:

S-au cules din parc crenguțe, frunze și floricele sălbatice. Acestea s-au observat și s-au sortat după nuanțe, forme, textură, mărime etc. S-au grupat și s-au ordonat frunzele după mărime și formă și s-a efectuat descompunerea numerelor până la 8 utilizând frunzele.

S-au observat frunze la microscop și s-au prezentat, cu ajutorul videoproiectorului, secțiuni de frunze observate la microscop.

S-au realizat, individual, diferite lucrări din frunze, crenguțe și flori.

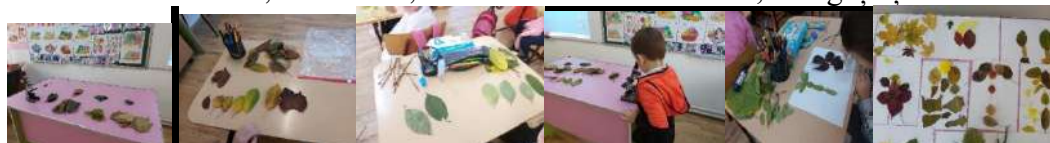

4. Activitatea: „Asta-i România mea!”

Locul desfășurării: sala de clasă

Clasa: pregătitoare A

Participanți: 26 de elevi

Obiective:

- stimularea interesului pentru experimente și formarea unei gândiri creatoare;
- crearea unor contexte de învățare în vederea dobândirii de către elevi a unor abilități necesare rezolvării situațiilor-problemă;
- cultivarea potențialului creator prin realizarea de produse noi valorificând informațiile dobândite.

Resurse materiale: coloranți alimentari, farfurii și pahare de unică folosință (din palastic și din carton), role de hârtie albă (prosoape de bucătărie sau hârtie igienică), paste de diferite forme, acuarele, pensole, pahare cu apă

Forme de activitate: frontală, individuală, în perechi

Descrierea activității:

Se toarnă apă colorată (folosind roșu, galben și albastru) în 5 farfurii din plastic așezate sub formă de triunghi. Peste farfuriile cu apă colorată se așază hârtia și se observă că apa este absorbită și culorile fuzionează.



Cu ajutorul pastelor se pot realiza activități de tipul: numerație, compunerea și descompunerea numerelor naturale, construirea cifrelor și a literelor învățate, scrierea unor cuvinte. Ulterior pastele se pictează cu tempera/guașe (roșu, galben și albastru) și se lipesc pe un suport (farfurie din carton) pe care este desenat conturul hârtii României sau al drapelului țării noastre.

5. Activitatea: „Magia culorilor”

Locul desfășurării: sala de clasă și acasă

Clasa: pregătitoare A

Participanți: 26 de elevi și părinții acestora

Obiective:

- stimularea interesului pentru experimente și formarea unei gândiri creatoare;
- dezvoltarea creativității copiilor prin crearea de produse din diverse materiale, folosind tehnici de lucru variate;
- promovarea unui stil alimentar sănătos prin crearea unui meniu atractiv, colorat și variat.

Resurse materiale: sticle cu apă, coloranți alimentari, cerneală/tuș, garoafe albe, acuarele, pensole, paste tubulare, elastic pentru brățări, farfurii, legume, fructe etc.

Forme de activitate: frontală, individuală

Descrierea activității:

Se toarnă apă în 4 sticle (0,5 l), adăugându-se coloranți alimentari de diferite culori (se poate utiliza cerneală/tuș). Se agită sticlele cu apă până când se dizolvă coloranții. Copiii pun în sticle garoafe albe pe care le vor ține sub observație timp de o săptămână. Ei vor remarca că petalele garoafelor au căpătat culoarea apei din sticla în care au fost puse la început.



Pentru a conștientiza ce efect au culorile în viața noastră copiii sunt puși să coloreze paste tubulare, apoi să confecționeze brățări și coliere cu ajutorul acestora. De asemenea, utilizând ca tehnică dactilopictura, copiii realizează coronița de Crăciun (suportul fiind farfurii din carton).

Acasă copiii au tema „Culori în farfuria mea” care presupune crearea unui mic dejun sănătos, cât mai viu colorat și prezentat într-o formă cât mai atractivă.



6. Activitatea : „Baloane năzdrăvane”

Locul desfășurării: sala de clasă

Clasa: pregătitoare A

Participanți: 26 de elevi

Obiective:

- recunoașterea proprietăților zahărului, a beneficiilor utilizării acestuia, dar și a dezavantajelor (utilizare în exces);
- utilizarea produselor obținute pentru ornarea sălii de clasă.

Resurse materiale: o sticlă (mică) cu gura îngustă, o lingură de drojdie de brutar, o lingură de zahăr, apă caldă, o pâlnie, un balon.

Forme de activitate: grupe de câte 4 copii

Descrierea activității:

Umplem sticla pe jumătate cu apă caldă, apoi adăugăm drojdia fărâmițată foarte bine și lingura de zahăr (ne ajutăm de pâlnie). Amestecăm foarte bine (agitând ușor sticla) până se dizolvă zahărul, iar ingredientele se contopesc (drojdia va fermenta). Așezăm balonul pe gura sticlei. În amestecul pe care l-am făcut se vor forma bule în câteva minute, iar ulterior acestea vor ajuta la umflarea balonului fără să se sufle. Când balonul nu se mai umflă, se scoate și se leagă cu o ață colorată. Se adaugă în amestec o nouă lingură de zahăr și la gura sticlei se pune un alt balon. Astfel se obțin baloane umflate care vor fi folosite la ornarea sălii de clasă.



7. Activitatea: „Figurine dulci”

Locul desfășurării: sala de clasă

Clasa: pregătitoare A

Participanți: 26 de elevi

Obiective: realizarea de produse simple din marțipan utilizând tehnica modelajului

Resurse materiale: marțipan colorat, planșetă, forme de prăjituri, farfurii din carton.

Forme de activitate: individual

Descrierea activității:

Se modelează marțipanul colorat și se fac figurine cu ajutorul formelor de prăjituri, figurine care vor fi așezate pe un suport de carton (pot fi farfurii de unică folosință). De asemenea se pot face colăcei (folosind tehnica împletirii) cu ajutorul marțipanului modelat.

Fiind o activitate desfășurată în preajma zilei de 1 Martie, am realizat cu elevii mărișoare din marțipan.

În concluzie, educația STEAM abilită profesorii să utilizeze învățarea bazată pe proiect, care traversează toate cele 5 discipline (știință, tehnologie, inginerie, arte, matematică) și încurajează un mediu de învățare incluziv în care toți elevii sunt capabili să se implice și să contribuie.

Integrarea metodelor moderne în lecția Primul Război Mondial

Barta Florentina
Colegiul Național „Emanuil Gojdu” Oradea

Materialul prezintă un exemplu de abordare a activităților de învățare la clasa a VII-a, la unitatea de învățare Lumea la sfârșitul secolului al XIX-lea și începutul secolului al XX-lea, lecția Primul Război Mondial. Tipul lecției este de recapitulare, sistematizare, aprofundare, evaluare a competențelor dobândite și are ca obiectiv general sistematizarea, aprofundarea și evaluarea cunoștințelor științifice referitoare la Primul Război Mondial, prin exersarea și evaluarea competențelor de: 1.1. Utilizarea coordonatelor de timp și spațiu în prezentarea faptelor și proceselor istorice; 1.2. Compararea faptelor/proceselor istorice din perspectivă temporală și spațială; 2.1. Folosirea surselor istorice în vederea descoperirii elementelor de continuitate și schimbare în procesele istorice; 2.2. Explorarea surselor istorice prin utilizarea instrumentelor specifice gândirii critice; 3.1. Determinarea relațiilor dintre personalitățile și grupurile umane în desfășurarea faptelor istorice; 4.1. Realizarea unor proiecte individuale sau de grup prin utilizarea resurselor multimedia; 4.2. Aplicarea unor tehnici de muncă intelectuală care valorizează cooperarea, disciplina și perseverența; 4.3. Folosirea perspectivelor multiple și a capacităților de analiză critică pentru luarea deciziilor pe bază de argumente și dovezi pertinente.

Obiectivele evaluării. Cele cognitive sunt: să construiască explicații cu privire la evenimente și procese istorice utilizând noțiunile și conceptele istorice: război mondial, război total, război de uzură, război de poziții, alianțe politico-militare; să identifice cauzele izbucnirii războiului, pe baza analizei surselor istorice; să compare, pe baza surselor istorice, evoluția alianțelor. Obiectivele formative sunt: să descopere, pe baza surselor istorice, atitudinea față de război; să analizeze comparativ evoluția fronturilor, pe baza surselor istorice; să argumenteze din diferite perspective consecințele războiului, utilizând sursele istorice. Cel atitudinal este să manifeste comportament civic prin promovarea unor valori democratice.

Valorile și atitudinile vizate sunt gândire critică, acceptarea și valorizarea pozitivă a diversității culturale, sociale și politice.

Evaluarea este formativ – ameliorativă (de achiziții, de proces, de produs). Tehnicile de evaluare folosite sunt de verificare frontală orală, verificare scrisă, interevaluare, iar instrumentele de evaluare sunt observarea sistematică a activității și comportamentului elevilor, fișa de lucru, quizz-ul.

Strategia didactică (pentru sistematizare – aprofundare) este explicativ-conversativă, folosind metode expositive-euristice (explicația, conversația euristică) și interactive (comparația, investigația, analiza unor caricaturi și materiale audio-video, problematizarea, perspectiva multiplă, jocul didactic). Forma de organizare a activității este frontală, individuală, în echipă/grupe.

Resursele materiale folosite sunt: Programa școlară de Istorie clasa a VII-a, Manuale de istorie clasa a VII-a, izvoare cartografice, fișe de lucru, caricaturi, afișe, film documentar și artistic, muzică, ppt, videoproiector.

După momentul organizatoric, profesorul anunță tema activității și aspectele cuprinse în planul acesteia. Prezintă elevilor obiectivele de evaluare și formează motivația învățării, subliniind importanța cunoștințelor ce vor fi aprofundate și a competențelor dobândite/exersate. Lecția urmărește sistematizarea, aprofundarea cunoștințelor științifice, exersarea și evaluarea

competențelor referitoare la Primul Război Mondial prin utilizarea unor mijloace și metode moderne care integrează jocul didactic, precum și materiale audio-video.

Profesorul apreciază și evaluează competențele:

- de aplicare a unor tehnici de muncă intelectuală care valorizează cooperarea, disciplina și perseverența. Metoda jocului didactic: elevii, împărțiți în echipe, rezolvă cerințele unui quizz pus la dispoziție de profesor. Punctajele se calculează automat pe baza baremului. Cerințele sunt referitoare la identificarea unor state, alianțe, personalități, cauze, fronturi, bătălii, monumente. Timpul de rezolvare a celor 20 de întrebări este de 10 minute.
- de explorare a surselor istorice prin utilizarea instrumentelor specifice gândirii critice prin compararea unor opinii și argumente diferite, pe baza surselor istorice, referitoare la evoluția alianțelor și de comparare a faptelor/proceselor istorice din perspectivă temporală și spațială prin analiza comparativă a evoluției fronturilor. Metoda comparației pe baza surselor: sursele oferite sunt imagini, articole de presă din perioada războiului și caricaturi. Elevii rezolvă sarcinile în echipă: analizează sursele, extrag mesajele, compară informațiile și exprimă opinii. Răspunsurile sunt notate pe fișa de lucru.
- de folosire a surselor istorice în vederea descoperirii elementelor de continuitate și schimbare în procesele istorice. Metoda problematizării: solicită identificarea cauzelor și a consecințelor războiului, pe baza surselor istorice, care sunt constantele și schimbările în ceea ce privește politica statelor, harta lumii, dar și viața cotidiană? Elevii notează răspunsuri pe fișa de lucru după analiza izvoarelor cartografice și a imaginilor.
- de determinare a relațiilor dintre personalitățile și grupurile umane în desfășurarea faptelor istorice prin solicitarea unor opinii argumentate referitoare la desfășurarea războiului, consecințele acestuia, din perspective diferite. Metoda folosită este perspectiva multiplă. Sunt audiate fragmentele muzicale „Now You’ve Got the Khaki On” și „Keep the Home Fires Burning” și se compară atitudinea față de război în primii, respectiv ultimii ani de conflict.
- de folosire a perspectivelor multiple și a capacităților de analiză critică pentru luarea deciziilor pe bază de argumente și dovezi pertinente prin formularea unor opinii referitoare la caracteristicile Primului Război Mondial, impactul noilor tipuri de arme, viața în tranșee, propaganda. Metoda folosită este perspectiva multiplă. Cerințe: vizionați filmul „The Battle of Somme” și formulați un punct de vedere referitor la viața în tranșee; care este atitudinea față de război a unui soldat din tranșee, a unui politician, a unei văduve, a unui orfan?
- de utilizare a coordonatelor de timp și spațiu în prezentarea faptelor și proceselor istorice și competența de explorare a surselor istorice prin utilizarea instrumentelor specifice gândirii critice printr-o călătorie imaginară în trecut, formularea unor puncte de vedere, redactarea unui mesaj liderilor politici din vremema Primului Război Mondial, dar și eroilor și victimelor războiului, pe baza surselor puse la dispoziție: Tabloul „Gazați” de John Singer Sargent, un fragment din filmul „Legendele toamnei”, imagini cu cimitire și monumente ale eroilor (ex. Vulturul – Oradea, Crucea Eroilor de pe Caraiman, Ansamblul Calea Eroilor de la Tg. Jiu, Mausoleul de la Mărășești). Exemplu: războiul în literatură, artă, muzică și cinematografie (metode folosite: investigația, analiza unor imagini și materiale audio-video, jocul didactic prin călătoria în timp). Cerințe: se dau următoarele surse: tabloul „Gazați” de John Singer Sargent, un fragment din filmul „Legendele toamnei”, imagini cu cimitire și monumente ale eroilor (ex. Vulturul – Oradea, Crucea Eroilor de pe Caraiman, Ansamblul Calea Eroilor de la Tg. Jiu, Mausoleul de la Mărășești); pornind de la surse, formulați un punct de vedere referitor la consecințele războiului; notați un sentiment, o emoție provocată de cele vizionate; realizați o

călătorie imaginară în trecut, la 1914 și transmiteți un mesaj liderilor politici ai vremii; scrieți un mesaj eroilor și victimelor Primului Război Mondial.

Fiecare echipă își prezintă produsele în fața clasei, iar profesorul analizează nivelul cunoștințelor demonstrat de elevi, calitatea competențelor acestora, comportamentul față de sarcinile primite și acordă punctajele în funcție de barem.

Bibliografie: Programa școlară pentru disciplina istorie, clasa a VII-a, București, 2017.

EXEMPLE DE BUNE PRACTICI ÎN UTILIZAREA INSTRUMENTELOR DIGITALE PENTRU O EDUCATIE MODERNĂ

**Bătrinu Maricela prof. învățământ preșcolar
Grădinița cu PP.NR.17 (Structură P.N.Nr19)
Focșani, Jud.Vrancea**

Tehnologiile digitale adaptate educației pentru adulți nu sunt doar o mândrie și sunt făcute să dureze (până când vor urma calea proiecteurului, desigur). Prin urmare, este esențial să acordăm timp și efort pentru a explora cele mai bune modalități de a le pune în slujba educației adulților. Totuși, să nu uităm că aceasta din urmă implică în mod necesar relații personale și că cei mai buni educatori sunt capabili să creeze, să mențină și să utilizeze astfel de legături pentru a sprijini adulții în procesul de învățare.

Educația digitală ar trebui să îmbunătățească predarea, nu doar să prelungească metodele existente prin intermediul noilor tehnologii. Trebuie să explorăm diferitele moduri prin care aceste instrumente pot permite elevilor să-și împărtășească ideile și să le confrunte cu cele ale colegilor lor. Trebuie să ne stabilim obiectivul de a îmbunătăți experiența de învățare, de a crește motivația și de a oferi o experiență mai apropiată de modul în care adulții accesează informații și comunică între ei în lumea reală, a clasei

Dispozitivele digitale și internetul au devenit obsesia generației Z. Implementarea instrumentelor digitale și platformelor educaționale în procesul de învățare este de fapt o necesitate care are ca scop eficientizarea învățării și sporirea calității produselor și proceselor de învățare.

Trăim în secolul în care tehnologiile acaparează din ce în ce mai mult spațiu în viața de zi cu zi, noi, cadrele didactice, suntem cei care venim să dăm frâu liber creației elevilor și să le modelăm pașii spre cunoștințe. Învățământul preuniversitar trebuie mereu să se adapteze noilor cerințe ale societății noastre, care parcurge un salt tehnologic destul de înalt către o nouă era a tehnologiilor. Rolul profesorului în aceste momente devine crucial deoarece în asemenea salturi competențele profesorilor trebuie adaptate noilor cerințe și necesităților elevilor din această eră. Spre marea noastră uimire procesul tehnologic este într-o dezvoltare mai rapidă decât schimbările ce au loc în domeniul educației, fapt care motivează profesorul să-și autoperfecționeze metodele de predare – învățare - evaluare, utilizate în cadrul orelor. Pentru a răspunde cerințelor secolului în care trăim este nevoie să avem un învățământ flexibil care să le permită elevilor să-și pună în valoare cunoștințele prin modul în care ei cred că o fac cel mai bine și le reușește sută la sută să se manifeste.

Gadgeturile ocupă un loc important în viața noastră ca dascăli, dar și a elevilor noștri ca ucenici. Din dorința ca ele să nu devină un minus în detrimentul orelor, trebuie redirecționate în

albia corectă a utilizării lor. Gadgeturile și noile tehnologii nu vin decât să ne ușureze muncă și să ne demonstreze că era care vine, e era tehnologiilor, era copiilor On-line. Elevii au tendința să învețe independent, să descopere și să pună în acțiune cunoștințele dobândite de ei, doar fiind ghidați de profesor, ei își dezvoltă în acest mod abilitățile de gândire critică, analizând fiecare strategie de învățare și aplicând-o în practică în dependență de sarcina ce li se propune. În aceste momente, când știința și tehnologiile trec printr-o dezvoltare fără zăbavă, se pune accentul pe cele 2 aspecte ale învățării: „informative” - când elevul reține și stochează informația, și „formative” - când elevul se învață a prelucra aceasta informație, o trece prin prisma sa și modul în care operează cu conținuturile propuse, cum pune în practică aceste informații stocate la nivel cognitiv, prin stimularea participării elevului în procesul asimilării cunoștințelor, noi venim să îi motivăm spre cercetarea individuală, descoperirea a noi domenii de cunoaștere.

Generația Z este reprezentată de copiii pentru care telefonul, tableta și laptopul nu mai reprezintă careva simple gadget-uri destinate distracției, ei încadrează la maxim, în fiecare colțișor din viață aceste ustensile. Avem în față era învățământului digital care în timp devine un ”must have”, din ce în ce mai util și necesar în procesul de predare – învățare – evaluare. Suntem puși în situația de a le menține vie curiozitatea și dorința reală de a învăța a copiilor și atunci noi, ca profesori, venim să le oferim metode și strategii de învățare eficientă, jocuri didactice bazate pe platforme de studiu online și instrumente digitale care le permit elevilor să îmbine utilul cu plăcutul și în același timp să acumuleze cunoștințe. Aceste platforme sunt de fapt o imitație a jocurilor care le avem în cadrul orelor, doar ca sunt personalizate și lansate în mediul online, ca elevii să poată avea acces la ele, din gadgeturile care le posedă. Desigur, că în același timp avem posibilitatea de a lansa un test Quizizz la o tablă interactivă sau chiar de la notebukul profesorului, ca să-l prezentăm elevilor. În acest context, vreau să vorbesc despre utilizarea instrumentelor digitale și platformelor educaționale, ca metode moderne de predare, care vin să încline balanța învățării spre un învățământ centrat pe elev, acolo unde profesorul nu devine decât o umbra a elevului, o treaptă spre noile cunoștințe. Și desigur, că pentru a ajunge la rezultatul dorit este cazul ca mijloacele TIC să fie utilizate combinat cu metodele tradiționale, astfel încât să atingem cu succes obiectivele actului de predare-învățare-evaluare

JeopardyLabs este una din platformele online, menite să aducă jocul didactic interactiv în cadrul claselor noastre. JeopardyLabs ne vine în ajutor în momentul când dorim să punem accent pe cunoștințele obținute, să generalizăm sau să verificăm cunoștințele elevilor fie în cadrul unei ore sau după studiul unui modul. Platforma poate fi utilizată atât ca o evaluare formativă, cât și ca o evaluare inițială la început de an școlar. Se utilizează ușor în timpul orelor, cât și în cadrul concursurilor extrașcolare. Oferindu-le link-ul elevilor ei pot ulterior accesa din orice gadget jocul propus de profesor și exersa, analiza, verifica cunoștințele care le-au dobândit pentru că acolo este

deja răspunsul corect. Elevilor nu le rămâne decât să conștientizeze unde anume sunt acele lacune la care trebuie să mai lucreze. Platforma ne oferă posibilitatea să accesăm acele domenii care le dorim atât la căutare pentru a accesa un joc gata creat de cineva, cât și ne oferă posibilitatea de a crea propriul joc, a stabili reguli, a pune întrebări și a oferi răspunsuri. La fel, nu suntem limitați în modul de organizare a jocului, putem forma atâtea echipe de câte avem nevoie 1-2-5. Pe ecran, în același timp putem vizualiza rezultatele pe care le are echipa la acel moment.

Quizizz - cred că în sine și denumirea acestei platforme deja ascunde ideea de lucru care o utilizează, întrebare – răspuns. Aici, iarăși avem frâu liber pentru accesarea întrebărilor, variantelor de răspuns. Îi putem alipi fiecărei întrebări câte o imagine sau putem propune răspunsuri prin imagini, putem accesa răspunsuri cu voce.

Această metodă poate fi implementată absolut la orice etapă a lecției, fie că vorbim de evocare și avem nevoie să ne reamintim unele elemente din materia studiată anterior, fie că vorbim de realizarea sensului și avem nevoie să generalizăm cunoștințele acumulate. Deși solicită timp și efort din partea profesorului, în special timp, instrumentul web e interactiv, evaluarea elevilor e sigură și interesantă, iar raportul gata scris.

Wordwall

Wordwall poate fi folosit pentru a crea atât activități interactive, cât și activități de imprimat. Majoritatea șabloanelor sunt disponibile atât într-o versiune interactivă, cât și într-o versiune imprimabilă.

Interactivele sunt redactate pe orice dispozitiv compatibil web, cum ar fi un computer, tabletă, telefon sau tablă interactivă. Ele pot fi jucate individual de către elevi sau pot fi conduse de profesori, iar elevii se întorc în partea din față a clasei.

Printabilele pot fi tipărite direct sau descărcate ca fișier PDF. Pot fi folosite ca însoțitor al activităților interactive sau ca activități independente.

CrosswordLabs este instrumentul web care introduce interactivitatea în modurile simple de lucru, similar crosswordului obișnuit doar că prezintă variantă digitală. Este un instrument care generează singur crossworduri, de la noi se cere doar să introducem întrebarea și răspunsul corect, iar platforma va forma în cel mai optim mod crosswordul. Implementat de cele mai dese ori la verificarea cunoștințelor sau la etapa de realizarea sensului, această metodă reușește să stimuleze gândirea critică.

Concluzii

Tehnologiile digitale nu trebuie să reprezinte o simplă adăugare, ele trebuie integrate în scopul educației noii generații. TIC-ului în procesul educațional permite utilizarea de teste interactive, chestionare și jocuri didactice care dezvoltă creativitatea și abilitățile de gândire critică. Utilizarea instrumentelor digitale urmărește achiziționarea cunoștințelor și formarea deprinderilor

care permit elevilor să se adapteze cerințelor unei societăți aflată într-o permanentă evoluție, în formarea de competențe generale.

Bibliografie

1. Patraș T., Coropceanu E. Jocul didactic – metodă interactivă de motivare pentru instruire. Chișinău: UST, 2019.
2. Patrașcu D. Tehnologii educaționale. Chișinău: Editura Tipografia Centrală, 2005. 698 p. ISBN 9975-78-379-1.
3. <https://jeopardylabs.com/play/>
4. <https://wordwall.net/>
5. <https://epale.ec.europa.eu/ro/blog/use-digital-tools-adult-education>

PROIECT DE ACTIVITATE OUTDOOR

Profesor: Paula Bejan

Școala Gimnazială Specială "Constantin Păunescu"-Iași

ARIA CURRICULARĂ: Matematică și științe ale mediului

UNITATEA DE ÎNVĂȚARE:: Când/Cum și de ce se întâmplă?

PROIECT TEMATIC: Activități de tip outdoor

TEMA SĂPTĂMÂNII: „Camavalul Dovlecilor”

TEMA INTEGRATOARE: La joacă cu Dovlecel

TIPOLOGIA ACTIVITĂȚILOR EDUCATIONALE: activitate didactică integrată outdoor, activitate de evaluare a cunoștințelor, priceperilor și deprinderilor

MODELUL DE INTEGRARE: integrare ramificată

INVENTAR DE ACTIVITĂȚI INTEGRATE:

- Activități de dezvoltare personală;
- Elemente din domeniul psihomotric;
- Elemente de autonomie personal și socială;

a. Activități de dezvoltare personală (ADP):

ÎNTÂLNIREA DE DIMINEAȚĂ

Calendarul naturii ;

Noutatea zilei:

„Cine este Dovlecel”?

TRANZIȚII :

„Greierașul a cântat,, -cântec

„În pădure” - joc de învingere a fricii

RUTINE:

„Știm să respectăm regulile unui joc”

Activități pe domenii experiențiale (ADE)

Activitate integrată: „La joacă cu Dovlecel,,

Deprinderi, priceperi și cunoștințe verificate: diferite variante de mers; formare de mulțimi după criteriile date: formă, mărime, număr, culoare; poziții spațiale; compunerea în mod creativ a „Familiei” din frunze, ghindă, castane, nuci, crengute.

SCOPUL ACTIVITĂȚII:

Consolidarea și verificarea cunoștințelor, priceperilor și deprinderilor psihofizice, matematice și estetice respectiv: variante de mers, operare cu mulțimi, explorare a mediului înconjurător prin antrenarea preșcolarilor în găsirea de strategii de acțiune.

COMPETENȚE SPECIFICE:

Stimularea și dezvoltarea capacității psiho-individuale în vederea formării abilităților de adaptare/integrare la/în mediul înconjurător

OBIECTIVE :

- să grupeze obiectele puse la dispoziție după cele trei criterii: formă, culoare, mărime;
- să localizeze pozițiile spațiale unde se află obiectele indicate de sarcinile jocului;
- să execute corect deprinderile de mers: în coloană, șerpuit, în echilibru cu pășire pe/peste obstacol
- să creeze original siluetele familiei din materialele din natură puse la dispoziție, pe baza indicațiilor primite;
- să interacționeze cu colegii și cu mediul natural în care se desfășoară activitatea.

STRATEGIA DIDACTICĂ:

Metode și procedee: conversația, explicația demonstrativă, elemente de problematizare, exercițiul, lucrul în echipă, metoda „Diagrama Venn”, jocul didactic.

Resurse materiale: cutărea cu surprize al lui Dovlecel, dovleci decorati, frunze și mere de diferite culori, marimi și forme; lădite cu mere, cercuri colorate, conturul „Familiei” din sfoară, labirint din crengi și sfoară, cutii colorate, castane, ghindă, nuci, crengute, calendarul naturii, bușteni, cutii de conserve colorate, scânduri, pietre colorate.

Forma de organizare: frontal, pe grupe, individual.

Resurse temporale: 40-45 de minute.

STRATEGII, METODE ȘI INSTRUMENTE DE EVALUARE:

Evaluare formativă: prin observarea comportamentului, analiza răspunsurilor, stimularea participării la activități;

Metode de evaluare: observația, bulgărele de zăpadă;

Instrumente de evaluare: portofoliul.

SCENARIUL ZILEI

ÎNTÂLNIREA DE DIMINEAȚĂ

Salutul Se va realiza după ieșirea în curte .Jocul „Pietricica”. După ce copiii cercetează cu privirea decorul, rostim împreună următorul salut: „ Bună dimineața soare , bună dimineața pom, bună dimineața flori, Buna dimineața / Bună dimineața toată lumea.

Calendarul naturii

Stabilim împreună calendarul naturii., „Cum este vremea? E frig /soare /vânt,,

Activitatea indoor

Identificarea de probleme:

Copiii se vor afla în clasă, cântând sau jucându-se în grup. Între timp, vor primi pe geam un mesaj într-un dovlecel sculptat. Pe geam vor zări doar o pălărie colorată. Li se citește mesajul de pe bilețel:

„Trebuie să vă furișați degrabă în curtea școlii. Cineva a ascuns comoara lui Dovlecel. E tare necăjit. Se apropie iarna și prin zăpadă e mai greu să faci căutări” Semnat: Prăjiturica”

Copiii sunt întrebați:

Cine cred că este Dovlecel?

Cine este Prăjiturica?

Cine a trimis bilețelul?

Cum adică vine iarna?

Se stabilește calendarul naturii.

Note/elemente de joc

Prăjiturica: este o ursitoare care a fost poreclită așa deoarece a mâncat multe dulciuri și din cauza aceasta nu a mai reușit să se deplaseze în țara sa. A rămas lipită de copacul din curtea școlii. De fapt, ea a ascuns comoara lui Dovlecel care este un dovleac uriaș. Magia se va desfășura doar cu ajutorul copiilor care trebuie să descopere *Comoara lui Dovlecel* ascunsă bine în cutărea de

la capătul labirintului. Copiii trebuie să afle care din cele 7 chei este cea de la cufărul comorii. Pentru a ajunge la cele 7 chei copiii au de depășit niște încercări, așa ca în poveste. De fiecare dată, după fiecare încercare vor primi câte o cheie. Când reușesc să deschidă cufărul, copiii vor afla ce este *Comoara lui Dovlecel* iar Prăjiturica, blocată în copacul din curtea școlii va fi eliberată ca prin minune. Comoara este un dovleac decorat cu Muffins- sentimente. Fiecare muffin descoperit în cufăr are un răvaș pe care este ilustrat un sentiment pe care copilul îl va împărtăși acasă cu cei dragi.

Noutatea zilei (captarea atenției): Copiii sunt anunțați de personajul surpriză că vor avea de străbătut un traseu foarte distractiv, pe care dacă îl vor parcurge, vor ajunge la cufărul în care se află *Comoara lui Dovlecel* iar dacă nimeresc cheia cea bună o vor elibera și pe *Prăjiturica*

Mesajul zilei: „Dragi copii, fiți buni, iubitori și darnici în toate. De nimic să nu aveți frică și harnici ca o furnică”.

Activitatea outdoor:

Sarcini: mergem în echilibru cu mâinile întinse lateral pe un bustean, apoi mergem serpuit printre dovleci, sortăm mere căzute în grădină, asezându-le în coșulețe în funcție de criteriul culorii și al mărimii, pășim cât mai repede din cerc, încercăm să rezolvăm problema merelor încurcate.

Diagrama Venn: mergem în perechi în echilibru cu un balon/măr/dovleac între noi. Atenție să nu îl scapi ! Aruncă nucile în cutia aflată sus/jos/stânga/dreapta . realizăm familia pentru Prăjiturica, pe asfalt, din frunze, crengi, ghindă, castane, crengute, pietre etc. găsim iesirea prin labirint până la cufărul ferecat, cu surprize.

Încheierea activității:

Copiii rezolvă în timp prompt sarcinile cerute la fiecare etapă a traseului. După fiecare etapă, copiii atasează cheia găsită la lantul cu chei. Când ajung la cufărul cu surprize, copiii încearcă să găsească cheia cu care să îl deschidă până se termină nisipul din clepsidră.

BIBLIOGRAFIE:

1. Ghid pentru proiecte tematice, Activități integrate pentru preșcolari, Didactica Publishing House, 2008;
2. Life Long Learning Program , Manual de educație outdoor, 2012-2013;
3. Repere metodice utile pentru învățământul preșcolar, vol I, Ed. Delta Cart Educațional, Pitești 2011;
4. V. Preda, M. Pletea, F. Grama, „Ghid pentru proiecte tematice”, Ed. Humanitas Educațional, 2005;

Educația în vremurile moderne. Exemple de bune practici.

Despre conflict și discriminare

Prof.înv.primar Beldiman Ramona-Nicoleta

Liceul Teoretic „Mihai Eminescu,, Cluj-Napoca/Cluj

PROIECT DIDACTIC

Clasa : a III a/ **Disciplina:** Educație civică

Subiectul lecției: **CONFLICTUL. DREPTUL DE A NU FI DISCRIMINAT**

Tipul lecției: recapitulare și sistematizare de cunoștințe

Scopul :

- Utilizarea de noțiuni de limbaj specifice domeniului civic
- Dezvoltarea capacității de a transpune situații conflictuale/discriminatorii simple în practică
- Dezvoltarea gândirii critice - investigative

Obiective operaționale: La sfârșitul lecției elevii vor fi capabili :

- Să identifice situații conflictuale/discriminatorii concrete
- Să argumenteze necesitatea evitării și gestionării conflictelor
- Să identifice și să analizeze emoțiile/stările subiecților implicați în conflict
- Să experimenteze roluri de agresor/victimă
- Să se implice în deciziile grupului

I. Resurse metodologice

Strategii didactice:

1. Tipul : euristică ; algoritmică ; inductivă
2. Metode și procedee: dezbateră, conversația euristică, problematizarea, „Arborele lui Daniel Sapiro- despre conflict,, „Schimbă perechea,, cvintetul, acrostihul, turul galeriei,, improvizația
3. Mijloace de învățământ: coli, carioci, lipici, scotch
4. Forme de organizare: frontal, pe grupe, pe echipe

II. Forme și tehnici de evaluare: formativă, autoevaluarea, observarea comportamentului

SCENARIUL DIDACTIC

1. Moment organizatoric:

Verific prezența elevilor și toate resursele materiale necesare. Asigur o atmosferă plăcută, atractivă (suport muzical în surdină). Mobilierul este așezat pentru lucru pe grupe.

2. Captarea atenției: JOC ICEBREAKING- „PĂPUȘI,,

Descrierea jocului (rezolvarea conflictelor, anti-violență, anti-discriminare)

Elevii sunt împărțiți pe echipe și primesc câte o foaie de bloc, carioci, foarfeci și scotch. Vor crea și vor da viață unor păpuși (siluete de copii) pe care le vor personaliza cum doresc cu ajutorul culorilor (de la culoarea pielii, a ochilor, culoarea, textura și lungimea părului, înălțime, robustețe, semne distinctive, alte detalii). La final îi vor da și o identitate (nume). Apoi păpușile vor fi lipite pe tablă. Fiecare echipă își va descrie (înălțime, vârstă, nume, ocupație, familie, etc) după care restul elevilor vor fi încurajați de către învățător să spună câte un lucru rău (defecte) despre creația echipei, fără a da însă explicații de ce fac asta. Însă de câte ori un participant spune un lucru rău despre păpușă, învățătoarea va rupe o bucată mare din ea....până când aceasta (toate păpușile, pe rând) este făcută bucăți. Apoi participanții vor fi rugați să le assembleze la loc prin lipire cu scotch sau alte modalități.

Reflecție și evaluare (munca în echipă, comunicare asertivă, respect, empatie, integritate)

Ce ați avut de făcut? Cum v-ați simțit în timpul procesului de creație? Dar când ați definitivat păpușa? Ce s-a întâmplat apoi? Cum v-ați simțit voi, restul, când ați făcut comentarii negative? Dar voi, creatorii, când am rupt bucăți din păpușă? Învățătoarea trebuie dirijeze discuția astfel încât participanții să concluzioneze că ea nu va mai fi niciodată la fel și că cicatricile/rănilor interioare mai mult chiar decât cele exterioare) vor rămâne și că nu trebuie să fim conflictuali și să nu discriminăm. Ați făcut comentarii negative în viața reală? În ce contexte? De ce? Ce s-ar fi întâmplat dacă ați fi făcut altfel? Cum ar trebui să ne comportăm cu cei din jurul nostru? Putem schimba cursul vieții cuiva prin ceea ce spunem sau facem? + **Turul galeriei** păpușilor

3. Anunțarea subiectului lecției noi și a obiectivelor urmărite:

Astăzi vom lucra în echipă diferite cerințe care ne vor ajuta să înțelegem mai bine despre conflicte și cum ar trebui să ne purtăm cu cei din jurul nostru. Se notează titlul pe tablă .

4. Dirijarea învățării:

1. Gândeți și scrieți un **ACROSTIH** pornind de la cuvântul *CONFLICT* !

CEARTĂ

OPOZIȚIE

NEÎNȚELEGERI

FURIE / FRICĂ/ FORȚĂ

LACRIMI

INEGALITATE / INAMICI/ INJURII

CONTRAZICERI

TABERE / TEAMĂ

2. Construiți un **CVINTET** având ca temă cuvântul *CONFLICT* !

Conflict

dureros

violent

rănind

lovind

provocând

Conflictul poate distruge vieți.

suferință

3. Joc „MĂ DOARE CÂND....,,

Pe o coală de flipchart e desenat un băiețel trist pe care îl prezint drept un coleg de clasă E reprezentat cât mai mare și mai clar, astfel încât să se vadă clar toate părțile corpului. De la fiecare parte a corpului se trasează o linie și li se cere elevilor să identifice cauze pentru care l-ar putea durea pe băiețel acele părți ale corpului, în raport cu colegii/alți copii.

URECHILE – aude cum e jignit, cum se spun lucruri rele despre el, înjurături/ aude râsete răutăcioase/aude cum se șușotește sau bârfește pe la colțuri

OCHII – privește nedreptățile, copii care râd de el/ observă că toți copiii se joacă și pe el îl lasă baltă/ vede cum colegii îl îmbrâncesc când trec pe lângă el/ cum îi aruncă pe jos caietele

CAPUL – strigă copiii la el/ se gândește la ce se va întâmpla / îi plânge creierul/ e dezamăgit

GURA – le spune copiilor să nu îl mai jignească/ îi roagă să se oprească din râsete și ironii și cuvinte urate/ îl doare când plânge

GÂTUL – pentru că plânge/ poate copiii îl strâng de gât/ colegii îl trag de bluză din spate/ pentru că strigă la copii să îl lase în pace, să se oprească din a-i mai face rău, a mai râde de el

INIMA – când e jignit/ când nu e dorit/când e singur, izolat, copiii nu se joacă cu el/ cuvintele lor sunt ca un cuțit în inima lui/ se simte discriminat

MÂINILE – îl trag de mâini/ îi întorc încheietura/ îl pișcă/ îl lovesc / cum se apără de violențe

BURTA – pentru că e lovit în ea/ simte în ea emoții negative, o strângere pentru că îi e teamă să nu sufere, nu mai vrea să vină la școală fiindcă nu e lăsat în pace, nu se simte bine

PICIOARE – fuge de copiii care îl bat/ copiii răi îi pun piedică/ îi tremură genunchii de frică

4. PROBLEMATIZAREA. Cum îl putem ajuta pe băiețel?

- Să îl iubim, să ne jucăm cu el, să îi spunem glume, să îl integrăm în grup, să îl alintăm, să îl ajutăm să se ridice când a fost împins, să îl îmbrățișăm, să fim prieteni cu el, să îi dăm un pupic sau jucăria noastră, să-l ajutăm la învățătură, să-l facem să zâmbească, să-i vorbim frumos, să îi dăm din mâncarea noastră dacă nu are sau și-a uitat-o, să îl tratăm cum ne-ar plăcea și nouă

5. ARBORELE LUI DANIEL SAPIRO – DESPRE CONFLICT(situația băiețelului)

RĂDĂCINA: cauzele conflictului- DE CE?- unii copii/agresorii sunt violenți, invidioși, obraznici, le place să îi facă pe alții să sufere, poate și ei acasă au parte de violență sau văd și aud lucruri urate și fac la fel/ băiețelul e mai nou în clasă sau mai sensibil sau nu are cum se

apăra și ei au simțit asta/ nu au fost pedepsiți niciodată cu adevărat pentru relele făcute sau doar puțin și de aceea continua/ vor să se dea mari în fața celorlați

SOLUL: mediile în care izbucnesc conflicte- UNDE?CÂND? – școală, curte, stradă, parc

TULPINA: părțile implicate în conflict – CINE?- agresorii și victima(copii)

SCORBURA: problema clară a conflictelor – CE? – un elev nou a venit în clasă sau i-a deranjat cu ceva pe agresori sau ia note mai mari sau e mai bine văzut de profesori fiindcă e silitor și cuminte sau i-a spus doamnei învățătoare despre faptele lor rele

FRUNZELE: acțiunile concrete ale personajelor – CE FAC ELE?- se enervează, acuză, ironizează, jignesc, lovesc, discriminează, acuză, plâng, suferă

RAMURILE: efectele supra celor implicați – CE SIMT ELE?- tristețe, teamă, dezamăgire, singurătate, agresivitate, durere(victima),frustrare, mândrie, superioritate, satisfacție(agresorii)

FRUCTUL: soluția rezolvării conflictului

Agresorii să își recunoască greșelile, să învețe din ele, să le repare, să se schimbe, să își ceară iertare, să meargă la consiliere, să fie pedepsit/ Victima să îi spună agresorului că nu se simte bine, e rănită de acțiunile lui, să îi ceară să se oprească, să ceară ajutor adulților, să fie iubit

5. SCHIMBĂ PERECHEA (DEZBATERE)

Copiii stau în 2 cercuri concentrice 2 câte doi față în față și dau o soluție problemei pe care au primit-o, apoi se rotesc cu câte unul la dreapta, schimbând mereu perechea, până rezolvă toate problemele și lucrează în echipă cu fiecare coleg. La final se citesc cazurile și soluțiile.

a. Ioana și Andreea sunt colege de clasă. Ioana are 6 frați mai mici, mama e bolnavă,tata lucrează cu salariul minim pe economie. Ea vine la școală îmbrăcată curat dar nu la modă. Andreea este singură la părinți, tata este primar și în fiecare zi se îmbracă altfel și cu haine la modă. Îi spune Ioanei că dacă ar fi și ea dintr-o familie mai bogată ar invita-o la ziua ei care se va desfășura la un restaurant și că trebuie să se îmbrace la „modă”. Acestea s-au certat.

- Îi explic colegei bogate că nu procedează bine/îi atrag atenția că nu e cu nimic mai presus decât colega mai săracă fiindcă nu e ea bogată, ci părinții ei/ mă împrietenesc cu fetița săracă și nu cu cea bogată să îi demonstrez că cel mai mult contează bogăția din suflet și nu banii sau hainele/ nu ne mai ducem nici noi la ziua ei, dacă nu poate veni și colega săracă și dacă ea mai vorbește urât/ o punem pe fetița bogată să își ceară iertare pentru ce a spus

b. În clasă sunt cei mai mulți elevi ortodocși și câțiva de altă religie (penticostali). În preajma sărbătorilor pascale copiii ortodocși au organizat un recital de cântece și poezie, iar apoi un picnic și nu i-au invitat și pe colegii penticostali deoarece rudele le-au spus să se ferească de aceștia că sunt „rătăciți” și s-a iscat o ceartă poreclindu-se între ei „pocăiți” și altele.

- Eu i-aș certa pe cei ortodocși că au făcut așa ceva pentru că și ceilalți sunt creștini și toți credem în același Dumnezeu și El se supără când vede așa ceva, mai ales la niște copii/ Eu le-aș da roluri și celorlalți că au multe în comun cu religia noastră și pot și ei participa. Să găsim ce avem în comun, nu ce ne desparte. Pot fi îngerași la serbare./Doamna învățătoare ne-a învățat să nu discriminăm și să fim buni și ne spune că Dumnezeu e numai unul și ne iubește pe toți. Și noi avem colegi de altă religie dar au făcut parte din serbare.

c. În clasa ta a venit un nou coleg- un copil în cărucior cu roțile. Nu poate să facă ce faceți voi, copiii sănătoși: nu poate face sport, nu poate alerga, are nevoie de ajutor să meargă la toaletă. Toți îl izolează și nu îl vor în echipă pretinzând că îi încetinește.

-Eu mă voi juca cu el/ îl iau în echipa mea că e isteț și bun la matematică/ La un concurs de alergare el poate cronometra sau da startul, să se simtă și el util

d. O colegă suferă de diabet. Urmează să faceți o vizită la un laborator de cofetărie. Ea e dezamăgită, plânge că nu va putea participa și degusta dulciuri, fiind pofticioasă, dar bolnavă.

- O rog pe doamna învățătoare să mergem altundeva să poată veni și colega/rămân cu ea afară din cofetărie , să nu îi fie poftă/Vom servi împreună un fruct, îl vom împărți, în loc de prăjitură

5. Obținerea performanței – IMPROVIZAȚIE/joc de rol(elevii, în grupuri, imaginează diverse situație discriminatorii, ei își distribuie rolurile și le joacă, de la situația conflictuală până la deznodământ) + JOC „PÂNZA DE PĂIANJEN„(joc social)

Elevii așezați în cerc primesc un ghem pe care îl vor desfășura pe măsură ce îl vor pasa de la unul la altul(aleatoriu) subliniind 1-2 calități ale celuilalt. Astfel se va țese o pânză a prieteniei și toleranței, sub dictonul. „Trebuie să trăim în armonie unii cu alții. Spune nu discriminării!,,

Bibliografie:

Cerkez M, Costea, O. Sarivan, L, 2009, Educația nonformală și informală: realități și perspective în școala românească , Editura Didactică și Pedagogică

Lazăr I, Păun A., Mierlea S., 2019, „Educația globală în contexte pedagogice non-formale,, Ed. Presa Universitară Clujeană

Pânișoară I.O.,2022, „Enciclopedia metodelor de învățământ,, , Ed. Polirom

Săptămâna verde-27.02-03.03.2023
Școala Gimnazială Nr. 16 "Take Ionescu" Timișoara

Ne jucăm sau învățăm?



Prof. Petrișor Cosmina Maria
Prof. Berbecel Viorel

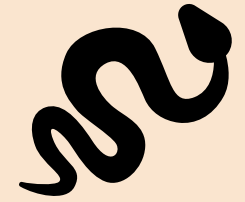
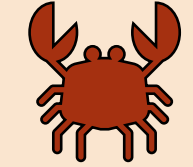
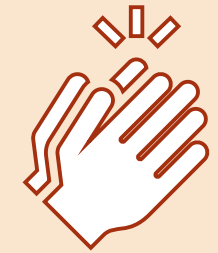
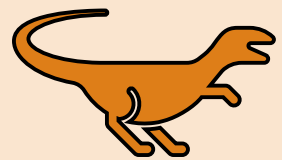
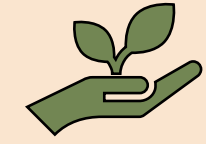
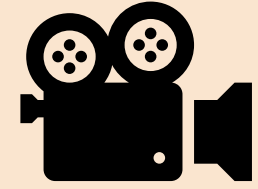
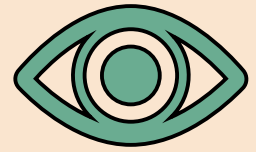
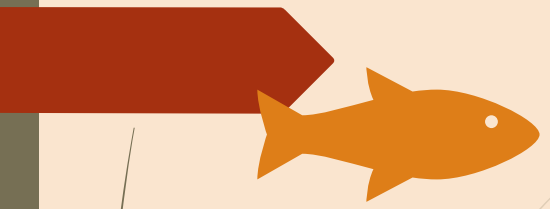

- ▶ Reptilele sunt reprezentate în Parcul Național Retezat, prin 9 specii, printre care: gușterul, șarpele de alun, vipera, etc. Cu toate că doar o specie este considerată rară, șase specii sunt considerate a fi în pericol de a-și reduce tot mai mult numărul. Precizează o posibilă cauză a scăderii numărului de vipere.



- <https://wordwall.net/resource/11269448/protejarea-mediului-clasa-a-iv-a>



- 
- ▶ Alege un coleg. Colegul ales spune alfabetul până când vei spune STOP. Îți va spune litera la care s-a oprit. Enumeră cât mai multe plante și animale care încep cu acea literă.



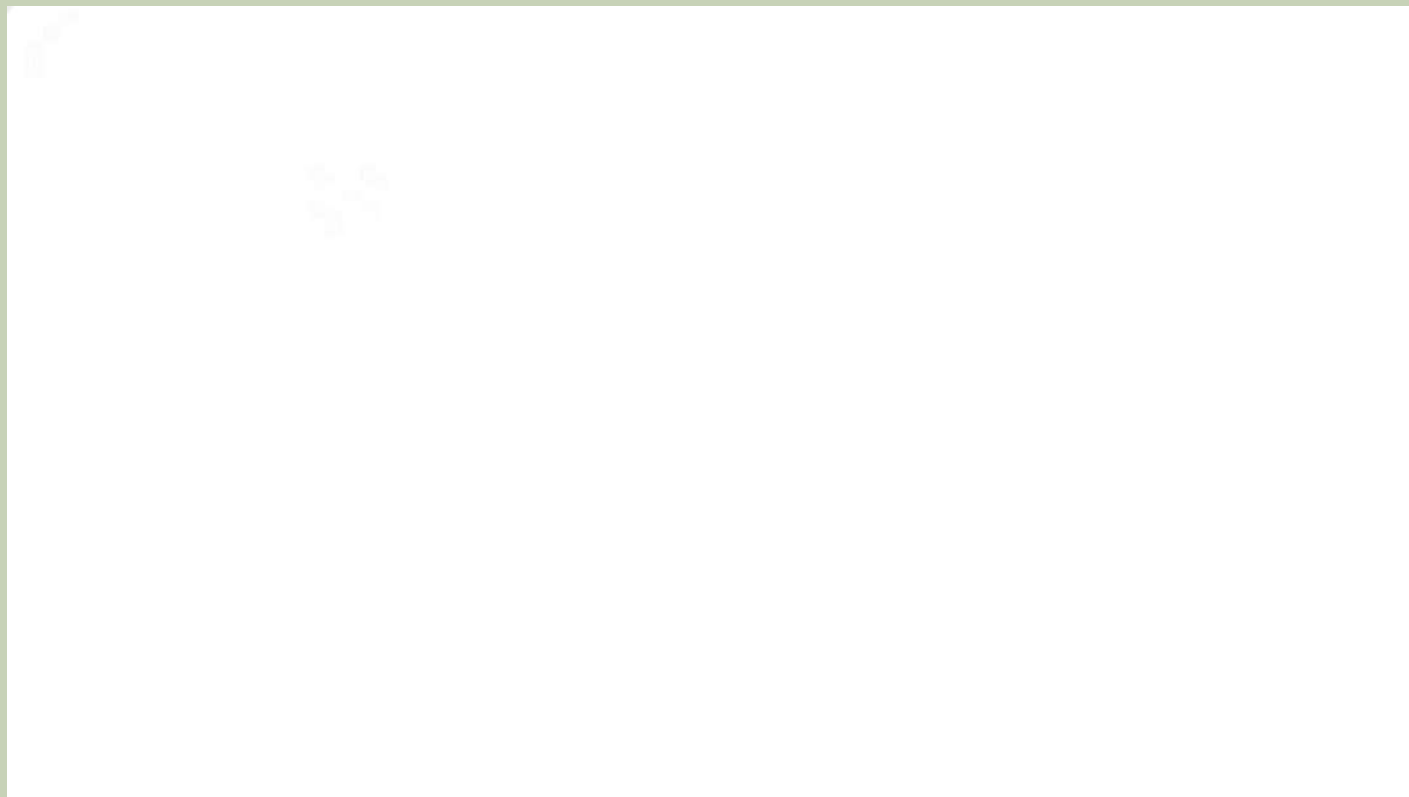
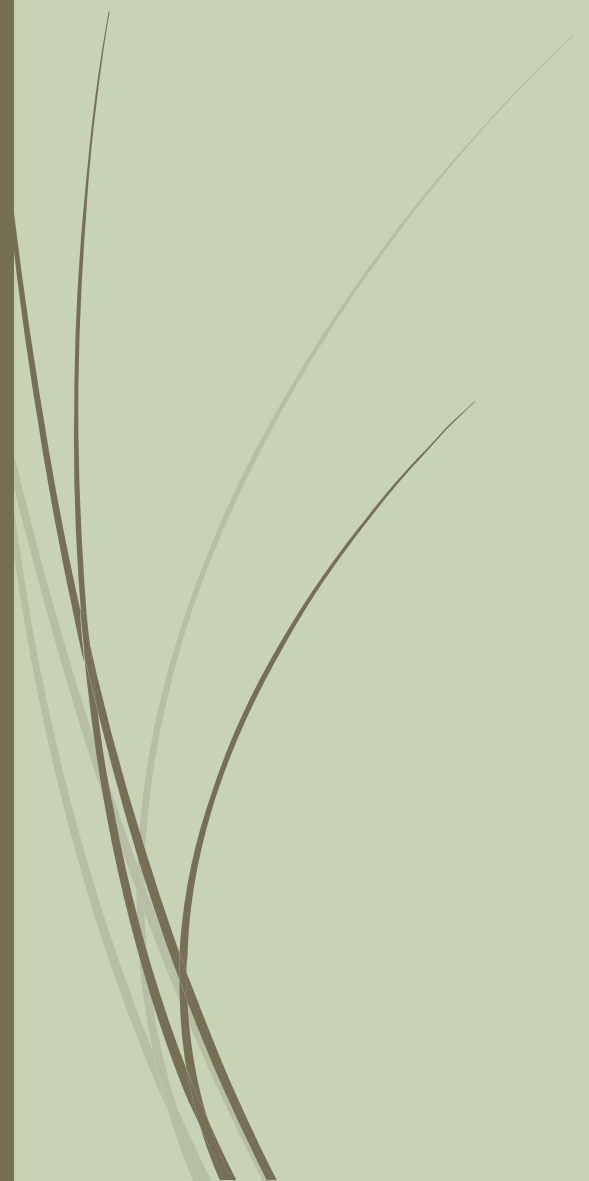

În drumețiile organizate în tabără, elevii discută despre importanța respectării și protejării naturii. Precizează două consecințe ale despăduririlor.

Coloana A

-1. Cocoșul-de-munte
-2. Ciocănitoarea
-3. Floarea-de-colt



Coloana B

- a) Păduri de foioase
- b) Pajiști de stepă
- c) Păduri de conifere
- d) Pajiști alpine

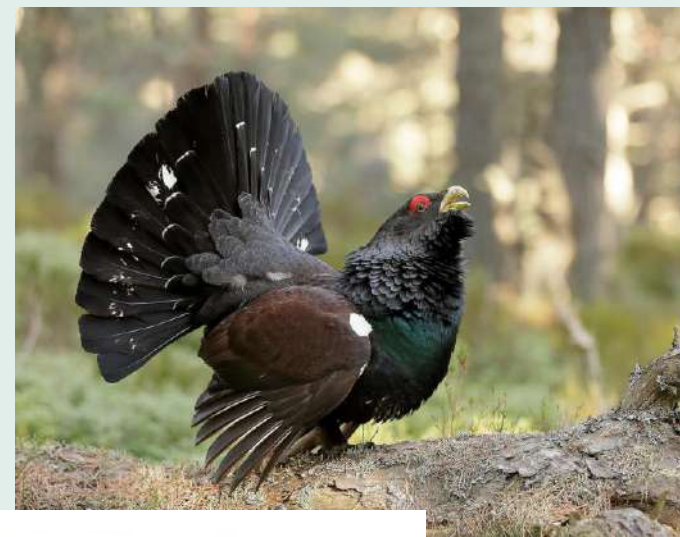

În timpul drumețiilor pe munte, trebuie respectate anumite măsuri de siguranță. Este important ca drumețiile să se realizeze în grupuri organizate, conduse de persoane care cunosc muntele. Precizează două reguli pe care trebuie să le urmezi în drumețiile montane pentru a nu-ți pune viața în pericol.



<https://learningapps.org/11908263>



CONCURS

Compuneți o poezie în care să folosiți cuvintele: plouă, flori, vânt, nori, copii, bucurie

<https://wordwall.net/resource/30439944/protectia-mediului>



CONCURS

<https://wordwall.net/resource/30249817/protectia-mediului>





CONCURS

<https://im-a-puzzle.com/share/a08c771df5102d3>

<https://im-a-puzzle.com/share/83290137209e3d0>

Desenele elevilor din clasa a V-a E



Desenele elevilor din clasa a V-a E



Principii montessoriene aplicate la o grădiniță de stat

Prof. Berfela Ancuța-Rodica

Conceptul **Montessori** e larg și urmărește dezvoltarea armonioasă a copiilor de la naștere și până la maturitate. Abordarea tradițională de transmitere a cunoștințelor este înlocuită de o abordare holistică a conținuturilor, iar promovarea independenței copiilor și stimularea simțurilor sunt primordiale. Educația Montessori îl pune mereu în centru pe copil și se pliază după nevoile sale. Dascălul devine un observator și un bun prieten al copiilor, menirea lui este de a-l ajuta pe copil să facă tot ceea ce-i place (Help me to help myself-Maria Montessori). Materialele conțin un control al erorii (control of error-Maria Montessori), ce facilitează învățarea și izolează un concept. Copilul se poate autocorecta, explorând materialul.

Fiecare copil este unic

Copilul se naște cu aptitudini și abilități ce trebuie valorificate și stimulate, astfel încât acesta să se simtă independent social și emoțional.

Mintea unui copil e ca un „burete” care absoarbe informații instantaneu („absorbent mind” cum zicea Maria Montessori, cea care a și introdus educația Montessori în Europa). Copilul admiră, imită, critică, se identifică cu modele sociale sau preia ceea ce este bine sau rău în viață.

Comportamentul unui copil poate fi corectat dacă părinții, învățătorii și profesorii îl dirijează frumos și îi valorizează interesele „Follow the child’s interests!”, cum ar spune Maria Montessori. (Urmărește interesele copiilor!)

Mediul pregătit (materiale atractive și accesibile copiilor)

Am înțeles, după aproximativ patru ani de predat în Marea Britanie, că principiile educației Montessori pot fi introduse cu ușurință în școli tradiționale sau acasă.

Educația Montessori propune o gamă variată de activități menite să-l determine pe copil să descopere ceea ce-i place sau displace. Copilul este liber să-și aleagă materialul de pe raft și să lucreze independent sau în grup. Materialele din „Practical Life” (Viața reală), Understanding the World (Cunoașterea mediului), Book Corner (Colț de bibliotecă) sunt

realizate de către profesor și copii, astfel încât aceștia să cunoască procesul unei activități. Ei sunt angajați într-un proces natural, în care obiectele reale au o mare importanță. Copiii ies în natură, adună materialele și le valorifică în diverse contexte.

Implicarea copiilor în activități practice

Copiii se ajută între ei la curățenie, la udarea plantelor, la grădinarit, la hrănirea unor animale sau la pregătirea unui snack. Doar așa învață să fie responsabili și toleranți cu cei din jur. Se promovează diversity, inclusion și equality (diversitatea, procesul de includere și egalitatea). Fiecare este egal cu ceilalți, indiferent de etnie, religie, condiții financiare sau de locul de proveniență.

Stabilirea unor reguli

Pentru combaterea unui comportament neadecvat, nu se practică violența verbală, nici manipularea subtilă sau discriminarea. Copiii sunt îndemnați să-și rezolve conflictele între ei și să-și ceară scuze pentru eventualele neplăceri create prietenilor sau colegilor. Ei sunt conștienți de Ground Rules (reguli) pe care le stabilesc împreună cu profesorul lor. Sunt copii și uită, involuntar, de aceste reguli, dar profesorii știu cum să le îmbărbăteze memoria prin intermediul unor jocuri și metode practice.

În orice situație, trebuie să fim conștienți că elevii, copiii noștri sunt buni, au potențial și pot să schimbe lumea cu dibăcia sau imaginația lor.

Clasa Montessori

Și clasa noastră poate fi un loc plăcut și ofertant. Copiii pot fi antrenați în ceea ce numim „Montessori space in classroom”, cu materiale realizate cu obiectele pe care le avem în bucătărie sau pe afară. Copiii sunt fascinați să gătească, să facă și ei curățenie, să picteze, să adune crengi și melci sau să citească într-un colț liniștit.

Idei de activități

1. Turnarea apei dintr-un recipient în altul (Wet pouring)

Pregătim două carafe mici, cu apă și o tavă, și cu mișcări lente îi arătăm copilului cum prindem carafa cu trei degete, de la mâna dreaptă, și cu cele două degete de la mâna stângă susținem carafa, astfel încât să avem control și să turnăm apa, fără să o vărsăm.



2. Dry pouring sau vărsarea năutului (mălai, grăunțe) dintr-un recipient în altul

Executăm aceiași pași ca la turnarea apei.



3. Turnarea apei în două recipiente de același fel (Pouring water into same containers)

Căutăm două pahare mici și un ceainic de dimensiuni mici și procedăm la fel ca la turnarea apei.



4. **Transferul apei cu pipeta** (Transferring water using a pipette)

Veți avea nevoie de două scrumiere mici, o pipetă și un burețel. Îi veți arăta copilului cum să prindă pipeta folosind degetele de la mâna dreaptă și cum să facă transferul ușor, fără nicio grabă.

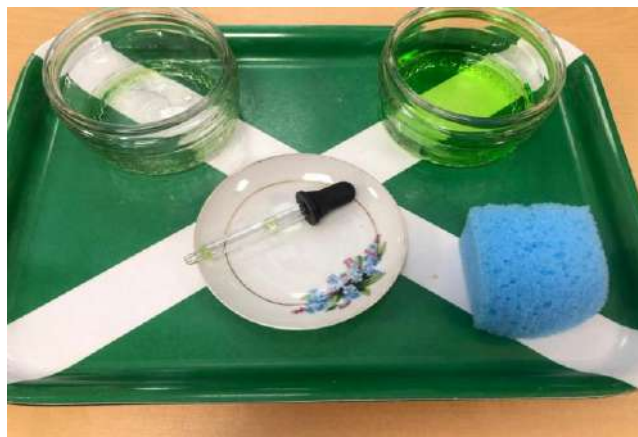

5. **Transferul grăunțelor sau a linteii cu o linguriță**

Veți avea nevoie de două boluri mici și o linguriță. Îi veți arăta copilului cum să ia lingurița cu primele două degete și cu al treilea să o suțină.

6. **Baterea cu telul** (Whisking activity)

Aveți nevoie de un bol, o ceașcă, un recipient cu detergent de spălare a vaselor și un tel mic. Îi cerem copilului să aducă apă, utilizând ceșcuța, să pună detergentul de vase și să mixeze până va obține bule. Copiii adoră să se joace cu apa.



7. Transferul linteii sau a grăunțelor mai mari folosind o pensetă

Această activitate e specifică unui copil de 3-4 ani, atunci când acesta are control asupra degetelor și a încheieturii mâinii.

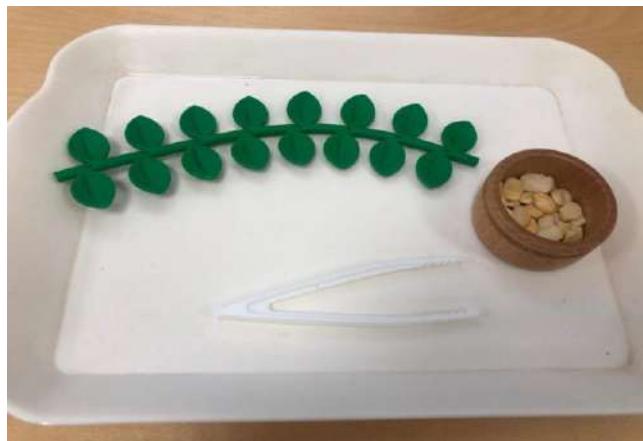

8. Deschiderea și închiderea unor cutii sau a unor borcănășe (Opening and closing boxes or jars)

Fiecare cutie sau borcănăș se deschide încet și se pune capacul lent, se procedează cu toate la fel, apoi se dă șansa copilului să repete și să exploreze fără întrerupere. O să fiți uimiți

de faptul că micuțul vostru o să pună altceva în cutie sau chiar apă și va începe să inventeze povești. Lăsați-l să fie creativ! Intervenim doar atunci când considerăm că s-ar putea răni!



9. **Matrioșca** (Russian Dolls)

Sunt păpuși pe care trebuie să le punem într-o anumită manieră, altfel nu o să încapă toate păpușile într-una mare. Desfacem fiecare păpușă, găsim capacul, îl punem în față și începem să-i arătăm copilului, prin mișcări succinte, cum să unească părțile păpușilor și, totodată, introducem vocabular nou: matrioșca.



1. **Threading** (croșetare)

Luăm un șiret și niște cercuri din lemn, găurite și îi arătăm copilului cum să introducă șiretul, astfel încât să creeze un lăntișor.

2. **Ștergerea unei oglinzi**

Ca să ștergă, copilul trebuie să o murdărească, pregătim un recipient cu loțiune de copii, o dischetă demachiantă și o bucată de material care să absoarbă loțiunea, la ștergere. Desfacem fâșia de plastic, punem oglinda, deschidem recipientul cu loțiunea și luăm discheta și o, „mânjim” cu loțiune. Murdărim oglinda, iar apoi ștergem tacticos și lent cu o bucată de material. Îi cerem copilului să pună tava cu obiecte pe raft.

Aceste exerciții repetitive, din viața de zi cu zi, contribuie la dezvoltarea fizică a copilului, a stimei de sine și a independenței acestuia. Îl învață pe copil să fie autonom în luarea unor decizii și responsabil acasă, dar și în societate.

Bibliografie:

5. Isaacs, B. (2018) *Understanding the Montessori Approach* London: Routledge.
6. Montessori, M. (2007a) *The Absorbent Mind*, Amsterdam: Montessori-Pierson Publishing Company.
7. Montessori, M (1989) *The Child, Society and the World*, Oxford: ABC-Clio.

Prof. Berfela Ancuța-Rodica

Cum putem să-i motivăm pe copii să participe la activitățile noastre?

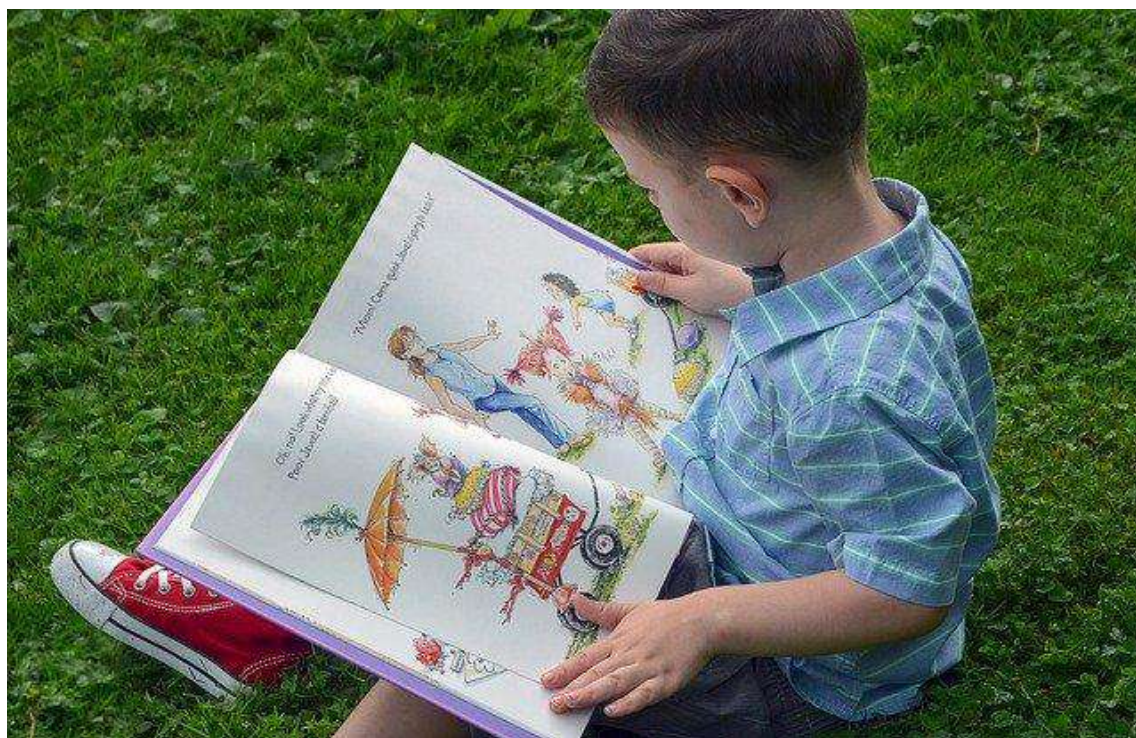

Avem nevoie de atenția copilului pentru a desfășura o activitate educativă. Atunci când unui copil îi sunt valorificate interesele, acesta va dori să participe la activitățile propuse, fără ezitare.

Alegeți activități practice din viața de zi cu zi. Dacă un copil este interesat de Spiderman, creați sau cumpărați materiale pornind de la acest subiect.

Promovați doar aspectele pozitive: de exemplu, supereroii îi vor salva pe oameni, iar cei care au fost inamicii lor vor deveni prieteni la sfârșit. Folosiți un limbaj pozitiv, lăudați-l pe copil, atunci când este cazul, și lăsați-l să ia inițiativa!

Profesorul sau părintele să fie un îndrumător, iar copilul un dirijor al activității respective. Dacă acesta își pierde interesul, oferiți-i libertatea să aleagă altceva. Cu forța sau recompense nu obținem rezultate, ci îl provocăm pe copil să aibă o atitudine defensivă.

Voi da exemple de câteva activități și sugestii pentru a capta atenția copiilor noștri.

Warm-up/recompensă

Pentru a iniția o activitate, e nevoie de warm-up! Învățătorul sau părintele să vină înarmat cu un instrument muzical, „props” (animăluțe din pluș), cutii cu surprize, o minge jucăușă, obiecte vestimentare, frunze, crengi, melci, acvariu sau imagini concrete de la care să pornească discuția.

Desenați niște cercuri de aceeași dimensiune pentru joc și mișcare. Copilul va ști unde îi e locul și, astfel, se vor evita neînțelegerile și se va promova ideea de egalitate.

Dacă vreți să oferiți o recompensă, oferiți o steluță sau o față zâmbitoare care să-i valideze copilului implicarea. De asemenea, se pot confecționa flori din hârtie și se pot adăuga în sticluța magică. Copilul trebuie învățat să lucreze din propria inițiativă și nu pentru a primi ceva în schimb.

Colț de pace

De asemenea, creați în clasă sau acasă un colț de pace (Peace table) pentru cei care nu respectă regulile pe care le stabiliți împreună. Acest colț poate include mai multe elemente: un album cu imagini care reflectă emoțiile oamenilor, nisip cu scoici într-o farfurie, vază cu flori și orice alt material care să-l ajute pe copil să-și domolească emoțiile. Discutați problema ivită și cereți-i să propună soluții, astfel încât să-și dea seama de greșelile făcute.

Confecționarea unei cutii cu imagini și personaje din poveștile preferate

Când se instalează monotonia, scoateți asul din mânecă! Oferiți copiilor o imagine cu personajele preferate și spuneți că astăzi veți crea o altă poveste împreună, pornind de la imaginea pe care o țineți în mână. Copiii sunt vigilenți și spontani. Aveți nevoie de două imagini de același fel, s-ar putea ca doi copii să dorească aceeași imagine și atunci să nu vă răspundă la cerință.

Creați o cutie cu dorințe

Confecționați niște cartonașe din culori diferite și invitați copiii să-și exprime dorințele la schimbarea culorii cartonașului. În acest sens îi ajutați să-și învingă niște bariere: de a vorbi în public, de a-și controla emoțiile și de a călători cu gândul (ex: Aș vrea să fiu Elsa). Chiar dacă unii s-ar putea să fie reticenți, fiți alături de ei și încurajați-i să-și motiveze dorința (ex: De ce ai vrea să devii Elsa?).

Show and tell (Arată și spune despre!)

Cereți copilului să aducă un obiect/jucărie/hăinuță și să vorbească despre alegerea făcută, fie în clasă sau acasă. Ar fi indicat ca cei implicați să se așeze sub formă de cerc pentru a promova disciplina și egalitatea. Fiecare are dreptul la opinie și, în același timp, se dezvoltă ideea de grup. Acasă, părinții pot iniția o astfel de activitate cu spectatori: bunici, prieteni, vecini. Copiii învață să comunice mai bine și să-și controleze emoțiile în prezența celorlalți.

Jocul liniștii

Dacă un copil strigă și face gălăgie neconstructivă, alegeți o muzică de relaxare, în surdină, sau jucați „Silence game” (Jocul tăcerii). În educația

Montessori, muzica este un aliat în restabilirea ordinii acasă sau în clasă. Atunci când ridicați mâna dreaptă, copiii trebuie să știe că e jocul tăcerii. Urmăriți efectul acestui joc și veți fi uimiți de cât de receptivi pot fi aceștia.

Book corner

Creați o mini bibliotecă cu variate cărți (ficționale, non-ficționale, cu imagini, reale) și lăsați-l pe copil să-și aleagă cartea și să o răsfoiască. Astfel, îl veți ajuta să fie independent și să se împrietenească cu cei care împărtășesc aceleași interese cu el. Imaginile din cărți îi vor stimula imaginația și dorința de a comunica cu cei din jur.

Sursă imagine: Image by Francine Sreca from Pixabay

METODE, TEHNICI ȘI INSTRUMENTE MODERNE DE EVALUARE

prof. *Bernád Ildikó*

Scoala Gimnazială "Vaskertes" Gheorgheni

Motto :

“Să nu-i educăm pe copii pentru lumea de azi. Această lume nu va mai exista când ei vor fi mari. Și nimic nu ne permite să știm cum va fi lumea lor. Atunci să-i învățăm să se adapteze.” (Maria Montessori)

Evaluarea reprezintă o componentă fundamentală a procesului de învățământ, statutul ei în cadrul acestuia fiind reconsiderat, mai ales în ultimele decenii, datorită numeroaselor cercetări, studii, lucrări elaborate pe această temă. Evaluarea școlară este percepută astăzi ca fiind organic integrată în procesul de învățământ, având rolul de reglare, optimizare, eficientizare a activităților de predare-învățare.

Învățământul modern pune un accent deosebit pe metodele de evaluare interactive. Acestea presupun ca instruirea să se facă activ, elevii devenind astfel coparticipanți la propria lor instruire și educație. Metodele și tehnicile moderne de evaluare precum hărțile conceptuale, metoda R.A.I., tehnica 3-2-1, proiectul, portofoliul, jurnalul reflexiv, investigația, observația sistematică a comportamentului elevilor, autoevaluarea etc. au multiple valențe formative care le recomandă ca modalități adecvate de optimizare a practicilor evaluative, fiind susceptibile, în primul rând, să faciliteze coparticiparea elevilor la evaluarea propriilor rezultate.

Principalele valențe formative ale metodelor și tehnicilor moderne de evaluare:

- stimularea activismului elevilor;
- accentuarea valențelor operaționale ale diverselor categorii de cunoștințe;
- evidențierea, cu mai multă acuratețe, a progresului în învățare al elevilor și, în funcție de acesta, facilitarea reglării/autoreglării activității de învățare;
- formarea și dezvoltarea unor competențe funcționale, de tipul abilităților de prelucrare, sistematizare, restructurare și utilizare în practică a cunoștințelor;
- formarea și dezvoltarea capacităților de investigare a realității;
- formarea și dezvoltarea capacității de cooperare, a spiritului de echipă;
- dezvoltarea creativității;
- dezvoltarea gândirii critice, creative și laterale;

EXEMPLE DE METODE, TEHNICI ȘI INSTRUMENTE MODERNE DE EVALUARE

1. Proiectul

- ❖ Reprezintă „o metodă complexă de evaluare, individuală sau de grup, recomandată profesorilor pentru evaluarea sumativă.” (Cucoș, 2008, 138).
- ❖ Elaborarea proiectului necesită o perioadă mai mare de timp (câteva zile sau câteva săptămâni) și poate fi sarcină de lucru individuală sau de grup.

În utilizarea acestei metode se parcurg următoarele *etape*:

1. **Stabilirea temelor pentru proiect** (pot fi implicați și elevii, dacă le este deja familiar acest tip de activitate).
2. **Stabilirea și precizarea perioadei de realizare a proiectului.**
3. **Familiarizarea elevilor cu exigențele specifice elaborării unui proiect.**
4. **Planificarea activității** (individuale sau de grup)
 - formularea obiectivelor proiectului;
 - constituirea grupelor de elevi (dacă este cazul);
 - distribuirea/alegerea subiectului de către fiecare elev/grup de elevi;
 - distribuirea/asumarea responsabilităților de către fiecare membru al grupului;
 - identificarea surselor de documentare.
5. **Desfășurarea cercetării/colectarea datelor.**
6. **Realizarea produselor/materialelor.**
7. **Prezentarea rezultatelor obținute/proiectului.**
8. **Evaluarea proiectului.**

Este indicat ca profesorul să le recomande elevilor ca în realizarea proiectului să respecte următoarea *structură* :

- a. Pagina de titlu (include tema proiectului, numele autorului/autorilor, școala, clasa, perioada de realizare);
- b. Cuprinsul (se precizează titlurile capitolelor și subcapitolelor);
- c. Introducerea (se fac referiri la importanța temei, cadrul conceptual și metodologic);
- d. Dezvoltarea elementelor de conținut prezentate în cuprins;

- e. Concluzii;
- f. Bibliografie;
- g. Anexe.

Pe parcursul realizării proiectului, cadrul didactic oferă suport și consultații elevilor în desfășurarea cercetării, în colectarea datelor necesare și poate efectua evaluări parțiale.

Evaluarea proiectului implică atât raportarea la calitatea produsului, cât și la calitatea procesului, a activității elevului. În acest sens, este necesar ca profesorul să formuleze criterii clare, susceptibile de a asigura o evaluare obiectivă, și să le comunice elevilor.

Un exemplu de structurare a criteriilor de evaluare a unui proiect îl oferă A. Stoica, în lucrarea sa - *Evaluarea curentă și examenele. Ghid pentru profesori* (2001, 63):

- Stabilirea scopului/obiectivelor proiectului și structurarea conținutului;
- Activitatea individuală realizată de către elev (investigație, experiment, anchetă etc.);
- Rezultate, concluzii, observații. Aprecierea succesului proiectului, în termeni de eficiență, validitate, aplicabilitate etc.;
- Prezentarea proiectului (calitatea comunicării, claritate, coerență, capacitate de sinteză etc.);
- Relevanța proiectului (utilitate, conexiuni interdisciplinare etc.).

➤ *Avantaje ale utilizării proiectului ca metodă de evaluare:*

- este, în același timp, o metodă eficientă de evaluare, dar și o metodă de învățare interactivă;
- plasează elevul într-o situație de cercetare autentică;
- cultivă responsabilitatea pentru propria învățare și rezultatele acesteia;
- asigură implicarea tuturor elevilor în realizarea sarcinilor propuse;
- facilitează abordările de tip inter- și transdisciplinar;
- promovează interevaluarea/autoevaluarea și interînvățarea;
- oferă posibilitatea aprecierii unor rezultate de diverse tipuri (cunoștințe, capacități, abilități);
- permite exersarea și evaluarea:
 - capacității de a observa;
 - capacității investigative;
 - capacității de analiză, sinteză, comparație, generalizare și abstractizare;

- capacității de a utiliza tehnici specifice de muncă intelectuală;
 - capacității de a utiliza, asocia, transfera diverse cunoștințe;
 - capacității argumentative;
 - capacității de a realiza un produs etc.;
- asigură dezvoltarea competențelor de relaționare, a competențelor de comunicare;
 - stimulează creativitatea;
 - facilitează dezvoltarea încrederii în propriile forțe etc..
- *Limite ale utilizării proiectului ca metodă de evaluare:*
- apariția unor conflicte între elevi (în condițiile elaborării în grup a proiectelor);
 - minimalizarea rolului profesorului etc.

2. Portofoliul

- ❖ Este „o metodă de evaluare complexă, longitudinală, proiectată într-o secvență mai lungă de timp, care oferă posibilitatea de a se emite o judecată de valoare, bazată pe un ansamblu de rezultate.” (Cucoș, 2008, 140).
- ❖ „Raportul de evaluare” (portofoliul), apreciază prof. I. T. Radu, „constituie nu atât o metodă distinctă de evaluare, cât un mijloc de valorizare a datelor obținute prin evaluări realizate.” (2000, 225-226).
- ❖ Portofoliul reprezintă „un veritabil „portret pedagogic” al elevului, relevând: nivelul general de pregătire, rezultatele deosebite obținute în unele domenii, ca și rezultatele slabe în altele, interese și aptitudini demonstrate, capacități formate, atitudini, dificultăți în învățare întâmpinate ș.a.m.d.” (Radu, 2000, 226).

Portofoliul este un instrument utilizat în cadrul evaluării sumative, care permite estimarea progresului în învățare al elevului, prin raportare la achizițiile realizate în perioade de timp mai mari (semestru, an școlar sau chiar ciclul de învățământ).

Structura unui portofoliu, consideră A. Stoica (2001, 65-66):

- ✓ „poate fi exclusiv o sarcină a profesorului, în sensul că el este cel care stabilește scopul, contextul, realizează proiectarea lui, formulează cerințele standard și selectează produsele reprezentative ale activității elevilor

sau

- ✓ poate implica și contribuția elevilor în modul în care acesta se construiește: elevii pot alege anumite instrumente de evaluare sau eșantioane din propria activitate considerate semnificative din punct de vedere al calității lor.”

Astfel, un portofoliu poate conține următoarele „piese”:

- fișe de informare și documentare independentă,
- referate, eseuri, creații literare proprii, rezumate, articole,
- pliante, prospecte,
- desene, colaje, postere,
- teme, probleme rezolvate,
- schițe, proiecte și experimente,
- date statistice, curiozități, elemente umoristice referitoare la tematica abordată,
- teste și lucrări semestriale,
- chestionare de atitudini,
- înregistrări audio/video, fotografii,
- fișe de observare,
- reflecții ale elevului pe diverse teme,
- decupaje din reviste, reproduceri de pe internet;
- liste bibliografice și comentarii cu privire la anumite lucrări,
- hărți cognitive etc..

Pentru a facilita munca de elaborare a portofoliului, profesorul va prezenta elevilor un model de portofoliu și va preciza criteriile în funcție de care va realiza aprecierea acestuia. Există mai multe niveluri de analiză a portofoliului (Manolescu, 2008, 150):

- ✓ fiecare element în parte, utilizând metodele obișnuite de evaluare;
- ✓ nivelul de competență a elevului, prin raportarea produselor realizate la scopul propus;
- ✓ progresul realizat de elev pe parcursul întocmirii portofoliului.

➤ *Avantajele utilizării portofoliului:*

- permite aprecierea unor tipuri variate de rezultate școlare și a unor produse care, de regulă, nu fac obiectul niciunei evaluări;
- evidențiază cu acuratețe progresul în învățare al elevilor, prin raportare la o perioadă mai lungă de timp;

- facilitează exprimarea creativă și manifestarea originalității specifice fiecărui elev;
- determină angajarea și implicarea efectivă a elevilor în demersul evaluativ;
- permite identificarea punctelor forte ale activității fiecărui elev, dar și a aspectelor ce pot fi îmbunătățite;
- constituie un reper relevant pentru demersurile de diferențiere și individualizare a instruirii;
- cultivă responsabilitatea elevilor pentru propria învățare și pentru rezultatele obținute;
- nu induce stări emoționale negative, evaluarea având ca scop îmbunătățirea activității și a achizițiilor elevilor;
- facilitează cunoașterea personalității elevului și autocunoașterea;
- contribuie la:
 - dezvoltarea capacității de autoevaluare;
 - formarea și dezvoltarea competențelor metacognitive;
 - dezvoltarea capacității de a utiliza tehnici specifice de muncă intelectuală;
 - dezvoltarea capacității de a utiliza, asocia, transfera diverse cunoștințe;
 - dezvoltarea capacității argumentative;
 - dezvoltarea capacității de a realiza un produs;
 - dezvoltarea competențelor de comunicare;
 - dezvoltarea încrederii în propriile forțe etc..

➤ *Dezavantajele utilizării portofoliului:*

- dificultăți în identificarea unor criterii pertinente de evaluare holistică;
- riscul preluării unor sarcini specifice elaborării portofoliului de către părinți etc..

Bibliografie :

1. Adrian Stoica :Evaluarea curentă și examenele. Ghid pentru profesori - Ed Prognosis ,2001
2. Constantin Cucoș: Teoria și metodologia evaluării- Ed Polirom 2008
3. Boncu Ștefan : „Psihosociologie școlară”, Editura Polirom, București, 2013
4. Mîndru Elena : „Strategii didactice interactive”, Editura Didactica Publishing House, București, 2005
5. Ion T. Radu: Evaluarea în procesul didactic, EDP, 2008

Nevoia educației moderne

Timp îndelungat conceptul de educație a fost pătruns nu de ideea de libertate, ci de necesitate; nu de cerințele individului, ci doar de cele ale societății. Se știe însă că un spirit liber ar trebui să acționeze din propriul imbold, pe care îl "alege" din totalitatea ideilor sale. Prin libertate se educă stăpânirea de sine și activismul, ambele determinate de propria conștiință.

Societatea în care trăim înainteză cerințe deosebite față de personalitatea copilului. Politicile educationale ce converg spre realizarea unei dimensiuni europene în educație, ne oferă să fim parte activă la provocările lumii contemporane: explozia demografică, imigratia și interculturalismul, amploarea tehnologiei și societatea informațională, poluarea mediului.

Pentru a realiza o educație modernă este nevoie de un învățământ formativ și în acest context, **curriculumul**, conceput ca un parcurs pentru viață al educabililor, trebuie să asigure dezvoltarea unei personalități deschise, flexibile și creatoare de valori. Curriculumul are un caracter formativ, importante fiind nu doar capacități și atitudini, deoarece acestea sunt componentele unei personalități viabile, capabile să înfăptuiască schimbări.

Așadar în societatea actuală are loc un proces dinamic care obligă toate categoriile sociale să țină pasul cu evoluția societății și implicit a educației. Învățământul de astăzi a cunoscut transformări rapide pornind de la crearea mediului de învățare care poate eficientiza tehnicile de învățare și de muncă intelectuală sau le poate bloca, încetini uneori din lipsa banilor alteleori din dezinteresul dascălilor.

Nevoile și cerințele copiilor "actori" pe scena educațională pretind dascălilor o schimbare radicală a modului de abordare a activității didactice. De aceea se vorbește tot mai mult despre „educația modernă”. Dar ce este educația modernă?

Pentru a putea răspunde acestei întrebări este necesară analiza a ceea ce a reprezentat învățământul până acum ceva vreme în urmă. Școala noastră practica cu predilecție o predare frontală, în care metodele expositive slujeau și poate încă mai slujesc cu fidelitate cerințele programelor de învățare comune și obligatorii. Activitatea pe grupe și predarea

personalizată individualizată prindeau cu greu contur. Parteneriatul în educație era un corp străin pentru școala tradițională. Profesorul de clasă se considera ”suficient” și ”suveran” în spațiul propriu de lucru.

Profesiunea didactică avea tradiția solitarului, a personajului adult și expert, de unul singur printre elevi. Lecția era o operă proprie, la fel dotarea, chestionarea, recompensa sau pedeapsa. Monologul era folosit în mod excedentar în detrimentul dialogului iar comunicarea efectivă, dezbateră erau facil echivalate cu expunerea.

Școala încă mai conservă cu încăpățănare vădită principiile comeniene de organizare și funcționare, izolându-se tot mai mult de cerințele vieții reale, evident mai complexe azi.

Exemplu: Asistăm la lecție obișnuită. Elevii sunt în bănci, sau în semicerc ca pe vreme străbunicilor. Toți au privirile ațintite înainte. Acolo este catedra și implicit dascălul în fața clasei. Asta li se cere – privirea în față. Unde găsesc ei răspunsuri la confruntările personale: la profesor, în spatele colegului sau departe de zidurile școlii ? Se pune o întrebare firească: ce finalități își asumă școala?

Exemplu (de contrast): Elevii sunt pretutindeni în clasă. Ei se grupează natural, potrivit opțiunilor de studiu și resurselor pedagogice asigurate de profesor. Elevii privesc unii la alții, față-în-față, ei comunică. Toți au șansa dialogului efectiv.

Astfel se poate lesne observa că practicile pedagogice au evoluat de la un învățământ în care activitatea de predare și autoritatea cadrului didactic erau **centrale** spre un învățământ care pune elevul sau grupul de elevi în activitate plasându-i în centrul atenției sale prin recurs sistematic la demersuri de achiziție de cunoștințe.

Prin trecerea de la o pedagogie implicită și opacă la o pedagogie explicită și transparentă elevul poate negocia raportul sau achizițiile, le poate accepta, critica și chiar refuza. Acest model reconsideră statutul celor trei elemente ale triumphiului pedagogic: discipol, cunoștințe, cadru didactic, precum și relațiile dintre aceste elemente, considerând primordial nu raportul cunoștințe – profesor (ca în învățământul tradițional) ci raportul elev – cunoștințe.

În acest context li se permite copiilor să depășească stadiul cunoștințelor empirice, parțiale, incomplete, limitate sau chiar eronate, și să dobândească prin efort propriu cunoștințe științifice, să-și construiască și să-și modeleze personalitatea într-o direcție favorabilă, pozitivă. Iar acest lucru este posibil prin intermediul instruirii și învățării

interactive. Învățarea interactivă este un tip superior de învățare ce se realizează datorită eforturilor intense ale celor care învață și se formează în vederea atingerii obiectivelor propuse prin forțe proprii.

Acest fapt poate fi pus în practică prin intermediul unui sistem de metode și procedee, care face posibilă atingerea finalităților educaționale formative și informative și care ocupă o poziție centrală în curriculum-ul școlar.

Metoda de învățământ este o tehnică, o modalitate de lucru, o manieră de a acționa practic, în mod sistematic și planificat în vederea realizării practice a activităților anticipate și proiectate mintal.

Orice metodă are potențial formativ și un potențial de activizare specific intrinsec, anumite resurse latente ele putând fi exploatate, valorificate și apoi transformate în valențe activizatoare. Se ajunge astfel la metodele active care îi dau posibilitatea copilului să-și însușească prin efort propriu cunoștințele, direcționat de cadrul didactic.

Metode active sau active-participative sunt modalități de acțiune educativă centrate pe elevi și mai exact pe activitatea de învățare a acestuia. Ele vizează și asigură antrenarea și activizarea structurilor cognitive, operatorii și afective ale elevului în direcția utilizării potențialului său psihic, fizic și afectiv și a transformării lui într-un coparticipant implicat profund în propria lui instruire și formare, într-un constructor al propriei cunoașteri prin activități și sarcini de lucru individuale sau cooperative, independente sau interdependente.

Nu se poate afirma că metodele tradiționale nu sunt eficiente iar cele moderne sunt eficiente deoarece orice metodă are atât valențe specifice cât și limite specifice determinate de contextual educațional de personalitatea cadrului didactic și a elevilor care le utilizează.

Totuși metodele active și participative sunt adevărate pârgii nu numai de educație, ci și de socializare, apărute ca reacție la progresele de ordin economic, ethnic, științific al societăților. Ele reprezintă un plan de acțiune transpus într-un ansamblu de operații mintale și practice care-l ajută pe elev să dobândească cunoștințe, deprinderi, atitudini, îl pune să gândească, să-și formeze opinii proprii despre subiectul propus, opinii pe care să le poată susține și argumenta.

Aceste metode implică mai mult tact din partea dascălilor deoarece trebuie să-și adapteze stilul didactic în funcție de tipul de copil timid, pesimist, agresiv, acaparator,

nerăbdător, pentru fiecare găsim gestul, mimica, interjecția, întrebarea, sfatul, orientarea, lauda, reținerea, aprecierea, entuziasmul în concordanță cu situația.

Probabil considerați că va fi greu. Da într-adevăr nu va fi ușor dar cu răbdare, perseverență, profesionalism și responsabilitate veți reuși să descifrați, să înțelegeți, să aplicați și să vă bucurați în egală măsură de oportunitățile pe care aceste metode moderne le deschid în beneficiul copiilor și al dascălilor deopotrivă.

Sintagma ”la vârsta aceasta este imposibil ” trebuie să dispară din vocabularul dumneavoastră. Orice metodă poate deveni accesibilă la orice vârstă dacă avem încredere în minunea acestei lumi care este COPILUL. El este cel care așteaptă de la noi zilnic noutăți. Să nu-l dezamăgim! Dacă am optat pentru această nobilă profesie de a educa, să o facem cu gândul la copil și la viitor.

Aplicarea metodelor moderne solicită timp, diversitate de idei, angajare în acțiune, descoperirea unor noi valori, responsabilitate didactică, încredere în capacitatea personală de a le aplica creator în vederea eficientizării procesului instructiv educativ. Dar dacă veți cunoaște foarte bine copiii, problemele și emoțiile lor, veți alege metodele adecvate și veți obține avantajele pe care acestea le oferă.

Așadar să pornim odată cu copiii la descifrarea, organizarea și aplicarea metodelor noi în activitatea instructiv-educativă. Calitatea activității noastre la clasă este ”cartea de vizită ” din care banalul și rutina trebuie șterse. Rețeta este să avem curaj, dorință și încredere în noi că vom reuși.

Tendințe moderne de predare în predarea limbii engleze

Prof. Boanță Iulia Florentina

Școala Gimnazială Nr. 128, București

Noile tendințe ale timpului nostru ne fac să răspundem la acestea prin modernizarea educației școlare. Aceste tendințe dau naștere unor noi cerințe pentru educație, al căror principal obiectiv este educația, sprijinul social și pedagogic pentru formarea și dezvoltarea unui cetățean extrem de moral, responsabil, creativ, proactiv și competent.

Eficacitatea procesului educațional ar trebui să fie asigurată de informații - mediul educațional - un sistem de informații și resurse educaționale și instrumente care oferă condiții pentru implementarea principalelor programe educaționale.

Un profesor de limbi străine îi învață pe copii modalități de a vorbi, așa că vorbim de competența comunicativă ca unul dintre principalele obiective ale predării limbilor străine. Potrivit E.I. Passov, autorul metodei comunicative, comunicativitatea presupune orientarea vorbirii procesului educațional, care constă nu atât în faptul că se urmărește un scop practic al vorbirii, cât și în faptul că drumul către acest scop este utilizarea foarte practică a limbajului. Pentru a forma abilitățile necesare elevilor într-unul sau alt tip de activitate de vorbire, precum și competența lingvistică la nivelul definit de program și standard, este necesară practica orală activă pentru fiecare elev. Pentru a forma competența comunicativă în afara mediului lingvistic, nu este suficient să saturați lecția cu exerciții comunicative condiționate sau comunicative care să permită rezolvarea problemelor comunicative.

Formele inovatoare moderne de educație se caracterizează printr-o capacitate comunicativă ridicată și implicarea activă a elevilor în activitățile educaționale, activează potențialul cunoștințelor, abilităților de vorbire și de ascultare, dezvoltă în mod eficient competența comunicativă a școlărilor. Acest lucru contribuie la adaptarea la condițiile sociale moderne, deoarece societatea are nevoie de oameni care navighează rapid lumea modernă, independenți și proactivi, cu succes în activitățile lor.

Inima oricărei inovații este creativitatea. Activitatea creativă implică dezvoltarea sferelor emoționale și intelectuale ale individului. Aceasta este una dintre principalele sarcini ale modernului proces educațional.

Activitatea educațională la școală necesită utilizarea unor tehnologii specifice care să asigure rezolvarea acestei probleme. Astfel de tehnologii sunt forme inovatoare de educație: joc de rol, metodă de proiectare, predarea cloud computing, dramatizare, TIC, tehnologii

skype. Sarcina principală este de a alege metode pentru a stimula activitatea cognitivă activă a elevilor, pentru a realiza potențialul creativ al fiecărui participant la activitate inovatoare. Scopul profesorului este de a identifica posibilitățile formelor inovatoare de predare, de a spori eficacitatea predării, de a dezvolta abilitățile creative ale școlărilor în lecțiile de limbi străine.

Inovația este una dintre cele mai accesibile și eficiente forme de dezvoltare a competențelor. Competența comunicativă în rândul școlărilor, creează condiții pentru socializarea individului și dezvoltarea independenței, creativității și activității sale. O componentă importantă este crearea unor condiții psihologice confortabile în care elevul își simte propriul succes și competența intelectuală.

Tehnologia proiectelor este o tehnologie care stimulează interesele elevilor și dezvoltă dorința de a învăța, asociată cu implementarea diferitelor tipuri de proiecte. Utilizarea acestei tehnologii face posibilă prevederea tuturor formelor posibile de lucru în clasă: individuală, de grup, colectivă, care stimulează independența și creativitatea copiilor. Finalizarea sarcinilor de proiect le permite elevilor să vadă beneficiile practice ale învățării unei limbi străine, ceea ce duce la o creștere a interesului și a motivației de a studia o limbă modernă. Activitatea elevilor în lecție și după orele de școală este intensificată semnificativ. Școlarii înșiși găsesc informațiile necesare care conțin materiale regionale, lexicale, gramaticale valoroase, folosind în aceste scopuri nu numai materialul manualului, ci și alte surse de informații TIC - tehnologie. Sistemul tradițional de educație face loc noilor tehnologii ale informației și comunicațiilor (TIC). Astăzi, cunoașterea unei sau mai multor limbi străine este una dintre prioritățile educației moderne. Cunoașterea limbilor străine, deținerea tehnologiilor informaționale moderne ajută în mare măsură să devină un membru intelectual, foarte educat al societății, prin urmare cunoașterea și stăpânirea TIC devine obligatorie pentru generația tânără și pentru profesori - pentru cea mai eficientă organizare a procesului educațional în stăpânirea unei culturi de limbi străine. În procesul educațional, computerul devine un mijloc indispensabil de dezvoltare, educație și formare a abilităților comunicative ale elevilor.

În prezent, elevii noștri desfășoară proiecte pe un computer de câțiva ani folosind diferite programe. Aș dori să menționez că proiectele copiilor au fost îmbunătățite prin faptul că mai devreme erau doar diapozitive cu informații și imagini sau fotografii, dar acum acestea sunt adevărate filme colorate și interesante - videoclipuri. În prezentări, elevii folosesc efecte de animație, prezentări de diapozitive, propriile videoclipuri, hyper-link-uri, acompaniament muzical. Părinții elevilor au devenit, de asemenea, interesați de crearea de proiecte, care au început, de asemenea, să participe activ la acest proces.

Atunci când folosim un computer și alte resurse de internet, ne acordăm toată atenția copilului, îi sporim activitatea cognitivă și creativă, dezvoltăm activitatea de vorbire și formăm abilități de comunicare. Utilizarea site-urilor World Wide Web ajută la dezvoltarea competenței interculturale a elevilor. Site-ul City Net ([http://www.city.net /](http://www.city.net/)) face posibilă călătoria în diferite țări, vizitarea parcurilor, vizitarea monumentelor și orice alte atracții. Aici puteți găsi totul despre țara aleasă - de la fotografii ale monumentelor până la o prezentare completă a resurselor naturale și a artei țării studiate.

BIBLIOGRAFIE

Cucoș, C.(1996): Pedagogie, Polirom, Iași

Gardner, H. (1983): Frames of Mind. The Theory of Multiple Intelligences, Basic Books, New York

Howatt, A. (1984): A History of English Language Teaching, Oxford University Press, Oxford

Scrivener, J.(2005): Learning teaching, Macmillan Publishers Limited, UK

-www.wku.edu/teaching/booklets/quotes.htm

METODA INTERACTIVĂ DE GRUP - DIAMANTUL ÎN CADRUL ACTIVITĂȚII INTEGRATE "DARURI DE PAȘTE"

*PROF. ÎNV. PREȘC. BOBOC DELIA-MARIA
GRĂDINIȚA "DUMBRAVA MINUNILOR", BUCUREȘTI, SECTOR 6*

Metodele interactive de grup sunt modalități moderne prin care se urmărește stimularea învățării experiențiale, exersarea capacităților de analiză, dezvoltarea creativității, promovarea interacțiunii între preșcolari, în vederea asigurării unui demers interactiv al actului de predare-învățare-evaluare. Pentru ca metodele interactive de grup să fie aplicate în mod eficient materialul didactic trebuie să fie atent selecționat, expunerea lui să fie vizibilă și accesibilă, instrucțiunile de folosire să fie foarte clar formulate. De asemenea, copiii trebuie învățați să analizeze materialul, să descopere utilizarea materialelor formulând predicții, să utilizeze corect materialele ce aparțin unei anumite metode și să realizeze materialele prin activități de aplicație practică.

Metoda Diamantul are ca **obiectiv**: dezvoltarea capacității de a sintetiza principalele probleme, informații, idei ale unei teme sau a unui text literar. **Cerințele** care trebuie respectate în aplicarea metodei Diamantul sunt: să respecte regulile construirii diamantului; să formuleze definiții, ghicitori, descrieri, să interpreteze roluri, să trăiască sentimente. **Etapetele** metodei Diamantul sunt: se intuiește imaginea; se analizează ordinea așezării șirurilor și caracteristicile pătratelor: mărime, așezare, culoare, număr; se decupează după contur imaginea; se analizează figura obținută: forma, numărul de trepte, așezarea crescătoare și descrescătoare, delimitarea și mărimea pătratelor fiecărei trepte; se continuă decuparea fiecărei trepte; se constituie diamantul verificându-se însușirea corectă a tehnicii de utilizare viitoare. **Echipamentele didactice** adecvate metodei Diamantul: suport de lucru; pătrate de culori diferite; panou cu un diamant; culegeri de ghicitori, descrieri, poezii, fragmente literare; seturi de jetoane tematice; seturi de obiecte, jucării.

Activitatea "Daruri de Paște" integrează conținuturile specifice domeniilor Științe (activitate matematică: Joc didactic: "Numără și socotește!") și Om și societate (activitate practică: "Crucea lui Iisus" - lipire). Copiii sunt încurajați să efectueze operații de adunare și scădere în limitele 1-10, să execute unele lipituri pe hârtie și să redea imaginea unui întreg prin asamblarea părților componente. Fiecare situație de învățare proiectată și desfășurată contribuie la explicarea, analiza și rezolvarea temei activității.

✚ **Captarea atenției:** Se va prezenta, sub formă de surpriză un Iepuraș de Paște.

✚ **Anunțarea temei și a obiectivelor:** Iepurașul de Paște a venit împreună cu prietenii săi, iepurașii, ca să le aducă copiilor mai multe surprize. Cu ajutorul acestor surprize vor desfășura jocul didactic din cadrul activității matematice: "Numără și socotește!" și vor realiza lucrarea practică din cadrul activității practice: "Crucea lui Iisus". Se vor prezenta obiectivele în termeni accesibili.

✚ **Dirijarea învățării:**

Prin metoda interactivă de grup Diamantul, copiii vor stabili aspectele caracteristice Sărbătorii de Paște: copiii vor delegea ghicitorile și vor realiza diamantul Sărbătorii de Paște.

1. Sărbătoarea de Paște: Sărbătoarea primăverii,/ Sărbătoarea Învierii/ Sărbătoarea luminilor,/ Bucuria creștinilor. (**Sărbătoarea de Paște**); 2. Simboluri de Paște: E fragil, e colorat,/ Poate fi și ncondeiat,/ E simbol Pascal/ Bucuria pruncilor. (**Oul de Paști**); Mititel, fricos, pufos/ El aduce într-un coș/ Oușoare colorate/ Și frumos încondeiate. (**Iepurașul**); 3. Biserica: Clopote răsună,/ Creștinii se adună/ În casa Domnului,/ Să se roage Lui. (**Biserică**).

a) Explicarea și demonstrarea jocului: Se va realiza intuirea materialului, iar apoi, Iepurașul de Paște va explica regulile jocului: copilul ales de iepuraș va lua de pe tabla magnetică plicul pe care este scrisă cifra 1. Iepurașul va citi ghicitoarea ascunsă în plic. Ghicitoarea are ca răspuns o cifră. Copilul aflat în față va alege planșa cu cifra corespunzătoare și va așeza lângă iepurașul desenat pe planșă numărul corepunzător de ouă. Copiii, care se află la măsuțe, vor scoate din coșulețul – iepuraș atâtea ouă câte indică cifra din răspunsul ghicitorii și jetonul cu cifra corespunzătoare numărului de ouă, iar apoi le vor așeza pe planșa cu căsuțe.

b) Executarea jocului de probă: Se va executa jocul de probă de către un copil, se va demonstra, se va explica sarcina și se vor corecta eventualele greșeli. Se va trece la desfășurarea propriu-zisă a jocului. Sarcinile corect rezolvate de copii vor fi recompensate cu aplauze.



c) Desfășurarea propriu-zisă a jocului:

Varianta I se va relua până când toate ghicitorile vor fi rezolvate.

Varianta II: Copilul ales de iepuraș va lua de pe tabla magnetică următorul plic. Iepurașul va citi sarcina din interiorul plicului. Sarcina va cuprinde o operație de adunare sau de scădere. Copiii vor scoate din coșulețul – iepuraș jumătatea de ou pe care este scrisă operația citită de iepuraș.

• **Operația de adunare:**

Șapte ouă (copiii vor scoate pe planșa cu căsuțe șapte ouă, aranjându-le în sistem liniar orizontal) plus un ou (copiii vor așeza un ou) egal câte ouă? Iepurașul adresează unui copil cuvintele: ”Numără și socotește!”. Copilul răspunde: Șapte ouă plus un ou egal opt ouă. Copiii vor scoate din coșulețul – iepuraș jumătatea de ou pe care este scris rezultatul adunării și vor realiza puzzle-ul cu

operația de adunare.

• Operația de scădere:

Zece ouă (copiii vor scoate pe planșa cu căsuțe zece ouă, aranjându-le în sistem liniar orizontal) minus un ou (copiii vor lua ultimul ou din dreapta și-l vor pune în coș) egal câte ouă? Iepurașul adresează unui copil cuvintele: ”Numără și socotește!”. Copilul răspunde: Zece ouă minus un ou egal nouă ouă. Copiii vor scoate din cosulețul – iepuraș jumătatea de ou pe care este scris rezultatul scăderii și vor realiza puzzle-ul cu operația de scădere.

Varianta III: Copilul ales de iepuraș va lua de pe tabla magnetică următorul plic. Iepurașul va citi sarcina din interiorul plicului. Sarcina va cuprinde o problemă. Educatoarea va ilustra la tabla magnetică problema, cu ajutorul jetoanelor magnetice.

”Iepurașul primește de la găină nouă ouă și de la mama lui un ou, pentru a le decora. Câte ouă are în total?” La fiecare întrebare a Iepurașului, urmată de cuvintele: ”Numără și socotește!”, răspunde copilul solicitat.

- Ce cunoaștem în problemă? (iepurașul a primit de la găină nouă ouă și de la mama lui un ou).; Ce nu cunoaștem? (câte ouă are în total iepurașul); Dacă a primit nouă ouă de la găină și mai primește un ou de la mama lui, ce se întâmplă cu numărul de ouă, crește sau scade? (crește); Cu cât crește? (cu o unitate); Ce operație facem? (operația de adunare); Ce adăugăm? (Nouă ouă plus un ou egal zece ouă).

Copiii vor așeza pe planșa cu căsuțe nouă ouă și apoi vor adăuga un ou. Copiii vor așeza pe planșa cu căsuțe jetoanele cu cifre și semnele aritmetice pentru a scrie operația de adunare: $9+1=10$. Un copil va lucra la tabla magnetică cu ajutorul jetoanelor magnetice.

✚ Obținerea performanței:

Iepurașul de Paște îi anunță pe copii că vor realiza cu ajutorul următoarelor materiale lucrarea practică: ”Crucea lui Iisus”. Prin tranziția ”A venit un iepuraș” (cântec) copiii vor realiza trecerea la activitatea practică. Se va intui materialul primit de copii: se vor denumi materialele, iar apoi acestea vor fi așezate în coșulețe. Se va expune modelul, precum și lucrarea executată pe etape.

Se va demonstra și se va explica modul în care trebuie executată lucrarea: se vor lipi elementele componente ale fiecărei imagini pe câte un pătrat. În total vor fi 6 pătrate care formează Crucea: imaginea lui Iisus, paharul cu vin și pâinea, dealul și cele trei cruci, mormântul deschis, oița, oul roșu de Paște. Fiecare pătrat se deschide ca o carte, iar în interior este scris câte un verset din Biblie. Se vor executa exerciții pentru încălzirea mușchilor mici ai mâinii, pe baza unei poezii. Se va anunța începerea realizării temei. Se va urmări modul de lucru al copiilor și se vor da indicații individuale și colective ori de câte ori va fi nevoie. Lucrările se evaluează oral, antrenându-se și copiii în evaluarea produsului personal și al celorlalți copii. Copiii vor așeza lucrările pe tabla magnetică.



BIBLIOGRAFIE:

1. Bănică, T., Marinescu, E., Varzari, E., *Jocuri didactice*, Editura Didactică și Pedagogică, București, 1974;
2. Breban, S., Gongea, E., Ruiu, G., Fulga, M., *Metode interactive de grup – ghid metodic*, Editura Arves, Bucuresti, 2002;
3. Tătaru, L., Glava, A., Pocol, M., *Educație timpurie ghid metodic pentru aplicarea curriculumului preșcolar*, Editura Paralela 45, Pitești, 2009.

STIMULAREA SAU TREZIREA CREATIVITĂȚII- EXEMPLE DE BUNE PRACTICI

PROF. ÎNVĂȚĂMÂNT PREȘCOLAR: MARCELINA BOBOC
ȘCOALA GIMNAZIALĂ "VASILE ALECSANDRI"
STRUCTURA- GRĂDINIȚA CU P.P. Nr 5, ROMAN

În urma studiilor efectuate de psihologia creativității, au demonstrat faptul că factorul principal al creativității nu îl reprezintă inteligența sau cultura generală, ci imaginația și trăsăturile non-intelectuale ale personalității: interesul epistemologic, curiozitatea, voința, motivația, determinarea, hotărârea, încrederea, înclinația etc.

Fizicianul Einstein spunea că un anumit gen de gândire creează problemele și un alt gen de gândire le rezolvă, iar imaginația joacă un rol important în cunoaștere. Tot el era de părere că imaginația este mai importantă decât știința. Viața lui profesională confirmă aceste lucruri, fiindcă el s-a bizuit mai mult pe imaginație, decât pe inteligență.

De aceea eu sunt de părere că, puterea creatoare din noi are nevoie de un impuls pentru a examina lumea cu alți ochi, a putea renaște încrederea de sine pierdută.

Pentru a trezi creativitatea sau a stimula dezvoltarea ei, propun câteva idei:

- ✚ Dimineața, în cadrul activităților liber alese dacă urmărim cu atenție discuțiile libere ale preșcolarilor vom observa cum aceștia, prin conversațiile lor, ne stârnesc imaginația și creativitatea fiindcă ei au o abilitate naturală de a crea asociații și conexiuni care pentru noi, educatoarele, ni se par total diferite.
- ✚ Întâmplările, comportamentele, faptele, ideile, evenimentele trebuie notate pentru a putea pune în aplicare noile achiziții în activitatea educațională.
- ✚ Imaginați-vă situația curriculară înainte de a o pune în practică deoarece aceasta va stimula atât gândirea copiilor, cât și a noastră.
- ✚ Adăugați ”vrajă” în activitatea didactică pentru că vă oferă posibilitatea de a evada din cotidian, stimulându-vă imaginația creatoare, ajungând astfel la rezultatul dorit, și anume, îmbogățirea vieții interioare.
- ✚ Dați posibilitatea preșcolarilor să propună ei înșiși ideile, punctele de vedere sau elementele inițiale ale temei pentru că astfel prin intermediul acestor exerciții imaginative se vor crea alte posibile idei în abordarea noii teme.

Un prim aspect, aceste exerciții dau posibilitatea preșcolarilor să se exprime liber, nefiind constrânși de obligativitatea adevărului și de obiectivitatea realității. Un alt aspect este acela că

educatoarea poate surprinde starea de moment a grupului și astfel poate adapta mai eficient conținutul activității.

- ✚ Acordați importanță procesului educațional având încredere în propria intuiție, în instinctul pedagogic deoarece vă vor ajuta la conturarea și elaborarea unor idei noi.
- ✚ Conversați cu persoanele care le considerați creative și inspirați-vă din activitatea lor deoarece acest lucru reprezintă o modalitate eficientă de a ne îmbogăți cultura noastră profesională.
- ✚ Stabiliți activități recreative care să vă ajute la ameliorarea stresului, cât și la exersarea gândirii logice și creative.
- ✚ Consemnați cât mai multe din experiențele trăite, din cele văzute și citite! Toate acestea vor constitui fundamentul generării unor noi idei.
- ✚ Creați în momentele lipsite de tensiune și stres! Astfel veți reuși să eliminați toate influențele perturbatoare care stau în calea desfășurării demersului gândirii creatoare.
- ✚ Dezvoltați creativitatea prin intermediul internetului unde puteți juca jocuri specifice programate.

Înțelegerea științifică a creativității mai are un drum lung de parcurs până la clarificarea miilor de întrebări referitoare la funcționalitatea ei. Ceea ce se știe este faptul că această trăsătură fundamentală a creativității, există la toată lumea și poate fi exersată și dezvoltată la orice moment al vieții.

Contemporanul Robert T. Kiyosaki (2001, 79), exprimându-și ideile despre inteligențele identificate de Howard Gardner, ne vorbește fără tact că ”sistemul de învățământ recunoaște un singur tip de geniu: cel lingvistico-verbal”. Copiii care nu se descurcă bine la școală, chiar dacă depun eforturi, sunt adesea cei lipsiți de geniul lingvistico-verbal. Ei nu pot învăța stând nemișcați, ascultând cursuri sau citind. Tot el ne vorbește în cărțile sale despre faptul că un copil nu trebuie etichetat după rezultatele sale obținute la testele tip IQ.

În concluzie, este necesar să ne învingem prejudecățile și teama în ceea ce privește propriile capacități creatoare. Noi, cadrele didactice, trebuie să fim hotărâte că suntem capabile de a identifica soluții la problemele pedagogice cotidiene și că putem inova procesele didactice.

Bibliografie:

- ✓ BIRCH, A. (2000). Psihologia dezvoltării, București:Editura Tehnică, pag. 76-86 apud. Erikson, Erik H., (1950), *Childhood and Society*. New York: W. W. Norton & Co., Inc
- ✓ MIH, V., *Creativitatea și stimularea comportamentului creativ în A. Băban (coord), Consiliere educațională. Ghid metodologic pentru orele de dirigenție și consiliere, (2001), Cluj-Napoca:Editura SC Psinet SRL.*

ACTIVITĂȚILE EXTRACURRICULARE – ROLUL LOR ÎN DEZVOLTAREA COPILULUI

PROF. ÎNVĂȚĂMÂNT PREȘCOLAR: MARCELINA BOBOC
ȘCOALA GIMNAZIALĂ "VASILE ALECSANDRI"
STRUCTURA- GRĂDINIȚA CU P.P. Nr 5, ROMAN

“Să nu-i educăm pe copiii noștri pentru lumea de azi. Această lume nu va mai exista când ei vor fi mari și nimic nu ne permite să știm cum va fi lumea lor. Atunci să-i învățăm să se adapteze.”

(Maria Montessori – "Descoperirea copilului")

Activitățile extracurriculare au un rol complementar față de activitățile didactice, studiind acțiunea și cercetarea în profunzime a influențelor exercitate în procesul de învățământ, valorificarea și dezvoltarea intereselor și aptitudinilor preșcolarilor, organizarea înțeleaptă și atractivă a timpului liber.

Educația prin activitățile extracurriculare are drept scop identificarea și cultivarea unor aptitudini, talente, precum și stimularea comportamentului creativ în diferite domenii. Indiferent de tipul de activitate extrașcolară (drumeții, vizite într-un atelier de creație, muzee, excursii tematice) trebuie să atragem după sine cei trei factori implicați în actul educațional:

- ✚ preșcolarii – prin responsabilități asumate atât individual, cât și în grup;
- ✚ familia – prin susținere morală, financiară, prin implicare în organizarea activităților;
- ✚ grădinița – prin realizarea avizelor necesare deplasării, elaborarea strategiilor didactice, prin atingerea scopului dintre cei doi factori și îndeplinirea activității propuse.

Exemplu de proiect în cadrul activităților extracurriculare:

CĂSUȚA PĂSĂRELELOR

Notă de prezentare

Oamenii ar trebui să fie mereu în armonie cu natura. În același timp, prin ocrotirea păsărilor și a arborilor se realizează și conservarea habitatelor.

Prin marcarea acestui proiect dorim să atragem atenția asupra faptului că păsările și habitatele lor sunt în pericol, iar dacă noi cei care suntem responsabili de protejarea lor nu facem tot ce ne stă în putință pentru a le salva, riscăm să le pierdem.

Prin acest proiect, noi cadrele didactice avem posibilitatea să valorificăm lucrările preșcolărilor la expoziția organizată în cadrul Școlii Gimnaziale “Vasile Alecsandri”-structura: Grădinița cu Program Prolungit nr.5,Roman.

Cu toții știm că demersul de creație influențează favorabil nivelul activității de învățatură, de muncă și pregătire practică. Însă dorim să descoperim și cadre didactice talentate și pasionate de artă.

Solicitant : Grădinița cu Program Prolungit nr.5, Roman

Tema: „Căsuța păsărelor”

Partener :Muzeul de Științele Naturii, Roman

Durata : 27-28 aprilie 2023

Scopul proiectului:

- ❖ Valorificarea potențialului creator al preșcolărilor cu privire la capacitatea acestora de a realiza diferite lucrări;
- ❖ Cultivarea dragostei față de natură;
- ❖ Reciclarea și refolosirea unor deșeuri sau produse ale naturii în lucrările copiilor la confecționarea de cuiburi pentru păsările din habitatul existent.

Grupul țintă:

- ❖ preșcolarii de la Grădinița cu P.P.nr.5;
- ❖ părinți

Acțiuni :

- Evidențierea importanței legăturii preșcolari-muzeu;
- Protejarea păsărilor și a copacilor;
- Confecționarea cuiburilor pentru păsări;0 0 bn5n n
- Însușirea de către preșcolari a unor informații și deprinderi despre păsările din habitatul nostru;
- Prezentare multimedia despre păsări și cuiburi;
- Prezentarea expoziției de desene;
- Momente artistice ale copiilor;

Comportamente urmărite

- 01: Formarea unor atitudini, convingeri, valori ecologice responsabile.
- 02: Conștientizarea rolului păsărilor în viața omului pentru asigurarea echilibrului dintre sănătatea individului și a mediului natural în care trăiește.
- 03: Dezvoltarea sentimentului de respect, apreciere și protejare a valorilor zonei natale.
- 04: Promovarea educației ecologice ca educație pentru dezvoltarea durabilă.

05: Participarea la viața publică a comunității prin exprimarea opiniilor și stărilor sufletești proprii, prin aprobarea sau dezaprobarea acțiunilor adulților din apropierea lor, prin exemplul lor.

06: Popularizarea experienței curriculare și extracurriculare a cadrelor didactice îndrumătoare.

07: Stimularea abilităților imaginative și creatoare ale elevilor, precum și activitățile în grup.

08: Cultivarea respectului pentru făuritorii de artă.

Echipa de proiect

Coordonator: Prof. învățământ preșcolar-Boboc Marcelina/ Roman Niculina

Colaboratori: Cadrele didactice ale Grădiniței cu P.P.nr.5

Parteneri: Muzeul de Științele Naturii, Roman

Programul activităților

1. Lansarea proiectului „Căsuța păsărelelor” 2023

2. „Căsuța păsărelelor” – realizarea unor portofolii ale preșcolarilor sub îndrumarea educatoarelor din grădiniță.

Școala Gimnazială” Vasile Alecsandri, Roman”

Director,

Prof. Nastasă Nicoleta

Muzeul de Științele Naturii, Roman

Manager,

Dr. Gheorghe Dumitroaia

Bibliografie:

- ✓ Cernea, Maria. Contribuția activităților extracurriculare la optimizarea procesului de învățământ, nr. 1 / 2000. București: Discipol, 2000
- ✓ <http://www.ghidul-parintilor.ro/sfaturi-pentru-parinti/timp-liber/alege-corect-activitatile-extracurriculare.html>

Exemple de bune practice privind utilizarea în activitatea didactică a unor procedee, metode și tehnici care au ca scop creșterea calității în educație

Prof. înv. primar, Boboescu Elena
Prof. înv. primar, Crenicean Lorena-Emanuela
Liceul Tehnologic „Clisura Dunării” Moldova Nouă

Pentru a îmbunătăți sistemul actual de educație, anul școlar 2022-2023 a debutat cu o schimbare majoră privind structura sa: cele două semestre au fost transformate în cinci module de școală separate prin mini-vacanțe. Astfel, noul an școlar a început în prima zi de luni a lunii septembrie și se va încheia în data de 16 iunie.

Ministerul Educației a propus, așadar, o structură nouă a anului școlar, care va fi împărțit în 5 module de învățare și 5 vacanțe școlare. Perioadele de învățare și perioadele de odihnă vor fi uniform distribuite, cu un număr de cinci perioade de 6-8 săptămâni de studio, între care sunt intercalate vacanțe de minimum o săptămână de odihnă; fiecare secvență a anului școlar are astfel o durată relativ apropiată, reglajul fiind făcut prin intermediul săptămânilor de vacanță din interior, care permit și respectarea perioadelor tradiționale de sărbători.

Implementarea acestei structuri modulare este o măsură de eficientizare a timpului de instruire și trebuie asociată cu o reformă a proiectării instruirii și evaluării pentru consolidarea învățării.

Trecerea la o organizare pe module poate avea avantajul structurării parcursului de învățare în unități mai ușor de gestionat și de monitorizat din perspectiva relației dintre învățare și evaluare, cu condiția ca proiectarea învățării să se facă în unități mai mici, și chiar integrate inter- sau multidisciplinar.

Din perspectiva curbei de învățare a elevilor, stabilirea unor obiective mai bine definite și apropiate în timp poate avea un efect motivational important, mai ales în condițiile în care procesul de învățare se bazează pe pedagogia experiențială și pe învățare prin proiecte. De asemenea, în majoritatea sistemelor care promovează o structură modulară există o preocupare explicită pentru ca evaluarea să fie în principal de natură formativă, echilibrată în raport cu evaluarea sumativă și acest lucru devine posibil cu condiția reformei sistemului de evaluare (accent pe evaluare formativă/feedback, renunțarea la ideea unui număr minim de note și concentrarea pe competențe specifice dezvoltate). Trebuie subliniat, totuși, că măsura nu vizează verificarea mai redusă a elevilor, ci dimpotrivă, o evaluare sistematică a progresului acestora, care să dirijeze și să orienteze planificarea procesului de predare-învățare, cu obiective setate individual de la un modul la altul; notele ar trebui să devină astfel complementare unui proces de evaluare narativă care să acompanieze învățarea, și nu un obiectiv în sine.

În clasa pregătitoare, copilul va învăța prin metode adecvate vârstei tot ceea ce îi este necesar pentru a face față cu succes clasei I. De exemplu, copiii își vor dezvolta capacitatea de a comunica, vor stabili sau consolida primele contacte cu lumea numerelor și a literelor, vor învăța să observe mediul înconjurător și să interacționeze cu ceilalți copii și cu adulți prin jocuri didactice, activități în echipă, activități de descoperire, prin desen sau muzică. Nu în ultimul rând, copiii vor beneficia de ore special destinate unei pregătiri fizice armonioase. În clasa pregătitoare elevii nu vor da niciun fel de testări, cadrul didactic putând însă să utilizeze modalități de încurajare și de recompensare specifice vârstei.

De exemplu o metodă activă folosită în clasa pregătitoare este jocul de rol, care solicită creativitate și participare intensă, mobilizarea competențelor și a cunoștințelor anterioare și, în egală măsură, improvizație. Jocul de rol este o strategie prin care copiii școlari imită personaje din povești sau acțiuni, de exemplu: „De-a bucătarii”, „De-a doctorul”,

„La piață”, „Scufița Roșie”, „Capra cu trei iezi”. Simularea constă în punerea în scenă a unor situații similare celor din viața reală, copiii își păstrează atitudinile, valorile și nu joacă un personaj, ci interpretează o situație. Un alt exemplu pentru a stimula creativitatea este povestea cu început dat sau povești libere, după un șir de ilustrații, o jucărie, o siluetă, după o machetă sau planșe. Cu ajutorul acestei metode antrenăm capacitatea de elaborare verbal-expresivă, a imaginației, a inovației, a creativității. Desenele libere antrenează creativitatea școlarului, folosind metode și materiale diverse. Modelarea cu ajutorul lutului stimulează creativitatea școlarului, jocurile de tip puzzle, precum și desenul liber.

Metoda ciorchinelui este folosită individual sau în grup și constă în evidențierea de către elevi a legăturilor dintre idei, pe baza găsirii altor sensuri ale acestora și a relevării unor noi asociații de idei. Are o multitudine de efecte formative:

- la nivel cognitiv: - stimulează valorificarea cunoștințelor și convingerilor personale;
- captează atenția elevilor;
- dezvoltă gândirea liberă;
- stimulează creativitatea.
- la nivel atitudinal: - stimulează o atmosferă de emulație între participanți;
- stimulează motivația elevilor pentru a participa la activitate;
- contribuie la formarea capacității de autocunoaștere și
- autoevaluare, prin comparația cu ceilalți participanți.

Aplicatie: Scrieți rezultatul operațiilor

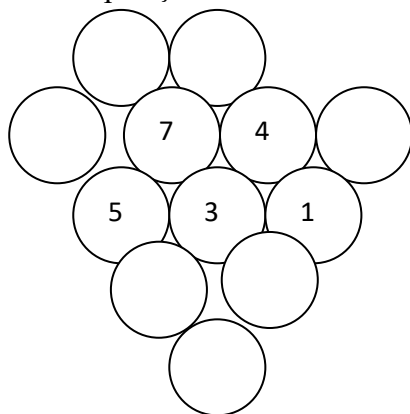

Interviul în trei trepte

Elevii se organizează în triade (A, B, C), pentru a fi pe rând, intervievator, interviuat, observator. Interviul va conține întrebări de genul:

- Care sunt personajele textului?
- Când se petrece întâmplarea?
- De ce se consideră ghiocelul neînsemnat?
- Cum încearcă Iarna să-l pedepsească pe ghiocel?
- Cine îl ajută pe ghiocel?
- Care este semnificația acestei flori ?

Răspunsurile cele mai interesante se comunică întregii clase.

Masă rotundă

Se formează grupe de 3 elevi. Fiecare elev descrie câte o floare de toamnă la alegere, apoi o desenează.

Jocuri de rol „Iarna la taifas cu ghiocelul”

Explozia stelară Este o metodă de stimulare a creativității, o modalitate de relaxare a copiilor care se bazează pe formularea de întrebări pentru rezolvarea de probleme și noi descoperiri.

Obiectiv: Formularea de întrebări și realizarea de conexiuni între ideile descoperite de copii în grup, prin interacțiune și individual pentru rezolvarea unei probleme precum și modul de cooperare și interacțiune.

Exemplu:

Convorbire: Menținerea sănătății

Obiectiv: evidențierea a cât mai multe soluții de menținere a sănătății ca răspuns la întrebările adresate.

Desfășurare:

1. Se citește o ghicitoare. Se discută iar elevii extrag ideea centrală „menținerea sănătății” și se expune pe steaua mare.
2. Cinci copii aleg câte o steluță pe care este scrisă întrebarea, apoi fiecare din ei, printr-un joc numărătoare își formează grupul preferențial: Unu, doi, trei, patru, cinci/Vă grupați cu toții aici/Împreună vă jucați și învățați/Întrebări vă adresați!
3. Se citește întrebarea de pe steluță și timp de 5 minute, copiii analizează imaginile, formulează întrebări în concordanță cu situațiile problemă descoperite de grup.
4. După expirarea timpului, elevii revin în semicerc și adresează întrebările elaborate în grup celorlalte grupuri care răspund întrebărilor sau adresează noi întrebări de același tip, completând eforturile acestora.
5. Întrebările interesante se scriu pe câte o steluță care se fixează pe o imagine sugestivă (poster)

Aplicatie: „La cireșe”



Tehnica viselor este o tehnică bazată pe meditație în care copilul își lasă imaginația să lucreze pentru a exprima ceea ce a gândit că poate face el în viitor, cum va arăta locuința lui, colegii, școala, parcul, apoi compară visul cu realitatea în vederea obținerii unor situații viabile pentru viitor.

Obiectiv: Stimularea imaginației prin crearea de situații comparabile cu cele existente în viața reală. În cadrul temei „Școala mea” fiecare elev își va imagina cum va arăta școala sa peste 10 ani.

Grupa 1 – lingviștii: Realizați o poveste în care să descrieți școala

Grupa 2 – arhitecții: Construiți școala cum v-o imaginați peste 10 - 20 ani.

Grupa 3 – naturaliștii: Imaginați-vă grădina și curtea școlii ca o oază de relaxare, aer curat.

Grupa 4 - kinestezicii: Creați un program artistic pentru teatrul de păpuși al școlii în viitor.

3. Activități în grupuri Învățătoarea revine cu o altă sarcină didactică: „Gândiți-vă ce poate fi realizat cu adevărat din tot ceea ce v-ați imagina”.

4. Prezentarea rezultatelor Fiecare grup prezintă soluțiile viabile în funcție de timpul transunerii în realitate timp de 5 minute.

Prezintă următoarele beneficii: stimulează imaginația și creativitatea; impulsionează depășirea barierelor; activează grupurile prin competiția permanentă; impune stabilirea unei paralele între lumea reală și cea imaginată; compararea soluțiilor; dezvoltă gândirea creativă; stimulează buna dispoziție.

Metoda Copacul ideilor este o metodă grafică în care cuvântul - cheie este scris într-un dreptunghi în partea din mijloc, la baza paginii. De la acest cuvânt - cheie se ramifică, asemenea crengilor unui copac, toate cunoștințele învățate.

Metoda R.A.I. are la bază stimularea și dezvoltarea capacității elevilor de a comunica prin întrebări și răspunsuri ceea ce tocmai au învățat. Denumirea provine de la inițialele cuvintele Răspunde – Aruncă – Interoghează Metoda R.A.I. poate fi folosită la sfârșitul lecției, pe parcursul ei sau la începutul activității, înaintea începerii noului demers didactic, în scopul descoperirii, de către profesorul ce asistă la joc a eventualelor lacune în cunoștințele cursanților și a reactualizării ideilor-ancoră.

Pot fi sugerate următoarele întrebări:

- Ce știi despre (o anumită temă)?
- Despre ce ai învățat în acest curs ?
- Cum justifici faptul că.....?
- Care sunt consecințele faptului?
- Ce ți s-a părut mai interesant..?
- De ce alte experiențe sau cunoștințe poți lega ceea ce tocmai ai învățat?

Este o metodă de a realiza un feedback rapid, într-un mod plăcut, energizant și mai puțin stresant decât metodele clasice de evaluare. Elevii sunt încântați de această metodă – joc de constatare reciprocă a rezultatele obținute, modalitate care se constituie în același timp și ca o strategie de învățare ce îmbină cooperarea cu competiția. chiar și cei mai timizi elevi se simt încurajați și participă cu plăcere la activitate.

Pentru formarea capacității de a coordona activitățile, de a lucra în echipă și de a rezolva creativ situațiile specifice domeniului, a capacității de proiectare și monitorizare a proiectelor/programelor specifice sunt utilizate strategiile indirecte bazate pe observație, reflecție și acțiune a elevului, respective metoda anchetei, observarea sistematică și independentă, experimentul, modelarea, jocurile de rol, metoda studiului de caz și simulările.

Strategiile de evaluare permit atât cadrului didactic cât și elevului cunoașterea gradului și a măsurii în care au fost îndeplinite finalitățile propuse. Eficiența proceselor de predare și învățare depind de corectitudinea și de promptitudinea cu care se realizează actele evaluative.

Profesorul are nevoie de: „competență relațională, capacitate de a promova relații de cooperare și competiție, un stil de lucru cooperant pentru a asigura unitatea clasei, pentru a obține un înalt grad de coeziune al acesteia, pentru a stimula tendințele centripete în locul celor centrifuge, pentru a forma conștiința comunitară (de grup) a elevilor de care se ocupă” (Cerghit, 2008, p. 183).

Bibliografie:

1. Clegg Brian, Birch Paul, Creativitatea, Editura Polirom, Iași, 2003, pagina 101, 173
2. Roșca Al., Zorgo B., Aptitudinile, Editura Științifică, București 1972, pagina 99
3. Roșca Alexandru, Creativitatea generală și specifică, Editura Academiei Republicii Socialiste România, București, 1981, pagina 16, 17, 19, 103,113
4. Mihaela Roco, Creativitatea individuală și de grup, Editura Academiei Republicii Socialiste România, București 1979, pagina 15, 17, 33
5. Roșca Alexandru, Psihologia copilului preșcolar, Editura Didactică și Pedagogică, București, 1968, pagina 5,191, 192.

Educația ecologică în vremurile moderne

Bobu Raluca Ana,

Școala Gimnazială Nr.1 Suceava

Registrul bogat al noilor educații permite deschiderea școlii spre problematica lumii contemporane. Educația ecologică, sau educația relativă la mediu, investind în dezvoltarea gradului de conștiință și a simțului responsabilității tuturor oamenilor față de mediu și problemele sale, vizează în egală măsură asimilarea de cunoștințe, formarea de atitudini și comportamente dezirabile, clarificarea valorilor, precum și un demers practic eficient.

Rolul educației ecologice și de protecție a mediului înconjurător se concentrează pe modelarea viitorului cetățean capabil de a-și forma un punct de vedere obiectiv asupra realității înconjurătoare, de a-l incita la participare, devenind astfel conștient de viitor și de faptul că viața generațiilor de mâine depinde într-o mare măsură de opțiunile sale.

Într-o societate în care tehnologia ocupă cea mai mare parte a interesului oamenilor, natura pare să treacă pe locul doi, astfel încât o reorientare spre importanța și farmecul naturii este chiar primordială, întrucât viața noastră este în permanentă interdependență cu natura și trebuie să-i acordăm respectul cuvenit. Cultivarea dragostei față de mediul înconjurător și a ideii de prieten al acestuia începe de timpuriu, încă din familie, continuă pe parcursul școlii și apoi toată viața. Deprinderile „ecologice” formate la elevi pe perioada școlarizării sunt premisele formării unui om conștient de problemele mediului cu care se confruntă oamenii.

Educația ecologică se realizează prin ancorarea copilului în realitate, prin contactul nemijlocit cu mediul care-l va ajuta să înțeleagă că viața lui și a generațiilor viitoare, calitatea ei, depinde într-o mare măsură și de opțiunile sale. Dezvoltă spiritul de observație și gândirea logică prin interpretarea unor fenomene naturale și provocate, grija față de propria persoană, de ceilalți și față de mediul înconjurător.

Dacă activitățile practice se realizează cu succes în interiorul școlii, acestea devin cu atât mai plăcute în exteriorul zidurilor școlii, în cadrul unor proiecte ecologice, când elevii au posibilitatea să învețe despre mediu în cadrul mediului făcând în același timp activitățile și recreative dar și utile.

Proiectul *LEAF- Să învățăm despre pădure*, este un program de educație pentru mediul înconjurător, prin care sala de clasă este înlocuită cu natura, iar lecțiile se desfășoară în mediul natural, loc de odihnă și izvor nesecat de inspirație și creație. Elevii, au desfășurat lecții de ecologie identificând elementele componente ale ecosistemului unui parc. Au apreciat, prin metode de observare directă, factorii abiotici și au identificat specii de plante și animale

caracteristice biocenozei parcului, încadrându-le în grupele corespunzătoare, au surprins în fotografie aspecte ale influenței climei asupra viețuitoarelor, au realizat desene, inspirându-se din spectacolul de viață și culoare oferit de natură. În același timp, au experimentat starea de a fi în natură, beneficiind de efectele terapeutice oferite de peisaj, foșnete, cântecul păsărilor, mișcare și aer curat. Sub dictonul, *Hai la înverzit*, elevii s-au implicat în acțiuni de voluntariat ce au constat în activități de plantare arbori.

Let's Do It, România- cel mai mare proiect de voluntariat și implicare socială organizat în România, antrenează în fiecare an elevi, părinți și profesori în acțiuni de strângere a deșeurilor, desfășurate în cadrul Zilei de Curățenie Națională, în cadrul cărora se colectează zeci de saci de deșeuri din toate categoriile. Astfel, împreună, ajutăm pământul să respire.

Patrula de reciclare, este un alt proiect care își propune să formeze o generație de tineri responsabili față de mediul înconjurător, implicați în comunitate și încrezători în propria putere de a aduce schimbări benefice în societate. Misiunea este de a informa că deșeurile de echipamente electrice și electronice au o capacitate îngrijorătoare de a afecta mediul într-un mod negativ și de a convinge oamenii să trimită deșeurile pe care le dețin la reciclare. În cadrul proiectului elevii se implică activ în activități de informare, popularizare, colectare și sortare a deșeurilor. Prin activitățile de ecologizare se dezvoltă spiritul civic și etic, altruismul, gradul de civilizație al unei societăți fiind dat de modul în care aceasta își administrează deșeurile.

Școala ecoterrienilor, își propune să ducă în școli mesajul importanței protecției mediului înconjurător, prin participarea activă la colectarea deșeurilor de acest tip. Campania are mai multe etape și mai multe tipuri de activități implicate: etapa de eco-informare și eco-educație – lecțiile făcute la clasă, partea practică de activități, partea de colectare propriu-zisă. Activitățile cuprinse în acest proiect educațional și de colectare sunt monitorizate și premiate, în funcție de cantitatea de deșeuri colectată și de punctajul obținut în urma jurizării activităților efectuate la clasă.

Școli prietenoase cu natura, este un proiect al celor care au respect pentru tot ce este viu și are ca scop protejarea biodiversității și educația ecologică în școli. La sfârșitul anului școlar activitățile se raportează prin completarea formularului de raportare și se documentează cu câte o poză. Instituțiile de învățământ care derulează corect minimum 5 activități din lista propusă sunt premiate cu plăcuța programului sau se certifică în vederea menținerii titlului de Școală Prietenoasă cu Natura.

„Dă-i copilului natura și nu va mai avea nevoie de nimic altceva.”

Teatrul și jocul didactic

Lucian Blaga spunea:

Copilul râde:

“Înțelepciunea și iubirea mea e jocul!”



Tânărul cântă:

“Jocul și-nțelepciunea mea-i iubirea!”

Bătrânul tace:

“Iubirea și jocul meu e-nțelepciunea!”

Teatrul și jocul didactic își dau mâna în sala de clasă, iar elevii devin ”actori” care învață , sub îndrumarea profesorului, să capete o libertate în gândire, exprimare și comunicare.

Jocul este o formă de concretizare a comunicării în educarea copiilor. Strategia educațională prin joc înseamnă inventivitate și ingeniozitate, dezvoltarea imaginației, dezvoltarea atenției, a spiritului de observație, al comunicării și al spontaneității. Jocul didactic are scop educativ și chiar terapeutic, asigură o bază de înțelegere cu sine și cu ceilalți, dezvoltând adaptabilitatea la diverse situații și adaptabilitatea socială. Influențează pozitiv procesul de învățare, dezvoltând psihicul și socialul printr-o metodă plăcută, veselă, fiind în contrast cu acel comportament convențional și cu învățarea formală. Oferă o educație activă, încurajează originalitatea oferind libertatea maximă fiindcă jocul își creează propria lume.

Jocul de rol și dramatizarea facilitează comunicarea intra și interpersonală, reflecția și comunicarea cu ceilalți, contribuie la realizarea unor situații autentice de comunicare, valorificând celelalte metode folosite: conversația, povestirea, prezentarea orală.

Dramatizarea este o metodă activă, care se bazează pe utilizarea mijloacelor și procedeelelor artei dramatice, urmărește redarea cât mai fidelă și mai creativă a personajului interpretat. Este o metodă simulativă, care poate lua în activitatea didactică diverse forme: dramatizarea unor povestiri sau schițe, punerea în scenă a unor evenimente. Prin activitatea de dramatizare, elevii pot înțelege modalitățile variate de comunicare ale artei dramatice. În clasele primare sunt valorificate, prin dramatizare, schițele și poveștile în care predomină dialogul, piesele de teatru pentru copii, majoritatea textelor dialogate din manualele școlare.

Teatrul ca metodă alternativă de învățare are drept scop dezvoltarea abilităților de comunicare, creșterea nivelului de focalizare a atenției și a spiritului de observație, cultivarea unui limbaj specific și a unei atitudini spontane și dezinvolte. Astfel, jocul dramatic are scop educativ, punând elevul în situația de a comunica și a se adapta la noi situații. Înclinația copiilor de a da viață obiectelor împrumutându-le intenții sau de a-și atribui roluri oferă un vast teren de acțiune pentru dezvoltarea imaginației și a abilităților de comunicare. Pentru copil, jocul este, în egală măsură, o nevoie care contribuie la dezvoltarea fizică, un mijloc de exprimare care favorizează dezvoltarea intelectuală și culturală, o plăcere care facilitează deschiderea către societate și o motivație care permite maturizarea afectivă. Odată respectate aceste patru postulate, jocul de-a teatrul devine pentru copil o formă veritabilă de educare. Jocul de-a teatrul îl ajută să se deprindă cu spațiul personal și cel comun, permite cunoașterea propriului corp, implică exercițiul imaginației, formează capacitatea de a se asculta pe sine și pe ceilalți, rigoarea, sensibilitatea și modestia. Prin urmare, copilul va căpăta astfel stăpânirea de sine necesară în procesul de construcție a personalității.

Am conceput valorificând valențele jocului dramatic, disciplina opțională „Atelierul de teatru” orientată spre dezvoltarea competențelor de comunicare va ajuta școlarul mic să-și formeze și să-și însușească normele comunicării verbale, nonverbale și scrise și să le aplice în viață, să se cunoască pe sine, să gândească pozitiv față de colegi, părinți, să-și sporească randamentul școlar, să se integreze mai ușor în colectivitate.

Îl pune pe elev în situația de a comunica și exprima prin limbaj verbal și nonverbal o situație dată folosind experiența sa de viață. Este un antrenament de improvizație, creativitate și spontaneitate care solicită angajarea elevului într-o activitate care îi dă libertatea de a se exprima, de a se exterioriza.

Exercițiul „Alo, bunica?”

Copiii se deplasează liber pe suprafața de joc. Când învățătorul va spune „unu” copiii vor sta pe loc pentru a mima inițierea unei convorbiri telefonice, ținându-și mâna la ureche și zicând „Alo bunica?” cu o voce foarte clară.

Când aud „doi” vor întinde mâna și vor spune „Bună ziua, doamnă”. La „trei”, vor rosti „Vai! vai! vai!” ținându-și capul între mâini.

Când corespondența dintre cifre și acțiuni va fi bine memorată, adultul va propune combinații precum 1,1,3/ 3,2,1/ 2,2,3,1 etc.

Jocurile de creativitate și imaginație urmăresc spontaneitatea construcțiilor verbale, a fanteziei, a reprezentărilor despre lucrurile puse în discuție.

Exercițiu de imaginație: „Măinile sunt o fântână” din care curge apa.

Este necesară antrenarea copiilor în exerciții de vizualizare, care îi permit copilului să se întoarcă la sursele imaginației sale. Vizualizarea favorizează concentrarea, relaxarea și dezvoltă capacitatea de a memora. Prin urmare, ea dezvoltă imaginația și creativitatea.

Jocul „Propoziția elastică” vizează dezvoltarea fluidității și a flexibilității gândirii, dezvoltarea memoriei verbale și a creativității.

Sarcina didactică constă în adăugarea unuia sau a maximum două cuvinte la o anumită propoziție.

De exemplu: Eu plec.

Eu plec în excursie.

Eu plec în excursie la munte.

Eu plec în excursie la munte, mâine, dimineață...

Cuvintele adăugate trebuie să aibă o legătură logică cu prima propoziție. În răspunsurile elevilor nu este permisă schimbarea sau modificarea propoziției de debut. Jocul se poate desfășura individual, colectiv sau pe microgrupuri.

Jocuri de mimă și pantomimă

Exercițiul „De la zi la noapte”

În centrul suprafeței de joc se instalează un panou suficient de înalt pentru a putea ascunde un copil. Protagonistul își joacă rolul în partea din stânga scenei: el pornește din partea stângă afișând clar o anumită expresie. Ajuns la panoul plasat paralel cu grupul, el dispare în spatele acestuia și reapare afișând o expresie diferită.

Protagonistul trebuie să asimileze în aceeași manieră fiecare dintre stări. Nu trebuie să se simtă trecerea. Aceasta trebuie să fie instantanee.

Jocul „Cercul”

Colectivul de elevi este împărțit în grupe de câte 7-8. Fiecare grup va ocupa suprafața de joc pe rând, iar copiii vor forma un cerc, deplasându-se în sensul orar. Cei care nu participă vor sugera mișcările pe care cei aflați în joc le vor executa. Învățătorul dirijează jocul selectând din rândul „publicului” rolurile propuse de elevi: „sunteți uriași”, „este secetă”, „ați ajuns la Polul Nord”, „sunteți astronauți”, „a venit ploaia”, „sunteți balerine”, „bate vântul”, „sunteți roboți” etc.

Jocul antrenează elevii într-un exercițiu de gândire, imaginație și mișcare prin care se urmărește comunicarea la nivelul nonverbalului.

Exercițiul dramatic pe care îl propune disciplina opțională a constituit o formă ideală de dezvoltare a capacității de comunicare verbală, nonverbală și scrisă.

„Atelierul de teatru” este o disciplină „de frontieră”, aflată la „granița” dintre limba și literatura română și teatru, dintre proiectat și spontan, dintre riguros și ludic.

Jocul de rol, dramatizările, exercițiile de mimă, pantomimă, dicție, imitație, mișcare, sincronizare, jocurile de creativitate, imaginație, de exprimare a sentimentelor și a trăirilor au determinat atât dezvoltarea limbajului și a expresivității acestuia, îmbogățirea vocabularului, creșterea capacității de memorare cât și abilitatea elevilor de a comunica, de a înțelege nuanțele verbalului și nonverbalului, de a gândi creativ, de a trece peste inhibiții și timiditate.

Activitățile didactice ale „Atelierului de teatru” au oferit simultan și libertate și rigoare, fiind un cadru potrivit de construire sistematică a comunicării.

Concluziile mele se opresc la contribuția substanțială pe care a avut-o aplicarea „Atelierului de teatru”, având la bază jocul:

- elevii au fost entuziasmați de această nouă abordare a lecțiilor;
- munca în echipă a devenit un lucru obișnuit și plăcut;
- copiii au devenit mai încrezători în abilitățile lor de comunicare și îndrăznesc să avanseze opiniile personale și la alte ore;
- dezvoltarea, îmbogățirea, diversificarea și nuanțarea limbajului elevilor;
- tehnica bazată pe jocuri de rol, exerciții teatrale și dramatizări este un exercițiu de aprofundare progresivă a sensului mesajului, un antrenament atitudinal și o ocazie de învățare a rolurilor sociale (să fie buni, harnici, modești etc) pentru practicarea eficientă a comunicării și pentru adaptarea la cerințele vieții sociale, care solicită schimbări rapide de rol, statut și perspectivă.

Teatrul este o școală a sincerității, a rigorii și a onestității, deoarece oferă fiecărui individ posibilitatea de a fi el însuși și, totodată, actorul principal al propriei sale existențe.

„Atelierul de teatru” îi oferă elevului din clasele primare o alternativă de formare și dezvoltare a abilităților de comunicare, ce vor constitui o bază solidă pentru adultul senin, comunicativ, dezinvolt și sigur pe sine pe care societatea și-l dorește.

Prof. Larisa Bodescu

PROGRAMĂ DE OPȚIONAL
pentru clasa pregătitoare, secția cu predare în limba germană

Bodis Magdalena
Școala Gimnazială "Mihai Eminescu" Zalău

Titlul disciplinei opționale: „Das Säcklein mit den Märchen”("Săculețul cu povești")

Aria curriculară: Limbă și comunicare

Clasa pregătitoare

Durata: 1 oră/ săptămână

Nota de prezentare

În ultima vreme s-a constatat că lectura, preocupare principală a multor generații de elevi, este din ce în ce mai neglijată din cauza noilor mijloace de informare (televizorul, calculatorul, smartphonul, tableta). Din păcate, programele oferite de mass-media nu corespund întotdeauna universului copilăriei, nu stimulează dezvoltarea competențelor de înțelegere și exprimare orală, nu contribuie la îmbogățirea, precizarea, activizarea și nuanțarea vocabularului elevilor.

Problemele cu care elevii se confruntă în viața profesională, socială sau personală impun decizii care nu se regăsesc în cadre disciplinare. Dimpotrivă, ele au un caracter integrat, iar rezolvarea lor impune corelații rapide și semnificative, sinergie și acțiune contextuală.

Elevii acumulează în procesul instructiv – educativ și nu numai, un ansamblu de cunoștințe, deprinderi, atitudini. Pentru a-i sprijini în identificarea legăturilor între ideile și procesele dintr-un singur domeniu, dar și a celor între ideile și procesele din domenii diferite, precum și din lumea exterioară școlii, se impune realizarea unui curriculum integrat.

Basmul poate să reprezinte pentru micii școlari refugiul în care totul este posibil, real sau imaginar, locul în care valorile morale sunt stabile și neapărat respectate, deoarece încălcarea normelor atrage după sine "oprobriul" și „răsplata", iar pentru personajele pozitive totul se termină cu bine.

Acest univers mirific oferă perspective largi imaginației, stimulează creativitatea artistică de orice fel, având mari valențe educative.

M-am oprit asupra acestei discipline opționale contopind laolaltă obiective specifice ariilor curriculare limbă și comunicare, arte, om și societate și tehnologii. Mijloc de educație, instrucție și divertisment, opționalul îi va oferi școlarului posibilitatea de liberă exprimare și specifică manifestare a înclinațiilor sau a talentului, precum și șansa de a lucra în echipă, de a se dovedi interesat, performant și de folos celorlalți.

Implicat într-o astfel de activitate elevul va reuși mai ușor să-și depășească inhibițiile, să se manifeste spontan învingându-și emoțiile și să se integreze în colectiv, va putea emite judecăți morale și de valoare, revizuindu-și propriul comportament.

Textele, exercițiile și jocurile didactice propuse, iau în considerare sfera preocupărilor, cunoștințelor și intereselor elevilor, dându-le posibilitatea să se exprime cât mai ușor, urmărindu-se pas cu pas calitatea exprimării orale. Voi urmări combinarea și punerea în relație a obiectelor de studiu, stabilirea de relații între concepte, fenomene și procese din diferite domenii, corelarea rezultatelor învățării cu situațiile din viața cotidiană, acoperind astfel rupturile dintre discipline, angajând astfel responsabil elevul în procesul învățării.

COMPETENȚE GENERALE

- receptarea de mesaje orale în contexte de comunicare cunoscute;
- exprimarea de mesaje orale în diverse situații de comunicare;
- receptarea unei varietăți de mesaje scrise, în contexte de comunicare cunoscute;

- redactarea de mesaje în diverse situații de comunicare;
- interpretarea de cântece pentru copii, cu mijloace specifice vârstei;
- exprimarea unor idei, sentimente și experiențe prin intermediul muzicii și mișcării, individual sau în grup;
- aplicarea unor norme de comportament specific moralei religioase, în diferite contexte de viață;
- explorarea activă a unor elemente din viața de zi cu zi, din perspectiva propriei credințe;
- realizarea de creații funcționale și/sau estetice folosind materiale și tehnici elementare diverse.
- cooperarea cu colegii pentru rezolvarea de sarcini simple de lucru, manifestând disponibilitate.

COMPETENȚE SPECIFICE ȘI ACTIVITĂȚI DE ÎNVĂȚARE

Competențe specifice CLG	Activități de învățare
<p>1.1 Descifrarea semnificației unui mesaj oral din poveștile citite/audiate</p> <p>1.2 Recunoașterea unor detalii dintr-un mesaj citit/audiat</p> <p>1.4 Exprimarea preocupării pentru receptare de mesaje orale, în situații diverse de comunicare</p>	<p>- selectarea unei imagini dintr-un set, pentru a indica despre ce este vorba în mesaj;</p> <p>- repovestirea unor secvențe preferate, dintr-un text audiat;</p> <p>- numirea personajelor dintr-un fragment de poveste audiat;</p> <p>- oferirea de replici afirmative/ negative la enunțuri scurte care vizează diverse informații din text;</p> <p>- jocuri de rol/dramatizări;</p> <p>- conversații pe marginea textelor citite/audiate;</p> <p>- utilizarea dicționarului pentru a putea înțelege cuvintele noi întâlnite în texte;</p>
<p>2.1 Redactarea unor enunțuri proprii în diverse situații de comunicare</p> <p>2.2. Comunicarea unor informații cu ajutorul propozițiilor legate prin înțeles (texte scurte)</p>	<p>- jocuri de rol/dramatizări;</p> <p>- alcătuire de propoziții după imagini din textele citite /audiate;</p> <p>- recitarea unor versuri din poezii citite;</p> <p>-reproducerea unui mesaj scurt cu schimbarea intonației, în funcție de intenția de comunicare (aserțiune, întrebare, exclamație, supărare, bucurie etc.);</p> <p>- dramatizări ale poveștilor/fragmentelor din basme audiate;</p> <p>- dialoguri despre personajele întâlnite în texte;</p> <p>- povestirea unor secvențe din textele citite;</p> <p>- schimbarea anumitor părți din povești, care să conducă la un alt final al acesteia;</p> <p>- stabilirea trăsăturilor fizice și psihice ale personajelor;</p> <p>- jocuri de rol/dramatizări;</p> <p>- recunoașterea unui personaj din poveste prin formularea de întrebări despre personajul respectiv;</p> <p>- conversații scurte în grup, pe baza textului audiat sau a unei imagini cu aspecte din poveste/poezie;</p>
<p>3.1 Lecturarea diverselor mesaje scrise desprinse din povești/poezii</p>	<p>- citirea selectivă cu respectarea cerințelor (de la ... până la ..., o idee din text);</p>

3.2 Înțelegerea mesajului transmis de un text	- citirea unor fragmente din povești, cu respectarea semnelor de punctuație și adaptarea intonației vocii în funcție de acestea; - jocuri cu imagini, cuvinte, simboluri; - redarea orală a învățăturilor desprinse din povești sau poezii; - ordonarea evenimentelor din textele citite sau audiate, după criterii logice; - realizarea unei mini-biblioteci cu cărți citite sau care se doresc a fi citite de către copii;
3.4 Manifestarea interesului pentru lectură	- completarea unor tabele cu titluri de cărți și autori citite de elevi; - memorarea unor poezii sau a unor replici îndrăgite, din poveștile citite;
4.1 Redactarea de mesaje în contexte de comunicare diferite	- transcrieri ale unor fragmente/strofe din textele citite/audiate; - realizarea de portofolii cu scrieri și imagini după textele citite/audiate;
4.2 Scrierea de mesaje respectând normele de scriere	- obținerea de cuvinte noi prin inversiuni de silabe/litere; - formularea de întrebări și răspunsuri legate de textele citite/audiate;
Competențe specifice muzică și mișcare	Activități de învățare
2.1 Cântarea în colectiv, în grup și individual	- interpretarea de cântece care au legătură cu textele citite/audiate; - redarea unor structuri ritmice derivate din cântece;
2.2 Interpretarea cântecelor cu acompaniament divers	-acompanierea pieselor muzicale cu jucării muzicale sau cu percuție corporală;
3.2 Realizarea unui dans/joc pe muzică	- dans liber sugerat de versuri și acțiuni citite/audiate;
Competențe specifice religie	Activități de învățare
1.1 Justificarea unor aspecte specifice propriei credințe religioase	- dialoguri pe tema importanței iubirii, ascultării, ajutorului, din diferite texte citite/audiate; - jocuri de rol/dramatizări;
Competențe specifice arte vizuale și abilități practice	Activități de învățare
2.3 Realizarea unor produse din materiale diverse pentru utilizări diferite	- confecționarea unor obiecte din materiale reciclabile, necesare ajutorării oamenilor sau animalelor prezente în textele citite/audiate.

CONȚINUTURI

- formularea de întrebări legate de textul audiat;
- imaginarea unor schimbări de acțiune în texte audiate;
- texte despre lumea animalelor;
- diverse texte literare și non literare despre lume și viață;
- reguli de politețe: formule de salut, de adresare și de mulțumire;
- reguli elementare în conversație;

- iubirea, sentimentul cel mai înalt al omului (ce înseamnă să iubești; pe cine iubim; exemple de oameni care își arată iubirea față de Dumnezeu și de semenii lor);
- oferirea de sfaturi și învățături (nevoia de sfaturi, de la cine primim sfaturi, cui dăm sfaturi);
- recunoștința față de cei care ne fac bine;
- iertarea celor care ne fac rău;
- ajutorul dat celor care sunt bolnavi dar și persoanelor singure;
- cântare vocală în colectiv, pe grupe și individual;
- acompaniament la vioară și chitară, realizat de cadrul didactic;
- percuție corporală (bătăi din palme, pe genunchi, cu degetele pe bancă etc.);
- mânuirea jucăriilor muzicale;
- reguli de politețe: formule de salut, de adresare și de mulțumire, reguli elementare în conversație;
- pata de culoare; tehnici simple: stropire, suflare, zgâriere, modelaj, decolorare cu pic;
- punctul și linia cu scop de contur și cu scop decorativ;
- tehnici simple: rupere, mototolire, decupare după contur;
- tehnica colajului: folosind materiale și tehnici diverse, potrivite nivelului de vârstă;
- aparate de redare și înregistrare (telefon, aparat foto, tabletă, PC etc.);

VALORI ȘI ATITUDINI

- cultivarea interesului pentru lectură și a plăcerii de a citi, a gustului estetic în domeniul literaturii;
- stimularea gândirii autonome, reflexive și critice în raport cu diversele mesaje receptate;
- cultivarea unei atitudini pozitive față de comunicare prin conștientizarea impactului limbajului asupra celorlalți și prin nevoia de a înțelege și de a folosi limbajul într-o manieră pozitivă, responsabilă din punct de vedere social;
- cultivarea unei atitudini pozitive față de limba română și recunoașterea rolului acesteia pentru dezvoltarea personală și îmbogățirea orizontului cultural.

MODALITĂȚI DE EVALUARE

- portofoliul;
- autoevaluarea;
- observarea sistematică a comportamentului elevilor;
- convorbiri;
- jocuri de rol;
- dramatizări;
- organizarea unor mini spectacole;
- expoziții cu planșele elevilor;
- album cu poze.

Sugestie de titluri de povești:

1. *Rotkäppchen - Scufița roșie*, Frații Grimm
2. *Schneewittchen - Albă ca zăpada și cei șapte pitici*, Frații Grimm

3. Die Bremer Stadtmusikanten – Muzicanții din Bremen
4. *Aschenputtel* -Cenușăreasa, Frații Grimm
5. *Dornröschen* β *Frumoasa din pădurea adormită*, Charles Perrault
6. *Der Wolf und die Geißlein*β - *Iedul cu trei capre*
7. *Der gestiefelte Kater* β *Motanul încălțat*, Charles Perrault
8. *Das Rübenziehen* - *Ridichea uriașă*, poveste populară rusă
9. Frau Holle
10. Der süße Brei
11. Die Sterntaler
12. Rapunzel
13. Hans im Glück
14. Die goldene Gans
15. Strohalm, Bohne und Kohle
16. Der Hase und der Igel
17. Der Löwe und die Maus

BIBLIOGRAFIE

1. Programa școlară pentru Arte vizuale și abilități practice, clasa pregătitoare, clasa I și clasa a II-a, aprobată prin OM 3418/19. 03. 2013
2. Programa școlară pentru disciplina Comunicare în limba germană, clasa pregătitoare, clasa I și clasa a II-a, aprobată prin OM 3418/19. 03. 2013
3. Programa școlară pentru Muzică și mișcare, clasa pregătitoare, clasa I și clasa a II-a, aprobată prin OM 3418/19. 03. 2013
4. Programă clasele pregătitoare, I și a II-a, aprobată prin OM 3418/19. 03. 2013 M. Ionescu, (2000),
5. Singen-Spielen-Lernen, Editura Școala Noastră, Bodis Magdalena
6. *Demersuri creative în predare și învățare*, Cluj, Ed. Presa Universitară Clujeană

EDUCAȚIA DIGITALĂ ÎNTRE NECESITATE ȘI EVOLUȚIE – EXEMPLE DE BUNE PRACTICI

Prof. Boian Aurelia-Cornelia
Școala Gimnazială Vad, jud. Cluj

A fi profesor în societatea contemporană, numită și societatea cunoașterii, o societate în care pretențiile beneficiarilor, ale elevilor, cresc necontenit o dată cu progresul tehnologic și cu fluxul imens de informații, pe care îl recepționează neîncetat, înseamnă a ține pasul cu tehnologia, a te informa și forma continuu, pentru ca educația pe care o furnizezi să nu fie una perimată și, implicit, inutilă. E imperativ ca profesorul să pregătească elevii pentru a fi la fel de flexibili precum a devenit societatea, capabili să se adapteze din mers modificărilor și progresului. Accentul învățării se transferă de la teorie la practică. Elevul învață nu numai pentru a ști, ci, mai ales, pentru a face, profesorul fiind acela care trebuie să le insuflă pragmatismul și abilitatea de a reuși profesional.

Includerea și utilizarea diferitelor tipuri de tehnologii în actul educațional nu mai este privită ca un „mof” ci ca o necesitate, deoarece la nivel mondial se remarcă tendința accentuată de transformare a conținutului educațional într-o formă digitală, conținut care este accesibil oricui, oriunde și oricând în viața de zi cu zi.

Ca urmare a cursurilor pe care le-am urmat în ceea ce privește educația digitală, m-am familiarizat cu variate site-uri care permit crearea de resurse educaționale, care pot fi integrate în diferite momente ale lecției, cum ar fi: wordwall, learningapps.org, wordart, kahoot.it, livresq etc. Introducerea resurselor educaționale digitale în activitatea didactică prezintă mai multe avantaje precum:

- elevii își dezvoltă competențe digitale și de învățare;
- lecțiile devin interactive, captivante, atractive;
- crește interesul elevilor și motivația pentru învățare;
- permit modificarea ușoară a conținutului;
- oferă posibilitatea distribuirii în rețea.

În „școala de acasă” și nu numai, pentru crearea unor resurse interactive pentru elevi, am folosit următoarele *platforme și aplicații digitale*:

Platforma educațională **WordWall** este una din acele platforme care vin în ajutorul cadrului didactic pentru a face o lecție mai interactivă. Ni se propun mai multe forme de joc, chiar și realizând o activitate, elevul are opțiunea să-și schimbe aspectul jocului, condițiile rămânând aceleași; această platformă încadrează cu succes toate categoriile de vârstă, vine cu opțiuni diferite de a crea și a dezvolta creativitatea. Aplicația Wordwall este o aplicație utilă pentru crearea activităților, exercițiilor interactive și distractive pentru copii. Este interesantă prin faptul că elevii percep aceste exerciții ca drept jocuri, dar prin aceste jocuri le dezvoltăm competențe, le formăm aptitudini și deprinderi utile. Am creat astfel de joculețe la disciplinele CLR, MEM, Istorie, Geografie pentru diferite clase, ce pot fi accesate prin linkul <https://wordwall.net/ro/teacher/1000313/auraboian>.

Aplicația **LearningApps** este o aplicație concepută pentru a sprijini procesele de predare. Este un instrument potrivit pentru a fi utilizat în cadrul lecțiilor online cât și offline și poate fi folosit la oricare etapă a lecției. De asemenea, platforma oferă posibilitatea de a crea conturi pentru clasele de elevi, în care elevii au posibilitatea de a realiza sarcinile și rezolva exercițiile digitale propuse de către cadrul didactic. Respectiv, cadrul didactic are posibilitatea de a vizualiza corectitudinea realizării sarcinii propuse, timpul realizării sarcinii și numărul elevilor care au realizat sarcina corect-linkul <https://learningapps.org/display?v=pbx62y15321>. Am folosit această aplicație pentru

evaluarea cunoștințelor la lecția „Apa. Proprietăți și utilizări ale apei. Stări de agregare. Importanța apei” - quiz cu alegere multiplă, la disciplina Științe ale naturii, clasa a IV-a.

WordArt este o aplicație care realizează ușor un „nor de cuvinte” -un mod de reprezentare vizuală a unui text sau a unui șir de cuvinte, în care, de obicei, semnificația unui element-cuvânt este relevată de mărimea acestuia relativă la celelalte elemente. Poate fi un instrument pentru analiză de conținut sau pentru crearea unui suport pentru prezentare de conținut, în formă grafică, statică sau interactivă. WordArt este simplu de creat, utilizat și de accesat. Poate modifica aspectul textului prin îndoirea, înclinarea sau întinderea formei, poate ajuta la îmbunătățirea aspectului textului utilizat în aplicațiile Microsoft Office, în special în Word. Acest lucru este util în special în cazul evidențierii titlurilor, titlurilor sau informațiilor. Am creat „norișori de cuvinte” pe tema „ Primăvara” - clasa I - <https://wordart.com/mc3ban7myl7q/word-art%203>, cuvinte cu literele j, J - clasa pregătitoare <https://wordart.com/f9lmhewbiqxz/litera-j%2C%20j> etc.

Kahoot! este o platformă gratuită cu ajutorul careia se pot crea teste interactive. Este o aplicație ușor de utilizat, îndrăgită de către elevi. Este accesată de către aceștia de pe dispozitivul mobil sau intrând pe site-ul kahoot.it, în acest caz putând fi folosit și calculatorul sau laptopul. Este foarte important faptul că elevii percep utilizarea acestei aplicații ca pe un joc, ei nu simt că sunt evaluați, sunt relaxați și dornici de a interacționa și mai mult cu tehnologia digitală în mediul școlar, în educație. Avantajul aplicației Kahoot! este că antrenează elevii în activități rapide de evaluare de cunoștințe: test, quiz, trivia.

Am creat astfel de jocuțe pe care le-am aplicat la diferite discipline, în anumite etape ale lecției: reactualizarea /consolidarea /fixarea/evaluarea cunoștințelor. Dau spre exemplificare jocurile interactive de asociere a cuvântului cu imaginea corespunzătoare la lecțiile „Sunetul și literele b, B” / „j, J”, CLR, clasa pregătitoare, „Caracterizarea geografică a unei regiuni. Județul Cluj”, „Proprietățile apei”. Utilizările apei în diferite stări de agregare”, „Cuza și Unirea Principatelor Române”, <https://create.kahoot.it/course/fb758aa9-1416-4a9a-9229-ea4540a12f50>.

LIVRESQ este un editor de resurse educaționale în format digital. Acesta facilitează crearea de lecții interactive, ce conțin texte, galerii de imagini, animații, audio, video, quiz-uri și alte elemente, fără a fi necesare cunoștințe de programare. Lecțiile realizate în LIVRESQ pot fi descărcate pentru a fi folosite offline sau pot fi partajate pe internet foarte ușor prin Biblioteca LIVRESQ, copiii putând avea acces la ele de pe orice tip de dispozitiv smart (telefon, tabletă, PC). Consider că platforma LIVRESQ este școala în care gândurile se pot proiecta pe ecrane, cromatic și imagistic și în care cadrul didactic este regizorul care jonglează cu creație, artă, inventivitate și comunicare prin idei, viziuni. Cu ajutorul editorului livresq am realizat lecții interactive interesante, îndrăgite și apreciate de copii, în care învățarea devine mult mai ușoară și mai plăcută, accentul în demersul didactic punându-se pe elev:

- „Moldova în vremea lui Ștefan cel Mare” - <https://view.livresq.com/view/603c276fa08ebe00073db702/>;
- „București, capitala României” - <https://view.livresq.com/view/6013330401f06b0007661627/>;
- „Proprietățile apei. Utilizările apei în diferite stări de agregare” - <https://view.livresq.com/view/60469ed1a08ebe00076198ae/>.

În concluzie se poate admite că învățarea digitalizată dezvoltă abilități de autoeducație eficiente, prin responsabilizarea individuală a elevilor pe de o parte, dar și prin stabilirea unui contact direct între elev și părinte în acțiunea instructiv-educativă. De asemenea, prin învățarea online, elevul este părtaș la propriile descoperiri și implicat direct, individual în descoperirea și dezvoltarea fenomenelor educaționale, stabilite prin obiective specifice, de fiecare cadru didactic, prin tact și îndemănare pedagogică. Învățarea la distanță rămâne, din perspectivă pedagogică, o formă alternativă la învățarea tradițională, de implementat în situații de urgență, formă care cuprinde în nucleul său învățarea on-line, alături de alte forme complementare de instruire.

Bibliografie:

1.Ceobanu, Constantin, *Învățarea în mediul virtual. Ghid de utilizare a calculatorului în educație*, Editura Polirom, Iași, 2016.

Intervale

Prof. Boiciuc Zanfirica

Școala Gimnazială Miron Costin Suceava

1. Apartenența unui nr real la un interval

Stabiliți valoarea de adevăr a următoarelor propoziții:

$$\left| \begin{array}{l} 2 \in (2, 9) \\ -1 \in (-\infty, -1] \\ 6 \notin [-0,2; 6] \\ -0,3 \in (-1,3) \\ -3 \notin \left[-5, \frac{1}{2}\right] \\ \sqrt{3} \in (1,2) \\ 5 \in [\sqrt{2}, 2\sqrt{3}] \\ \frac{9}{4} \in (2, +\infty) \end{array} \right.$$

2. Scrierea unei mulțimi sub formă de interval

$$\begin{aligned} A &= \{x|x \in R, -7 \leq x \leq 2\} \\ B &= \{x|x \in R, 6 < x \leq 10,2\} \\ C &= \left\{x \mid x \in R, -\sqrt{3} < x < \frac{1}{2}\right\} \\ D &= \{x|x \in R, x < 5\} \\ E &= \{x|x \in R, x > -2\} \\ F &= \{x|x \in R, x \leq 0,1\} \\ G &= \{x|x \in R, x \geq -\sqrt{2}\} \\ H &= \{x|x \in R, 9 > x > 2\} \\ I &= \{x|x \in R, -2 \geq x \geq -5\} \\ J &= \{x|x \in R, \sqrt{3} < x\} \\ K &= \{x|x \in R, -2 \geq x\} \end{aligned}$$

3. Scrierea unei mulțimi sub formă de interval când proprietatea trebuie rezolvată

$$\begin{aligned} A &= \{x|x \in R, 2x < 6\} \\ B &= \{x|x \in R, 3x > 5\} \\ C &= \{x|x \in R, 7x - 1 < 13\} \\ D &= \left\{x \mid x \in R, 2x - 1 \geq \frac{5x - 3}{2}\right\} \\ E &= \{x|x \in R, -3 \leq 2 - 3x < 1\} \\ F &= \left\{x \mid x \in R, -\frac{1}{4} < \frac{1 - 4x}{3} - \frac{x - 1}{2} < \frac{2}{3}\right\} \\ G &= \{x|x \in R, |x| < 6\} \end{aligned}$$

$$H = \{x | x \in R, |x| \leq \sqrt{3}\}$$

$$I = \{x | x \in R, |3x| \leq 9\}$$

$$J = \{x | x \in R, |1 - 2x| \leq 5\}$$

4. Enumerarea elementelor unei mulțimi când condiția este pentru un interval.

Numărul nr natural nenule din intervalul $(-2,3)$ este ...

Numărul nr intregi negative din intervalul $[-2,3; 7)$ este ...

Numererele întregi din intervalul $(-\frac{5}{2}, \sqrt{36})$ sunt ...

Numererele naturale din intervalul $[0,5)$ sunt ...

Produsul numerelor întregi din intervalul $[-\sqrt{12}, 9)$ este egal cu ...

Suma nr întregi din intervalul $[-2023,2023]$ este egală cu ...

Suma nr întregi din intervalul $[-1001, 1001)$ este egală cu -1001

Media aritmetică a numerelor naturale din intervalul $(-1, 5]$ este egală cu ...

Media aritmetică a numerelor întregi nenule din intervalul $(-7, 9)$ este egală cu ...

Cel mai mare nr întreg din intervalul $[-1,6]$ este ...

Cel mai mic nr intreg pozitiv din intervalul $(-3,6; 3)$ este ...

Cel mai mic nr natural din intervalul $[\frac{9}{2}, \sqrt{100})$ este ...

Cel mai mare nr natural din intervalul $(-2, \sqrt{16})$ este ...

5. Reprezentați pe axa numerelor reale intervalele

$(-2,3), [0,5], (-5, 4], [2,7), (-\infty, 2), (1, +\infty), [-3, +\infty), (-\infty, 1]$

PROIECT EDUCATIV

Titlul programului: *O CARTE PENTRU ȘCOALA MEA*

Obiective generale:

- Îmbogățirea fondului de carte în biblioteca școlară prin donații, achiziții, schimburi de carte, activități de voluntariat;
- Încurajarea și stimularea interesului elevilor pentru lectură, oferindu-le șansa de a avea ei înșiși o carte;
- Sensibilizarea întregii comunități în favoarea lecturii.

Motivația în contextul general:

- Bibliotecile școlare sunt centru resursă în procesul de instruire, formare și educare în cadrul învățământului preuniversitar prin exercitarea funcțiilor sale de informare și documentare. Fondul de carte școlară este redus în multe școli, din cauze variate (uzură fizică și morală, gestionare improprie și defectuoasă, neimplicarea reală a fiecăruia dintre noi la îmbogățirea acestuia).

Perioada propusă spre desfășurare:

- Etapa de pilotare: 16 aprilie -15 iunie 2024
- Etapa județeană: 30 octombrie 2023 – 30 aprilie 2024

Resurse umane:

- Profesori
- Grupuri de elevi (varsta cuprinsă între 10-15 ani)

Activități propuse spre desfășurare:

- **Campanie de Donație „O carte pentru școala mea”** (elevii din, clasa a IV-a - VIII-a, Coord. Prof.Înv.primar Bolodea Valerica, Bără Săndica, Rădiță Cristina, catedra de Limba română –prof.Bria Daniela, prof. Gavrilă Luzi, prof. Ionescu Emilia);
- **Ateliere de recondiționare carte veche** (Coord. Bibliotecar Niță Nicoleta);
- **Club de lectură** (Coord. Bibliotecar Niță Nicoleta, Prof.Înv.primar Bolodea Valerica, Bără Săndica);
- **Expoziție de afișe pe tema „Instigare la lectură”** (catedra de Limba română –prof.Bria Daniela, prof. Gavrilă Luzi, prof. Ionescu Emilia);
- **Târg de carte** (Coord. Bibliotecar Niță Nicoleta);
- **Forum de discuție internet** (Coord. Prof. Mitroi Marisa);
- **Realizarea unui site al bibliotecii școlare** (site de informare privind volumele bibliotecii Șc. Gim.„Mihai Eminescu”, Coord. Prof. Rădiță Cristina, Bibliotecar Niță Nicoleta);
- **Invitație la lectură**, activitate derulată în parteneriat cu Școala Generală nr. 2, Roșiori de Vede (Coord. Prof. Vlad Alina);
- **Lansare de carte și revistă școlară** (Coord. Prof. Gavrilă Luzi);
- **Colectare de hârtie și materiale reciclabile** (Coord. Prof. Radu Daniel).

Parteneri implicați:

- Biblioteca unității școlare
- Profesori diriginți
- Șefi de catedre
- Primăria municipiului Roșiori de Vede

Mediatizare: Se va realiza prin:

- Afișaj (școală și instituțiile partener)
- Pliante
- Mass-media locală
- Internet

Rezultate scontate:

- Motivare pentru lectură;
- Îmbogățirea fondului de carte;
- Recondiționarea fondului existent;

Evaluarea:

- Chestionare
- Discuții, dezbateri pe tema proiectului
- Concurs „**Cel mai fidel cititor**”

Monitorizare:

- La nivelul ISJ- inspectorii cu programe educative
- La nivelul școlii – consilierul educativ, coordonatorul proiectului, un elev desemnat

Frumosul muzical-punct de atracție în educația modernă

Școala Gimnazială „Avram Iancu” Oradea

Prof. Bondar Zita

Prof. Serac Călin Alexandru

Este cunoscut faptul că muzica vocală - prin mesajele cântecelor - are multiple valențe educative, pentru că transmite adevărate valori precum cinste, ospitalitate, altruism, bunătate, loialitate, adevăr, respect, empatie, dăruire. Din cele ce urmează veți putea concluziona că și muzica instrumentală are rolul ei formativ în educația generației din era smartphone.

La noi în școală, înainte de pandemie exista interdicția de a se utiliza telefoane mobile sau tablete în cursul orelor. Doar în cazuri excepționale, cu permisiunea cadrului didactic, se puteau utiliza în scop educativ. Dar, pentru că nu prea erau săli de clase dotate cu calculatoare și videoproiectoare, ca să prezentăm elevilor ceva interactiv, mai mult ne ocupam de interzicerea folosirii telefoanelor mobile în rândul elevilor. Odată cu apariția noilor programe școlare, ca și propuneri de activități de învățare s-a introdus utilizarea unor platforme și softuri gratuite pe telefoane mobile în ideea că ar putea sprijini educația muzicală. Dacă am avut curiozitatea să studiez amănunțit platformele și programele muzicale indicate, în fața mea s-a deschis o serie lungă de întrebări legate de modul de implementare a acestui nou aspect ce ține de orele de educație muzicală. Am contactat domnul director adjunct de pe atunci, care era singurul avizat să-mi răspundă întrebărilor legate de IT, deoarece atunci către dânsul eram dirijați toți pentru îndrumare, nefiind actualul profesor de TIC și dânsul a răspuns solicitării, doar că am rămas blocați de faptul că, dincolo de noțiuni strict muzicale, site-urile erau în limba engleză. Mi-a sugerat să iau legătura cu colegii de specialitate, să văd dacă ei ar ține cont de noutatea indicată în programă. Am luat legătura cu colegii, care mi-au spus că școlile din țară nu prea sunt dotate să poată face față acestui deziderat și fiindcă fiecare cadru didactic are libertatea de a-și planifica activitățile de învățare conform resurselor avute la dispoziție, mi s-a dat de știre, că nimeni nu prezintă interes pentru platformele și programele muzicale avute în centrul discuției. Eu aveam pe telefon ceva programe muzicale pe care le foloseam pentru mine să mă antrenez cu exerciții de auz etc. să mă țin în formă, în calitatea mea de dirijor și instrumentist, dar acelea erau prea complexe pentru a fi utilizate în educația elevilor. Între timp și fostul domn director adjunct a cam testat platformele și aplicațiile propuse și mi-a zis că, în prealabil, elevii ar trebui să învețe noțiunile muzicale în limba engleză, ca apoi să poată utiliza platformele muzicale. Pe vremea aceea, o clasă de a V-a avea o dirigintă tânără profesoară de engleză și dacă o vedeam mult în mijlocul elevilor, i-am propus o colaborare așa interdisciplinară, când în cadrul activităților extrașcolare, elevii să deseneze pe diverse suporturi, instrumente muzicale, apoi să le decoreze notând și denumirea lor în limba engleză. După fiecare activitate extrașcolară, diriginta a avut bunăvoința să responsabilizeze elevii să-și depoziteze frumos lucrările în dulap, așa în faza în care se aflau, ca de acolo să se reia următoarea dată. Elevii s-au mobilizat foarte bine să facă o curățenie exemplară a băncilor, deoarece activitatea presupunea folosirea culorilor, a pistolului de lipit, a diverselor panglici, sclipici etc. Dacă astfel au învățat în engleză, de plăcere, denumirea instrumentelor muzicale confecționate, am putut să trecem la învățarea noțiunilor teoretice muzicale. După ce și acestea au fost învățate, am întâmpinat obstacol în utilizarea platformelor și programelor școlare prin faptul că acești elevi implicați nu toți aveau telefoane tip smartphone pe care să se poată descărca aplicații. Parcă nu-mi venea să cred că eram la un pas de a testa funcționalitatea la clasă a programelor muzicale și totuși, trebuia

să acceptăm, că nu se poate realiza. Înainte de a mă descuraja, la o altă clasă de a cincea, un elev al cărei soră a terminat la școala noastră ca șefă de promoție, m-a întrebat când ar putea folosi tableta să se joace ceva pe ea. Îmi venea să-l dojenesc, comparându-l cu sora lui, căreia nici prin gând nu-i trecea așa ceva, în timpul orei, dar mi-am păstrat calmul și cu bună dispoziție i-am răspuns că în scop educativ, cu permisiunea mea ca și cadru didactic, s-ar putea juca ceva muzical, doar că problema ridicată ar fi, ce am face în acest interval de timp cu ceilalți elevi din clasă. Spre surprinderea mea, soluția a venit din partea elevilor, de la care am aflat, că majoritatea au smartphonuri. Deci, nu ar fi din partea lor nici o piedică utilizarea lor, doar că, așteaptă aprobare din partea mea. Am tresăltat de bucurie și *am lansat o provocare, zicând că dacă doresc, am putea începe să învățăm câte puțină teorie muzicală în engleză și apoi, să încercăm să facem exerciții utilizând smartphone-ul sau tableta.* Pentru că era o clasă extraordinar de silitoare, în scurt timp elevii știau tot ce am predat, deci, puteam trece la utilizarea dispozitivelor moderne. Dacă în timpul orelor de educație muzicală, elevii au început să îndrăgească în special o aplicație prin care puteau cânta la pian după notele muzicale învățate, am stat pe gânduri ce să fac, oare să îndrăznim să căutăm să învățăm să cântăm așa la pian virtual. Dacă diriginta acestei clase mi-a dat mână liberă la activități extrașcolare, am venit în fața clasei cu propunerea, ca fiecare elev să vorbească acasă cu părinții, să-i întrebe, dacă ar dori să participe la studiul pianului pe smartphone și dacă acceptă, să vină să-mi spună care ar fi zilele prielnice pentru a ne întâlni după ore, cam de două ori pe săptămână. Toți au venit cu răspunsurile că părinții sunt de acord și înainte de a trece la stabilirea orarului, am pus condiția că dacă începem împreună și se va cere studiu constant să mergem continuu până la final, când preconizam ca după o evaluare finală, să le acord și o diplomă semnată de directorul unității unde mai predam așa muzica instrumentală. Au acceptat condiția și eu am putut trece la realizarea de materiale speciale pentru elevi, adică partituri adaptate studiului inițial. Cu excepția unor elevi din clasa de elevi, care de la bun început nu s-au implicat în activitate, pot spune, că fiecare elev din clasă care a participat la cursul de pian așa virtual, a fost foarte conștient și a ajuns la final să obțină diploma, care să certifice faptul că a absolvit acest curs de inițiere. Bineînțeles, am avut susținerea dirigintei și a părinților, care după fiecare activitate au felicitat elevii și i-au îndemnat să meargă până la finalizare.

Odată cu izbucnirea pandemiei, acest curs față în față a fost sistat. Uneori, în educația muzicală online, văzând niște clase cu copii inteligenți și bine dotați cu smartphone-uri, am introdus utilizarea aplicației și elevii au învățat ceva minimal să cânte pe pianul virtual. Deoarece au apărut felurite platforme în limba română, care în timpul cursurilor de formare ni s-au arătat cum funcționează și am fost instruiți cum să le utilizăm, am început să le folosesc pe acestea în crearea resurselor digitale interactive și am cam lăsat deoparte utilizarea aplicației cu pianul virtual.

De la începutul anului școlar trecut, în orele de educație muzicală am folosit frecvent instrumentul muzical din dotarea școlii – sintetizatorul sau orga, care după tonul de pian, am ales cu elevii să-i zicem simplu – pianul nostru. Văzându-mă cum cânt la acest instrument muzical, mulți ar fi dorit să testeze cum sună. Unii ziceau că știu un pic să cânte la pian și au venit cu ideea transmisă de la părinți, că ar fi dispuși să-și aprofundeze cunoștințele stând după ore la studiu, oricât ar costa. Nu intenționez să dau ore contra cost, pentru că îmi face plăcere să educ copiii atrași de frumosul muzical, încât să investească timp în studiul pianului atât la școală, cât și continuând acasă. În urma testării elevilor, mi-am dat seama, că spusele lor cu privire la „*știu să cânt puțin la pian*”, acoperă faptul că au mai pus mâna pe un pian, având acasă, la rude sau la cunoștințe acest instrument muzical, dar ei personal, nu au studiat temeinic cu un profesor. Am zis că totuși ar trebui să fie o condiție a începerii studierii unui instrument muzical și anume, acela, ca

elevul să aibă acasă un pian pe care să exerseze, că doar atunci se pot face progrese. Numărul elevilor din școală care îndeplineau această condiție s-a redus undeva pe la 5-6 elevi. Am trecut la testarea acestora și mi-am dat seama, că ei nu cunosc de fel notația în cheia fa, de care însă ar avea nevoie, ca să poată citi partituri cântând și cu mâna stângă. Așa, activitatea a primit denumirea de „**ABC-ul pianului**” - un curs simultan, unde spre exemplu cei de a V-a asistă cum învață să cânte la pian unul de a VI-a sau a VII-a și reciproc. Odată cu luarea acestui nume, elevii care veneau la activitate au conștientizat faptul că, ne propunem formarea unor cunoștințe și deprinderi de tehnică instrumentală care poate dura mult, astfel ca pe parcursul întregului an școlar să ne axăm pe o digitație corectă în game/arpegii și o descifrare exactă a partiturilor muzicale, urmată de o interpretare plină de expresivitate. La început, elevii au învățat teoria muzicală în afară de ce se predă la școlile de cultură generală. Și-au luat notițe în caiete, au scris dictare muzicală. Apoi, urma descifrarea partiturilor. Aduceam oră de oră partituri scrise de mine la calculator, adaptate special pentru nevoile fiecăruia și pentru că lucrau intens, elevii au făcut progrese remarcabile. Am încercat apoi ceva care să fie mai dificil la mâna stângă și în ciuda faptului că nu și-au pierdut răbdarea și încercau să execute corect, unii reușeau, alții nu. Știam că nu e vorba nici de lipsă de atenție, nici de diferențe mari de inteligență, de aceea, doream foarte mult să aflăm cauza. Am pus deoparte pe cei de clasa a VI-a și a VII-a, să compar pe cei de clasa a V-a între ei. Atunci, am descoperit ceva puțintel amuzant. Deși sunt elevi de același nivel de clasă (a V-a) și la prima vedere nu ar fi prea diferiți ca și constituție fizică, am observat totuși, că degetele unora au crescut și cuprind octava, alții mai trebuie să aștepte. Deci, a trebuit să-mi planific timpul să scriu partituri noi adaptate acestor întâlniri, deoarece micii pianişti erau foarte fericiți că pot studia să cânte la pian și ziceau de fiecare dată că așteaptă cu nerăbdare o nouă întâlnire. Colegii de clasă care au aflat de elevi că rămân la ore de pian, au vrut ca la orele de educație muzicală să alocăm puțin timp ca acești elevi să le cânte la pian. Luați prin surprindere, neavând la noi partiturile special adaptate pentru a cânta la pian, am dat voie elevilor să încerce să cânte după o partitură din manual. Am început să o descifram și atunci a ieșit la iveală că, deși nu sunt capabili să dea un concert în fața colegilor, totuși, și-au însușit tehnica de a descifra o partitură, lucru care valorează enorm! *E ca și cum ai învățat literele alfabetului și poți citi oricând o carte așa în ritm propriu. Nu că ai învățat pe de rost o poezie, dar tu habar n-ai să citești.* Prin analogie, la clubul „**ABC-ul pianului**” elevii învață noțiuni muzicale pe care să le aplice descifrând partitura, așa învățând să cânte la pian. Nu ne-am propus ca, venind la aceste cursuri, să se învețe cântece drăguțe după ureche, devenind ceva de genul lăutarul satului sau individul cu clape din trupa veselă. Este nevoie de timp, pentru a învăța să cânti după note la un instrument muzical, de aceea, încă nu avem cum să participăm la concursuri muzicale. Dar, pentru că suntem inventivi și plin de energie, am căutat ceva să îmbinăm tradiționalul studiu efectiv al instrumentului cu modernismul, implicând elevi de gimnaziu capabili de performanță, am întreprins activitatea extrașcolară în care să îmbinăm folosirea pianului virtual de pe smartphone-urile elevilor cu pianul din dotarea școlii. Participanții la clubul „**ABC-ul pianului**” pe rând, fiecare a cântat la pian, dânsd astfel un fel de miniconcert la pian în fața elevilor, pentru ca apoi, toți elevii paricipanți la activitate, laolaltă, să cânte la pianul virtual de pe smartphone-uri. Îmbinând aceste moduri de a cânta la pian, tradițional și modern, elevii au avut trăit momente pline de bucurie și au avut ce împărtăși impresii colegilor, familiei și cunoscuților mult timp după aceasta.

Deoarece am constatat că frumosul muzical reprezintă marea atracție și în vremurile astea moderne pline de muzică mai la tot pasul, mi-am dedicat o parte însemnată din viața mea pentru a compune câte ceva special pentru diverse evenimente precum serbări de absolvire, Ziua Educației, aniversarea zilei de naștere a elevilor mei și nu demult m-a preocupat gândul cum ar trece

Săptămâna Verde numai cu filmulețe educative, degustări, plimbări în natură fără ceva muzical. Am și zis cu voce tare această frământare elevilor mei, care mi-au sugerat să compun ceva. Eram după finalizarea înscrierii la un concurs muzical care mi-a cam luat timp și energie și-mi doream relaxare. Dar, când ai tineri neliniștiți în jur, poți să uiți de toate grijile, când te iau cu așa rugăminți fierbinți de a compune ceva de suflet special pentru ocazie, că te și încarcă cu energia pozitivă necesară să treci peste toate și să te dedici trup și suflet unei cauze nobile – educarea tinerei generații în formarea unui orizont cultural valoros. Așa auzind o melodie drăguță fredonată de cineva, după ce cu un search pe Google și Youtube nu am găsit-o, m-am hotărât să încerc să scriu ceva text în care să fie cuprinse principiile unui stil de viață sănătos așa gen New Start și am zis nu mă opresc decât la final. Așa a fost. A luat naștere astfel „Imnul sănătății” care a fost intonat cu mare plăcere în Săptămâna Verde la fiecare clasă. Un loc aparte în amintirea elevilor din clasele a V-a A,B, C și D rămâne activitatea ***Mărul - interdisciplinaritate educație muzicală-matematică-religie-educație pt.sănătate***” unde baza era „Imnul sănătății” creat de mine special pentru această săptămână. După ce elevii s-au familiarizat cu beneficiile mărului consumat pentru sănătatea trupului, au trecut la degustări din roadele dăruite de natură. Pentru că circulă expresia „mărul lui Adam” am căutat să realizăm cu elevii de clasa a V-a un joc de rol cu mărul din grădina raiului așa să fie și interdisciplinaritate cu religia. Am realizat filmulețul și urmează să fie postat. Deoarece elevii din clasele a V-a au început studiul muzical cu capitolul ritmul muzical și am observat că la clase apar greșeli la calcule, întâmpinând dificultăți la asocierea valorilor de note cu duratele acestora, am împletit prin interdisciplinaritate muzica cu matematica. La clasa de excelență mate, unde învață această disciplină cu domnul director, profesor de matematică la noi la școală, care și în vacanță ține pregătire cu clasa de elevi așa selectați ca fiind parte din clasa de performanță, am lansat invitația ca dânsul să împărtășească câteva idei ce țin de interdisciplinaritate, dar și despre activitatea de excelență. Elevii au aflat de la ora de matematică că lungimile se măsoară în metri și lichidele în litri, greutatele în kilograme, iar timpul în minute, ore sau zile. Au învățat calcule precum adunarea, scăderea, înmulțirea și împărțirea, iar la muzică învață că lungimea unui sunet se măsoară în timpi muzicali și că în funcție de numărul timpilor muzicali pe care îi cântă pe un sunet, iau naștere duratele sau valorile de notă. Perla culeasă de către cadrul didactic care intenționa să facă interdisciplinaritate cu elevii de la clasele a V-a cerându-le să aducă un măr tăiat în opt felii, a fost că o elevă a adus două mere, fiecare fiind împărțit în 4 felii, că afirma cu putere că un singur măr nu ar avea cum să fie tăiat în opt, de aceea, a tăiat și un măr și celălalt în 4 felii și așa s-a prezentat cu cele opt felii.

Apropiindu-ne de final, din cele prezentate puteți concluziona că în relaționarea profesor-profesori colegi-elev-familie, noi cadrele didactice trăim experiențe memorabile de fiecare dată când încercăm să aducem o nouă picătură de rouă, cu care să saturem sufletele micilor însetați de cunoștințe educaționale. Ne-am străduit să cultivăm în mintea și sufletul elevilor adevărate valori precum respect, toleranță, prețuire, dragoste, empatie, cinste și bunătate și așa să ne ajute Dumnezeu și pe viitor!

Educația în timpurile moderne
„TRADIȚII ȘI VALORI SOMEȘENE”- proiect de parteneriat educațional

Bonțidan Liliana, Școala Gimnazială Nr.1 Dej

TITLUL PROIECTULUI: „TRADIȚII ȘI VALORI SOMEȘENE”

DURATA: 1 an școlar (2023-2024)

INSTITUTII IMPLICATE IN PROIECT:

Școala Gimnazială Vad, jud. Cluj

Școala Gimnazială Nr. 1 Dej, jud. Cluj

BUGETUL PROIECTULUI: sponsorizări, contribuții personale

GRUPURILE ȚINTĂ:

Elevi ai Școlii Gimnaziale Vad, coordonator prof. Florean Andrei;

Elevi ai Școlii Gimnaziale Nr. 1 Dej, coordonator prof. Bonțidean Liliana

ECHIPA DE PROIECT:

Prof. Tarkany Margit

Prof. învă. primar Boian Aurelia

Prof. învă. primar Covaciu Ana

Prof. învă. primar Mureșan Margareta

Prof. învă. primar Georgiu Adriana

Prof. învă. primar Ioo Monica

Prof. învă. primar Crișan Mariana

Prof. învă. primar Tămaș Monica

Prof. Fărcaș Ovidiu

Prof. Szekereș Ioana

Prof. Both Adriana

Prof. Mihăilă Dănuța

Prof. Bonțidean Liliana

Prof. Nedelca Mihaela

Prof. Odorhean Radu

Prof. Cătărașu Cotuțiu Liana Simona

Prof. Todoruț Carmen

Prof. Pop Lidia

Prof. Bogdan Anca

Prof. Șipoș Cristina

Prof. Mureșan Alina

Prof. Meszaros David

ARGUMENT:

În cadrul acestui parteneriat dorim să facem cunoscute cât mai multe lucruri despre noi și despre copiii noștri, să legăm prietenii, să facem schimb de experiență, să cunoaștem cât mai multe lucruri despre zona care ne înconjoară, despre țara noastră.

Școlile implicate în această colaborare dispun de resurse materiale și umane ce se pot adapta la cerințele societății românești actuale. În contextul unei societăți care se schimbă, operând modificări de formă și de fond la nivelul tuturor subsistemelor sale, învățământul românesc trebuie să își asume o nouă perspectivă asupra funcționării și evoluției sale. În cadrul acestei perspective inedite, parteneriatul educațional devine o prioritate a strategiilor orientate către dezvoltarea educației românești.

Parteneriatul educațional urmărește transformarea reală a elevilor în **actori principali** ai demersului educațional, urmărindu-se atingerea unor obiective de natură formală, informală, socio-comportamentală.

Școala trebuie să se afle în dialog autentic și permanent cu societatea, străduindu-se să realizeze punți de legătură între nevoile educaționale, resursele/disponibilitățile intelectuale ale copiilor și perspectivele de dezvoltare economică a societății. În acest sens, colaborarea dintre elevii diferitelor școli nu este un proces spontan, ci este o activitate organizată, susținută, conștientă, direcționată spre problemele educative ale tinerei generații. Aceste activități întregesc activitatea educativă a școlii, aducând un surplus informațional elevilor și completând condițiile concrete ale educației acestora.

SCOPUL PROIECTULUI:

- promovarea dialogului și a comunicării între elevii din școli și medii diferite (urban – rural);
- dezvoltarea cooperării și a colaborării între cadre didactice din unități diferite;

OBIECTIVELE PROIECTULUI:

- să se cunoască specificul vieții din mediul rural/urban;
- cultivarea dragostei față de locul natal, față de pitorescul și istoricul țării;
- să se realizeze o intercunoaștere a elevilor prin intermediul produselor activităților realizate de elevi;
- să se găsească modalități variate de exprimare a gândurilor și sentimentelor privind anumite teme de interes comun (creații literare/ plastice și de abilități);
- să se desfășoare activități educative în comun, la fiecare dintre școlile implicate în proiect;
- să fie atrași și implicați și alți factori educativi pentru buna desfășurare a activităților;
- să se motiveze elevii claselor, prin stimulente atractive și imediate, pentru a participa la concursuri / întreceri cu tematică variată;

RESURSE :

a) Umane:

- directori;
- cadre didactice;
- elevi;
- familiile elevilor;
- reprezentanți ai autorităților locale.

b) Materiale:

- fonduri adunate prin colectare;
- sponsorizări
- foi desen, acuarele, creioane colorate, carioca, plante uscate, fructe, legume, cereale, semințe, carton, suport pentru expoziții, panou pentru afișe, calculator, imprimantă, hârtie foto, cd-uri, casete audio, diverse materiale folosite la orele de abilități practice/educație tehnologică, albume.

c) Financiare:

Derularea activităților din proiect va fi susținută financiar de școlile participante și sponsorii externi.

d) Temporale:

- anul școlar 2018-2019.

ACTIVITĂȚILE PROIECTULUI

• ACȚIUNI COMUNE ÎNSCRISE ÎN CALENDARUL PROIECTULUI:

- Vizitarea celor două școli;
- Vizitarea celor două localități și a unor obiective turistice;
- Tradiții de Crăciun;

- Vizitarea Mănăstirii „Ștefan cel Sfânt” de la Vad și a monumentului istoric de la Calna;
- Târgul Mărțișorului – la Școala Gimnazială Vad;
- Târgul de Paște – la Școala Gimnazială Nr. 1 Dej;
- Masa rotundă pe diverse teme ale educației naționale;
- Cupa Someș Vad – campionat local de fotbal;
- Serbări/programe artistice.

ACTIVITĂȚI DE INFORMARE ȘI DOCUMENTARE:

- întâlniri periodice între coordonatorii de proiect;
- întâlniri cu părinții elevilor;
- întâlniri cu reprezentanți ai comunității locale

EVALUARE:

- fotografii;
- expoziții – participanții vor primi diplome;
- portofolii realizate de fiecare clasă participantă la proiect;
- schimburi de impresii, prin internet sau direct ;
- realizarea unor prezentări în PowerPoint cu activitățile desfășurate;
- realizarea unui CD care să cuprindă întreaga activitate desfășurată în cadrul proiectului

PRODUSE FINALE:

- CD care va cuprinde imagini de pe parcursul derulării proiectului;
- Expoziția „Din creațiile noastre”.

DISEMINAREA:

- Prezentarea proiectului la nivelul comisiilor metodice/cercurilor pedagogice în fiecare școală implicată în proiect

CALENDARUL ACTIVITĂȚILOR PROPUSE

Nr. crt.	Activități	Locație	Data	Responsabil
1.	“La drum” - întâlnirea cu întreaga echipa pentru conceperea proiectului, propuneri de activități și rezultate așteptate;	Școala Gimnazială Nr.1 Dej	12.10.2023	Directorii, prof. Ochian prof. Boian
2.	Tradiții de Crăciun	Școala Gimnazială Nr.1 Dej Școala Gimnazială Vad	14.12.2023	Coordonatorii: prof. Florean Prof. Bonțidan
3.	Vizitarea celor două școli; Vizitarea celor două localități și a unor obiective turistice;	Școala Gimnazială Nr.1 Dej Școala Gimnazială Vad	14-18.12.2023	Inv. Crisan Inv. Boian
4.	Târgul mărtișorului – la Școala Gimnazială Vad;	Școala Gimnazială Vad	14.02.2024	Coordonator: prof. Florean Profesorii și elevii implicați în proiect
5.	Serbări/programe artistice.	Școala Gimnazială Vad Școala Gimnazială Nr.1 Dej	8.03.2019	Învățătorii implicați în proiect
6.	“Târgul de Paște – la Școala Gimnazială Nr. 1 Dej”	Școala Gimnazială Nr.1 Dej	14.04.2024	Coordonator: prof. Bonțidean Liliana
7.	Cupa „Someș Vad” – campionat local de fotbal	Școala Gimnazială Vad	25.03.2024	Prof. de educație fizică din cele 2 școli
8.	Masa rotundă pe diverse teme de educație;	Școala Gimnazială Nr.1 Dej	9.05.2024	Directorii, prof. Ochian prof. Boian
8.	Vizitarea Mănăstirii „Ștefan cel Sfânt” de la Vad și a monumentului istoric de la Calna;	Școala Gimnazială Vad	6-10.06.2024	Coordonator: prof. Florean Profesorii și elevii implicați în proiect
9	Serbări/programe artistice	Școala Gimnazială Vad Școala Gimnazială Nr.1 Dej	1-15.06.2024	Învățătorii, profesorii de religie, de limba română și limbi moderne din cele două școli

Reforma religioasă

Borca Valentin-Petru
Liceul de Arte „Sigismund Toduță” Deva

Fișă de lucru – clasa a VI-a

I. Citiți cu atenție următorul text și identificați cauzele care au stat la baza reformei religioase:

- a). cauze religioase:
- b). cauze economico-sociale:
- c). cauze culturale:

Înaltul cler uită de preceptele creștinismului primitiv, care presupune smerenie și simplitate, astfel înaltul cler trăiește în lux și acumulează averi din beneficii prin cumpărarea și vinderea funcțiilor bisericești, trafic de influență. La acestea s-au adăugat lăcomia după avuție, începând cu vârful ierarhiei catolice până la preoții de mir.

Prestigiul papalității scade, deoarece unii pontifi duc o viață scandaloasă. Cel mai cunoscut este Alexandru al VI-lea Borgia numele lui fiind sinonim cu *simonia*, corupția, nepotismul, *vânzarea de indulgențe* s-au orice alt păcat condamnat de Biserică.

Situația economică a Bisericii Catolice reprezintă un alt motiv de nemulțumire socială. Biserica este unul dintre cei mai mari proprietari funciari și beneficiază de venituri considerabile obținute din taxe de la populație. Astfel bogățiile Bisericii determină nemulțumiri în rândul țăranilor, orășenilor, cavalerilor.

Pe plan cultural s-au produs transformări importante odată cu apariția Umanismului și a Renașterii care cultivau încrederea în forțele creatoare ale omului și care au zdruncinat credința în dogmele Bisericii.

(R. Manolescu, „Istorie Medie Universală”)

Simonia = Traficul cu obiecte sfinte.

II.

1. Citiți cu atenție textul A și identificați: când, unde și cum se declanșează reforma religioasă.

Textul A.

Wittenberg, un mic orașel german, cu casele lui scunde din lemn și totuși e o capitală, reședința ducelui de Saxa.

La 31 octombrie 1517, ajunul Sărbătorii tuturor Sfinților, pretutindeni domnește animația. Măturătorii curăță străzile, oamenii își împodobesc casele (...). La Wittenberg, 1 noiembrie este o dublă sărbătoare: se celebrează și hramul capelei de la castel.

La ora prânzului un mic grup se apropie de ușa capelei (...) ajunși în fața bisericii, un călugăr lipește, rând pe rând, hârtiile pe care le ține în mână: „**Cele 95 de teze**”. Călugărul este Martin Luther iar textele afișate sunt îndreptate împotriva papei și a indulgențelor, aceste texte fiind baza lutheranismului.

(A. Oțetea, „*Renașterea și Reforma*”)

2. Citiți cu atenție textul B și precizați care sunt ideile fundamentale ale luteranismului

Harul lui Dumnezeu nu-l mai poate transforma în interiorul sau pe omul păcătos, dar cel care crede, se mântuiește fiindcă Hristos îl înveșmântează cu meritele sale.

Nici Maica Domnului, nici ceilalți sfinți nu pot contribui cu nimic la mântuirea omului, de aceea cultul lor este desființat. De asemenea, Sf. Taine sunt inutile; totuși Luther menține trei dintre ele: Botezul, Pocăința și Împărtășania. El a pledat împotriva autorității papale în afaceri de stat, sursa principală de autoritate fiind Biblia pe care o traduce în limba germană. A contestat valoarea indulgențelor și susținând ideea mântuirii prin credință, afirma în acest sens că „*orice creștin care se căiește are drept de iertarea păcatelor, chiar și fără scrisori de indulgență*”.

(V. Neumann, *Istorie Modernă Universală*)

3. Citiți cu atenție textul C și menționați alți doi reformatori și principalele lor idei.

Textul C.

Ideile lui Luther s-au răspândit și în afara imperiului. Jean Calvin transformă Geneva într-un centru al protestantismului european. Calvinismul introduce principiul „*predestinării*” conform căruia mântuirea noastră nu este hotărâtă de fapte bune ci doar de voința lui Dumnezeu, interzice luxul și jocurile de noroc. În Anglia Henric al VIII-lea în anul 1534 scoate Biserica Catolică de sub autoritatea papei și pune bazele unei noi biserici naționale de stat *Biserica Anglicană*.. Menține ierarhia bazată pe episcopi doar că aceștia sunt numiți direct de către rege.

(V. Neumann, *Istorie Modernă Universală*)

CUM PETRECEM O ZI LA GRĂDINIȚĂ

Prof. Înv. Preșcolar, BORȘ ALINA ANNA MARIA

Creșa Nr.1, Mangalia

O zi petrecută la grădiniță este o lecție de viață pentru cei mici. De aceea cadrul didactic alege cu măiestrie fiecare activitate și o îmbracă în cea mai atractivă poveste. Animalele domestice sunt cele mai plăcute teme de studiat pentru cei mici, de aceea doresc să împart bucuria unei astfel de activități cu cititorii. Copiii vin cu drag la grădiniță, după salut, sunt aflate **noutățile zilei:** modificarea aspectului sălii de grupă care este delimitată printr-o perdea păzită de mama purcelușilor „Purcelușa Rozi” și astfel le este blocată trecerea în spațiul de joacă cu, ecusoanele care nu mai sunt la panou ci legate de perdea, iar perdeaua este prinsă cu un lacăt.

Pentru a identifica în ce **zi din săptămână** sunt, li se va propune să interpreteze cântecul „Zilele săptămânii” (se vor opri la ziua de marți). În continuare se va realiza **prezența la activitate:** fiecare copil va merge pe rând la perdea, își va căuta ecusonul, va tăia ața și îl va așeza la panoul de prezență.

Împărtășirea cu ceilalți se va realiza cu ajutorul copiilor care doresc să-și descrie animalul/pasărea primită pe ecuson, după care vor fi invitați într-o călătorie pentru a se împrieteni cu viețuitoarele de la Fermă. Pentru că urmează să plece în călătorie este important să cunoască cum este **vremea** pentru a se pregăti. Se trece la completarea **calendarului naturii:** anotimpul, luna, vremea.

Pentru că în orice călătorie este nevoie să se respecte niște **reguli** se vor aminti câteva dintre ele de către educatoare: *„Îmi doresc ca și astăzi să fiți vioi, să vă ajutați între voi în caz de nevoie să vorbiți pe un ton potrivit, să mergeți încet nu repede pentru a nu speria animăluțele, să priviți căsuțele lor și să identificați alimentele pe care le consumă sau ni le oferă nouă”*. Explicarea regulilor reprezintă **gimnastica de înviorare** desfășurată sub formă de exerciții motrice ușoare (diferite mișcări de brațe, diferite forme de mers, alergare ușoară, exerciții de respirație).

Călătoria va începe de la „Purcelușa Rozi” care dorește să le spună povestea ei și pentru aceasta, educatoarea va deschide plicul de pe aragazul ei și îl va citi: *„Dragii mei, eu am auzit că voi sunteți copii ascultători, că sunteți mereu o echipă și nu vă certați, că iubiți animalele și nu le faceți rău, că aveți grijă unul de celălalt dar mai mult decât toate că vă ascultați părinții. Așa este? Împreună cu prietenii mei: iepurașii, căluții, văcuțele, pisicuțele, cățelii, oițele v-am pregătit multe surprize dar ca să puteți trece de perdea și să le vedeți trebuie să ascultați*

povestea mea iar la sfârșit vă voi da indicii unde găsiți cheia magică să deschideți poarta și să porniți spre „Ferma Fluturașilor”.

Copiii se vor așeza pe covor iar educatoarea va povesti ”Cei trei purceluși” (**DLC – povestea educatoarei**). Activitatea se va desfășura la masa luminoasă susținând textul cu planșe corespunzătoare (planșele vor fi acoperite cu făină). Pe măsură ce se va povesti câte un fragment, se va îndepărta făina descoperind imaginea. După fiecare fragment copiii vor fi provocați la discuții legate de ceea ce s-a întâmplat în poveste, de sentimentele prin care au trecut personajele, să identifice emoția trăită și să facă predicții în legătură cu modul în care cred că se continuă povestea. Prin întrebarea: ”Ce-am învățat din această poveste?” copiii, cu ajutorul educatoarei vor identifica mesajul zilei: **”Împreună suntem mai puternici”**.

Pentru asigurarea retenției și a transferului se va cere copiilor să așeze purcelușul la căsuța potrivită (siluete din polistiren și planșe cu imagini) dar pentru că mesajul este **”Împreună suntem mai puternici”** vor face acest lucru pe echipele formate dimineața (3 echipe asociază căsuțele cu purcelușii, iar a patra va așeza imaginile în ordine cronologică -cu clești pe ață). Pentru că au fost atenți și au rezolvat sarcinile primesc indiciul unde să caute cheia pentru a deschide poarta spre fermă : *„Afară de vei ieși cheia tu o vei găsi!”*.

Copiii ies afară să caute cheia. După ce o găsesc se vor întoarce în sala de grupă, vor deschide lacătul și astfel se va trece la **ALA(pe centre)**.

Împărțirea copiilor pe cele patru centre de interes deschise se realizează cu ajutorul ecusoanelor primite. Copiii vor lucra la: Sectorul Bibliotecă, Sectorul Știință, Sectorul Joc de rol, Sectorul Artă

La finalul activității se realizează o expoziție cu cărțile și albumele realizate la centrul bibliotecă și cu fișele realizate la centrul Artă, sticlulele cu lapte și ouălele de la centrul Joc de rol se vor pune în roaba mare albă pentru a le transporta la Purcelușa Rozi iar puzzle-urile pe sul realizate la centrul Știință le vom folosi în loc de jaloane pentru următoarea activitate .

Se trece astfel la **DPM parcurs aplicativ** ”Cozonacii lui Rozi”. Pentru că Purcelușa Rozi este foarte mulțumită de felul cum au lucrat, ea vrea să îi răsplătească cu un cozonac dar nu are toate ingredientele necesare așa că îi roagă pe ei să îi aducă lapte și ouă.

Pregătirea corpului pentru activitatea de educație fizică se va realiza pe versurile:
„Fermierii se trezesc – mișcări de cap, trunchi membre
Și de lucru se pregătesc – variante de mers în formație
Merg cu toți în pas vioi, - alergare ușoară
Câte unul câte doi. – formare două coloane
Se opresc se odihnesc, - exerciții de respirație

Și la drum din nou pornesc!” – *explicarea jocului.*

Copiii așezați pe două rânduri (echipe), vor lua din roaba mare albă o sticlă cu lapte și un ou pe care le vor așeza în roaba lor și le vor transporta, trecând printre obstacole până la bucătăria lui Rozi, după care vor reveni la locul de plecare mergând în echilibru. După explicarea regulilor și a traseului educatoarea va face un traseu demonstrativ și apoi va da startul. Jocul se va finaliza în momentul în care fiecare copil a parcurs traseul.

Pentru că Rozi trebuie să se apuce de copt cozonacii și nu se mai poate juca cu ei îi roagă să se joace singuri „Spune cine sunt?” se trece astfel la **ALA 2 – joc liniștitor**. Copiii așezați în cerc vor veni pe rând, vor lua din coșuleț un jeton cu animale domestice se vor uita la el și îl vor imita (reproduce) cum face, iar ceilalți vor ghici despre cine este vorba. Jocul se va finaliza după ce au extras jetoane toți copiii. În continuare vor fi recompensați cu cozonacul făcut de Suzi care îi invită la **”Dansul fermierilor”**- joc de mișcare (dans tematic pe o melodie ritmată cu mișcări specifice).

Activitatea zilei se încheie cu adunarea copiilor în semicerc, la măsuțe, unde în timp ce vor servi cozonacul își vor aminti activitățile zilei și își vor exprima părerea despre activitatea preferată. Se vor face aprecieri generale și individuale din partea educatoarei referitoare la comportamentul copiilor și la activitatea desfășurată.

Așadar, iscusința de care dă dovadă educatoarea reprezintă cheia succesului în activitățile de învățare. Este important ca fiecare copil să fie atras și implicat în măsura capacităților sale cognitive în demersul educativ. Un scenariu bine gândit este complex și implică o paletă largă de activități astfel încât diferența dintre preșcolari să nu creeze disconfort ci dimpotrivă să unească și să creeze un mediu de socializare propice integrării și dezvoltării armonioase.

BIBLIOGRAFIE:

***Curriculum pentru educație timpurie, 2019

-Educația este un orizont, nu o destinație –Scrisoare metodică MEN nr. 42328 dim 07.10.2008

-Metodica Predării Activităților Instructiv Educative în Grădinița de Copii, Editura didactica și pedagogică, R.A.

-Repere fundamentale în învățarea și dezvoltarea timpurie a copilului de la naștere la 7 ani

RAPORT FINAL PROGRAMUL NAȚIONAL „ȘCOALA ALTFEL”

GRUPA MARE „FLORICELELE”

PERIOADA 15.05.2023-19.05.2023

„Învățăm, descoperim pentru viață ne pregătim!”

Prof. Înv. Preșc. Botnaru Liuba

G.P.N. Nr.51/Seminarul Teologic Ortodox „Sf. Cuvios Dionisie Exiguul”, Constanța

1.TITLUL PROIECTULUI: ȘCOALA ALTFEL-„Învățăm, descoperim pentru viață ne pregătim!”

2.TIPUL DE ACTIVITĂȚI DERULATE:

- ✓ Activități de dezvoltare personală
- ✓ Activități ecologice și de protecția mediului și de voluntariat
- ✓ Activități pentru timpul liber
- ✓ Activități de educație pentru sănătate
- ✓ Activități practic-gospodărești

3.RESURSE IMPLICATE:

- ✓ 22 de preșcolari
- ✓ 1 cadru didactic
- ✓ Părinții preșcolarilor/bunici/tutori
- ✓ Personalul didactic și nedidactic al grădiniței
- ✓ Parteneri

4.PARTENERI IMPLICAȚI:

- ✓ Avicola S.A. Lumina
- ✓ Atelierul de ciocolată Silvian
- ✓ Trupa de teatru Club Amicii
- ✓ Firme de transport

5.MENȚIONAREA SPAȚIILOR DE DESFĂȘURARE A ACTIVITĂȚILOR:

- ✓ Incinta Grădiniței cu P.N. Normal Nr.51,
- ✓ Pavilionul G.P.N. Nr.51,
- ✓ Curtea grădiniței,
- ✓ Locațiile partenerilor Avicola Lumina, Laboratorul Silvian.

6.OBIECTIVELE URMĂRITE:

- ✓ Stimularea curiozității și a spiritului de explorare al preșcolarilor;
- ✓ Valorizarea abilităților sociale;
- ✓ Implicarea familiei în activitățile extrașcolare
- ✓ Implicarea părinților în activități ecologice, de protecția mediului și de voluntariat

- ✓ Educarea preșcolarilor pentru un stil de viață sănătos;
- ✓ Încurajarea preșcolarilor în a se manifesta liber, creator, fără blocaje afective.

7. MODALITĂȚI DE EVALUARE A ACTIVITĂȚII:

- ✓ Ideile și impresiile preșcolarilor exprimate verbal;
- ✓ Feedback de la părinți și parteneri educaționali;
- ✓ Autoevaluarea, diplome, medalii, recompense;
- ✓ Fotografii, videoclipuri educaționale;
- ✓ Analiza SWOT, raportul proiectului.

8. REZULTATE ÎNREGISTRATE:

- ✓ Participare activă la activitățile propuse;
- ✓ Implicarea în activități diverse nonformale;
- ✓ Identificarea valorilor personale și ale colegilor;
- ✓ Educarea preșcolarilor în spiritul unui stil de viață sănătos;
- ✓ Îmbogățirea cunoștințelor prin mijloace atractive;
- ✓ Dezvoltarea relațiilor interpersonale;
- ✓ Responsabilizarea din punct de vedere social;
- ✓ Majoritatea preșcolarilor au participat cu plăcere și interes la activitățile propuse împreună cu părinții/bunicii/tutori.

9. ANALIZA SWOT:

a) Puncte tari:

- ✓ Tematica activităților răspunde analizei de nevoi și se pliază pe particularitățile de vârstă și preocupările preșcolarilor implicarea activă și colaborarea preșcolarilor, părinților, cadrelor didactice și reprezentanților instituțiilor implicate;
- ✓ Achizițiile preșcolarilor
- ✓ Desfășurarea de activități diverse plăcute instructive și relaxante
- ✓ Rezultate vizibile ale activităților cu impact pozitiv în cadrul grupului țintă.

b) Puncte slabe

- ✓ Lipsa de finanțare din partea statului;
- ✓ Necesitatea unor resurse extrabugetare pentru o mai bună desfășurare a activităților din cadrul programului;
- ✓ Neimplicarea tuturor părinților.

c) Oportunități:

- ✓ Dezvoltarea relațiilor cu comunitatea;
- ✓ Valorificarea abilităților preșcolarilor;
- ✓ Eficientizarea activităților prin implicarea unor parteneri educaționali;
- ✓ Colaborarea cu părinții și în alte tipuri de activități.

d) Amenințări:

- ✓ Resurse financiare insuficiente pentru desfășurarea anumitor activități
- ✓ Starea de oboseală care intervine din cauza unui număr mare de activități pe o perioadă de timp relativ scurtă;
- ✓ Lipsa de implicare a unor preșcolari și părinți.

RECOMANDĂRI, SUGESTII:

- ✓ Atragerea de sponsori pentru susținerea activităților desfășurate;
- ✓ Acordarea unor fonduri pentru ca toți preșcolarii să aibă acces la activități;
- ✓ Continuarea activităților.

ANEXE:

- ✓ Fișele de activitate;
- ✓ Rapoartele realizate în urma desfășurării activităților;
- ✓ Fotografii; videoclipuri educaționale;

RAPORT „SĂPTĂMÂNA VERDE”

GRUPA MARE „FLORICELELE”

Prof. Înv. Preșc. Botnaru Liuba

G.P.N. Nr.51/Seminarul Teologic Ortodox „Sf. Cuvios Dionisie Exiguul”, Constanța

Denumirea activității	Nr. preșcolari participanți	Obiective urmărite	Nr. parteneri participanți				Tip/Categorie activitate
			Părinți	Comunitatea locală	ONG-uri	Alții	
„Apa este viață!”	20	Conștientizarea importanței apei și necesitatea economisirii acesteia. Realizarea de picturi, desene, colaje Distribuire apă/ceai trecătorilor.	7	RAJA S.A.- operator public regional în domeniul alimentării populației cu apă potabilă și al epurării apelor uzate			Mixtă (desen, pictură, colaj, afiș, donație)
„Aer curat, aer poluat”-Sădim un pomișor	19	Formarea deprinderii de a participa la activități de îngrijire a mediului. Conștientizarea protejării mediului.	9			Inginer horticultor	Activitate practică de plantare a pomilor în curtea grădiniței/donație

„#60 de minute pentru Marea Neagră”	19	Conștientizarea importanței protejării apelor. Formarea deprinderii de a reutiliza deșeuri reciclabile; Realizarea unei machete din materiale reciclabile.	11		ONG Mare Nostrum		Concurs-Activitate practică-machetă- „Marea Neagră” reliazată din materiale reciclabile
„Lumea animalelor- Iubim natura și o protejăm”	20	Formarea deprinderii de a proteja animalele și mediul înconjurător. Familiarizarea cu comportamentul și mediul de viață a delfinilor și altor animale.	18	Complexul Muzeal de Științele ale Naturii -Delfinariu Constanța			Vizită Delfinariu și Microrezervație
„Învățăm să reciclăm”	20	Formarea deprinderii de selectare a deșeurilor; Confecționarea jucăriilor prin reciclarea materialelor.	20	POLARIS M HOLDING- operator public de salubritate			Expoziție-Concurs de confecționare a jucăriilor din materiale reciclabile

ACTIVITATE EXTRACURRICULARA

ZIUA SEMNELOR DE PUNCTUAȚIE

„SĂ SCRITEM CORECT”

Prof. Breban Maria – Oana, Școala Gimnazială Găvojdia

ARGUMENT:

„În materie de punctuație, regulile gramaticale spun mult, dar nu spun tot. În fiecare semn, dincolo de ceea ce stă în definiția lui strictă, pulsează și o parte de imponderabil, capabil să genereze ori să adăpostească în ea nesfârșite virtuți și dechideri.”

Ion Zamfirescu – Contemporanul, 1987, nr. 2

„Procesul de familiarizare a elevilor cu normele de ortografie și de punctuație este un proces complex și de lungă durată. Aceste norme pot fi evidențiate încă din clasa I pentru că „ortografie se învață nu numai rațional, ci și mecanic și infinitiv”. ”

George Beldescu – Ortografia în școală, Editura didactică și pedagogică, București, 1973



I. SCOPUL ACTIVITĂȚII:

Ziua Punctuației a fost fondată în 2004 de scriitorul american de "newsletters" (documente printate sau electronice conținând informații despre activitățile recente ale unei organizații, trimise regulat membrilor acesteia), pe nume Jeff Rubin care, împreună cu soția sa, Norma, mențin un site pe tema punctuației. O astfel de zi nu ne-ar strica nici nouă, deoarece nu de puține ori, mai ales în mediul virtual, limba română apare stâlcită și cu foarte multe greșeli în ceea ce privește respectarea regulilor de gramatică.

Oricine are acces la internet în ziua de azi își poate exprima în scris opinia, fără să dea prea mare atenție modului în care scrie, astfel că mediul online devine o sursă inepuizabilă de "AȘA NU!!!". I-au căzut victime până și personaje celebre din lumea show-biz-ului sau din lumea politică, care de cele mai multe ori și-a motivate greșelile gramaticale sau de ortografie ca fiind din cauza tastaturii sau a autocorectului. Punctul, semnul exclamării, virgula și alte semne de punctuație sunt foarte des folosite în mod greșit. Să profităm așadar de această zi și să ne revizuiem modul în care scriem, atât pe internet, dar și pe hârtie. Pentru că, 24 septembrie este Ziua Punctuației! (D.L.)

Punctuația poate, pur și simplu, salva vieți! Nu este un lucru exagerat dacă ne gândim la efectul pe care-l poate avea o virgulă într-o frază, în semnificația acesteia, așa că devine evident că nu avem cum să neglijăm întrebuintarea corectă a acesteia.

De exemplu, nu vrem să spunem "Să mergem Andrei", când, de fapt, am vrea să zicem "Să mergem, Andrei!" Este o diferență ca de la cer la pământ între cele două propoziții...

II. OBIECTIVELE ACTIVITĂȚII:

Folosirea corectă a semnelor de punctuație în exprimarea în scris.

III. GRUP ȚINTĂ: preșcolarii și elevii claselor CP-VIII ai Școlii Gimnaziale Găvojdia, părinți

IV. LOCUL DE DESFĂȘURARE:

Școala Gimnazială Găvojdia

V. RESURSE MATERIALE:

-fișe cu semnele de punctuație, flipchart hârtie, marker, fișe de lucru...

VI. RESURSE UMANE:

- elevi
- părinți
- cadre didactice

VII. FACTORI IMPLICAȚI :

- scoala
- comunitatea locala

VIII. REZULTATE AȘTEPTATE :

- implicarea activă a elevilor în procesul de inițiere și derulare a proiectului ;
- manifestarea sentimentului de a folosi corect semnele de punctuație în limba română;

IX. MODALITĂȚI DE MONITORIZARE ȘI EVALUARE :

- imagini surprinse în timpul derulării activităților

X. PRODUSE ALE PROIECTULUI :

- recitări ;
- o mică scenetă/paradă a semnelor de punctuație ;
- flipchart hârtie scrise;

XI. PROGRAMUL ACTIVITĂȚII:

Prezentarea pe scurt a istoricului acestei zile;
Realizarea unei scenetă/paradă a semnelor de punctuație, recitare de poezie, folosirea semnelor de punctuație corect în exprimare

“SĂ SCRITEM CORECT”

Ziua semnelor de punctuație

Exprimarea scrisă necesită întrebuințarea unor mijloace grafice cu ajutorul cărora să poată fi redată, în afara procedeelelor gramaticale, pauzele, intonația și întreruperea șirului comunicării. S-a creat astfel, “un sistem de semne convenționale, care au rol de a marca în scris pauzele, intonația, întreruperea cursului vorbirii” (îndreptare ortografică, ortoepică și de punctuație, ediția a V-a).

În total, în comunicarea scrisă se întrebuințează 15 semne (ortografice și de punctuație). Dintre acestea:

- 9 sunt numai de punctuație: virgule, două puncte, punctul și virgula, semnul întrebării, semnul exclamării, punctele de suspensie, linia de dialog, parantezele, semnele citării (ghilimelele);
- 4 sunt semne mixte – de punctuație, în unele situații, și ortografice, în alte situații: punctul, cratima, linia de pauză, bara;
- 2 sunt numai semne ortografice: apostroful și blankul.

Punctul:

- Marchează sfârșitul unei propoziții sau fraze enunțiative. (Citește mult. Citește și rezolvă probleme.)
- Se pune după o prescurtare. M.S. (Maiestatea sa) Semnul întrebării
- Marchează sfârșitul unei propoziții sau fraze interogative. (Cine vorbește? Îmi spuneți cine vorbește?)
- Se pune după un cuvânt interogativ. (Unde?) Semnul exclamării
- Marchează sfârșitul unei propoziții / fraze exclamative. (Ce frumos e afară! Privește cât e de înalt muntele!)
- Marchează sfârșitul unei propoziții / fraze imperative. (Fii atent! Fii atent și nu te mai juca!)
- Desparte un vocativ sau o interjecție de restul enunțului. (Ionel! Astâmpără-te! Of! mă deranjezi!)

Punctele de suspensie

- Marchează o întrerupere în cursul vorbirii (al gândirii). (Te rog să...)
- Indică lipsa unui fragment din text. („În vremea veche, [...] pe când)predispoze la o stare meditativă

Două puncte

- Se folosesc înaintea unei enumerări. (Căutăm în text: epitete, comparații, metafore.)
- Arată începutul vorbirii directe (vorbirea unui personaj). (I-a spus:- Adu-mi, te rog, o cană cu apă!)
- Se pun înaintea unei explicații sau a unei precizări. (Timp estimat: 12 minute.)

Semnul întrebării

- Marchează sfârșitul unei propoziții sau fraze interogative. (Cine vorbește? Îmi spuneți cine vorbește?)
- Se pune după un cuvânt interogativ. (Unde?)

Semnul exclamării

- Marchează sfârșitul unei propoziții / fraze exclamative. (Ce frumos e afară! Privește cât e de înalt muntele!)
- Marchează sfârșitul unei propoziții / fraze imperative. (Fii atent! Fii atent și nu te mai juca!)

- Desparte un vocativ sau o interjecție de restul enunțului. (Ionel! Astâmpără-te! Of! mă deranjezi!)

Virgula

- *în frază:*
 - Desparte propoziții de același fel, coordonate prin juxtapunere. (Citesclecția, desenez, rezolv probleme.)
 - Desparte o atributivă explicativă de regenta ei. (Ziua aceea, în care am aflat rezultatul, mi-a rămas vie în amintire.)
 - Desparte anumite subordonate de regenta lor. (Deși plouă, ies la plimbare.)
 - Desparte o incidentă de restul frazei. (Merg afară, zise ea, după ce terminlecțiile.)
- *în propoziție:*
 - Desparte elementele unei enumerații. (A cumpărat: mere, pere, struguri.Este isteț, harnic, ascultător.)
 - Desparte două părți de propoziție de același fel
 - Desparte apozitia simplă sau dezvoltată de restul propoziției. (Nepoatamea, Iulia, este drăgălașă.)
 - Desparte gerunziile și participiile aflate la începutul comunicării de restulpropoziției. (Alergând, s-a împiedicat. Ascultat, a fost notat cu zece.)
 - Desparte complementele circumstanțiale așezate între subiect și predicat.(Mureșul, în câmpie, are cursul lin.)
 - Desparte adverbele de afirmație sau de negație (egale cu o propoziție) derestul enunțului. (Da, ai dreptate. Nu, n-ai dreptate.)
 - Desparte substantivul în cazul vocativ de restul propoziției. (Ionel,astâmpără-te!)
 - Desparte o interjecție exclamativă de restul propoziției. (Of, cât măsuperi!)
 - Marchează lipsa predicatului. (Eu am aflat din ziar, el, de la radio.)

Linia de dialog

- Indică începutul vorbirii directe (a fiecărui personaj). (- Vino aici, a spus el.)

Cratima

- Indică scrierea corectă a unui cuvânt compus. (gura-leului, galben-auriu)
- Indică rostirea împreună a două sau mai multe cuvinte, cu fără dispariția unei silabe (uneori și dispariția unui sunet / dispariția hiatului).
- Leagă desinența sau articolul hotărât de abrevieri sau de unele neologisme. (C.F.R.-ul, show-uri, show-ul)
- Indică lipsa unui sunet. (Du-te-n casă!)
- Se pune între două numerale pentru a exprima aproximația. (E nevoie dedoi-trei oameni.)

Apostroful

- Indică lipsa accidentală a unui sunet sau a unui grup de sunete dintr-un cuvânt. (până diseară, al' dată)
- Indică lipsa unor cifre. (în scrierea anilor). '89 Caracteristicile limbajului poetic
- definește poezia cu tenta filosofică, în care sunt abordate marile teme ale liricii și în care discursul liric are un caracter meditative.

Ne dorim ca, copiii cât și adulții să folosească corect semnele de punctuație.

XII. IMPACTUL PROIECTULUI :

- se dorește ca atât școlarii cât și persoanele adulte săutilizeze corect semnele de punctuație

- se dorește ca proiectul să aibă un impact pozitiv pentru toți factorii implicați în prezentul proiect.

Bibliografie:

1. Ion Zamfirescu – Contemporanul, 1987, nr. 2
2. George Beldescu – Ortografia în școală, Editura didactică și pedagogică, București, 1973
3. Îndreptare ortografic, ortoepic și de punctuație, ediția a V-a
4. <https://www.twinkl.ro>

Situații de criză în clasă – bune practice

Prof. Brezovszky Ramona Ana
Școala Gimnazială Nr. 11 Oradea

Sunt dese ocaziile în care cadrul didactic se confruntă cu situații aparent de nerezolvat, un obstacol pentru bunul mers al activităților din clasă. o replică depreciativă, o privire ofensivă sunt capabile să determine un conflict.

Situația de criză educațională poate fi definită ca un eveniment sau complex de evenimente inopinate, neașteptate, neplanificate, generatoare de pericolozitate pentru climatul, sănătatea sau siguranța clasei și membrilor acesteia. Mecanismele de a prevedea, delimita, defini, controla și soluționa o situație de criză presupun efort, strategii de intervenție ferme, consum de energie, cu șanse de a determina consecințe greu de evaluat în planul echilibrului psihic al persoanelor implicate.

Chiar dacă s-au stabilit de la început reguli ale clasei, „înțelegeri”, o relație foarte deschisă cu elevii, apar și comportamente problematice. Chiar și într-un mediu pozitiv de învățare, adulții stabilesc limite care nu întotdeauna sunt pe placul elevilor.

Fiecare cadru didactic poate identifica cu ușurință probleme de disciplină, precum agresivitate, refuz, sfidare, ignorare, care împiedică desfășurarea optimă a activității și eficiența învățării. Soluționarea acestora, de multe ori, este dificilă deoarece sub denumirea acestor probleme se „ascund” mai multe aspecte care trebuie gestionate. Operația de gestionare a crizelor, este o inițiativă managerială prin excelență care se organizează, se conduce și se desfășoară după legități, principii și funcțiuni cu o solidă specificitate managerială.

Prima etapă a activității de gestiune a situațiilor de criză o reprezintă:

1. Identificarea și cunoașterea situațiilor de criză:

Ce fenomene școlare în interiorul clasei de elevi, pot constitui adevărate crize: conflicte și situații relaționale greu controlabile între:

- elevi: certuri injurioase, bătăi soldate cu traume fizice și psihice (rănirea elevilor) care au implicat mai mulți elevi ai clasei și au condus la divizarea grupului; prezența și infiltrarea unor grupări delivente, implicarea mai multor elevi ai clasei în asemenea acțiuni: furturi, consum de droguri, abuzuri sexuale, tentative de sinucidere, omor;

- profesori-părinți: conflicte care pot împiedica incoerent coeziunea organizației clasei și a echilibrului atitudinal al cadrului didactic; denigrări; mituirii;
- inter-clase: prin exacerbarea stărilor de emulație în diverse împrejurări, prin conflicte deschise între membri marcanți ai celor două colective, toate însă cu proiecții ample în planul relațiilor ori a stabilității organizației clasei și identificabile prin scăderea eficienței activităților educaționale.

2. Etiologia situației de criză: necesitatea cunoașterii profunde a situației, dar și a cauzelor acesteia constituie o a doua etapă în procesele de gestionare a crizelor școlare.

3. Decizia reprezintă selectarea unui anumit curs al acțiunii dintr-un număr de alternative, hotărând astfel declanșarea anumitor acțiuni care conduc la realizarea obiectivelor stabilite.

4. Program de intervenție: înainte de a trece la măsurile imediate de soluționare e necesar să se alcătuiască un set de operații planificate în funcție de parametrii de definiție ai crizei.

– Aplicarea măsurilor – e bine să se alinieze strategic intervențiile prin ajustarea lor permanentă la situație, la oameni, la caracteristicile momentului ales.

– Controlul trebuie să însoțească orice demers acțional. Importanța acestuia constă în grija pentru localizarea cât mai fidelă a fenomenului, evitarea și prevenirea altor efecte ale crizei sau chiar micro-crise paralele.

– Evaluarea: are în vedere măsurarea și aprecierea stării finale a clasei în urma încheierii demersurilor rezolutive. Un obiectiv esențial al etapei evaluative îl constituie concluziile inferate în urma impactului cu starea de criză și angajarea tuturor celor implicați în acțiuni de cunoaștere și de prevenire a viitoarelor situații de acest gen.

Strategii de intervenție

Un cadru didactic trebuie să aibă în vedere următoarele aspecte:

- Să înțeleagă cum se explică apariția și menținerea comportamentelor dezirabile sau cele problematice ale elevilor;
- Să dezvolte o atitudine profesională asupra problemelor de disciplină care să susțină aplicarea metodelor și principiilor gestionării clasei de elevi;
- Să anticipeze răspunsurile comportamentale ale elevilor și să și să-și adapteze propriul comportament acestora;

- Să adopte o poziție strategică în situațiile de disciplinare întâlnite la clasă astfel încât să promoveze succesul, dezvoltarea socială și emoțională a elevilor;
- Să dobândească metode practice de acțiune pe care să le folosească imediat în situații concrete de management al comportamentului;
- Să identifice soluții de rezolvare a unor probleme disciplinare întâlnite zi de zi.
Pe parcursul acestui demers vă vor susține câteva principii de bază ale psihologiei copiilor:
- Copiii sunt diferiți, de aceea e important să tratăm fiecare elev în mod diferit;
- Comportamentele copiilor se învață, adică îi putem învăța pe elevi noi comportamente sau putem diminua frecvența comportamentelor negative;
- Comportamentele se pot explica (au o cauză) și pe baza acesteia putem găsi metodele cele mai eficiente de a interveni;
- Un comportament problematic al copilului este un semnal pe care trebuie să-l analizăm și să intervenim asupra lui.

Trebuie adoptate strategii diferite pentru rezolvarea unor asemenea situații. Fiecare strategie ocupă locul său și nu trebuie să existe o singură metodă de rezolvare. Se poate alege o strategie sau alta, în funcție de situație.

Bibliografie:

Elena Joita, *Management educational. Profesorul manager: roluri si metodologie*, Ed.Polirom, 2000

Iucu B. Romiță, 2008, *Managementul situațiilor de criză educațională*, în volumul *Pregătirea psihopedagogică*, coordonat de D. Potolea, I. Neacșu, R.Iucu, O. Pânișoară, Polirom, Iași;

Joita Elena, 2007, *Formarea pedagogică a profesorului. Instrumente de învățare cognitiv-constructivistă*, Editura Didactică și Pedagogică, București.

Stan Emil, 2006, *Managementul clasei*, Editura Aramis, București

Truță Elena, Mardar Sorina, 2007, *Relația profesor-elevi: blocaje și deblocaje*, Editura Aramis, București.

STRATEGII, METODE ȘI DEMERSURI REUȘITE IN FORMAREA PĂRINȚILOR IN SPIRITUL COLABORARII SI AL PARTENERIATULUI

Prof. BUBUȚANU ANA LOREDANA
G.P.P."Licurici" Falticeni

Cu cât societatea devine din ce în ce mai complicată, apar tot mai multe provocări și întrebări cu răspunsuri pe care nu le-am fi putut anticipa acum douăzeci de ani. Astfel, devine din ce în ce mai evident că este esențial să se formeze un parteneriat educațional pentru a asigura un viitor mai bun pentru lume și pentru a crește copiii într-un mod adecvat.

Prin creșterea și educarea copiilor în așa fel încât să se poată adapta schimbărilor permanente din lumea noastră de astăzi și de mâine, vom asigura și continuitatea culturii și civilizației umane. Primele experiențe de viață ale unui copil au loc în cadrul familiei. Într-un mediu social restrâns, alături de părinți, frați și rude, copilul își dezvoltă primele abilități sociale. Modul în care crește într-un cămin, căldura sau lipsa acesteia, îi vor influența puternic stilul de viață, personalitatea și integrarea socială.

Prin educație, părinții pot înțelege cu adevărat disciplinarea copilului (învățarea și asimilarea comportamentelor adecvate) și pot afla metodele adecvate de disciplinare care promovează cooperarea copilului și dezvoltarea unei relații cât mai bune între părinte și copil, pe de o parte, și între părinții copilului, pe de altă parte.

Prin programe de consiliere din grădiniță, părinții primesc informații relevante cu privire la educație, dezvoltare, sănătate, îngrijirea copiilor, petrecerea timpului liber, orientarea școlară și profesională, legislația familială, cunoașterea copilului etc. Aceste activități se desfășoară de obicei în grupuri mari de părinți, adesea însoțite de materiale informative distribuite participanților și sunt susținute de specialiști în domeniu sau echipe pluridisciplinare.

Scopul educației părinților este de a sprijini dezvoltarea abilităților parentale și încrederea în sine a părinților, precum și de a îmbunătăți capacitățile lor de a îngriji și sprijini proprii copii.

În acest scop, am derulat cu părinții grupei pe care o conduc, un proiect de consiliere, pe care îl voi prezenta detaliat în continuare:

PROIECT DE EDUCAȚIE ȘI CONSILIERE A PĂRINȚILOR

1. Titlul proiectului:

SĂ DESCOPERIM ÎMPREUNĂ TAINELE „MESERIEI DE PĂRINTE!”

2. Definirea problemei:

Consilierea părinților pentru disciplinarea pozitivă a copiilor

3. Descrierea problemei:

La întâlnirile zilnice și ședințele cu părinții, unii dintre aceștia au ridicat preocuparea referitoare la disciplinarea copiilor, afirmând că au observat schimbări în comportamentul acestora. Printre declarațiile părinților preșcolarilor din grupa pe care o conduc se regăsesc afirmații precum: "Este foarte răsfățat!", "Plânge mereu, fără un motiv anume!", "Se aruncă pe jos și începe să plângă!", "Lovește din picioare și strigă!", "Nu strânge jucăriile!", "Are un limbaj urât și lovește pe cei din jur când nu obține ceea ce vrea!" etc. Părinții se simt confuzi și relațiile cu copiii lor devin tensionate. Majoritatea părinților recunosc că sunt familiarizați cu metodele, comportamentele și atitudinile care funcționează mai bine în educarea propriilor copii, dar în ciuda acestui fapt, constată că adesea aceste metode nu au rezultatele scontate. Din acest motiv, ei consideră că au nevoie de ajutor pentru a aborda disciplina copiilor din noi perspective. În acest scop, părinții solicită sfaturi, doresc să li se ofere indicații despre "cum să procedeze" sau "ce să evite", și să primească asistență în găsirea soluțiilor optime, în luarea deciziilor corecte pentru a-și educa și crește copilul în mod adecvat. Astfel, pentru a identifica nevoile de consiliere ale părinților, se poate utiliza un chestionar adaptat specificului grădiniței (**Anexa Nr. 1**).

4. **Identificarea posibilor factori care contribuie la apariția și dezvoltarea problemelor comportamentale ale copiilor poate include următoarele aspecte:**

- Există părinți care sunt prea permisivi cu copiii lor.
- Unele probleme pot apărea din cauza neglijării din partea părinților, care petrec foarte puțin timp cu copilul.
- Un alt factor ar putea fi reprezentat de severitatea excesivă a unuia sau ambilor părinți.
- Dezvoltarea nepotrivită pentru vârsta copilului poate juca, de asemenea, un rol important.
- Problemele de sănătate pot contribui, de asemenea, la apariția problemelor comportamentale.
- Lipsa afecțiunii din partea părinților poate avea un impact negativ.
- Un alt factor ar putea fi reprezentat de faptul că părinții nu înțeleg nevoile copilului, nu au suficientă răbdare sau nu îi acordă respect.
- Educația greșită provenită de la alte persoane care se ocupă de copil (bunici, bone etc.) poate avea un impact negativ.
- Stilurile parentale diferite pot crea confuzie și pot contribui la problemele comportamentale.
- Răsfățul copilului de către unul dintre părinți poate contribui la comportamente nedorite.
- Apariția unui nou membru în familie, cum ar fi un frate sau o soră, poate fi un factor de stres pentru copil.
- Stresul familial și neînțelegerile în cuplu pot avea, de asemenea, un impact negativ asupra comportamentului copilului.

5. **Identificarea factorilor care mențin și activează problemele de comportament ale copiilor poate include următoarele aspecte:**

- Părinții agitați din cauza stresului pot influența negativ comportamentul copiilor.
- Lipsa de timp a părinților poate duce la neglijarea unor aspecte importante ale creșterii și educației copilului.
- Problemele și grijile cotidiene pot avea un impact negativ asupra comportamentului copiilor.
- Certurile frecvente dintre părinți pot crea un mediu tensionat și pot afecta comportamentul copilului.
- Implicarea excesivă a bunicilor în educația copilului poate contribui la problemele comportamentale.
- Critica și agresiunea verbală sau fizică frecventă din partea adulților pot afecta negativ comportamentul copiilor.
- Etichetarea negativă a copilului, cum ar fi "Ești cel mai neascultător copil!" sau "Ești obraznic!", poate avea un impact negativ.
- Critica excesivă din partea adulților față de copil poate afecta încrederea și comportamentul acestuia.
- Cerințele și așteptările părinților care nu sunt adaptate vârstei copiilor pot crea presiune și pot contribui la problemele comportamentale ale copiilor.

6. **Planul de intervenție:**

a. Obiectiv de lungă durată:

- Dezvoltarea practicilor parentale pentru disciplinarea pozitivă a copiilor

b. Obiective specifice:

1. Părinții trebuie să-și îndrepte atenția în mod conștient asupra evenimentelor pozitive din activitatea copilului.
2. Părinții trebuie să cunoască și să elimine factorii care contribuie la formarea, dezvoltarea, menținerea și activarea problemelor comportamentale ale copiilor.
3. Părinții trebuie să identifice și să aplice tehnici eficiente de comunicare între părinte și copil.
4. Părinții trebuie să identifice aspectele pozitive în relația lor cu copilul.

5. Părinții trebuie să formuleze cerințe adaptate la vârsta copiilor, astfel încât acestea să poată fi respectate de copil.
6. Părinții trebuie să-și dezvolte abilitatea de a înțelege, interacționa și colabora cu copilul.

c. Strategii de intervenție:

Întâlniri cu părinții:

1. „EU ȘI COPILUL MEU”

Scopul întâlnirii: Descrierea concretă a problemei comportamentale a copilului.

Desfășurarea întâlnirii:

Activitatea de joc: "Copacul prieteniei"

La începutul întâlnirii, părinții și educatorul se așează într-un semicerc și aleg o floare colorată de pe masă, pe care își scriu numele. Momentul salutului constă în salutarea și complimentarea reciprocă a părinților. Fiecare părinte se prezintă și împărtășește câteva cuvinte despre sine, evidențiind o calitate personală și explicând ce simbolizează culoarea florei alese. Apoi, părinții așează florile într-un desen al unui copac, numit "Copacul prieteniei". Toți observă că în copac există flori de diferite culori și mărimi, dar împreună arată frumos, iar copacul prieteniei lor este unic și special. Această activitate ajută la dezvoltarea coeziunii în grupul de părinți prezenți la întâlnire.

Transmiterea informațiilor părinților

Părinților li se comunică faptul că se va discuta despre problemele comportamentale ale copiilor în familie și se vor stabili obiectivele consilierii în legătură cu aceste probleme, așa cum au solicitat ei înșiși.

Descrierea problemelor comportamentale ale copiilor

Părinților li se solicită să descrie cât mai precis problemele de comportament cu care s-au confruntat copiii lor în ultima perioadă și pe care doresc să le îmbunătățească, să le reducă sau să le rezolve prin intermediul consilierii. Ei vor nota aceste probleme în ordinea importanței pe care le-o atribuie.

Prin urmare, se compilează o listă a dificultăților comportamentale ale copiilor, iar părinților li se comunică faptul că, la începutul fiecărei întâlniri, se va efectua o evaluare a listei cu problemele identificate în săptămâna anterioară.

Dacă apar și alte probleme pe parcurs, lista va fi modificată și reordonată corespunzător. Se oferă exemple concrete de formulări ale problemelor comportamentale, cum ar fi reacționarea copilului doar după repetarea îndelungată a solicitărilor părinților, nerespectarea unor reguli precum spălarea mâinilor înainte de masă sau strângerea jucăriilor, supărarea frecventă a copilului asupra fratelui sau surorii prin lovire și vorbe urâte, nepermitearea fratelui de a se juca cu jucăriile copilului, aruncarea obiectelor când este furios, țipatul atunci când nu i se dă ceva sau i se interzice ceva, intervenția constantă în conversațiile adulților, crearea de zgomot și comportament capricios în prezența oaspeților, etc.

Vizionarea unui material video și discuții

Se proiectează un material video scurt în care părinții sunt rugați să atribuie copilului lor anumite calități pe care acesta nu le posedă, însă pe care părinții ar dori ca ei să le aibă sau să îi atribuie defecte inexistente, datorate anxietăților, temerilor și frustrărilor proprii. Se discută materialul și se cere părinților să ofere și ei exemple de situații similare în care s-ar putea regăsi. Scopul este ca părinții să își perceapă propriul copil într-un mod cât mai realist. Se evaluează dacă așteptările părinților sunt conforme cu realitatea și cu potențialul real al copilului.

Prezentarea materialelor tematice

Sunt prezentate părinților materiale suport referitoare la disciplinarea pozitivă a copiilor. Fiecare părinte primește un material care va servi drept un nou canal de comunicare între educator/consilier și părinți, un nou punct de plecare în discuțiile din cadrul întâlnirilor. (**Anexa 2**)

La finalul întâlnirii, părinților li se sugerează ca temă pentru acasă să țină cont de nevoile care stau la baza comportamentului unui copil și să încerce să le satisfacă cât mai multe dintre acestea. De asemenea, li se încurajează să identifice aspectele pozitive în relația cu copilul lor.

2. „DE CE?”

Scopul întâlnirii este de a identifica cauzele care determină comportamentul copiilor.

La începutul celei de-a doua întâlniri, se desfășoară un joc numit "O zi din viața noastră!". Fiecare părinte prezintă în câteva cuvinte o zi obișnuită din viața sa, de dimineață până seara, împreună cu toate momentele asociate. Ceilalți părinți pot adresa întrebări sau pot exprima propriile opinii după încheierea relatării. În lumina cunoștințelor dobândite la întâlnirea anterioară, se fac referiri la comportamentele observate de părinți la copiii lor și se discută despre acestea.

Unii părinți doresc să prezinte teme pentru acasă și se dezbate astfel aspecte pozitive sau negative legate de comportamentul copiilor, ceea ce poate duce și la modificarea listei cu dificultățile comportamentale ale copiilor - întocmită la întâlnirea anterioară.

Pornind de la părerile părinților cu privire la comportamentele pe care le consideră problematice, se analizează caracteristicile copiilor și ale părinților și se încearcă identificarea cauzelor care contribuie la modificarea comportamentului copiilor.

Această etapă poate fi foarte complexă, în special în cazul familiilor cu probleme multiple. Părinții sunt încurajați să-și exprime presupunerile și motivele pentru care consideră că se manifestă anumite comportamente la copiii lor. Cauzele invocate de părinți pot fi legate de caracteristicile copilului (impulsivitate, probleme de concentrare, probleme moștenite ereditare de la părinți sau bunici, dezvoltare neadecvată pentru vârsta copilului), cauze organice (tulburări metabolice, alte probleme de sănătate), caracteristicile și comportamentele părinților, probleme familiale și tulburări ale relației părinte-copil, evenimente traumatizante din trecut (decesul unui părinte sau al unui bunic, despărțirea părinților), probleme financiare, probleme maritale, rivalitate între frați, dificultăți de comportament invocate (agitare, întreruperea meselor, neastâmpăr, deranjarea celorlalți, nerespectarea cerințelor, supărare în diverse situații etc.). Se analizează împreună cu părinții în ce măsură caracteristicile copilului, caracteristicile părinților și problemele familiale influențează comportamentul copilului și felul în care părinții percep acest comportament.

Părinții primesc noi materiale suport privind disciplina pozitivă a copiilor (**Anexa Nr.3**).

Urmează jocul: "Inima perfectă". Părinții primesc o inimă mare și una mică, făcute din hârtie. Pe inima mare li se cere să scrie trei caracteristici personale pentru care consideră că sunt unici și speciali, iar pe inima mică să noteze trei caracteristici speciale pentru care consideră că, copiii lor sunt unici și speciali. După ce citesc cele scrise în fața celorlalți, li se cere părinților să menționeze alte trei caracteristici ale copiilor lor care nu le plac, iar pentru fiecare cuvânt care descrie un comportament nedorit, să îndoieie inima mică care reprezintă copilul.

La final, părinților li se cere să netezească inima copilului pentru a nu lăsa urme și să o așeze lângă inima lor, netedă și neatinsă. Vizibilitatea urmelor îi impresionează pe părinți și înțeleg mesajul transmis. Impactul este maxim atunci când li se cere părinților să acopere și să împăturească cu atenție inima mică cu inima lor, care este pură și frumoasă, protejând-o de orice acțiuni sau factori care ar putea afecta sufletul copilului și lăsând-o să rămână intactă înăuntrul lor.

Tema pentru acasă: Prezentarea unei situații în care părintele a reușit să se pună în locul copilului.

3. CUM?

Scopul este de a încuraja interacțiunile și relațiile pozitive dintre părinți și copii, folosind metoda "Educați așa!".

- Activitatea începe cu discuții despre tema pe care părinții au avut-o pentru acasă. Subiectele sunt dezbătute, punându-se accentul pe aspectele pozitive.

Se aduce în discuție lista cu dificultățile comportamentale și se poate observa că unele probleme încep să se rezolve, astfel că vor fi eliminate din listă.

- Conform metodei „Educați așa!” se pot dezbate în cadrul întâlnirilor diverse teme. Ideile sunt extrase din manualul „Educați așa!”. Părinții primesc pliante cu toate subiectele dezbătute. (**Anexa nr. 4**)

- “Acordarea atenției”:

Încercăm să le transmitem părinților că atenția acordată influențează comportamentul copilului; - Încercăm să le transmitem părinților că pot acorda atenție într-un mod pozitiv sau negativ.

– părinții trebuie să învețe să acorde atenție (pozitivă) în special dacă vor să stimuleze comportamentul pozitiv al copilului.

- “Aprecierea”:

- Le explicăm părinților că aprecierile pozitive pot încuraja comportamentul dorit la copii.
- Îi încurajăm pe părinți să-și laude copiii pentru comportamentul lor adecvat.
- Le demonstrăm părinților importanța stimulării prin laude pentru a încuraja copiii să se comporte într-un mod dezirabil.
- Ne dorim să încurajăm părinții să își laude copilul pentru acțiunile bune pe care le face, având în vedere că: a. aceasta creează o atmosferă mai plăcută în casă, b. oferă copilului o imagine pozitivă despre sine. În cadrul programului, părinții învață cum să exprime aprecieri pozitive și să le explice copilului de ce îl laudă (copilul de exemplu, nu își dă seama pentru ce a fost laudat și este confuz)

• **“Stabilirea limitelor”** - Părinții devin conștienți că există multiple modalități de a stabili limite pentru comportamentul copilului în orice situație, iar ei au responsabilitatea de a alege cea mai potrivită abordare. Ei înțeleg că există alternative la pedepsele și abuzul fizic, iar aproape toate celelalte modalități sunt mai potrivite decât pedeapsa fizică. În cadrul programului, părinții învață cum să abordeze diferite comportamente nedorite într-un mod eficient. Ei înțeleg că stabilitatea limitelor este esențială și că trebuie să fie clari, consecvenți și să acorde atenție limbajului și formulării utilizate.

- Părinții înțeleg diferența între "respingerea unui copil" și "respingerea unui comportament inadmisibil al unui copil";

- Părinții dobândesc cunoștințe despre cum să stabilească limite, cum să exprime clar ceea ce pot și ceea ce nu pot accepta, și cum să reacționeze în mod adecvat atunci când copiii lor nu ascultă imediat.

- Părinții înțeleg că își ating scopul mai bine atunci când reacționează pozitiv în fața încălcării regulilor, decât atunci când reacționează negativ.

- În cadrul programului, părinții învață să stabilească limite verbale, delimitând comportamentele acceptabile de cele inacceptabile. Ei învață cum să formuleze clar interdicțiile.

- De asemenea, părinții înțeleg ce comportamente ale copiilor lor pot fi ignorate și ce efect are ignorarea. Ei învață cum să ignore comportamentele nedorite ale copiilor.

- Părinții înțeleg și în ce situații trebuie să îi izoleze pe copii. Ei înțeleg regulile jocului, cum ar fi izolarea copilului pentru o perioadă de cinci minute, evitarea discuțiilor pe durata pedepsei și considerarea incidentului încheiat odată cu terminarea pedepsei. De asemenea, li se explică părinților riscurile asociate, de exemplu, izolării copilului într-o încăpere în care el se poate distra.

- **“Pedepsirea”** – părinții înțeleg că, dacă ei confiscă un obiect care copiilor le face plăcere (jocul), copiii consideră aceasta o pedeapsă – părinții învață “regulile jocului”: Este important ca părinții să evite să se gândească la pedepse nepotrivite sau care nu pot fi puse în aplicare, și să nu încerce să îi înspăimânte pe copii.

- Aplicând metoda interactivă „Cubul” părinții se vor implica activ în gestionarea unor situații concrete prin care au trecut, situații alese în concordanță cu ideile prezentate la această întâlnire.

Astfel, părinții vor aborda cerințele în funcție de indicațiile de pe fețele cubului rulat: "Descrie comportamentul nepotrivit al copilului tău!", "Compară reacția pe care ai avut-o în trecut (de exemplu, înainte de începerea programului) cu o reacție pe care o ai în acest moment!", "Asociază un comportament al copilului cu una dintre nevoile pe care crezi că nu i-au fost satisfăcute!", "Analizează situația din perspectiva informațiilor dobândite în cadrul întâlnirii!", "Aplică concret situația prin intermediul unui joc de rol!", și "Argumentează de ce ai ales această soluție pentru problema de comportament!".

Temă acasă: Notați zilnic în jurnal, evenimentele pozitive.

4. **„COPILUL MEU, PRIETENUL MEU!”**

Scopul este de a promova interacțiunile pozitive dintre copii și părinți:

- Se discută despre evenimentele care au avut loc de la ultima întâlnire și se analizează lista de probleme.
- Se evaluează modul în care s-a îndeplinit sarcina de la întâlnirea anterioară (tema pentru acasă). Se poartă discuții cu părinții despre experiența de completare a jurnalului, dificultățile întâmpinate în identificarea evenimentelor pozitive zilnice, înregistrarea sau neglijarea unor aspecte considerate neimportante, transmiterea aprecierii în situațiile de interacțiune pozitivă cu copilul, feedback-ul acordat evenimentelor pozitive și percepția părinților și a copiilor cu privire la acest feedback.
- Dacă părinții au fost consecvenți și au aplicat în practică ceea ce au învățat în cadrul acestor întâlniri, ei vor observa la copii o multitudine de aspecte pozitive, comportamente noi și nu doar refuz, furie și capricii.
- Părinții sunt îndrumați să se orienteze către interesele și preferințele copilului, în special în ceea ce privește jocul. Participarea la joc alături de copil va reduce tensiunile dintre părinți și copii, reprezentând astfel un pas important.
- Părinților li se solicită să enumere câteva experiențe de joc pe care le-au avut cu copiii lor în ultimele săptămâni (modul în care s-au jucat împreună, aspectele pozitive și dificultățile întâmpinate din perspectiva părinților, tipurile preferate de jocuri pe care părintele le dorește să le desfășoare cu copilul și jocurile care sunt considerate mai dificile).
- Pentru a învăța cum să se joace cu copiii, părinților li se vor prezenta câteva idei, care vor fi incluse într-un nou material auxiliar (**Anexa nr. 5**).
- De asemenea, se observă că problema neascultării cerințelor primite de la părinți persistă în lista de probleme. În acest sens, li se oferă părinților câteva sfaturi care completează abordarea disciplinării pozitive a copiilor:
 - Formulați cerințele doar atunci când sunteți pregătiți să le impuneți.
 - Eliminați orice factor care poate distra atenția copilului înainte de a formula o cerință.
 - Asigurați-vă că copilul este atent atunci când formulați o cerință.
 - Exprimați cerința clar, fără a o prezenta ca pe o rugămintă.
 - Formulați mereu o singură cerință.
 - Rugați copilul să repete cerința.
 - Rămâneți în apropierea copilului pentru a vă asigura că cerința este îndeplinită.
 - Concentrați-vă inițial pe un număr mai mic de cerințe.

Tema pentru acasă constă în desfășurarea de jocuri, identificarea momentelor potrivite pentru joc, formularea de cerințe eficiente și oferirea de feedback pozitiv; notarea acestor aspecte în jurnal.

7. **Evaluarea intervenției** – poate fi făcută într-o ultimă întâlnire cu părinții, denumită sugestiv „**AM ÎNVĂȚAT SĂ...**”

- Părinții sunt solicitați să-și exprime impresiile despre activitățile desfășurate împreună și despre ceea ce au învățat la curs, să ofere feed-back, să propună noi tematici
- Analiza SWOT a programului (Puncte tari, puncte slabe, oportunități și amenințări)
- Completare chestionar (**Anexa Nr.6**)

Bibliografie:

- Angela Muscă (coord.) et al, 2006, Ghid - Proiectul Socrates – Grundtvig 2- „Strategii educaționale și intervenții de consiliere pentru părinții copiilor și adolescenților cu dificultăți; bune practici - Educația și consilierea părinților”, București.
- Adina Botiș și Anca Tărău, 2004, „Disciplinarea pozitivă sau cum să disciplinezi fără să rănești”, Editura ASCR, Cluj-Napoca
- Proiectului pentru Reforma Educației Timpurii (PRET), 2008, „Consilierea în grădiniță...start pentru viață”, București.
- UNICEF România, 2008, „Manual „Educați așa!”, Fundatia Copiii Nostri, București

ANEXA Nr. 1 – Chestionar extras din lucrarea „Consilierea în grădiniță...start pentru viață”, modul pentru consilieri, în cadrul Proiectului pentru Reforma Educației Timpurii (PRET), București, 2008

CHESTIONAR PENTRU DETERMINAREA NEVOILOR DE CONSILIERE A PĂRINȚILOR

Alegeți varianta potrivită prin bifarea răspunsului, după caz. Vă rog să răspundeți ținând cont de situația reală și de opțiunile dumneavoastră. Nu există răspunsuri corecte sau incorecte, nimeni n-o să vă judece răspunsurile! Datele vor fi folosite pentru proiectarea activității de consiliere psihopedagogică, fără precizarea situației particulare a participanților.

1. Persoana/persoanele care se ocupă de cel mai des de copilul/ copiii dvs. sunt.....			
Mama <input type="checkbox"/>	Tatăl <input type="checkbox"/>	Ambii părinți <input type="checkbox"/>	Bunicii <input type="checkbox"/>
Personalul gradiniței <input type="checkbox"/>	Bona <input type="checkbox"/>	Alte variante și anume..... <input type="checkbox"/>	

2. Atunci când mă confrunt cu probleme în creșterea și educarea copilului meu, apelez la sugestiile	Deloc	Foarte rar	Uneori	Des	Foarte des
membrilor familiei					
prietenilor și cunoștințelor care au copii de vârsta copilului meu					
altor părinți de pe forumurile internetului					
medicului de familie și/sau altor specialiști din instituții					
specialiștilor prin consultarea literaturii de specialitate					
specialiștilor în emisiunile radio/TV					

3. Față de temele propuse pentru a fi abordate împreună cu alți părinți, cu educatoarea și consilierul mă declar ...	Foarte dezinteresat	Dezinteresat	Interes mediu	Desaturat de interesat	Foarte interesat
1	2	3	4	5	6
Cunoașterea propriului copil					
Drepturile și legislația privind drepturile copiilor					
Programul zilnic al copilului					
Copilul meu are probleme de somn/alimentație					
De ce plânge copilul meu la grădiniță?					
1	2	3	4	5	6
Copilul neascultător					
Copilul curios					
Cum să mă joc cu copilul meu?					
Cum stopăm agresivitatea copiilor?					
Cum comunicăm cu copilul nostru?					
Rivalitatea între frați					
Sfaturi pentru părinții singuri					
De ce copilul nostru nu are chef de joacă?					
De ce copilul meu este răsfățat?					
Strategii educaționale pentru ADHD					
Copiii cu cerințe educative speciale					
Cum se dezvoltă copilului stima de sine?					
Când și cum îmi recompensez/pedepsesc copilul?					
Copilul și programele TV					
Copilul supradotat					
Are copilul meu nevoie de terapie?					
Fricile copilului meu sunt normale?					
Trucuri pentru părinți					
Altele.....					

4. Consider că ar fi util pentru mine ca părinte să fac schimb de experiență și să primesc sprijin de la	Deloc	Foarte rar	Uneori	Des	Foarte des
Alți părinți care se confruntă cu situații asemănătoare, în cadrul unor întâlniri organizate în grădiniță de educatoare și/sau consilier					
Educatorul grupei la întâlniri destinate tuturor părinților					
Educator și consilier, în mod confidențial					
Consilier, în mod confidențial					
Consilier și alte instituții/specialiști autorizați					

5. În vederea unei bune colaborări între grădiniță și familie mă consider dispus ...	Deloc	Foarte rar	Uneori	Des	Foarte des
Să observ propriul copil la activitățile organizate la grupa de copii de către educatoare/consilier					
Să particip la întâlnirile cu ceilalți părinți ai copiilor din grupă					
Să particip la activitățile organizate pe teme propuse de consilierul grădiniței					
Să activez ca voluntar pentru sprijinirea altor părinți și copii cu dificultăți					
Să apelez la consiliere individuală sau alături de copil					
Să accept consilierea individuală a copilului meu					

ANEXA Nr. 2 – materiale extrase din:

1. - lucrarea „Consilierea în grădiniță...start pentru viață”, modul pentru consilieri, în cadrul Proiectului pentru Reforma Educației Timpurii (PRET), București, 2008 și
2. - cartea „Disciplinarea pozitivă sau cum să disciplinezi fără să rănești”, autori: Adina Botiș și Anca Tărău, Cluj-Napoca, 2004

DISCIPLINAREA POZITIVĂ

1. PRET, 2008

„În asigurarea disciplinei pozitive, specialiștii afirmă că atitudinea de comunicare a adulților reprezintă baza dezvoltării comportamentelor dezirabile la copii.

Regula de aur de 14 karate: „Poartă-te cu alții, așa cum ai vrea să se poarte alții cu tine!”

Regula de aur de 24 karate: „Poartă-te cu copiii tăi, așa cum ți-ai dori să se poarte alții cu ei!”.

Disciplina pozitivă nu înseamnă pedeapsă, care este bazată pe exercitarea forței, autorității și a unui control extern, ci un comportament dezirabil, învățat prin metode și tehnici specifice, prin care copilul își asumă responsabilitatea rezolvării problemelor. De asemenea, copilul, prin implicarea activă în procesul de învățare a comportamentelor dorite, va respecta și va înțelege regulile stabilite, va conștientiza consecințele comportamentelor, va face față cu succes sarcinilor, va avea o imagine pozitivă despre disciplină.

Lovirile, pălmuirile, sancționările, insultele, umilirile, inducerea fricii (...) nu înseamnă disciplină pozitivă, ci mai degrabă forme de abuz, „sancționate” de copii prin: tulburări emoționale, imagine de sine negativă, agresivitate în situații frustrante, violență, comportamente de opoziție etc. Aceste pedepse au un efect negativ asupra dezvoltării armonioase a copilului.

În dezvoltarea practicilor specifice disciplinei pozitive, educatorii și părinții trebuie să fie fermi, constanți, corecți, răbdători, să acorde suficient timp pentru comunicare și ascultare, să manifeste acceptare, să identifice nevoile care stau la baza comportamentelor neadecvate.”

2. Autori: Adina Botiș și Anca Tărău, Cluj-Napoca, 2004

„II.1. Care sunt nevoile care motivează comportamentul copilului?”

Comportamentul copilului este motivat întotdeauna de o nevoie. Pot fi nevoi esențiale, legate de supraviețuire (hrană, îmbrăcăminte, locuință, temperatură adecvată în casă, igienă etc.); altele țin de adaptarea la mediul social în care trăiește copilul (educație, școlarizare), de sănătatea fizică și psihică (control medical, vaccinuri, îngrijire medicală în caz de îmbolnăvire, sport, alimentație sănătoasă, precum și alternanța dintre muncă, învățare și relaxare, preluarea unor responsabilități adecvate vârstei etc.), iar altele sunt nevoi emoționale. Dintre acestea amintim nevoia de:

Dragoste. Copiii au nevoie de dragoste - și atunci când au dreptate și când nu au dreptate, și atunci când sunt fericiți și când sunt triști. Ei au nevoie să fie iubiți așa cum sunt, tot timpul. Dragostea nu este același lucru cu sentimentul de iubire. Un părinte poate simți că își iubește copilul, fără ca acesta să afle acest lucru vreodată sau să îl simtă. Aceasta se poate întâmpla atunci când dragostea nu este manifestată la nivelul comportamentului. O fațetă a dragostei este disciplina. Dragostea mai include și ascultarea copilului când își exprimă gândurile și sentimentele, acordarea atenției când are nevoie de aceasta și presupune atingerea adecvată (mângâieri, îmbrățișări, săruturi), însotită de ceea ce numim de obicei afecțiune (zâmbet, cuvinte de încurajare, apreciere, exprimarea încrederii în el ca persoană etc.). Chiar și atunci când toate acestea sunt prezente, dacă părintele alternează manifestarea dragostei cu unele comportamente abuzive sau prin care își neglijează copilul (fizic sau emoțional), atunci dragostea nu mai este percepută ca atare, fiind știrbită de neîncrederea copilului în părinte și de sentimentul de respingere.

Onestitate. Copiii au nevoie de a cunoaște oamenii și de a avea încredere în ei. Minciuna, adevărul spus pe jumătate și deceptiile îl fac pe copil să fie confuz. Dumneavoastră sunteți cel mai important model în acest sens, putând să îl ajutați să fie onest prin exemplul propriu.

Respect. Tratați copilul ca pe o persoană valoroasă. Lăsați-l să facă alegeri. Explicați-i motivele pentru care trebuie să ia anumite decizii, nu i le impuneți fără să îl ajutați să înțeleagă motivul pentru care acestea sunt importante. Folosiți un limbaj al respectului („multumesc”, „iartă-mă”)

Înțelegere. Copilul are nevoie să fie înțeles. Ascultați-l. Nu îl întrerupeți atunci când vorbește și încercați să vedeați lucrurile și din perspectiva lui. De asemenea, cântăriți dacă ceea ce vă așteptati de la el

este mai mult dorinta dumneavoastra sau este ceea ce într-adevăr e mai bine pentru copil. În unele situatii s-ar putea să descoperiti că și copilul are dreptate din perspectiva lui. Există reguli care trebuie respectate, dar există și libertate, care îi conferă copilului unicitate și contribuie la formarea unei imagini de sine pozitive, sănătoase.

Acceptare. Chiar și atunci când comportamentul copiilor este greu de tolerat, ei trebuie să se simtă acceptați ca persoane. Nu respingeți copilul datorită comportamentului său inadecvat. Ajutați-i să înțeleagă că respingeți comportamentul său și nu pe el, ca persoană.

Răbdare. Este ușor să ai așteptări mari din partea copilului. Dar este mai greu să ai răbdare pentru a-l ajuta să le realizeze. Copiii au nevoie uneori de explicații și de exercitii repetate pentru a-și însuși unele comportamente sau atitudini. Încercați să vă implicați și în acest sens.

Corectitudine. Copiii trebuie să cunoască regulile, iar aplicarea lor să fie constantă și corectă, după cum au fost stabilite.

Constanță. Comportamentul adultului trebuie să fie constant în timp și în diferite situații. Schimbarea regulilor îl face pe copil să fie confuz și nesigur și îi transmite mesajul că respectarea lor nu este atât de importantă.

Timp. Copilul are nevoie de atenția și compania dumneavoastră. Alocați-vă timp să-l învățați, să-l ascultați, să vă jucați cu el, să-i citiți, să vorbiți cu el, să vă plimbați împreună cu el. O să constatați că petrecând mai mult timp cu copilul, veți aprecia mai mult acest lucru și va fi mai ușor să renunțați la alte activități care iau mult timp, dar care nu sunt la fel de importante. Suntem conștienți că timpul este din ce în ce mai prețios, că uneori părintele este nevoit să lucreze mai mult pentru a asigura un "traie decent" familiei, copiilor. Dar nu întotdeauna acest lucru presupune sacrificarea timpului petrecut cu copilul. Este bine ca timpul petrecut cu copilul să devină un obiectiv al părintelui, pentru care să depună efort conștient și care, cu siguranță, va fi răsplătit în viitor.

În disciplinarea pozitivă, sarcina părintelui este să identifice nevoile care generează comportamentul nedorit al copilului și să caute modalități mai adecvate prin care să îplinească acele nevoi și să elimine comportamentul inadecvat. Dar vedeți, acestea nu trebuie să schimbe percepția părintelui față de copil, dragostea și respectul față de el."

Anexa Nr. 3 - material extrase din:

Cartea „Disciplinarea pozitivă sau cum să disciplinezi fără să rănești”, autori: Adina Botiș și Anca Tărău, Cluj-Napoca, 2004

II.2.

2. Mediul în care apare comportamentul

„Atunci când evaluăm dacă un comportament este adecvat sau inadecvat, pe lângă caracteristicile de vârstă menționate mai sus, trebuie să ținem cont și de condițiile în care se manifestă. Comportamentul survine de multe ori doar într-un anumit context, apariția lui fiind facilitată de caracteristicile aceluiași mediu (ex. sunt prezente persoane semnificative pentru copil) sau de modificările din mediul respectiv (ex. părinții sunt plecați aproape tot timpul și persoanele care îngrijesc copilul se schimbă frecvent). Astfel, pot fi amintiți anumiți factori externi: stresul familial, conflictele din familie, stilul parental, mediul în care crește copilul în familie și în afara ei etc. De exemplu, dacă familia se mută în fiecare an în altă locuință, copilul poate fi afectat. De fiecare dată când familia se va muta, copilul poate deveni fie mai retras, fie mai agitat, exteriorizându-și neliniștea.”

3. Diferențele individuale dintre copii

„De asemenea, trebuie să ținem cont de diferențele dintre copii.

Fiecare este unic în ce privește:

- *nivelul de activism (este mai activ sau mai inert)*
- *sensibilitatea (unii reacționează la orice modificare din mediu, în sens pozitiv sau negativ, alții, în schimb, sunt mai indiferenți)*
- *ritmul biologic (unii copii au nevoie de un program, alții pot să se adapteze mai ușor la schimbări - ex. ora la care iau masa)*
- *exprimarea emoțională (intensă sau mai interiorizată)*
- *curiozitatea (unii explorează mai mult, asumându-și riscuri, alții sunt mai rezervați, luându-și măsuri de precauție)*
- *adaptabilitatea (diferă în funcție de situațiile în care se produc schimbări)*
- *toleranta la frustrare și amânarea recompensei (unii persistă mai mult în sarcină, în pofida dificultăților întâmpinate, alții renunță mai repede având nevoie de încurajare pentru a continua - de ex. atunci când au de făcut teme)*
- *concentrarea (unii se pot angaja în sarcini care presupun concentrare timp mai îndelungat, alții au nevoie de ceva dinamic, plictisindu-se ușor)*
- *diferențele între fetite și băieți.”*

„Acordarea atenției este extrem de importantă. Procedând astfel atunci când copilul dvs se comportă bine, veți vedea că îl veți stimula să repete mai des acest comportament. Puteți acorda atenție în mai multe feluri: lăudându-l, mângâindu-l pe cap, făcându-i cu ochiul, arătându-i interes sau bătându-l pe umăr. Deci acordați-i atenție copilului dvs atunci când se comportă bine. Uneori părinții le acordă atenție copiilor – fără să vrea - chiar atunci când aceștia manifestă un comportament inacceptabil. Dacă le ținem predici sau dacă începem o discuție despre acel comportament (“ți-am spus de atâtea ori să...”) înseamnă că le acordăm atenție negativă. Astfel copilul va ajunge să repete și mai des acel comportament nedorit. Aveți grijă să îi acordați copilului cât mai multă atenție ori de câte ori se comportă bine și cât mai puțină atunci când are un comportament inacceptabil. Acordând atenție lucrurilor bune pe care le fac copiii și apreciându-le, reușim să îi împiedicăm să pretindă atenție în manieră negativă, adică văitându-se, certându-se, stricând lucruri.

***Aprecierea și atenția** constituie modalități importante pentru a stabili o relație bună cu copilul. O altă modalitate eficientă de a acorda atenție lucrurilor bune pe care le fac copiii este să li se promită o recompensă. La auzul acestui cuvânt ne gândim imediat la cadouri sau la bani. (...) când folosim cuvântul "recompensă", ne referim la toate acele lucruri care îi plac copilului. De exemplu: să meargă la culcare cu o jumătate de oră mai târziu, să i se permită să vizioneze un anumit program la televizor, să se joace cu părinții, să se plimbe cu bicicleta, să pescuiască, să le citească ceva părinților, bunătăți, fructe, (mici) cadouri și eventual bani de buzunar.*

***Îndrumarea pozitivă** este mai plăcută și te ajută să îți atingi mai repede scopul decât “îndrumarea negativă”. La fel se întâmplă și în relația părinte – copil. Lăudându-l și acordându-i atenție copilului aveți mai mult succes decât certându-l și pedepsindu-l. Îndrumându-l în mod pozitiv, copilul capătă o mai mare încredere în sine. Dacă îl îndrumați în mod negativ, încrederea lui în sine se diminuează.*

***Regulile și limitele** sunt importante fiindcă ele oferă părinților și copiilor sprijin și siguranță. Copiii acceptă adesea regulile dacă sunt clare și pe înțelesul lor și dacă sunt aplicate în mod consecvent. Prea multe reguli, însă, împiedică dezvoltarea copiilor. Ei au nevoie de libertate pentru a se dezvolta. * Este ușor să spuneți “nu” și să stabiliți interdicții dacă sunteți consecvent și impuneți reguli clare. Copiii înțeleg că “nu” înseamnă “nu” și nu mai comentează. Nu este ușor să fii mereu consecvent dacă ești obosit sau dacă ai prea mulți copii. De asemenea, membri unei familii acționează diferit, fiecare în felul lui. Încercați, în orice caz, să alegeți o linie de acțiune astfel încât copiii să înțeleagă ce le permite mama și ce le permite tata. 32 Părinții sunt cei care impun regulile. De aceea este important să ținem cont de nevoile și posibilitățile copiilor, să nu le cerem prea mult. Lăsați-i pe copii să contribuie și ei pe cât posibil.*

***Ignorați-vă** copilul atunci când el încearcă să vă atragă atenția iritându-vă. Dacă va observa că nu i se acordă atenție, copilul nu va mai repeta comportamentul. Cel mai des, însă, copilul continuă cu și mai multă insistență. Iată de ce trebuie să îl ignorați în continuare. * Ignorarea nu va da roade dacă vă răsplățiți copilul în vreun fel anume. (Dacă ignorați faptul că se uită la televizor, aceasta nu înseamnă că el se va uita mai puțin: dimpotrivă. * Nu puteți ignora un comportament periculos.”*

ANEXA Nr.5 – materiale extrase din:

- lucrarea „Consilierea în grădiniță...start pentru viață”, modul pentru consilieri, în cadrul Proiectului pentru Reforma Educației Timpurii (PRET), București, 2008

„Cum să ne jucăm cu copilul?”

1. Ne gândim împreună cu copilul la câteva jocuri pe care să le desfășurăm împreună. Numim cât mai multe jocuri. Evităm jocurile care cer copilului să stea la masă și cele cu reguli, care ridică dificultăți copiilor, deoarece îi solicită să stea liniștiți pe scaun și să respecte regulile. Jocurile de construcții, jocurile de rol, jocurile creative sunt mai puțin plăcute de către părinți, dar tocmai acest tip de jocuri sunt binevenite. Se pot realiza și jocuri cu reguli, dar în cadrul acestora copilul are voie să le modifice oricând.

2. La programul de joacă nu au voie să participe și alți copii. Este greu de pus în practică dacă în familie sunt și frați mai mici. De aceea trebuie ales un moment al zilei în care celălalt părinte sau o persoană apropiată preia îngrijirea celui alt copil.

3. Alegem care este cel mai potrivit moment al zilei pentru joc. Acesta nu trebuie să urmeze imediat situațiilor familiale problematice, de exemplu momentul realizării ordinii în cameră. Discutăm cu părinții în ce măsură sunt capabili să realizeze zilnic acest program de joacă. În cazul în care ei nu sunt prea siguri că îl pot desfășura zilnic, stabilim o frecvență minimă a acestuia în cursul unei săptămâni.

4. Copilul decide ce și cum vă veți juca! Părinții încep jocul, spun copilului că acum au timp pentru el și-l întreabă ce i-ar plăcea să facă împreună. În timpul desfășurării jocului, nimeni nu intervine, nu deranjează. Copilul decide ce veți juca! Accentuăm cât de importantă este alegerea jocului de către copil, decizia asupra modului de desfășurare a jocului. Dacă este posibil, se alege un joc care să placă atât copilului, cât și părinților și care să fie un prilej de distracție pentru ambele părți. În cazul în care copilului nu-i vine nici o idee de joc, părinții îi pot face propuneri.

5. Ne relaxăm. Observăm mai întâi timp de câteva minute ce face copilul, apoi încercăm să intrăm în joc. Explicăm faptul că la începutul jocului observăm, timp de câteva minute, ce face copilul și încercăm să ne relaxăm. Multor părinți le este greu la început să se desprindă de cotidian. Din această cauză nici nu este recomandată organizarea jocului după situații familiale problematice, deoarece atunci este foarte dificil să se deconecteze, să se relaxeze. Părinții să se concentreze doar asupra copilului și a jocului și să-i acorde atenție totală.

6. Descriem cu voce tare ce face copilul: Ce faci? Construiești un castel! Prin această regulă orientăm părinții spre o atitudine nondirectivă. Accentuăm faptul că părinții nu trebuie să pună nici un fel de întrebări și să nu dea directive legate de modul de desfășurare a jocului. Jocul va fi stabilit doar de copil. Atitudinea conciliantă a părintelui transmite copilului faptul că părinții participă la joc și sunt interesați de activitatea sa.

7. Nu punem întrebări și nu-i spunem ce are de făcut. Programul de joc este dedicat în exclusivitate jocului și nu învățării. Întrebările directive de tipul De ce? și cerințele corectează activitatea copilului și astfel, el învață ce este corect și ce nu este, respectiv ce este bine și ce este rău. Jocul diferă de alte activități tocmai din acest punct de vedere. Subliniați încă o dată aspectele esențiale: copilul alege jocul și decide asupra modului de desfășurare, părinții nu pun întrebări și nu dau indicații.

Alte reguli: lăudați copilul din când în când sau spuneți-i ce v-a plăcut, întoarceți-vă cu spatele și priviți pentru scurt timp în altă direcție, ignorați-l atunci când copilul se poartă urât, notați în jurnal impresiile legate de felul în care a decurs jocul. ”

ANEXA Nr.6 – materiale extrase din:

- **Strategii educaționale și intervenții de consiliere pentru părinții copiilor și adolescenților cu dificultăți; bune practici - „Educația și consilierea părinților”- ghid - Proiectul Socrates – Grundtvig 2, 2006**

Fișă de evaluare pentru părinți Vă rugăm sa răspundeți cu sinceritate la următoarele întrebări:

1. Consilierea a fost utilă, v-a ajutat? Motivați răspunsul.

.....
.....
.....

2. Cum v-ați simțit pe parcursul ședințelor de consiliere?

.....
.....
.....

3. Ce ați aflat nou / ați învățat - ca părinte prin participarea la ședințele de consiliere?

Dar pentru copilul dvs.?

.....
.....
.....

4.Cum intenționați să continuați sprijinirea copilului dvs.?

.....
.....
.....

OMOTETIA -METODE MODERNE DE ABORDARE A GEOMETRIEI

Autor: Buciu Flavia Giliola
Școala Gimnazială NEGRU VODĂ –Pitești

Omotetia poate fi o unitate de învățare în cadrul unui opțional de matematică, care ar aduce un set complementar de metode legate de problemele predării geometriei în clasele V-VIII. Geometria are un rol deosebit în formarea intelectuală a omului contemporan. Raționamentul geometric presupune analiza amănunțită a tuturor concluziilor ce derivă din anumite date, a cadrului de validitate a diferitelor rezultate. El nu permite nicio neglijență în gândire, nicio concluzie pripită, superficială, insuficient fundamentată logic. De aceea, studiul geometriei – pe lângă interesul ei teoretic și aplicativ pentru viitorii matematicieni, mecanici, ingineri, informaticieni și tehnicieni, este, încă de pe băncile școlii și până la cercetarea științifică de specialitate, o admirabilă gimnastică a consecvenței în gândire și a spiritului critic.

Aplicarea metodelor geometriei euclidiene reclamă o ingeniozitate deosebită, care se obține numai prin studii și exerciții îndelungate. Omotetia reprezintă un mijloc deosebit de eficient pentru rezolvarea unor probleme de geometrie, sau pentru demonstrarea unor teoreme. Este necesar să se stabilească centrul de omotetie și raportul de omotetie, dar în așa fel încât să se simplifice pe cât posibil demonstrația. Construim apoi figura omotetică cu cea căutată, după care, pe baza anumitor teoreme sau proprietăți ale omotetiei, determinăm un element al noii figuri care se află în relație cu omoteticul său din problema ce trebuie demonstrată. Acest element va fi elementul cheie alături de care, folosind și celelalte date ale problemei, vom ajunge la soluția cerută. De asemenea, construirea figurii inverse a unei figuri date facilitează demonstrarea unor teoreme sau rezolvarea unor probleme de geometrie într-un mod mai rapid. La aplicarea metodei inversiunii o importanță deosebită o are stabilirea polului de inversiune și a puterii inversiunii. Aplicarea metodei de rezolvare se reduce la faptul că o figură dată se transformă în raport cu polul inversiunii în altă figură, în care operarea cu datele problemei devine mai ușoară și mai rapidă.

Unitatea de învățare “Omotetia ” tratează un subiect de geometrie care nu se studiază în gimnaziu, dar care poate fi studiat în cadrul cercului de matematică sau în cadrul opționalului de matematică la clasa a VII-a. Tema “Omotetia și inversiunea” va trebui tratată în semestrul al II-lea din clasa a VII-a, după ce a fost parcurs capitolul de asemănare, pentru că este o extindere a capitolului “Asemănarea triunghiurilor”, prevăzut în programa de clasa a VII-a.

Rezolvarea unor probleme folosind omotetia și proprietățile ei

Problema 1. Date două cercuri $C(O_1, R)$ și $C(O_2, r)$ există două omotetii (una directă și una inversă) care să ducă un cerc în altul.

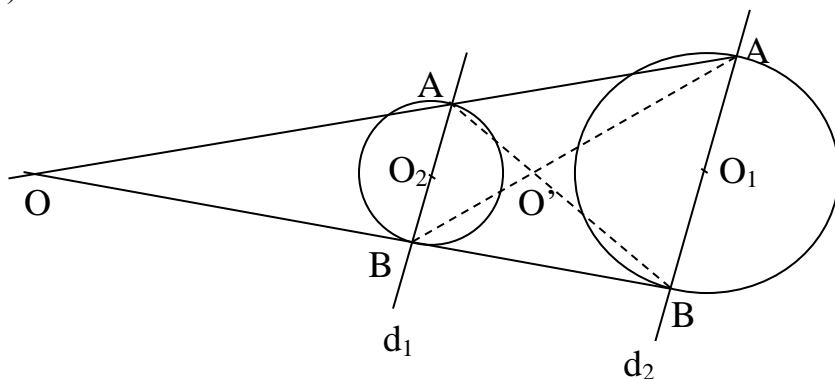

Demonstrație: Se consideră dreptele paralele prin centrele celor două cercuri d_1 și d_2

$$d_1 \cap C(O_1, R) = \{A, B\}; \quad d_2 \cap C(O_2, r) = \{A', B'\}$$

$$AB' \cap A'B = O'; \quad AA' \cap BB' = O$$

Considerăm omotetia directă $H_O^{R/r}$ și omotetia inversă $H_{O'}^{-R/r}$ și $O, O' \in O_1O_2$

Problema 2 Transformarea care duce un segment $[AB]$ în altul $[A'B']$ paralel cu el e omotetică cu puterea $A'B' / AB = |k|$, $k \in R \setminus \{0,1\}$

Fie $\{P\} = AA' \cap BB'$ și $\{Q\} = AB' \cap BA'$
 Avem H_p^k omotetie directă și H_Q^k omotetie indirectă.

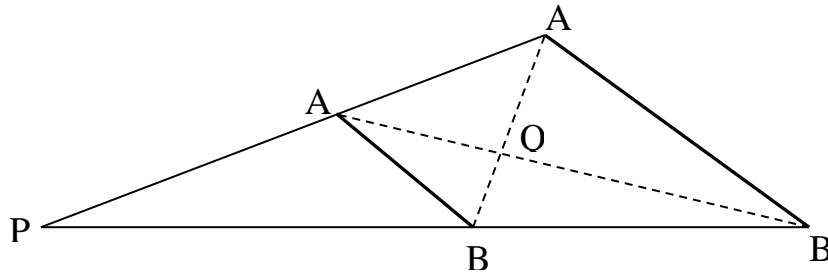

Problema 3

Într-un triunghi ABC centrul cercului circumscris O, centrul de greutate G și ortocentrul H sunt coliniare și $HG=2GO$ (dreapta lui Euler)

Demonstrație:

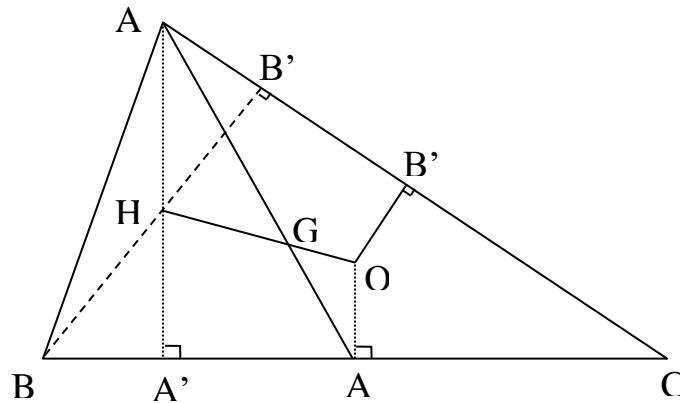

AA' mediana $\Rightarrow AG=2GA'$ și $A-G-A' \Rightarrow$ putem să considerăm omotetia $H_G^{-2} \Rightarrow$

$$H_G^{-2}(A') = A$$

$$\left. \begin{aligned} H_G^{-2}(OA') &= AA'' \\ H_G^{-2}(OB') &= BB'' \end{aligned} \right\} \Rightarrow H_G^{-2}(O) = H \Rightarrow O, G, H \text{ coliniare și } GH = |-2| OG$$

Problema 4 Fie triunghiul ABC cu vârfurile B,C fixe și A mobil care descrie un cerc. Se cere locul geometric al lui G centrul de greutate al triunghiului.

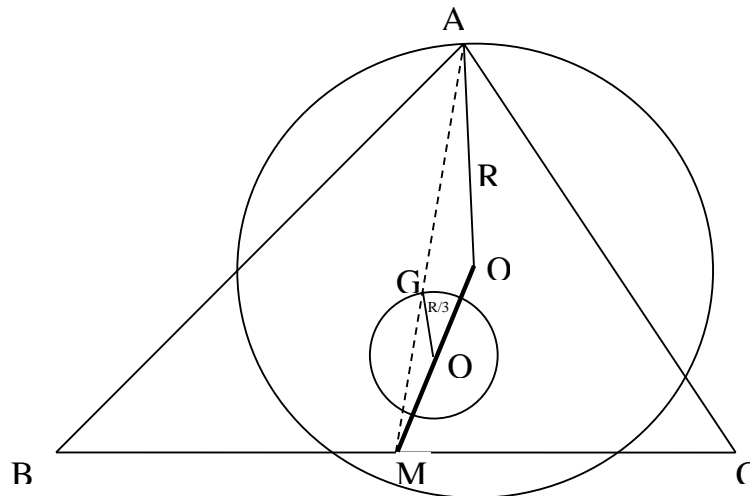

Fie M mijlocul $[BC]$; B,C fixe M fix OM constantă, Considerăm omotetia și cercul
 C (O, R) este dus în cercul C $(O', r) = 1/3 R$.

Problema 5

Mijloacele laturilor unui triunghi, picioarele înălțimilor lor și mijloacele segmentelor ce unesc fiecare vârf cu ortocentrul triunghiului se găsesc pe un același cerc (numit cercul lui Euler).

Demonstrație: Vom considera omotetia $H_H^{1/2}$

Se cunoaște faptul că simetricile lui H față de mijloacele laturilor și față de laturi se află

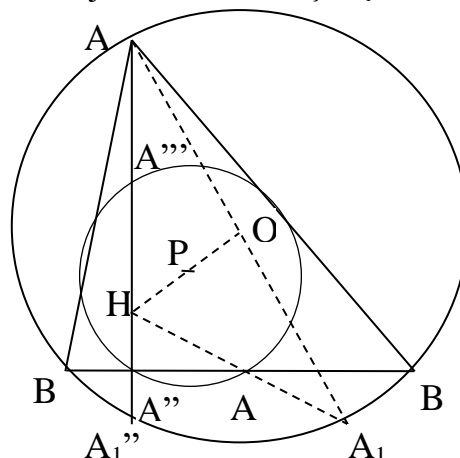

pe cercul circumscris triunghiului C

(O,R).

Fie $C(P,R/2)$ omoteticul lui $C(O,R)$, unde P mijlocul lui OH și $H_H^{1/2}(A_1') = A'$,

$H_H^{1/2}(A_1'') = A''$, $H_H^{1/2}(A) = A''' \Rightarrow A', A'', A'''$ se află pe $C(P,R/2)$

Analog pentru B și C $\Rightarrow A', A'', A''', B', B'', B''', C', C'', C'''$ aparțin $C(P,R/2)$.

Problema 7

Fie cercul $C(O,R)$ și A un punct fix exterior cercului. M, un punct mobil pe $C(O,R)$. Se cere locul geometric al intersecției dreptei AM cu bisectoarea unghiului AOM.

Demonstrație:

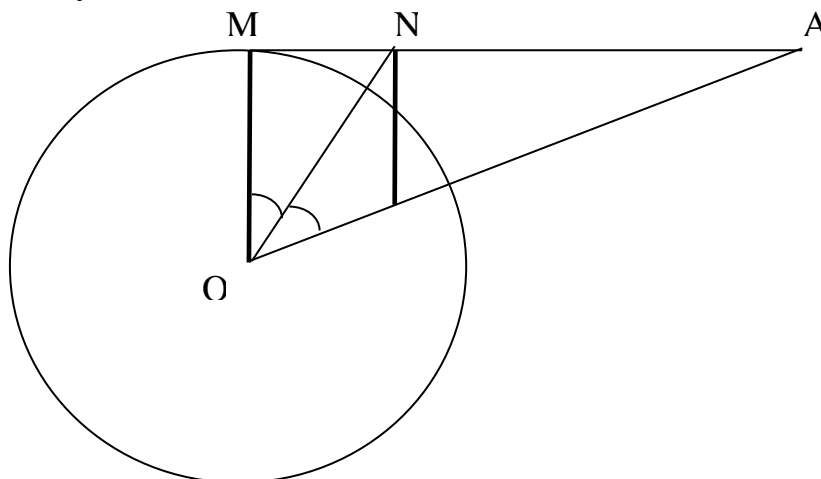

Fie N intersecția dintre AM și bisectoarea unghiului AOM.

Din [ON bisectoare, și din teorema bisectoarei avem: $AN/NM = d/R$, unde d este distanța de la O la A.

$$\Rightarrow \frac{AN}{AM} = \frac{d}{d+R} = k (\text{cons tan } t) \Rightarrow H_A^k(M) = N \Rightarrow$$

Locul geometric al lui N este cercul $C(O',R')$, unde $O' \in (OA)$, $AO' = k \cdot AO$ și $R' = k \cdot R$

Inversiunea -METODE MODERNE DE ABORDARE A GEOMETRIEI

Autor: Buciuc Flavia Giliola
Școala Gimnazială NEGRU VODĂ –Pitești

Inversiunea poate fi o unitate de învățare în cadrul unui opțional de matematică, care ar aduce un set complementar de metode legate de problemele predării geometriei în clasele V-VIII. Geometria are un rol deosebit în formarea intelectuală a omului contemporan. Raționamentul geometric presupune analiza amănunțită a tuturor concluziilor ce derivă din anumite date, a cadrului de validitate a diferitelor rezultate. El nu permite nicio neglijență în gândire, nicio concluzie pripită, superficială, insuficient fundamentată logic. De aceea, studiul geometriei – pe lângă interesul ei teoretic și aplicativ pentru viitorii matematicieni, mecanici, ingineri, informaticieni și tehnicieni, este, încă de pe băncile școlii și până la cercetarea științifică de specialitate, o admirabilă gimnastică a consecvenței în gândire și a spiritului critic.

Aplicarea metodelor geometriei euclidiene reclamă o ingeniozitate deosebită, care se obține numai prin studii și exerciții îndelungate. Inversiunea reprezintă un mijloc deosebit de eficient pentru rezolvarea unor probleme de geometrie, sau pentru demonstrarea unor teoreme. Este necesar să se stabilească centrul de omotetie și raportul de omotetie, dar în așa fel încât să se simplifice pe cât posibil demonstrația. Construim apoi figura omotetică cu cea căutată, după care, pe baza anumitor teoreme sau proprietăți ale omotetiei, determinăm un element al noii figuri care se află în relație cu omoteticul său din problema ce trebuie demonstrată. Acest element va fi elementul cheie alături de care, folosind și celelalte date ale problemei, vom ajunge la soluția cerută. De asemenea, construirea figurii inverse a unei figuri date facilitează demonstrarea unor teoreme sau rezolvarea unor probleme de geometrie într-un mod mai rapid. La aplicarea metodei inversiunii o importanță deosebită o are stabilirea polului de inversiune și a puterii inversiunii. Aplicarea metodei de rezolvare se reduce la faptul că o figură dată se transformă în raport cu polul inversiunii în altă figură, în care operarea cu datele problemei devine mai ușoară și mai rapidă.

Unitatea de învățare “Inversiunea” tratează un subiect de geometrie care nu se studiază în gimnaziu, dar care poate fi studiat în cadrul cercului de matematică sau în cadrul opționalului de matematică la clasa a VII-a. Tema “Omotetia și inversiunea” va trebui tratată în semestrul al II-lea din clasa a VII-a, după ce a fost parcurs capitolul de asemănare, pentru că este o extindere a capitolului “Asemănarea triunghiurilor”, prevăzut în programa de clasa a VII-a.

Rezolvarea unor probleme cu ajutorul inversiunilor

Problema 1: Prima teoremă a lui Ptolemeu.

Într-un patrulater convex înscrisibil, produsul diagonalelor este egal cu suma produselor laturilor opuse.

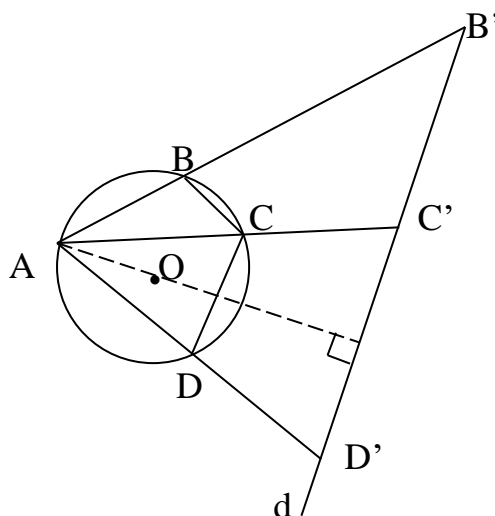

Demonstrație:

Fie ABCD patrulater convex înscris în cercul $C(O,r)$.

Considerăm inversiunea I_A^k (k oarecare, nenul)

Avem $I_A^k(C \setminus \{A\}) = d$, unde.

Fie punctele $B' = I_A^k(B)$; $C' = I_A^k(C)$; $D' = I_A^k(D)$

$$\text{Avem } B', C', D' \in d \text{ și } \begin{cases} B'C' = \frac{|k| \cdot BC}{AB \cdot AC} \\ B'D' = \frac{|k| \cdot BD}{AB \cdot AD} \\ C'D' = \frac{|k| \cdot CD}{AC \cdot AD} \end{cases} \Rightarrow$$

Deoarece $B'D' = B'C' + C'D'$

$$\Rightarrow \frac{|k| \cdot BD}{AB \cdot AD} = \frac{|k| \cdot BC}{AB \cdot AC} + \frac{|k| \cdot CD}{AC \cdot AD} \cdot \frac{AC \cdot AB \cdot AD}{|k|} \neq 0$$

$$AC \cdot BD = BC \cdot AD + CD \cdot AB$$

Problema 2: Inegalitatea lui Ptolemeu

Într-un patrulater convex produsul diagonalelor este mai mic sau egal decât suma produselor laturilor opuse.

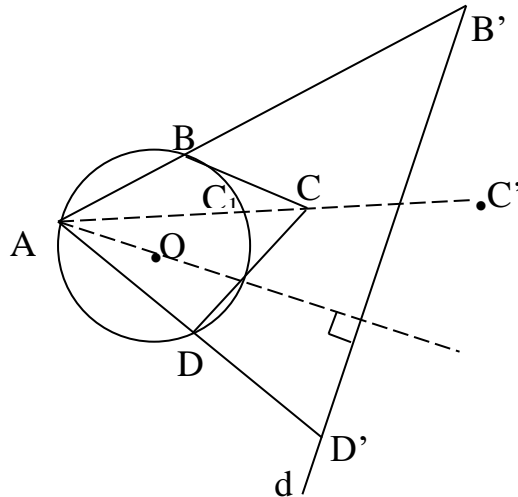

Demonstrație:

Fie ABCD patrulater convex astfel încât $A, B, D \in C(O, r)$, iar $C \notin C(O, r)$. Considerăm inversiunea I_A^k ($k \in \mathbb{R}^*$). Avem $I_A^k(C(O, r)) = d$, $d \perp AO$.

Fie $B' = I_A^k(B)$; $C' = I_A^k(C)$; $D' = I_A^k(D)$.

Evident $B', D' \in d$ și $C' \notin d$.

Dacă $AC \cap d = C_1$ și $C_1' = I_A^k(C_1)$, avem $C_1' \in d$

În $\triangle C'B'D'$ avem $B'D' < B'C' + C'D'$ și, procedând ca în demonstrația anterioară obținem:

$$BD \cdot AC < BC \cdot AD + CD \cdot AB \text{ (inegalitatea lui Ptolemeu)}$$

Problema 3: A doua teoremă a lui Ptolemeu

Într-un patrulater convex inscriptibil ABCD avem relația:

$$\frac{AC}{BD} = \frac{AB \cdot AD + CB \cdot CD}{BA \cdot BC + DA \cdot DC}$$

Demonstrație:

Fie ABCD patrulater convex înscris în cercul $C(O, r)$.

Considerăm inversiunea I_A^k ($k \in \mathbb{R}^*$).

Avem $I_A^k(C \setminus \{A\}) = d$, unde $d \perp AO$.

Fie $B' = I_A^k(B)$; $C' = I_A^k(C)$; $D' = I_A^k(D)$.

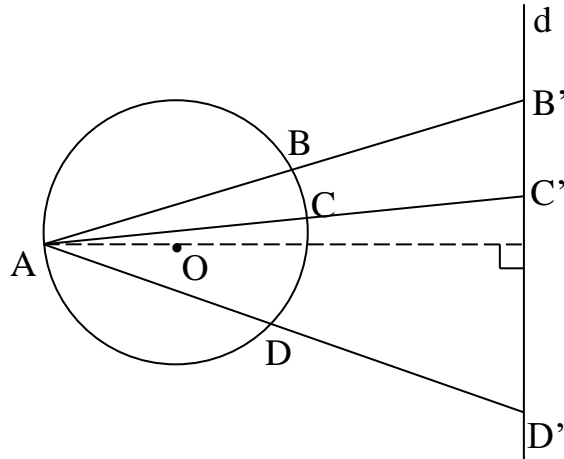

Avem $B', C', D' \in d$ și

$$\begin{cases} B'C' = \frac{|k| \cdot BC}{AB \cdot AC} \\ B'D' = \frac{|k| \cdot BD}{AB \cdot AD} \\ C'D' = \frac{|k| \cdot CD}{AC \cdot AD} \end{cases} \quad (1)$$

Din $I_A^k(B) = B' \Rightarrow AB' \cdot AB = |k| \Rightarrow AB' = \frac{|k|}{AB}$

$$I_A^k(C) = C' \Rightarrow AC' \cdot AC = |k| \Rightarrow AC' = \frac{|k|}{AC} \quad (2)$$

$$I_A^k(D) = D' \Rightarrow AD' \cdot AD = |k| \Rightarrow AD' = \frac{|k|}{AD}$$

În $\triangle AB'D'$, aplicăm relația lui Stewart pentru $C' \in (B'D')$ și obținem:

$$AC'^2 \cdot B'D' = AB'^2 \cdot D'C' + AD'^2 \cdot B'C' - B'D' \cdot C'D' \cdot B'C'$$

Din (1) și (2) rezultă că:

$$\frac{|k|^2}{AC^2} \cdot \frac{|k| \cdot BD}{AB \cdot AD} = \frac{|k|^2}{AB^2} \cdot \frac{|k| \cdot DC}{AD \cdot AC} + \frac{|k|^2}{AD^2} \cdot \frac{|k| \cdot BC}{AB \cdot AC} - \frac{|k| \cdot BD}{AB \cdot AD} \cdot \frac{|k| \cdot CD}{AC \cdot AD} \cdot \frac{|k| \cdot BC}{AB \cdot AC} \cdot \frac{AC \cdot AB \cdot AD}{|k|^3} \neq 0$$

$$\frac{BD}{AC} = \frac{DC}{AB} + \frac{BC}{AB} - \frac{BD \cdot CD \cdot BC}{AC \cdot AB \cdot AD}$$

$$\frac{BD}{AC} + \frac{BD \cdot CD \cdot BC}{AC \cdot AB \cdot AD} = \frac{AD \cdot CD + AB \cdot BC}{AB \cdot AD}$$

$$\frac{BD}{AC} \left(1 + \frac{CD \cdot BC}{AB \cdot AD} \right) = \frac{AD \cdot CD + AB \cdot BC}{AB \cdot AD}$$

$$\frac{BD}{AC} \cdot \frac{AB \cdot AD + CD \cdot BC}{AB \cdot AD} = \frac{AD \cdot CD + AB \cdot BC}{AB \cdot AD}$$

$$\frac{BD}{AC} = \frac{AD \cdot CD + AB \cdot BC}{AB \cdot AD + CD \cdot BC}$$

$$\frac{AC}{BD} = \frac{AB \cdot AD + CD \cdot BC}{AD \cdot CD + AB \cdot BC}$$

Problema 4: Teorema lui Euler

Fie triunghiul ABC , cercul circumscris ΔABC și $C(I,r)$ cercul înscris în ΔABC . Atunci există relația lui Euler:

$$OI^2 = R^2 - 2rR$$

Demonstrație:

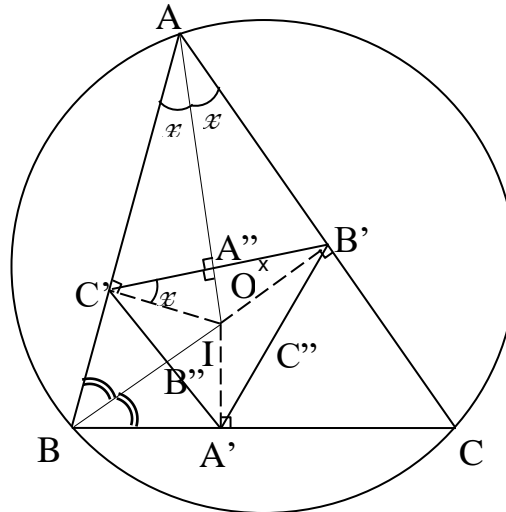

Fie A', B', C' punctele de tangență ale $C(I,r)$ cu ΔABC și

$$AI \cap B'C' = \{A''\}$$

$$BI \cap A'C' = \{B''\}$$

$$CI \cap B'A' = \{C''\}$$

Avem $[AC'I] \equiv [AB'I]$ pentru că sunt tangente dintr-un punct exterior A la un cerc $C(I,r) \Rightarrow \Delta AC'B'$ isoscel

$$AA'' \text{ bisectoare} \Rightarrow AA'' \text{ mediatoare} \Rightarrow A'' \text{ mijlocul } [B'C']$$

$$AA'' \perp B'C'$$

$$\hat{\text{În}} \Delta AC'I: m(\hat{C}'IA) = 90^\circ - x$$

$$\hat{\text{În}} \Delta C'A''I: m(\hat{A}''C'I) = 180^\circ - 90^\circ - 90^\circ + x = x$$

$$\text{Avem } \Delta AC'I \text{ asemenea cu } \Delta C'A''I \text{ (UU)} \Rightarrow \frac{AC'}{C'A''} = \frac{AI}{C'I} = \frac{C'I}{A''I} \Rightarrow$$

$$\Rightarrow AI \cdot A''I = C'I \cdot C'I = r^2$$

$$\text{Analog obținem } BI \cdot B''I = r^2$$

$$CI \cdot C''I = r^2$$

Vom considera inversiunea $I_I^{r^2}$ și avem:

$$I_I^{r^2}(B) = B'', I_I^{r^2}(A) = A'', I_I^{r^2}(C) = C''$$

$A, B, C \in C(O,R)$ și polul inversiunii $I \notin C(O,R)$. Inversiunea transformă un cerc care nu trece prin pol în alt cerc (în cercul lui Euler pentru $\Delta A'B'C'$) și avem:

$$I_I^{r^2}(C) = C' (O',r') \text{ și } r' = \frac{r}{2}$$

Din teorema 7 avem că $\frac{r'}{R} = \frac{r^2}{p}$, unde $p = R^2 - OI^2$ este puterea lui I față de cercul

$$\text{Rezultă } \frac{r}{R} = \frac{r^2}{R^2 - OI^2} \Leftrightarrow \frac{1}{2R} = \frac{r}{R^2 - OI^2} \Rightarrow 2rR = R^2 - OI^2 \Rightarrow OI^2 = R^2 - 2rR$$

Prof. înv. primar: Buda Mădălina- Ioana

Școala Gimnazială „Avram Iancu”, Oradea

Educația în vremurile moderne

În vremurile moderne părerile oamenilor despre educație sunt împărțite. Nu este o părere general împărtășită despre ceea ce tinerii ar trebui să învețe, atât în relație cu virtuțile morale dar și cu succesul în viață. Nu este clar nici dacă educația ar trebui să fie mai degrabă preocupată cu dezvoltarea intelectului sau a caracterului. Evenimentele contemporane au făcut problema și mai dificilă și nu este cert dacă educația ar trebui să fie în primul rând vocațională, morală sau culturală. Unii le recomandă pe toate trei.

Evoluția societății, dezvoltarea științei au impus mereu schimbări corespunzătoare în conținutul învățământului, în metodele de predare–învățare–evaluare, în relațiile învățător–elev, elev–elev, învățător–familie, învățător–elev–familie (1).

Procesul de învățământ este principalul mijloc de formare a omului, în special a generațiilor tinere, sub toate aspectele. Calitatea procesului de învățământ se măsoară după rezultatele elevilor în școală și în afara ei, rezultate ce deprind de capacitatea fiecărui cadru didactic, a fiecărei unități școlare de a combina toată gama de activități necesare, pentru atingerea obiectivelor și de a le îmbunătăți de la caz la caz. Din perspectiva celor arătate mai sus, derularea unitară și eficientă a procesului instructiv–educativ, asigurarea unui parteneriat real și durabil cu rol de autoreglare în relația învățător-familie-elev sunt decisive.

În perioada contemporană, globalizată, super-tehnologizată și foarte dinamică în ceea ce privește piața muncii, țările care au reușit să creeze schimbări majore și benefice pentru învățământ au avut câteva lucruri în comun în politicile lor educaționale (2).

Astfel, experiența reformelor din țări ca Polonia, Coreea de sud, Finlanda, Singapore, Canada, Estonia sau Australia, și aici trebuie avute în vedere și experiențele negative, arată că există trăsături comune ale drumului către succes care ar putea fi sintetizate într-un “decalog” pe care România l-ar putea urma în dorința ei legitimă de a-și decide propriul destin prin generațiile viitoare. Astfel, este necesară:

1. Crearea unei **viziuni de țară** pentru educație și învățământ pe termen lung. Finlanda de exemplu, are ca scop ca “prin educație de nivel înalt, țara să poată sta mai departe de influențele marilor puteri, astfel păstrându-și identitatea”; Singapore a avut “trecerea de la lumea a treia la lumea întâi “iar în ultimii zece ani se concentrează pe menținerea la acest nivel. De aceea, orice dezbateră publică trebuie să contribuie la conturarea acestei viziuni care, odată articulate, să reprezinte punctul de referință al direcției de dezvoltare și perfecționare a învățământului pe termen mediu și lung. Analizele sistemelor performante sugerează că este nevoie cam de șase ani pentru a se vedea rezultate pozitive măsurabile.
2. Stabilirea de **standarde ridicate** și deci, de așteptări de la toți elevii și de la toate școlile (3).
3. **Egalitatea de șanse pentru toți** copiii. Pe lângă nevoia de fonduri pentru școlile și liceele de la țară sau din zone sărace, se poate stabili un sistem de aducere la oraș sau în școlile mai căutate a învățătorilor și profesorilor, urmând un sistem de alocare prioritară pentru cei ce stau o perioadă la țară sau în școlile defavorizate).
4. **Pregătirea viitorilor profesori** ar trebui să se facă în colaborare directă și verificabilă între universități și școli, cu practică la școli – parte din cerințele pentru acordarea diplomei.
5. **Alinierea curriculei** pentru clasele 0-12 și necesitatea coerenței în implementarea ei la nivel de clasă, cu asigurarea sprijinului material. Acesta este un punct foarte vulnerabil al situației actuale, căci documentele existente separă pedagogia de curriculum, aceasta din urmă devenind doar o înșiruire de conținuturi. Se perpetuează la catedră idea că cea mai importantă misiune a dascălului este transmiterea informației, iar pedagogia și metodică sunt doar niște decorațiuni ulterioare.
6. **Motivarea și implicarea elevilor în întreg procesul școlar** (excursii, ore după școală, sport organizat, activități artistice, etc). La acest capitol s-au făcut progrese foarte bune în ultimii ani.
7. **Clarificarea responsabilităților** și folosirea lor pentru dezvoltare și inițiative. Cine scrie curricula, cine o verifică, de câte nivele de inspecție este nevoie. De notat că în multe țări, acreditările și evaluările se fac în proporție de 80%, intern. Inspectorii au ca misiune principală sarcina de a verifica dacă ceea ce școala a evaluat este adevărat și de a-i ajuta pe cei ce au nevoie să se îmbunătățească prin recomandări specifice. Tot aici, este necesară creșterea

gradului de obiectivitate în evaluările elevilor și corelarea evaluărilor școlilor și liceelor cu evaluările de la testele naționale (4).

8. **Efficientizarea folosirii resurselor.** Și aici s-au făcut progrese, însă descentralizarea devine ineficientă dacă nu este corelată cu flexibilitatea în alocarea fondurilor.

Bibliografie:

1. C. Iosifufescu, C. Novak, D. Stroie, Z Viăduț, F. Nicula, & O. Jidveian,(2015) *‘Raport național privind starea calității în unitățile de învățământ preuniversitar public din mediul rural’*, Agenția Română de Asigurare a Calității în Învățământul Preuniversitar ARACIP, Tracus Arte, București.
2. Hattie,(2014). *Invatarea vizibila. Ghid pentru profesori*, Trei, București.
3. S. Butnaru & L.R.(2013). Gherasim, *Performanta Scolara*, Polirom, București.
4. Yuan,(2015). ‘A Value-Added Study of Teacher Spillover Effects Across Four Core Subjects in Middle Schools’, *Education Policy Analysis Archives*, v. 23, no. 38, Mar. 30, p. 1-24.

EXEMPLE DE BUNE PRACTICI Despre Școala Altfel

prof. Budai Antoanela Camelia
Colegiul Național „Titu Maiorescu” Aiud

Ce este *Școala Altfel* și ce și-a propus ea?

Desfășurată pe o perioadă de cinci zile consecutive, Școala Altfel a dat posibilitatea elevilor de a participa într-un cadru organizat, la o serie de activități non-formale alese împreună cu părinții și elevii clasei a II-a. Copiii s-au arătat deschiși și dornici de a participa la orice activitate care nu are legătură cu notarea școlară, catalogul sau sunetul clopoțelului. Prin activitățile organizate și-au putut exercita, experimenta, forma sau consolida relațiile cu colegii. Și implicarea părinților a avut un efect benefic asupra elevilor.

Pe parcursul celor cinci zile am încercat să implic elevii într-o serie de acțiuni atractive, eficiente, diversificate care să contribuie la dezvoltarea lor personală. Tematica diferită a activităților desfășurate nu a făcut altceva decât să implice elevii, să-i informeze, să-i formeze, să-i educe. Valorificarea muncii în echipă, sarcinile diferite au pus în evidență valorile morale pe care le insuflăm încă de la vârste fragede: iubirea față de ceilalți și față de natură, toleranța, bunătatea, sprijinul reciproc, generozitatea și, nu în ultimul rând, încrederea în forțele proprii.

Scopul săptămânii Școala Altfel, așa cum este menționat în Metodologie, este acela de a dezvolta abilitățile socio-emoționale ale copiilor, de a dezvolta activități pluridisciplinare, de învățare experiențială. Consider că aceste abilități ar trebui dezvoltate în fiecare zi, nu o săptămână pe an.

Având un orar echilibrat, cu activități variate despre circulație rutieră, vizionare de filme românești, lecturarea unor povești, mișcare și sănătate, ecologizare și alimentație sănătoasă, această săptămână și-a arătat beneficiile prin implicarea atât a profesorilor care predau la clasă, cât și a elevilor și părinților acestora. Orele petrecute împreună ne-au antrenat spiritul de echipă.

PLANIFICAREA ACTIVITĂȚILOR ÎN SĂPTĂMÂNĂ „ȘCOALA ALTFEL”

Tema zilei / Interval orar	Denumirea activității/ Activități proapse	Tipul activității / locul de desfășurare	Obiective urmărite	Profesor coordonator/ profesori însoțitori
<i>LUNI, 23 OCTOMBRIE 2023</i>				
„ABC- ul circulației” 8-12	Vocabularul rutier Indicatoare de circulație <i>Viața are prioritate Stop, accidentelor de circulație! Micul pieton</i>	activitate rutieră sala de clasă străzile din apropierea școlii	- formare de competențe necesare pentru aplicarea normelor de circulație rutieră; - construirea unei comunicări dialogate folosind formule specifice temei date; - conștientizarea importanței respectării regulilor de circula- ție; - identificarea principalelor	prof. Budai Antoanela Camelia

	<i>și ...culorile</i> Concurs de desene, afișe		semne de circulație; - recunoașterea semnificației principalelor semne de circulație; - dezvoltarea gustului artistic; - stimularea creativității elevilor.	
MARȚI, 24 OCTOMBRIE 2023				
Lumea poveștilor și a filmelor 8-12	Prezentarea drumului cărții până la librărie/ bibliotecă Joc: „Recunoaște personajul” Observarea unor imagini cu scene din Dumbrava minunată , de Mihail Sadoveanu Vizionarea filmului Dumbrava minunată	activitate culturală biblioteca școlii	- conștientizarea rolului cărților în viața oamenilor; - stimularea unei atitudini pozitive față de lectură; - învățarea de proverbe/zicători despre carte; - identificarea din imaginile prezentate în cărți și la videoproiector a lucrurilor învățate (curiozități, conținut film); - utilizarea calculatorului în scop instructiv-educativ, nu pentru petrecerea timpului liber (divertisment); - însușirea normelor de păstrare cu grijă și respect a cărților personale și a celor împrumutate; - surprinderea frumosului prin intermediul lecturii.	prof. Budai Antoanela Camelia
MIERCURI, 25 OCTOMBRIE 2023				
Mișcarea înseamnă viață, sportul înseamnă sănătate! 8-10 10-12	Turneu de tenis de masă Ștafetă aplicativă Dodgeball Concursuri și întreceri sportive elevi- elevi, elevi-părinți	activitate sportivă sala de sport terenul de sport	- dezvoltarea spiritului de lucru în echipă; - dezvoltarea calităților și deprinderilor motrice; - crearea de legături între elevii din clase diferite; - exersarea deprinderilor motrice de bază: mers, alergare, târâre; - formarea deprinderilor de a asculta explicațiile primite, în vederea parcurgerii traseului aplicativ; - participarea cu interes la competițiile sportive organizare; - respectarea regulilor jocului; - dovedirea fair-play-ului față de ceilalți participanți la joc.	prof. Kupan Andrei prof. Budai Antoanela Camelia

JOI, 26 OCTOMBRIE 2023				
La fabrica de aer curat... 8-12	Drumeție în împrejurimile orașului Ecologizare Jocuri de rol	activitate ecologică împrejurimi ale orașului	-formarea unei atitudini ecologice responsabile prin exersarea unor deprinderi de îngrijire și ocrotire a mediului, aplicând cunoștințele însușite; -dezvoltarea dragostei față de muncă și natură; -dezvoltarea capacităților de cooperare; -realizarea unei educații ecologice; -formarea și cultivarea interesului pentru protejarea și înfrumusețarea zonei.	prof. Budai Antoanela Camelia prof. Tocănel Alina
VINERI, 27 OCTOMBRIE 2023				
Bunul cel mai de preț, sănătatea 8-12	Discuții pe tema alimentației sănătoase cu un medic/ asistent medical/ nutriționist; Realizarea piramidei alimentelor prezentare ppt; Salata de fructe; Filmuțe video înregistrate.	activitate educativă sala de clasă	- identificarea alimentelor sănătoase care trebuie să fie prezente în viața de zi cu zi; - cunoașterea efectelor nocive pe care consumul excesiv de produse zaharoase îl are asupra corpului uman; - identificarea locurilor în care se găsesc alimentele sănătoase și modul de procurare a acestora; - înțelegerea importanței consumului de pește și efectele benefice pe care le are consumul produselor din pește.	prof. Budai Antoanela Camelia dr. Ispas Felicia

PRINCIPII COMPOZIȚIONALE

-FIȘĂ TEHNOLOGICĂ-

COMPETENȚE- Concepe frizuri pe baza ritmurile compoziționale decorative

CONȚINUTURI- Ritmuri compoziționale decorative :simetria, asimetria, antisimetria, repetiția , alternanța, gradația, suprapunerea, echilibrul-definiție , aplicarea lor in conceperea si realizarea coafurilor , tunsorilor si colorării parului.

Compoziția plastică trebuie să respecte niște principii de bază:

Paginația reprezintă modul de așezare , de organizare a elementelor în spațiu;

Structura reprezintă schema finală de ansamblu după așezarea elementelor. Schema poate fi de mai multe feluri: în triunghi, în spirală, piramidală, circulară, pe diagonală, sau pe registre(linii) orizontale ori verticale.

Linile verticale reprezintă înălțarea, ascensiunea, cele orizontale triunghiul cu vârful în sus și pătratul, dau senzația de echilibru, stabilitate și liniște.

Triunghiul cu vârful în jos sugerează instabilitate și lipsă de echilibru.

Cercul semnifică perfecțiunea

Diagonalele semnifică spațialitatea și dinamismul.

Proporția egal armonia creată între elemente componente.

Contrastul reprezintă opoziția dintre diverse elemente: mare- mic; cald-rece; închis-deschis.

Ritmul este reluarea voită a unor elemente din aceeași schemă.

Centrul de interes este locul sau zona spre care se îndreaptă prima dată privirea. Poate fi centrul de interes orice semn, un fragment dintr-un întreg sau o porțiune. Poate fi pus în evidență prin diferite modalități:

- orientarea elementelor către el
- zona cea mai aglomerată cu detalii;
- contrastul cel mai puternic;
- mișcarea cea mai accentuată;
- culoarea cea mai pură

Principiile de bază ale compozițiilor decorative sunt repetiția, alternanța, simetria, suprapunerea.

Repetiția constă în reluarea unui element pe o anumită direcție, la distanțe egale și în poziții identice. Se poate desfășura orizontal, vertical, oblic sau radial.

Alternanța este o succesiune de două sau mai multe elemente care se repetă. Ea poate fi de formă, de poziție, de mărime și de culoare.

Simetria reprezintă echilibrul dintre două forme, care corespund prin suprapunere, așezate de o parte și de alta a unei axe imaginare.

Suprapunerea reprezintă așezarea a două motive asemănătoare sau diferite, unul peste altul.

DEFINIȚIE : **ECHILIBRU**, *echilibre*, s. n. Stare de repaus a unui corp; stare staționară a unui fenomen. Fig. Stare de liniște, de armonie, de stabilitate lăuntrică.

Cerințe: recunoaște ritmurile compoziționale din imaginile de mai jos, formând echipă cu un coleg , alege o imagine, scrie ritmurile recunoscute și fiecare dintre voi redă prin desen așezarea culorilor, a elementelor din acea compoziție.





L'ANZA®
HEALING HAIRCARE

Color Film Techniques

Monday, May 23rd
10a - 1p

MAKA Phoenix

6148 N. 7th Street Suite B • 85014
(602) 710-1545

Tuition: \$20

Discover how L'ANZA Color Films can make achieving today's in-demand, hand-painted color techniques quicker, easier and more repeatable. Topics covered will include creating color melts without a muddy result and how to use Color Foils in conjunction with new products like Vibes!

Call 480-968-7980 to register!

MAKA *Celebrating* **25**
BEAUTY SYSTEMS *Years*









PROIECT DIDACTIC

Profesor: BUTA GABRIELA

Colegiul Agricol „Traian Săvulescu” Tg. Mureș

Clasa: a X-a

Disciplina: Limba și literatura română

Unitatea de învățare: Basmul cult

Subiectul: *Povestea lui Harap-Alb* de Ion Creangă

Tipul lecției: de consolidare

Competențe generale:

1. Utilizarea corectă și adecvată a limbii române în receptarea și producerea mesajelor, în diferite situații de comunicare;
2. Folosirea modalităților de analiză tematică, structurală și stilistică în receptarea diferitelor texte literare și nonliterare;
3. Argumentarea scrisă și orală a unor opinii în diferite situații de comunicare.

Competențe specifice:

- 1.1. Identificarea particularităților și a funcțiilor stilistice ale limbii în receptarea diferitelor tipuri de texte;
- 2.1. Analiza principalelor componente de structură, de compoziție și de limbaj specifice textului narativ;
- 2.4. Folosirea unor modalități diverse de înțelegere și de interpretare a textelor literare studiate;
- 3.2. Compararea unor argumente diferite pentru formularea judecăților proprii;
- 3.3. Elaborarea unei argumentări orale sau scrise pe baza textelor studiate.

1) Dirijarea învățării:

Implică reactualizarea cunoștințelor privind: titlul, temele și motivele literare, personajele, caracterul de bildungsroman, relația incipit – final, oralitatea stilului, trăsăturile basmului cult.

Activitatea se realizează prin *metoda cubului*, cele 6 fețe ale cubului conținând câte o sarcină: *descrie!*, *compară!*, *analizează!*, *asociază!*, *aplică!* și *argumentează!*.

2) Obținerea performanței:

Se supune atenției un citat din textul studiat: „*Când vei ajunge și tu odată mare și tare, îi căuta să judeci lucrurile de-a fir-a-păr și vei crede celor asupriți și necăjiți, pentru că știi acum ce e necazul*”. Se contextualizează, accentuându-se sensul didactic al basmului.

3) **Asigurarea feedbackului:**

Se realizează pe parcursul derulării lecției, prin aprobarea, corectarea sau nuanțarea răspunsurilor primite de la elevi.

4) **Asigurarea retenției și a transferului:**

Elevii vor avea de rezolvat pentru acasă următoarea temă:

Exprimă-ți o opinie argumentată, într-un text de 15 – 20 de cuvinte, despre rolul obstacolelor în formarea unui tânăr.

Basmul cult

„Povestea lui Harap-Alb”

de Ion Creangă

(consolidare – metoda cubului)

1. **Describe** traseul personajului principal susținând caracterul de *bildungsroman*!

2. **Compară** personajele încadrându-le în *categorii*!

3. **Analizează** relația dintre *protagonist* și *antagonist*!

4. **Asociază** eroului elemente de *caracterizare*!

5. **Aplică** termenul de *oralitate* pe textul studiat!

6. **Argumentează** încadrarea textului în specia *basmului cult*!

!!! TEMĂ

Exprimă-ți o opinie argumentată, într-un text de 15 – 20 de cuvinte, despre rolul obstacolelor în formarea unui tânăr.

(Schema lecției)

Basmul cult

„Povestea lui Harap-Alb”

de Ion Creangă

(consolidare)

1. Bildungsroman

mezinul craiului – Harap-Alb – fiul craiului
(naiv, „boboc”) sluga Spânului moștenitorul lui Verde-Împărat

identitate de tranziție

inițiere, maturizare necesară prin:

confruntarea Bine – Rău, călătoria, aventura, iubirea, moartea,
superioritatea mezinului, probele, drumul, podul, fântâna, pădurea-labirint

2. Personajele - „ființe de hârtie” (R. Barthes), „realism și fabulos”(G. Călinescu)

- simbolice, cu o trăsătură dominantă

Erou, ajutoare/ donatori, răufăcători

Oameni (cu sau fără puteri supranaturale), animale fabuloase, ființe himerice

3. Spânul – valențe pozitive, rol de inițiator, răul necesar pentru evoluție: „Și unii ca aceștia sunt trebuitori pe lume câteodată pentru că fac pe oameni să prindă la minte”.

4.

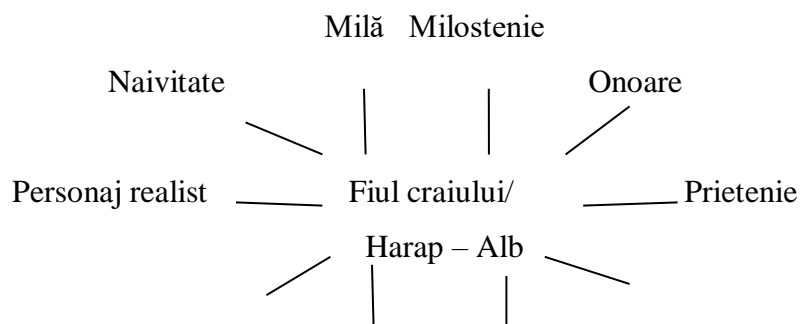

5. Oralitate: limbaj popular, expresii/ locuțiuni, proverbe/ zicători, versuri populare, fraze ritmate, interjecții, implicarea subiectivă a naratorului, adresare către cititor...

6. Basnă cultă prin: formule specifice (inițială, mediană, finală), tema generală, alte teme și motive literare, dimensiunile spațio-temporale, fantastic, inițiere, maturizare, autor cunoscut.

Metoda „Știu – Vreau să știu – Am învățat”

Este o strategie ce-i determină pe elevi să conștientizeze ceea ce știu despre un subiect sau ceea ce doresc să cunoască.

Eu utilizez această metodă în prima parte a lecției, când le cer elevilor să inventarieze ideile pe care consideră că le dețin cu privire la subiectul sau tema lecției ce va urma în rubrica – „ȘTIU”; Această metodă am utilizat-o de mai multe ori, pentru că s-a dovedit eficientă în cazul meu, mai ales atunci când predam opere ale unor autori studiați anterior. Elevii aveau posibilitatea de a-și aduce aminte de cunoștințele însușite anterior dar, în același timp, își puteau manifesta dorința de a cunoaște mai mult și a-și dezvolta abilitățile de cooperare și documentare deoarece majoritatea elementelor din rubrica „VREAU SĂ ȘTIU” deveneau teme pentru acasă sau teme de proiect.

Metoda este eficientă în sistematizarea cunoștințelor de la finalul orei, când elevii își inventariază noile idei asimilate pe parcurs, notându-le în rubrica „AM ÎNVĂȚAT”;

Iată un exemplu din clasa a XI-a, în timpul predării unității: *Poezia din perioada interbelică*, și, în special, opera lui T. Arghezi

ȘTIU | VREAU SĂ ȘTIU | AM ÎNVĂȚAT

Ce credem că știm? | Ce vrem să știm? | Ce am învățat(la sfârșitul activității)?

-date despre autor;

-a scris poezii pentru copii;

– Estetica urâtului -a scris Psalmi;

– a fost călugăr;

– a fost într-o permanentă căutare a Divinității etc

- „Înțelegând prin metodă de învățământ o cale, un drum străbătut deopotrivă de elevi și profesori, prin care – conform unor principii (principii didactice) dar și unor legi (legile învățării) se îndeplinesc obiectivele instruirii, adică se însușesc de către elevi anumite cunoștințe de bază și se formează anumite capacități intelectuale și convingeri în vederea integrării progresive în societate și valoarea oricărei metode se stabilește numai în funcție de obiective.” (Ion Berca)

Metodele de învățământ sunt un element de bază al strategiilor didactice, aflându-se în strânsă relație cu mijloacele de învățământ și cu modalitățile de grupare a elevilor. De aceea, opțiunea pentru o anumită strategie didactică condiționează utilizarea unor metode de învățământ specifice.

Performanța școlară și beneficiile ei asupra școlarului mic

Prof. Buză Monica- Elena , Liceul de Artă „Ștefan Luchian”Botoșani

Pornind de la premisa că performanța este un rezultat deosebit de valoros obținut de o persoană într-un anumit domeniu de activitate , sarcina noastră , a cadrelor didactice ,este de a depista ,de a stimula , de a încuraja și de a promova copiii abili , creativi , pasionați și perseverenți pentru a ajunge la anumite performanțe la diferite discipline .E nevoie de o pregătire asiduă și specială atât din partea copilului , cât și a cadrului didactic ,prin care să dezvoltăm potențialul , capacitatea și talentul copilului , care , în timp ,să se poată transforma în performanță , activitate ce se concretizează prin participări la anumite concursuri și olimpiade de specialitate .

Participând la olimpiade și concursuri școlare și extrașcolare , copiii își valorifică interesul pentru un anumit domeniu și se pot orienta chiar și către o viitoare carieră , își formează anumite abilități (organizarea timpului ,valorizarea răbdării ,perseverenței ,responsabilității) , își verifică nivelul de pregătire al cunoștințelor , dar totodată învață să facă față și eșecului , să-și gestioneze stările emoționale și să-și crească stima de sine .

În continuare voi propune două modele de subiecte destinate concursurilor de performanță la limba și literatura română și matematică , clasa a-IV-a , precum și baremele corespunzătoare itemilor.

LIMBA ȘI LITERATURA ROMÂNĂ

SUBIECTUL I – 60 puncte

Citește cu atenție textul următor , apoi rezolvă fiecare dintre cerințele date :

„ În liniștea unui pod cu vechituri se putea totuși distinge o conversație ciudată între limba mică și cea mare a unei pendule care tocmai fusese aruncată acolo pentru că rămânea în urmă .

- Nu mai țipa așa! Oi fi tu mare , dar asta nu-ți dă dreptul să te tot rățoiești la mine , spunea limba cea mică . Cât am muncit eu de ani de zile pentru ca tu să te miști câte un pic! Dar mereu au contat orele , nu minutele . Când te miști tu , se aude : cântă oamenii , bat clopotele uneori .Când mă mișc eu- nimic .
Ajunsesem să amețesc . Obosisem , asta e .

-Bine , răspune limba cea mare , nu te mai răsti! Acum ești mulțumită ?Uită-te în jur! Îți place?

Limba cea mică aruncă o privire împrejur :scaune putrezite , saci cu haine vechi , resturi de vopsele și materiale de construcție , un brad uscat , schiuri de lemn putrezite , păianjeni peste tot . Din cauza întunericului , nu avea cum să-l vadă pe Simon , care se pitise în spatele unui dulap de bucătărie și-și ținea respirația . Cotrobăia de ceva vreme printre haine , căutând insignele vechi ale bunicului care i-ar fi trebuit pentru un proiect de la școală , când ușa de la pod se deschisese și tatăl azvârlise pendula pe podea .”

(Laura Grunberg , „Istorie cu copii și Pârș , măță ,frunză de gutuie)

1. Desparte în silabe următoarele cuvinte : vechituri , păianjeni , respirația . **6 puncte**
2. Găsește câte un cuvânt cu înțeles asemănător pentru următoarele cuvinte din text : se pitise , conversație , vreme , ciudată . **8 puncte**

3. Explică în două-trei rânduri sensul enunțurilor : „ Dar mereu au contat orele , nu minutele . Când te miști tu , se aude : cântă oamenii , bat clopotele uneori .Când mă mișc eu- nimic .” **6 puncte**

4. Indică ce parte de vorbire este fiecare dintre cuvintele subliniate în textul de mai sus . **8 puncte**

5. Alcătuieste un enunț în care cuvântul „ mine” să fie o altă parte de vorbire decât cea identificată la punctul anterior. Precizează noua valoare . **6 puncte**

6. Identifică părțile principale de propoziție din enunțul : „ Limba cea mică aruncă o privire împrejur : scaune putrezite , saci cu haine vechi , resturi de vopsele și materiale de construcție , un brad uscat , schiuri de lemn putrezite , păianjeni peste tot .” **6 puncte**

7. Alcătuieste enunțuri pentru a ilustra folosirea corectă a cuvintelor : sar /s-ar , va / v-a . **20 puncte**

SUBIECTUL al-II-lea – 30 puncte

1. Imaginează-ți o continuare a textului și scrie un text creativ de 10-15 rânduri în care să prezinți și un posibil dialog între Simon și pendula aruncată în pod , respectând următoarele repere :

- vei respecta părțile componente ale compunerii ;
- vei așeza corect textul în pagină ;
- vei respecta înlănțuirea logică a întâmplărilor ;
- vei respecta normele de ortografie și de punctuație .

Notă : Toate subiectele sunt obligatorii. Se acordă 10 puncte din oficiu . Timpul acordat - 90 minute

BAREM DE CORECTARE ȘI DE NOTARE

SUBIECTUL I – 60 puncte

1. vechituri = ve – chi- turi respirația = res – pi – ra – ț i – a **3x2 puncte= 6 puncte**
păianjeni =pă – ian – jeni
2. Exemple de răspuns : **4x2 puncte=8 puncte**
se pitise = se ascunse , se pitulase ,se adăpostise conversație= convorbire , discuție
vreme= timp , interval , perioadă , epocă , etc. ciudată= bizar , straniu ,neobișnuit ,fantezist ,curios
3. Identifică și argumentează sensul enunțului (Minutarul este supărat pe Orar , deoarece îl considera mai important decât el , pentru că oamenii desfășurau mai multe activități la ore fixe.) **6 puncte**
4. vechituri = substantiv mine= pronume
ajunsesem= verb vechi= adjectiv **4x2 puncte=8 puncte**
5. Oamenii scot cărbuni și sare din mine . (mine= substantiv) **2x3 puncte= 6 puncte**
6. limba= subiect aruncă= predicat **2x3 puncte=6 puncte**
7. Copiii sar coarda . S-ar bucura și el dacă venea și bunica .
Măine va ploua . V-a văzut în parcul Mihai Eminescu . **4x5 puncte=20 puncte**

SUBIECTUL al-II-lea 30 puncte

- respectă părțile componente ale compunerii ; **5 puncte**
- așază corect textul în pagină ; **3 puncte**
- respectă înlănțuirea logică a întâmplărilor ; **6 puncte**
- folosește dialogul /originalitatea ; **6 puncte**
- respectă normele de ortografie și de punctuație. **10 puncte** (omiteri , adăugiri de litere , ortograme , semne de punctuație – 0,2 puncte)

MATEMATICĂ

SUBIECTUL I

1. (15p) Calculează, respectând ordinea efectuării operațiilor:

$$50 - 25 \times \{531 : 9 - 3 \times [9 + 5 \times (1664 : 8 - 1442 : 7)]\} =$$

2. (15p) Află numărul necunoscut:

$$1200 - [(78 \times 4 - 202 : a) \times 3] - 356 = 211$$

3. (15p) Află valoarea cifrei **a**: $12a + 7a + a : a = 199$

SUBIECTUL II

1. (15p) O carte conține 326 de pagini numerotate de la 1 la 326.
- a). Câte cifre au fost utilizate în total pentru numerotarea paginilor cărții?
 - b). De câte ori s-a folosit cifra 3 pentru numerotarea paginilor acestei cărți?
2. (15p) Vârsta lui Alin și vârsta lui George sunt numere consecutive pare. În urmă cu 3 ani ,Alin avea de 3 ori mai mulți ani decât George. Câți ani are fiecare?
3. (15p) Un teren a fost împădurit în trei zile cu un număr de puiți de stejar. În prima zi s-a plantat un sfert din numărul total și încă 3 stejari, a doua zi o treime din rest și încă 4 stejari, iar a treia zi restul de 20 de stejari. Câți stejari au fost plantați în cele trei zile?

Se acordă 10 puncte din oficiu. Timpul de lucru este de 90 de minute.

BAREM DE NOTARE ȘI CORECTARE

SUBIECTUL I – 45 puncte

1) $50 - 25 \times \{531 : 9 - 3 \times [9 + 5 \times (1664 : 8 - 1442 : 7)]\} =$

$$\begin{aligned}
&= 50 - 25 \times \{ 59 - 3 \times [9 + 5 \times (208 - 206)] \} = \\
&= 50 - 25 \times [59 - 3 \times (9 + 5 \times 2)] = \\
&= 50 - 25 \times [59 - 3 \times (9 + 10)] = \\
&= 50 - 25 \times (59 - 3 \times 19) = \\
&= 50 - 25 \times (59 - 57) = \\
&= 50 - 25 \times 2 = \\
&= 50 - 50 = \\
&= 0
\end{aligned}$$

- 1,5 p x 10 sit. = 15 puncte

2) $1200 - [(78 \times 4 - 202 : a) \times 3] - 356 = 211$

$312 - 202 : a = 633 : 3$

$1200 - [(312 - 202 : a) \times 3] - 356 = 211$

$312 - 202 : a = 211$

$1200 - [(312 - 202 : a) \times 3] = 211 + 356$

$202 : a = 312 - 211$

$1200 - [(312 - 202 : a) \times 3] = 567$

$202 : a = 101$

$(312 - 202 : a) \times 3 = 1200 - 567$

$a = 202 : 101$

$(312 - 202 : a) \times 3 = 633$

$a = 2 \quad - 1,5 \text{ p x } 10 \text{ sit.} = 15 \text{ puncte}$

3) $12a + 7a + a : a = 199$

$190 + 2 \times a = 198$

$12a + 7a + 1 = 199$

$2 \times a = 198 - 190$

$12a + 7a = 199 - 1$

$2 \times a = 8$

$12a + 7a = 198$

$a = 8 : 2$

$1 \times 100 + 2 \times 10 + a + 7 \times 10 + a = 198$

$a = 4$

$100 + 20 + a + 70 + a = 198$

- 1,5p x 10 sit. = 15 puncte

SUBIECTUL II - 45 puncte

1) a).Paginile	Numărul de numere	Numărul de cifre	
1 - 9	9	$9 \times 1 = 9$	2 puncte
10 - 99	90	$90 \times 2 = 180$	2 puncte
100 - 326	227	$227 \times 3 = 681$	2 puncte

În total sunt : $9 + 180 + 681 = 870$ de cifre

3 puncte

b). 3 , 13 , 23 , 30 , 31 , 32 , 33 , 34 , 35 , 36 , 37 , 38 , 39 , 43 , 53 , 63 , 73 , 83 , 93-1 punct

103 , 113 , 123 ,.....193	-1 punct
203 , 213 , 223,.....293	- 1 punct
300 , 301 , 302,.....326	- 1 punct
Se folosește de un număr de $3 \times 20 + 30 = 60 + 30 = 90$ de ori .	-2 puncte
2). În urmă cu 3 ani , reprezentarea grafică a vârstelor :	
George /_____/	
Alin /_____/_/_/_/	- 3 puncte
2 ani = diferența vârstelor	
Un segment reprezintă : $2 : 2 = 1$ an	- 3 puncte
Alin avea 1 an, iar George : $1 \times 3 = 3$ ani	- 3 puncte
În prezent : Alin are : $1 + 3 = 4$ ani	- 3 puncte
George are : $3 + 3 = 6$ ani	- 3 puncte
2). Reprezentarea grafică :	
/_____/_/_/_/_/	
I/_____/_/...../	
3 R1/_____/_/_/_/	-3 puncte
II /_____/_/...../	
4 R2/...../	
20	
1. Cât reprezintă 2 părți din R1? $20 + 4 = 24$	5. Cât reprezintă o parte din întregul teren? $39 : 3 = 13$
2. Cât este o parte din R1? $24 : 2 = 12$	6. Câți stejari au fost plantați în cele 3 zile? $13 \times 4 = 52$ stejari
3. Cât este R1? $12 \times 3 = 36$	- 2 puncte x 6 situații=12 puncte
4. Cât reprezintă 3 părți din întregul teren? $36 + 3 = 39$	Din oficiu : 10 puncte
	TOTAL : 100 puncte
	Se acceptă orice variantă de calcul .

ȘCOALA GIMNAZIALĂ Nr.86
Str.Intrarea Reconstrucției,Nr.6A
București,sector 3
Tel.031.425.06.08

GRUPA MARE 5

PLANIFICARE ANUALĂ

AN ȘCOLAR 2023-2024

ED.ANDREEA BUZATU/GÂLEA GEORGIANA

DATA	TEMA ANUALĂ	TEMA PROIECTULUI	SUBTEMA	TEMA INDEPENDENTĂ
11-15 SEPTEMBRI E 2023				EVALUARE INIȚIALĂ
18-22 SEPTEMBRI E 2023				EVALUARE INIȚIALĂ
25-29 SEPTEMBRI E 2023	CE ȘI CUM VREAU SĂ FIU?	LUMEA MEA	EU ȘI FAMILIA MEA	

2-6 OCTOMBRIE 2023		LUMEA MEA	CORPUL MEU	
9-13 OCTOMBRIE 2023			DRUMUL SPRE GRĂDINIȚĂ	
16-20 OCTOMBRIE 2023	CUM ESTE A FOST ȘI VA FI PE PĂMÂNT?			SISTEMUL SOLAR
23-27 OCTOMBRIE 2023	CU CE ȘI CUM EXPRIMĂM CEEA CE SIMȚIM ?			EMOȚIILE MELE
30 OCTOMBRIE-5 NOIEMBRIE-VACANȚĂ,FINALUL MODULULUI I				
6-10 NOIEMBRIE 2023			ZÂNA TOAMNĂ A SOSIT	
13-17 NOIEMBRIE 2023	CÂND,CUM ȘI DE CE SE ÎNTÂMPLĂ?	TOAMNA CEA BOGATĂ	BUNĂTĂȚILE TOAMNEI	
20-24 NOIEMBRIE 2023			FLORI MINUNATE,DE ZÂNA TOAMNĂ PICTATE	
27 NOIEMBRIE- 1	CINE SUNT/SUNTEM?			STRĂMOȘII MEI,MÂNDRIA MEA

DECEMBRIE 2023	CUM ESTE,A FOST ȘI VA FI PE PĂMÂNT?	MAGIA SĂRBĂTORILOR DE IARNĂ	MOȘ NICOLAE,PRIETENUL COPIILOR	
-8 DECEMBRIE 2023				
11-15 DECEMBRIE 2023			TRADIȚII ȘI OBICEIURI DE IARNĂ	
18-22 DECEMBRIE 2023			ÎN AȘTEPTAREA LUI MOȘ CRĂCIUN	
25 DECEMBRIE 2023-5 IANUARIE 2024-VACANȚĂ DE IARNĂ,FINALUL MODULULUI II				
8-12 IANUARIE 2024	CUM ESTE,A FOST ȘI VA FI PE PĂMÂNT?			CRĂIASA ZĂPEZII A SOSIT LA NOI
15-19 IANUARIE 2024	CÂND,CUM ȘI DE CE SE ÎNTÂMPLĂ?			SPORTURILE DE IARNĂ
22-26 IANUARIE 2024	CUM ESTE,A FOST ȘI VA FI PE PĂMÂNT?	LUMEA NECUVÂNTĂTOARELOR	ANIMALE DOMESTICE	
29 IANUARIE- 2 FEBRUARIE 2024				
5-9 FEBRUARIE 2024			ANIMALE DIN ȚINUTURI POLARE	
12-16 FEBRUARIE 2024-SĂPTĂMÂNA ALTFEL				
19-23 FEBRUARIE 2024-VACANȚĂ DE SKI-FINALUL MODULULUI III				

26 FEBRUARIE- 1 MARTIE 2024	CÂND,CUM ȘI DE CE SE ÎNTÂMPLĂ?	DRAGĂ PRIMĂVARĂ,BINE AI VENIT!	PRIMII GHIOCEI	
4-8 MARTIE 2024	CU CE ȘI CUM EXPRIMĂM CEEA CE SIMȚIM?			LA MULȚI ANI,IUBITĂ MAMĂ!
11-15 MARTIE 2024	CÂND,CUM ȘI DE CE SE ÎNTÂMPLĂ?		LEGUME SĂNĂTOASE	
18-22 MARTIE 2024		DRAGĂ PRIMĂVARĂ,BINE AI VENIT!	FLORILE PRIMĂVERII	
25-29 MARTIE 2024			SE ÎNTORC PĂSĂRILE CĂLĂTOARE	
1-5 APRILIE 2024	CU CE ȘI CUM EXPRIMĂM CEEA CE SIMȚIM?			CONCERT LA VIOARĂ(ARTE)
8-12 APRILIE 2024	CÂND,CUM ȘI DE CE SE ÎNTÂMPLĂ?			CARTEA,PRIETENA MEA
15-19 APRILIE 2024	CUM ESTE,A FOST ȘI VA FI PE PĂMÂNT?			SĂ MĂSURĂM TIMPUL

22-26 APRILIE 2024-SĂPTĂMÂNA VERDE

29 APRILIE-7 MAI 2024,VACANȚĂ-FINALUL MODULULUI IV

8-10 MAI 2024	CUM ESTE,A FOST ȘI VA FI PE PĂMÂNT?			GÂZE HĂRNICUȚE
13-17 MAI 2024	CE ȘI CUM VREAU SĂ FIU?			MESERII INDRĂGITE DE COPII
20-24 MAI 2024	CUM ESTE,A FOST ȘI VA FI PE PĂMÂNT?			ÎN LUMEA LUI DINO
27-31 MAI 2024	CINE ȘI CUM PLANIFICĂ,ORGA NIZEAZĂ O	SĂ CĂLĂTORIM!	PLANURI DE CĂLĂTORIE	
3-7 IUNIE 2024	ACTIVITATE?		FRUMUSEȚILE ROMÂNIEI	
10-14 IUNIE 2024				IATĂ,CE AM ÎNVĂȚAT!(EVALUARE FINALĂ)
17-21 IUNIE 2024				LA REVEDERE,GRĂDINIȚĂ (EVALUARE FINALĂ)



Invatarea colaborativa

REFERAT

MOTTO

“Sa nu-i educam pe copiii nostri pentru lumea de azi. Aceasta lume nu va mai exista cand ei vor fi mari si nimic nu ne permite sa stim cum va fi lumea lor. Atunci sa-i invatam sa se adapteze.” Maria Montessori, Descoperirea Copilului

Profesor Inv. Prescolar
Rosu Ana-Maria

Datorită democratizării și accesului la cunoștințe, educatoarea devine un organizator, o călăuză a învățării, oferind prescolarilor, în locul tradiționalei “transmiteri a cunoștințelor”, veritabile “experiențe de învățare”. Acest lucru se poate realiza însă doar într-o grădiniță incluzivă, cea care poate răspunde unei diversități mari de copii, o grădiniță în care toți participă și sunt tratați ca fiind la fel de importanți.

Învățarea prin colaborare este o metodă prin care copiii lucrează împreună, uneori în perechi, alteleori în grupuri mici, pentru a rezolva una și aceeași problemă, pentru a explora o temă nouă sau a lansa idei noi, combinații noi sau chiar inovații autentice.

Termenul de învățare prin colaborare este folosit adesea ca sinonim al învățării prin cooperare. Sfera de cuprindere este mult mai largă, învățarea prin colaborare integrând învățarea prin cooperare. Colaborarea este o formă de relații între elevi, ce constă în soluționarea unor probleme de interes comun, în care fiecare contribuie activ și efectiv; cooperarea este o formă de învățare, de studiu, de acțiune reciprocă, interpersonală, cu durată variabilă care rezultă din influențările reciproce ale celor implicați. Colaborarea se axează pe relațiile implicate de sarcini, iar cooperarea pe procesul de realizare a sarcinilor.

Deși învățarea este o activitate proprie, ținând de efortul individual depus în înțelegerea și conștientizarea semnificațiilor științei, nu este mai puțin adevărat că relațiile interpersonale, de grup, sunt un factor indispensabil apariției și construirii învățării personale și colective. Învățarea în grup exersează capacitatea de decizie și de inițiativă, dă o notă mai personală muncii, dar și o complementaritate mai mare aptitudinilor și talentelor, ceea ce asigură o participare mai vie, mai activă, susținută de foarte multe elemente de emulație, de stimulare reciprocă, de cooperare fructuoasă.

Principiile care stau la baza învățării colaborative sunt: *interdependența pozitivă*, conform căreia succesul grupului depinde de efortul depus în realizarea sarcinii de către toți membrii; *responsabilitatea individuală*, care se referă la faptul că fiecare membru al grupului își asumă responsabilitatea sarcinii de rezolvat; *formarea și dezvoltarea capacităților sociale*, stimularea inteligenței interpersonale care se referă la abilitatea de a comunica cu celălalt, de a primi sprijin atunci când ai nevoie, de a oferi ajutor, la priceperea de a rezolva situațiile conflictuale; *interacțiunea față în față* ce presupune un contact direct cu partenerul de lucru, aranjarea scaunelor în grupă astfel încât să se poată crea grupuri mici de interacțiune în care copiii să se încurajeze și să se ajute reciproc și *împărțirea sarcinilor în grup* și reflectarea asupra modului cum se vor rezolva sarcinile de către fiecare membru în parte și de către colectiv.

Învățarea colaborativă cuprinde următoarele etape: constituirea grupului de lucru; familiarizarea cu elementele problemei, analiza acestora și stabilirea priorităților și a reponsabilităților; faza documentării și a cercetării; faza dezbaterii colective, obținerea concluziilor și soluționarea problemei.

Condițiile desfășurării etapelor colaborării eficiente se referă la relațiile de bună înțelegere între membrii echipei de lucru; la acceptarea din partea tuturor membrilor grupului a planului de lucru în vederea atingerii țelului comun; la adoptarea unui mod comun de comunicare a rezultatelor și de evaluare a soluției.

Factorii favorizanți ai învățării colaborative sunt stimularea în sarcină (îmbunătățită datorită prezenței altora); resursele grupului (mai bogate decât în cazurile individuale); sunt șanse mari ca printre membrii grupului să fie unul capabil să descopere soluția; greșelile întâmplătoare sunt compensate: “rezultatul general al grupului va fi mai precis decât cel al individului luat separat.”; asigură o relație deschisă între parteneri; dezvoltă atitudini și comportamente bazate pe încredere; are efecte semnificative asupra personalității copiilor, prezența partenerilor de interacțiune constituind un stimulent intelectual și un declanșator al schimbului de opinii și informații; dezvoltă capacitățile autoevaluative ale participanților; asigură calitatea mai bună a răspunsurilor, instalarea unui climat motivant de lucru, caracterizat printr-o tensiune crescută pentru finalizarea sarcinii comune. și valorizează schimburile intelectuale și verbale și mizează pe o logică a învățării care ține cont de opiniile celorlalți.

Învățarea colaborativă are însă, și anumite **dezavantaje**: impunerea lucrului în echipă nu va reuși întotdeauna să integreze copiii timizi și cu deficiențe majore de comunicare; productivitatea unor copii poate scădea uneori, atunci când sunt obligați să colaboreze cu alți copii; educatoarea se confruntă cu necesitatea realizării unui compromis între eficiență și performanță; unii copii pot domina grupul și se poate pierde din vedere obiectivul final, de învățare, acordând foarte mare atenție relațiilor intragrup.

Dimensiunile procesului de învățământ capătă, în cazul **strategiilor de învățare colaborativă**, valențe formative și formatoare, încurajând progresul individual și colectiv, personal și social, copiii sunt apreciați pozitiv și ajung să aibă rezultate bune în condițiile în care și ceilalți membri ai grupului au aceleași rezultate; se fondează o varietate largă de forme de interacțiune, care facilitează apariția sentimentelor de acceptare și simpatie; instaurează în grup bună înțelegere, armonia, conduita de facilitare a succesului celorlalți și determină creșterea stimei de sine, reducerea anxietății.

În continuare, voi prezenta câteva strategii ale învățării colaborative: mozaicul; masa rotundă; patratele divizate; ciorchinele; co-op, co-op; predicțiile în perechi; puzzle; gânditi-lucrați în perechi- comunicați; bula dublă; Amestecați-vă/ Inghetați/ Formati perechi; Unui sta, trei circula; cubul; Colturile; schimbă perechea; creioanele la mijloc.

Turul galeriei

Este o tehnică de învățare prin colaborare care, „stimulează gândirea, creativitatea și învățarea eficientă” (Dulama, 2002) încurajând copiii să-și exprime opiniile cu privire la soluțiile propuse de colegii lor.

Obiectivul acestei metode este expunerea unui plan care să conducă la finalizarea unui produs ce constituie concepția/ opinia tuturor membrilor grupului.

Cubul. Strategie de predare-învățare care urmărește un algoritm ce vizează descrierea, compararea, asocierea, analizarea, aplicarea, argumentarea atunci când se dorește explorarea unui subiect nou sau unul cunoscut pentru a fi îmbogățit cu noi cunoștințe sau a unei situații privite din mai multe perspective.

Patratele divizate faciliteaza colaborarea in grup pentru rezolvarea unei probleme reprezentata prin figure geometrice ilustrate.

Etapele acestei metode sunt:

- Se formează grupuri de cate 6 copii
- Cinci copii cooperează pentru realizarea sarcinii, unul este observatorul
- Grupurile de 5 copii reconstituie pătratele ilustrate respectand regulile jocului
- Observatorul din fiecare grup observa comportamentul grupului si ii retine : pe cei darnici, pe cei care nu colaborează, pe cei individuali ști, pe trișori, pe cei care colaborează
- La final se analizează activitatea grupurilor de către observatori care comunică cele constatate.

Mozaicul

- Stabilirea temei si împăr țirea grupurilor
- Organizarea grupurilor de învățare
- Construirea grupelor de experți
- Activități in echipa inițială de învățare
- Evaluarea

Mai multe minți la un loc

Copiii formează grupuri de trei sau patru. In grupurile mici, se numără de la 1 la 3 sau 4. Adultul pune o intrebare sau dă o problemă. Copiii se gandesc singuri la soluție, discută apoi problema in grup.

Educatoarea spune apoi un număr și toți copiii care au acel număr raportează grupei ce s-a discutat in grupul lor.

Schimba perechea este o metoda de predare-invatare interactiva de grup care consta in rezolvarea sarcinii de lucru in pereche.

Ciorchinele este o tehnica ce exerseaza gandirea libera a copiilor asupra unei teme si faciliteaza realizarea unor conexiuni intre idei deschizand caile de acces si actualizand cunostintele anterioare.

Co – op, co –op

Formarea grupurilor de lucru

Se precizeaza sarcinile de lucru ; se imparte sarcina in cadrul grupului pe fiecare membru al grupului ; fiecare copil realizeaza sarcina de lucru individual.

Fiecare membru trebuie sa realizeze un produs / element aducand grupului o contributie unica;

copiii prezinta grupului sarcina realizata , ceilalti membrii aduc imbunatatiri si o finalizeaza ; grupul pregateste prezentarea sarcinii realizate.

Grupurile isi prezinta pe rand realizarea sarcinii de lucru; copii grupei analizeaza activitatea fiecarui grup si reflecta experientele dobandite

Colțurile

Metoda colțurilor este o metodă de învățare prin **colaborare**, al cărei scop este sa genereze o dezbatere , discuții in contradictoriu.

Pot fi folosite ca un mijloc activ și plăcut de a conduce dezbaterele in cazul problemelor controversate, situații in care participanții la discuție pot avea puncte de vedere diferite.

Poate fi folosită după lectura, in grupă , a unui text, după ascultarea unei prelegeri sau vizionarea unui film sau pur și simplu după enunțarea unei teme la care copiii sunt invitați să se gandească.

Instrucțiunile pentru metoda “colțurilor” sunt destul de simple.

Scopul activității este de a-i face, cu adevărat, pe copii să ia poziție in legătură cu o anumită problemă și să-și poată susține această poziție.

Ea incurajează, de asemenea, ascultarea celorlalți cu atenție și oferă copiilor posibilitatea de a-și schimba părerea dacă argumentele celorlalți îi conving.

Bula dublă

Tehnica bula dubla grupează asemănările și deosebirile dintre două obiecte, procese, fenomene, idei, concepte;

Bula dubla reprezintă grafic prin două cercuri mari în care se așază o imagine care denumește subiectul ;

-În cercurile mici așzate între cele 2 cercuri mari se așază simbolurile - asemănări ,iar în cele situate în exterior la dreapta și stânga se așază deosebirile.

Amestecați-va-Înghetați-Formați perechi .

Împlică un proces ce se desfășoară în trei pași:

1. copiii se ridică și circulă liberi în sala de grupă.
2. atunci când educatoarea spune „Înghetați” copiii se opresc în loc
- 3.. Când educatoarea spune „Formați perechi” copiii se întorc către persoana cea mai apropiată și vorbesc unul cu celălalt pe tema anunțată de educatoare.

Această metodă necesită și mișcarea fizică în sala de grupă, ceea ce îi atrage pe copii și le stărnește interesul.

Puzzle

Puzzle este un joc- exercițiu ce constă în reconstituirea unor imagini, din forme, figuri/piese , a unei propoziții în cuvinte, a unui cuvânt în silabe.

Prin folosirea acestei metode se urmărește exersarea capacității de a reconstitui/asambla o imagine, un cuvânt, stabilirea unei relații pozitive de comunicare între emitor și receptor

Etapele jocului:

-organizarea pe grupuri de câte 3 copii fiecare primind câte un simbol : gură - pentru cel care comunică, mână pentru cel care recepționează și acționează, ochi – pentru cel care observă;

Copiii primesc materialul, află tema, și trebuie să reconstituie întregul

- Emitătorul – gura : indică locul fiecărei piese din puzzle;
- Receptorul – mână: așază piesele în puzzle
- Observatorul al cărui grup a realizat puzzle-ul corect prezintă activitatea grupului.

Exemplu: figura care conține un fluture roșu se așază în dreapta jos, lângă ea , în partea stângă , piesa care conține o floare albă. Receptorul poate întreba: „Mai sunt forme care conțin flori albe?”

Observatorul prezintă rezultatul grupului său.

Creioanele la mijloc

Reprezintă o tehnică de învățare prin colaborare, care asigură, o dată în plus, implicarea fiecărui prescolar în activitatea de grup.

Etapele acestei tehnici sunt:

- se formează grupuri compuse din 3-7 membri.

- se specifică sarcina de lucru și se anunță regulile ce trebuie respectate: expunerea ideilor de către fiecare copil din grupul de învățare prin colaborare este însoțită de plasarea creionului pe masă. Copilul care a luat cuvântul o dată, nu mai are dreptul să intervină decât după ce toate creioanele se află pe masă (în acest moment fiind evident faptul că fiecare membru al grupului a avut prilejul să-și exprime punctul de vedere asupra temei dezbătute sau problemei propuse spre rezolvare); toți membrii grupului sunt egali și nimeni nu are voie să domine.
- copiii se implică în mod egal și colaborează pentru realizarea sarcinii propuse, respectând regulile menționate de către educatoare
- se prezintă rezultatele/produsele fiecărui grup de învățare prin colaborare;

Tehnica Lotus

Este o modalitate interactivă de lucru în grup care oferă posibilitatea stabilirii de relații între noțiuni pe baza unei teme principale din care derivă alte opt teme.

Obiectivul acestei tehnici este stimularea inteligențelor multiple și a potențialului creativ în activități individuale și de grup pe teme din domenii diferite.

Etapele acestei tehnici sunt:

- se construiește schema de lucru
- tema principală se plasează în mijlocul schemei grafice
- grupa de copii se gândește la conținuturile legate de tema principală. Acestea se trec în spațiile desenate (cadranle) de la 1 la 8, înconjurând astfel tema principală;
- abordarea celor 8 teme pentru cadranele libere
- stabilirea în grupuri mici- de noi legături între aceste 8 teme și trecerea lor în diagramă;
- prezentarea rezultatelor muncii în grup. Are loc analiza produselor activității, aprecierea în mod evaluativ, sublinierea ideilor noi ce pot avea aplicații într-o etapă viitoare.

Gândiți – Lucrați în perechi – Comunicați

Tehnica Gândiți – Lucrați în perechi – Comunicați (Think-Pair-Share) implică un moment individual în care se caută răspunsuri la o problemă, un moment de confruntare a ideilor proprii cu ideile unui partener, ceea ce implică comunicare și un moment în care se lucrează cu întregul grup. Partenerii dintr-o pereche pot avea sarcini diferite. Tehnica are mai multe etape:

1. Sarcina de lucru: copiii formează grupe de obiecte și scriu în căsuța din dreapta numărul de obiecte din fiecare grupă
2. Activitate individuală.
3. Activitate în perechi. Până se scurge timpul, copilul arată colegului cum a realizat sarcina de lucru, se compară modul de realizare a sarcinii și se formulează un răspuns comun cu care vor fi de acord amândoi.
4. Activitate frontală. Se ia de la fiecare pereche câte un răspuns. Se notează pe tablă răspunsurile preșcolarilor și se analizează corectitudinea sarcinii de învățare.

Faptul că perechea confirmă ideile face să crească încrederea în sine și preșcolarului nu-i este teamă să exprime public opinia sau răspunsul asupra căruia au reflectat cei doi.

Concluzii

Învățarea prin colaborare dezvoltă capacitatea copiilor de a lucra împreună, la toate categoriile de activități din grădinița, acoperind neajunsurile învățării individualizate, acordând, în același timp, o importanță considerabilă dimensiunii sociale, prin desfășurarea proceselor interpersonale.

Colaborarea a fost și este utilizată în jocurile de rol, jocurile de creație, jocurile didactice, jocurile de mișcare. În joc copiii își asumă sarcini, roluri, fiecare colaborând în felul său cu colegii pentru finalizarea obiectivului propus și pentru obținerea satisfacției finale.

Învățarea colaborativă poate fi la îndemana fiecărei educatoare, cu condiția ca, încă din etapa de proiectare a activităților, să vizeze tematici adecvate și să pună la dispoziția copiilor materialele corespunzătoare. Colaborarea înseamnă înainte de toate un câștig în planul interacțiunii dintre preșcolari generând sentimente de acceptare și simpatie. Departe de a genera conflicte, ea instaurează buna înțelegere armonia și stimulează comportamentele de facilitare a succesului celorlalți.

BIBLIOGRAFIE:

- „Strategii didactice interactive bazate pe învățarea prin colaborare, aplicații practice pentru învățământul preșcolar”, Dumitrache, G., Editura Sf. Ierarh Nicolae, București, 2011;

- „Metode interactive de grup – ghid metodic – 60 metode și 200 aplicații practice pentru învățământul preșcolar”, Breben, S., Gongea, E., Raiu, G., Fulga, M., Editura ARVES, București, 2009;

- „Instrumente pentru învățarea prin cooperare”, Adriana Nicu, Elena-Raveca Contiu, Editura Aramis, 2010

Titlul: Descrierea unei activități de învățare ca RED (Resurse Educaționale Deschise)

Autorul: Buzilă Leon

Instituția: Școala Gimnazială „Iacob și Ioachim Mureșanu” Rebrîșoara

Disciplina: Geografie

Clasa: a V-a

Titlul lecției: Structura internă a Terrei

Profesor: Buzilă Leon

- Competența specifică vizată

1.2. Descrierea unor elemente, fenomene sau procese geografice observate direct sau indirect;

3.2. Precizarea legăturilor dintre realitatea geografică și fenomene din domeniul științe și tehnologii;

- Descrierea activității de învățare: metoda/ metodele alese, pași de desfășurare a activității, modalități de facilitare a implicării elevilor (individual, grup), resurse utilizate, modalități de evaluare.

Resurse procedurale:

conversația

observarea

descoperirea

expunerea

explicația

problematizarea

metode interactive (diagrama Venn)

Resurse materiale:

- harta fizică a Terrei

- imagini cu structura internă a Terrei

- calculator

- videoproiector

- ecranul de proiecție

- manualul digital

- fișe de lucru

- filmuleț de pe YouTube

• Instrumentele utilizate pentru a susține activitatea (ex.: suport vizual, text, film sau aplicație resursă, fișă de lucru/ de evaluare etc.) - opțional, indicați/ descrieți/ încărcați și instrumentul utilizat (sau puneți linkul la acesta, dacă este cazul).

După reactualizarea cunoștințelor am cerut elevilor să urmărească o prezentare despre structura internă a Terrei accesând link-ul:

<https://www.youtube.com/watch?v=UwuqFX7zxfo&t=55s>

După vizionarea link-ului, am împărțit clasa în 4 grupe, fiecare grupă a avut de rezolvat o sarcină de lucru:

Grupa 1: Să enumere straturile interne ale Terrei;

Grupa 2: Să precizeze caracteristicile nucleului;

Grupa 3: Să precizeze caracteristicile mantalei;

Grupa 4: Să precizeze caracteristicile scoarței terestre.

La finalul lecției obținerea performanței s-a realizat cu ajutorul unei fișe de lucru ce cuprinde diagrama Venn pentru a o completa. Aceasta constă în identificarea de către elevi a unor deosebiri și asemănări între straturile Terrei.

Bibliografie:

1. Accesare site: <https://www.youtube.com/watch?v=UwuqFX7zxfo&t=55s> în octombrie 2023;

2. Documente din arhiva personală (planșe, imagini, modele de proiecte de lecție).

IMPORTANȚA CREATIVITĂȚII ÎNCĂ DE LA VÂRSTA PREȘCOLARĂ

Prof. Cacenco Cătălina

Grădinița PP "Amicii", Constanța

MOTTO: „Legea superioară a existenței este munca creatoare prin care lăsăm în lume o urmă după ce nu vom mai fi, o operă care ne prelungește existența și după moarte. „, LEONARDO DA VINCI

Programul " Step by Step" promovează programe educaționale centrate pe copil și susține necesitatea de al face pe copil conștient că prin descoperire, lucru în echipă se poate descoperii pe sine, își dezvoltă un simț al personalității, își dezvoltă creativitatea și stima de sine, învață să coopereze, să respecte unii pe alții, să -și împărtășească ideile unui altora astfel devenind și mai creativi.

In alternativa educațională "Step by Step" , mediul educațional este axat pe necesitățile copilului și este construită pe două principii de bază:

- Copiii își creează propriile cunoștințe prin experiențele și interacțiunile cu lumea care îi înconjoară;
- Educatoarea favorizează creșterea și dezvoltarea copilului cel mai bine prin dirijarea intereselor, necesităților și calităților acestuia.

Spațiul educațional în alternativa "Step by Step" este aranjat pe mai multe centre de interes cu materiale la vedere și foarte diversificate la nivelul copiilor, care încurajează pe aceștia să le descopere , să coopereze împreună dezvoltându-le astfel capacitatea de a fi creativi, plini de imaginație, dezvoltându-le simțul estetic, gândirea critică, de a fi capabil de a face alegeri corecte, să rezolve unele probleme și a găsi soluția ce mai bună pentru el.

Creativitatea își are originea în cuvântul latin « creare » care înseamnă a zămisli, a făuri, a crea, a naște.

De ce trebuie să dezvoltăm creativitatea copiilor încă de timpuriu?

Creativitatea reprezintă cel mai înalt nivel comportamental uman, capabil de a antrena și polariza toate celelalte nivele de conduită, toate însușirile psihice ale unui individ.

De ce este nevoie de creativitate?

Pentru a se putea desăvârși, realiza și actualiza, pentru a putea contribui activ la modelarea lumii. Creativitatea se caracterizează prin noutate, originalitate, valoare, armonie, relevanță. Creativitatea înseamnă îndrăzneală, tot ceea ce este nou este incert și neconformist. Pentru a se putea avânta în necunoscut, copilul trebuie să dispună de acea libertate interioară, de acel sentiment de siguranță, provenite din lumea sa înconjurătoare.

Lipsa de creativitate se datorește însă unei insuficiente înțelegeri a fenomenelor, lipsei sentimentului de libertate interioară sau lipsei de încredere în sine.

Creativitatea înseamnă posibilitatea de comunicare: copilul se află într-un contact continuu cu lumea sa interioară și cu lumea sa exterioară.

Curiozitatea și setea de cunoaștere ne face receptivi față de lumea exterioară. Libertatea interioară face posibilă folosirea cunoștințelor acumulate de către lumea trăirilor noastre subiective.

Copilul care își manifestă permanent mirarea și surpriza, încercând să surprindă ineditul lumii, neinfluențat este considerat prototipul creativității.

Copilul preșcolar este prin natura sa un creativ datorită imensei sale curiozități, a freazătului permanent pentru a cunoaște tot ceea ce se petrece în jurul său. În perioada preșcolară imaginația se exprimă viu prin tot ceea ce face copilul la grădiniță la toate activitățile.

Preșcolăritatea reprezintă vârsta la care este imperios necesar stimularea potențialului creativ al copilului, nevidențiat sau neexprimat prin cunoașterea și stimularea aptitudinilor, prin mobilizarea resurselor latente prin susținerea manifestațiilor printr-o motivație intrinsecă.

Activitatea didactică trebuie înțeleasă ca un act de creație nu ca un șir de operații șablon, de rutină. Educatoarea trebuie să dispună de capacitatea de înțelegere a copiilor, să trăiască împreună sentimente puternice, să creeze situații care să îmbogățească mintea copilului cu anumite reprezentări și obișnuințe, să-i îndemne spre descoperire și cercetare.

Creativitatea, spre deosebire de inteligență, este la copil un fenomen universal; nu există preșcolar care să nu deseneze, să nu fabuleze. Din această perspectivă, profilul psihologic al vârstei preșcolare cuprinde multiple premise favorizante pentru cultivarea potențialului creativ. Avem în vedere dinamismul, impetuoșitatea, expresivitatea proprie acestei vârste, acel freazăt permanent sau acea vibrație și efervescență lăuntrică ce conferă copiilor note specifice de dinamism creativ, disponibilitatea de exteriorizare spontană și autoexpresie însuflețită, analoage oricărui elan creator.

Stimularea potențialului creativ al preșcolărilor impune utilizarea unor strategii neprescrise care pun accentul pe antrenarea autentică și plenară a preșcolărilor. Formative, din acest punct de vedere sunt strategiile euristice care implică preșcolărilor în activitatea de descoperire, de rezolvare de probleme, de investigare a realității.

La fel de importante sunt și strategiile creative care pun accentul pe spontaneitate, originalitate, gândire laterală, divergentă, analogică. Ambele categorii de strategii au efecte deosebite în planul capacității de reflecție, a capacității anticipative, evaluative precum și în

planul structurilor motivaționale complexe. Datorită specificului proceselor cognitive și voinței, care abia acum se constituie, preșcolarul are nevoie de îndrumare, control și ajutor, dar toate acestea trebuiesc făcute ”din umbra”. El nu poate să-și asume încă riscul învățării prin încercare și eroare.

Acest lucru impune utilizarea unor strategii semieuristicice și semialgoritmice. Stimularea potențialului creativ al preșcolarului impune utilizarea unor strategii care pun accentul pe antrenarea autentică și pleneră a copilului, pe dezvoltarea autonomiei, a inițiativei, a gândirii sale critice. Dintre metodele bazate pe acțiunea fictivă, jocul ocupă un rol important în strategia de educare a creativității.

Copilul transpune conștient realul într-un plan imaginar, creează, chiar dacă într-un mod elementar. Prin joc se realizează asimilarea realului la eu și acomodarea eu- lui la real (mai ales prin imitație). Stimulative pentru creativitate sunt jocurile didactice dar și jocurile de simulare (jocul de rol). Prin implicarea afectivă și cognitivă a copilului, jocul de rol dezvoltă empatia, capacitatea evaluativă și cea anticipativă, stimulează relațiile interpersonale de cooperare și competiție, capacitatea de adaptare la comportamentul celuilalt. La vârsta preșcolară jocul și desenul constituie un cadru pentru antrenarea virtuților muncii și creației; ele amplifică posibilitățile de expresie comportamentală, sporesc vitalitatea spirituală, dinamismul creativ al copilului, nevoia activă de explorare a noului în raport cu experiența personală și generează acel elan lăuntric pentru noi elaborări, expansivitatea specifică pentru această vârstă. Activitățile ludice și artistico - plastice sunt purtătoare ale unor multiple virtuți formative în dezvoltarea psihică generală a copilului și, implicit în dezvoltarea creativității. Întrucât jocul, prin excelență constituie cadrul specific al unui antrenament al spontaneității și al libertății de expresie, el constituie un stimul important în cultivarea receptivității și sensibilității, a mobilității și flexibilității specifice; el sporește vigoarea acțională a copilului și amplifică nevoia de activitate și explorare a noului, de imaginație, de elaborare.

Preșcolarii creativi se diferențiază de restul grupului prin diferite comportamente specifice, își dezvoltă în mod liber creativitatea. Foarte curioși, vin cu soluții neobișnuite, cu idei originale, au inițiativă și au un spirit de observație foarte dezvoltat, pun întrebări adecvate, fac conexiuni între elemente aparent fără nici o legătură, explorează noi posibilități, manipulează, controlează simultan mai multe idei, învață rapid și ușor, au o memorie bună, imaginație vie, vocabular vast.

Copilul preșcolar este prin natura sa un creativ, datorită imensei sale curiozități, a freamătului permanent pentru a cunoaște tot ceea ce se petrece în jurul său; peste tot ceea ce îl împinge pe copil spre acțiune este activitatea creatoare și numai după ce a câștigat o

cunoștință și și-a împăcat curiozitatea începe cealaltă activitate plăcută, a copilului care devine descoperitor.

« Pentru copil aproape orice activitate este joc. Jocul este munca, este binele, este datoria, este idealul vieții. Jocul este singura atmosferă în care ființa sa psihologică poate să respire în consecință poate să acționeze» spune E. Claparede

Bibliografie:

Bocoș, M., Catalano, H. (2008), Pedagogia învățământului preșcolar și școlar,

Presa Universitară Clujeană, Cluj-Napoca. Bontaș, I., (2007)

Tratat de pedagogie Editura Bic All, București.

*** (3-4/2008), Revista învățământului preșcolar, București. *** (1-2/2008),

Revista învățământului preșcolar, București.

PAST SIMPLE TENSE

CALBOREAN ANA

LICEUL „ AUGUST TREBONIU LAURIAN”,

AGNITA, JUDEȚ SIBIU

HANDOUT

FORM	RULE
Positive	SUBJECT+ VERB+ -ED (regular verbs) SUBJECT+ VERB 2 (irregular verbs) Eg: I watched TV last night. She wrote the message yesterday.
Interrogative	DID+ SUBJECT+VERB....? Eg: Did you go to the movies yesterday?
Negative	SUBJECT + DID NOT (DIDN'T) + VERB Eg: They didn't go to Spain last year.

USE:

- To express a past habit or a repeated action in the past
Eg: Grandmother drank three cups of coffee a day.
- To express an action or state wholly completed at some moment in the past (narrative tense)
Eg: Yesterday I met my old friend Jack.
- In Indirect Speech to express Present Tense from Direct Speech
*Eg: „ We live in a big house”, the girl said.
The girl said they lived in a big house.*
- To introduce somebody's words in Direct Speech:
Eg: „ Where are the boys?” mother asked.
- In conditional clauses, to express Present Conditional:
Eg: My friend would help me if she were here.
- After **wish**, **as if/though**, **if only**, **would rather**, **it's time** to express a possible, real wish, preference, etc:
*Eg: I wish I were on holiday now.
It's time my son learnt English, too.*
- With adverbials, such as: **yesterday**, **last**, **ago**, **today**, **at...**, **on...**, **in...**, **during...**, **at...**

PAST CONTINUOUS TENSE

HANDOUT

FORM	RULE
positive	SUBJECT+ +WAS/WERE+VERB+ING Eg: <i>I was reading when you called.</i>
Interrogative	WAS/WERE+ SUBJECT+VERB + ING....? Eg: <i>Were you playing when your friend arrived?</i>
Negative	SUBJECT + WAS/WERE NOT+ VERB + ING Eg: <i>He wasn't doing anything when I saw him.</i>

USE:

- To express an action in progress at a certain moment in the past:
Eg: *My brother was watching TV at 8 o'clock.*
- For parallel past actions in progress:
Eg: *My father was reading the newspaper while my mother was washing the dishes.*
- In Indirect Speech to express Present Continuous Tense from Direct Speech:
Eg: *„My brother is sleeping now”, she told John.*
She told John that her brother was sleeping.
- To indicate a future arrangement seen from a past moment:
Eg: *Our neighbours did not come to our place that evening because they were taking the night train to London.*
- With **always** to express a repeated action in the past which annoyed the speaker:
Eg: *The student was always talking during my classes.*
- With **when** and **while**.

**PAST SIMPLE AND CONTINUOUS
WORKSHEET**

I. Underline the correct verb form in the following sentences:

1. Mary **prepared / was preparing** lunch when they **came / was coming**.
2. Tom was very unlucky. It **rained / was raining** every day during his holidays.
3. Who was that nice girl you **talked / were talking** to when I **walked / was walking** by the pub?
4. Last weekend Susan **fell / was falling** and **broke/ was breaking** her leg.
5. When I **entered / was entering** the cafeteria Mary **had / was having** lunch with Peter.
6. We **drove/ were driving** to Berlin in Robert's new car.
7. The sun **shone / was shining** brightly when I **got up / was getting up** this morning.
8. Ann finally **told / was telling** us the whole story about Peter.

II. Read the following sentences and put the verbs in brackets in either the Past Simple or the Past Continuous. Put any other words in brackets in the correct place.

1. As Sophie _____(walk) up Regent Street she _____(meet) an old friend from college.
2. When _____(father/arrive) yesterday?
3. He _____(arrive) late. The train _____(be)delayed due to an accident.
4. Who _____(you/ speak) to on the phone when I _____(come) in?
5. Mary _____(read) in bed when she _____(hear) a strange noise downstairs.
6. When Mr. Lawrence _____(leave) home at 8.30 this morning, the sun _____(shine) brightly. However, by 10 o'clock it _____(rain) heavily.
7. Sebastian _____(arrive) at Susan's house a little before 11 a.m., but she _____(not/be) there. She _____(study) at the library.
8. The fireman _____(rescue) a 75-year-old woman who _____(be) trapped on the second floor of the burning building.
9. _____(you/do) any shopping yesterday?
10. Yesterday Jane _____(fall) and _____(hurt) herself when she _____(ride) her bicycle.

LESSON PLAN

CALBOREAN ANA
LICEUL „ AUGUST TREBONIU LAURIAN”,
AGNITA, JUDEȚ SIBIU

Teacher: Calborean Ana

Date: 14th October 2021

School: Colegiul Tehnic „A.T.Laurian”, Agnita

Form: 10th Grade

Textbook: *Upstream Upper-Intermediate*, Express Publishing

Level: Upper-Intermediate

Unit 11: *Making a Living*

Topic: *Writing a letter of application*

Time: 50 min

Type of lesson: Fixation of knowledge, developing skills and acquisition of knowledge

Anticipated problems: Ss. may not understand the new words.

Teaching techniques: conversation, explanation, example, brainstorming,

Materials: textbooks, handouts, worksheets, laptop. OHP, whiteboard.

Lesson aims:

1. to introduce the topic of the lesson: letters of application
2. to present to the students the main features of a letter of application
3. to familiarize the students with the layout and style of a letter of application
4. to practise language used in a letter of application
5. to develop the writing and speaking skills of the students

Lesson objectives:

- students will be able to present the main features of a letter of application
- students will be able to understand the nature and purpose of a letter of application.
- students will be able to develop and produce their own letter of application.

Skills: writing, reading, speaking

Bibliography:

- Harmer, Jeremy, *How to Teach English*, Pearson Longman, 2007
- Scrivener, Jim, *Learning Teaching*, Macmillan Books for Teachers, 2005
- *Dimensiuni europene moderne in predarea-invatarea limbii engleze*, MEC

STAGES OF THE LESSON

Activity 1-Warm-up

Aim-introducing the topic

Procedure:

The teacher is checking the attendance and the homework. The teacher announces the students that they are going to focus on the writing skill and that they are going to learn how to write a letter of application and writes on the blackboard the title of the lesson, „Writing a letter of application”

Time: 5 mins

Interaction: teacher-student; student-teacher

Activity 2. Pre-writing

Aim: a predictive activity about the contents and layout of a letter of application for a job

Procedure:

1. Teacher asks the students the question: *What do you think an application letter is and what kind of information do you think you should be provided in a letter of application for a job?*
2. Students give their opinion freely
3. Teacher writes their ideas on the blackboard
4. Teacher gives the students accurate information about the contents and the layout of a letter of application and gives some suggestions about the language students should use when writing a letter of application (formal style).

Interaction: teacher-student; student-teacher

Time: 5-8mins

Activity 3

Aim: a reading-comprehension activity so as to practise reading skills

Procedure:

1. Teacher asks a student to read exercise 1/140
2. Teacher has a conversation with students about the exercise; teacher is asking students various questions
3. Teacher is asking students : *What does the job involve?*

The task includes two parts. What are they?

The following things might all make an applicant a suitable person for the job. Which of them do you think would be essential? Tick them. What else would be essential?

- able to speak English
- interested in sports
- experience of being with young people
- interested in travel
- enjoys being with people
- comes from a big family
- can sing and play the guitar
- first aid qualification
- clean driving licence

4. Students deliver the answers to the Teacher

Interaction: teacher-student; student-teacher

Time: 10 mins

Activity 4

Aim: a debate exercise in order to come up with the idea of distinguishing good letter of application from the bad one.

Procedure:

1. Teacher asks a student to read exercise 2/140 and the letter of application on the same page;

2. Teacher asks students to give their own opinion concerning the letter of application;
3. Teacher is asking students to work in pairs and perform the task;
4. Students deliver the answers to the teacher.

Interaction: student-student; student-teacher

Time: 5 mins

Activity 5

Aim: to develop speaking skills

Procedure:

1. Teacher asks a student to read exercise 3/140
2. Teacher asks students to answer orally to the questions from ex 3/140

Interaction: teacher-student ; student-teacher

Time: 10 mins.

Activity 6: Reinforcement. Assigning homework

Aim: to provide consolidation of language

Procedure: T. assigns the homework: write a letter of application ex 1/140 in 120-180 words.

Interaction: T. – Ss.

Teaching techniques: conversation

Time: 2'

„În lumea apelor”
Profesor învățământ preșcolar: Calistru Cristina
Grădinița cu Program Prolungit “Căsuța cu povești ”
Bistrița

SCENARIUL ZILEI

Pentru buna desfășurare a activității voi organiza sala de grupă astfel: în prima jumătate a sălii de grupă se va desfășura Întâlnirea de dimineață și primul domeniu exponențial (DS) jocul didactic matematic „Rezolvă repede și bine,, scăunelele fiind aranjate în formă de semicerc, iar în cealaltă jumătate din sala de grupă se va desfășura al doilea domeniu experiențial (DOS) „Apa înseamnă viață,, pe centre (arii de stimulare): bibliotecă, artă, construcții, știință.

În vederea desfășurării în condiții optime a activităților propuse sala de grupă va fi organizată pe două compartimente: o jumătate în care scăunelele vor fi așezate în formă de semicerc (unde se va desfășura Întâlnirea de dimineață, precum și prima parte a activității integrate) și cealaltă jumătate unde măsuțele vor fi aranjate pe sectoare/centre/arii de stimulare.

Copiii vor intra în sala de grupă și se vor așeza pe scăunelele așezate în formă de semicerc, pentru desfășurarea Întâlnirii de dimineață, astfel încât, fiecare copil să aibă contact vizual cu toți ceilalți copii ai grupei.

Activitatea debutează cu *Întâlnirea de dimineață*, în care copiii au posibilitatea de a-și împărtăși ideile, de a-și manifesta starea de spirit, de buna dispoziție. Pentru început se recită o poezie:

“În fiecare dimineață/ S-avem gândul bun pe față,/ Către soare să privim/ Iubire să dăruim,/ De gând rău să ne ferim,/ S-adunăm doar bucurie/ Și-n lume s-o răspândim!/ Și-atunci orișice copil, /În fiecare dimineață,/ Are gândul bun pe față!”.

Salutul se va realiza după formula: “*Bună dimineața, Maria, cum te simți astăzi?*”, fiecare copil salutându-și vecinul aflat în stânga sa, prin întoarcerea capului spre acesta.

Prezența o va realiza preșcolarul de serviciu. El va întoarce cartonașele cu fotografiile copiilor, iar aceștia își vor confirma prezența.

Se vor stabili coordonatele zilei: ziua săptămânii, data, luna, anul, anotimpul, condițiile meteorologice și se vor completa la Calendarul Naturii.

Împărtășirea cu ceilalți va fi momentul în care copiii schimbă impresii, opinii, păreri, își transmit cu sinceritate problemele, experiențele, etc. În acest moment al Întâlnirii de dimineață, un copil va fi ales, conform unei numărători Povestitorul zilei, numărându-se câte un copil pe fiecare silabă: “Nu e ceață, nu e nor/ Fiindcă sunt povestitor”. Povestitorul zilei se așază pe “scaunul povestitorului” și expune o anumită experiență sau o idee importantă pentru el. Ceilalți copii îi vor adresa întrebări și vor face comentarii.

Activitatea de grup

Pentru că vă plac foarte mult surprizele, vreau să jucăm un joc care se numește „Ce ai scos din săculeț? (am urmărit fixarea cunoștințelor copiilor cu privire la importanța apei, formarea deprinderilor de a acționa numai atunci când sunt solicitați și formarea deprinderii de a cânta în colectiv), apoi vor interpreta cântecul: „Ploaia”.

La Noutatea zilei se va prezenta copiilor macheta și dau citire scrisorii de la pescar care ne roagă să-l ajutăm să treacă cu bine peste obstacole. Se pare că drumul este foarte lung și presărat cu numeroase obstacole. În dreptul fiecărui obstacol se află câte un mesaj scris pe un bilețel. Dacă îl veți ajuta pe pescar să rezolve corect sarcinile scrise pe fiecare bilețel, barca va înainta și el va putea să ajungă la mare să pescuiască.

Voi anunța tema și obiectivele activității în termeni accesibili: „Pentru a-l ajuta pe pescar să ajungă la mare, astăzi vom desfășura o activitate care se numește „APA ȘI MISTERELE EI”. În prima parte a activității îl veți ajuta pe pescar să rezolve corect anumite sarcini matematice, iar în partea a doua a activității veți descoperi de ce apa este un mister al vieții.” Voi numi doi copii care vor repeta tema activității.

Copiii se ridică în picioare pentru a realiza tranziția „Un om își clădea”- joc cu text și cânt

După ocuparea locurilor pe scaunele voi orienta atenția copiilor spre machetă unde pescarul își începe călătoria sa spre mare.

Obstacolul 1

Ajuns la primul obstacol (o stâncă) descoperă mesajul scris pe un bilet pe care îl voi citi copiilor: „Dacă pe pescar îl vei ajuta/ Până la 5 vei număra/ Pe vecini îi vei căuta/ Barca lui va înainta,,

Sarcină: „Copiii vor număra crescător și descrescător până la 5, vor stabili vecinii numerelor”.

Se înlătură primul obstacol.

Obstacolul 2

Următorul obstacol (buștean) ivit în calea pescarului se va realiza prin metoda de 1 minut.

„Barca lui va înainta/ Dacă într-un minut tu vei putea/ Grupa norilor vei desena/ Cât îți indică cifra ta!

Copiii vor desena într-un minut, pe foile lipite pe dulăpioare atâția nori cât le indică cifra scrisă la fiecare, pe foaie.

Sarcină: „Scrie cifra după model, apoi formează o grupă tot cu atâția nori cât îți arată cifra.”

După îndeplinirea celei de a doua sarcină se înlătură obstacolul iar pescarul poate înainta cu barca spre mare.

Obstacolul 3

După rezolvarea primei sarcini, barca înaintează și ajunge la al doilea obstacol (un bolovan). Voi citi mesajul scris pe bilețul: „În cercul roșu vei așeza/ Piesele roșii, câte vei avea/ Iar în cel albastru vor intra/ Toate pătratele din fața ta. Copiii vor avea 2 cercuri intersectate: unul roșu și unul albastru, în care trebuie să așeze piesele roșii în cercul roșu, iar în cel albastru toate pătratele. La urmă vor număra piesele ce se vor afla în cercul roșu dar și în cel albastru.(intersecția)

Sarcină: „Așază toate piesele roșii în cercul roșu și toate pătratele în cercul albastru. Ce piese și câte se află în cercul roșu dar și în cercul albastru?”

Se înlătură al treilea obstacol iar pescarul poate înainta cu barca spre mare.

Obstacolul 4

În drumul pescarului spre mare apare un alt obstacol (copac) în care descoperim un alt mesaj: „O problemă de vei rezolva/ Pe loc copacul îl poți muta. Copiii vor rezolva problemele ilustrate. Copiii rezolvă sarcina, verbalizând acțiunea și pun problemele în exercițiu.

Sarcină: Copiii rezolvă următoarele probleme ilustrate:

1. „Pe un râu sunt 5 bărcuțe. O bărcuță a fost trasă la mal. Câte bărcuțe au rămas acum pe râu?”
2. „Într-un lac înoată 3 copii. Au mai venit să înoate încă 2 copii. Câți copii înoată acum în lac?”

Se înlătură și cel de al patrulea obstacol iar pescarul poate înainta cu barca spre mare.

Obstacolul 5

Rezolvând corect și această sarcină, pescarul își continuă drumul cu barca spre mare. Următorul obstacol sunt niște crengi care blochează drumul spre mare. Dau citire mesajului

descoperit aici: „De crengi puteți scăpa/ Dacă piramida o veți completa. Copiii vor completa „Piramida matematică”.

Sarcina 1: „Lipește cifrele în ordine crescătoare.”

Sarcina 2: „Te rog să-i dai fiecărui copil câte un pahar cu apă.” Copilul formează perechi între cele două grupe cu o cariocă și va specifica dacă obiectele din grupă sunt mai multe, mai puține sau tot atâtea.

Sarcina 3: „Lipește cu un nor puțin decât îți arată cifra.”

Sarcina 4: „Încercuiește a doua, a treia și a cincea minge.”

Sarcina 5: „Lipește cu un triunghi mai mult decât îți arată cifra.”

Sarcină: Completați „Piramida matematică”.

Obstacolul 6

Pescarul înaintază cu barca trece și întâlnește în calea lui un alt obstacol(barajul). Voi citi de pe bilețel sarcina pe care trebuie să o îndeplinească: „Pe sectoare de vei lucra/ Barajul va dispărea.

Prezint copiilor sectoarele la care vor lucra. Împărțirea copiilor pe sectoare se face în funcție de imaginea reprezentată pe ecuson, printr-o tranziție: „Pescarul”.

Încălzirea mușchilor la mâini o vor face pe marginea următoarelor versuri:

„Plouă ușor, să auzim / Cu vârf de degete banca lovim / Plouă mai tare, ploaia vineri / Lovim cu degetele bine / Tună puternic uneori / Bat pumnii în tobele de nori / Vreme frumoasă s-a făcut / Un curcubeu a apărut / Noi brațele ușor rotim / Și norii îi gonim.

Biblioteca

„Albumul apei”

Materiale puse la dispoziția copiilor: lipici, zahăr, hârtie albă și albastră, făină, cârticică confecționată din foi albe.

Fiecare copil va avea de realizat un album cu stările de agregare ale apei. Pe fiecare pagină vor avea de realizat câte o transformare fizică a apei. Pe ultima pagină vor avea de scris picături de apă (linia oblică). Vor număra câte stări de agregare are apa. Albumul va fi decorat după bunul plac al copiilor.

Artă

„Pescarul”

Aceștia au la dispoziție hârtie semi cartonată roșie, galbenă, neagră, maro, foarfeci, lipici, punji de mici dimensiuni, ochișori, ață grosă, bețișoare cu adeziv la un capăt, lingurițe de plastic.

Fiecare vor avea de realizat chipul pescarului (ochi, gură, păr,) și cu câte undițe merge el la pescuit. După ce finalizează lucrarea le cer să numere cu câte undițe pleacă fiecare pescar la pescuit.

„Viețuitoare din apă”

Materialele puse la dispoziție sunt: ață de rafie, pahare de plastic de două mărimi și culori diferite, ochi, lipici, sârme plușate,etc.

Ei își vor împărți sarcinile unul (sau doi) vor realiza peștii iar alții meduze și caracatițe. După ce finalizează lucrările le cer să numere câte vietăți din adâncuri au realizat fiecare.

Construcții

„Corturi pe malul apei”

Din punji de hârtie, bețe, hârtie colorată vor avea de realizat corturi. Pentru fiecare cort ei trebuie să decupeze și să lipească ferestre egale cu numărul extras din săculeț. După finalizarea lucrărilor, copiii își pot împodobi corturile după bunul plac cu confeti.

Știință

„Apa și circuitul ei în natură”

Din materialele puse la dispoziție: ață, hârtie albastră, lipici, foarfece, copiii vor trebui să realizeze atâția nori sau picături de apă pe ațe, egal cu cifra extrasă din bol.

Sarcină: „Realezați circuitul apei în natură”.

Copiii vor primi pentru fiecare sector, câte o bucată de puzzle, după finalizarea lucrărilor.

Prin îmbinarea celor 4 bucăți de puzzle se obține soarele de pe planșa cu circuitul apei în natură.

Înainte de începerea lucrului pe sectoarele alese se execută exerciții pentru încălzirea mușchilor mici ai mâinii, după care urez copiilor „Spor la treabă”. Fiecare fișă de lucru va fi explicată în prealabil, asigurându-mă că preșcolarii au înțeles sarcinile pe care le au de realizat. Voi trece pe la fiecare centru de lucru, dând indicații și oferind ajutor copiilor care au nevoie. Voi urmări cooperarea, utilizarea formulelor de politețe în formularea cererilor. După terminarea sarcinilor, copiii vor face ordine la locul de muncă, aceștia lăsând pe masă doar lucrările realizate.

Voi face evaluări parțiale la fiecare sector în parte. Voi aprecia atât finalizarea sarcinii și modul în care au colaborat cu colegii, cât și curățenia după finalizarea lucrărilor.

Tranziția se va realiza prin jocul cu text și cânt „Cântecul numerelor”,

Copiii se reîntorc în fața machetei pentru a așeza corturile și pescarii pe marginea apei, viețuitoarele în apă, înlăturând și ultimul obstacol pentru ca pescarul să poată pescui.

Bucuroși pentru că au reușit să-l ajute pe pescar, copiii îl invită la jocul de mișcare „Podul de piatră” și la jocul liniștitor „Paharul călător”.

La sfârșitul zilei voi face aprecieri globale și particulare asupra întregii activități desfășurate de copii iar aceștia vor primi recompense.

Bibliografie:

- “Curriculum pentru educația timpurie a copiilor de la 3 la 6/7 ani”, MECT, 2008;
- “Educația timpurie- ghid metodic pentru aplicarea curriculumului preșcolar”, editura Paralelă 45, 2009;
- Breban, S. - “Metode interactive de grup”, Editura Arves, 2002;
- “Activitatea integrată în grădinița” - ghid pentru cadrele didactice din învățământul preuniversitar, Didactică Publishing, 2008;

Preda, V.-“Abordare în maniera integrată a activităților din grădiniță – ghid pentru proiecte tematice”, Editura Humanitas Educațional, 2005.

Name:

Class 10th

Date:

I. LISTENING (3,04min) Listen to this conversation about plans for the weekend and do the exercises A. and B while you are listening:

<https://learnenglishteens.britishcouncil.org/skills/listening/b1-listening/weekend>

A. Which activities do the speakers say they are going to do? (10x 0.10=1p)

- | | |
|---------------------------|---|
| a. snowboarding | f. visit Notre Dame cathedral |
| b. dirtboarding | g. visit the old parts of the city |
| c. canyoning | h. go round the Louvre |
| d. bungee jumping | I. go to the Musée D'Orsay |
| e. go up the Eiffel Tower | j. visit Montmartre and look at the views |

B. Choose the correct option to complete the sentences. (8x 0,25=2p)

- | | |
|---|---|
| 1. A dirtboard is ...
a. a board with wheels that you stand on.
b. a board with no wheels that you stand on.
c. a board that you sit on. | 2. To go canyoning you need ...
a. ropes and a helmet.
b. a guide and special equipment.
c. ropes and special equipment. |
| 3. Zip-wiring is ...
a. scary and difficult.
b. easy and exciting.
c. scary but exciting. | 4. Paris looks so beautiful ...
a. at night
b. on television.
c. in the photos. |
| 5. The Impressionist paintings are in ...
a. the Louvre.
b. the Musée D'Orsay.
c. the Rodin Museum. | 6. The famous Rodin statue is called ...
a. The Worker.
b. The Thinker.
c. The Philosopher. |
| 7. The girl is going to Paris for ...
a. the weekend.
b. 4 days.
c. 5 days. | 8. She's going with ...
a. her friend.
b. her boyfriend
c. her family. |

II. Describe the most exciting/pleasant weekend you have had so far, in 80-100 words. Mention where you were, who you spent it with, what you did and why it was so special to you. (3p)

III. Fill in the correct tense ! (15x 0,15 =1,5p)

Herbie loves trains ! He first (1)... ..(SEE) a train when he was five years old and he (2)..... (BE) absolutely fascinated. He (3)..... (GO) to a different train station every week and (4)... ..(WRITE) down the engine number of every train he sees. He (5).....(DO) this since he was seven. By the time he left school he (6)..... (COLLECT) over 5000 different engine numbers from all over the world. At one time, while he (7)..... (STAND) at a station he (8)... ..(SEE) something very strange. He (9).....(WAIT) for a train for an hour when he suddenly (10).....(SEE) an old steam locomotive coming down the tracks. It (11).....(NOT STOP) at the station and when it (12).....(PASS) Herbie saw that all the passengers (13)(WEAR) old-fashioned clothes. He told the station manager about this, but the manager said that no steam locomotive (14).....(PASS) through the station for years, and that the last one (15)..... (CRASH) , killing everyone on board .

IV. Fill in the correct form of the verb in brackets ! (15x 0,15=1,5p)

1. If Anne's father gets seriously ill, they _____ (BRING) him to the hospital.
2. If I _____ (BE) you I would pay more attention in class.
3. They _____ (NOT GO) out if they don't get a babysitter.
4. The manager would have fired him if he _____ (HAVE) someone else to replace him.
5. I _____ (LIKE) her more if she hadn't asked such stupid questions.
6. If you _____ (NOT KNOCK) they won't let you in.
7. If I had missed the bus, I _____ (TAKE) a taxi.
8. We will visit the sports centre tomorrow unless it _____ (RAIN).
9. I would have helped him if I _____ (KNOW) that his condition was so bad.
10. He _____ (NOT GO) to the course if it were not so interesting.
11. I _____ (CALL) if I had had his mobile number.
12. If I _____ (WIN) in the lottery I would go on an extended vacation.
13. If I _____ (NOT BE) careful, he would have lost his job.
14. _____ (SHE STAY) at home if I asked her to ?
15. If her daughter _____ (WORK) harder she would pass the exam.

+1 p. granted

Barem de Evaluare

1 p. granted

I. Listening A. (10x0.1=1p) B, C, E, G, H, I.

B. (8x0,25=2p) 1-A, 2-C, 3-B, 4-C, 5-B, 6-B, 7-B, 8-A.

II. Writing: 3points **Task achievement 0,6p ;**Correct use of grammar structures 0,6p:
**Correct use of vocabulary 0,6p ; **Cohesion and coherence 0,6p ; **General impression 0,6p

III. Tenses (15x 0.10=1,5p) 1.SAW ;2. WAS ;3. GOES ;4. WRITES ;
5. HAS BEEN DOING ; 6. HAD COLLECTED ;7. WAS STANDING ; 8. SAW ;
9. HAD BEEN WAITING ; 10. SAW 11. DID NOT STOP ; 12. PASSED ;
13. WERE WEARING ;14. HAD PASSED ; 15. HAD CRASHED

<https://www.english-grammar.at/worksheets/tenses/t040-love-for-trains.pdf>

IV. Conditionals (15x0.10=1,5p)

1. WILL BRING ; 2. If I WERE ; 3. WON'T GO ; 4. HAD HAD ;
5. I WOULD HAVE LIKED ; 6. DON'T KNOCK ; 7. I WOULD HAVE TAKEN ;
8.RAINS ; 9. I HAD KNOWN ; 10. He WOULDN'T GO ; 11. I WOULD HAVE CALLED ;
12. If I WON ; 13. If I HADN'T BEEN ; 14. WOULD SHE STAY ? ; 15. WORKED

https://www.english-grammar.at/worksheets/if_clauses/if007.pdf

Transcript

Girl: So, have you got any plans for the weekend?

Boy: Yeah, me and my mates are going to this activity centre in the mountains.

Girl: Oh, yeah?

Boy: You can do all kinds of things. It's a new centre; it sounds great. We're going to go dirtboarding ...

Girl: What's that?

Boy: It's like skateboarding or snowboarding. You have a board, or deck, to stand on and wheels. They're pretty strong because you go down rough mountain tracks on them. Steep, rough mountain tracks.

Girl: Sounds a bit risky. Have you done it before?

Boy: No, but I've done similar things. Anyway, we're also going to go canyoning. Before you ask, that's when you jump and swim down a river canyon. You have to use ropes and special equipment. And maybe we'll go white water rafting too.

Girl: Phew. It sounds far too difficult to me.

Boy: They have lots of things that you could do too. Like zip-wiring, you know when you go along a wire through the trees or down a mountain.

Girl: Go down a mountain on a wire!

Boy: It's really easy, and exciting too. You just have to hold on and enjoy the ride. Or there's bungee jumping.

Girl: Jump off a bridge on a long elastic band! Me? You've got to be joking! Anyway, I'm going away this weekend too, thank you for asking.

Boy: I was going to ask. So where are you going?

Girl: Paris! I'm so excited!

Boy: Paris, wow!

Girl: Yeah, it'll be brilliant! We're going to do all the sights, like go up the Eiffel Tower and take a boat along the River Seine and see the old parts of the city. It looks so beautiful in the photos. And then there are all the art galleries. You know how much I like art. I can't wait to go round the Louvre and see all those famous paintings.

Boy: I think the famous Impressionist paintings are somewhere else.

Girl: Yeah, I know, they're in the Musée d'Orsay. We're going there too. And then I want to go to the Rodin Museum and see that famous statue, you know, The Thinker. And of course, if we're in Paris, we'll have to go shopping. Or look at the shops, at least. And then there's the restaurants. Just think, French food!

Boy: You've got a lot planned for one weekend.

Girl: Oh, we're going for four days, actually.

Boy: Oh, four days, very nice. And who are you going with?

Girl: Oh, just a friend.

<https://learnenglishteens.britishcouncil.org/skills/listening/b1-listening/weekend>

*Unitatea de învățământ : Colegiul Național de Arte "Regina Maria ,,
Prof. Limba română – Camelia Cantaragiu*

Disciplinele vizate

Educație socială - Educație economico-financiară

Limba română

Matematică

Clasa a VII- a

PROIECT DIDACTIC/DE LECTIE

Tema lecției:

Subiectul lecției:

Investiție / atitudine / risc

Povestea unui studiu de caz

Testarea pieții pentru deschiderea unei afaceri de familie

Tipul lecției : mixtă

Competențe specifice/Rezultate ale învățării vizate:

1.1., 1.3., 2.1. , 2.2. , 3.1.

Obiective operaționale:

OOP1 – Componenta cognitivă:

- să înțeleagă noțiunile de educație economico- financiară precum: importanța resurselor pentru atingerea scopurilor propuse, cercetare a unei piețe, calculație bugetară (venituri versus cheltuieli)

OOP2 - Componenta abilitate/deprindere:

- să cerceteze piața de service-uri auto

- să găsească modalități de economisire pentru constituirea unui capital de pornire a unei afaceri

- sa calculeze veniturile și cheltuielile pentru demararea unei afaceri

OOP3 - Componenta afectiv-atitudinală:

- să manifeste o atitudine degajată în discuțiile libere, de creație, construcție și imaginație din timpul orei.

Locul desfășurării lecției: sala de clasă

Desfășurarea lecției

Etapele (evenimentele, momentele) lecției	Timp alocat fiecărei etape (în minute)	ACTIVITATEA PROFESORULUI (ce face, concret, în fiecare etapă a lecției)	ACTIVITATEA ELEVILOR (ce ar urma să facă concret elevii, așa cum proiectează profesorul)	Metode, procedee și mijloace de învățământ folosite în fiecare etapă a lecției	Modalități de evaluare (formă, metodă, instrument de evaluare, care se vor folosi)
Captarea atenției	3 minute	- Profesorul captează atenția elevilor prin audiția unui fragment din melodia “Money Money” (ABBA) și prin conversație liberă cu elevii despre „ viața în lumea celor bogați”.	- Elevii ascultă melodia și poartă conversații libere și didactice cu profesorul pe tema traiului celor bogați exprimându-și opinii personale asupra acestui subiect	- Fragment muzical - Conversația liberă și didactică - Activitate individuală	- Observația sistematică a comportamentului elevului - Întrebări punctuale ex. Credeți că viața este mai ușoară sau mai grea pentru oamenii bogați? De ce ?
Anunțarea titlului lecției și precizarea obiectivelor operaționale de atins	2 minute	- Profesorul trece în revistă obiectivele operaționale, face comentarii explicative dacă sunt necesare, răspunde întrebărilor elevilor, dă instrucțiuni de lucru și corelează subiectul lecției cu ceea ce s-a învățat deja	- Își notează titlul lecției - Solicită clarificări sau completări, dacă este cazul - Își manifestă interesul față de tema propusă	- Explicația - Conversația - Activitate individuală	- Observația sistematică - Întrebări clarificatoare Vi se par interesante competențele pe care le veți obține pe parcursul acestei ore?
Reactualizarea cunoștințelor anterior dobândite, necesare învățării		Profesorul pune punctual întrebări pentru identificarea ideilor ancoră din lecțiile	- Răspund la întrebările adresate de profesor - Lucrează individual - Argumentează	- Conversația - Problematizarea - Explicație de clarificare - Întrebări de actualizare	- Evaluare pe parcurs inter-evaluare Întrebări punctuale

<p>care urmează</p>	<p>7 minute</p>	<p>precedente, ex. -Care sunt elementele necesare pentru atingerea scopurilor propuse? -Care sunt elementele principale de analiză ale unui buget? -Care sunt modalitățile de economisire practice pentru elevi?</p>	<p>răspunsurile în funcție de solicitările profesorului - Se mobilizează să formuleze răspunsuri în enunțuri folosind noțiuni și termeni din vocabularul economico-financiar învățat</p>	<p>- Lucru individual</p>	<p>ex. - Care sunt elementele necesare pentru atingerea scopurilor propuse? - Care sunt elementele principale de analiză ale unui buget? - Care sunt modalitățile de economisire practice pentru elevi?</p>
<p>Comunicarea noului conținut și dirijarea învățării pentru obținerea performanțelor propuse</p>	<p>20 minute</p>	<p>- Profesorul prezintă conținutul lecției sub forma unui material PPT corelând conținutul cu obiectivele operaționale stabilite, și anume - importanța resurselor pentru atingerea scopurilor propuse, cercetare a unei piețe, calculație bugetară (venituri versus cheltuieli) - verifică prin întrebări punctuale înțelegerea de către elevi a conținutului nou predat</p>	<p>-Elevii descoperă în mod ghidat pașii de urmat în deschiderea unei afaceri de familie și învață noțiuni și termeni economico-financiarilor noi - Elevii punctează împreună cu profesorul pașii unui studiu de piață, discută de modalitățile de formare a unui portofoliu de clienți, despre publicitate - Elevii caută și își exprimă ideile despre modalități de economisire disponibile și posibile pentru ei și</p>	<p>- Explicația - Studiu de caz - Conversația didactică - Descoperirea ghidată - Demonstrația cu un calcul matematic practic direct și exemplul cu metoda tabelul T - Lucrul individual și pe perechi (colegi de bancă)</p>	<p>-Evaluare continuă a atenției, implicării și înțelegerii pe parcursul lecției Ex întrebări – Credeti că vă ajută chestionarele stradale în efectuarea unui studiu de piață? Este importantă concurența pentru mediul de afaceri? Cât de importantă este publicitatea pentru o afacere de familie? Cine dorește să facă la tablă</p>

			<p>le prezintă în fața clasei cum ar fi: bani de buzunar de la bunici, bani din activitatea de colindat, etc.</p> <p>- Elevii fac calcule matematice pentru determinarea cheltuielilor inițiale și a veniturilor inițiale ale unei afaceri de familie</p> <p>- Pun întrebări destinate înțelegerii și clarificării situațiilor practice și concrete prezentate și lucrate în mod direct cu profesorul</p>		<p>calculele matematice pentru bugetul de venituri și cheltuieli?</p> <p>Lucrați în pereche?</p> <p>Unul dintre voi face calculul pentru cheltuieli și celălalt calculul pentru venituri?</p>
Asigurarea feed-back-ului	3 minute	<p>Profesorul solicită răspunsuri sau explicații punctuale, vis-a-vis de elementele de noutate predate</p> <p>corectează/completează răspunsurile greșite sau incomplete, confirmă răspunsurile bune, cere opinii personale de la elevi.</p>	<p>Elevii răspund/cer explicații suplimentare/cer completări/reluări/ dacă este cazul , își notează elementele pe care le consideră importante (ex. să-si noteze calculația matematică a veniturilor și cheltuielilor din buget)</p>	<p>- Conversația didactică,</p> <p>- Reexplicarea (susținută de exemple)</p>	<p>Evaluare de control, bazată pe întrebări de reluare a conținutului predat</p>
Evaluarea performanțelor	8 minute	<p>Profesorul adresează întrebări orale punctuale vis-a-vis de sursele de venituri pentru economisire, tipuri de cheltuieli într-o afacere de familie</p> <p>- Notează elevii care au avut o contribuție activă la oră</p>	<p>- Elevii răspund și verifică corectitudinea răspunsurilor date, solicită lămuriri sau completări.</p> <p>- Notează tot ce consideră necesar.</p>	<p>- Conversația euristică</p>	<p>Evaluare de control, bazată pe întrebări de reluare a conținutului predat</p>

Fixarea cunoștințelor	.5 minute	Profesorul reia ideile principale ale lecției predate	Împreună cu profesorul, elevii fixează schematic ideile de bază ale lecției Pun întrebări, solicită clarificări dacă este cazul.	Conversația didactică	Observarea sistematică a elevilor
Sarcini de muncă independentă (tema pentru acasă)	2 minute	Profesorul precizează tema de casă (ex. Ce alte surse de venit personal au elevii? În ce domeniu ți-ar plăcea să-ți deschizi o afacere și de ce ?)	- Elevii notează tema - Pun întrebări clarificatoare	Expunerea didactică a temei de casă	

UTILIZAREA EXCESIVĂ A TIC – DEPENDENȚA DE INTERNET

Profesor Cap Simona-Elena, Colegiul Tehnic Ioan Ciordaș Beiuș

„Fiul meu, în vârstă de 15 ani, este captivat de un joc pe calculator. Frica mea este ca acesta să nu devină o dependență pentru că am observat în ultimul timp că petrece foarte mult timp în casă, nu acordă timp familiei sau altor activități și devine foarte irascibil atunci când se pornesc discuții legate de excesele pe care, noi părinții, considerăm că la face.”

(Părinte – 40 ani)

Deși Internetul a devenit una dintre cele mai importante resurse de informații, utilizarea necontrolată, excesivă a Internetului – adică, dependența de Internet - poate avea un impact negativ asupra performanțelor școlare, a relațiilor de familie și asupra stării emoționale a adolescenților, fiind un comportament cu semne și simptome similare cu cele ale oricărei alte dependențe. Dependența de Internet este definită ca o pierdere compulsivă a controlului impulsurilor legate de utilizarea Internetului (jocuri online, rețele sociale, sesiuni-maraton de navigare pe Internet) care implică în principal dependența psihologică de Internet, iar simptomele sunt comparabile cu ale altor comportamente care crează dependență, cel mai apropiat fiind jocul de noroc în exces .

Dependența de Internet acoperă o varietate de comportamente și de probleme de control ale impulsurilor, care includ:

- *Dependența de relaționare virtuală* (Cyber-Relationship addiction) - dependența de rețele de socializare, jocuri multiplayer, camere de chat și mesagerie, până la punctul în care prietenii sau partenerii virtuali devin mai importanți decât relațiile cu familia și prietenii din viața reală, care ajunge să pară goală și lipsită de bucurie. Această realitate falsă devine deosebit de periculoasă și determină o dependență mult mai severă decât celelalte tipuri de comportamente legate de Internet. Atunci când este utilizat în mod responsabil, Internetul poate fi un loc minunat pentru a interacționa pe plan social, a întâlni oameni noi și a iniția chiar relații romantice. Cu toate acestea, relațiile online pot fi, de multe ori, mai intense decât cele din viața reală și pot depăși toate așteptările realiste. O altă problemă este faptul că, în multe dintre cazuri oamenii mint despre vârsta lor, greutatea, ocupația, starea civilă sau adoptă identități false, uneori chiar de gen.
- Comportamente compulsive pe Internet (Net Compulsions) – utilizare excesivă a jocurilor de noroc, utilizarea compulsivă a site-urilor de cumpărături sau a licitațiilor online, care conduc, de multe ori, la probleme financiare. Persoanele cu asemenea comportamente cumpără lucruri de care,

de cele mai multe ori, nu au nevoie și pe care nu și le pot permite, cu scopul de a experimenta bucuria introducerii ofertei câștigătoare.

- Dependența de calculator (Computer addiction) – utilizare excesivă a jocurilor pe calculator off-line (Solitaire, Minesweeper) sau a programelor de calculator.
- Supraîncărcarea informațională (Information overload) – comportament compulsiv de căutare în baze de date sau navigare pe internet (web surfing, browsing), având ca efect randament profesional mai scăzut și interacțiune socială redusă.
- În cazul adulților, dependența de sex virtual (Cybersex addiction) - utilizarea compulsivă a pornografiei pe Internet cu un impact negativ asupra relațiilor de cuplu.

Efecte ale utilizării excesive a Internetului

Cu toate că timpul petrecut pe Internet poate fi extrem de productiv, fiind un instrument educațional foarte util prin intermediul numeroaselor resurse pe care le oferă, la copiii și adolescenții care petrec prea multe ore on-line, acest comportament poate interfera cu dezvoltarea psihologică, fiziologică, socială și mintală și poate determina neglijarea activităților legate de școală, abilități sociale reduse cu relații interpersonale defectuoase și izolare față de cei de aceeași vârstă și chiar față de membrii familiei, comportamente agresive, depresie, deprivare de somn care determină scăderea capacității de concentrare, oboseală cronică și slăbirea sistemului imunitar, având consecințe grave asupra sănătății fizice și mentale

Există din ce în ce mai multe studii legate de impactul negativ al supraîncărcării cu informație și utilizării excesive a Internetului. Deși poate părea greu de crezut, efectele pot fi mai severe decât cele ale unei boli cronice:

1. Perturbări ale stării de sănătate fizică:

- Obezitate – prin lipsa activității fizice, rutine legate de alimentație, de masă și comportament alimentare nesănătoase
- Deformări ale coloanei vertebrale – scolioze, cifoze
- Sindrom de tunel carpian - durere și senzație de amorțeală în mâini și la nivelul articulațiilor mâinii
- Crize de epilepsie – prin fotosensibilitate
- Tulburări de vedere
- Dureri de cap, amețeli

2. Tulburări emoționale și modificări ale comportamentului:

- Anxietate , Depresie, Fobie social, Refuz/absenteism școlar, Comportament agresiv, Izolare socială , Integrarea experiențelor virtuale în viața reală și eșec în plan social

3. Modificări complexe în circuitele cerebrale

În centrul creierului se află structuri cerebrale conectate printr-o rețea neuronală complexă care formează „sistemul de recompensă”. Activitățile care stimulează această rețea neuronală sunt asociate cu sentimente de bine, satisfacție, plăcere, confort, sentimente care au fost denumite recompense și care determină o întărire pozitivă a acestor activități. Una dintre structurile principale ale circuitelor de recompensă este *sistemul limbic*, care se dezvoltă și se maturizează cel mai rapid, între 15 și 18 ani, fapt ce crește vulnerabilitatea adolescenților în fața activităților care provoacă plăcere.

Cum poate fi prevenită dependența de internet?

Au fost elaborate diverse strategii pentru educația utilizării pozitive a Internetului în rândul adolescenților. Acestea se bazează atât pe recomandări legate strict de controlul comportamentelor online cât și pe prevenirea altor tulburări asociate acestei dependențe, de ex. fobia socială, tulburările dispoziției, disfuncțiile familiale, eșecul pe plan academic și profesional.

1. Identificarea și rezolvarea la timp a problemelor care-l fac vulnerabil pe copil sau adolescent: depresie, stres, anxietate, probleme cu alcool/droguri.
2. Construirea de abilități de adaptare pentru a face față furiei, depresiei, timidității.
3. Îmbunătățirea și consolidarea relațiilor sociale – rezervă timp pentru interacțiune cu prietenii și familia, grupuri cu interese sau pasiuni comune, cum ar fi, o echipă de sport sau colegi de clasă .
4. Monitorizarea timpului petrecut pe Internet – notarea într-un jurnal de către adolescent a numărului de ore petrecute pe Internet pentru activitățile legate de școală cât și pentru activități de socializare on-line/navigarea online/jocuri etc. Există momente din zi când utilizează Internetul mai mult?
5. Utilizarea metodelor de time-out, de exemplu, setarea unei alarme, programarea pentru închiderea automată a calculatorului la anumite ore ale zilei sau la aceeași oră, în fiecare seară.
6. Înlocuirea calculatorului cu activități sănătoase (invitarea prietenilor la masă, în oraș sau la o plimbare)
7. Folosirea întrebărilor: "Ce am pierdut cât timp am stat pe net?", „Ce puteam face în loc să stau toată ziua în joc?”.
8. Prieteni și cunoștințe care nu consideră Internetul „THE FINAL DESTINATION”.
9. Conectarea la viața reală – plimbări în magazine de carte și muzică, participă la evenimente de divertisment, concerte, piese de teatru, întreceri sportive.
10. Utilizarea Internetului după principiul „scopul scuză mijloacele” – căutarea de informații, economisirea timpului. Există, totuși, și aspecte pozitive legate de utilizarea Internetului!

Am aplicat o **fișă pentru un dialog/dezbatere cu elevul care dă semne ale dependenței de Internet**, pe care o recomand:

1. Ai o dorință sau un impuls puternic de a folosi internetul și ai un sentiment de euforie atunci când te afli on-line.
2. Reducerea timpului pe care îl petreci pe Internet sau oprirea Internetului duce la simptome de sevraj (de exemplu, stare generală proastă, neliniște, iritabilitate, lipsă de concentrare, tulburări de somn) și simptomele mai sus menționate pot fi ameliorate prin înlocuire cu dispozitive electronice similare (de exemplu, TV, jocuri portabile, jocuri de noroc).
3. Ai nevoie să prelungesti continuu timpul de utilizare a Internetului, precum și gradul de implicare în activitățile pe Internet pentru a atinge un sentiment de satisfacție. Ești continuu preocupat de activitățile pe calculator atunci când nu te afli în fața acestuia, petreci pe Internet mai mult timp decât intenționezi.
4. În ciuda cunoștințelor pe care le ai privind efectele sale nocive, îți este greu să te oprești din utilizarea Internetului. Atunci când ceilalți încearcă să te oprească, îți aperi cu înverșunare dreptul de a utiliza calculatorul așa cum dorești, indiferent dacă oamenii din viața ta se simt lăsați pe dinafară și neglijați.
5. Ai dificultăți în a controla durata de timp pe care o petreci pe Internet și eforturile de a diminua acest timp și de a-ți controla comportamentul on-line au eșuat de mai multe ori.
6. Ca urmare a utilizării Internetului, interesele tale pentru activități sociale și recreative sunt reduse sau absente, îți neglijezi prietenii și familia. Simți că nimeni din viața "reală" nu te înțelege mai bine decât prietenii tăi on-line.
7. Utilizarea Internetului este uneori, o modalitate de a scăpa de probleme sau de a masca unele sentimente negative.
8. În fața profesorilor, a colegilor de școală, prietenilor sau profesioniștilor ai tendința de a nega sau de a minimaliza importanța pe care o acorzi Internetului și te simți vinovat. Ai o stare de anxietate sau depresie atunci când ceva sau cineva scurtează timpul sau întrerupe planurile tale de a utiliza computerul.
9. Neglijezi îndeplinirea sarcinilor la școală sau acasă și lași totul pe ultima sută de metri.
10. De multe ori sari peste orele de somn pentru a petrece mai mult timp la calculator
11. Prezinți simptome/disconfort fizic: dureri de spate și gât, dureri de cap, te-ai îngrășat sau ai scăzut în greutate, sindrom de tunel carpian, tulburări de vedere, senzație de uscăciune sau înțepături la nivelul ochilor, tulburări de somn.

IMPACTUL UTILIZĂRII ÎN ÎNVĂȚAREA MATEMATICII A FORMATULUI BLENDED LEARNING

Profesor Cap Simona-Elena, Colegiul Tehnic Ioan Ciordaș, Beiuș

Educația Blended Learning este mult mai eficientă decât oricare dintre cele două formate luate exclusiv: educația în sălile de clasă (față în față) sau educația online. Blended Learning sau educația mixtă online și offline, este o metodă care combină tehnologiile și oportunitățile de învățare online cu metodele clasice derulate față în față, în sălile de curs.

Educația mixtă va deveni noul format adoptat în toate mediile. Rezistența la nou, fixarea exclusivă în metodele clasice, încăpățânarea de a nu accepta noile tehnologii și metode, incapacitatea de a învăța și de a ne adapta, ne îndepărtează pe noi, profesorii, de țelul nostru primordial, educația.

Oportunitățile oferite de mediul online sunt absolut binevenite: evaluările cu întregul grup, evaluările individuale, chestionarele etc. Viitorul în educație va fi Blended Learning. Aduc ca argument următoarele:

- Putem folosi o mare parte dintre instrumentele și metodele clasice și în mediul online: tabla virtuală, flipchart-ul clasic, așezarea pe grupe de lucru, etc;
- Beneficiem de numeroase instrumente moderne: chat, softuri interactive, animații, platforme colaborative, instrumente diverse de evaluare;
- Putem înregistra activitățile la clasă astfel încât eu, ca profesor să-mi pot vizualiza prestația și să-mi îmbunătățesc atitudinea, limbajul, abordarea, metodele;
- Evităm consumurile suplimentare de timp ale deplasării și oboseala (în învățarea online) .

Partea practică a prezentului studiu a fost realizată la clasa a XI-a, profil tehnologic, specializarea tehnician în activități economice, pe o perioadă de patru săptămâni și își propune să prezinte impactul pe care l-a avut formatul de Blended-Learning asupra elevilor subiecți. Analiza și observațiile vor pune în valoare dimensiunea complexă a formării, în comparație cu ceilalți elevi, colegi de-ai lor, de la profilul mecanic în cazul cărora, demersul a fost unul tradițional.

S-a urmărit dezvoltarea flexibilității în schimbul de idei, conștientizarea rolului matematicii în dezvoltarea gândirii, dezvoltarea la elevi a abilităților TIC, a capacității de cooperare, de lucru în echipă, de analiză a propriului traseu educațional, de autoevaluare, de eliminare a stereotipurilor, încurajarea creativității și autonomiei, gândirii critice și a încrederii în propriile capacități. Acest

lucru este posibil prin aplicarea de metode moderne încadrate în formatul Blended-Learning și printr-o autorefecție din partea profesorului privind propriul său demers didactic și măsura în care acesta reușește să-și atingă scopurile inițial propuse.

Metodele moderne au fost aplicate la capitolul 4 din analiza matematică: **“Reprezentarea grafică a funcțiilor”**, care își propune următoarele competențe specifice:

1. Caracterizarea unor funcții utilizând reprezentarea geometrică a unor cazuri particulare;
2. Interpretarea unor proprietăți ale unor funcții cu ajutorul reprezentărilor grafice;
3. Aplicarea unor algoritmi specifici calculului diferențial în rezolvarea unor probleme și modelarea unor procese;
4. Exprimarea cu ajutorul noțiunilor de limită, continuitate, derivabilitate, monotonie, a unor proprietăți cantitative și calitative ale unei funcții;
5. Studiarea unor funcții din punct de vedere cantitativ și calitativ utilizând diverse procedee: majorări, minorări pe un interval dat, proprietățile algebrice și de ordine ale mulțimii numerelor reale în studiul calitativ local, utilizarea reprezentării grafice a unei funcții pentru verificarea unor rezultate și pentru identificarea unor proprietăți;
6. Explorarea unor proprietăți cu caracter local și/ sau global ale unor funcții utilizând continuitatea, derivabilitatea sau reprezentarea grafică.

Pe parcursul **activității de predare-învățare**, ca profesor, am avut o atitudine optimistă, am încercat să creez un climat de încredere elevilor și am ținut cont mereu de centrele lor de interes. Tocmai de aceea activitatea de predare-învățare a fost organizată diferențiat, fie frontal (toți elevii sunt scoși la tablă, toți elevii sunt solicitați de profesor), fie pe grupe de lucru, integrând echitabil toți elevii, indiferent de statutul lor social sau de nivelul de cunoștințe. Elevii mai slabi la matematică au fost ajutați permanent fie de profesor, fie de colegii lor cu un nivel de cunoștințe mai bun, dezvoltându-se astfel relații de colaborare, chiar de prietenie și sprijin reciproc. Astfel, învățarea matematicii nu mai pare atât de aridă și de greoaie, deoarece elevul cu puține cunoștințe are deja alături colegii buni și profesorul de la clasă. Timpul alocat pentru rezolvarea unor itemi, sau complexitatea itemilor propuși pe parcurs a fost diferit, în funcție de nevoile elevilor.

Am folosit materiale uzuale (manuale, culegeri) și alte documente de pe internet, verificate din punct de vedere al corectitudinii informației, al nivelului de cunoștințe și al potrivirii pentru obiectivele propuse pentru fiecare secvență didactică. Astfel, am folosit **aplicația GeoGebra** pentru reprezentarea diferitelor grafice, pe care le-am folosit pentru a forma competențele fixate la acest capitol, dar și pentru a le oferi elevilor posibilitatea de a se verifica dacă au lucrat corect prin metoda tradițională. Fiecare elev a avut de reprezentat grafic câte o funcție. Profesorul a distribuit gradat elevilor sarcina de lucru, în funcție de nivelul de cunoștințe acumulat până la momentul respectiv de fiecare elev. Activitatea de învățare a avut două părți: prima parte a activității, în care

elevii au parcurs toate etapele reprezentării graficului unei funcții pe caiet, iar a doua parte a activității în care elevii au introdus datele în aplicația GeoGebra și au verificat corectitudinea reprezentării grafice a funcției date. Apoi, elevii au fost împărțiți pe grupe de câte 5 și au făcut schimb de idei și păreri legate de reprezentările grafice avute. Ei și-au format deprinderi utile (să caute informații, să le prelucreze, analizeze, interpreteze, să lucreze în echipă, să-și argumenteze opinia, etc) și și-au definit personalitatea: au învățat să socializeze, să se respecte unii pe alții, să-și formeze deprinderi care îi vor ajuta să se integreze în societate (să analizeze și să rezolve probleme, să-și asume responsabilități în cadrul grupului, să și le respecte pentru ca sarcina comună să fie îndeplinită). În calitate de profesor, am încurajat creativitatea și originalitatea elevilor, curajul lor de a lua cuvântul și de a interacționa unii cu ceilalți, am dirijat din umbră munca la clasă, am contribuit la formarea gândirii logice a elevilor și am evaluat permanent evoluția acestora.

Activitatea de la clasă a fost continuată acasă, elevii făcând schimb de teme. Analiza și rezultatele au fost postate pe **Platforma Teams**, platformă utilizată de școala noastră în perioada de pandemie. A fost creat și un **grup whatsapp** în care elevii au discutat despre temă și s-au consultat în anumite situații ivite. Astfel, și cei mai timizi și mai nesiguri elevi au putut să se achite cu succes de sarcina primită, ei având răgazul necesar, situație diferită față de comunicarea față în față. În plus, eventualele nelămuriri au fost clarificate de către profesor, acesta având posibilitatea de a urmări îndeaproape evoluția elevilor.

Activitatea a fost aplicată și la clasa a XI-a, profil mecanic, dar cu probleme adaptate profilului și nivelului clasei, punându-se mai mult accent pe metodele tradiționale de învățare. Diferența între cele două clase a fost uluitoare. Metoda Blended-Learning a fost mult mai agreată de elevi și mult mai antrenantă.

Pentru a-i ajuta pe elevi să-și dezvolte capacitatea de autorefecție, de autoevaluare am elaborat o fișă prin care aceștia să verifice, înainte de a-și preda tema, măsura în care aceasta a fost elaborată corect. Mai mult, în momentul prezentării graficelor, elevii, având ca punct de plecare **fișa de evaluare** dată de către profesor, au avut posibilitatea de a evalua temele realizate de către colegi (interevaluare), cei mai buni elevi identificând și eventualele greșeli făcute de către colegi, în acest caz defășurându-se o învățare elev-elev, pe lângă învățarea elev-profesor.

Există, bineînțeles, o evaluare finală a acestei metode de Blended-Learning, un feed-back oferit de elevi, necesar profesorului pentru a-și îmbunătăți demersul didactic. Astfel am aplicat o **grilă de evaluare a impactului** (tot prin intermediul instrumentelor online - **google forms**) pe care l-a avut aplicarea acestei metode sau a metodelor tradiționale în parcurgerea acestui capitol, în cazul celor două clase. În cazul demersului prin Blended-Learning elevii au apreciat faptul că predarea s-a făcut diferențiat, că au fost implicați activ în tot procesul didactic, că au fost consultați în ceea ce privește impactul activităților, că profesorul a acordat tuturor șanse egale și le-a oferit suport de

fiecare dată când a fost nevoie. Elevii începători și elevul rrom s-au simțit integrați în toate activitățile, fiind consiliați de către profesor și ceilalți colegi.

Elevii clasei cu profil mecanic, în care predarea s-a făcut mai mult prin metode tradiționale, au apreciat implicarea activă a profesorului și faptul că tema a fost interesantă, dar nu au fost entuziasmați (lucrând din manual) și au considerat că nu au avut suficient timp pentru a-și exprima liber părerea și pentru a se simți integrați într-un grup. Elevii începători au întâmpinat destule greutăți care i-au descurajat uneori, chiar dacă profesorul i-a sprijinit și susținut permanent.

În concluzie, formatul de învățare Blended-Learning a fost apreciat de către elevii de la profilul economic, aceștia dorind să continue să studieze matematica în aceeași manieră, iar profesorul a fost impulsionat să folosească pe viitor metodele aplicate și la celelalte profile tehnologice.

„Am învățat că viața îți poate fi schimbată în câteva ore de către oameni care nici nu te cunosc” (Octavian Paler)...

Datoria noastră de dascăli este de a schimba în bine, prin educație, viața elevilor noștri.

Explozia stelară

Profesor învățământ preșcolar Căpușă Cristina
Colegiul „N.V.Karpen” Bacău

Strategia didactică este modalitatea eficientă prin care profesorul îi ajută pe elevi să accedă la cunoaștere și să-și dezvolte capacitățile intelectuale, priceperile, deprinderile, aptitudinile, sentimentele și emoțiile. Ea se constituie dintr-un ansamblu complex și circular de metode, tehnici, mijloace de învățământ și forme de organizare a activității, complementare, pe baza cărora profesorul elaborează un plan de lucru cu elevii, în vederea realizării cu eficiență a învățării. În elaborarea acestui plan de lucru, profesorul ține cont de o serie de factori care condiționează buna desfășurare a acțiunilor de predare/învățare/evaluare, variabile ce țin de elev, de curriculum, de organizarea școlară și chiar de profesorul însuși.

Voi prezenta un model de buna practică care are la bază una dintre metodele moderne folosită cu succes în învățământul preșcolar și primar.

Explozia stelară este o metodă de stimulare a creativității, o modalitate de relaxare a copiilor și se bazează pe formularea de întrebări pentru rezolvarea de probleme și noi descoperiri.

Obiective:

- formularea de întrebări și realizarea de conexiuni între ideile descoperite de copii în grup prin interacțiune și individual pentru rezolvarea unei probleme.
- dezvoltă și stimulează creativitatea individuală și de grup, exprimarea liberă, spontaneitatea;

Copiii stau așezați în semicerc propun problema de rezolvat. Pe steaua mare se desenează sau se scrie ideea centrală.

Pe celelalte cinci stelute se scrie câte o întrebare de tipul: CE ? CINE? UNDE ? DE CE ? CÂND ?, iar cinci copii din grupă extrag câte o întrebare.

Fiecare copil din cei cinci își alege câte trei, patru colegi organizându-se astfel în cinci grupuri. Grupurile cooperează în elaborarea întrebărilor. La expirarea timpului, copiii revin în semicerc în jurul steluței mari și comunică întrebările elaborate, fie un reprezentant al grupului, fie individual, în funcție de nivelul grupei.

Copiii celorlalte grupe răspund la întrebări sau formulează întrebări la întrebări. Se apreciază întrebările, copiilor, efortul acestora de a elabora întrebări corecte precum și modul de cooperare și interacțiune.

APLICAȚIE

Poveste: Punguța cu doi bani, de Ion Creangă

Obiectiv: fixarea conținutului poveștii pe fragmente prin formularea de întrebări specifice exploziei stelare.

Material didactic: steluțe, silueta cocoșului din poveste.

Etape:

1. Copiii ascultă poveste. Pentru fixarea conținutului prin feed-back, se solicită copiilor să asculte câte un fragment și să formuleze întrebări.
2. „Cocoșul” împarte cele cinci steluțe cu întrebări la cinci copii. Educatoarea va citi fiecărui copil care va lua steluța, întrebarea de pe aceasta. Cei cinci copii își aleg colegii de lucru și constituie astfel cinci grupuri corespunzătoare celor cinci tipuri de întrebări. Ascultă pe rând fragmente din poveste.
3. În grupă se formulează întrebări pentru fiecare fragment audiat. Se rețin pentru etapa finală.
4. După ce au audiat toate fragmentele și au elaborat întrebări se poate iniția „Jocul întrebărilor”, joc prin care copiii adresează întrebările formulate în grup
5. În final se aleg întrebări al căror răspuns sugerează aspecte principale ale poveștii.



Alte întrebări ce pot fi formulate de copii:

UNDE ?

Unde a ajuns cocoșul?

- Unde l-a aruncat boierul pe cocoș?
- Unde și-a alungat baba găina?
- Unde a găsit găina o mărgică ?

CE ?

- Ce a făcut cocoșul în fântână?
- Ce bogății a adus cocoșul moșneagului ?
- Ce îi cerea moșneagul, babei ?
- Ce bogății a adus găina babei ?

CÂND ?

- Când și-a bătut baba găina ?
- Când boierul l-a lăsat pe cocoș să plece acasă ?

DE CE ?

- De ce a plecat cocoșul de acasă ?
- De ce baba nu-i dădea moșneagului nici un ou ?

CINE ?

- Cine l-a aruncat pe cocoș în fântână ?
- Cine s-a luat după cocoș în cireadă ?

BIBLIOGRAFIE

1. Sorin Cristea, *Dicționar de termeni pedagogici*, 1998, Editura Didactică și Pedagogică, București;
2. Ioan Cerghit, *Metode de învățământ*, 2008, Editura Polirom, Iasi;
3. Miron Ionescu , Musata-Dacia Bocos, *Cercetarea pedagogică și inovația în învățământ*,2001, Editura Polirom;

PROIECT DE ACTIVITATE INTEGRATĂ

Cata Laura, G.P.P. nr. 54, Oradea, structura G.P.P. nr. 42

UNITATEA DE ÎNVĂȚĂMÂNT: G.P.P. NR. 54, structură- G.P.P. NR. 42, ORADEA

NIVELUL: I

GRUPA: Mijlocie A

PROF. ÎNV. PREȘCOLAR: Cata Laura

TEMA ANUALĂ DE STUDIU: „Când, cum și de ce se întâmplă?”

TEMA SĂPTĂMÂNII: Legume timpurii

TEMA ACTIVITĂȚII INTEGRATE: „*Legume gustoase și sănătoase*”

MIJLOC DE REALIZARE: activitate integrată (joc didactic + activitate gospodărească)

TIPUL ACTIVITĂȚII: Fixarea și consolidarea cunoștințelor, priceperilor și deprinderilor

COMPONENȚA ACTIVITĂȚII:

Activitate integrată „*Legume gustoase și sănătoase*” (DȘ+DOS)

DȘ – Activitate matematică (joc didactic) + DOS – Activitate gospodărească

DIMENSIUNI ALE DEZVOLTĂRII:

- Motricitate grosieră și motricitate fină în contexte de viață familiare ;
- Finalizarea sarcinilor și a acțiunilor (persistență în activități);
- Activare și manifestare a potențialului creativ;
- Cunoștințe și deprinderi elementare matematice pentru rezolvarea de probleme și cunoașterea mediului apropiat;

COMPORTEMENTE VIZATE:

- Utilizează mâinile și degetele pentru realizarea de activități variate;
- Realizează sarcinile de lucru cu consecvență;
- Manifestă creativitate în activități diverse;
- Demonstrează familiarizarea cu conceptul de număr și cu numerația;
- Efectuează operații de seriare, grupare, clasificare, măsurare a obiectelor;
- Rezolvă situații-problemă, pornind de la sortarea și reprezentarea unor date;

SCOPUL ACTIVITĂȚII:

Dezvoltarea cunoștințelor matematice referitoare la numărul în limitele 1-5, utilizând un vocabular adecvat și a unor abilități practic-gospodărești specifice nivelului de dezvoltare motrică.

OBIECTIVE OPERAȚIONALE:

- O1 – Să grupeze elementele după criteriul dat;
- O2 – Să raporteze numărul la cantitate și invers;
- O3 – Să așeze numărul corespunzător de elemente în grădină;
- O4 – Să verbalizeze acțiunile efectuate folosind un limbaj matematic adecvat;
- O5 – Să creeze un sandwich haios din legumele puse la dispoziție folosind modelul dat;
- O6 – Să lucreze curat și ordonat dând frâu liber imaginației;

SARCINA DIDACTICĂ: Gruparea obiectelor după criteriul dat; Raportarea cantității la număr și numărului la cantitate;

REGULILE JOCULUI: În desfășurarea acestui joc voi folosi metoda cubului care va fi numerotat și fiecare cifră ne va conduce la plicul care conține sarcina pe care cei mici o vor duce la bun sfârșit. Copiii numiți vor forma grupa ridichilor, a salatelor și a cepelor verzi în grădina corespunzătoare lor așezându-le între straturi. Apoi vor compara două grădini pentru a stabili unde sunt mai multe și unde sunt mai puține legume. În continuare vor asocia cifra corespunzătoare numărului de legume din grădina cepelor verzi, iar apoi vor așeza tot atâtea ridichi în grupa ridichilor câte indică cifra. În complicarea jocului vor analiza numărul de legume din fiecare grupă și vor adăuga sau vor elimina elemente pentru a obține în grupa ridichilor 3 legume, în grupa cepelor verzi 5 legume și în grupa salatelor 2 legume.

ELEMENTE DE JOC: Grădinarul Andrei, cubul, plicurile cu sarcini, cartonașe cu legume, grădinile, aplauzele;

STRATEGII DIDACTICE:

Metode și procedee: conversația, explicația, demonstrația, observația, expunerea, exercițiul, problematizarea

Mijloace didactice: Videoproiector, laptop, boxe - grădinarul Andrei, grădini pentru formarea grupelor, coș care conține cartonașe cu legume de primăvară (salată, ceapă verde și ridiche), jetoane cu cifre de la 1-5, cubul, plicurile cu sarcini, felia de sandwich model, felii de pâine, farfurii, unt, cuțite din lemn, legume pentru decor, fișă model pentru decorarea sandwich-ului

Metode de evaluare: Observarea focalizării și a menținerii atenției, aprecieri verbale, evaluare orală, evaluare individuală, metoda cubului.;

FORMA DE ORGANIZARE: frontal, individual

DURATA ACTIVITĂȚII: 30-35 min

LOCUL DESFĂȘURĂRII: sala de grupă

BIBLIOGRAFIE:

- *Curriculum pentru educatie timpurie, 2019*
- *Support pentru explicarea și înțelegerea unor concepte și instrumente cu care operează curriculumul pentru educație timpurie, 2019*
- *Support didactic pentru aplicarea curriculumului pentru educația timpurie, Editura Delta Cart Educațional, 2019*

SCENARIUL ACTIVITĂȚII

Derularea activității începe prin **captarea atenției**, care se realizează cu ajutorul mesajului primit pentru grupa Buburuzelor din partea Grădinarului Andrei, un personaj care dorește să ne cunoască și să se joace împreună cu noi..

„Bună copii! Eu sunt Grădinarul Andrei! Îmi place să petrec mult timp în grădină și să am grijă de legumele pe care le plantez. Îmi doresc să vă cunosc și să ne jucăm împreună, așa că am pregătit pentru astăzi un joc foarte distractiv dar ca să ne putem juca, am s-o rog pe doamna Laura să vă pună câteva întrebări să vedem dacă cunoașteți legumele de primăvară și dacă știți să numărați. Mult succes!”

În etapa **reactualizării cunoștințelor** Grădinarul Andrei dorește să afle dacă buburuzele acestei grupe cunosc câteva din legumele care apar în anotimpul primăvara și dacă știu număra. Pentru aceasta copiii sunt rugați să enumere câteva legume de primăvară, apoi va trebui să recunoască cifrele de pe cartonașele expuse.

Anunțarea temei și a obiectivelor se realizează prin următorul mesaj de la Grădinarul Andrei care e supărat și are nevoie de ajutorul nostru.

„Dragi copii, am o rugăminte pentru voi. Din pacate atunci când am plantat legumele de primăvara, am uitat pe ce strat le-am așezat și acum toate sunt amestecate. Le-am cules pe toate și le-am pus într-un cos în speranța că voi mă veți putea ajuta să așez fiecare legumă la stratul ei de pământ formând grupa ridichilor, a cepelor verzi și a salatelor! După ce mă veți ajuta, ne vom putea juca împreună cu ele! Va rog să fiți foarte atenți la indicațiile doamnei educatoare pentru a înțelege ce aveți de făcut în continuare. Mult succes!”

Jocul care ne vom juca se numește „În grădină numărăm, straturile le grupăm”. Rog 2-3 copii să spună cum se numește jocul.

Etapa **prezentarea conținutului și dirijarea învățării** se va realiza prin *explicarea jocului*, realizarea unui *joc de probă* și *jocul propriu zis*.

Explicarea jocului:

Grădinarul Andrei ne-a adus un cub care este numerotat de la 1 până la 5. Pentru că noi știm să numărăm de la 1 până la 5, vom lua fiecare număr pe rând în ordine crescătoare, începând cu cifra 1. Fiecare cifră are câte un plic unde vom găsi o sarcină de îndeplinit. Le voi prezenta pe scurt.

1. Vom descrie imaginea și vom forma grupe de legume de același fel în fiecare grădină (grupa ridichilor, a salatelor și a cepelor verzi).
2. Vom compara grupa ridichilor cu grupa salatelor și vom spune unde sunt mai multe legume și unde sunt mai puține. Le vom număra, vom stabili cărei cifră corespunde fiecare grupă și apoi vom spune unde sunt mai multe sau mai puține legume.
3. Vom asocia cifra corespunzătoare cu numărul de legume din grădina cepelor.
4. Vom așeza în grădina cepelor verzi tot atâtea cepe câte indică cifra. Pe măsură ce vom înainta în rezolvarea sarcinilor, vom întoarce cubul pentru a trece la următoarea cifră care ne va conduce spre următoarea sarcină, până când se epuizează toate laturile numerotate ale cubului.

Executarea jocului de probă:

Chem un copil în față și îl rog să așeze ridichile în grădina ridichilor.

Apoi voi chema un alt copil care va număra câte ridichi se află în grădină și va așeza cifra corespunzătoare în dreptul grădinii. Dacă voi constata că sarcinile jocului nu au fost înțelese, voi reveni asupra lor cu explicații suplimentare.

Executarea propriu-zisă a jocului:

După ce copiii au înțeles regulile jocului se trece la executarea jocului propriu-zis.

Răspunsurile corecte vor fi aplaudate. Dacă răspunsul nu va fi corect, copilul numit va fi ajutat de ceilalți copii.

Jocul se împarte în 4 sarcini:

Sarcina 1:

Vor descrie imaginea și vor forma grupe de legume de același fel în fiecare grădină (grupa ridichilor, a salatelor și a cepelor verzi).

Sarcina 2

Vor compara grupa ridichilor cu grupa salatelor și vor spune unde sunt mai multe legume și unde sunt mai puține. Le vor număra, vor stabili cărei cifră corespunde fiecare grupă și apoi vor spune unde sunt mai multe sau mai puține legume.

Sarcina 3

Vor asocia cifra corespunzătoare cu numărul de legume din grădina cepelor.

Sarcina 4

Vom așeza în grădina cepelor verzi tot atâtea cepe câte indică cifra.

Răspunsurile corecte ale copiilor vor fi recompensate cu aplauze. Jocul se repeta până când cele două sarcini au fost duse la îndeplinire.

Obținerea performanței

În complicarea jocului vom analiza numărul de legume din fiecare grupă și vom adăuga sau vom elimina elemente pentru a obține în grupa ridichilor 3 legume, în grupa cepelor verzi 5 legume și în grupa salatelor 2 legume. Această etapă a jocului se desfășoară etapizat, fiind împărțită în 3 sarcini.

În etapa de **asigurarea a retenției și a transferului** voi integra activitatea gospodărească. Copiii se vor așeza la mese și vor fi provocați să devină mici bucătari folosind cunoștințele însușite la jocul anterior. După ce vor îmbraca vestimentația corespunzătoare, vor forma sandwichuri haioase folosindu-se de modelul prezentat de educatoare și fișa model.

De exemplu: După ce vor unge felia de pâine cu margarină, vor folosi 2 felii de ridiche sau 2 felii de morcovi pentru a forma ochii, 3 bucăți mici de salată ruptă pentru a forma părul și o jumătate de frunză de ceapă verde pentru a forma gura.

În fișa pusă la dispoziție vor descoperi și alte modele de sandwichiuri haioase dacă vor dori să-și dea frâu liber imaginației.

Educatoarea face aprecieri verbale în etapa de **evaluare**, atât individuale cât și colective, raportate la obiectivele urmărite în cadrul activității desfășurate.

La **încheierea activității**, voi oferi recompensa pregătită de Grădinarul Andrei care le mulțumește pentru ajutorul acordat. Recompensa aceasta se va folosi la jocul de la activitatea următoare.

DESFĂȘURAREA ACTIVITĂȚII - DȘ+DOS

ETAPELE ACTIVITĂȚII	CONȚINUTUL ȘTIINȚIFIC	STRATEGII DIDACTICE		EVALUARE
		Metode	Mijloace	
1.Moment organizatoric	Pentru o desfășurare optimă a activității ce urmează, se aranjează scaunele în formă de semicerc, se pregătește materialul didactic necesar și se asigură liniștea și ordinea.	-conversația -observația		Copiii intră ordonat în sala de grupă și se așază pe scaune.
2.Captarea atenției	Am primit un mesaj pentru grupa Buburuzelor din partea Grădinarului Andrei, un personaj care dorește sa ne cunoască si să se joace împreună cu noi.	-conversația	Videoproiector, laptop, boxe - grădinarul Andrei	-observarea comportamentului verbal și non-verbal
3. Reactualizarea cunoștințelor	Grădinarul Andrei dorește să afle dacă buburuzele acestei grupe cunosc câteva din legumele care apar în anotimpul primăvara și dacă știu număra. Pentru aceasta copiii sunt rugați să enumere câteva legume de primăvară, apoi va trebui să recunoască cifrele de pe cartonașele expuse.	-conversația -problematizarea -observația	jetoane cu cifre de la 1-5	Convesația Observarea focalizării și a menținerii atenției

4. Anunțarea temei	<p>Azi ne vom juca cu surprizele aduse de Grădinarul Andrei, dar mai întâi vom asculta următorul mesaj de la Grădinarul Andrei care e supărat deoarece atunci când a plantat legumele în grădina lui a uitat pe ce strat a pus fiecare legumă și acum toate sunt amestecate. Le-a cules pe toate și le-a pus într-un coș. El ne cere ajutorul și ne roagă să așezăm fiecare legumă la stratul ei de pământ formând grupa ridichilor, a cepelor verzi și a salatelor. Dacă reușim, acesta ne va lăsa să ne jucăm cu ele! Vom număra și ne vom distra!</p> <p>Jocul care ne vom juca astăzi se numește „În grădină numărăm, straturile le grupăm”. Rog 2-3 copii să spună cum se numește jocul.</p>	-conversația -explicația	Videoproiector, laptop, boxe - grădinarul Andrei, grădini pentru formarea grupelor, coș care conține cartonașe cu legume de primăvară (salată, ceapă verde și ridiche), jetoane cu cifre de la 1-5,	-observarea comportamentu- lui copiilor
5. Prezentarea noului conținut și dirijarea învățării	<p>Explicarea jocului:</p> <p>Grădinarul Andrei ne-a adus un cub care este numerotat de la 1 până la 5. Pentru că noi știm să numărăm de la 1 până la 5, vom lua fiecare număr pe rând în ordine crescătoare, începând cu cifra 1. Fiecare cifră are câte un plic unde vom găsi o sarcină de îndeplinit. Le voi prezenta pe scurt.</p>	-conversația -explicația -demonstrația -observația -expunerea -exercițiu -problematizarea	grădini pentru formarea grupelor, coș care conține cartonașe cu legume de primăvară (salată, ceapă verde și	-observarea comportamentu- lui verbal și non- verbal -observarea focalizării și a

	<p>1. Vom descrie imaginea și vom forma grupe de legume de același fel în fiecare grădină (grupa ridichilor, a salatelor și a cepelor verzi).</p> <p>2. Vom compara grupa ridichilor cu grupa salatelor și vom spune unde sunt mai multe legume și unde sunt mai puține. Le vom număra, vom stabili cărei cifră corespunde fiecare grupă și apoi vom spune unde sunt mai multe sau mai puține legume.</p> <p>3. Vom asocia cifra corespunzătoare cu numărul de legume din grădina cepelor.</p> <p>4. Vom așeza în grădina cepelor verzi tot atâtea cepe câte indică cifra. Pe măsură ce vom înainta în rezolvarea sarcinilor, vom întoarce cubul pentru a trece la următoarea cifră care ne va conduce spre următoarea sarcină, până când se epuizează toate laturile numerotate ale cubului.</p> <p>Executarea jocului de probă:</p> <p>Chem un copil în față și îl rog să așeze ridichile în grădina ridichilor. Apoi voi chema un alt copil care va număra câte ridichi se află în grădină și va așeza cifra corespunzătoare în dreptul grădinii. Dacă voi constata că sarcinile jocului nu au fost înțelese, voi reveni asupra lor cu explicații suplimentare.</p> <p>Executarea propriu-zisă a jocului:</p> <p>După ce copiii au înțeles regulile jocului se trece la executarea jocului propriu-zis.</p>		<p>ridiche), jetoane cu cifre de la 1-5, cubul, plicurile cu sarcini</p>	<p>menținerii atenției</p> <p>-aprecieri verbale</p> <p>-evaluare orală</p> <p>-evaluare individual</p> <p>-metoda cubului</p>
--	--	--	--	--

	<p>Răspunsurile corecte vor fi aplaudate. Dacă răspunsul nu va fi corect, copilul numit va fi ajutat de ceilalți copii.</p> <p>Jocul se împarte în 4 sarcini:</p> <p>Sarcina 1:</p> <p>Vor descrie imaginea și vor forma grupe de legume de același fel în fiecare grădină (grupa ridichilor, a salatelor și a cepelor verzi).</p> <p>Sarcina 2</p> <p>Vor compara grupa ridichilor cu grupa salatelor și vor spune unde sunt mai multe legume și unde sunt mai puține. Le vor număra, vor stabili cărei cifră corespunde fiecare grupă și apoi vor spune unde sunt mai multe sau mai puține legume.</p> <p>Sarcina 3</p> <p>Vor asocia cifra corespunzătoare cu numărul de legume din grădina cepelor.</p> <p>Sarcina 4</p> <p>Vom așeza în grădina cepelor verzi tot atâtea cepe câte indică cifra.</p> <p>Răspunsurile corecte ale copiilor vor fi recompensate cu aplauze.</p> <p>Jocul se repeta până când cele două sarcini au fost duse la îndeplinire.</p>			
<p>6. Obținerea performanței</p>	<p>Complicarea jocului:</p> <p>În complicarea jocului vom analiza numărul de legume din fiecare grupă și vom adăuga sau vom elimina elemente pentru a obține în</p>	<p>-conversația</p> <p>-explicația</p> <p>-demonstrația</p>	<p>grădini pentru formarea grupelor, coș care conține</p>	<p>-observarea comportamentului verbal și non-</p>

	<p>grupa ridichilor 3 legume, în grupa cepelor verzi 5 legume și în grupa salatelor 2 legume. Această etapă a jocului se desfășoară etapizat, fiind împărțită în 3 sarcini.</p>	<p>-observația -expunerea -exercițiu -problematizarea</p>	<p>cartonașe cu legume de primăvară (salată, ceapă verde și ridiche), jetoane cu cifre de la 1-5, cubul, plicurile cu sarcini</p>	<p>verbal,observare a focalizării și a menținerii atenției,aprecieri verbale,evaluare orală,evaluare individual -metoda cubului</p>
<p>7. Asigurarea retenției și a transferului</p>	<p>În această etapă voi integra activitatea gospodărească. Copiii se vor așeza la mese și vor fi provocați să devină mici bucătari folosind cunoștințele însușite la jocul anterior. După ce vor îmbraca vestimentația corespunzătoare, vor forma sandwichuri haioase folosindu-se de modelul prezentat de educatoare și fișa model.</p> <p>De exemplu: După ce vor unge felia de pâine cu margarină, vor folosi 2 felii de ridiche sau 2 felii de morcovi pentru a forma ochii, 3 bucăți mici de salată ruptă pentru a forma părul și o jumătate de frunză de ceapă verde pentru a forma gura.</p> <p>În fișa pusă la dispoziție vor descoperi și alte modele de sandwichiuri haioase dacă vor dori să-și dea frâu liber imaginației. (Anexa 1)</p>	<p>-conversația -explicația -demonstrația -observația -expunerea</p>	<p>felia de sandwich model, felii de pâine, farfurii, unt, cuțite din lemn, legume pentru decor, fișă model pentru decorarea sandwich-ului</p>	<p>-observarea comportamentului copiilor</p>

8.Evaluarea	Se fac aprecieri individuale și colective cu privire la modul de participare al copiilor la activitate.	-conversația		Conversația Aprecieri verbale Evaluare orală, Evaluare individuală
9.Încheierea activității	<p>Voi oferi recompensa pregătită de Grădinarul Andrei care le mulțumește pentru ajutorul acordat. Recompensa aceasta se va folosi la jocul de la activitatea următoare.</p> <p>Copiii ies din sala de grupă în timp ce recită poezia:</p> <p>„Primăvara în grădină Intră orice gospodină Să adune de pe straturi Legume și zarzavaturi Ridichi ceapă și salată Plină e grădina toată Gospodina le adună Să facă mâncare bună Iar mâncarea ei conține Multe multe vitamine!”</p>			

ANEXA 1

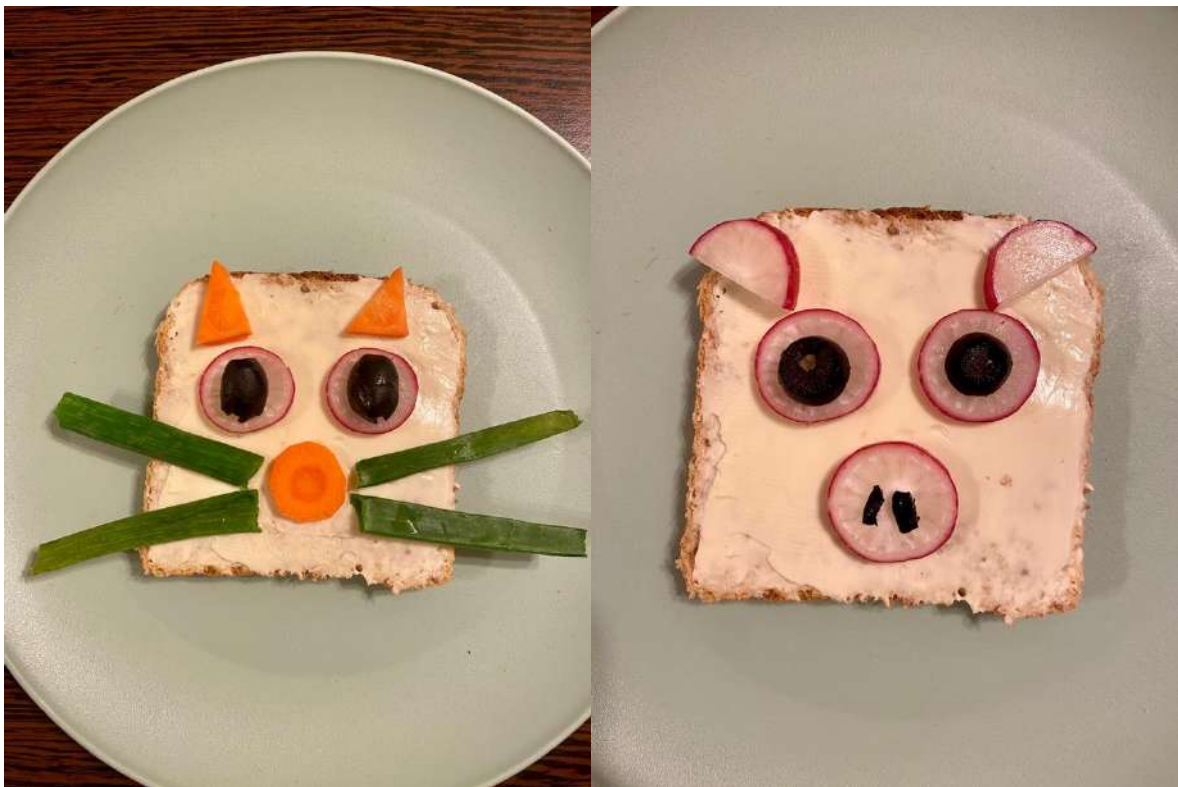
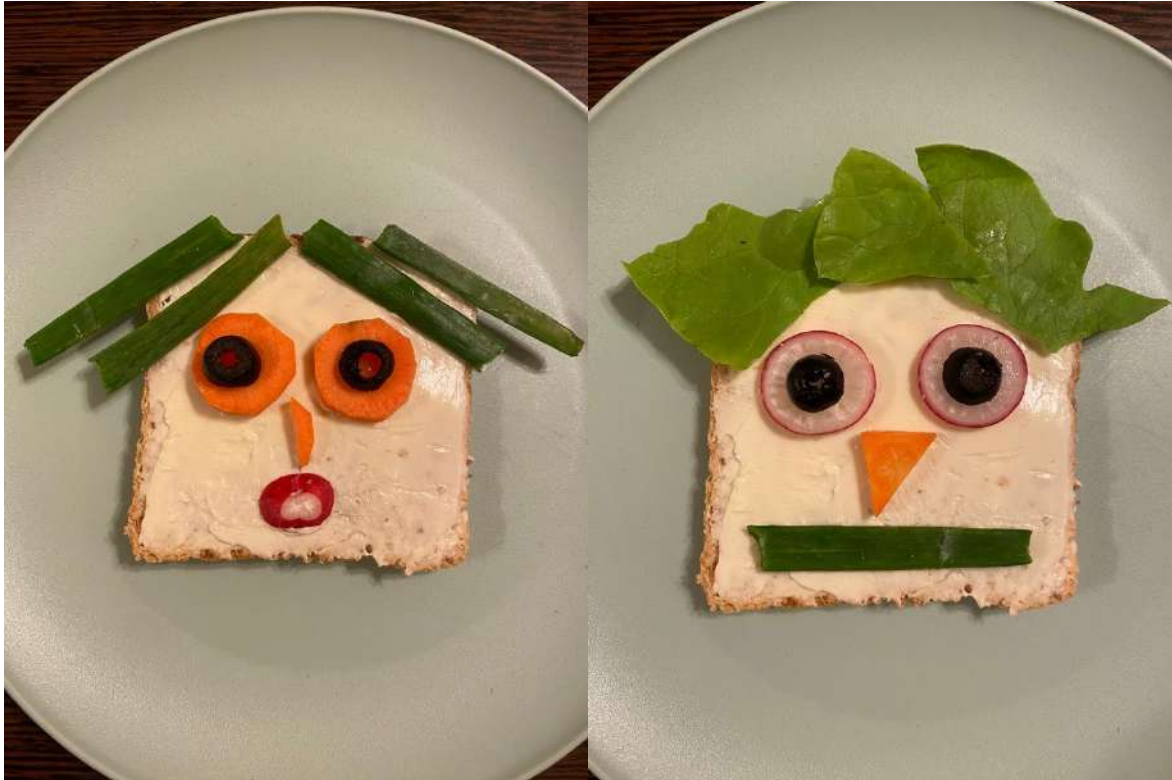

TEMA: Cicluri de viață la reptile și păsări

Prof. CATA – VĂRGATU ANDREEA
Colegiul Național Pedagogic "Carmen Sylva" Timișoara

Exercițiul nr. 1

Numerotați părțile componente ale oului (din exterior spre interior) și denumiți-le.

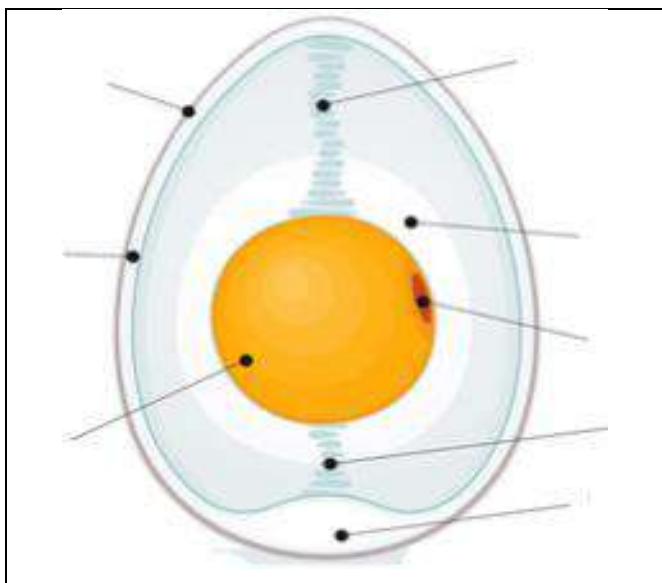

1. _____
2. _____
3. _____
4. _____
5. _____
- 6-7. _____
8. _____
9. _____

Exercițiul nr. 2

Completați enunțurile:

Reptilele și păsările sunt animale _____, deoarece au _____ și _____. Ele se înmulțesc prin _____. În ou se dezvoltă _____. Oul este protejat de _____. Majoritatea păsărilor _____ ouăle și hrănesc _____ după ieșirea lor din ouă.

Reptilele depun ouăle _____, dar _____. Spre deosebire de păsări, cele mai multe reptile nu _____.

Ciclul de viață la păsări și la reptile are trei etape: _____, _____ și _____.

Exercițiul nr. 3

Dați 2-4 exemple!

Păsări domestice: _____

Păsări sălbatice din deltă: _____

Păsări sălbatice din păduri: _____

Păsări sălbatice din stepă: _____

Păsări răpitoare: _____

Păsări sălbatice din alte țări: _____

Șerpi veninoși: _____

Serpi neveninoși: _____

Crocodili: _____

Șopârle: _____

Exercițiul nr. 4 - activitate practică individuală ”Prospețimea unui ou”

Etape de lucru:

Pasul 1. Luați un bol cu apă/ apă sărată.

Pasul 2. Puneți oul în apă.

Pasul 3. Observați poziția lui.

Pasul 4. Alegeți una din variantele date.

Poziții ale oului:

- Se așază pe fundul paharului, pe o parte
- Se așază pe fundul paharului, vertical
- În partea de jos, dar nu atinge fundul paharului
- Este depărtat de fundul paharului

Formularea concluziilor:

Exercițiul nr. 5 - activitate practică de grup ”Prospețimea/ calitatea unui ou”

Etape de lucru:

Pasul 1. Se formează echipe de 4 elevi.

Pasul 2. Fiecare va citi informațiile inscripționate pe ou..

Pasul 3. Fiecare va consemna informațiile inscripționate pe ou.

Pasul 4. Discuții/întrebări

Formularea concluziilor:

Elevul nr. 1

Data: _____

Prima cifră/calitatea: _____

Litere/ țara: _____

Ultimele litere si cifre: _____

Exercițiul nr.6

a. Citiți micul text:

”Un copil așază primea adesea, la micul dejun, un ou fiert sau un ou ochi. Refuza acest aliment totdeauna. Degeaba toți membrii familiei încercau să-l convingă că oul este un aliment necesar.”

b. Căutați informații pe care să le utilizați într-o discuție cu acest copil pentru a-l convinge că familia sa are dreptate.

Exercițiul nr. 7

Rezolvați rebusul. În zona marcată, veți obține o clasă de animale care se înmulțesc prin ouă.

1. Animale cu coloană vertebrală și cu schelet
2. Șarpe veninos din România
3. Șarpe uriaș, neveninos
4. Cea mai mare trăiește în insulele Galapagos
5. Reptilă ce trăiește pe malul unui fluviului african
6. Gușterul este _____
7. Șerpi veninoși... cu ochelari când sunt nervoși

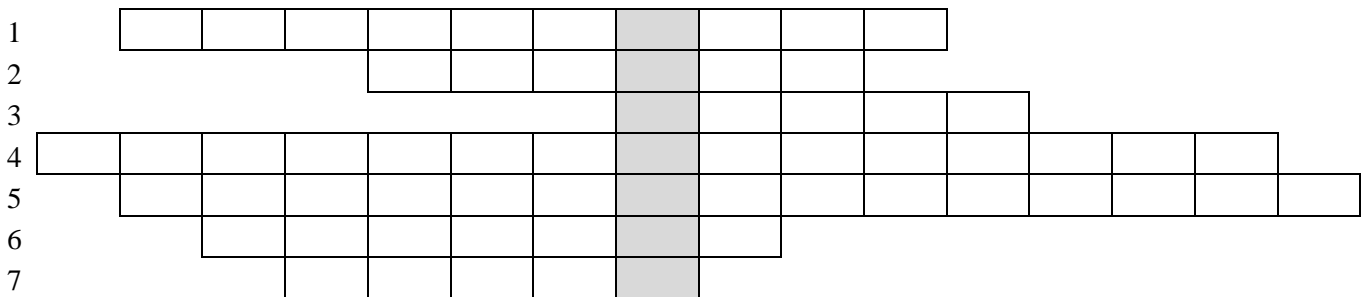

Exercițiul nr.8

Rezolvați rebusul. În zona marcată, veți obține o altă clasă de animale care se înmulțesc prin ouă.

- 1) Pasăre cu penaj multicolor....vorbitoare
- 2) Cântăreață măiastră la miezul zilei
- 3) Pasăre răpitoare folosită la vânătoare
- 4) Pasăre care rămâne iarna la noi (diminutiv)
- 5) Pasăre mare, răpitoare de zi, simbol pe multe steme
- 6) Cântăreață măiastră în noapte
- 7) Pasăre mare din Delta Dunării... cu pungă la gât
- 8) Pasăre de apă, mare, albă sau neagră, foarte grațioasă

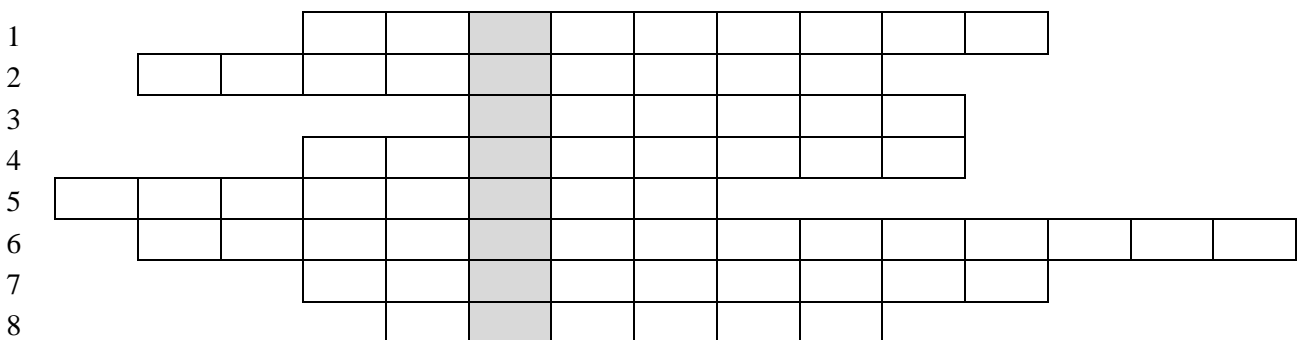

Știați că.....?

- Gospodinele verifică prospețimea unui ou prin clătinare. Dacă la clătinare, nu se simte mișcarea, oul este proaspăt. Dacă la clătinare, se simte mișcarea conținutului oului, oul este vechi, deci nerecomandat spre prepararea hranei. **Da Nu**
- Dacă la spargerea unui ou, gălbenușul nu se sparge și este foarte bombat, oul este proaspăt. Cu cât gălbenușul e mai turtit și mai întins, cu atât oul e mai vechi. Dacă gălbenușul se împrăștie și se amestecă cu gălbenușul, oul e foarte vechi. **Da Nu**
- Bunicile verificau prospețimea oului verificând marimea camerei de aer cu ajutorul luminii. Dacă volumul de aer era mic, oul era proaspăt. **Da Nu**

Exemple de bune practici, calitate în educație

Cenușă Elena-Ionela

Școala Gimnazială „Mitropolit Iacob Putneanul”, Putna

*„Nu există artă mai frumoasă, decât arta educației.
Pictorul și sculptorul fac doar figuri fără viață, dar
educatorul creează un chip viu, uitându-se la el,
se bucură și oamenii, se bucura și Dumnezeu.”*

Sf. Ioan Gură de Aur

În clasa pregătitoare copilul va învăța prin metode adecvate vârstei tot ceea ce îi este necesar pentru a face față cu succes clasei I. De exemplu, copiii își vor dezvolta capacitatea de a comunica, vor stabili sau consolida primele contacte cu lumea numerelor și a literelor, vor învăța să observe mediul înconjurător și să interacționeze cu ceilalți copii și cu adulți prin jocuri didactice, activități în echipă, activități de descoperire, prin desen sau muzică. Nu în ultimul rând, copiii vor beneficia de ore special destinate unei pregătiri fizice armonioase. În clasa pregătitoare elevii nu vor da niciun fel de testări, cadrul didactic putând însă să utilizeze modalități de încurajare și de recompensare specifice vârstei.

De exemplu o metodă activă folosită în clasa pregătitoare este jocul de rol, care solicită creativitate și participare intensă, mobilizarea competențelor și a cunoștințelor anterioare și, în egală măsură, improvizație. Jocul de rol este o strategie prin care copiii școlari imită personaje din povești sau acțiuni, de exemplu: „De-a bucătarii”, „De-a doctorul”, „La piață”, „Scufița Roșie”, „Capra cu trei iezi”. Simularea constă în punerea în scenă a unor situații similare celor din viața reală, copiii își păstrează atitudinile, valorile și nu joacă un personaj, ci interpretează o situație. Un alt exemplu pentru a stimula creativitatea este povestea cu început dat sau povești libere, după un șir de ilustrații, o jucărie, o siluetă, după o machetă sau planșe. Cu ajutorul acestei metode antrenăm capacitatea de elaborare verbal- expresivă, a imaginației, a inovației, a creativității. Desenele libere antrenează creativitatea școlarului, folosind metode și materiale diverse. Modelarea cu ajutorul lutului stimulează creativitatea școlarului, jocurile de tip puzzle, precum și desenul liber.

Metoda ciorchinului este folosită individual sau în grup și constă în evidențierea de către elevi a legăturilor dintre idei, pe baza găsirii altor sensuri ale acestora și a relevării unor noi asociații de idei. Are o multitudine de efecte formative:

- la nivel cognitiv: - stimulează valorificarea cunoștințelor și convingerilor personale;
- captează atenția elevilor;
- dezvoltă gândirea liberă;
- stimulează creativitatea.
- la nivel atitudinal: - stimulează o atmosferă de emulație între participanți;
- stimulează motivația elevilor pentru a participa la activitate;
- contribuie la formarea capacității de autocunoaștere și
- autoevaluare, prin comparația cu ceilalți participanți.

Aplicatie: Scrieți rezultatul operațiilor

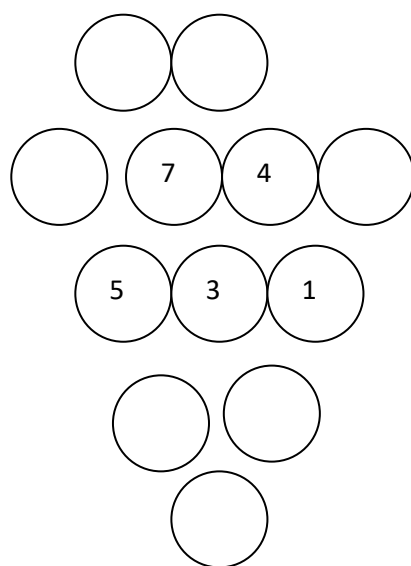

Interviul în trei trepte

Elevii se organizează în triade (A, B, C), pentru a fi pe rând, intervievator, interviuat, observator. Interviul va conține întrebări de genul:

- Care sunt personajele textului?
- Când se petrece întâmplarea?
- De ce se consideră ghiocelul neînsemnat?
- Cum încearcă Iarna să-l pedepsească pe ghiocel?
- Cine îl ajută pe ghiocel?
- Care este semnificația acestei flori ?

Răspunsurile cele mai interesante se comunică întregii clase.

Masă rotundă

Se formează grupe de 3 elevi. Fiecare elev descrie câte o floare de toamnă la alegere, apoi o desenează.

Jocuri de rol „Iarna la taifas cu ghiocelul”

Explozia stelară Este o metodă de stimulare a creativității, o modalitate de relaxare a copiilor care se bazează pe formularea de întrebări pentru rezolvarea de probleme și noi descoperiri.

Obiectiv: Formularea de întrebări și realizarea de conexiuni între ideile descoperite de copii în grup, prin interacțiune și individual pentru rezolvarea unei probleme precum și modul de cooperare și interacțiune.

Exemplu:

Convorbire: Menținerea sănătății

Obiectiv: evidențierea a cât mai multe soluții de menținere a sănătății ca răspuns la întrebările adresate.

Desfășurare:

1. Se citește o ghicitoare. Se discută iar elevii extrag ideea centrală „menținerea sănătății” și se expune pe steaua mare.
2. Cinci copii aleg câte o steluță pe care este scrisă întrebarea, apoi fiecare din ei, printr-un joc numărătoare își formează grupul preferențial: Unu, doi, trei, patru, cinci/Vă grupați cu toții aici/Împreună vă jucați și învățați/Întrebări vă adresați!
3. Se citește întrebarea de pe steluță și timp de 5 minute, copiii analizează imaginile, formulează întrebări în concordanță cu situațiile problemă descoperite de grup.
4. După expirarea timpului, elevii revin în semicerc și adresează întrebările elaborate în grup celorlalte grupuri care răspund întrebărilor sau adresează noi întrebări de același tip, completând eforturile acestora.
5. Întrebările interesante se scriu pe câte o steluță care se fixează pe o imagine sugestivă (poster)

Aplicatie: „La cireșe”



Tehnica viselor este o tehnică bazată pe meditație în care copilul își lasă imaginația să lucreze pentru a exprima ceea ce a gândit că poate face el în viitor, cum va arăta locuința lui, colegii, școala, parcul, apoi compară visul cu realitatea în vederea obținerii unor situații viabile pentru viitor.

Obiectiv: Stimularea imaginației prin crearea de situații comparabile cu cele existente în viața

reală. În cadrul **temei „Școala mea”** fiecare elev își va imagina cum va arăta școala sa peste 10 ani.

Grupa 1 – lingviștii: Realizați o poveste în care să descrieți școala

Grupa 2 – arhitecții: Construiți școala cum v-o imaginați peste 10 - 20 ani.

Grupa 3 – naturaliștii: Imaginați-vă grădina și curtea școlii ca o oază de relaxare, aer curat.

Grupa 4 - kinestezicii: Creați un program artistic pentru teatrul de păpuși al școlii în viitor.

3. Activități în grupuri Învățătoarea revine cu o altă sarcină didactică: „Gândiți-vă ce poate fi realizat cu adevărat din tot ceea ce v-ați imagina”.

4. Prezentarea rezultatelor Fiecare grup prezintă soluțiile viabile în funcție de timpul transunerii în realitate timp de 5 minute.

Beneficii:

- Stimulează imaginația și creativitatea

- Impulsionează depășirea barierelor
- Activează grupurile prin competiția permanentă
- Impune stabilirea unei paralele între lumea reală și cea imaginară
- Compararea soluțiilor
- Dezvoltă gândirea creativă
- Stimulează buna dispoziție

Metoda Copacul ideilor este o metodă grafică în care cuvântul - cheie este scris într-un dreptunghi în partea din mijloc, la baza paginii. De la acest cuvânt - cheie se ramifică, asemenea crengilor unui copac, toate cunoștințele învățate.

Metoda R.A.I. are la bază stimularea și dezvoltarea capacității elevilor de a comunica prin întrebări și răspunsuri ceea ce tocmai au învățat. Denumirea provine de la inițialele cuvintele Răspunde – Aruncă – Interoghează Metoda R.A.I. poate fi folosită la sfârșitul lecției, pe parcursul ei sau la începutul activității, înaintea începerii noului demers didactic, în scopul descoperirii, de către profesorul ce asistă la joc a eventualelor lacune în cunoștințele cursanților și a reactualizării ideilor-ancoră.

Pot fi sugerate următoarele întrebări:

- Ce știi despre (o anumită temă)?
- Despre ce ai învățat în acest curs ?
- Care este importanța faptului că..?
- Cum justifici faptul că.....?
- Care sunt consecințele faptului?
- Ce ai vrea să mai afli în legătură cu tema studiată..?
- Ce întrebări ai în legătură cu subiectul propus...?
- Ce ți-a părut mai dificil..?
- Ce ți s-a părut mai interesant..?
- De ce alte experiențe sau cunoștințe poți lega ceea ce tocmai ai învățat?

Este o metodă de a realiza un feedback rapid, într-un mod plăcut, energizant și mai puțin stresant decât metodele clasice de evaluare. Elevii sunt încântați de această metodă – joc de constatare reciprocă a rezultatele obținute, modalitate care se constituie în același timp și ca o **strategie de învățare ce îmbină cooperarea cu competiția**. chiar și cei mai timizi elevi se simt încurajați și participă cu plăcere la activitate.

Pentru formarea capacității de a coordona activitățile, de a lucra în echipă și de a rezolva creativ situațiile specifice domeniului, a capacității de proiectare și monitorizare a proiectelor/programele specifice sunt utilizate strategiile indirecte bazate pe observație,

reflecție și acțiune a elevului, respective metoda anchetei, observarea sistematică și independentă, experimentul, modelarea, jocurile de rol, metoda studiului de caz și simulările.

Evaluarea eficienței strategiilor de predare -învățare

Strategiile de evaluare permit atât cadrului didactic cât și elevului cunoașterea gradului și a măsurii în care au fost îndeplinite finalitățile propuse. Eficiența proceselor de predare și învățare depind de corectitudinea și de promptitudinea cu care se realizează actele evaluative.

Concluzii:

Profesorul are nevoie de: „competență relațională, capacitate de a promova relații de cooperare și competiție, un stil de lucru cooperant pentru a asigura unitatea clasei, pentru a obține un înalt grad de coeziune al acesteia, pentru a stimula tendințele centripete în locul celor centrifuge, pentru a forma conștiința comunitară (de grup) a elevilor de care se ocupă” (Cerghit, 2008, p. 183).

Bibliografie:

1. Clegg Brian, Birch Paul, Creativitatea, Editura Polirom, Iași, 2003, pagina 101, 173
2. Roșca Al., Zorgo B., Aptitudinile, Editura Științifică, București 1972, pagina 99
3. Roșca Alexandru, Creativitatea generală și specifică, Editura Academiei Republicii Socialiste România, București, 1981, pagina 16, 17, 19, 103,113
4. Mihaela Roco, Creativitatea individuală și de grup, Editura Academiei Republicii Socialiste România, București 1979, pagina 15, 17, 33
5. Roșca Alexandru, Psihologia copilului preșcolar, Editura Didactică și Pedagogică, București, 1968, pagina 5,191, 192

”LET'S DO IT TOGETHER” – experiențe și bune practici

Prof. Dr. Ing. Chelbea Cristina Ștefania
Liceul Tehnologic de Industrie Alimentară Fetești, județul Ialomița

Proiectul eTwinning "LET'S DO IT TOGETHER" implementat la Liceul Tehnologic de Industrie Alimentară Fetești în anul școlar 2022-2023 a fost o experiență educativă inovatoare și interculturală care a implicat 15 școli, 18 profesori și peste 100 de elevi din țări precum Turcia, Portugalia, Tunisia, Grecia, Polonia, Iordania, Cehia și România. Scopul principal al acestui proiect a fost dezvoltarea abilităților lingvistice, de comunicare și a abilităților de lucru în echipă ale elevilor, folosind diverse instrumente digitale din sfera web2 și web3. De asemenea, proiectul și-a propus să contribuie la creșterea stimei de sine a elevilor și la îmbunătățirea abilităților lor de exprimare, învățând într-un mod distractiv și interactiv, în timp ce folosesc limba engleză în mod activ.



În cadrul Liceului Tehnologic de Industrie Alimentară Fetești, proiectul a implicat 16 elevi din clasele a IX-a și a X-a, sub coordonarea profesorilor Chelbea Cristina

Ștefania și Iordache Maria Ecaterina. Acești elevi au avut ocazia de a lucra alături de colegi din alte țări și de a experimenta învățarea colaborativă și interculturală.

Proiectul s-a desfășurat pe o perioadă de 3 luni, oferind elevilor suficient timp pentru a se implica în diferite activități și pentru a dezvolta relații cu colegii lor internaționali.

În prima lună a proiectului, elevii au avut oportunitatea de a găti mâncăruri tradiționale specifice fiecărei țări implicate în proiect. Acest lucru a permis nu numai dezvoltarea abilităților lor culinare, ci și înțelegerea mai profundă a culturii și tradițiilor altor țări. Prin intermediul acestor activități, elevii au folosit limba engleză în mod activ pentru a comunica cu colegii lor din străinătate. Această experiență i-a învățat, de asemenea, să aprecieze și să respecte diversitatea culturală.

În cea de-a doua lună, elevii au fost implicați într-o serie de activități de lucru manual și creativ care au avut scopul de a le dezvolta abilitățile practice și gândirea creativă. Aceste activități au fost însoțite de discuții și prezentări în limba engleză, contribuind astfel la consolidarea competențelor lor lingvistice.

Ultima lună a proiectului a fost dedicată prezentării jocurilor tradiționale specifice fiecărei țări participante. Elevii au avut ocazia de a împărtăși jocuri și tradiții cu colegii lor din alte țări, dezvoltându-și astfel abilitățile lingvistice și abilitatea de a lucra în echipă.

Participanții la proiect s-au întâlnit online și au împărtășit experiențe și impresii cu colegii lor din țările partenere. Această interacțiune a fost extrem de valoroasă pentru pentru înțelegerea și aprecierea diversității culturale.

Produsul final al proiectului a constat în realizarea unei cărți digitale intitulată "Jane's homework". Această carte este o poveste fascinantă a unui personaj imaginar, Jane, care a călătorit prin toate țările partenere și a relatat activitățile desfășurate de elevi. <https://www.storyjumper.com/book/read/159137751/648036ba37a93>

În concluzie, proiectul eTwinning "LET'S DO IT TOGETHER" implementat la Liceul Tehnologic de Industrie Alimentară Fetești a fost o experiență educațională valoroasă, care a adus împreună elevi și profesori din diferite țări pentru a învăța, colabora și descoperi noi culturi, contribuind la dezvoltarea abilităților lingvistice, de comunicare și de lucru în echipă ale elevilor, oferindu-le oportunitatea de a se conecta cu lumea digitală și de a se exprima în limba engleză. Produsul final, "Jane's homework", reprezintă mărturia acestei călătorii educative și interculturale, demonstrând importanța colaborării internaționale și utilizarea tehnologiei în facilitarea învățării distractive și interactive. Cu siguranță, această experiență va rămâne vie în amintirea și dezvoltarea personală a elevilor implicați.

CÂND CĂRȚILE VORBESC...

Prof. învă. preșcolar Chiorpec Violeta Elena

Grădinița Cu Program Prolungit "Sfânta Maria" Cumpăna- Constanța

*Când cărțile vorbesc,
Ce ne povestesc?
Ne-ndeamnă prietenos
Morala s-o-ascultăm riguros.*

*Inima plină de emoție,
În minte dezvoltă creație.
Din univers vibrație
Vai, copile, ce reacție!*

*Paginile prind viață
Cuvintele pline de povață;
Coperțile de-un alb mătășos,
A file cu povești miros...
Cărțile povestite-armonios.*

*Copile inocent și cuminte
Din cărți ia aminte!
Inima bună și dreaptă ține
Valoarea omului de mâine.*

Când cărțile vorbesc, timpul se oprește, inima ne șoptește și mintea ne sporește. Poveștile spuse copiilor din grădiniță, sădesc în mintea și sufletul lor sentimente și gânduri care le sunt și le vor fi de folos, poate, chiar întreaga viață. Poveștile cuprind multe învățăminte pentru copilul de azi și adultul de mâine. Însă, cum pot fi stimulați copiii educației timpurii din zilele noastre, pentru ca ei să își concentreze toată atenția asupra unei activități de storytelling.

Mai întâi, să vedem, ce este storytellingul? Se poate descrie ca fiind arta de a spune povești. Noi suntem obișnuiți, metodic, că povestirea este un proces, o metodă sau o tehnică, unde copiii întâlnesc noi expresii care, odată cunoscute, devin un bun al lor. Poveștile constituie un mijloc valoros de realizarea a sarcinilor instructiv-educative de dezvoltare a proceselor psihice și a limbajului sub toate aspectele sale. Cu ajutorul povestirii, copiii dobândesc reprezentări despre obiecte, întâmplări, fenomene și largesc orizontul de cunoaștere al preșcolarilor. Povestirea devine un model de vorbire când este prezentată într-o formă corespunzătoare din punct de vedere gramatical și stilistic. Povestirea implică o interacțiune între un povestitor și unul sau mai mulți ascultători. Prin intermediul poveștilor, cadrul didactic oferă

copiilor de la grupă posibilitatea de a învăța să înțeleagă gândurile și sentimentele celor din jur prin folosirea cuvântului și imaginii artistice, îl familiarizează cu structura limbii, cu bogăția formelor sale gramaticale, cu frumusețea și expresivitatea limbii și contribuie astfel la dezvoltarea limbajului și a gândirii.

Dar , copiii de azi, sunt mai mult interesați de tehnologie și mai puțin de cărți. Așadar, educatoarea trebuie să se preocupe tot timpul de binele copilului (mental,fizic,sentimental) și pentru acest lucru caută noi metode de a face copiii să îndrăgească cărțile și poveștile. Aici intervine storytelling. National Storytelling Network descrie storytelling ca fiind „arta” povestirii, abilitatea de a spune povești care captează atenția ascultătorilor. Povestirea creează o interacțiune bidirecțională. Feedback-ul ascultătorilor influențează povestirea. De fapt, povestirea reiese din interacțiunea și eforturile coordonate și cooperante ale povestitorului (cadru didactic) și ale publicului (preșcolarii). Însă, povestirea nu creează o barieră imaginară între vorbitor și ascultători, precum o fac formele de povestiri obișnuite, pe care le știm cu toții.

Poveștile memorabile au impact asupra dezvoltării comportamentelor de empatie și iubire față de oameni și lucruri. Dar, cel mai important este că cei mici se vor simți plini de entuziasm, se vor încărca cu energie pozitivă, se vor simți înțeleși și sprijiniți. Vor avea curajul să expună sentimentele trăite fără a le fi teamă că nu sunt înțeleși.

O poveste poate spune

Ce e rău și ce e bine!

Dramatizarea , mimica, gesturile, creativitatea, arta teatrală, improvizația și inventarea unui nou fir al poveștii, atunci când e cazul, pentru a se înțelege mai bine morala, felul cum se spune povestea, toate acestea atrag copiii, lăsând în urmă problemele de atenție, lipsa de motivare și de implicare ale acestora. În urma acestor povestiri, copiii încep să perceapă mai bine comportamentele negative, pentru că sunt implicați direct în povestire. Comportamente precum acelea de a rupe cărțile, de a arunca cu jucării, de a se certa cu colegii și de a răspunde cu ”nu vreau” , ușor vor dispărea. Storytelling presupune modularea vocii, schimbarea mimicii și limbajului corporal și adăugarea emoției ; ”nu ține doar de carismă sau talent, ci ține și de tehnică, de exercițiu și de îndrumarea.”

Sus pe masă, sare-un pește
Fix pe cartea cu poveste.
Să o rupi, nu-i frumos!

S-o citești, e spectaculos.
Ia costumul de ti-l pune
Joacă-te azi, nu lasă pe mâine!

Prin dramatizarea poveștilor se poate dezvolta mult mai ușor conceptul de sine, controlul emoțional, expresivitatea emoțională. Se dezvoltă abilități de interacțiune cu copiii de vârstă apropiată ; li se insuflă toleranța prin acceptarea și respectarea celuilalt (cei care se resping reciproc și cred că nu pot deveni prieteni , că nu există conexiune între ei); copiii înțeleg de la sine că fiecare este unic, diferit și frumos în felul său. De asemenea, își face loc curiozitatea prin interes, inițiativă, persistență în activitate , creativitatea; se stimulează dorința de mișcare și nevoia de a se exprima. Copilul învață făcând și văzând exemple.

Educația timpurie este prima treaptă de pregătire pentru educația formală, de aceea copilului , încă de mic, trebuie să i se dezvolte capacitatea de a spune lucrurilor pe nume și de a face față când i se refuză ceva, pentru ca mai târziu, în viață să nu îi fie greu și să clacheze când va fi refuzat.

Dacă un copil se confruntă cu stări de stres emoțional și nu poate face față stresului îi sunt afectate capacitățile de a se dezvolta fizic și de a învăța. Prin storytelling, cei mici, nu doar că depășesc aceste obstacole , ci își eliberează energiile negative, văd colegii cu alți ochi și dobândesc atitudine pozitivă și motivația de a face bine.

Printre mijloacele folosite la activitatea de storytelling pe primul loc îl ocupă jucăria, astfel, putem folosi jucării de pluș, marionete, siluete ale personajelor; apoi ne putem deghiza , chiar noi, cadrele didactice în personajul principal, copiii grupei sau pe altcineva ...așa descoperim lucruri noi și le explorăm .

Orientarea copilului către învățare se face prin amenajarea spațiului din sala de grupă, în mod stimulat și creativ.

Strategiile de învățare bazate pe storytelling oferă condiții prielnice pentru formarea conștiinței și conduitei cooperante. Libertatea de exprimare și relațiile cu cei din jur este mai mare , posibilitatea de îmbogățire a experienței sociale se amplifică.

Adultul de mâine se formează azi, cu răbdare, dragoste, empatie și respect.

*Din cărțile de colecție,
Fă o preselectie.*

*Din poveste, învaț-o lecție
În viață să faci selecție...*

*Când cărțile vorbesc...
Toate se-nveselesc.*

Bibliografie :

1. https://www.academia.edu/17464637/povesti_therapeutice
2. <https://www.acorns.ro/2019/01/storytelling/>
3. <https://edict.ro/povestile-forme-de-realizare-a-activitatilor-de-educare-a-limbajului-in-gradinita/>

FIȘA DE DOCUMENTARE CONTRACTUL DE FRANCIZĂ HOTELIERĂ

Prof. Chiper Andreea-Ramona

Colegiul Economic Dimitrie Cantemir Suceava

Franciza hotelieră este o metodă de conlucrare reglementată juridic, în care o întreprindere numită francizor extinde asupra altor întreprinderi (francizate) dreptul de a efectua propriile tehnici operațiuni de producție și comercializare în domeniul hotelier . Scopul francizei este , în general , acela de a oferi unui proprietar avantajele comerciale ale unui lanț important, în timp ce continuă să dețină proprietatea și controlul managementului. Sistemul francizei a luat naștere în SUA, dar s-a extins și în Europa, în special în Franța.

Ca francizat, proprietarul hotelului are numeroase **beneficii**:



Între **dezavantaje**, se numără:

- 1 { •francizatul nu deține control deplin asupra managementului, el aplică politicile și procedurile stabilite de francizor
- 2 { •standardizarea echipamentelor și serviciilor prestate
- 3 { •deposedarea „morală” a proprietății - în ziua în care hotelierul părăsește grupul, el trebuie să refacă hotelul în întregime , altfel, va avea de suportat daune legal
- 4 { •se descurajează creativitatea proprie
- 5 { •achitarea unei taxe inițiale pentru achiziționarea drepturilor de franciză iar lunar, a unei redevențe calculată în baza unei formule de calcul
- 6 { •dacă francizorul se confruntă cu probleme financiare, francizatul va resimți în întregime efectele negative

La rândul său și francizorul se confruntă cu avantaje și neajunsuri , între care:

Avantaje

- punerea în valoare a mărcii;
- controlul comercializării;
- dezvoltare de scală fără aport de fonduri proprii.

Dezavantaje

- riscul alegerii beneficiarului, a cărui activitate poate afecta imaginea de marcă.

FIȘA DE LUCRU
CONTRACTUL DE FRANCIZĂ HOTELIERĂ

I. Completați spațiile punctate :

Franciza este o metodă de conlucrare reglementată juridic, în care o întreprindere numită extinde asupra altor întreprinderi dreptul de a efectua conform operațiuni de producție și comercializare în domeniul francizei este , în general , acela de a oferi unui proprietar comerciale ale unui lanț important, în timp ce să dețină și managementului.

II. Apreciați prin adevărat sau fals următoarele afirmații :

1. Franciza hotelieră este o metodă de conlucrare reglementată economic. A/F
2. Scopul francizei este de a oferi unui proprietar avantajele comerciale ale propriului lanț. A/F
3. Proprietarul continuă să dețină proprietatea și controlul managementului. A/F
4. Sistemul francizei a luat naștere în SUA. A/F
5. Întreprindere francizată extinde asupra francizorului dreptul de a efectua propriile tehnici operațiuni de producție și comercializare în domeniul hotelier. A/F

III. Precizați avantajele și dezavantajele francizorului.

IV. Completați următoarele scheme :

Ca francizat, proprietarul hotelului are numeroase **beneficii**:



Între **dezavantaje**, se numără:

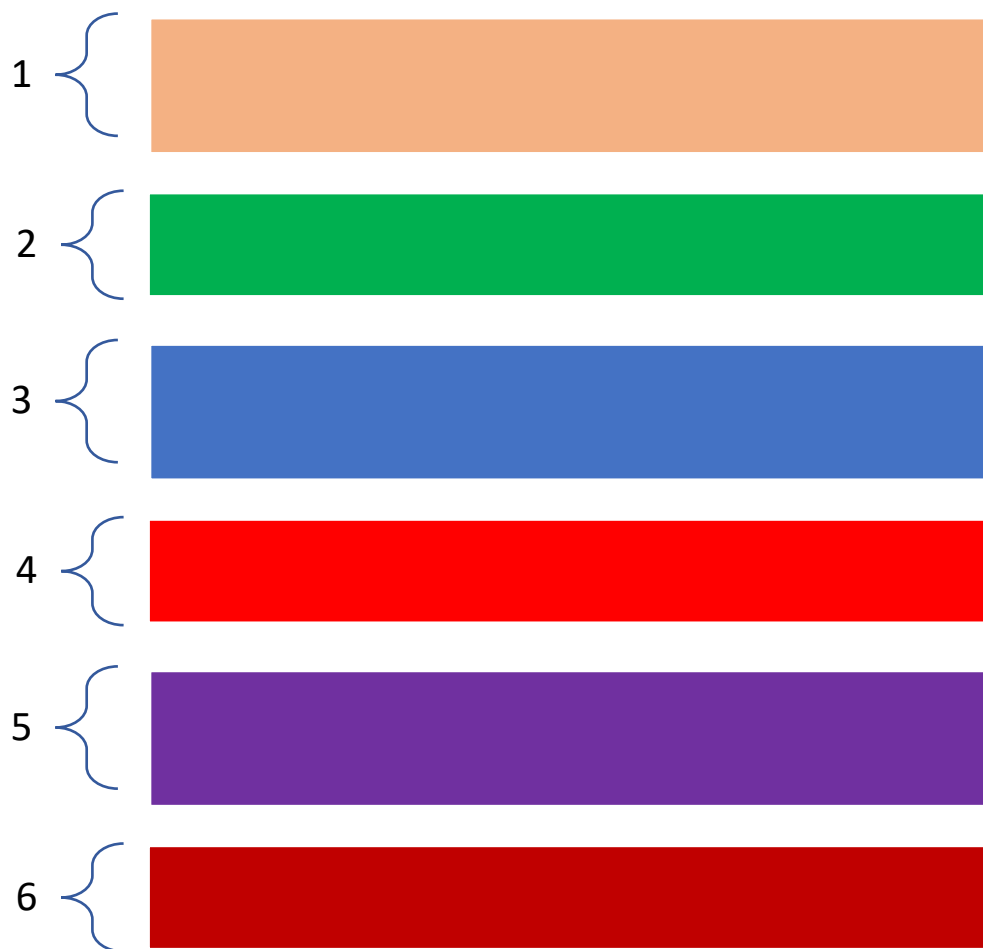

CALATORIA FLUTURASILOR- PROIECT DIDACTIC

UNITATEA DE ÎNVĂȚĂMÂNT: Grădinița cu P.P. Nr.3- Vaslui

PROF.ÎNV.PREȘCOLAR: Chiriac Mihaela

NIVELUL/ GRUPA: Mică „Ursuleții”

TEMA ANUALĂ: „Cu ce și cum exprimăm ceea ce simțim”

TEMA PROIECTULUI: ” Primăvara, anotimpul bucuriei”

SUBTEMA: „Fluturaș, drag fluturaș”

TEMA ZILEI: „Călătoria fluturașilor!”

MESAJUL ZILEI: „La bine la greu, prieteni mereu !”

FORMA DE REALIZARE: Activitate cu conținut integrat:ADP+ADE(DOS,DPM)+ALA1+ALA2

MIJLOC DE REALIZARE: povestire, joc de mișcare, joc exercițiu, îmbinare, lipire, dans tematic;

TIPUL DE ACTIVITATE: predare-învățare

SCOPUL ACTIVITĂȚII: îmbogățirea cunoștințelor referitoare la relațiile interumane de prietenie, întrajutorare și formarea deprinderii motrice de bază – târâre pe genunchi și palme.

I. ACTIVITĂȚI DE DEZVOLTARE PERSONALĂ(ADP):

ÎD: „*Iubim florile pentru că...*”

R: „*Am încredere în tine!*”(deprinderea de a avea o atitudine pozitivă față de cei din jurul său);

T: „*Prin pădure*” –joc muzical; „*Ploaia*”- recitativ ritmic, „*Fluturii poznași*”-cântec, „*Culorile*”-joc muzical;

II. ACTIVITĂȚI PE DOMENII EXPERIENȚIALE:

AI: (DOS – Educație pentru societate+ DPM – Educație fizică): „Cei trei fluturași” – povestire, joc de mișcare

Obiective operaționale:

- O1 - să descopere mesajul lecturii;
- O2 - să aprecieze în situații concrete comportamente și atitudini în raport cu normele cunoscute;
- O3 - să execute mișcările motrice de bază- târâre pe genunchi și palme;
- O4 - să interacționeze cu partenerii de joc pentru a rezolva sarcina dată;

SARCINA DIDACTICĂ: Verificarea deprinderilor motrice însușite, prin aplicarea acestora în contexte diferite.

REGULILE JOCULUI:

- La semnalul sonor al educatoarei, grupa fluturașilor execută târârea pe genunchi și palme rezolvând în cadrul centrelor de antrenament, sarcinile – dialogul cu floarea;
- Pentru fiecare execuție corectă se acordă un zâmbărici.

ELEMENTE DE JOC: semnal sonor (fluier), mânuirea materialelor, aplauze, stimulente personalizate, mișcarea, medalii „Cel mai bun prieten”.

III. JOCURI ȘI ACTIVITĂȚI DIDACTICE ALESE (ALA):

1. Activități pe centre de interes:

BIBLIOTECĂ:

Tema activității: „Scenă din poveste”

Mijloc de realizare: joc exercițiu

Obiective operaționale:

- O5 - să recunoască personajele din povestea ascultată;
- O6 - să realizeze cartea cu personajele selectate

Metode și procedee: explicația, demonstrația, exercițiul, conversația, lucru în grup și individual;

Material didactic: siluetele personajelor din povești, copertile cărții, șiret colorat.

ARTĂ:

Tema activității: „Fluturii prieteni”

Mijloc de realizare: lipire

Obiective operaționale:

- O7 - să denumească materialele primite;
- O8 - să lipească părțile componente în realizarea fluturașului din poveste;

Metode și procedee: explicația, demonstrația, exercițiul;

Material didactic: aripi decupate de diferite culori bețe frigărui, lipici, carton;

JOC DE MASĂ:

Tema activității: „Cei trei fluturași”

Mijloc de realizare: puzzle

Obiective operaționale:

- O9 - să îmbine piesele pentru a reda imagini din poveste;
- O10 - să așeze imaginile în ordinea desfășurării evenimentelor;

Metode și procedee: explicația, exercițiul;

Material didactic: piese puzzle, carton;

2. Jocuri recreative:

„Coarda colorată-curcubeul” - dans tematic

- O11 - să execute mișcări ritmice specifice dansului;
- O12 - să-și coordoneze mișcările cu muzica.

„Fluturașii și florile” – joc cu text și cânt

- O13 - să execute mișcări ritmice specifice textului;
- O14 - să respecte regulile jocului manifestând spirit de echipă și fair play;

STRATEGIA DIDACTICĂ:

- a) **metode și procedee:** povestirea, jocul, explicația, conversația, demonstrația, exercițiul, problematizarea, brainstorming, ”Turul galeriei”.

- b) **material didactic**: Panoul „ Astăzi sunt prezent”, calendarul naturii, fluier, truse lego, imagini cu fluturi și flori, lipici, carton, scăunele, tunel, obstacole-stative cu flori, panouri, CD-player, costumații de fluturi.
- c) **forma de organizare** : frontal, pe grupe, individual.

RESURSE: - **umane**: educatoarea și grupa de copii;

DURATA : o zi

LOCUL DESFĂȘURĂRII : sala de grupă .

MATERIAL BIBLIOGRAFIC:

 „ Curriculum pentru învățământul preșcolar, 3-6/7 ani”, MECT, 2008

 „ Metode interactive de grup”- Ghid metodic- Editura Arves

 - „Jocuri didactice integrate pentru învățământul preșcolar”- material auxiliar, Florica Mitu, Stefania Antonovici Editura Humanitas Educational, 2005.

 „ Educația fizică la preșcolari” - Ghid metodic- Editura Sport- Turism

SCENARIUL ZILEI

ADP: ÎNTÂLNIREA DE DIMINEAȚĂ:

Activitatea debutează cu întâlnirea de grup între copii și educatoare, prin intermediul salutului de dimineață.

I. SALUTUL

- ✓ “Bună dimineața, Fluturasi! ”
- ✓ Se completează Calendarul naturii cu datele caracteristice (ziua, luna, anul), starea vremii
- ✓ Prezența – Se verifică la panou dacă toate fotografiile colegilor prezenți sunt puse pe panoul “Bună dimineața, Fluturași! ”

II. ÎMPĂRTĂȘIREA CU CEILALȚI / ACTIVITATEA DE GRUP:

- ✓ ”Iubesc florile pentru că...” se va realiza prin intermediul unei discuții despre semnificația culorilor. Copiii vor fi îmbrăcați în culoare predominant calde, care simbolizează căldura, candoarea, iar Zâna , va purta un echipament identic. Se vor adresa întrebări referitoare la motivul supărării Zânei .
- ✓ Activitatea de grup : Interpretarea cântecului: ” Buna dimineata gradinita!” , învățat anterior.

III. NOUȚATEA ZILEI: Educatoarea, costumată în Zâna Fluture îi invită pe copii în lumea minunată a florilor, provocându-i să devină cei mai buni fluturași și prieteni adevați.

- ✓ MESAJUL ZILEI: „ La bine la greu, prieteni mereu !”
- ✓ RUTINA: „ Am încredere în tine!” (depr. de a avea o atitudine pozitivă față de cei din jurul tău);
- ✓ TRANZIȚII: „ Prin pădure”, cântec „Ploaia!”- recitative ritmice „Fluturii poznași,- cântec; „Culorile,-cântec .

În cadrul activității pe domenii experiențiale cu tema : ”Cei trei fluturași” se pune accent pe îmbogățirea cunoștințelor referitoare la relațiile interumane de prietenie, întrajutorare și formarea deprinderii motrice de bază – târâre pe genunchi și palme. Copiii audiază povestirea, desprind mesajul, și fac aprecieri, în situații concrete, prin analiza comportamentelor și atitudinilor în raport cu normele cunoscute. Prin recitativele ritmice « Ploaia » se face trecerea la activitatea de educație fizică, copiii vor fi familiarizați cu deprinderea motrică târâre pe genunchi și palme. Fixarea deprinderii învățate se realizează prin jocul de mișcare « Fluturașii salvatori » redând principalele momente ale povestirii.

Florile bucurătoare că au fost salvate au o surpriză – flori multicolore pentru copii și un zâmbărici pentru Zâna Fluturașilor. Se execută jocul liniștitor « Fluturii și florile». Pentru fiecare execuție corectă se acordă un zâmbărici.

Urmează tranziția „Fluturii poznași,-cântec, pregătește lucrul pe centrele de interes. Fiecare copil se îndreaptă spre centrul de interes care este marcat cu aceeași culoare ca a aripișoarelor. Astfel, la sectorul „Biblioteca”, copiii vor alege personajele din poveste pentru a realiza „Cartea cu personaje din poveste”, la sectorul „Joc de masă”, realizează puzzle cu scene din poveste. La sectorul „Artă” vor lipi aripișoare decupate, colorate pentru realizarea temei : ”Fluturii prieteni”. Lucrările finalizate de la centrele de interes sunt apreciate de către copii, prin Turul galeriei, după care vor desfășura dansul tematic „Coarda colorată-curcubeul” și „ Fluturașii și florile” – – joc cu text și cânt.

La finalul zilei se fac aprecieri generale și individuale asupra desfășurării activității și drept răsplată, preșcolarii primesc măști cu zâmbărici și medalii pentru „Cel mai bun prieten”.

Nr. crt.	Evenimentul didactic	Ob	Conținutul instructiv-educativ	Strategii didactice			Evaluare
				Metode si procedee	Mijloace de Învățământ	Forma de organizare	
1.	Momentul organizatoric		Se creează un climat educațional favorabil. În cadrul „ <i>Întâlnirii de dimineață</i> ”, se realizează <i>Salutul, Prezența</i> și se completează <i>Calendarul naturii</i> . Tranziție: „ <i>Prin pădure...</i> ” – cântec	Conversația Exercițiul	Calendarul naturii cu elementele specifice	Frontal Pe grupe Individual	Observarea comportamentului copiilor
2.	Captarea atenției		Educatorea, costumată în Zâna Fluture îi invită pe copii în lumea minunată a prieteniei. MESAJUL ZILEI „La bine la rău, prieteni mereu !	Conversația	pelerină, baghetă, Cd-player(ciripit de păsărele) Banner cu mesajul zilei;	Frontal	Stimularea interesului pentru activitate
3.	Reactualizarea cunoștințelor		Copiii își exprimă propriile idei, răspunzând la întrebarea: - Când spun prieten la ce te gândești? Se acceptă toate ideile, dar se preiau cele mai valoroase	braistorming		Individual Frontal	Aprecierea modului de cooperare cu ceilalți colegi din grup
4.	Anunțarea temei și a obiectivelor		Copiii sunt invitați într-o lume minunată de poveste prin desfășurarea activității „ <i>Cei trei fluturași</i> ” în cadrul căreia ei vor asculta o poveste , vor executa deprinderile motrice însușite (mers pe palme și genunchi). Se anunță obiectivele urmărite.	Conversația		Frontal	Observarea comportamentului copiilor

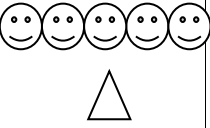
5.	Dirijarea învățării	<p>Sala de grupă este împărțită în trei centre de antrenament-un spatiu reprezentând pădurea unde copii vor asculta povestea și vor face exerciții de mers și încălzirea organismului pentru efort, al doilea spatiu este grădina de lalele unde se va executa târârea, și cel de-al treilea spațiu cu cele trei sectoare deschise unde se vor desfășura activitățile liber alese.</p> <p>O1 - Se va spune pe un ton cald, calm povestirea, modulând vocea altfel la fiecare moment al acțiunii. O dată cu expunerea textului vor fi explicate cuvintele și expresiile care pot fi necunoscute, alăturând un sinonim sau o sintagmă lămuritoare, fără a întrerupe firul povestirii. Soarele i-a salvat pe cei trei fluturași, alungând norii, uscându-le aripioarele și trupușoarele dar ardea atât de tare încât florile au început să pălească. După expunerea povestirii, se va descoperi latura moralizatoare, continuând călătoria cu exerciții de mers pentru a fi salvatorii florilor.</p> <p>O2 Tranziție: „Ploaia” – recitativ ritmic „Ploaia ne place dar dacă aripioarele se udă, suntem în pericol. Oare cum s-au simțit fluturașii din poveste?,, Fluturașii pleacă cu stropitorile să salveze florile,</p> <p>a) Organizarea colectivului de copii Alinierea, salutul, verificarea ținutei și a sănătății.</p> <p>b) Pregătirea organismului pentru efort Se execută exerciții de mers și variante de mers și alergare, cu opriri și porniri la semnalul sonor.</p>	<p>Povestirea</p> <p>Explicația</p> <p>Exercițiul</p>	<p>Tablouri cu imagini din poveste,</p> <p>Siluiete de flori, fluturi, tablou cu ploaia și tablou cu soare</p> <p>Cd-player (sunetul ploii)</p> <p>Fluier</p>	<p>Frontal</p> <p>Frontal</p> 	<p>Stimularea interesului pentru activitate</p>
----	----------------------------	--	---	---	---	---

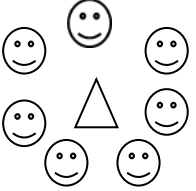
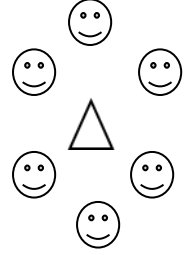
		<p>c) Pregătirea selectivă a aparatului locomotor Se lucrează în formație de cerc:</p> <p>Ex.1. „Privim după fluturi” P.I -stând, T1-4-rotirea capului spre stânga T1-4- rotirea capului spre dreapta</p> <p>Ex.2. „Hai să zburăm” P.I- stând, T1-2 mâinile pe umăr , brațele întinse sus; T3-4 mâinile pe umăr, revenire în P.I</p> <p>Ex. 3. „Ne întindem” P.I- stând depărtat cu mâinile pe șold, T1-2 îndoirea trunchiului spre stânga, revenire în P.I T3-4 - îndoirea trunchiului spre dreapta, revenire în P.I</p> <p>Ex. 4. “Prindem fluturi” P.I stând cu mâinile pe șold: T1-2-3- sărituri succesive pe vârful; T 4- săritura cu aterizare în ghemuit</p> <p>O3 <i>Realizarea temei</i> Tema: Târârea pe palme și genunchi: <ul style="list-style-type: none"> - Sprijinul se realizează pe palme, antebrațe și genunchi; - Privirea este înainte; - Deplasarea se realizează prin coordonarea brațelor și picioarelor. Educatorea demonstrează modul de executare a târârii, este repetată de 1, 2 copii. La semnalul sonor copiii în coloană câte unul vor executa târârea pe palme și genunchi, respectând indicațiile metodice ale educatoarei.</p>	<p>Explicația</p> <p>Demonstrația</p> <p>Exercițiul</p> <p>Explicația</p> <p>Demonstrația</p>		 <p>frontal</p>  <p>frontal</p>	<p>Se urmărește corectitudinea executării exercițiilor</p> <p>Aprecieri verbale</p> <p>Încurajări și aprecieri</p>
--	--	---	---	--	---	--

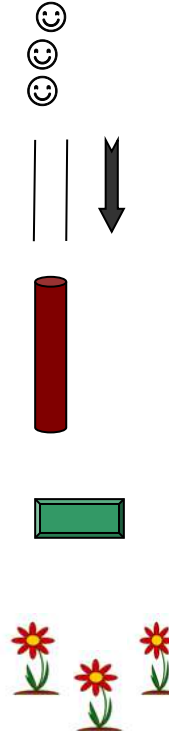
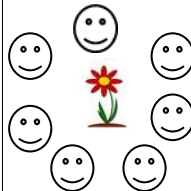
6.	Obținerea performantei	04	<p>Se va consolida deprinderea însușită -târârea și vor recunoaște ideile principale ale poveștii, prin jocul de mișcare: “Fluturii salvatori”</p> <p>Explicarea și demonstrarea jocului:</p> <p>Educatorea demonstrează desfășurarea jocului și rezolvarea sarcinilor</p> <p>Se intuiesc materialele .</p> <p>Sunt prezentate regulile jocului:</p> <p>- la semnalul sonor al educatoarei:</p> <p>- copiii de la centrul de antrenament „Fluturii Roșii” execută zborul fluturașului până la tunel (scoarța copacului) unde merg pe coate și genunchi, ocolesc florile, în ordinea întâlnită în poveste, apoi le udă.</p> <p>- „Fluturii galbeni, și „Fluturii albi,, vor parcurge același traseu așteptând un semn de la flori că nu „s-au stins,,...</p> <p>„Fluturașii salvatori”</p> <p>La semnalul sonor al educatoarei, cele trei grupe de copii vor executa și respecta ordinea acțiunilor stabilite de regulile jocului, vor dialoga cu florile care nu au fost prea prietenoase .</p> <p>Pentru rezolvarea corectă a sarcinilor, copiii primesc zâmbărici.</p>	<p>Explicația</p> <p>Exercițiul</p>	<p>Stative „Flori”, galețuse, stropitori, obstacole, tunel</p> <p>panou cu punctaj pentru fiecare echipă</p>		<p>Aprecierea rezultatului activității de grup</p> <p>Executarea corectă a exercițiilor de respirație</p>
7.	Revenirea organismului după efort		<p>Se realizează prin dansul liniștitor „Fluturașii și florile”, în timpul căruia copiii execută exerciții de respirație. Fiecare copil primește o lalea cu care va valsa ,o va iubi și o va dărui musafirilor și zâna va primi un zâmbărici pentru că a reușit împreună cu fluturașii să salveze florile .</p>		<p>lalele,soare din carton,înima din lemn</p>		

8.	Retenția și transferul		<p>Tranziția : „Zborul spre casă” - activitatea continuă prin deplasarea copiilor din grădina cu flori, vor trece prin pădure și se vor pregăti pentru activitatea pe centrele deschise.</p> <p>BIBLIOTECĂ: „<i>Carte cu personaje din poveste</i>”</p> <p>ARTĂ: „<i>Fluturii prieteni</i>”- lipesc aripioare colorate pentru realizarea fluturașilor;</p> <p>JOC DE MASĂ: „<i>Cei trei fluturași</i>”-puzzle</p>	Explicația			
		O5 O6 O7 O8 O9 O10		Exercițiul	siluietele personajelor	Pe grupe	Aprecieri verbale
					aripioare colorate, tuburi de hârtie, buline, lipici;	Individual	
					piese puzzle	Pe grupe	
9.	Evaluarea		<p>Lucrările finalizate de la centrele de interes sunt evaluate de către copii printr-o expoziție; se aduc argumente pro și contra punându-se accentul pe mesajul transmis de poveste și corectitudinea rezolvării sarcinilor.</p>	Turul galeriei	stimulente	Frontal	Aprecieri frontale și individuale
10.	Încheierea activității	O11 O12	<p>Se realizează prin dansul tematic „ Coarda colorată-curcubeul!”.</p> <p>Se revine la mesajul zilei.</p> <p>„ La bine la greu, prieteni mereu !”</p> <p>Se fac aprecieri generale asupra întregii activități.</p>	Exercițiul	Balta –pânză albastră CD- player, costumații adecvate temei, banner cu mesajul zilei măști zâmbărici, medalii	Frontal	Aprecieri verbale
				Convorbirea		Individual	

ZIUA TEXTILELOR RECICLATE

prof. Chirilă Cristina Maria, Centrul Școlar de Educație Incluzivă Nr.1 Sibiu
prof. Felderă Bianca, Centrul Școlar de Educație Incluzivă Nr.1 Sibiu

Prezentul exemplu de bune practici are la bază atelierul și expoziția ”Ziua Textilelor reciclate”, activitate din cadrul proiectului european de schimb interșcolar Erasmus+, **KA2 "Let's get G.R.E.E.N. (Global, recycle, environment, employment, nature)"**, în care școala noastră a fost partener, alături de școli incluzive din Slovenia (coordonatoare), Franța, Germania, Letonia și Macedonia de Nord, derulat în perioada sept. 2020 - aug. 2023.

Proiectul a avut ca obiective dezvoltarea autonomiei elevilor cu cerințe educaționale speciale, creșterea competențelor sociale și comunicative ale acestora, conștientizarea problemelor legate de protejarea mediului înconjurător în rândul profesorilor și elevilor și schimb de bune practici pentru cadrele didactice implicate.

Argument al activității:

Acțiunile de achiziționare, reciclare și reutilizare a textilelor în școlile speciale pot fi o condiție prealabilă pentru pre-profesionalizarea elevilor cu nevoi speciale care au nevoie de adaptare și integrare socială.

Scopul activității:

- stimularea și dezvoltarea unor abilități adecvate și creative prin activități de reciclare a diferitelor materiale textile;
- dezvoltarea competențelor civice și a aptitudinilor ecologice prin conștientizarea importanței achiziționării, colectării și reutilizării materialelor textile reciclabile, care vor acționa în beneficiul naturii.

Obiectivele urmărite:

- familiarizarea cu materialele de lucru și reutilizarea textilelor;
- urmarea pașilor de lucru corecți, pentru a realiza produsele;
- dezvoltarea unei atitudini corecte pentru rezolvarea problemelor de mediu.

Instrucțiuni suplimentare pentru profesori, anterioare desfășurării activității:

Elevii trebuie să înțeleagă cât de important este să ia măsuri pentru a preveni poluarea mediului prin reciclarea corectă a textilelor.

Deșeurile textile apar în două momente din durata de viață a unui produs:

- în etapa de producție: - în primul rând, atunci când articolele de îmbrăcăminte sunt tăiate, rămân resturi de materiale, chiar și produse cu defecte care nu mai pot fi trimise spre vânzare.
- la sfârșitul duratei de viață a produsului: - articolele sunt folosite, pătate sau rupte și ajung într-o stare care nu le mai oferă posibilitatea de a fi purtate.

Proiectul le oferă profesorilor posibilitatea de a-i forma pe elevi pe această temă și de a-i motiva să adopte obiceiuri durabile, compatibile cu viața lor de zi cu zi.

Prin această activitate alegem să nu risipim și să folosim materialele rămase în gospodăriile elevilor, pentru a crea noi obiecte vestimentare / decorative / utile.

Resurse:

- instrucțiuni, materiale de lucru și explicații detaliate privind punerea în aplicare a reciclării textilelor durabile
- tutorial cu pașii necesari pentru realizarea produsului
- șosete albe uzate, panglici, resturi textile, nasturi colorați, vatelină, șireturi, fire etc.(activitatea 1);
- blugi uzați, pungi de iută, curele, nasturi, mărgel, pistol de lipit (activitatea 2), mașină de cusut, dacă este necesar.

1. "Omul de zăpadă" - obiect decorativ

Coordonați de cadrele didactice, elevii CES au confecționat oameni de zăpadă cu ajutorul diferitelor tehnici de lucru, în funcție de vârstă și aptitudini, antrenându-și astfel creativitatea și îndemânarea.

Operații:

- pregătirea: trasarea șablonului din materialul textil al șosetei, marcarea locurilor de separare a părților trunchiului, marcarea poziției ochilor, gurii, nasturilor;
- de prelucrare: decuparea după șablon, umplerea cu vatelină, coaserea pentru separarea părților trunchiului, coaserea ochilor, a nasturilor, fixarea eșarfei (panglici), alegerea unei bonete din resturi de materiale textile, prinderea cârligului (dantelă);
- finisare: curățarea produsului, uniformizarea umpluturii, verificarea aspectului general.



2. Decorațiuni din material de blugi / sac de iută:

- Cu ajutorul șabloanelor fixate pe resturile de material, se proiectează, se decupează și se confecționează, prin diferite tehnici, flori sau ornamente care pot fi folosite ca podoabe (cercei, brățări, coliere, cordoane etc.) sau ornamente pentru rame de tablouri, pungi pentru cadouri. Pentru un plus de culoare, ornamentele pot fi pictate cu acrilice metalizate.

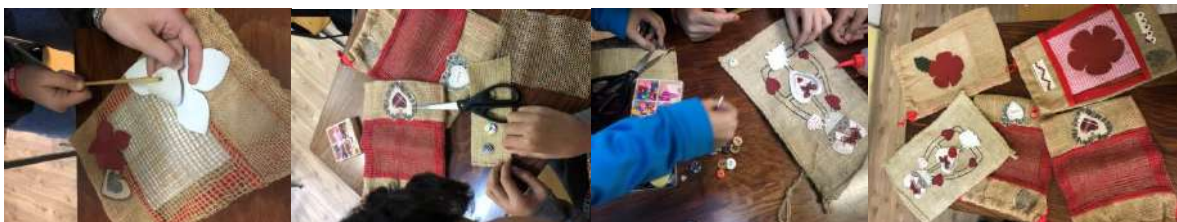

-Suporturile pentru încărcarea telefoanelor mobile, gețile sau poșetele pot fi ușor decupate, cusute manual și împodobite cu elemente decorative -flori, inimioare, fluturi etc. - tăiate din deșeurile textile.



3. Expoziție cu tema "Ziua Textilelor Reciclate"

Toți elevii cu CES au sărbătorit "Ziua Textilelor Reciclabile", toate clasele expunându-și produsele originale și primind cu mândrie diplomele de participare.



În funcție de particularități și posibilități, cu toții au susținut ateliere practice, realizând obiecte, decorațiuni, articole vestimentare, machete, jucării, colaje, măști cu ajutorul materialelor textile reciclate. Ca suport, au fost folosite plastic, metal, hârtie-carton sau materiale din natură, subliniind ideea că dăm o nouă "viață", aspect sau utilitate unor deșeuri.

Prin activități interactive, preșcolarii și elevii au reținut regulile corecte de colectare selectivă a deșeurilor, au explorat diverse culori, forme și texturi, și-au dezvoltat creativitatea, îndemânarea, au colaborat, au lucrat în echipă, au fost "mici ECO-artiști", admirând creațiile tuturor într-o expoziție tematică.

Cu toții am realizat că împreună putem fi mult mai prietenoși cu planeta noastră!

ATELIERUL DE LECTURĂ

Chirilă Gina, Școala Gimnazială Nr. 1, Matca

Lectura reprezintă una dintre cele mai importante activități în dezvoltarea intelectuală a copiilor, deoarece dezvoltă vocabularul, stimulează imaginația, antrenează memoria și, nu în ultimul rând, stărnește emoții care-i ajută să crească armonios.

Atelierul de lectură este o secvență de învățare interactivă ce implică, printre altele, dobândirea și exersarea următoarelor deprinderi și abilități:

- Documentare, investigație, analiză și sinteză;
- Comunicare eficientă în activități pe grupe;
- Crearea unui mediu de lucru pozitiv, propice învățării;
- Formularea de mesaje clare pentru a schimba opinii și idei;

CLASA: a IV-a

SUBIECTUL: Textul narativ *Pălăria Omului-de-Zăpadă*, după Iuliu Rațiu

ARGUMENTARE: Am ales să folosesc **Atelierul de lectură** în ora a doua acordată studiului textului narativ *Pălăria Omului-de-Zăpadă*, după Iuliu Rațiu, pentru a-i antrena pe elevi în citirea și studiul aprofundat al textului, pentru a le dezvolta gândirea și stimula creativitatea. Această manieră de lucru cu textul oferă oportunitatea de a lucra în echipă, de a aborda un text din mai multe perspective, de a preda integrat un conținut.

OBIECTIVELE învățării:

- Stimularea interesului elevilor pentru lectură, descoperind multitudinea perspectivelor de abordare a unui text literar;
- Dezvoltarea atitudinii de relaționare a elevilor cu ei înșiși și cu ceilalți;
- Înșușirea unor instrumente de investigare, analiză și valorizarea conținuturilor;
- Formarea competențelor lingvistice, de comunicare orală prin expunerea materialului realizat;
- Formarea capacității/ deprinderii de sistematizare și sinteză;

DESCRIEREA secvenței de învățare:

Colectivul este împărțit în 4 echipe. Fiecare echipă are la dispoziție același text - *Pălăria Omului-de-Zăpadă*, după Iuliu Rațiu, pe care l-au citit în ora anterioară. Învățătorul distribuie fiecărei echipe fișe cu rolurile pe care le vor lucra în cadrul atelierului, după cum urmează:

1. SINTETIZATORII

Scrieți un scurt rezumat al lecturii.

.....
.....
.....
.....
.....

Conexiune: De ce anume v-a amintit ceea ce ați citit astăzi?

.....

2. INTEROGATORII

Formulați o listă cu cât mai multe întrebări ce vizează conținutul de idei al textului.

.....
.....
.....
.....
.....

Scrieți o propoziție importantă despre textul citit.

.....

3. ILUSTRATORII

Realizați un desen inspirat din textul citit.



Conexiune: De ce anume v-a amintit ceea ce ați citit astăzi?

.....
.....

4. CONECTORII

Scrieți fapte și întâmplări din viața reală, a voastră, a prietenilor, a comunității, care au elemente comune cu cele din text.

Câteva conexiuni pe care le-ați făcut:

- 1.....
- 2.....
- 3.....

Scrieți o propoziție importantă despre textul citit.

.....

REFLECȚII:

Am aplicat Atelierul de lectură și am fost foarte mulțumită de rezultatele elevilor în învățare. Am remarcat curiozitatea elevilor de a aborda o modalitate nouă de lucru cu textul, bucuria de a face conexiuni cu întâmplări din viața lor, pe care le-au povestit cu haz.

Din perspectivă metodică, aplicarea acestei metode de lucru cu textul este un câștig pentru cadrul didactic, care abordează integrat un conținut, dar mai ales pentru elevi, care sunt solicitați să citească cu atenție un text, să extragă informații esențiale din acesta, să formuleze întrebări logice, să realizeze conexiuni între cunoștințe și viața de zi cu zi.



***Exemples de bonnes pratiques
dans la préparation des examens DELF et DALF
basée sur l'application de nouvelles technologies
dans la classe de français, langue étrangère, à l'école***

Professeur Chirila Macovei Ionela Maria

E-mail: yomac2007@yahoo.com

Lycée d'Informatique "Gr. Moïsil" Iassy

La préparation aux examens DELF (Diplôme d'Études en Langue Française) et DALF (Diplôme Approfondi de Langue Française) en utilisant les nouvelles technologies peut être efficace et pratique.

Les examens DELF (Diplôme d'Études en Langue Française) et DALF (Diplôme Approfondi de Langue Française) sont des certifications officielles de la maîtrise de la langue française. Ils sont délivrés par le ministère français de l'Éducation nationale et sont reconnus dans le monde entier. Voici quelques informations clés sur ces examens :

Le DELF (Diplôme d'Études en Langue Française) est composé de 4 niveaux différents : A1, A2, B1, et B2. Chaque niveau évalue les compétences en compréhension orale, compréhension écrite, production orale et production écrite; le DELF est destiné aux apprenants de français langue étrangère de tout âge et de tout niveau, depuis les débutants jusqu'aux intermédiaires avancés.

Les examens DALF est généralement recommandé pour des objectifs académiques, professionnels ou personnel; le DALF (Diplôme Approfondi de Langue Française) est également composé de 4 niveaux, mais ces niveaux sont plus avancés que ceux du DELF : C1 et C2 (niveau autonome) ainsi que C1 et C2 (niveau expérimenté). Le DALF est conçu pour évaluer des compétences linguistiques de haut niveau, adaptées à des besoins académiques et professionnels plus exigeants. Il est souvent requis pour l'admission à des universités françaises, pour l'obtention de visas d'étudiant, ou pour des emplois qui nécessitent une maîtrise avancée du français.

Les examens DELF et DALF évaluent les compétences en français à travers une variété de tâches, y compris des entretiens oraux, des rédactions, des exercices de compréhension, et des interactions en français. Les résultats sont généralement attribués en fonction des niveaux de compétence du Cadre européen commun de référence pour les langues (CECR).

Ces diplômes sont très respectés et peuvent être un atout précieux pour ceux qui souhaitent poursuivre des études en français, travailler dans un environnement francophone, ou tout simplement prouver leur compétence en langue française. Les examens sont administrés dans de nombreux pays, et il est recommandé de se préparer soigneusement en suivant des cours ou en utilisant des ressources spécifiques pour réussir ces tests.

Voici comment vous pouvez intégrer les nouvelles technologies dans votre préparation efficace et pratique à ces examens :

Cours en ligne : Inscrivez-vous à des cours de préparation au DELF et au DALF en ligne. De nombreuses écoles et plateformes éducatives proposent des cours virtuels avec des enseignants qualifiés qui vous guideront dans votre préparation.

Applications mobiles : Utilisez des applications mobiles dédiées à la préparation au DELF et au DALF. Elles offrent des exercices interactifs, des quiz, et des ressources audio pour améliorer vos compétences en compréhension orale et écrite.

Plateformes d'apprentissage en ligne : Explorez des plateformes d'apprentissage en ligne telles que Duolingo, Babbel qui offrent des cours de français avancés et des exercices de grammaire.

Ressources YouTube : YouTube propose de nombreuses vidéos de préparation au DELF et au DALF, notamment des tutoriels, des exercices pratiques, et des exemples d'épreuves antérieures.

Sites web éducatifs : Consultez des sites web éducatifs spécialement conçus pour la préparation aux examens DELF et DALF. Ils fournissent des exercices, des conseils et des exemples de questions d'examen.

Plateformes de conversation en ligne : Participez à des conversations en français avec des locuteurs natifs ou d'autres apprenants sur des plateformes.

Forums de discussion : Rejoignez des forums de discussion en ligne dédiés à la préparation aux examens DELF et DALF. Vous pouvez poser des questions, partager des conseils, et discuter avec d'autres personnes qui se préparent aux mêmes examens.

Correcteurs automatiques : Utilisez des correcteurs orthographiques et grammaticaux pour améliorer votre écriture en français.

Examens blancs en ligne : Effectuez des examens blancs en ligne pour vous familiariser avec le format et le timing des épreuves du DELF et du DALF. De nombreuses ressources en ligne proposent des examens de pratique.

Réseaux sociaux en français : Suivez des comptes en français sur les réseaux sociaux pour vous immerger davantage dans la langue et pratiquer la lecture de contenu authentique en français.

Podcasts en français : Écoutez des podcasts en français pour améliorer votre compréhension orale. Il existe des podcasts spécifiquement dédiés à la préparation aux examens de langue.

Motiver les élèves à apprendre le français pour les examens DELF et DALF peut être un défi, mais il existe de nombreuses approches et stratégies pour susciter leur intérêt et leur engagement: utilisation de supports authentique en français, tels que des chansons, des films, des vidéos, des articles de journaux ou des émissions de télévision, qui reflètent la culture et la vie quotidienne francophones; thèmes pertinents et intéressants qui suscitent l'intérêt des élèves, qu'il s'agisse de la gastronomie française, de la mode, de la musique, ou de la littérature; méthodes d'enseignement interactives qui encouragent la participation active des élèves, comme des jeux, des activités de groupe, des débats, et des projets.

Intégrez les nouvelles technologies, les médias sociaux, les applications mobiles et les vidéos YouTube dans l'apprentissage pour rendre le processus plus interactif et actuel et cela peut motiver les élèves à communiquer en français et offrez des récompenses, des certificats aux élèves qui atteignent des objectifs spécifiques en français.

Il est important que les enseignants choisissent des vidéos appropriées pour le niveau de leurs élèves et qu'ils fournissent une orientation et des activités liées aux vidéos pour maximiser leur impact pédagogique. Les vidéos YouTube peuvent être un outil précieux pour améliorer

la compétence en compréhension orale et enrichir l'expérience d'apprentissage du français en classe.

Voici quelques exemples d'utilisation de vidéos YouTube dans l'enseignement du français en classe : utilisez des extraits de films français ou de séries télévisées populaires pour améliorer la compréhension orale des élèves (par exemple, vous pourriez montrer une scène d'un film français et demander aux élèves de résumer ce qu'ils ont entendu); les chansons françaises sont un excellent moyen d'enseigner la prononciation, le vocabulaire et la culture (choisissez des chansons françaises célèbres et demandez aux élèves d'écouter, de lire les paroles, puis de discuter de la signification); tutoriels et vidéos éducatives (trouvez des vidéos éducatives en français qui expliquent des concepts grammaticaux, des règles de grammaire ou des sujets spécifiques). Les élèves peuvent suivre ces vidéos pour renforcer leurs compétences; reportages ou documentaires (utilisez des documentaires ou des reportages en français pour élargir la compréhension des élèves sur des sujets d'actualité ou culturels. Pour stimuler des discussions en classe); vidéos humoristiques (les vidéos humoristiques en français peuvent rendre l'apprentissage plus amusant).; voyage virtuel (organisez un "voyage virtuel" en France en montrant des vidéos de différentes régions, monuments, plats, et coutumes; ainsi les élèves peuvent en apprendre davantage sur la culture française); entretiens et discussions; actualités en français (utilisez des vidéos d'actualités en français pour discuter de sujets mondiaux ou nationaux).

L'intégration judicieuse de ces vidéos dans le programme d'enseignement permet aux élèves de développer leurs compétences linguistiques tout en découvrant la culture et la société françaises. Les vidéos YouTube peuvent être un outil d'apprentissage polyvalent et engageant pour la classe de français.

Les élèves peuvent apprendre à leur propre rythme, choisir les sujets qui les intéressent et accéder aux ressources à tout moment, ce qui les encourage à s'engager davantage dans l'apprentissage; cela les prépare à utiliser la technologie de manière efficace et responsable.

Les classes virtuelles en français, également connues sous le nom de cours en ligne, sont devenues de plus en plus populaires pour l'apprentissage de la langue française. Elles offrent de nombreux avantages, notamment la flexibilité, l'accès à des ressources en ligne, et la possibilité de se connecter avec des enseignants et d'autres apprenants du monde entier. Voici comment elles fonctionnent: choix de la plateforme - les classes virtuelles en français peuvent être proposées sur diverses plateformes en ligne, telles que Zoom, Google Meet, Microsoft Teams, ou des plates-formes d'apprentissage spécifiques au français.

Les apprenants s'inscrivent généralement sur la plateforme ou le site web de l'organisme qui propose les cours. Ils peuvent choisir parmi une variété de cours en fonction de leur niveau (débutant, intermédiaire, avancé) et de leurs objectifs d'apprentissage. Les cours en ligne peuvent être dispensés en direct par un enseignant. Les élèves se connectent à une heure fixe pour assister à la leçon, qui peut inclure des présentations, des discussions, des exercices et des activités interactives. Souvent, les cours sont enregistrés et mis à disposition pour les élèves qui n'ont pas pu assister à la session en direct. Cela permet une certaine flexibilité. Les élèves peuvent recevoir des devoirs à faire entre les cours, tels que des exercices de grammaire, de la pratique de la conversation, ou des devoirs écrits. Les plateformes de cours en ligne permettent aux élèves de poser des questions à l'enseignant, de discuter avec d'autres apprenants, et de participer à des activités en ligne. Les enseignants peuvent suivre la progression des élèves, évaluer leur travail et fournir des commentaires. À la fin du cours, les élèves peuvent recevoir une certification ou un diplôme en fonction de leur performance.

Les classes virtuelles en français sont une option pratique, surtout pour ceux qui ne peuvent pas assister à des cours en personne en raison de contraintes de temps ou de géographie.

Suivre des comptes francophones sur les médias sociaux et participer à des discussions en classe de français peut être une excellente façon d'améliorer les compétences en langue. Voici comment vous pourriez intégrer cette pratique à votre expérience de cours de français :

Suivre des comptes pertinents: trouvez des comptes francophones sur des plateformes comme Twitter, Instagram, Facebook, ou même des forums en ligne. Cherchez des comptes qui partagent des informations sur la culture, la langue, l'actualité, ou les sujets qui vous intéressent.

Les enseignants qui démontrent une passion pour la langue et la culture française peuvent inspirer les élèves. Partagez votre propre enthousiasme. Donc, encouragez les élèves à exprimer leur créativité en français à travers des activités telles que l'écriture de poèmes, la création de chansons, ou la réalisation de vidéos et aidez les élèves à voir comment la maîtrise du français peut les aider à atteindre leurs propres objectifs, que ce soit pour des voyages, des opportunités professionnelles, ou simplement le plaisir de la découverte culturelle.

Créez une atmosphère d'apprentissage positive où les erreurs sont considérées comme des opportunités d'apprentissage et où les progrès sont célébrés. Variez les activités en classe pour éviter la monotonie. Passez de l'apprentissage formel à des activités ludiques et interactives. L'objectif est de créer aux élèves un environnement d'apprentissage stimulant et positif qui incite les élèves à explorer et à apprécier la langue et la culture françaises.

En guise de conclusion, la régularité de la pratique est essentielle. Fixez-vous des objectifs, suivez un plan d'étude, et mesurez votre progression tout au long de votre préparation. Les nouvelles technologies peuvent être des alliées précieuses pour préparer le DELF et le DALF de manière efficace et flexible.

METODE INTERACTIVE UTILIZATE ÎN ÎNVĂȚĂMÂNTUL PRIMAR

Prof. înv. primar, Chirilă Ortansa Ioana
Școala Gimnazială „Constantin Brâncoveanu” Călărași

BRAINSTORMING

Brainstorming-ul este o metodă de stimulare a creativității și imaginației elevilor, dar și de formare a unor trăsături de personalitate (spontaneitate, altruism etc.). Se realizează prin formularea a cât mai multor idei, ca răspuns la o situație enunțată de profesor sau un elev, după principiul „cantitatea generează calitatea”.

Un moment de brainstorming se poate crea în orice etapă a lecției și poate să se desfășoare de la 5 minute până la întreaga oră (50 minute). Pentru desfășurarea optimă a unui brainstorming, se impune respectarea unor reguli, enunțate de liderul grupului (profesorul, elevul) chiar de la începutul activității:

- solicitarea de exprimare a ideilor rapid în fraze, propoziții sau cuvinte scurte și concrete fără cenzură;
- sunt interzise aprecierile critice, ironiile, contradicțiile, orice manifestare de acest gen care inhibă imaginația participanților;
- sunt încurajate asociațiile neobișnuite de idei, combinările și ameliorările soluțiilor propuse de ceilalți, imaginația trebuie să fie liberă, exprimându-se orice idee îi vine elevului în minte, care este acceptată fără cenzură. Toți elevii trebuie să comunice cel puțin câte o idee.

Metoda se parcurge prin derularea următoarelor etape:

1. Alegerea temei/problemei și prezentarea ei;

- liderul (profesorul sau un elev) va comunica tema pusă în discuție și va prezenta/reaminti regulile;
- subiectul brainstorming-ului se poate formula prin diferite noțiuni sau concepte, prin întrebări (Ce știți despre...?, Ce ați face dacă ați fi...?, Ce ați propune...?, Cum s-ar putea realiza...?, Cum explicați...?, Ce întrebări ați pune...? etc.), prin prezentarea unor imagini, a unui film (metoda poate să preceadă dezbaterile lor).

2. Generarea ideilor

- toți elevii își vor comunica ideile, după regulile enunțate, fără nici o cenzură;
- toate ideile vor fi scrise pe tablă sau flipchart, în ordinea emisă de participanți;
- etapa se încheie când toți participanții și-au exprimat cel puțin o idee.

3. Evaluarea calității ideilor

- reluarea ideilor pe rând și gruparea lor pe diferite criterii;
- analiza critică, argumentarea, contraargumentarea ideilor emise anterior, la nivelul întregii clase sau al unor grupuri mai mici.

4. Selectarea celor mai importante idei

- se discută liber soluțiile originale și fezabile.

5. Afișarea ideilor rezultate în forme cât mai variate și originale.

CIORCHINELE

Este o metodă de brainstorming neliniară care stimulează gândirea critică, conexiunile dintre idei, crearea unei structuri grafice, a unor clasificări și corelări de cunoștințe, utilizând informații dintr-o sursă analizată. Este o metodă grafică antrenantă ce poate fi utilizată pentru reținerea informației dintr-un text, dar și pentru observarea și comentarea unei imagini sau film. Se poate folosi în activitățile de învățare, de fixare a cunoștințelor și la evaluarea sumativă a uneiia sau a mai multor unități de învățare. Într-un cerc, în mijlocul unei foi/planșe/tablă se scrie un cuvânt, o sintagmă care să reprezinte subiectul. Pe măsură ce vin ideile, se formează „ramuri” care se trec în cercuri mai mici pe lateral, legate de subiectul principal prin linii. Aceste „subiecte-ramură” pot avea, la rândul, „subiecte-mlădițe”. Un subiect poate avea numeroase ramuri, iar o ramură numeroase mlădițe.

Etapele de realizare ale metodei:

- stabilirea modalității de lucru: individual, pe grupe de 4-5-6 elevi sau cu întreaga clasă;
- se scrie un cuvânt/temă/sintagmă ce urmează a fi cercetată în mijlocul foii, planșei sau tablei;
- se poate utiliza metoda brainstorming-ului timp de 5 minute;
- se citește textul/documentul, se observă imaginea într-un timp propus (15 – 20 minute);
- se notează individual ideile, sintagmele, cunoștințele care le vin în minte elevilor în legătură cu tema propusă în jurul cuvântului central, trăgându-se linii între acesta și informațiile notate;
- schimbul de idei – împreună cu colegul de bancă, apoi în grup, elevul discută și completează ciorchinele individual;
- se realizează un produs al grupei sau al clasei, un „afiș” pe coală mare, fiecare grupă folosește altă culoare de scris stabilită la început și se fixează timpul de lucru (10 minute);
- produsele finale se afișează și se realizează „turul galeriei”;
- raportorul grupei prezintă produsul și răspunde întrebărilor
- se face autoevaluarea și evaluarea pentru fiecare produs în parte, după criterii dinainte stabilite și cunoscute de elevi.

Dacă metoda nu se utilizează pe grupe, ci este implicată întreaga clasă, atunci ciorchinele se va realiza pe tablă sau flipchart, și în această situație:

- se urmează pașii 1-5, activitatea oprindu-se când s-au epuizat toate ideile, în limita de timp anunțată;
- în final, ciorchinele se va reorganiza, utilizându-se conceptele, ideile fezabile, elevii notându-și în caiete forma definitivă a ciorchinelui.

Produsele finale pot rămâne afișate în clasă, iar cele individuale se vor păstra în Portofoliul elevului. „Ciorchinele” se poate utiliza cu succes la toate clasele, gradul de complexitate al acestuia se organizează în funcție de particularitățile de vârstă ale elevilor.

CIORCHINELE

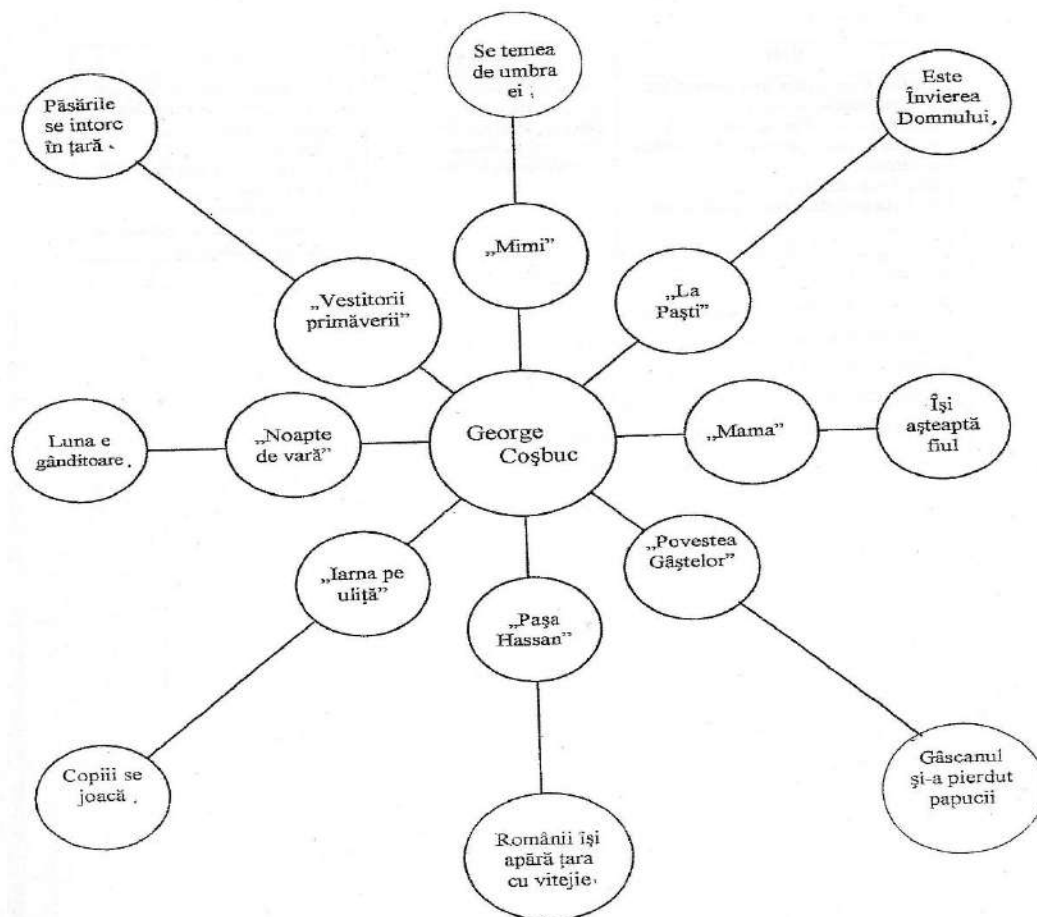

SINELG

(Sistem interactiv de notare pentru eficientizarea lecturii și a gândirii)

Este o metodă prin care cel care învață, citește și codifică un text pentru a-l înțelege în mod activ și pragmatic.

Etapele metodei sunt:

-elevii citesc textul (fișe de lucru, textele din manual etc.) individual, în perechi sau în grup de 3-4;

-elevii marchează pe marginea textului următoarele simboluri:

V pentru cunoștințe confirmate/cunoscute

- pentru cunoștințe infirmate/contrazise de text

+ pentru cunoștințe noi, neîntâlnite până acum

? pentru cunoștințe incerte, confuze

După încheierea lecturii, elevii trec informațiile într-un tabel care are forma următoare:

V	-	+	?

Rezultatele obținute se discută pe grupuri și se comunică profesorului, care le centralizează într-un tabel similar la tablă sau pe o planșă ce va rămâne apoi afișată în clasă.

Cunoștințele incerte se vor discuta în clasă, sau pot fi o temă pentru acasă, de stimulare a cercetării. Metoda este eficientă în etapa de realizare a sensului de învățare și înțelegere a cunoștințelor. Se poate utiliza cu succes la orice tip de lecție, fiind extrem de eficientă în lecțiile de recapitulare, fixare și consolidare, când se redimensionează conținuturile și se pot introduce informații noi, mai atractive, mai spectaculoase.

ȘTIU/VREAU SĂ ȘTIU/AM ÎNVĂȚAT

Este o metodă grafică prin care elevul își inventariază cunoștințele despre o temă/un subiect, și își îmbogățește cunoștințele. Metoda poate fi aplicată în toate momentele lecției și la toate tipurile de lecție. Se pleacă de la premisa că elevii "știu ceva" despre tema/subiectul lecției, fie din anii anteriori, fie din alte surse de informare (lecturi personale, televiziune, internet etc.). Elevii pot lucra individual, în perechi sau grupați câte 4-6.

Etapele metodei:

-se cere elevilor să facă o listă cu tot ceea ce știu despre tema anunțată

-se realizează următorul tabel fie pe tablă, fie pe o planșă, dar și în caiete:

ȘTIU (ce cred că știu?)	VREAU SĂ ȘTIU (ce vreau să știu?)	AM ÎNVĂȚAT (ce am învățat?)

În funcție de organizare (individual, perechi sau grupe), se cere elevilor să comunice colegului, altei perechi / altei grupe ceea ce au scris.

Se notează în coloana din stânga informațiile cu care toată lumea este de acord.

Se solicită elevilor formularea întrebărilor despre ceea ce vor să știe sau nu sunt siguri de informația deținută; profesorul îi încurajează și îi ajută pe elevi să formuleze întrebări; întrebările sunt notate în coloana din mijloc.

Elevii vor lectura un text de pe fișele de lucru, sau din manuale și culegeri de texte, vor urmări un film documentar/artistic.

După lectură sau vizionare, se revine asupra întrebărilor formulate, se reiau întrebările, și în dreptul celor care și-au găsit răspunsul se va completa coloana "Am învățat".

Se cere elevilor să identifice acele informații, în legătură cu care nu au pus întrebări, acestea vor fi trecute tot în ultima coloană.

Întrebările rămase fără răspuns vor fi discutate cu elevii și se indică sursele posibile pentru aflarea răspunsurilor. Întrebările fără răspuns sau altele apărute pe parcurs pot fi temă pentru acasă, pentru realizarea unui eseu, a unui proiect mai amplu.

Importanța utilizării platformelor digitale în cadrul orelor de Biologie

Prof. Chiș Carmen Nicolette

Colegiul Național “Onisifor Ghibu” Oradea

Pe fondul schimbărilor rapide prin care trece societatea și datorită progresului tehnologic s-a ajuns la înregistrarea unei adevărate revoluții în domeniul instruirii asistate de calculator. La ora actuală se vorbește tot mai mult de globalizare în toate domeniile, dar globalizarea în educație ar însemna eliminarea barierele dintre educabili și si deschiderea de noi perspective în practica pedagogică.

Așa cum arată studiile, avem elevi deschiși spre cunoaștere care doresc să exploreze domeniile de tehnologie IT sau diferitele platforme de învățare, se folosesc de ele și le preferă în schimbul metodelor tradiționale, dar modul cum sunt folosite și puse în valoare ține și de măiestria profesorului și felul cum fiecare dascăl știe să îndeplinească metodele cu mijloacele didactice în reușita demersului didactic.

Bineînțeles că aceste tehnologii nu trebuie să înlocuiască învățământul tradițional, aceste metode moderne de învățare trebuie privite ca o formă complementară de predare menite să înveselească, să diversifice actul de predare-învățare.

Folosindu-se de tehnologia modernă și de platformele e-learning, elevii beneficiază de o îmbunătățire a abilităților de organizare grafică, scris, citit, calcul tabelar, calcule matematice, etc. De asemenea, oferă elevului flexibilitate în gândire, dar și în ceea ce privește organizarea timpului de lucru, ajută elevii să se concentreze pe tot parcursul lecției, crește interesul elevilor pentru lecție, îi încurajează spre munca individuală, dar și pentru munca pe grupe.

Utilizarea platformelor de învățare în dezvoltarea formatului blended-learning, în procesul educațional produce un demers didactic captivant, motivant, benefic și pentru profesori și pentru elevi atât pe plan social, cât și cognitiv. Profesorii constructiviști sunt cei care mediază între învățarea curentă și nevoile emergente ale elevilor lor.

Astfel, platformele de învățare nu mai sunt doar un mijloc de informare sau de ilustrare a cunoștințelor de predat, ci devin un instrument util în simularea, aplicarea și consolidarea cunoștințelor, exersarea unor abilități de lucru, evaluare și autoevaluare, ceea ce permite elevilor competențe suplimentare - de obținere și gestionare a informațiilor, de explorare, selectare și sistematizare a informațiilor.

Exemplu - Utilizarea aplicației Padlet la Biologie - clasa a V-a

Titlul lecției: Animale protejate din România

Tipul lecției: mixtă

Scopul lecției: formarea unei atitudini pozitive față de animalele pe cale de dispariție prin stimularea interesului față de modul/mediul lor de viață și identificarea căilor prin care se poate contribui la menținerea acestor specii în timp;

Obiectivele lecției: - să descrie, în urma observării, animalele pe cale de dispariție;

– să sintetizeze informațiile descoperite în investigațiile proprii;

- să identifice căi prin care pot contribui la menținerea unei vieți sănătoase a animalelor;

- să se transpună în rolul unor personaje, reprezentând animale.

Aplicația folosită: Padlet

Timp: 35 minute

Resurse materiale : laptop, videoproiector , telefoane mobile , test realizat în aplicația Padlet.

Descrierea activității : explicarea pașilor care trebuie urmați pentru accesarea aplicației Padlet (aplicație utilă pentru toate cadrele didactice , un panou informativ prin care pot fi transmise diferite informații către elevi).

- înscrierea / logarea pe platformă, atât a profesorului, cât și a elevilor.

- accesarea link-ului de către elevi a padlet-ului (varianta numită „Perete”) care cuprinde informații despre animalele pe cale de dispariție din țara noastră - <https://ro.padlet.com/carmenchis1971/e5nmcpea48fnb4z0>

- accesarea link –urilor de pe fiecare panou pentru vizionarea unor filmulețe despre animale protejate de lege .

- după studierea fiecărui panou și vizionarea filmulețelor, elevii vor realiza proiecte despre alte animale pe cale de dispariție și le vor încărca pe Padlet-ul realizat de profesor, folosind link-ul trimis de acesta.

Avantaje:

- este ușor de accesat și utilizat;
- permite învățarea prin descoperire;
- elevii pot realiza diferite proiecte;
- îmbunătățirea abilităților digitale la profesori și elevi.

Dezavantaje:

- este necesară tehnologia.

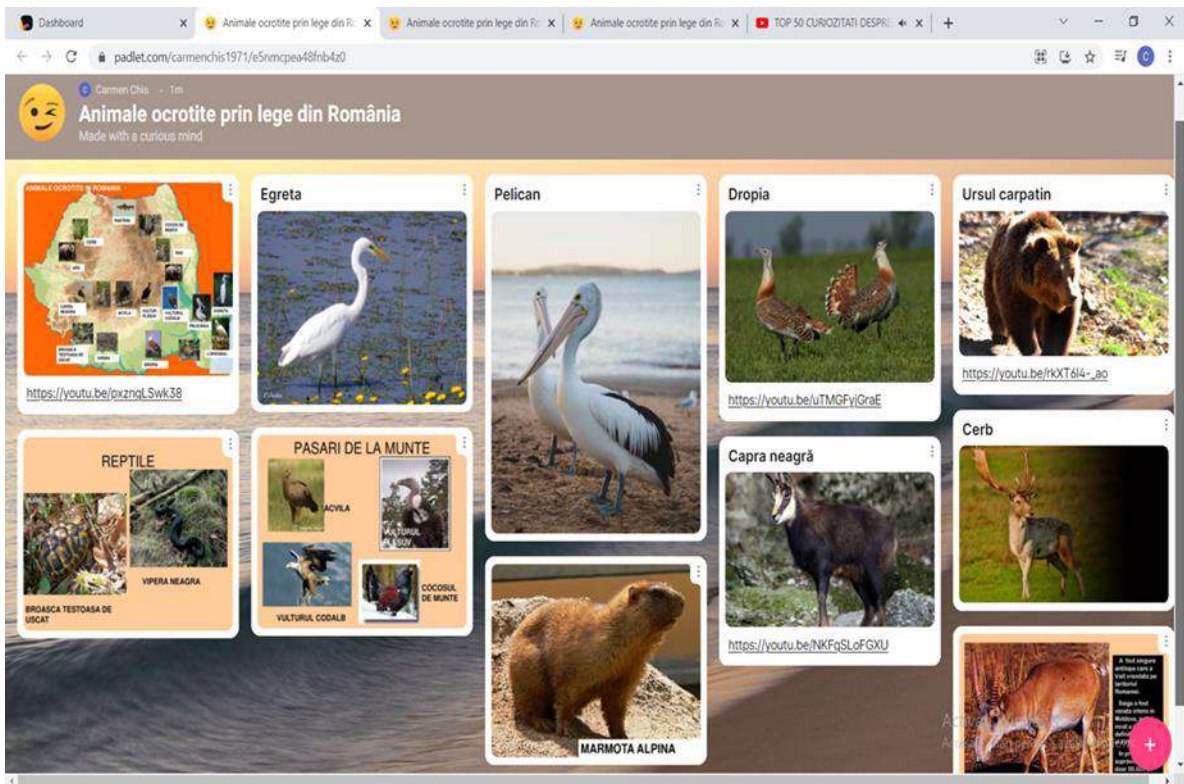
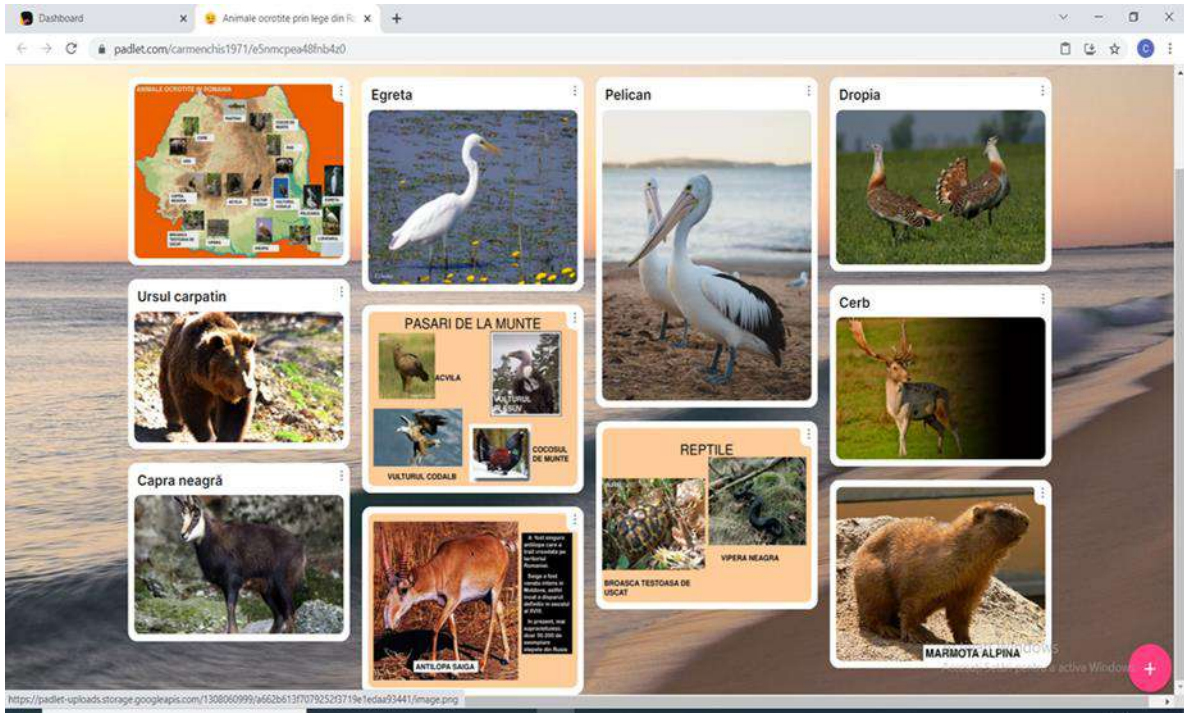

EXEMPLE DE BUNE PRACTICI ÎN UTILIZAREA INSTRUMENTELOR DIGITALE ÎN ACTIVITATEA DIDACTICĂ

Prof. Mariana Tănase, Veronica Ciuș

Scoala Gimnazială Nr.1 Buftea

Trăim în secolul în care tehnologiile acaparează din ce în ce mai mult spațiu în viața de zi cu zi, noi, cadrele didactice, suntem cei care venim să dăm frâu liber creației elevilor și să le modelăm pașii spre cunoștințe. Învățământul preuniversitar trebuie mereu să se adapteze noilor cerințe ale societății noastre, care parcurge un salt tehnologic destul de înalt către o nouă era a tehnologiilor. Rolul profesorului în aceste momente devine crucial deoarece în asemenea salturi competențele profesorilor trebuie adaptate noilor cerințe și necesităților elevilor din această eră. Spre marea noastră uimire procesul tehnologic este într-o dezvoltare mai rapidă decât schimbările ce au loc în domeniul educației, fapt care motivează profesorul să-și autoperfecționeze metodele de predare – învățare - evaluare, utilizate în cadrul orelor. Pentru a răspunde cerințelor secolului în care trăim este nevoie să avem un învățământ flexibil care să le permită elevilor să-și pună în valoare cunoștințele prin modul în care ei cred că o fac cel mai bine și le reușește sută la sută să se manifeste.

Tehnologiile digitale adaptate educației pentru adulți nu sunt doar o mândrie și sunt făcute să dureze (până când vor urma calea proiecteurului, desigur). Prin urmare, este esențial să acordăm timp și efort pentru a explora cele mai bune modalități de a le pune în slujba educației adulților. Totuși, să nu uităm că aceasta din urmă implică în mod necesar relații personale și că cei mai buni educatori sunt capabili să creeze, să mențină și să utilizeze astfel de legături pentru a sprijini adulții în procesul de învățare.

Educația digitală ar trebui să îmbunătățească predarea, nu doar să prelungească metodele existente prin intermediul noilor tehnologii. Trebuie să explorăm diferitele moduri prin care aceste instrumente pot permite elevilor să-și împărtășească ideile și să le confrunte cu cele ale colegilor lor. Trebuie să ne stabilim obiectivul de a îmbunătăți experiența de învățare, de a crește motivația și de a oferi o experiență mai apropiată de modul în care adulții accesează informații și comunică între ei în lumea reală, a clasei

Dispozitivele digitale și internetul au devenit obsesia generației Z. Implementarea instrumentelor digitale și platformelor educaționale în procesul de învățare este de fapt o necesitate care are ca scop eficientizarea învățării și sporirea calității produselor și proceselor de învățare.

Gadgeturile ocupă un loc important în viața noastră ca dascăli, dar și a elevilor noștri ca ucenici. Din dorința ca ele să nu devină un minus în detrimentul orelor, trebuie redirecționate în albia corectă a utilizării lor. Gadgeturile și noile tehnologii nu vin decât să ne ușureze muncă și să

ne demonstreze că era care vine, e era tehnologiilor, era copiilor On-line. Elevii au tendința să învețe independent, să descopere și să pună în acțiune cunoștințele dobândite de ei, doar fiind ghidați de profesor, ei își dezvoltă în acest mod abilitățile de gândire critică, analizând fiecare strategie de învățare și aplicând-o în practică în dependență de sarcina ce li se propune. În aceste momente, când știința și tehnologiile trec printr-o dezvoltare fără zăbavă, se pune accentul pe cele 2 aspecte ale învățării: „informative” - când elevul reține și stochează informația, și „formative” - când elevul se învață a prelucra aceasta informație, o trece prin prisma sa și modul în care operează cu conținuturile propuse, cum pune în practică aceste informații stocate la nivel cognitiv, prin stimularea participării elevului în procesul asimilării cunoștințelor, noi venim să îi motivăm spre cercetarea individuală, descoperirea a noi domenii de cunoaștere.

Generația Z este reprezentată de copiii pentru care telefonul, tableta și laptopul nu mai reprezintă careva simple gadget-uri destinate distracției, ei încadrează la maxim, în fiecare colțișor din viață aceste ustensile. Avem în față era învățământului digital care în timp devine un ”must have”, din ce în ce mai util și necesar în procesul de predare – învățare – evaluare. Suntem puși în situația de a le menține vie curiozitatea și dorința reală de a învăța a copiilor și atunci noi, ca profesori, venim să le oferim metode și strategii de învățare eficientă, jocuri didactice bazate pe platforme de studiu online și instrumente digitale care le permit elevilor să îmbine utilul cu plăcutul și în același timp să acumuleze cunoștințe. Aceste platforme sunt de fapt o imitație a jocurilor care le avem în cadrul orelor, doar ca sunt personalizate și lansate în mediul online, ca elevii să poată avea acces la ele, din gadgeturile care le posedă. Desigur, că în același timp avem posibilitatea de a lansa un test Quizizz la o tablă interactivă sau chiar de la notebukul profesorului, ca să-l prezentăm elevilor. În acest context, vreau să vorbesc despre utilizarea instrumentelor digitale și platformelor educaționale, ca metode moderne de predare, care vin să încline balanța învățării spre un învățământ centrat pe elev, acolo unde profesorul nu devine decât o umbra a elevului, o treaptă spre noile cunoștințe. Și desigur, că pentru a ajunge la rezultatul dorit este cazul ca mijloacele TIC să fie utilizate combinat cu metodele tradiționale, astfel încât să atingem cu succes obiectivele actului de predare-învățare-evaluare

JeopardyLabs este una din platformele online, menite să aducă jocul didactic interactiv în cadrul claselor noastre. JeopardyLabs ne vine în ajutor în momentul când dorim să punem accent pe cunoștințele obținute, să generalizăm sau să verificăm cunoștințele elevilor fie în cadrul unei ore sau după studiul unui modul. Platforma poate fi utilizată atât ca o evaluare formativă, cât și ca o evaluare inițială la început de an școlar. Se utilizează ușor în timpul orelor, cât și în cadrul concursurilor extrașcolare. Oferindu-le link-ul elevilor ei pot ulterior accesa din orice gadget jocul propus de profesor și exersa, analiza, verifica cunoștințele care le-au dobândit pentru că acolo este deja răspunsul corect. Elevilor nu le rămâne decât să conștientizeze unde anume sunt acele lacune

la care trebuie să mai lucreze. Platforma ne oferă posibilitatea să accesăm acele domenii care le dorim atât la căutare pentru a accesa un joc gata creat de cineva, cât și ne oferă posibilitatea de a crea propriul joc, a stabili reguli, a pune întrebări și a oferi răspunsuri. La fel, nu suntem limitați în modul de organizare a jocului, putem forma atâtea echipe de câte avem nevoie 1-2-5. Pe ecran, în același timp putem vizualiza rezultatele pe care le are echipa la acel moment.

Quizizz - cred că în sine a denumirea acestei platforme deja ascunde ideea de lucru care o utilizează, întrebare – răspuns. Aici, iarăși avem frâu liber pentru accesarea întrebărilor, variantelor de răspuns. Îi putem alipi fiecărei întrebări câte o imagine sau putem propune răspunsuri prin imagini, putem accesa răspunsuri cu voce.

Această metodă poate fi implementată absolut la orice etapă a lecției, fie că vorbim de evocare și avem nevoie să ne reamintim unele elemente din materia studiată anterior, fie că vorbim de realizarea sensului și avem nevoie să generalizăm cunoștințele acumulate. Deși solicită timp și efort din partea profesorului, în special timp, instrumentul web e interactiv, evaluarea elevilor e sigură și interesantă, iar raportul gata scris.

Wordwall

Wordwall poate fi folosit pentru a crea atât activități interactive, cât și activități de imprimat. Majoritatea șabloanelor sunt disponibile atât într-o versiune interactivă, cât și într-o versiune imprimabilă.

Interactivele sunt redactate pe orice dispozitiv compatibil web, cum ar fi un computer, tabletă, telefon sau tablă interactivă. Ele pot fi jucate individual de către elevi sau pot fi conduse de profesori, iar elevii se întorc în partea din față a clasei.

Printabilele pot fi tipărite direct sau descărcate ca fișier PDF. Pot fi folosite ca însoțitor al activităților interactive sau ca activități independente.

CrosswordLabs este instrumentul web care introduce interactivitatea în modurile simple de lucru, similar crosswordului obișnuit doar că prezintă variantă digitală. Este un instrument care generează singur crossworduri, de la noi se cere doar că introducem întrebarea și răspunsul corect, iar platforma va forma în cel mai optim mod crosswordul. Implementat de cele mai dese ori la verificarea cunoștințelor sau la etapa de realizarea sensului, această metodă reușește să stimuleze gândirea critică.

Concluzii

Tehnologiile digitale nu trebuie să reprezinte o simplă adăugare, ele trebuie integrate în scopul educației noii generații. TIC-ului în procesul educațional permite utilizarea de teste interactive, chestionare și jocuri didactice care dezvoltă creativitatea și abilitățile de gândire critică. Utilizarea instrumentelor digitale urmărește achiziționarea cunoștințelor și formarea deprinderilor

care permit elevilor să se adapteze cerințelor unei societăți aflată într-o permanentă evoluție, în formarea de competențe generale.

Bibliografie

1. Patraș T., Coropceanu E. Jocul didactic la chimie – metodă interactivă de motivare pentru instruire. Chișinău: UST, 2019.
2. Patrașcu D. Tehnologii educaționale. Chișinău: Editura Tipografia Centrală, 2005. 698 p. ISBN 9975-78-379-1.
3. <https://jeopardylabs.com/play/>
4. <https://wordwall.net/>
5. <https://epale.ec.europa.eu/ro/blog/use-digital-tools-adult-education>

PROIECT EDUCAȚIONAL JUDEȚEAN
PREVENIREA ȘI COMBATerea ABANDONULUI ȘCOLAR ȘI A PĂRĂȘIRII TIMPURII
A ȘCOLII
„DE LA MIC LA MARE, ÎN MIȘCARE”

Prof. Florentin Cimpoae,
Colegiul Național „Gh. M. Murgoci”, Brăila

Domeniul: Educație prin sport

Scop: Prevenirea și combaterea abandonului școlar și a părăsirii timpurii a școlii prin activități sportive extrașcolare

Argumentarea proiectului

Activitățile de prevenire au un mai mare succes în ceea ce privește participarea școlară decât cele de intervenție propriu-zisă.

Prevenirea părăsirii timpurii a școlii este deosebit de importantă pentru a combate consecințele negative ale sărăciei și excluziunii sociale asupra dezvoltării copilului.

Preocuparea pentru prevenirea și diminuarea abandonului școlar trebuie privită ca o prioritate a sistemului de educație cu atât mai mult cu cât factorii determinanți ai abandonului se multiplică și diversifică, ca adaptare la contextul social, economic, cultural, profesional, din ce în ce mai provocator, în care sistemul de învățământ funcționează.

Cauzele abandonului școlar sunt multiple iar prin acest proiect ne dorim să creștem atractivitatea școlii, prin introducerea mai multor activități sportive.

Deplasarea elevilor din mediul rural în cel urban și invers va facilita cunoașterea și aprofundarea unor experiențe marcante în dezvoltarea fizică și psihoemoțională a acestora. Astfel, activitățile sportive permit manifestarea complexă și favorizează dezvoltarea simultană a deprinderilor motrice de bază sau specifice, a capacităților motrice și a deprinderilor și însușirilor moral volitive.

Activitățile sportive sunt importante mijloace de formare și dezvoltare a personalității umane, ele au o acțiune educativă și de integrare socială. Jocurile și întrecerile nu sunt numai o simplă distracție, ele sunt mijloace care își aduc un important aport la formarea și perfecționarea individului.

Emotiile și sentimentele, stările afective trăite și celelalte procese psihice prezente în aceste împrejurări sunt proprii participantului, dar în același timp comune echipajului din care

face parte. Ele sunt determinate de succesele sau insuccesele personale și ale echipajului. Ștafetele aplicative permit manifestarea inițiativei și independenței în acțiuni, acestea favorizând dezvoltarea unor procese importante ca judecata, gândirea, atenția, creativitatea, sinteza, compararea, selectarea.

O altă valoare instructiv - educativă a jocurilor și parcurșurilor aplicative este aceea că ele educă competitivitatea. Elevii învață să-și uneasca eforturile pentru a câștiga, dar ei învață să suporte și înfrângerea, să prețuiască victoria, să devină mai perseverenți în pregătirea lor, mai curajoși. Ele impregnează întreaga viață a omului fiind totodată și o reprezentare a personalității umane. Ele nu reprezintă un scop în sine ci un mod de evoluție a proceselor psihice și de pregătire pentru activitatea viitoare.

Obiective:

1. Cultivarea spiritului de fair-play.
2. Fortificarea organismului, dezvoltarea corectă și armonioasă, păstrarea sănătății, sporirea capacității de efort;
3. Dezvoltarea deprinderilor motrice de bază, aplicativ - utilitare și dezvoltarea capacității motrice,
4. Dezvoltarea spiritului de observație, a imaginației, a gândirii, a trăsăturilor de caracter și de voință, a sentimentelor și obișnuințelor morale și estetice;
5. Obișnuirea cu practicarea independentă și sistematică a exercițiului fizic, alternativa de petrecere a timpului liber și refacerea capacității de efort.
6. Înarmarea cu cunoștințe de specialitate și respectarea regulilor de igienă a activității sportive.

Grup țintă: elevii de gimnaziu.

Durata: 6 luni

Conținutul proiectului: parcurgerea unor trasee aplicativ - utilitare contratimp, competiție de fotbal, de rugby - tag, campionat de tenis de masă, concurs de gimnastică acrobatică, gimnastică pe fond muzical

Ștafeta nr. 1

Mers ghemuit pe o distanță de 5 m, 5 m alergare, culegerea unei mingi de 2 kg, alergare 5 m, culegerea celei de a 2-a mingi, alergare printre 5 jaloane cu ambele mingi medicinale, așezarea mingilor la punct fix (saltea sau cerc), se ocolește punctul fix, alergare 5 m, târâre pe sub o capră de gimnastică, rostogolire înainte în ghemuit, mers în echilibru pe banca de gimnastică, escaladarea a 3 capace de ladă, alergare 5 m, 3 aruncări la poartă cu 3 mingi diferite ca diametru (oină, handbal, volei), alergare până la linia de sosire.

Penalizare: pentru fiecare aruncare ratată, la performanța finală se adaugă 1 sec.

Ștafeta nr. 2

Ghemuit, cu mingea medicinală de 2 kg cu 2 mâini la piept: la semnal sonor se execută mers ghemuit pe banca de gimnastică așezată longitudinal, așezarea mingiei medicinale sub

capătul distal al băncii, rostogolire înainte pe salteaua de gimnastică aflată la 3 m distanță de banca de gimnastică, alergare 3,5 m, cățărare pe un spalier până la atingerea tavanului cu o mână, coborare de pe spalier fără săritură, ocolire la stânga a unui jalon aflat la 1.5 m distanță față de spalier, alergare 5 m până la o ladă de gimnastică așezată transversal, escaladarea lăzii de gimnastică prin sprijin pe 2 puncte (o mână și un picior) sau 3 puncte (2 mâini și un picior), alergare 5.5 m, ocolirea unui jalon la dreapta, trecere în culcat facial pe banca de gimnastică aflată la 1 m distanță de jalon, tracțiune simultană pe 2 banci de gimnastică așezate longitudinal până la capătul distal al băncii, coborâre de pe banca de gimnastică prin stânga sau dreapta acesteia, rulări laterale cu brațele sus pe o saltea aflată la 0,5 m distanță de bancă, luarea unei mingi de volei de pe o ladă de gimnastică aflată la 1m de saltea ,ocolire la stânga, așezarea mingiei de volei între glezne într-un spațiu prestabilit (de forma unui dreptunghi care încadrează picioarele) și executarea de sărituri simultane cu mingea între glezne pe distanța de 8 m până la locul de sosire.

Reguli și indicații metodice: așezarea pe banca de gimnastică pentru exercițiul de tracțiune se face prin stânga băncii de gimnastică pentru a se evita accidentarea !

Tracțiunea se termină când se depășește cu umerii capătul distal al băncii.

În cazul pierderii mingiei de volei concurentul reia săriturile din locul în care a pierdut mingea (stabilit de arbitru) și continuă întrecerea.

Ștafeta nr. 3

Două cercuri situate la 5 metri distanță unul de celalalt. Într-un cerc se află trei cuburi: naveta, cu transportul fiecărui cub în celalalt cerc (cuburile se așează, nu se aruncă), mers în echilibru pe partea îngustă a băncii de gimnastică, alergare șerpuită printre cinci mingii medicinale, aruncare la coș de la trei metri distanță, alergare trei metri - escaladarea lăzii de gimnastică, culegere și aruncare la țintă a mingii de oină, tracțiuni la banca de gimnastică, alergare cu predarea ștafetei.

Precizări: se acordă - 1 p bonus la fiecare reușită din timpul aruncărilor la țintă și coș.

Penalizare- 1 p pentru fiecare cădere de pe banca de gimnastică

Ștafeta nr. 4

Start, alergare de viteză pe 5 m, alergare în echilibru pe banca de gimnastică, alergare 3 m, escaladarea lăzii de gimnastică, alergare, cățărare pe scara fixă, atingerea peretelui, coborâre din șipcă în șipcă, alergare pe 5 m, târâre pe sub obstacol, alergare 5 m, rostogolire înainte în ghemuit, alergare 5 m până la linia de sosire.

Penalizare 10 puncte dacă se va sări de pe scara fixă.

Ștafeta nr. 5

Plecare de la linia de start - alergare 4 m - culegerea a două mingi medicinale de pe sol - mers în echilibru pe partea îngustă a băncii de gimnastică cu mingiile medicinale așezate una într-o mână, una în cealaltă mână (mâinile în lateral) - așezarea mingiilor medicinale după coborâre în zona fixă (zona marcată) - alergare 2 m - săritură de pe un picior pe celălalt în cercuri (S) așezate în zig-zag la o distanță de 30 cm unul de celălalt - săritură peste lada de gimnastică – sprint (10 m) până la linia de start cu predarea ștafetei.

Se acordă 1p bonus jucătorului ce nu a scăpat nici o minge medicinală.

Penalizări - 1p: *fiecare minge medicinală scăpată din mână;

*nerespectarea zonei fixe pentru așezarea mingilor medicinale;

*pentru fiecare cerc călcat;

Ștafeta nr. 6

Alergare pe distanța de 5 m, deplasare în echilibru pe o bancă de gimnastică întoarsă, coborâre, culegerea a două mingi medicinale de pe sol și transportul acestora printre 4 jaloane situate la 1 m distanță unul față de celălalt, așezarea mingilor într-un cerc de gimnastică, 3 aruncări la țintă cu mingi de baschet, alergare 5 m urmată de 4 sărituri succesive peste 4 garduri cu înălțimea de 50 cm, alergare 5 m, ocolirea unui jalon, alergare 3 m, deplasare în depărtat cu banca de gimnastică între gambe, alergare 5 m, ocolirea unui jalon, alergare 7 m, escaladarea a 4 capace de ladă și 10 m alergare până la linia de sosire.

Penalizare: pentru fiecare aruncare ratată la performanța finală se adaugă 1 sec.

Concurs de gimnastică acrobatică

Cumpăna pe un picior, pirueta 360 grade, rostogolire înainte din ghemuit în ghemuit, urmată de rostogolire din ghemuit în depărtat, fandare laterală, podul din picioare, stând pe omoplați, rulare laterală, cumpăna pe un genunchi, trecere în semisfoară, stând pe cap și roata laterală.

Calendarul activității:

Decembrie, 2023 - Identificarea elevilor care vor face parte din grupul țintă;

Ianuarie- februarie, 2024 - Formarea echipelor și pregătirea acestora;

Martie, 2024 - Competiție de rugby-tag;

15-19 aprilie, 2024 - Activități sportive în cadrul săptămânii Școala Altfel 29 mai, 2024 - ștafete aplicativ utilitare;

5 iunie, 2024 - Competiție de fotbal și campionat de tenis de masă gimnaziu.

Metode și tehnici de lucru: metode practice, interviuri, înregistrări video

Rezultate:

Libertate în exprimarea de mișcare și bucuria integrării în grup.

Beneficiile muncii în echipă.

Un schimb benefic de experiență atât pentru profesori cât și pentru elevi

Atitudine, toleranță și fair-play.

Promovarea mișcării și importanța acesteia prin realizarea unui montaj cu secvențe surprinse pe parcursul desfășurării acțiunilor.

Resurse umane: Profesori, elevi, părinți, asistență medicală.

Parteneri: DJST Brăila, AOR Brăila

Evaluare internă:	Evaluare externă:
<ul style="list-style-type: none"> - vom înregistra performanțele participanților, contracronometru; - performanțele vor fi transformate în puncte; - punctele se vor totaliza la finalul ultimei activități practice planificate - se va stabili clasamentul final pe echipe; 	<ul style="list-style-type: none"> - se va analiza capacitatea de efort a participanților la finalizarea proiectului; - se va analiza dacă participanții și-au îmbogățit bagajul motric în perspectiva practicării independente a exercițiului fizic; - realizarea unui CD cu aspecte din proiect.

Sustenabilitatea proiectului: promovarea activităților și în alte unități școlare și implementarea materialului final ca punct de plecare în realizarea altor proiecte similare de tip național.

A REFUZA "DEZVRĂJIREA"- DRUMUL ÎNAPOI CĂTRE PEȘTERA SINELUI

DISENCHANTMENT OF THE WORLD

"Oprește trecerea. Știu că unde nu e moarte, nu e nici iubire, și totuși, te rog: oprește, Doamne, ceasornicul cu care ne măsurăm destrămarea." – L. Blaga

CÎNCESCU BEATRICE

PROFESOR

LICEUL TEHNOLOGIC "AL. IOAN CUZA"

VALORILE, COMPONENTĂ INTRINSECĂ A LUMILOR FICȚIONALE

Nu sunt frecvent tentată să ignor tiparele estetice, dar acum aș începe atipic, cu o parafrază a unei *voci* anonime, afirmația îmi pare contextual potrivită – cel mai edificator argument al interdisciplinarității e viața însăși, căci ea nu este împărțită pe discipline; interdisciplinaritatea mi se pare că se impune cu forță ca direcție principală a actului didactic contemporan, însumând și aspecte transdisciplinare, atât în ceea ce privește conținutul lecțiilor, cât și ca metode, modele, strategii de lucru. Despre o astfel de*renovare* a demersului didactic este vorba și aici; ore de literatură română cu literatură engleză, dialog peste timp între poetese stăpânite de aceeași teamă, a trecerii timpului, obsesie în care nu poți să nu te regăsești, idei provocându-ne să ieșim din monotonia programei de clasa a XII-a. Cuvinte-cheie: interdisciplinaritate, abilități de viață, creativitate, gândire critică.

Abstract: *The current progress of the society, as well as the challenges of informational technologies implies interdisciplinary approaches. Interdisciplinary teaching stresses simultaneously the multiple aspects of child development: intellectual, emotional, social, physical and esthetical. In the last case, interdisciplinarity ensures the systematic and progressive formation of communicative culture needed to student, forms him/her as a personality with a vast culture. Key words: interdisciplinarity, literary text, life abilities, critical thinking, creativity.*

Nyx , zeița nopții, mama tuturor zeilor, are slăbiciuni care o coboară în uman, în terestru - copii preferați. Eros, geamănul Thanatos, Hypnos. Iubirea și moartea îngemănate, ștregarul arcaș și tânărul îndoliat și cufundat în melancolie. Moartea care se insinuează încet, ca o cufundare în apele somnului, înlocuind treptat viața; ajungem să-i aparținem, ne ia în posesie, "Mare e moartea, /peste măsură, /Suntem ai ei cu râsul în gură"(R.M.Rilke).

Timpul nemilos, "ceasornicul cu care (ni se) măsurăm destrămarea"(L. Blaga), trezește spaimă și acceptare a finalului ireversibil. Acel "eu sunt altul" din spatele omului, artistul, caută și află în creație soluții împotriva bolii timpului, mergând pe cărarea clasică sau aducând inovație formei, descoperind alt material, alt cuvânt care să spună adevărul, alt limbaj. Una dintre întrebările care l-au

obsedat pe Arghezi revine în context, mai mult decât actuală și ridică aceeași problemă,”blestemat insolubilă”: Ce este viața? Cum trăim? Poate credința să ne vindece de frica de moarte? Este ea o valoare? Pot pune semnul egal între credință și moralitate, între a-ți păstra dreapta ținută a sufletului și a crede că moartea nu e un final, ci doar trecerea spre o altă formă de existență?

Contextualizarea acestor întrebări, veridicitatea demersului scenariului didactic le vom demonstra în continuare, prin abordarea interdisciplinară a unor texte lirice semnate Ana Blandiana și Emily Dickinson; nu ne dorim să afirmăm adevăruri irefutabile; este un loc comun deja faptul că, uneori fără voie, orele de literatură română devin activități complexe și interdisciplinare, antrenând în interacțiuni comune competențe specifice și competențe-cheie din domeniul limbii, literaturii, picturii, muzicii, informaticii, al educației civice sau al istoriei. Și lista poate continua.

SUGESTII DE ABORDARE A CONȚINUTURILOR LA O CLASĂ A XII-A

Etape ale lecției	Conținutul activității didactice	Disciplinele vizate	Abilități antrenate
Evocarea 10 minute	<p>Înainte de ora am fixat pe un fir de sfoară poze aduse de ei cu mult înainte de această activitate.</p> <p>Li se cere să vină să-și desprindă fotografia, să evoce pentru colegi momentul surprins.</p> <p>Pe același fir sunt și alte imagini, alese de mine, cu momente istorice diferite, chiar de actualitate, dar și dintr-un timp revolut.</p> <p>Intenția este să ajungem la dihotomia timp obiectiv și timp subiectiv.</p> <p>Se scriu toate cuvintele care le vin în minte, prin analogie cu <i>timp</i>; ne oprim la cele contextual potrivite.</p> <p>Se parcurg, ca lectură, cele două texte.</p>	<p>Literatură română</p> <p>Literatură engleză</p> <p>Religie</p> <p>Istorie</p> <p>Filosofie</p>	<p>Lectura expresivă</p> <p>Ascultare activă</p> <p>Capacitatea de observație critică</p> <p>Comunicare persuasivă</p> <p>Rezolvarea problemelor</p> <p>Acceptarea diferențelor de opinie</p>

<p>Realizarea sensului 5+15+10</p>	<p>Lucrul în echipe Pe masa fiecărei echipe se află câte un laptop conectat la internet, consumabile, fișele cu textele lirice și cele cu sarcina de lucru</p> <p>1. Lingviștii : identificați cel puțin patru cuvinte-cheie, comune discursurilor poetice și stabiliți-le semnificația; vă veți orienta atenția și spre termenii notați intenționat cu inițială majusculă</p> <p>2. Matematicienii: completați cu alte exemple, cel puțin 4, schema dată ca model, bazându-vă exemplificarea pe relația cauză-efect și folosindu-vă de ambele texte-suport(de ex., <i>dacă eul liric credea în iubire, atunci frica de moarte se atenua prin convingerea refacerii ființei androgine</i>);</p> <p>3. Artiștii : realizați, prin intermediul</p>	<p>Lietratura română Literatura engleză Informatică Educație plastică Educație muzicală Psihologie Logică</p>	<p>Audiție concetrată Asumare a responsabilităților Lucrul în echipă Cooperare Leadership De Gândirea critică Luare a deciziilor Prelucrare a informațiilor Planificare și organizare a intervențiilor Adaptarea discursului la context Tehnici de gestionare a emoțiilor (etichete verbale) Tehnici de persuasiune</p>
--	--	---	---

	<p>teatrului de hârtie, kamishibai, o poveste din imagini, despre curajul de a sfida frica de moarte/de trecere a timpului;</p> <p>4. Istoricii : completați o diagramă, prin care să valorificați asemănările și deosebirile între cele două confesiuni poetice;</p> <p>5. Psihologii: vă veți asuma identitatea lui Sigmund Freud și veți oferi o listă cu cel puțin patru sfaturi, terapie pentru frica de moarte, pe care să le adresați uneia dintre poete; veți folosi cunoștințele voastre de la psihologie, despre vis și subconștient;</p> <p>6. Muzicienii: realizați o compilație muzicală pentru unul dintre texte/fragmente de text, care să dubleze</p>		
--	--	--	--

	starea de spirit provocată de lectură și înțelegerea discursului poetic		
Reflecția 5 minute	Să scrie un cvintet, inspirat din discuțiile de la clasă, pe tema timpului ireversibil/a morții	Literatura română Filosofia	Activitate independentă Redactarea corectă a cvintetului Gândirea creativă Asumarea responsabilităților Comunicarea asertivă
Extinderea 5 minute	Evaluarea activității Comunicarea temei pentru acasă: te vei transpune în pielea unei dintre poete și vei completa minimum două compartimente ale ferestrei Johari, la alegere (de ex., <i>arena, eu știu și tu știi și eu nu știu, dar ceilalți știu</i>), cu pregătirea orală a argumentelor.	Literatura română Psihologie	Prelucrarea informației Gândirea critică

De ce tocmai acest demers didactic?

Emily Dickinson și Ana Blandiana, ca poetese, cu naturalețe, sinceritate, la confluența mai multor curente literare (romantism, simbolism, modernism, expresionism, postmodernism) transpun în forța vocabulei trăirile provocate de marea dilemă a omenirii: viața este un accident, moartea o permanență? Discursul poetic îmbracă forma unei autocomunicări (M.Corti): emițătorul se identifică receptorului, devine propriul său lector, actul scrierii este un act de cunoaștere și de autocunoaștere; confident și confesor, Hercule și Nessus în varianta scriiturii. Poeziile se transformă în exerciții de plonjare în sine, sondarea straturilor subconștientului, fără nimic din joaca absurdă a ”dicteului automat”(A. Breton). Prima mare...”dezvrăjire” este semnată de Platon, în ceea ce privește cunoașterea (Mitul peșterii); omul suferă de un viciu sau de ignoranță, nu poate cunoaște realitatea pentru că se lasă ademenit de ”lumea umbrelor” - de imaginar, de iluzoriu. Așa cum prizonierii în peșteră, privați de minima libertate de mișcare, iau drept realitate jocul umbrelor și al focului, viața, moartea, iubirea, timpul, scrisul devin sinonime în pagina de versuri cu gestul sfidător al testării

limitelor umanului, căci, dacă realitatea exterioară aflată sub presiunea timpului a devenit de nesuportat, în fața fragilității lumii, a neîmplinirilor din viața cotidiană, cele două artiste se retrag în scris sau în oniric. Înapoi în spațiul primenit de ostilitate ”al peșterii”.

Actul confesiunii nu este un ”act clar de narcisism”(I.Barbu), întrebările care l-au declanșat tulbură conștiința dilematică. Două discursuri poetice stau încă din incipit sub semnul aceluiași termen – cheie: frica (” Mi-a fost frică”, Afraid! Of whom am I afraid?) – pusă în ecuația ființei umane. De Moartea scrisă cu majusculă, în manieră simbolistă, imposibil de a-i ignora, deci, forța de sugestie , de acceptarea vieții: ”Mi-a fost frică să mă nasc”; una amână răspunsul, cealaltă transformă retorica întrebării cu o aluzie biblică: ” portăreasa din Casa Tatălui Meu” – denotativ, cădere în banal, conotativ – dublul feminin al păzitorului porților Raiului – cheie de lectură cerută de aceeași utilizare a literei majuscule.

Acceptând viața, asumându-ne destinul, primim, sau ne prefacem a-l primi, și finalul: ” De ce mi-ar fi teamă? Oricum / Mor clipă de clipă pe drum”, ” De viață? Ciudat ar fi să mă tem / De-un lucru ce mă cuprinde concret - Dintr-o existență(...)”. Privirea aruncată dincolo de oglindă, într-un abis, nu se mai întoarce la privitor; ecoul strigătului poate declanșa un răspuns din partea Lui, dacă cel care imploră...” Doamne, Doamne, de ce m-ai părăsit?!” – este destul de vrednic. A crede în transmigrație, a spera în Nirvana, a dori să ajungi ”Madona Dumnezee”, a-ți cere”dreptul la umbră”, când viața te obosește și extincția este dorită: ” De-Nviere? Răsăritul oare s-ar teme/ De ziua ce mâine –o să vină/ Cu fruntea ei pretențioasă?/ Coroana-mi mai iute-i de vină!”; ” Nu mă părăsi,/ Nu mă lăsa singură”.

Actul confesiunii este prin natura lui intim; cititorul este un intrus, a descifrat ocultarea, a văzut cum a fost scris sufletul, a asistat la nașterea poeziei, a experimentat odată cu artiste drumul invers, din realitate către sine, din afară - înapoi, în” peșteră”, privirea narcisistă în oglinda celuiilalt eu; desigur s-a întrebat: dar eu? Pe mine mă poate ajuta limbajul să scap din capcana timpului, să opresc zilnica mea dizolvare în bătrânețe, în moarte?

BIBLIOGRAFIE (selectiv):

- Blandiana, Ana, *Orologiul fără ore*, Humanitas, București, 2016
- Dickinson, Emily, *Singurătate și poezie*, Litera, București, 1995,
- Platon, *Mitul peșterii*, selecție de texte filozofice, bookspot.ro

Words, Grammar and Songs: Some Practical Considerations

Prof. Ciobaniuc Maria-Magdalena
Colegiul Tehnic "Latcu Voda" Siret

"Music gives a soul to the universe, wings to the mind, flight to the imagination and life to everything." - Plato

Lesson structure

In order to obtain a varied and effective lesson structure, teachers need to combine teaching/learning tasks and topics, "packaging" them in a manner that will feel comfortable, even natural, to the students, helping them focus and avoiding disruptions.

Thus, the harder tasks should be introduced before the easier ones, the quieter activities before the more lively ones; the transition between activities need to be smooth, the class should be engaged ("pulled together") at the beginning and at the end, and the final moment of the lesson should ring a positive note (Penny Ur, 1996, p. 218). From this point of view, the use of music would qualify as "hard" when songs are listened to in order to identify words/structures or extract meaning, and as "easy" when they are listened to in the end of the lesson as a wrap-up, summarizing the structures taught or reviewed; as a class-engaging activity, once they provide a topic for debate/discussion; as an uplifting end for a class.

In order to keep up the student's level of attention, which will fluctuate naturally along the fifty minutes allotted for each lesson, changing the tempo (slow vs. quick-paced, e.g. reading texts vs. guessing games), the topic (which may vary from one activity to another), the skill focus (e.g. receiving/understanding by reading and listening vs. producing by writing and speaking), the mood (light and fun vs. serious and profound) or the type of interaction can help by providing variety (idem, p. 217). Songs have the potential of providing this kind of variety in the classroom.

When it comes to teaching more advanced students, who will not benefit so much from learning and performing songs focused on a single structure/pattern, with due research and creative use of materials (music and others), teachers can organize a whole lesson around one song, provided that it illustrates appropriately and adequately the target language structure. Writing for British Council's "Voices", Adam J. Simpson proposes a 6-step songbased lesson:

1. Listen to the song
2. Ask questions about the title
3. Listen to the songs, with the lyrics on paper
4. Focus on a particular grammar aspect
5. Focus on vocabulary, idioms and expressions
6. "Round things off with some creativity"

Oxford dictionary defines aim as "the purpose of doing something; what somebody is trying to achieve. When we substitute the inexplicit words in this general explanation by more specific ones, we will get a possible definition of a teaching aim, which is: teaching aim = the purpose of teaching; what a teacher is trying to achieve. Before every lesson it is useful to state the aims of a lesson, as said before, what we want to achieve. There are various kinds of aims, but "the most important aim usually concerns intended student achievements: things that they will have learned, skills they will have improved, points they will have reached by the end of the lesson" (J. Scrivener, p. 124).

I have chosen "I still haven't found what I'm looking for" by U2 because it gives the idea of a journey, in both the music and the lyrics. It focuses on the quest for something, which characterizes the start of a journey. In addition, many students know U2, and this 20-year-old song has established itself as a classic. The song is very dramatic. High school may seem a

dramatic time for students, not only in terms of their increased self-awareness, but also physically and sometimes emotionally. A dramatic song about life is easy for them to relate to. “I still haven’t found what I’m looking for” by U2 because the present perfect simple forms of the verbs may be perfectly revised and practised.

Warm-up activities - communicative functions of the language

Questions are asked about the theme of the song that they are going to listen to. The questions are meant to find out more about student’s interest and expectations, to develop interest and motivate students to become actively involved. Most of the time students’ predictions concern “love”, “holiday”, “friendship”, “heartbreak” and “death”.

The teacher starts by announcing the title of the song they are going to listen to “I still haven’t found what I’m looking for” by U2 and asks questions about the title offering students the possibility to interact orally in simple, ordinary situations with a familiar context adopting a respectful and cooperative attitude.

- What is he looking for?
- What does he want to discover?
- What would you do to find the desired things?
- Who will help you find the things that you are looking for?
- Have you been looking for something?
- Are you in search for something?

"I Still Haven't Found What I'm Looking For" is a song by the Irish rock band U2. It is the second track from their 1987 album the “Joshua Tree” and was released as the album's second single in May 1987. The song was a hit, becoming the band's second consecutive number-one single on the US Billboard Hot 100 while peaking at number six on the UK Singles Chart.

Contextualization: listen to the song

The teacher starts by just playing the song. Depending on the song, its music video can also be shown. The video of “I still haven’t found what I’m looking for” by U2.

The cultural significance of songs cannot be omitted, the culture in more modern songs has its meaning. And thus “songs can be used as a way of looking at a culture and comparing it with other cultures” (D. Griffée, p. 5). From this point of view, it can be perfectly used as a cross-sectional topic. Connecting the school with life is included in the principles of teaching. The teaching process continues by asking students questions about the song to develop critical thinking skills and to inquire attitudes and also in order to value the English language as a means of communication.

- | | |
|-----------------------------------|---|
| • What do the lyrics refer to? | • Is this song about love? |
| • What do you know about U2? | • Is this song about a woman? |
| • Do you listen to U2? | • Is this song about the story of a |
| • What is the need? | man? |
| • What does the lack of this need | • Is it about a higher spiritual level? |
- bring?

To develop interest, to motivate students and to actively involve students, they are asked to wonder about a possible relation between the title of the album, “Joshua Tree” and the lyrics of the song. Joshua is a Biblical given name derived from the Hebrew Yehoshua (יהושע). The name was a common alternative form of the name יֵשׁוּעַ – yēšūā which corresponds to the Greek spelling Ἰησοῦς (Iesous), from which, through the Latin Iesus, comes the English spelling Jesus. The songs on the album were born of the band’s newfound love of America—its lands, its people, and its music. Their photographer told them about the striking Joshua Trees of the Southwest US and suggested shooting them for the album photos. Bono, the band’s lead singer and lyricist, discovered that the Mormons named the tree after Joshua, the Old Testament commander of Israel, because it looked as though its “arms” were raised in prayer (though in the Bible it was actually Moses who raised his hand—holding his staff—to

sustain a miraculous military victory for Joshua against the Amalekites in Exodus 17:11). Bono suggested The Joshua Tree as the album's title and the band agreed. Whether U2 consciously matched the album title to this verse in "I Still Haven't Found What I'm Looking For," it is a probability for his purpose. Yeshua did indeed carry the tree of shame, and his nail-scarred hands were indeed raised. As the chorus insists, however, even though the lyricist believes in the cross and has experienced its liberation from shame, he marvels and grieves that his heart still aches; his soul still yearns for something. He still hasn't found what he's looking for. Cognitive questions are more effective when the teacher's purpose is to impart factual knowledge and assist students in committing this knowledge to memory. Teaching students to draw inferences and giving them practice in doing so result in higher cognitive responses and greater learning gains.

Controlled vocabulary practice" Listen to the song again, this time with lyrics

Students are provided with the lyrics of the song students analyse the song, using a worksheet and guided by the teacher.

U2's 'I Still Haven't Found What I'm Looking For' is a giant of a song – instantly recognizable and usually featuring prominently on any "Greatest Songs of All Time" list. Throughout the song, as with much of U2's music, Bono's voice is the primary instrument – straining, yearning – hungry for what he has searched so hard for but to no avail. Whatever he is searching and yearning for is clearly desperately personal – Bono has perhaps the most distinctive voice of his generation, and given that the lyrics are written in the first person certainly brands this search as Bono's own search. There is in "I Still Haven't Found What I'm Looking For" the celebration of freedom, the admission of sin and a relentless search, which are to be identified and discussed. Students might suggest ("the highest mountains", "you broke the bonds", "I scaled these city walls", "I have held the hand of a devil", "you carried the cross of my shame", "this burning desire", "still haven't found".

"I believe in the Kingdom Come
Then all the colors will bleed into one
Bleed into one.
But yes, I'm still running."

Students are asked to comment on the above lines and to express their point of views, particularly on "Kingdom Come". Intercultural awareness may be developed with the help of this expression but it is the teacher's role as a resource to provide both support and challenge the learners.

Collins Dictionary offers the following explanations for kingdom:

1. a territory, state, people, or community ruled or reigned over by a king or queen
2. any of the three groups into which natural objects may be divided: the animal, plant, and mineral kingdoms
3. biology - any of the major categories into which living organisms of the domain Eukarya are classified.
4. theology - the eternal sovereignty of God
5. an area of activity, mental activity, considered as being the province of something specified, the kingdom of the mind

In this verse Bono speaks to the universality of the kingdom of heaven, he believes in the eternal sovereignty of God and its coming unity, when he sees all colors and creeds "bleed into one." But believing, again, does not ease the pain of the longing. Until the kingdom comes in fullness, and even though we live and move and have our being in it now, we long for its coming completed unity.

"I have kissed honey lips
Felt the healing fingertips
It burned like fire

This burning desire”

With the intention of deciphering the meaning, the teacher invites students to analyse the underlined structures in the above lines. Self-questioning is underlined with the intention of making them reflect upon the context.

The official music video for “I Still Haven’t Found What I’m Looking For” was shot in the streets of Las Vegas, Nevada on Palm Sunday, the day on which Christians around the world remember and celebrate Jesus.

We are indeed still running because, beyond the fields, the mountains, the fingertips of a lover, the hope of the kingdom, and even the freedom of the cross, we still haven’t found what we’re looking for, or perhaps who we are looking for. triumphal entry into the city of Jerusalem, another important aspect that sustain the ideas mentioned.

Free practice activity – vocabulary

The song may also be the perfect tool in revising the adjectives that describe personality. The students should be able to express emotional attitudes (sympathy, regret, trust, and doubt) towards the personality of the lead singer, activity that is basically intended for the upper-intermediate students. Personality is the complex of all the attributes—behavioural, temperamental, emotional and mental—which characterize a unique individual. It is well known that utterances convey a great deal of information about the speaker in addition to their semantic content. One such type of information consists of cues to the speaker’s personality traits, the most fundamental dimension of variation between humans.

Personality is typically assessed along five dimensions of personality traits:

- Extraversion vs. Introversion (sociable, assertive, playful vs. aloof, reserved, shy)
- Emotional stability vs. Neuroticism (calm, unemotional vs. insecure, anxious)
- Agreeableness vs. Disagreeable (friendly, cooperative vs. antagonistic, faultfinding)
- Conscientiousness vs. Unconscientious (self-disciplined, organized vs. inefficient, careless)
- Openness to experience (intellectual, insightful vs. shallow, unimaginative) (Mairesse et al, 2007)

I also recommend for a free practice activity brainstorming from some structures in the song (“burning desire”, “tongue of angels”, “the hand of a devil”). Brainstorming provides a free and open environment that encourages everyone to participate. Quirky ideas are welcomed and built upon, and all participants are encouraged to contribute fully, helping them develop a rich array of creative solutions and to fully use their vocabulary.

Controlled practice - grammar – controlled practice

The Present Perfect as used in “I Still Haven’t Found What I’m Looking For” implies a lifetime of doing things to find what the singer is looking for. It’s almost like he’s sharing a list of the things he has tried so far. There is a sense that he will not give up—the use of the Present Perfect indicates that he hasn’t put the search behind him yet.

Regarding grammar students will be able to recognize and understand the meaning of targeted grammatical structures in written and spoken form by doing several exercises.

1) Write the following verbs on the board:

believe – break – carry – climb – crawl – feel – find – hold – kiss – loose (note: the correct verb in “loosen”) – run – scale – speak

2) Play the song, students number the verbs in the order they hear them, in any form.

Key: 1. climb – 2. run – 3. crawl – 4. scale – 5. find – 6. kiss – 7. feel – 8. speak –

9. hold – 10. believe (in the song this verb first appears at this point, on the gapped worksheet it is number 13) – 11. break – 12. loose – 13. carry

3) Give each student a copy of the worksheet. Play the song. Students try to fill in the blanks.

4) Point out the construction of the verb forms (note that the correct Past Participle for speak is spoken. Point out the singer’s artistic license, both here and with the verb loosen). If you are using this song as an introduction to the Present Perfect, students may not be

aware of the use of the auxiliary “have” and the Past Participle.

5) Play the song again. Students complete the text.

6) Allow them to check their answers with other students, and then play the song again.

7) Correct, and sing together.

Students are asked to demonstrate the use of present perfect in examples of their own by copying the style of the song and writing three or four things they have done, followed by what they still want to do.

Example: I have painted a picture. I have written a poem. But I still haven’t written a story. Share this with another student.

Phrasal verbs are an essential part of English communication and they are important for your students to know and understand. Phrasal verbs are commonly used at the office, in the household and in everyday conversation. They have become the beans and rice of English. A good activity is to divide your class in two groups. The first group should think of as many examples as possible with the verb “look” and the other group should think of adjectives or nouns that have the preposition “for”. The students might find exceptions that will be memorized for the long term.

Phrasal verbs – LOOK - Look after (someone or something) - (1) to take care of; (2) to make sure that someone is safe and well

Look ahead - to think about and plan the future.

Look away -to turn your eyes away from someone or something that you were looking at

Look back- to think about something that happened in the past

Look down on- to think something or someone is inferior

Look for (someone or something)- (1) to search for something or someone; (2) to investigate

Look forward to- to feel excited and happy about something that is going to happen

Look into (something)- (1) to find out more about something in order to improve the situation; (2) to investigate or examine

Look out- (1) to be careful; (2) to avoid imminent danger

Look through- to examine something, usually quickly

Look up- to search for information (usually in a book)

Look up- to respect or admire someone

Preposition “for”

1. account for

6. charge for

2. adequate for

7. care for

3. ask for

8. search for

4. anxious for

9. thankful for

5. apologize for

10. wait for

Follow-up activities

There are many possible examples of follow-up activities:

-to discover and select idioms with “look” and to use the examples in their own sentences;

-A far away look (a look in ones eyes when one is not focused on the present moment; the way a person looks when they are thinking of other times or places...)

-A far off look (an expression that a person has when they are not aware of what is going on around them...)

-get a dirty look from someone (the person has an expression which shows they are angry or upset with you...)

-look forward to something (be eager for it...)

-look good on paper (it seems like a good plan; we are not yet certain that the plan will work...)

-look like a million dollars (looks really good...)

-look like something the cat dragged in (looking terrible as if one has been through a very bad experience...)

-to use idioms with “look” in short dialogues;

Another example of activity is to write an interview starting with the question: “Have you found what you have been looking for?” just to provide the adequate environment for the students to use the English language.

Another possible homework is to ask students to write stories about journeys they or someone made in search of something. In this way students are invited to use their imagination, creativity and expand their vocabulary whereas for the encouragement the teacher announces a competition for the best voted story.

Bibliography

1. Anderson, Gary. “Teaching teenagers”.
http://www.cambridge.org/elt/englishinmind/teacher_resources/teaching_teenagers.htm (accessed June 2016).
2. Armstrong, Thomas. “Multiple intelligences”, 2010.
http://www.thomasarmstrong.com/multiple_intelligences.htm (accessed July 2016).
3. Bowers, Roger G., Bamber, B., Straker Cook, R. and Thomas, A.L. Talking About Grammar. Longman, 1987.
4. Budden, Joanna. “Adapting materials for different age groups” (first published 2008)
5. <https://www.teachingenglish.org.uk/article/adapting-materials-different-age-groups> (accessed May 2016).
6. Budden, Joanna. “Motivating teenagers”. BBC Teaching English.
<https://www.teachingenglish.org.uk/article/motivating-teenagers> (accessed May 2016).
7. Budden, Joanna. “Using music and songs” (first published in 2008). BBC Teaching English. <https://www.teachingenglish.org.uk/article/using-music-songs> (accessed May 2016).
8. Burns, Anne, Richards, Jack C., (eds). The Cambridge Guide to Pedagogy and Practice in Second Language Teaching. Cambridge University Press, 2012.
9. Byrd, Patricia. Grammar in the Foreign Language Classroom. Making Principled Choices. U.S. Department of Education, December 1998.
10. Celce-Murcia, Marianne and Hilles, Sharon. Techniques and Resources in Teaching Grammar. Oxford University Press, 1988.
11. Celce-Murcia, Marianne, Larsen-Freeman, Diane (with Howard Williams). The Grammar Book. An ESL/EFL Teacher's Course, 2nd Edition, Heinle & Heinle Publishers, 1999.
12. Celce-Murcia, Marianne. Teaching English as a Second or Foreign Language. 3rd edition, Heinle&Heinle / Thomson Learning Inc., 2001.
13. Cullen, Brian. “Song Dictation”. The Internet TESL Journal, Vol. V, No. 11, November 1999. <http://iteslj.org/Techniques/Cullen-SongDictation.html> (accessed May 2016).
14. Dawson, Nick. “Challenging Adolescents” Pearson ELT.
<http://product.pearsonelt.com/moveit/Samples/ChallengingAdolescentsA4v2.pdf> (accessed March 2016).

PROIECT EDUCAȚIONAL INTERCULTURAL
TRĂIM ÎMPREUNĂ ÎN DIVERSITATE

CIOBANU ELENA-CORINA, LICEUL TEORETIC BUZIAȘ

Proiectul a fost conceput și implementat pe parcursul a aproximativ șase luni ale anului școlar 2019-2020 și ne-am propus să identificăm particularitățile culturale și artistice ale celor mai importante comunități etnice din zona Buziașului și să le evidențiem printr-o abordare artistică, menită să puncteze cele mai interesante caracteristici ale lor. Ulterior, rezultatele demersului nostru s-au concretizat și în crearea unui material, ce implică jocul de rol și care a permis participarea la Concursul național „Călătoria mea interculturală”. Ne-am dorit să promovăm, totodată, valorile simțului estetic și dezvoltarea abilităților artistice, cunoașterea și asumarea valorilor culturale, a propriei identități, competitivitatea și comunicarea interpersonală, dezideratele diversității istorice, etnice, fiind un bun model de a pune în aplicare spiritul fair-play-ului. Proiectul ne-a oferit șansa de a oferi un bun exemplu de interculturalitate/multiculturalitate și multilingvism elevilor din școala noastră. Au participat elevi ce au un interes deosebit pentru dezvoltarea creativității, ci nu numai, a competențelor sociale civice, antreprenoriale etc.

A. FIȘĂ PROIECT

Liceul Teoretic Buziaș
Loc. Buziaș, jud. Timiș
Str. Principală Nr. 19 A
Tel/ Fax: 0256 321 351
E-mail: ltbuzias@yahoo.com
Nr...../.....



TITLUL PROIECTULUI : *Trăim împreună în diversitate – De la șvabi adunate și la lume date!*

TIPUL DE PROIECT: transdisciplinar, intercultural

COORDONATORI: prof. Ciobanu Elena-Corina
prof. Buhnă-Aliciuc Tiberiu
prof. Rampă Claudia
bibliotecar Bratu Veronica

PARTENERI: Biblioteca Orășenească Buziaș
bibliotecar Ungureanu Lăcrămioara
reprezentanți ai etniilor: germană, ucraineană, maghiară

DURATA: 28.10.2019 – 31.03.2020

ARGUMENT

Școala ocupă un loc primordial în viața copiilor, de aceea pe lângă lecțiile realizate într-o manieră clasică elevii trebuie să învețe să se descurce în situații de învățare noi în care să aplice cunoștințele teoretice asimilate, pentru o integrare optimă într-o societate bazată pe cunoaștere într-o zonă multietnică.

Proiectul educational este o metodă modernă de învățare prin descoperire și de evaluare complexă, întrucât se urmărește atât evaluarea produsului final, cât și evaluarea procesului, a capacității de colaborare a elevilor. Aceștia sunt puși în situația de a descoperi valorile culturale, obiceiuri și tradiții specifice etniilor cu care conviețuiesc în contextul social-istoric, folosind munca în echipă și învățarea interactivă.

Pentru elaborarea portofoliului elevii trebuie să depună o muncă de cercetare și selectare a unui volum mare de informații referitoare la tema dată și să utilizeze competențele formate în timpul orelor de informatică referitoare la redactarea unui portofoliu și la realizarea unei prezentări power-point.

DESCRIEREA PROIECTULUI:

Scopul proiectului:

Identificarea particularităților culturale și artistice ale celor mai importante comunități etnice din zona Buziașului și să le evidențiem printr-o abordare artistică, menită să punteze cele mai interesante caracteristici ale lor.

Obiective operaționale:

- să identifice particularitățile culturale ale comunităților etnice;
- să ilustreze obiceiurile și tradițiile propriei etnii;
- să analizeze elementele identificate în cultura proprie și în cultura altor etnii;
- să ofere răspunsuri creative și critice pe marginea unor investigații efectuate;
- să dezvolte creativitatea și originalitatea elevilor în abordarea temei;
- să formeze elevilor competențe sociale, civice și spirit far-play.

Resurse umane:

- elevii claselor a V-a B, a VI-a A, a VII-a A (9 elevi împărțiți în trei grupe)
- cadre didactice
- reprezentanți ai etniilor: germană, ucraineană, maghiară.

Resurse temporale: 28.10.2019 – 31.03.2020**ACTIVITĂȚI DESFĂȘURATE ÎN CADRUL PROIECTULUI**

Nr. crt.	ACTIVITATEA DESFĂȘURATĂ	PERIOADA
1.	Realizarea unui plan al proiectului și stabilirea grupelor de lucru. Înscrierea echipajului în competiția națională: <i>Călătoria mea interculturală.</i>	28.10.2019
2.	Documentarea elevilor pe baza unei bibliografii. selective, colectarea fotografiilor și realizarea interviurilor.	28.10.2019- 16.12.2019
3.	Redactarea portofoliului și realizarea materialului Power Point. Realizarea unei scurte scenete care să surprindă tradițiile ale celor trei etnii: germană, ucraineană, maghiară.	13.01.2020- 10.02.2020
4.	Prezentarea portofoliilor și evaluarea produsului final. Depunerea fișei de descriere a activității și a proiectului educațional la secretariatul ISJ în vederea participării la etapa județeană a concursului național <i>Călătoria mea interculturală.</i>	10.02.2020- 14.02.2020

5.	Mediatizarea proiectului pe pagina oficială de facebook a școlii și în presa locală.	10.02.2020- 10.03.2020
6.	Monitorizarea și evaluarea procesului de realizare a portofoliului.	Permanent (orele de Limba și literatura română, Limba franceză, în cadrul CDI Buziaș și al Bibliotecii Orășenești Buziaș)

EVALUAREA PROIECTULUI:

Realizarea unui portofoliu și a unui material Power Point de către fiecare grupă.

DISEMINARE ȘI MEDIATIZARE:

Prezentarea materialelor realizate de elevi în cadrul orelor de Limba și literatura română, Limba franceză, în cadrul CDI Buziaș și al Bibliotecii Orășenești Buziaș, pe pagina oficială de facebook și în presa locală.



DIRECTOR,

Prof. Lozer Lidia

COORDONATORI: prof. Ciobanu Elena-Corina

prof. Buhnă-Dariciuc Tiberiu

prof. Râmpu Claudia

bibliotecar: Bratu Veronica

PARTENERI: Biblioteca Orășenească Buziaș

bibliotecar: Ungureanu Lăcrămioara

B. SCENARIUL JOCULUI DE ROL

KERWEI / KIRCHWEIHE

Raluca

Bună ziua și bine v-am găsit!!

Suntem echipa *Rosmarinul*, și venim din județul Timiș, localitatea Buziaș, iar până să purcedem la prezentarea activității noastre, dati-ne voie să vă invităm așa cum se obișnuiește pe la noi... Demersul nostru își propune să vă prezinte un obicei specific etniilor din comunitatea noastră și, urma implementării acestui proiect cultural, ne așteptăm ca grupurile etnice implicate să fie mai bine cunoscute în comunitățile locale, iar moștenirea lor culturală să fie valorificată în cât mai multe direcții. De asemenea, preconizăm că elevii participanți la proiect vor promova aceste valori culturale și în rândul colegilor.

Cuvântul șvăbesc „Kerwei” provine din cuvântul literar „Kirchweihe”, ceea ce înseamnă sfințire de biserică. Biserica Romano-Catolică din Buziaș a fost construită în anul 1874 și sfințită în anul 1875 în cinstea „Sfântului Nume al Mariei”, care este deci hramul bisericii noastre și se sărbătorește conform calendarului anual în data de 12 septembrie. Șvabii, veniind pe aceste meleaguri și aducând tradițiile cu sine, pe care doreau să le păstreze, pentru a-și păstra identitatea și a împleti viața de toate zilele cu viața spirituală, nu puteau să sărbătorească ziua de hram calendaristică, deoarece tradiția includea mai multe zile de sărbătoare, iar culmea sărbătorii trebuia să fie ziua de duminică, în care toată lumea participa în mod solemn la Sfânta Liturghie.

La noi în Buziaș, am încercat să reînviem aceste vechi tradiții, care încearcă să-l aducă pe omul modern la rădăcinile sale!

Așadar, această sărbătoare a hramului bisericesc („Kerwei”) se orientează după data de 12 septembrie. În săptămâna premergătoare duminicii de „Kerwei”, tinerii și organizatorii se află deja în febra pregătirilor și a sărbătorii. Cu patru săptămâni înainte, băieții se adunau pentru a desemna dintre recruți pe: primul băiat, al doilea, al treilea care aveau atribuții diferite în pregătirea și desfășurarea rugii. De obicei primul băiat era unul dintre înstăriții satului deoarece trebuiau niște bani investiți și nu se știa dacă vor fi recuperați sau nu în întregime, ori un băiat sărac nu putea să-și asume un astfel de risc. Tinerii se adunau la cămin, afară aștepta muzica și îi însoțea pe toți recruții la birtul satului, unde sătenii așteptau să vadă care este "primul" băiat. Seara toți recruții mergeau la primul băiat acasă unde serveau sandvici, prăjitură și câte un păhărel. Fiecare băiat își alegea câte o parteneră pentru rugă numai dintre fetele satului. Prima fată era partenera primului băiat și era și ea din familie de gospodari buni ai satului deoarece trebuia să suporte și ea niște cheltuieli, dar era o mare onoare să fii primul băiat și prima fată la

ruga din sat. Înainte cu o săptămână de rugă, băieții își aduceau pălăriile la fete pentru a fi împodobite cu panglici și flori.

Cristiana

Luni, marți și miercuri sunt zilele rezervate ultimelor pregătiri, ajustări și pregătirea pomului cu coroană de către tinerele perechi, care sunt laolaltă podoaba acestui eveniment solemn.

Joi este deja prima zi importantă. Este ziua în care, în orele după-amiezii, toate perechile îmbrăcate decent în bluză și cămașă albă, și fustă și pantalon negru, se îndreaptă cu două coroane spre cimitirul comunității, unde se depun aceste coroane la crucea principală și la Monumentul Eroilor. Această acțiune vrea să trezească în toți cei participanții memoria aceluia care nu mai sunt printre noi, dar care au pus bazele acestei comunități și sunt și în aceste clipe solemne, în baza credinței noastre în viața veșnică, alături de noi! După această ceremonie, perechiile se îndreaptă spre platoul bisericii unde primele trei perechi încep să dezgroape sticla de vin, care a atârnat de coroana pomului de „Kerwei” în anul precedent și a fost îngropată în grădina bisericii. Momentul găsirii acestei sticle de vin, reprezintă deschiderea festivă a sărbătorii hramului bisericesc.

Vineri după-masa, toate perechiile de tineri și copii, îmbrăcate normal cu excepția băieților care poartă deja pălăria împodobită, se întâlnesc pe platoul bisericii. De aici ei vor lua pomul de „Kerwei” împreună cu coroana și vor merge însoțiți de fanfară la fata celei de-a treia perechi.

Sâmbătă după-masa, perechiile se întâlnesc la fata perechii a treia, de unde aduc pomul în același mod festiv, însoțit de fanfară, pe platoul bisericii, unde urmează să fie plantat acest pom de „Kerwei”, căruia i se pune în vârf coroana, de care se leagă o sticlă împodobită cu vin. Acest pom de „Kerwei” reprezintă pomul vieții, iar coroana din vârful său reprezintă coroana vieții, adică viața veșnică. Sticla de vin legată de coroană este simbolul care leagă un an de celălalt. Faptul că acest pom a fost dus în comunitate vrea să arate că toată lumea este invitată la festivitate și că toți pot avea parte de viața veșnică! În continuare se va duce buchetul de rozmarin împodobit, la fata primei perechi acasă.

Carmina

Duminică, ziua solemnă, dimineața toate perechiile îmbrăcate festiv în port tradițional șvăbesc, se întâlnesc la fata primei perechi. De aici, însoțiți de fanfară se îndreaptă spre biserică, unde vor participa la Sfânta Liturghie solemnă. După aceasta, ei se îndreaptă spre școală, Primărie și Biserica Ortodoxă, spre a-i invita la această sărbătoare. Bineînțeles, după-masă și seara se continuă cu momentele de distracție, dans și voie bună. Ruga se consideră începută

atunci când primul băiat se urca pe un butoi așezat anume în preajma pomului împodobit și recita o poezie despre rugă. După aceea începea dansul cu prima pereche, a doua, a treia și celelalte perechi dansau în jurul pomului care era așezat în mijloc.

Când primul dans se încheia, avea loc împărțirea de crenguțe din pomul de rozmarin. Aceste crenguțe erau socotite aducătoare de noroc și erau plătite de cei care le luau. Prima pereche se ocupa de ruperea crenguțelor și încasarea banilor, dar acest pom nu era rupt în întregime ci era lăsat o parte din el care era licitat. După ce se încheia licitația și era cumpărat pomul de rozmarin începea al doilea dans. Odată terminat acest dans avea loc o tragere la sorți pentru pălăria legată în vârful pomului și pentru batic, iar cei ce le câștigau erau conduși acasă cu muzică și alai. De aici toți tinerii, perechi și invitați, mergeau la prima pereche, mai întâi la fată, apoi la băiat unde erau serviți cu prăjitură și alte gustări precum și cu băutură.

Sâmbăta din săptămâna următoare, se întâlnesc perechile din nou pe platoul bisericii. De data aceasta pentru a coborî pomul de „Kerwei”. Acum se îngroapă sticla de la coroana pomului și se va aștepta din nou un an până ce sărbătoarea se va relua.

Pentru unii poate este doar o posibilitate de distracție, pentru alții însă are valoare profundă, orientându-se după credința noastră în Dumnezeu, împletind cum am mai spus, viața de toate zilele cu viața spirituală!

La sfârșitul demersului, fiecare elev implicat și- prezentat costumul și a dansat jocuri specific sărbătorii.

Rezultatele s-au concretizat într-un film ce a fost ulterior diseminat la nivelul școlii cu diferite ocazii, dar și prezentat la diferite competiții.

C. POZE ACTIVITATE/JOC DE ROL









Bibliografie:

1. Bazgan M., *Formarea competenței interculturale a profesorului*, Editura Presa Universitară Clujeană, 2014;
2. Bârsan C., *Convenția Europeană a Drepturilor Omului – Comentariu pe articole*, Editura C.H. Beck 2005;
3. Bernat, S., *Educație multiculturală, Ghid metodologic*, Editura CRDE, Cluj -Napoca, 2006;
4. Chevalier, J., *Educația interculturală: concepte cheie și elemente de metodologie*, în Institutul Intercultural Timișoara, *Educație interculturală în comunități multietnice*, Timișoara, 2002.
5. Cuceș, C., *Educația. Dimensiuni culturale și interculturale*, Ed. Polirom, Iași 2000;
6. Dasen, P.; Perregaux, C.; Rey, M., *Educația interculturală*, Ed. Polirom, Iași 1999;
7. GILLERT, A., „Concepte ale învățării interculturale”, în Consiliul European, *Învățarea interculturală*, Strasbourg, 2003 (2000).
8. Mara, D., *Dimensiunile interculturale ale educației*, Casa Editorială Tribuna, Sibiu, 2008;
9. Nedelcu, A., *Fundamentele educației interculturale. Diversitate, minorități, echitate*, Presa Universitară Clujeană, Cluj-Napoca, 2003

Bibliografie online:

1. Ghidul *Consilierea la distanță* (fișe de lucru), ICT Skills II, 2009, www.ictskills.org;
2. Discriminarea multiplă în România – http://www.incsmps.ro/documente/Microsoft%20Word%20-%20discriminare_final_print.pdf;
3. http://www.incluziunesociala.ro/uploads/142_Curs_seria_H_Final.pdf;
4. Egalitatea de șanse și discriminarea: <http://caravanacarierei.bns.ro/wp-content/uploads/sites/2/2012/12/Egalitatea+de+sanse+si+discriminarea.pdf>;
5. Educația interculturală și anti-discriminare: http://www.isjcj.ro/crei/crei/pdf/feuri/formare/ghidurile%20Phare%202001/%5Beducatie_interculturala%20si%20anti-discriminare%5D.pdf;
6. <http://www.antidiscriminare.ro/forme-ale-discriminarii>.

TEST DE EVALUARE

Prof. Ciorbă Pavel

Liceul Tehnologic „Victor Frunză” Râmnicu Sărat

Modulul III: Asamblări mecanice

Clasa: a X-a învățământ profesional, nivel 3

Calificarea: mecanic auto

Conținutul învățării: Asamblări nedemontabile

Numele și prenumele elevului:

Data:

Timp efectiv de lucru: 50 min

Pentru realizarea corectă a tuturor cerințelor se acordă 90 puncte. Se acordă 10 puncte din oficiu.

Subiectul I **20 puncte**

I.1. Încercuți litera corespunzătoare răspunsului corect: **(10 puncte)**

1. Un avantaj al asamblării prin nituire este:
 - a. are calități estetice;
 - b. se pot asambla materiale de natură diferită;
 - c. etanșeitate redusă;
 - d. rezistența mecanică este puternic afectată de temperatură;
2. Un dezavantaj al asamblării prin lipire este:
 - a. nu apar fisuri și concentratori de tensiune;
 - b. aspect estetic care î-și mențin forma și dimensiunile;
 - c. nu necesită personal de înaltă calificare;
 - d. are slabă rezistență la coroziune;
3. Nitul este organul de mașină folosit la asamblare, pentru:
 - a. table, profile, arbori;
 - b. flanșe, profile, table;
 - c. table, roți dințate, lagăre;

- d. table, profile, piese plate;
4. Lipirea moale se realizează cu aliaje de lipit care conțin:
- a. Aliaje de Cu, Al;
 - b. Sn-Pb și AL, Ag-Pb-SN;
 - c. Sn-Pb și Sb, Ag-Pb-SN;
 - d. Al-Si, Cu-Pb;
5. Operația realizată prin încălzire locală și presiune se numește:
- a. lipire;
 - b. încleiere;
 - c. sudare prin presiune;
 - d. nituire la cald;
6. Un dezavantaj al asamblărilor cu adezivi este:
- a. oferă posibilitatea îmbinării facile a două materiale diferite;
 - b. îmbătrânește în timp;
 - c. este impermeabilă;
 - d. realizează izolație termică și electrică;
7. Sudarea în puncte este o sudare prin:
- a. refulare;
 - b. topire;
 - c. scântei;
 - d. presiune;
8. Materialele folosite pentru confecționarea niturilor sunt:
- a. OL34, OL37, Am63, Cu5, Al 99,5;
 - b. OL34, Am 63, Cu 5, fontă;
 - c. OL34, OL37, OLC45; OLC60;
 - d. OL34, OL37, bronz cu beriliu, bronz fosforos;
9. Catalizatorul din compunerea adezivului are rolul de a :
- a. accelera procesul de solidificare a adezivului;
 - b. ajuta la aplicarea adezivului pe suprafețele pieselor;
 - c. îmbunătăți proprietățile fizice și mecanice ale adezivului;
 - d. umple golurile dintre suprafețele pieselor;

10. Fluxurile folosite pentru lipiturile tari sunt:

- a. clorură de amoniu, acid boric, borax;
- b. clorură de zinc, acid boric, borax;
- c. borați, acid boric, fluorborați;
- d. acid clorhidric, țipirig, clorură de zinc;

I.2. Stabiliți valoarea de adevăr a următoarelor enunțuri prin înscrierea în dreptul cifrelor corespunzătoare a literei A dacă considerați că afirmația este adevărată sau a literei F dacă considerați că afirmația este falsă: (5 puncte)

1. După destinația nituirii, asamblările nituite se pot realiza prin suprapunere și cap la cap cu eclise;
2. Lipirea în băi de săruri este folosită pentru aliaje greu fuzibile;
3. La oțeluri, sudabilitatea crește odată cu creșterea conținutului de carbon;
4. Adezivii epoxidici sunt de fapt rășini sintetice care au consistența unei creme sau paste;
5. Sudarea prin topire cu gaze este utilizată la sudarea tablelor subțiri cu grosimea sub 4 mm, precum și la sudarea metalelor neferoase;

I.3 Realizați asocierile corecte dintre coloana A și coloana B: (5 puncte)

A. Tipuri de asamblări nedemontabile	B. Scule, utilaje, instalații
1. asamblari prin nituire	a. băi de săruri
2. asamblari prin lipire	b. dispozitive de presare și fixare a pieselor în perioada de întărire a adezivului
3. asamblari prin încleiere	c. trăgător
4. asamblari prin presare	d. instalații de răcire cu zăpadă carbonică
5. asamblari prin sudare	e. dornuri
	f. electrozi

Subiectul II

30 puncte

II.1. Completați spațiile libere astfel încât enunțurile de mai jos să fie corecte: (10 puncte)

- a. Utilizarea adezivilor ține cont de(1)..... de lucru impuse asamblării precum și de compoziția(2)..... a acestora;

- b. Arcul electric este o descărcare(3)..... continuă între doi poli ai unei(4)..... de curent electric, între care există o distanță;
- c. Ștemuirea este operația prin care tablele sunt(5)..... și constă în(6)..... marginilor tablelor și întrepătrunderea lor;
- d. Realizarea legăturii de îmbinare prin lipire este o consecință a(7)..... particulelor aliajului de(8)..... în masa pieselor de îmbinat;
- e. Adezivul este o substanță chimică (9), vâscoasă, solidă sau lichidă, care poate realiza un contact intim și continuu între două (10) confecționate din același material sau din materiale diferite;

II.2. Identificați mașinile utilizate la nituirea mecanică din figurile de mai jos: (10 puncte)

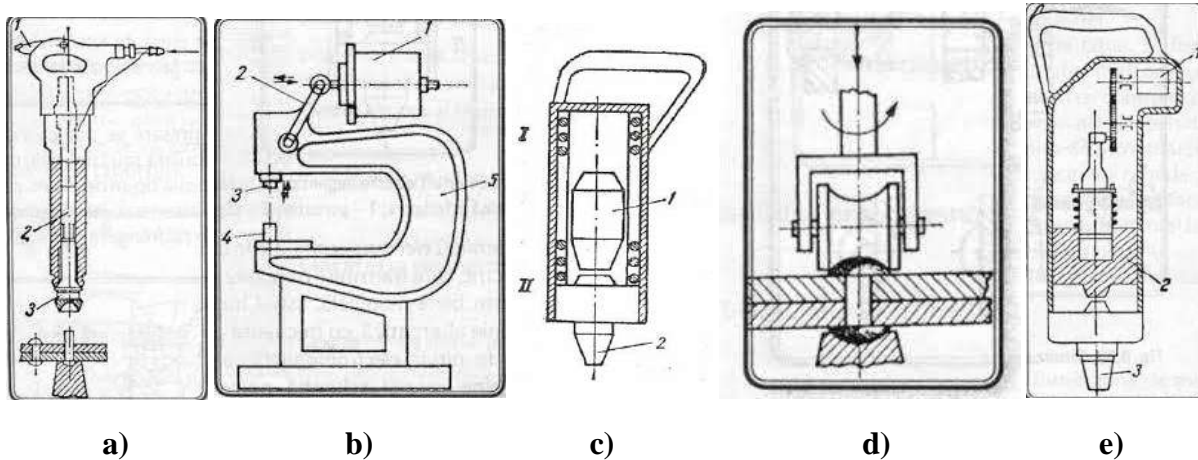

II.3. Precizați care sunt procedeele de sudare din figurile de mai jos: (10 puncte)

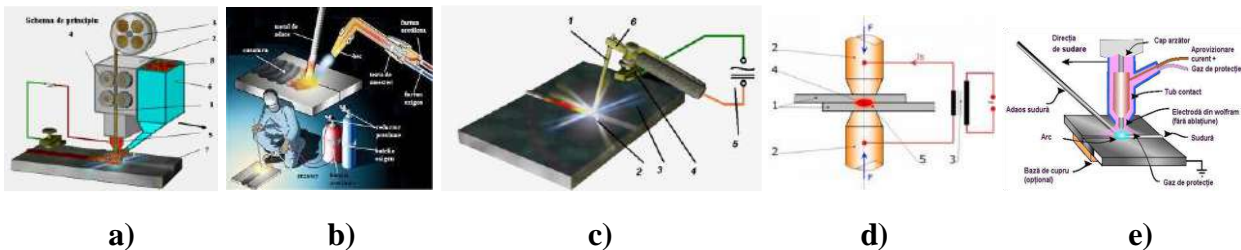

Subiectul III

40 puncte

III.1. Realizați un eseu despre asamblarea prin nituire după următoarea structură:

(20 puncte)

a. Definiți nituirea: **(2 puncte)**

.....
.....

b. Clasificați asamblările nituite după scopul nituirii : **(3 puncte)**

-
-
-

c. Precizați care sunt etapele (fazele) la nituirea manuală (notate cu cifre de la 1 la 6) din figurile de mai jos: **(12 puncte)**

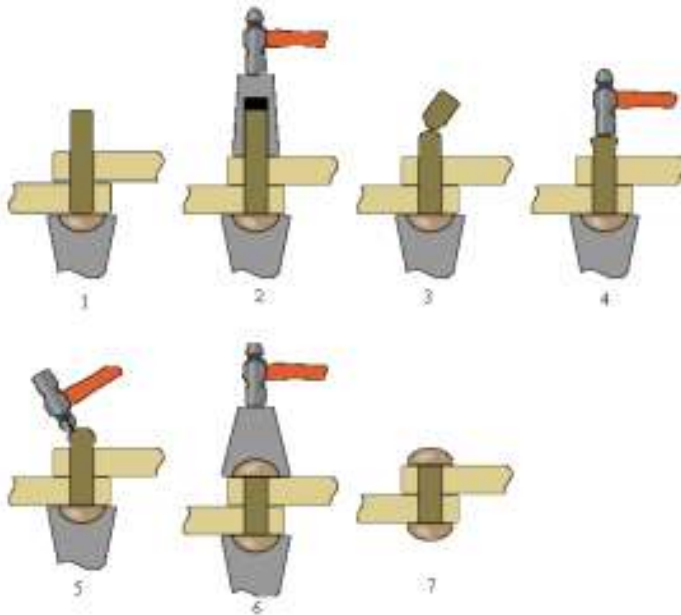

- 1-
- 2-
- 3-
- 4-
- 5-
- 6-

d. Precizați trei defecte care pot apărea la nituire: **(3 puncte)**

-
-
-

III.2. Realizați un eseu despre asamblarea prin lipire după următoarea structură:

(20 puncte)

- a. Definiți lipirea: **(2 puncte)**
.....
.....
- b. Precizați două avantaje ale asamblărilor prin lipire : **(2 puncte)**
-
-
- c. Precizați două dezavantaje ale asamblărilor prin lipire : **(2 puncte)**
-
-
- d. Precizați care este temperatura de topire a aliajului de lipit pentru lipituri moi: **(2 puncte)**
.....
- e. Da-ți două exemple de aliaje de lipit pentru lipituri moi: **(2 puncte)**
-
-
- f. Enumerați două metode de realizare a lipiturilor moi: **(2 puncte)**
-
-
- g. Precizați care este temperatura de topire a aliajului de lipit pentru lipituri tari: **(2 puncte)**
.....
- h. Da-ți două exemple de aliaje de lipit pentru lipituri tari: **(2 puncte)**
-
-
- i. Enumerați două metode de realizare a lipiturilor tari: **(2 puncte)**
-
-
- j. Explicați care este rolul fluxurilor: **(2 puncte)**
.....
.....

BAREM DE CORECTARE ȘI NOTARE

Se acordă 10 puncte din oficiu.

SUBIECTUL I

20 puncte

I.1. 1 – b; 2 – d; 3 – d; 4 – c; 5 – c; 6 – b, 7 – d; 8 – a; 9 – a; 10 – c; **(10 puncte)**

Se acordă câte 1 punct pentru fiecare răspuns corect. Pentru răspuns incorect sau lipsă răspuns se acordă 0 puncte.

I.2. 1- F; 2 – A; 3 – F; 4 – A; 5 – A; **(5 puncte)**

Se acordă câte 1 punct pentru fiecare răspuns corect. Pentru răspuns incorect sau lipsă răspuns se acordă 0 puncte.

I.3. 1 – c; 2 – a; 3 – b; 4 – d; 5 – f; **(5 puncte)**

Se acordă câte 1 punct pentru fiecare răspuns corect. Pentru răspuns incorect sau lipsă răspuns se acordă 0 puncte.

SUBIECTUL II

30 puncte

II.1. **(10 puncte)**

1-condițiile; 2-chimică; 3-electrică; 4-surse; 5-etanșate; 6-presarea; 7-difuziunii; 8-adaos; 9-nemetalică; 10-suprafețe;

Se acordă câte 1 punct pentru fiecare răspuns corect. Pentru răspuns incorect sau lipsă răspuns se acordă 0 puncte.

II.2. **(10 puncte)**

Fig.a – ciocan de nituit pneumatic; Fig.b – presă de nituit; Fig.c – ciocan de nituit electromagnetic; Fig.d – mașină de nituit prin rulare; Fig.e – ciocan de nituit electromagnetic;

Se acordă câte 2 puncte pentru fiecare răspuns corect. Pentru răspuns parțial corect sau incomplet se acordă câte 1 punct. Pentru răspuns incorect sau lipsă se acordă 0 puncte.

II.3. **(10 puncte)**

Fig.a – sudare automată sub strat de flux; Fig.b – sudare prin topire cu flacără de gaze; Fig.c – sudare manuală prin topire cu arc electric; Fig.d – sudare prin presiune în puncte; Fig.e – sudare prin topire în mediu de gaz protector;

Se acordă câte 2 punct pentru fiecare răspuns corect. Pentru răspuns parțial corect sau incomplet se acordă câte 1 punct. Pentru răspuns incorect sau lipsă se acordă 0 puncte.

SUBIECTUL III

40 puncte

III.1.

(20 puncte)

a.

(2 puncte)

Nituirea este asamblarea nedemontabilă a două sau mai multor piese plate, cu ajutorul niturilor.

Pentru definiție corectă, se acordă 2 puncte; pentru răspuns parțial corect sau incomplet se acordă 1 punct; pentru răspuns incorect sau lipsa acestuia, se acordă 0 puncte.

b.

(3 puncte)

- de rezistență;
- de etanșare;
- de rezistență-etanșare.

Pentru fiecare răspuns corect se acordă câte 1 punct; pentru răspuns incorect sau lipsa acestuia, se acordă 0 puncte.

c.

(12 puncte)

- 1 – introducerea nitului în gaură și alezarea lui cu capul initial pe contracăpuitor;
- 2 – stângerea pieselor cu trăgătorul;
- 3 – retezarea unei porțiuni din tijă dacă aceasta este prea lungă;
- 4 – refularea capătului tijeii nitului prin batere cu ciocanul, prin lovituri axiale pentru formarea capului de închidere;
- 5 - refularea capătului tijeii nitului prin batere cu ciocanul, prin lovituri radiale pentru a obține capul de închidere de formă bombată;
- 6 – montarea căpuitorului pe capul de închidere și lovire cu ciocanul pentru obținerea unei forme fasonate a capului de închidere.

Pentru fiecare răspuns corect și complet se acordă câte 2 puncte; pentru răspuns parțial corect sau incomplet se acordă 1 punct; pentru răspuns incorect sau lipsa acestuia, se acordă 0 puncte.

d.

(3 puncte)

- cap de închidere înclinat;
- cap de închidere deplasat;
- cap de închidere prea mic;

- cap de închidere deformat, cu fisuri;
- nit strâmb-dezaxat;
- table deformate la nituire;

Pentru oricare 3 răspunsuri corecte din cele enumerate se acordă câte 1punct/răspuns; pentru răspuns parțial corect sau incomplet se acordă 0,5puncte; pentru răspuns incorect sau lipsa acestuia, se acordă 0 puncte.

III.2. (20 puncte)

a. (2 puncte)

Asamblarea prin lipire este o asamblare nedemontabilă a două piese metalice cu ajutorul unui metal sau aliaj de altă natură, având temperatura de topire mai mică decât cea a materialelor de îmbinat, prin încălzirea pieselor la temperatura de topire a aliajului de lipire.

Pentru definiție corectă, se acordă 2 puncte; pentru răspuns parțial corect sau incomplet se acordă 1 punct; pentru răspuns incorect sau lipsa acestuia, 0 puncte.

b. (2 puncte)

- nu apar fisuri și concentratori de tensiune;
- datorită temperaturilor joase, nu apar tensiuni termice și nici tensiuni remanente la asamblare;
- se pot asambla table și sârme subțiri fără a exista pericolul arderii acestora;
- se menține forma și precizia dimensiunilor pieselor;
- se realizează îmbinări curate, cu aspect frumos;
- toate materialele metalice se pot lipi, cu excepția magneziului, care nu se lipește cu aluminiul;
- se pot îmbina materiale diferite între ele;
- etanșare foarte bună;
- realizează conductibilitate termică și electrică;
- sepretează la mecanizare și automatizare;
- nu necesită personal de înaltă calificare;

Pentru oricare două răspunsuri corecte din cele enumerate, se acordă câte 1 punct/răspuns; pentru răspuns parțial corect sau incomplet se acordă 0,5 puncte; pentru răspuns incorect sau lipsa acestuia, 0 puncte.

c. (2 puncte)

- rezistența asamblării este mică, deoarece sarcinile sunt preluate de straturile de aliaj de lipire;
- culoarea aliajului de lipit diferă de cea a pieselor de bază;

- are slabă rezistență la coroziune;
- asigurarea calității este problematică;
- necesită materiale deficitare;
- utilizează suprafețe mari pentru îmbinare;
- precizia de execuție necesară, mărește mult costurile;
- nu este refolosibilă;

Pentru oricare două răspunsuri corecte din cele enumerate, se acordă câte 1 punct/răspuns; pentru răspuns parțial corect sau incomplet se acordă 0,5 puncte; pentru răspuns incorect sau lipsa acestuia se acordă 0 puncte.

d. (2 puncte)

Temperatura de topire a aliajului de lipit pentru lipituri moi este sub 450°C.

Pentru răspuns corect, se acordă 2 puncte; pentru răspuns incorect sau lipsa acestuia, 0 puncte.

e. (2 puncte)

- Sn-Pb; Sn-Pb-Sb; Ag-Pb-Sn,

Pentru oricare două răspunsuri corecte din cele enumerate, se acordă câte 1 punct/răspuns; pentru răspuns incorect sau lipsa acestuia se acordă 0 puncte.

f. (2 puncte)

- cu ciocane de lipit;
- cu arzătoare cu gaz;
- prin rezistență de contact;
- prin cufundare în aliaj de lipit,

Pentru oricare două răspunsuri corecte și complete din cele enumerate, se acordă câte 1 punct/răspuns; pentru răspuns parțial corect sau incomplet se acordă 0,5 puncte; pentru răspuns incorect sau lipsa acestuia, 0 puncte.

g. (2 puncte)

Temperatura de topire a aliajului de lipit pentru lipituri tari este mai mare de 450°C (450°C - 850°C);

Pentru răspuns corect, se acordă 2 puncte; pentru răspuns incorect sau lipsa acestuia, 0 puncte.

h. (2 puncte)

- Al-Si; Cu-Pb; Ni; Cu-Zn; metale prețioase;

Pentru oricare două răspunsuri corecte din cele enumerate, se acordă câte 1 punct/răspuns; pentru răspuns incorect sau lipsa acestuia se acordă 0 puncte.

i.

(2 puncte)

- cu flacăra;
- în baie de săruri;
- în cuptoare cu atmosferă controlată;
- cu curenți de înaltă frecvență;

Pentru oricare două răspunsuri corecte și complete din cele enumerate, se acordă câte 1 punct/răspuns; pentru răspuns parțial corect sau incomplet se acordă 0,5 puncte; pentru răspuns incorect sau lipsa acestuia, 0 puncte.

j.

(2 puncte)

Fluxurile sunt folosite pentru înlăturarea (dizolvarea) oxizilor de pe suprafața de lipit, pentru eliminarea impurităților, pentru crearea condițiilor optime de aderență a aliajului de lipit (în stare topită) la suprafețe, precum și pentru împiedicarea pătrunderii gazelor în zona lipiturii, evitând astfel apariția incluziunilor.

Pentru răspuns corect, se acordă 2 puncte; pentru răspuns parțial corect sau incomplet se acordă 1 punct; pentru răspuns incorect sau lipsa acestuia, 0 puncte.

Bibliografie:

- M.G. Ionescu, M. Manole și colectiv – Asamblări mecanice, Editura Akademos Art, București, 2007.
- A.C. Vasilescu, M Constantin - Asamblări mecanice, Editura CD Press, București, 2007.
- M. Constantin, A.C. Vasilescu, I. Neagu – Asamblări mecanice, Editura CD Press, București, 2019.
- M. Pavelescu, S. Pavelescu – Asamblări mecanice, Editura Didactică și Pedagogică, R.A., București, 2016.

Desene și poze:

-

<https://www.google.com/search?q=desene+tehnologia+sudarii+prin+presiune+in+puncte&tbm=isch&ved=2ahUKEwjfzf7d54uCAxVonycCHE4KDkMQ2->

[cCegQIABAA&oq=desene+tehnologia+sudarii+prin+presiune+in+puncte&gs_lcp=CgNpbWcQA1DkBljrHmCXI2gAcAB4AIABgwGIAfoHkgEDOS4ymAEAoAEBqgELZ3dzLXdpei1pbWfAAQE&scient=img&ei=rDY2Zd_HFui-nsEP7pW4mAQ&bih=534&biw=1280&rlz=1C1GCEA_enRO835RO835](https://www.google.com/search?q=cCegQIABAA&oq=desene+tehnologia+sudarii+prin+presiune+in+puncte&gs_lcp=CgNpbWcQA1DkBljrHmCXI2gAcAB4AIABgwGIAfoHkgEDOS4ymAEAoAEBqgELZ3dzLXdpei1pbWfAAQE&scient=img&ei=rDY2Zd_HFui-nsEP7pW4mAQ&bih=534&biw=1280&rlz=1C1GCEA_enRO835RO835)

-
[https://www.google.com/search?q=masini+de+nituit+desene&tbm=isch&ved=2ahUKEwiE072ty5CCAxCj_0HHdLMCHoQ2-](https://www.google.com/search?q=https://www.google.com/search?q=masini+de+nituit+desene&tbm=isch&ved=2ahUKEwiE072ty5CCAxCj_0HHdLMCHoQ2-)

[cCegQIABAA&oq=masini+de+nituit+desene&gs_lcp=CgNpbWcQA1DTBlj8FmDvGmgAcAB4AIABZiGbvGWSAQM3LjGYAOCgAQGqAQtnD3Mtd2l6LWltZ8ABAQ&scient=img&ei=Abg4ZcTOCNyf9u8P0pmj0Ac&bih=478&biw=1280&rlz=1C1GCEA_enRO835RO835#imgrc=idGQNVABmXZxkM](https://www.google.com/search?q=cCegQIABAA&oq=masini+de+nituit+desene&gs_lcp=CgNpbWcQA1DTBlj8FmDvGmgAcAB4AIABZiGbvGWSAQM3LjGYAOCgAQGqAQtnD3Mtd2l6LWltZ8ABAQ&scient=img&ei=Abg4ZcTOCNyf9u8P0pmj0Ac&bih=478&biw=1280&rlz=1C1GCEA_enRO835RO835#imgrc=idGQNVABmXZxkM)

-
[https://www.google.com/search?q=asamblari+sudate+desene&tbm=isch&ved=2ahUKEwi4tauwy5CCAxUN_bsiHQpgA_oQ2-](https://www.google.com/search?q=https://www.google.com/search?q=asamblari+sudate+desene&tbm=isch&ved=2ahUKEwi4tauwy5CCAxUN_bsiHQpgA_oQ2-)

[cCegQIABAA&oq=asamblari+sudate+desene&gs_lcp=CgNpbWcQAzoFCAAQgAQ6BwgAEIoFEEM6BBAgAEB46BggAEAgQHIDpCljk9AFg5fgBaAFwAHgAgAFsiAG1HpIBBDQ0LjOYAQCgAQGqAQtnD3Mtd2l6LWltZ7ABAMABAQ&scient=img&ei=B7g4ZfiVCI367_UPisCN0A8&bih=478&biw=1280&rlz=1C1GCEA_enRO835RO835#imgrc=aYg-CbhFTmigrM](https://www.google.com/search?q=cCegQIABAA&oq=asamblari+sudate+desene&gs_lcp=CgNpbWcQAzoFCAAQgAQ6BwgAEIoFEEM6BBAgAEB46BggAEAgQHIDpCljk9AFg5fgBaAFwAHgAgAFsiAG1HpIBBDQ0LjOYAQCgAQGqAQtnD3Mtd2l6LWltZ7ABAMABAQ&scient=img&ei=B7g4ZfiVCI367_UPisCN0A8&bih=478&biw=1280&rlz=1C1GCEA_enRO835RO835#imgrc=aYg-CbhFTmigrM)

-
[https://www.google.com/search?q=etapele+nituirii+manuale+desene&tbm=isch&ved=2ahUKEwi71oHsy5CCAxWyiv0HHRqfBKYQ2-](https://www.google.com/search?q=https://www.google.com/search?q=etapele+nituirii+manuale+desene&tbm=isch&ved=2ahUKEwi71oHsy5CCAxWyiv0HHRqfBKYQ2-)

[cCegQIABAA&oq=etapele+nituirii+manuale+desene&gs_lcp=CgNpbWcQAzoFCAAQgAQ6BwgAEIoFEEM6BBAgAEB46BwgAEBgQgARQ7CdYus4BYNzSAWgAcAB4AIABnwKIAbsokgEHNDEuMTIuMZgBAKABAAoBC2d3cy13aXotaW1nsAEAwAEB&scient=img&ei=hLg4ZbuEEbKV9u8Pmr6SsAo&bih=478&biw=1280&rlz=1C1GCEA_enRO835RO835#imgrc=WuF_WVVc8KKBRM](https://www.google.com/search?q=cCegQIABAA&oq=etapele+nituirii+manuale+desene&gs_lcp=CgNpbWcQAzoFCAAQgAQ6BwgAEIoFEEM6BBAgAEB46BwgAEBgQgARQ7CdYus4BYNzSAWgAcAB4AIABnwKIAbsokgEHNDEuMTIuMZgBAKABAAoBC2d3cy13aXotaW1nsAEAwAEB&scient=img&ei=hLg4ZbuEEbKV9u8Pmr6SsAo&bih=478&biw=1280&rlz=1C1GCEA_enRO835RO835#imgrc=WuF_WVVc8KKBRM)

-
https://www.google.com/search?sca_esv=577146942&rlz=1C1GCEA_enRO835RO835&q=sudarea+in+mediu+de+gaz+protector&tbm=isch&source=lnms&sa=X&ved=2ahUKEwj58oSlkJaCAxXU8rsIHR2wD4sQ0pQJegQICxAB&biw=1280&bih=534&dpr=1.25#imgrc=pRj8IQ2CdocjPM

PROIECT DIDACTIC

Unitatea școlară: Colegiul „N.V. Karpen”, Bacău

Profesor: **CIORCILĂ ELENA**

Clasa: a XI - a

Disciplina: Limba și literatura română

Elemente de conținut: **SIMBOLISMUL**

Tipul de lecție: de evaluare

COMPETENȚE GENERALE:

- Utilizarea corectă și adecvată a limbii române în producerea și receptarea mesajelor în diferite situații de comunicare
- Comprehensiunea și interpretarea textelor
- Situarea în context a textelor studiate prin raportare la epocă sau la curentele culturale/literare.
- Argumentarea orală și scrisă a unor opinii în diverse situații de comunicare.

COMPETENȚE SPECIFICE:

- Utilizarea strategiilor de lectură în vederea înțelegerii adecvate a textelor studiate.
- Folosirea adecvată a strategiilor și a regulilor de redactare.
- Exprimarea unor judecăți de valoare prin mijloace lingvistice adecvate.
- Aplicarea conceptelor operaționale în studiul textului literar.
- Identificarea și explicarea relațiilor dintre opera literară și contextul cultural în care a apărut aceasta.

COMPETENȚE DERIVATE / OPERAȚIONALE :

La sfârșitul orei, toți elevii vor fi capabili:

a) Cognitive:

O1: valorificarea cunoștințelor dobândite despre simbolism;

O2: identificarea, pe baza textelor-suport, principalelor teme ale creației bacoviene;

O3: desprinderea ideilor poetice prin care sunt dezvoltate temele identificate și motivele literare;

O4: încadrarea autorului în categoria scriitorilor simbolști din perspectiva tematicii abordate;

O5: să încadreze poezia *Ecou de romanță*, de George Bacovia, într-un curent literar potrivit.

b) Afective:

OA1: implicarea afectiv-emoțională a elevilor în atmosfera prefigurată de autor prin semnificațiile textelor;

OA2: cultivarea dorinței de a cunoaște universul poetic bacovian.

c) motrice: pe parcursul lecției, elevii vor fi capabili să:

OM1: să-și dirijeze activitatea motrică în funcție de sarcinile primite;

OM2: să interpreteze rolurile, utilizând elemente adecvate.

VALORI ȘI ATITUDINI

- Cultivarea interesului pentru lectură și a gustului estetic în domeniul literaturii;
- Stimularea gândirii autonome, reflexive și critice prin lectură și scriere;
- Formarea unor reprezentări culturale privind evoluția și valorile culturale.
- Cultivarea unei atitudini pozitive față de comunicare și a încrederii în propriile abilități de comunicare.

STRATEGIA DIDACTICĂ:

- A. METODEDE ȘI PROCEDEE: convesația, explicația, joc de rol, lucrul în echipă, floarea de lotus, test de evaluare.
- B. MIJLOACE DE ÎNVĂȚĂMÂNT: fișe-suport cu fragmente din lirica lui G. Bacovia, proiector, laptop, coli de hartie/carton, markere.
- C. FORME DE ORGANIZARE A ACTIVITĂȚII ELEVULUI: activitate frontală, individual, pe grupe.
- D. FORME DE EVALUARE: observarea sistematică a activității, test de evaluare.

E. RESURSE:

- umane – capacitățile normale de receptare ale elevilor de clasa a XI-a;
- temporale – 50 minute;
- bibliografie:

a) de specialitate:

- *Călin, Constantin, *George Bacovia – Opere. Poezie și proză. Alte scrieri*, Bacău, Editura Babel, 2011;
- *George, Bacovia, *Poezii*, Editura Herra, București, 2009.

b) de metodică:

- * Goia, Vistrian, *Didactica limbii și literaturii române pentru gimnaziu și liceu*, Cluj – Napoca, Editura Dacia, 2002;
- * Ilie, Emanuela, *Didactica Literaturii Române*, Iași, Editura Polirom, Colecția Collegium, 2008;
- * Ivănuș, Dumitru, *Metodica predării limbii și literaturii române în gimnaziu și liceu*, Craiova, Editura Avrămeanca, 1997;
- * Pamfil, Alina, *Limba și literatura română în gimnaziu. Structuri didactice deschise*, Pitești, Editura Paralela 45, 2007;
- *Parfene, Constantin, *Metodica studierii limbii și literaturii române în școală*, Iași, Editura Polirom, 1999;
- * Secieru, Mihaela, *Didactica limbii și literaturii române*, Botoșani, Editura Ovi-art, 2004.

SCENARIU DIDACTIC

Activitatea 1 (15 minute):

Enunțarea temei și a scopului lecției: se comunică scopul lecției, secvențele scenariului didactic, sarcinile de lucru;

Activitatea profesorului: anunță tema, prezintă etapele desfășurării scenariului didactic și sarcinile de lucru;

Activitatea elevilor: receptează secvențele procesului didactic și sarcinile de lucru;

Elevii sunt invitați să urmărească un moment artistic pregătit de elevii clasei a X a B, iar la sfârșitul activității, grupele trebuie să identifice particularitățile liricii simboliste (ANEXA 1).

Activitatea 2 (10 minute):

Elevii au primit fișe cu texte-suport pentru identificarea trăsăturilor simboliste și a tematicii liricii bacoviene. Activitatea se va desfășura pe grupe, folosindu-se metoda florii de nufăr, explicația, analiza de text, urmărindu-se modul de implicare în activitate a tuturor elevilor, iar la sfârșit fiecare grupă desemnează un reprezentant. Pe tablă și în caiete, vor fi inventariate următoarele aspecte: titlul-ideea poetică-tema-motive-trăsături simboliste. (ANEXA 2).

Activitatea 3 (25 de minute): evaluare – simbolism (text-suport *Ecou de romanță*, de G.Bacovia) – (ANEXA 3).

Activitate individuală supravegheată de cadrul didactic.

ANEXA 1:

MOMENT ARTISTIC: (G.Bacovia, critic, poezii)

G. Bacovia: Sunt solitarul pustiilor piețe/Cu tristele becuri cu pală lumină-/Când sună arama în noaptea deplină/Sunt solitarul pustiilor piețe...Sunt solitarul pustiilor piețe/Cu jocuri de umbră ce dau nebunie;/Pălind în tăcere și-n paralizie,/Sunt solitarul pustiilor piețe.... (*Pălind*)

Criticul: Despre G.Bacovia nu se va putea scrie niciodată îndeajuns. Apreciat la început, uitat mai pe urmă, după un deceniu s-au ridicat scriitorii care l-au readus cu entuziasm în actualitate. Este, poate, o întâmplare că ei au fost mai mult poeți decât critici? Intuiția cântăreților a pătruns vremea, redându-i confratelui prețuirea justă.

Bacovia: M-am născut în orașul Bacău, unde, exceptând anii de studii universitare, am trăit mai tot timpul. Nu țin minte să fi avut intenția de a mă stabili în alt oraș, și mai ales în capitală, al cărei tumult m-a îngrozit întotdeauna, deși am stat o parte din vreme. Aici m-am simțit la mine acasă. După cum vezi, mi-am păstrat locuința moștenită din moși-strămoși. Nu este un palat, dar pentru mine reprezintă singurul bun pe care-l posed. Am și o grădină destul de mare, unde mă pot plimba în orele libere, ca să nu fiu nevoit să stau toată ziua la club sau la cafenea.

De acest oraș, de această casă, îmi sunt legate toate amintirile mele din copilărie, ca și din viața adultă.

Poezia “Décor”.

Bacovia: Nu am nici un crez poetic. Scriu precum vorbesc cu cineva, pentru că-mi place această îndeletnicire. Trăind izolat, neputând comunica prea mult cu oamenii, stau de vorba adesea cu mine însumi, fac muzică și, când găsesc ceva interesant, iau note pentru a mi le recite mai târziu. Nu-i vina mea dacă aceste simple notițe sunt în formă de versuri și câteodată par vaiete. Nu sunt decât pentru mine.

Poezia “Pastel”.

Criticul: În poezia d-voastră sunt culori obsedante, ca albul zăpezilor, sau cenușiul sicriilor de plumb. Cum se lămurește acest fenomen?

Bacovia: În poezie m-a obsadat totdeauna un subiect de culoare. Pictura cuvintelor, sau audiție colorată, cum vrei s-o iei. Îmi place mult vioara. Melodiile au avut pentru mine influență colorantă. Întâi am făcut muzică și după strunele viorii am scris versuri. Fie după note, fie după urechea sufletului, acest instrument m-a însoțit cu credință, până azi. Am făcut și compoziții pentru mine.

Pictorul întrebuintează în meșteșugul său culorile alb, roșu, violet. Le vezi cu ochii. Eu am încercat să le redau cu inteligență, prin cuvinte. Fiecărui sentiment îi corespunde o culoare. Acum, în urmă, m-a obsadat galbenul, culoarea deznădejdiei. De aceea ultimul volum poartă titlul Scânteii galbene. Roșul e sângele, e viața zgomotoasă. Nu vreau să-ți fac teorii. Urăsc definițiile dascălilor pentru adormit copiii. Asta-i osânda modernă. Unii ar spune: metafizica culorilor.

Poezie: „Gri”

Poezie: „Negru”

Poezie: „Alb”

Poezie:” Amurg violet”

Critic : Nu e ideologic și nici militant. Nu îndrumă și nu aderă la nici un fel de opoziții doctrinare. Nu acuză și nu justifică. Pentru tot cât înseamnă Bacovia vorbește literatura sa. Poezia, în primul rând. Poezia aceasta, în accente aprig de rele, destăinuiește însă viața sa. O viață de impresionante singurătăți, de pustiiri necunoscute literaturii noastre, întretăiată de pasionante popasuri în fața unei carafe de vin, luminată de muzică, de iubire și de viziuni care la noi n-au fost decât ale sale.

Poezie: “Singur”

Macedonski: Poete scump, pe frunte/ Porți frunzele de laur./ Căci singur, până astăzi,/ Din plumb făcut-ai aur.

Audiție muzicală -Decembre

Titlul poeziei	Ideea poetică	Tema	Motive	Tăsături simboliste
Decor				
Pastel				
Gri				
Negru				
Alb				
Amurg violet				
Singur				
Pălind				

ANEXA

Fișă de lucru

George Bacovia-texte suport

<p>A. Copacii albi, copacii negri/Stau goi în parcul solitar: Décor de doliu, funerar.../Copacii albi, copacii negri. În parc regretele plâng iar.... Și frunze albe, frunze negre;/Copacii albi, copacii negri; Și pene albe, pene negre:/Décor de doliu, funerar.... În parc ninsoarea cade rar..... <i>(Décor)</i></p> <p>B. Buciumă toamna/Agonic – din fund - /Trec păsărele,/ Și tainic s-ascund. Țârâie ploaia.../Nu-i nimeni pe drum;/Pe-afară să stai/ Te-nbuși de fum. Tălângile, trist,/Tot sună dogit.../Și tare-i târziu/ Și n-am mai murit. <i>(Pastel)</i></p> <p>C. Plâns de cobe pe la geamuri se opri,/ Și pe lume plumb de iarnă s-a lăsat;/ I-auzi corbii! – mi-am zis singur... și- am oftat;/ În zarea grea de plumb/Ninge gri. Ca și zarea, gândul meu se înnegri.../Și de lume tot mai sigur, mai barbar, - /Trist, cu-o pană mătur vatra solitar../ Iar în zarea grea de plumb/Ninge gri. <i>(Gri)</i></p> <p>D. Carbonizate flori, noian de negru.../Sicrie negre, arse, de metal/ Vestminte funerare de mangal,/ Negru profund, noian de negru... Vibrau scânteii de vis...noian de negru;/Carbonizat, amorul fumega - / Parfum de pene arse, și ploua.../ Negru, numai noian de negru.... <i>(Negru)</i></p>	<p>E. Orchestra începu cu-o indignare grațioasă./Salonul alb visa cu roze albe - /Un vals de voaluri albe.../Spațiu, infinit, de o tristețe armonioasă.... În aurora plină de vioare,/Balul alb s-a resfirat pe neuitatele cărări - /Cântau clare sărutări.../Larg, miniatură de vremuri viitoare.... <i>(Alb)</i></p> <p>F. Amurg de toamnă violet.../Doi plopi, în fund, apar în siluete:/ - Apostoli în odăjdii violete - /Orașul tot e violet. Amurg de toamnă violet.../Din turn, pe camp, văd voievozi cu plete;/Străbunii trec în pâlcuri violete; /Orașul tot e violet. <i>(Amurg violet)</i></p> <p>G. Potop cad stele de cristal/ Și ninge-n noaptea plină de păcate;/La vatră-n para ce abia mai bate -/ Azi a murit chiar visul meu final. Și ninge-n miezul nopții glacial.../Iar tu iar tremuri, suflet singuratec, - / Pe vatră-n para slabă, în jăratec, - /Încet, cad lacrimi roze, de cristal. <i>(Singur)</i></p> <p>H. Sunt solitarul pustiilor piețe/Cu tristele becuri cu pală lumină -/Când sună arama în noaptea deplină/Sunt solitarul pustiilor piețe. Sunt solitarul pustiilor piețe/Cu jocuri de umbră ce dau nebunie;/Pălind în tăcere și-n paralizie,- Sunt solitarul pustiilor piețe..... <i>(Pălind)</i></p>
---	--

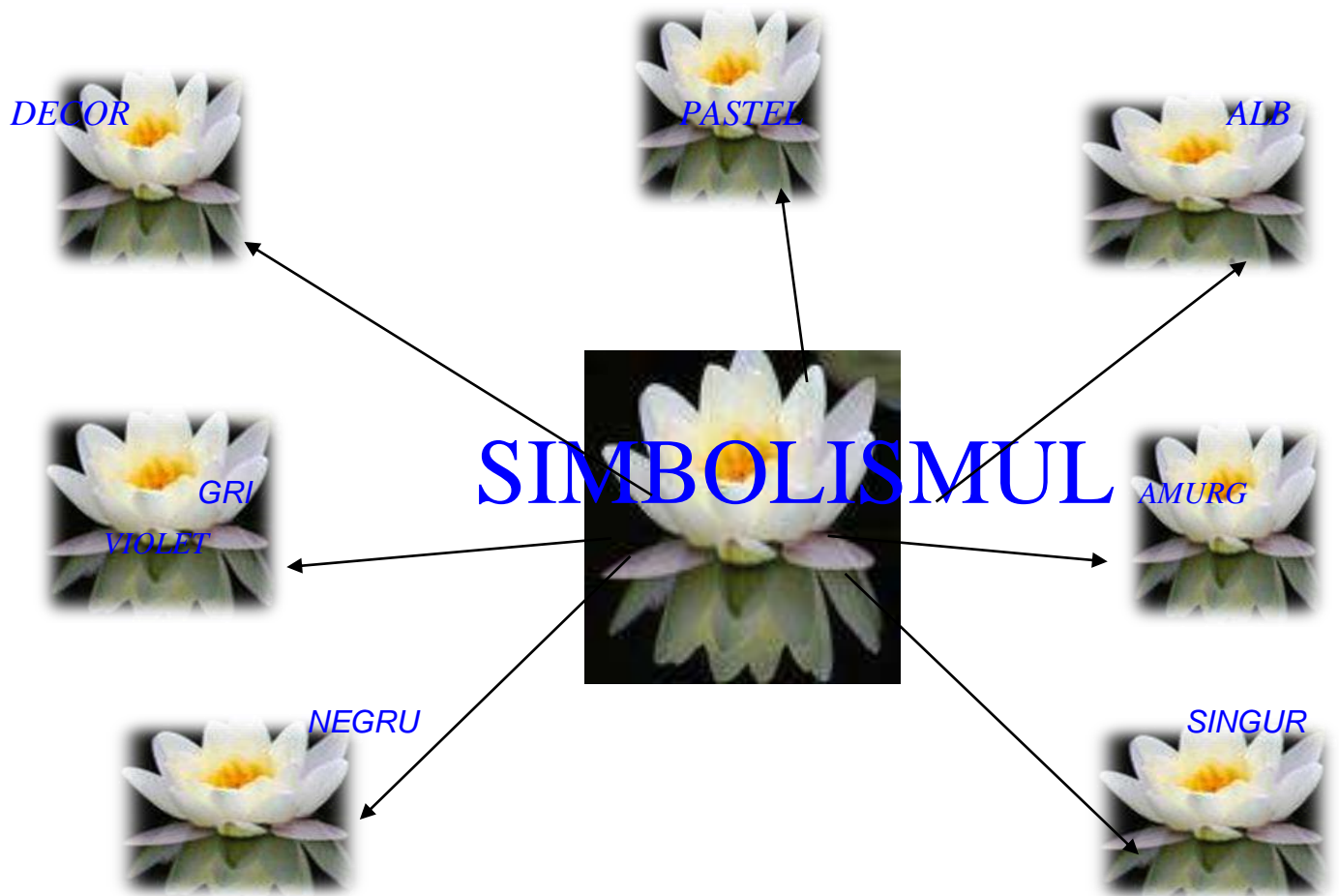

SIMBOLISMUL

- Toate subiectele sunt obligatorii.
- Timp de lucru: 25 min
- Se acordă 10 puncte din oficiu.

Citește următorul text:

S-a dus albastrul cer senin
Și primăvara s-a sfârșit –
Te-am așteptat în lung suspin,
chemat,
Tu, n-ai venit!

Și vara, și noaptea ei,
S-a dus, și câmpu-i veștejit –
Te-am așteptat pe lângă tei,

Tu, n-ai venit!

Târziu, și toamna a plecat,
Frunzișul tot e răvășit -
Plângând, pe drumuri, te-am

Tu, n-ai venit!

(G. Bacovia, *Ecou de romanță*)

Scrie răspunsul la următoarele cerințe cu privire la text:

1. Transcrie două mărci lexico-gramaticale ale subiectivității prezente în textul dat. 10 p
 2. Menționează o temă și un motiv literar prezente în poezia dată. 10 p.
 3. Transcrie un element de recurență din textul poetic citat. 10 puncte
 4. Transcrie două figuri de stil diferite din textul poetic citat. 10 p
 5. Motivează, prin evidențierea a două trăsături existente în text, apartenența la simbolism. 50 p
- Notă: Răspunsurile vor fi formulate în enunțuri. Se acordă 10 puncte din oficiu.

BAREM DE CORECTARE ȘI NOTARE

- Se punctează oricare alte formulări/modalități de rezolvare corectă a cerințelor.
- Nu se acordă punctaje intermediare, altele decât cele precizate explicit prin barem. Nu se acordă fracțiuni de punct.

Subiectul 1	Subiectul 2	Subiectul 3	Subiectul 4	Subiectul 5	Oficiu
10 puncte (5*2)	10 puncte	10 puncte	10 puncte	50 puncte	10 puncte

1. Câte 5p pentru transcrierea corectă a măricilor lexico-gramaticale (de exemplu: forme pronominale de persoana I, singular: mine, verbe: am așteptat);
2. Câte 5 p pentru identificarea corectă a temei și a motivelor literare.
3. 10 puncte pentru transcrierea corectă a elementului de recurență.
4. Câte 5p pentru transcrierea corectă a figurilor de stil.(de exemplu: albastrul cer – epitet)
5. Încadrarea textului citat în simbolism 40 puncte (prezentarea adecvată și nuanțată, prin raportare la fragmentul citat -40 puncte; prezentarea ezitantă, prin raportare la textul citat – 20 puncte; simpla prezentare a particularităților sau tendința de generalizare – 10 puncte); utilizarea limbii literare - 3 puncte; logica înlănțuirii ideilor -3 puncte; ortografie -2 puncte; punctuație – 2 puncte.

Competențe Conținuturi	1.1. Utilizarea adecvată a achizițiilor lingvistice în receptarea diverselor texte	1.3. exprimarea în scris a propriilor reacții și opinii privind textele receptate	2.6. aplicarea conceptelor de specialitate în analiza și discutarea textelor literare	1.5. utilizarea corectă și adecvată a formelor exprimării orale și scrise în diverse situații de comunicare
Curente literare: simbolismul	X	X	X	
Textul liric	X	X		X
temă, motiv, viziune despre lume	X	X	X	
Componente structurale și expresive	X	X	X	
normele limbii române la toate nivelurile	X	X	X	X
tehnica argumentării	X	X		X

Unitatea școlară: Colegiul N.V.Karpen, Bacău

Numele și prenumele profesorului: Ciorcilă Elena

Nivelul de învățământ: Liceu

Clasa: a XII-a

Data: 2.03.2021

Durata (minute): 240 de minute

Lecție interactivă- Romanul interbelic- recapitulare

Prezentarea activității

1. Instrumentul digital utilizat (platforme etc.)

Coogle.it, Google Classroom, Google Meet

2. Desfășurarea activității:

Introducere:

- Elevii au fost anunțați că vor recapitula romanul interbelic. Orele s-au desfășurat pe Google Classroom, Google Meet .

Activitatea principală:

- Folosind Google Meet și apelându-se la aplicația WORLDALL, elevii au fost invitați să recunoască romanele din perioada interbelică, curentul literar și informații generale despre opera.
- Pentru a descoperi particularitățile de structură și compoziție, modalitățile de caracterizare, precum și relațiile dintre personaje, folosindu-se de aplicația COOGLE, am realizat împreună cu elevii câte o hartă conceptuală pentru fiecare roman interbelic.

3. Încheiere:

- La finalul activității, au completat un organizator grafic. Ca temă pentru acasă, au avut de prezentat relația dintre două personaje, la alegere.

Rezultatele activității

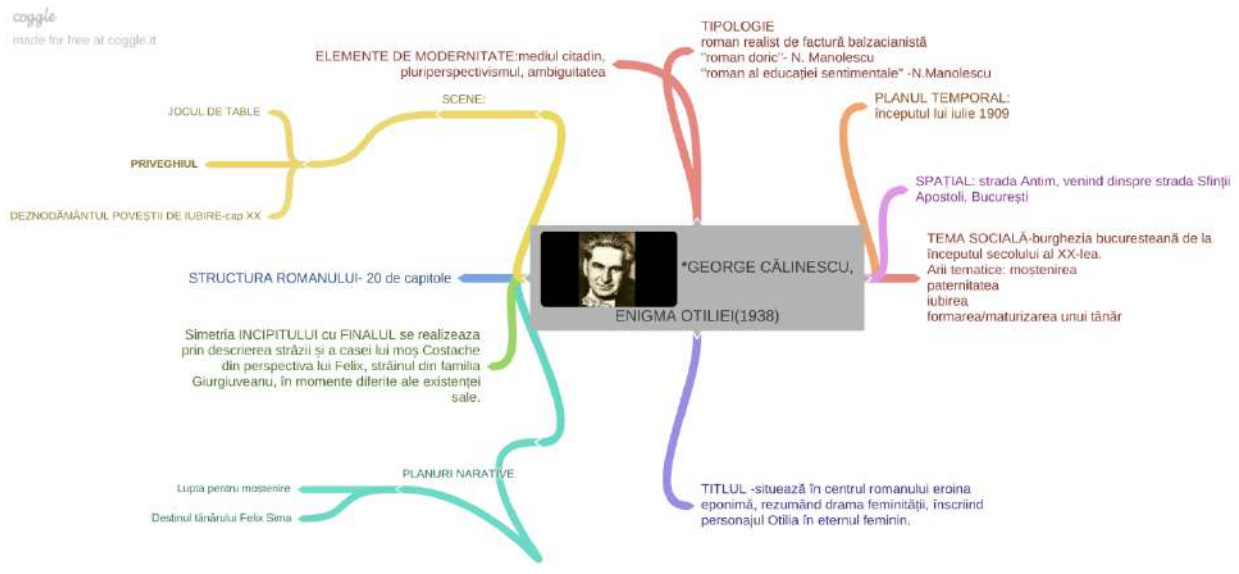
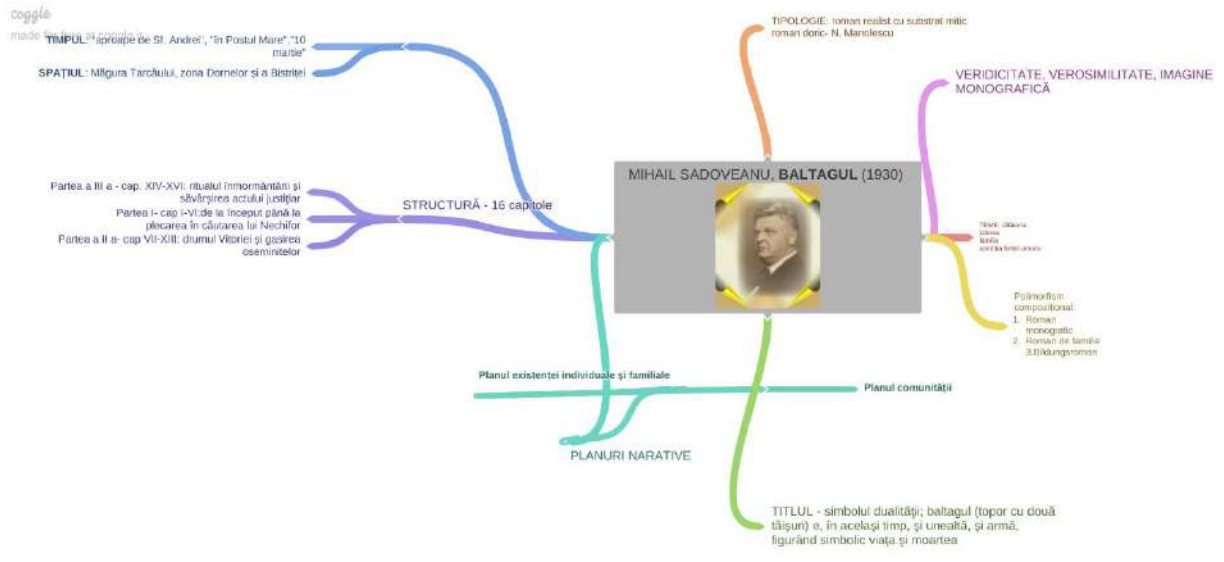

coggle
made for free at coggle.it

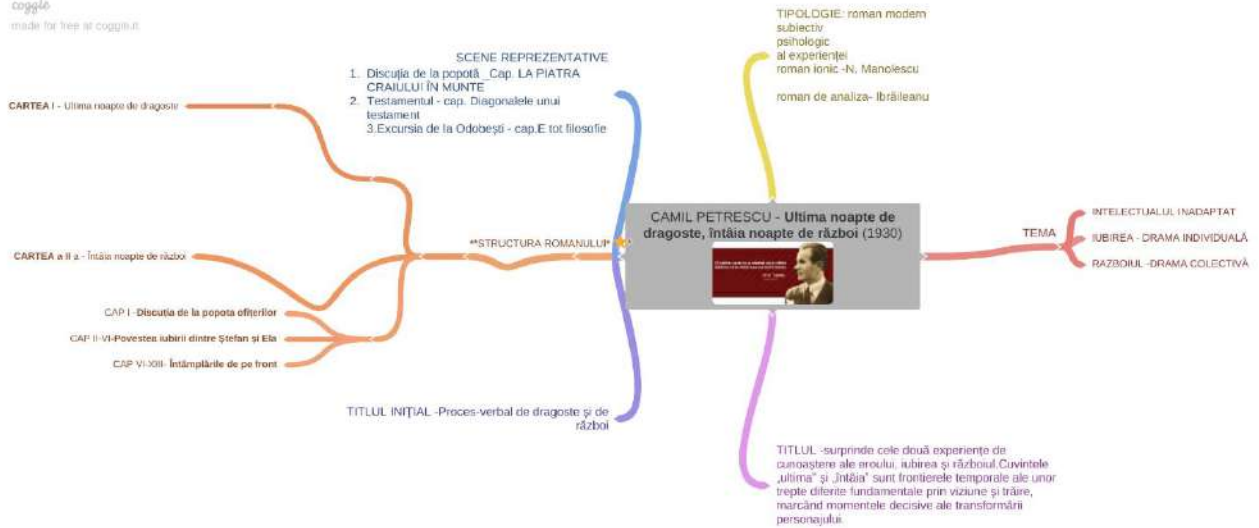

Hartă conceptuală (7).pdf - Adobe Acrobat Reader DC (32-bit)

File Edit View Sign Window Help

Home Tools Examenul național ... Harti conceptuale (...)

Sign In

5 / 12 54.1%

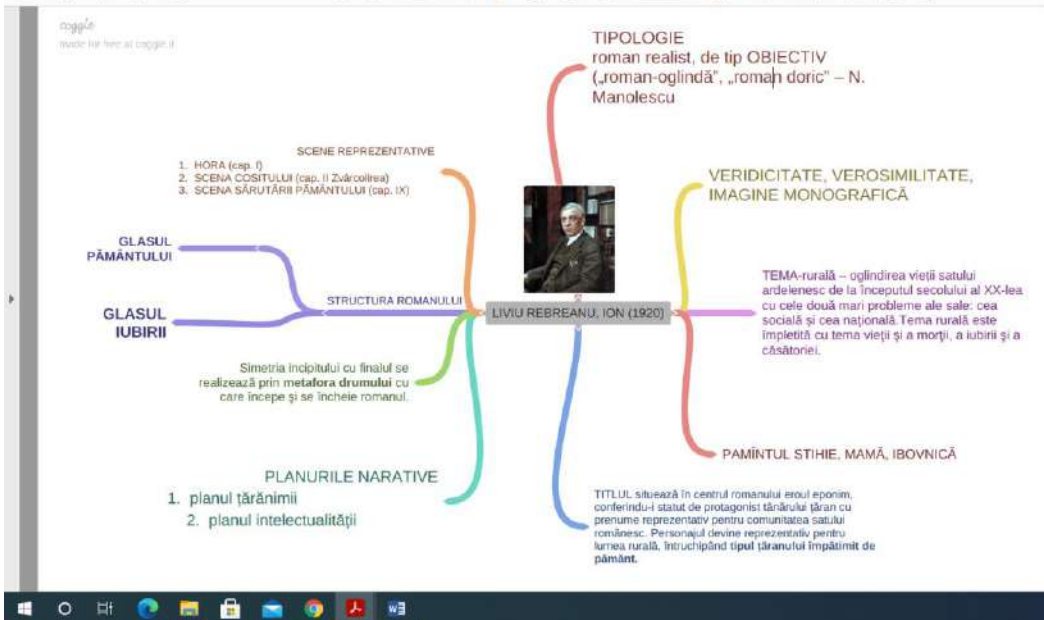

Search Draw Shapes

Export PDF

Adobe Export PDF

Convert PDF Files to Word or Excel Online

Select PDF File

Harti conce...uale (7).pdf X

Convert to

Microsoft Word (*.docx)

Document Language: English (U.S.) Change

Convert

Edit PDF

Convert, edit and e-sign PDF forms & agreements

Free 7 Day Trial

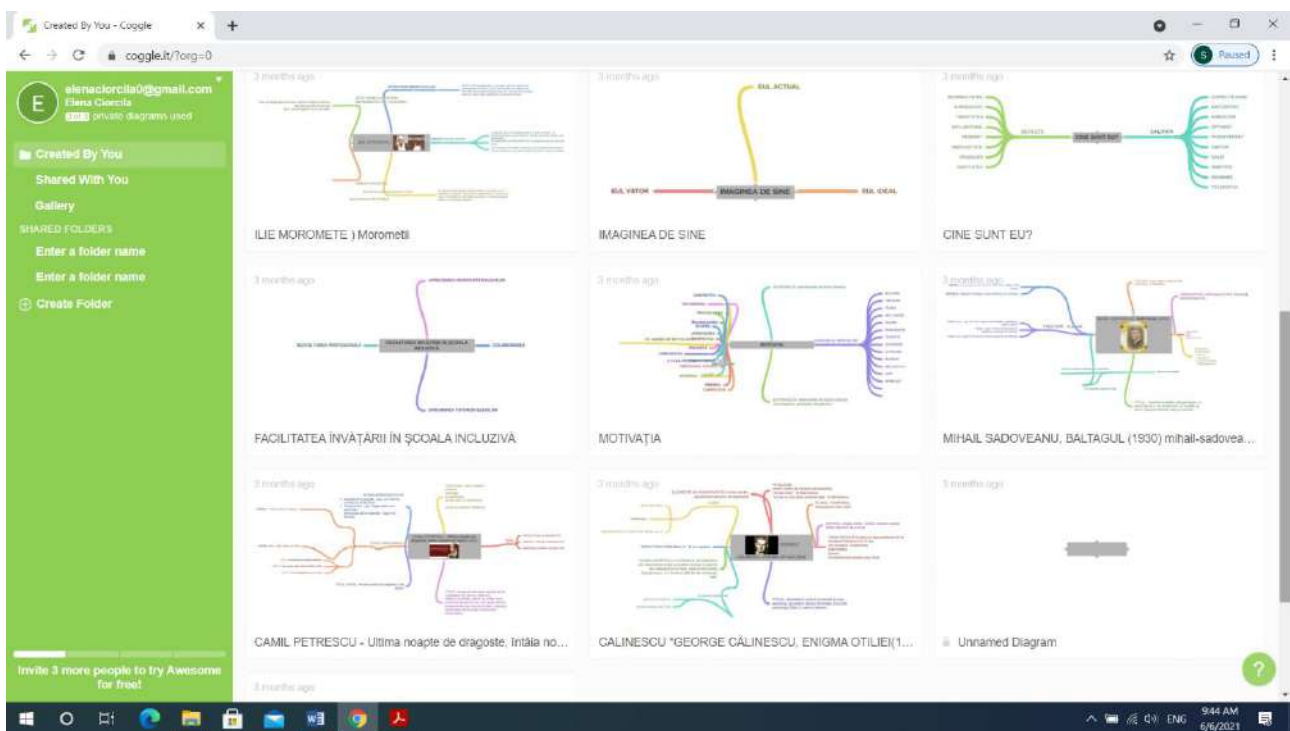
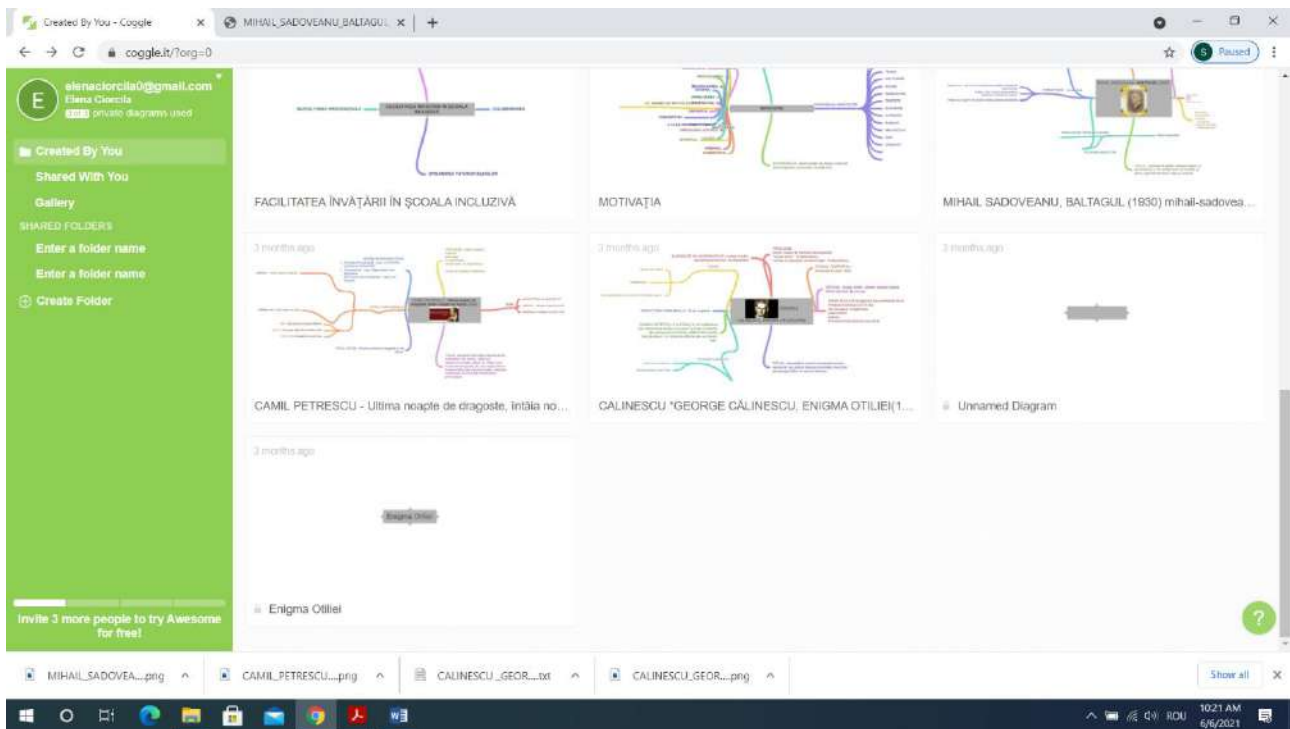

BENEFICII

- Participarea elevilor în număr mare la lecție;
- Dezvoltarea spiritului de cooperare, dar și de competiție;
- Utilizarea unor metode și tehnici de învățare moderne, apreciate de elevi;
- Realizarea unei învățări interactive, bazată pe propriile descoperiri;
- Realizarea unei conexiuni concrete, în timp real cu elevii;
- Posibilitatea utilizării unui larg spectru de materiale: ppt, documente Word, filme, imagini;

Platformele interactive de învățare pot fi folosite la orice tip de lecție și în orice context deoarece răspund exigențelor procesului instructiv-educativ.

Reușite:

- Elevii au completat cu plăcere harta conceptuală;
- Aceștia au avut o atitudine pozitivă, deschisă, de cooperare cu profesorul, dar și cu colegii;
- Și-au îmbunătățit tehnicile de lucru cu calculatorul;

Matematica la centrul "Nisip și apă"

Educatoare : Ciotloș Cristina

Grădinița cu Program Prolungit Nr.3, Iași

Alternativa *Step by Step* promovează activitatea centrată pe copil, desfășurându-se pe centre: "Alfabetizare"; "Artă"; "Manipulative"; "Joc de rol"; "Știință"; "Construcții"; "Nisip și apă", fiind raportată la nevoile și interesele acestuia. Spațiul educațional este organizat în așa fel încât copiii să se simtă confortabil, să le trezească interesul de a descoperi și de a explora, acumulând cunoștințe prin interacțiunea cu lumea care înconjurătoare.

"Nisip și apă" este unul dintre centrele preferate de către copii. În acest centru se desfășoară activități și jocuri care contribuie la dezvoltarea motorie fină a mâinilor, la stimularea copilului de a învăța ceva nou. Centrul poate fi organizat în exterior la nisiparul grădiniței sau în interior, cu ajutorul materialelor special pregătite pentru această activitate, oferind copiilor posibilitatea de a se relaxa, de a-și reprezenta tridimensional realitatea.

Centrul este dotat cu materiale diverse: nisip kinetic de diferite culori, forme (animale, fructe, legume, cifre, litere, etc.), strecurători, scoici, coji de nucă, capace și borcane, lighene pentru apă, bețișoare, jucării plutitoare, pâlnii, peștișori, undițe, măhuri și fărâșe pentru a face curățenie după terminarea activității.

Exemple de jocuri desfășurate în acest centru:

I. "Așază-mă în pomul potrivit!" – joc de învățare a culorilor, a mărimilor, a numărului în concentrul 1-10, a comparării cantităților- mai multe, mai puține, tot atâtea

Materiale folosite:

- Forme de mere (mari, mici) de culori diferite (roșii, galbene) care au fost obținute prin tăierea în jumătate a unor mere de plastic
- Nisip colorat

Organizarea activității:

Pe două mese se modelează doi pomi folosind nisip. Într-unul se așază un măr de culoare roșie, iar în celălalt un măr de culoare galbenă. Pentru a ușura realizarea sarcinilor cei doi pomi vor fi denumiți "pomul roșu" și "pomul galben"

Sarcini de lucru în funcție de nivelul de vârstă

1. Așază în fiecare pom mere care să aibă aceeași culoare!
2. Așază în pomul potrivit trei fructe roșii și două fructe galbene!
3. Așază în mărul roșu trei mere mari și trei mere mici, iar în cel galben patru mere mari și patru mere mici!
4. Așază în mărul roșu cu un măr mai mult/ mai puțin decât în cel galben!
5. Așază în mărul galben atâtea mere, încât să fie tot atâtea ca în mărul roșu!

II. ”Curtea bunicilor”- joc de învățare a lungimilor- scurt, lung; de recunoaștere a animalelor domestice

Materiale folosite:

- Bețișoare scurte , lungi (pot fi folosite trei sau mai multe lungimi în funcție de nivelul de vârstă)
- Figurine: animale domestice, animale sălbatice

Organizarea activității:

Pe două măsuțe se întinde un pat de nisip pe care copiii vor fixa bețișoare astfel încât să formeze un cerc care să reprezinte curtea bunicilor. Pe o altă măsuță se așează figurine de animale domestice și animale sălbatice.

Sarcini de lucru în funcție de nivelul de vârstă:

1. Sortăm bețișoare- scurte, lungi
2. Sortăm animale- domestice, sălbatice
3. Formează o curte pentru animalele bunicilor folosind bețișoare scurte. Așază în curte doar animale domestice.
4. Formează o curte pentru animalele bunicilor folosind bețișoare lungi. Așază în curte doar animale domestice.
5. Formează o curte pentru animalele bunicilor alternând bețișoarele scurte cu cele lungi astfel: unul scurt, unul lung sau două scurte, două lungi.

III. ”La pescuit!” – joc de învățare a culorilor, a mărimilor, a numărului în centrul 1-10, a comparării cantităților- mai mulți, mai puțini, tot atâția

Materiale folosite:

- Pești cu magnet de diferite culori și mărimi
- Undițe cu magnet

Organizarea activității:

Se pregătesc două lighene cu apă, în care se așează peștii.

Sarcini de lucru în funcție de nivelul de vârstă:

1. Pescuiește toți peștișorii roșii/galbeni!
2. Pescuiește peștișorii roșii mari/mici!
3. Pescuiește 5 peștișorii roșii și tot atâția peștișorii galbeni.
4. Pescuiește peștișorii galbeni astfel încât să fie cu unul mai mult/ mai puțin decât cei roșii!

Bibliografie:

- CATALANO, Horațiu, ALBULESCU, Ion *Alternativa educațională Step by Step. Abordări teoretice și pragmatic*, Editura Didactica Publishing House, 2020
- Curriculum pentru educație timpurie -2019-

GÂNDIREA LATERALĂ – EXEMPLE DE BUNE PRACTICI

**Prof. CIUBOTARIU ELENA
G.P.P. "Licurici" Fălticeni**

Gândirea laterală nu alege, ci caută să deschidă drumuri noi. Atunci când gândim lateral, generăm cât mai multe soluții și abordări alternative, punem la punct un experiment pentru a crea oportunitatea de a ne schimba ideile, putem să ne jucăm fără să urmărim vreun scop sau vreo direcție anume, putem să ne jucăm cu experimentele, cu modelele, cu notațiile, cu ideile. Cu alte cuvinte, gândirea laterală poate fi rezumată în următoarele cuvinte: "Se poate și altfel", e un mod de folosire al minții, dar ...altfel.

Gândirea laterală (gândirea divergentă) sau gândirea creativă presupune un efort de a vedea lumea și din alte perspective, generând în permanență idei noi, depășind clișee mentale, gândind interogativ și imaginând diverse ipoteze aplicative, câștigând astfel în schimb, o atitudine tolerantă, deschisă, aptă de a sesiza diferențe culturale, de a sparge tipare vechi, de a propune noi maniere de abordare, de a te întreba "dar, dacăce s-ar fi întâmplat?"

Termenul de "gândire laterală" apărut în 1967 desemnează un proces sistematic de a gândi, depășind tiparele limitative ale gândirii logice. Vorbind despre gândirea laterală, dr. Edward de Bono, afirmă că "Nu poți săpa o groapă nouă adâncind o groapă mai veche", deoarece gândirea laterală aduce o nouă perspectivă asupra felului în care funcționează propria minte și o creștere a capacității de a propune idei noi, de a găsi soluții și a obține rezultate uimitoare. Gândirea laterală se ocupă cu generarea de idei noi. Se ocupă, de asemenea, cu spargerea barierelor conceptuale ale vechilor idei ceea ce duce la o schimbare de atitudine și de abordare, ne face să privim cu totul altfel lucruri pe care le-am privit întotdeauna în același fel. Eliberarea de vechile idei și stimularea unor noi sunt două aspecte îngemănate ale gândirii laterale.

Așadar, gândirea laterală nu este altceva decât abilitatea de a gândi creativ și de a ieși în mod degajat din "zona de confort", concept care se poate referi atât la rezolvarea ingenioasă a problemelor personale, cât și a celor legate de inspirație, imaginație sau propria afacere și abordarea subiectelor dintr-o perspectivă neașteptată. Gândirea laterală este strâns legată de intuiție, creativitate și dispoziție.

Prin tehnici și instrumente folosite în mod sistematic ea poate fi învățată, practică și utilizată și la vârsta preșcolară, în orice moment al zilei, în orice tip de activitate propus.

La copiii de vârstă preșcolară, gândirea laterală se poate dezvolta prin:

- soluționarea unor ghicitori – considerate a fi forma cea mai uzuală prin care se poate începe instruirea gândirii laterale a copiilor preșcolari (exemple: Înaintea cui/Trebuie să-și scoată fiecare pălăria? (Frizerul); Cine le face pe toate cu măsură?(Croitorul); Două fete-mi poartă salbă/ Una-i neagră, alta-i albă./Neîncetat se tot alungă/Și nu pot să se ajungă. (Ziua și noaptea);E o grădină mândră, semănată/Cu poezii, cu glume și povești, /Dar nu se lasă lesne vizitată/Decât când știi, copile, să citești(cartea); Am un brâu vărgat/ De cer spânzurat (curcubeul)),
- rezolvarea de puzzle-uri;
- probleme de perspicacitate;
- povești cu început dat sau povești cu final schimbat,
- aplicarea unor metode interactive (Metoda pălăriilor gânditoare –"Six Thinking Hats" - pălăriile reprezentând simbolul perspectivelor prin care participanții trebuie să privească problema pusă în discuție, Tehnica 6/3/5, Metoda Frisco, Floare de lotus, Explozia stelară, harta conceptuală),
- jocuri de rol, jocuri dramatic-relaționale, jocuri de construcție, jocuri de creație;
- brainstorming,
- activități artistico-plastice (stimulează actul creator prin toate formele sale de organizare prin aplicarea unor strategii didactice cu accent pe antrenarea autentică a copilului preșcolar).

Exemplificăm dezvoltarea gândirii laterale a preșcolarilor de la Grupa Mare "Ursuleții" prin câteva activități desfășurate în cursul acestui an școlar, atât în sala de grupă, cât și în perioada desfășurării activității online.

1. Activități educative desfășurate în cadrul Campaniei organizate de ISJ Suceava "19 zile de prevenire a abuzurilor și violențelor asupra copiilor și tinerilor"

- "Nu răniți îngerii !" - copii în situații de bullying - convorbire după imagini - generare de idei noi, maniere noi de abordare a temei,
- provocare prin întrebări de genul " Dar, dacă....., ce s-ar fi întâmplat? – variante inedite de soluționare a cazurilor de bullying;



- creare poster (ideea realizării unui poster sub formă de inimioară aparține preșcolarilor, care după selectarea imaginilor ce reprezentau variate situații de bullying, au ajuns la concluzia că "oamenii trebuie să fie mai buni", "trebuie să se iubească", "trebuie să aibă o inimă mare și bună").



Pe durata desfășurării acestor activități, preșcolarii au căutat soluții alternative pentru evitarea unor situații de bullying, au emis idei noi, au privit lucrurile din mai multe perspective (cea de agresor/victimă/martor), au descoperit oportunități acolo unde se vedeau doar probleme, s-au focalizat pe problemele puse în discuție, au enunțat propuneri creative, au gândit creativ, lateral.

2. Activități la liberă alegere (construcții 3D/plane)

- Tema activității: "Călătorie în lumea poveștilor"
- S-a urmărit dezvoltarea gândirii laterale a preșcolarilor prin activități de joc ce presupun generarea de noi idei, amplificarea/organizarea/valorificarea și exprimarea experienței personale și a creativității preșcolarilor.

- Preșcolarii au dat dovadă de creativitate și au construit castele sau căsuțe pentru personajele din poveștile studiate; au utilizat truse de construcție sau au îmbinat materiale pe care le aveau la dispoziție, la domiciliu (bețișoare de chibrit, bețișoare de plastic colorate , bețe de lemn, figuri geometrice etc.)
- În joc, pe baza experienței cognitive, copilul combină și dă semnificație proprie obiectelor și evenimentelor în funcție de nevoile sale și de trăirile sale afective.

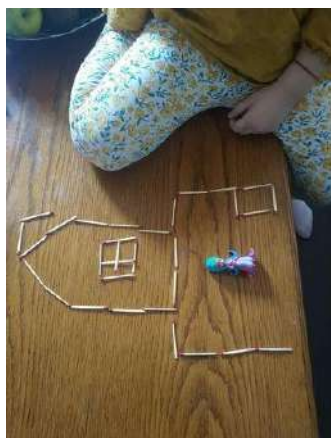

3. Activitate artistico-plastică: desen după o poveste creată

La activitatea de educarea limbajului, preșcolarii au creat o poveste al cărei personaj principal a fost Prințesa Florilor, apoi, în cadrul activității artistico-plastice au realizat desene prin care să reprezinte povestea creată anterior. Lucrările realizate de aceștia, dovedesc faptul că și-au valorificat la maximum potențialul creativ, au generat idei inovative, și-au exprimat emoțiile prin desen.



4. Activitate practică: "Un altfel de tablou!"

- Preșcolarii au creat "tablouri", utilizând bucăți rupte, neuniforme de hârtie glasată.
- Creativitatea fiecăruia și "modul de a gândi lateral" pentru generarea de idei noi și soluții a condus la obținerea unor produse ale activității, deosebit de ingenioase și reușite, frumoase



În concluzie, trebuie să reținem faptul că dezvoltarea potențialului creativ nu se realizează de la sine, ci este nevoie de acțiuni continue și organizate de stimulare și activare.

Bibliografie:

<https://iteach.ro/experiencedidactice/despre-gandirea-laterala-aplicatii-in-educatie>

<https://www.alethea.ro/metode-dezvoltare-gandire-critica/>

<https://www.bellanima.ro/gandirea-laterala-in-dezvoltarea-creativitatii/>

Parteneriatul între grădiniță și familie

Exemple de bune practici

După mulți ani la catedră, pot afirma că cele mai bune rezultate la grupă le-am obținut în cazurile în care am reușit să fac din familia copilului, aliatul meu, colaboratorul și sfătuitorul meu. Am constatat și eu (și o arată și studiile) că rolul familiei este determinant în formarea comportamentului copiilor, iar parteneriatul educațional grădiniță-familie întărește educația și dezvoltarea copiilor, dar și relațiile de colaborare între educatoare și copii.

Parteneriatul educațional grădiniță-familie sprijină părinții, nu le suplimentează sarcinile sau obligațiile pe care aceștia le au, ci îi ajută să fie mai conștienți de rolul lor, această colaborare are la bază o propunere de parteneri egali părinți-grădiniță și în niciun caz nu se bazează pe o poziție de superioritate a grădiniței. Acest parteneriat se naște an de an din necesitatea cunoașterii de către părinți a atribuțiilor pe care ei le au în spațiul educațional.

În general, multe educatoare se bazează pe dialogul cu părinții, realizat în cadrul ședințelor cu părinții, dar acest lucru s-a dovedit insuficient și fără rezultate semnificative. Activitățile cu copiii și părinții cu cel mai eficient rezultat și cea mai spectaculoasă dezvoltare, benefică și de durată s-au dovedit a fi cele inițiate de grădiniță și realizate într-un cadru non-formal, extracurricular.

Ceea ce încercăm noi să realizăm prin parteneriatul dintre grădiniță și familie se referă la sporirea modalităților, a instrumentelor de lucru, a acțiunilor prin care copiii, dobândesc un comportament prosocial și rezultate mai bune, în cadrul activităților din grădiniță.

Studiile arată că, de câțiva ani, părinții au o implicare mai scăzută în activitatea grădiniței, plasând educatoarele, responsabilități care de fapt ar trebui să le revină. Comunicarea eficientă a educatoarelor cu părinții este condiționată de cel puțin trei factori:

- experiențele educatoarelor în relația cu părinții;
- biografia educatoarelor
- formarea educatoarelor

Din perspectiva unor specialiști, ar fi potrivit ca parteneriatul grădiniță-familie să fie integrat în formarea continuă a cadrelor didactice, astfel încât să dobândească acele competențe de comunicare eficientă cu părinții.

S-a constatat că implicarea familiei și o mai bună cunoaștere a particularităților mediului de proveniență al copiilor, de către educatoare, au condus la creșterea frecvenței cu care copiii vin la grădiniță, rata mai mică a abandonului școlar, rezultate mai bune în timpul activităților și implicit la formarea unor competențe-cheie și comportamente prosociale. Desigur educația din familie conduce la formarea acestor comportamente prosociale, acestea fiind însă influențate și de:

- exemple de bună conduită între membrii familiei
- oferirea unui mediu sigur și stabil
- încurajarea pentru studiu
- discuții sincere și deschise între părinți și copii.

Este esențial ca grădinița să păstreze contactul cu familia și invers, atât pentru informare, cât mai ales pentru implicarea părinților în activitățile grădiniței astfel, copiilor le crește stima de sine, și li se intensifică interesul pentru atitudini pozitive, comportamente coerente pozitive în direcția învățării și socializării.

S-a observat că părinții se implică mai mult atunci când sunt solicitați de educatoare ca urmare a unor comportamente, atitudini și rezultate negative ale copiilor.

Oficial, grădinița ar trebui să aibă misiunea asigurării contextului de formare a comportamentelor prosociale ale copiilor dar, familia rămâne în continuare instituția care pune bazele acestui proces. Acest parteneriat între grădiniță și familie ar trebui mai mult susținut de autoritățile statului.

Documentele oficiale ale Ministerului Educației din Danemarca arată cum, în cazul abaterilor comportamentale ale copiilor sau pentru neefectuarea temelor, este recomandată reținerea elevilor după ore. Tot în această direcție, în Finlanda există un Plan Educațional Individualizat, cu titlu obligatoriu, în cazul fiecărui copil de vârstă preșcolară, actele fiind întocmite de către municipalitate, în baza parteneriatului grădiniță-familie-comunitate. Întâlnirile de lucru dintre educatoare și părinți sunt prevăzute prin politicile educaționale.

Obiectivele unui parteneriat model între grădiniță și familie ar putea fi:

1. Implicarea familiei pentru a îmbunătăți comportamentul copiilor și rezultatele acestora;
2. Analizarea în cadru restrâns (educatoare- părinte) a comportamentului și a rezultatelor parțiale ale copiilor, din cadrul activităților de la grădiniță.

De exemplu: dacă educatoarea propune un plan de educație individualizat pentru un copil cu rezultate slabe în cadrul activităților și comportament antisocial, în care atrage familia ca sprijin, rezultatele copilului se vor îmbunătăți.

Este însă esențial ca indicatorii comportamentali să descrie cu multă acuratețe comportamentele observate. Un indicator comportamental ar putea să fie comunicarea cu colegii este bazată pe joc sau prin cuvinte ofensatoare.

Parteneriatul model între grădiniță și familie ar putea cuprinde trei paliere:

- trecut (istoricul copilului: determinarea factorilor care au condus la obținerea unor rezultate slabe în activitățile la grupă și/sau la un comportament deviant);
- prezent – propunerea unor măsuri care contribuie la sporirea rezultatelor în activitățile la grupă și formarea unui comportament prosocial;
- viitor – rezultatele obținute.

Tot în acest context acțiunile legate de parteneriatul model între grădiniță și familie, ar putea să se bazeze pe câteva instrumente care să conducă la cunoașterea situației de fapt a copilului:

- ancheta pe bază de chestionar
- observația
- interviul cu părinții.

În concluzie, oricare ar fi modalitatea de realizare a parteneriatului între grădiniță și familie, esențial este să se realizeze și să se readapteze constant în funcție de rezultate.

Profesor inv. Presc. Ciubotaru Ancuta

PROIECT DIDACTIC PENTRU ACTIVITATE ÎN ONLINE

PROPUNĂTOR: Prof. CIUCĂ CARMEN ELENA

Numele autorului	Ciucă Carmen Elena
Contribuitori	Ciucă Carmen Elena
Disciplina	Istorie
Clasa	Clasa a IX-a
Competența specifică principală vizată	5.4. Realizarea de analize comparative referitoare la spații și perioade istorice.
Durata aprox. a activității	40 min
Indicații, condiții	Necesitatea unui dispozitiv conectat la internet-telefon, laptop, tableta. Necesitatea existentei aplicațiilor: whats app, google meet.
Activitatea de învățare la distanță	<p>1. Organizarea clasei: Materialele necesare predării lecției vor fi cautate pe you tube, didactic.ro și pe alte site-uri educationale. Le voi salva într-un folder cu numele clasei și data lecției pe laptop și le voi da share elevilor pe mail sau whats app, urmând să îi invit într-un webinar la o dată stabilită pe google meet.</p> <p>2. Reactualizarea cunoștințelor se va face utilizând mindmeister-https://www.mindmeister.com/1589408670?t=QHOk2wDVWL aici elevii împreună cu mine vor construi un ciorchine prin care-și vor reactualiza informațiile dobândite despre procesul de romanizare.</p> <p>3. Captarea atenției: Elevii vor urmări un scurt film despre Formarea Poporului și a Limbii române.- de pe you tube https://www.youtube.com/watch?v=4ThnhGNm5iE</p> <p>1. Prezentarea noilor cunoștințe: folosind aplicația screencastify voi prezenta elevilor o scurtă înregistrare de 2 minute despre formarea poporului roman. În continuare voi utiliza acest padlet pentru a continua predarea- https://tinyurl.com/y3f8lexj</p>

	<p>https://padlet.com/carmen_flori/927aetekxlc7ero</p> <p>5.Consolidarea cunostiintelor:se va folosi JAMBOARD sub forma unui triunghi pe care elevii o vor completa.</p> <p>https://tinyurl.com/yxku6vbe</p>
Alte precizări și sugestii	O astfel de lectie se poate folosi si in sala de clasa, in inavatamantul traditional, unde este nevoie de un laptop, video proiector si conexiune la internet.
Link la resursele și la aplicațiile folosite	<p>https://www.mindmeister.com/1589408670?t=QHOk2wDVWL</p> <p>https://www.youtube.com/watch?v=4ThnhGNm5iE</p> <p>https://jamboard.google.com/d/1UvmWyItPKy3GjGDmQFn2tq1FUN119WbCXKuLzwnIVEI/viewer</p> <p>https://tinyurl.com/yxku6vbe</p> <p>https://tinyurl.com/y3f8lexj</p> <p>https://padlet.com/carmen_flori/927aetekxlc7ero</p>

Resurse bibliografice:

<https://www.youtube.com/watch?v=4ThnhGNm5iE>

<https://www.mindmeister.com/1589408670?t=QHOk2wDVWL>

<https://www.youtube.com/watch?v=4ThnhGNm5iE>

<https://jamboard.google.com/d/1UvmWyItPKy3GjGDmQFn2tq1FUN119WbCXKuLzwnIVEI/viewer>

<https://tinyurl.com/yxku6vbe>

<https://tinyurl.com/y3f8lexj>

https://padlet.com/carmen_flori/927aetekxlc7ero

PROIECT DIDACTIC

Data:

Clasa: Pregătitoare

Unitatea de învățământ: Colegiul Național „Frații Buzești”, Craiova

Învățător: Ciuperceanu Marian

Aria curriculară: Consiliere și orientare

Disciplina: Dezvoltare personală

Unitatea tematică: În grădină

Subiectul: Interacțiuni simple cu ființe sau obiecte familiare “Cum îngrijim plantele?”

Discipline integrate: M.E.M., C.L.R., A.V.A.P

Tipul lecției: achiziții de noi cunoștințe

Competențe specifice:

- **Dezvoltare personală**

2.3 Explorarea caracteristicilor ființelor și obiectelor preferate și a interacțiunii simple cu acestea;

Competențe specifice ale disciplinelor integrate:

- **Matematica și explorarea mediului**

3.2 Manifestarea grijii pentru comportarea corectă în relație cu mediul familiar;

- **Comunicare în limba română**

1.2 Identificarea unor informații variate dintr-un mesaj scurt, rostit clar și rar.

- **Arte vizuale și abilități practice**

2.2 Exprimarea ideilor și trăirilor personale în aplicații simple, specific artelor vizuale.

Obiective operaționale:

a) **cognitive:**

- să identifice părțile componente ale unei plante;
- să enumere principalele condiții de dezvoltare ale unei plante;
- să descopere numele unor plante care să înceapă cu sunete/ litere date;
- să formeze cuvinte ce denumesc plante cu ajutorul unor silabe așezate aleatoriu;
- să respecte etapele de lucru în confecționarea unui produs, pornind de la calitățile unei flori.

b) **psiho-motorii:**

- să-și păstreze poziția corectă a corpului în bancă;

c) **afectiv-atitudinale:**

- să participe cu interes la activitate.

Strategii didactice:

a) **Metode și procedee:** conversația, exercițiul, explicația, jocul didactic-*metodă promovată în cursul “Profesor în mileniul III”*

b) **Mijloace de învățământ:** calendarul naturii, fișe de lucru, planșă, jetoane, foarfece, carton colorat

- c) **Forme de organizare:** frontală, pe grupe, individuală
- d) **Evaluare:** formativă

Bibliografie:

- M.E.N., *Programa școlară pentru disciplina Dezvoltare personală, clasa pregătitoare, clasa I și clasa a II-a*
- *O călătorie distractivă prin clasa pregătitoare*, Editura Edu, Târgu-Mureș, 2016
- Radu M., Ciocâlțeu I., A., Florea R., F., Stănculescu A., *Dezvoltare personală clasa pregătitoare*, Editura Paralela 45, Pitești, 2017

Etapele lecției	Activitatea		Strategii didactice			Evaluare
	învățătorului	elevilor	Metode și procedee	Mijloace de învățământ	Forme de organizare	
Captarea atenției (3 min.)	Citește “Legenda ghiocelului” (Anexa 1), discutând apoi despre conținutul acesteia și importanța plantelor în viața oamenilor.	Ascultă povestea și participă la discuții.	conversația, expunerea	textul suport	frontal	observarea sistematică
Anunțarea temei și a obiectivelor (2 min.)	Pornind de la importanța plantelor pentru om, se vor descoperi principalele condiții de dezvoltare ale plantelor și cum putem avea, noi înșine, grijă de ele.	Descoperă ceea ce urmează să facă în activitate.	conversația		frontal	observarea sistematică
Dirijarea învățării (25 min.)	Se reamintesc părțile componente ale unei plante, cerând apoi elevilor să completeze șirul părților componente ale mărilor (Anexa 2). Elevii alegând câte o parte componentă subliniază rolul pe care îl au. Așa cum celelalte ființe au nevoie, pentru a trăi, de aer, apă, hrană, soare se stabilește, cu ajutorul elevilor, că plantele au	Stabilesc regula de completare a șirului: ordinea naturală a părților componente ale mărilor și-l completează cu elementele care lipsesc.	conversația, exercițiul	fișe de lucru	frontal, individual	analiza răspunsurilor

	<p>nevoie de un sol fertil, de unde să-și extragă substanțele hrănitoare, de apă, de aer, de lumină și căldură. Se observă o planșă cu o floare ofilită (Anexa 3) și se stabilesc posibile cauze ale acestui fenomen.</p> <p>Se descoperă modalități care ne stau la îndemână pentru îngrijirea plantelor din grădinile noastre sau celor de apartament. Apoi se impart fișe de lucru (Anexa 4) în care elevii trebuie să deseneze o florică în caseta de sub imaginea care arată cum să îngrijești plantele. Se alcătuiesc propoziții după imaginile respective.</p> <p>Se explică jocul “Spune mai departe” – un copil spune un nume de plantă; un altul din echipă identifică sunetul final al cuvântului pronunțat și spune, la rândul lui, un nume de plantă care începe cu acest sunet.</p> <p>Se alcătuiesc cuvinte ce denumesc plante cu ajutorul unor silabe amestecate într-un bol.</p>	<p>Stabilesc posibile cauze ale ofilirii plantei.</p> <p>Desenează flori în dreptul imaginilor cu comportamente adecvate și alcătuiesc propoziții după aceste imagini.</p> <p>Participă la jocul “Spune mai departe”.</p>	<p>conversația, explicația, exercițiul</p> <p>jocul didactic</p>	<p>planșă</p> <p>fișe de lucru</p>	<p>frontal</p> <p>frontal</p> <p>individual</p> <p>pe echipe</p>	<p>observarea sistematică</p>
--	---	---	--	------------------------------------	--	-------------------------------

Activitate recreativă (15 min.)	<p>Se explică jocul “Frații și surorile”: având elevii clasei împărțiți în 3 grupe (legume, fructe, flori), fiecare grupă își alege un reprezentant care poartă la piept un ecuson cu semn distinctiv; învățătorul îndrumă copiii să ia câte un cartonaș (pe care este desenat o legumă, un fruct sau o floare) dintr-un coșuleț; succesiv, reprezentanții cheamă “frații” sau “surorile” (Exemplu: “Să vină la mine morcovul!”); elevul chemat vine și se așază în spatele reprezentantului său; grupa care și-a găsit cel mai repede frații se declară câștigătoare.</p>	Participă la joc.	jocul didactic	ecusoane jetoane cu legume, flori, fructe	pe grupe	observarea sistematică
	<p>Cadrul didactic explică jocul “Atenție plante”: jucătorii stau pe scaunele așezate în cerc și fiecare extrage câte un bilețel dintr-un bol în care sunt câte 2 cu denumirea unei plante (exemplu: 2 bilețele pe care este scris cuvântul “roșie”, 2 bilețele pe care este scris cuvântul “morcov” etc.); cadrul didactic, fără scaun,</p>	Ascultă regulile jocului și participă la joc.	jocul didactic	bol cu bilețele pe care sunt scrise nume de plante	pe grupe	observarea sistematică

	<p>stă în centrul cercului și strigă numele unei plante; cei 2 jucători care au scris numele acestei plante pe hârtie trebuie să schimbe locurile între ei cât mai repede; dacă liderul reușește să ocupe un loc, cel care rămâne fără scaun va trece în mijloc.</p> <p>Pornind de la starea de bine pe care o avem când privim o floare, se descoperă calități ale acestora și care pot fi împrumutate oamenilor (exemplu: gingaș(ă), curajos...), construind coșulețul “Învață să fii ca...”. Cadrul didactic explică etapele de lucru necesare confecționării produsului.</p> <p>În final, se fac aprecieri generale și individuale asupra participării la lecție, precum și a comportamentului pe parcursul orei</p>	<p>Confecționează coșulețul “Învață să fii ca...”.</p> <p>Ascultă aprecierile făcute.</p>	<p>conversația, demonstrația, exercițiul</p> <p>conversația</p>	<p>carton colorat foarfece</p>	<p>pe grupe</p> <p>frontal</p>	<p>observarea sistematică</p> <p>aprecierea modului de lucru</p>
--	--	---	---	------------------------------------	--------------------------------	--

Anexa 1: Legenda ghiocelului

Când Dumnezeu a făcut toate câte sunt pe Pământ, le-a colorat frumos. Când a făcut zăpada, i-a zis: “Pentru că tu umbli peste tot, să-ți cauți singură culoarea care-ți place.”

Zăpada s-a dus mai întâi la iarbă:

-Dă-mi și mie din culoarea ta verde, atât de frumoasă!

Iarba a refuzat-o.

A rugat atunci macul să-i dea culoarea roșie, viorea să-i dea culoarea albastruie, floarea-soarelui să-i dea culoarea galbenă. Niciuna nu asculta rugămintea zăpezii. Tristă și amărâtă, aceasta ajunge în dreptul ghiocelului, căruia îi spune și lui necazul:

-Nimeni nu vrea să-mi dea culoarea sa. Toate mă alungă și-și bat joc de mine!

Îndușat de soarta zăpezii, ghiocelul i-a spus:

-Dacă-ți place culoarea mea albă, eu o impart bucuros cu tine.

Zăpada primi cu bucurie darul ghiocelului.

De atunci, ea poartă veșmântul alb ca al ghiocelului. Drept recunoștință, zăpada îl lasă să-și scoată capul afară de cum începe să se arate primăvara.



Anexa 2: Șirul părților componente ale mărului



Descoperă regula și completează casetele cu părțile componente ale mărului.

Diagram illustrating the components of an apple tree, showing a sequence of parts: a full tree, roots, trunk, branch with leaves, branch with blossoms, branch with fruit, and roots. Below the diagram are empty boxes for labeling the parts.

Anexa 3: De ce are nevoie o plantă pentru a trăi?



Anexa 4: Cum să îngrijim plantele?

Desenează o florică în caseta de sub imaginea care îți arată cum să îngrijești plantele.



Alcătuiește propoziții după imaginile de mai sus. Spune ce alte lucrări se mai fac primăvara în grădină.

Anexa 5: Învăț să fii ca...

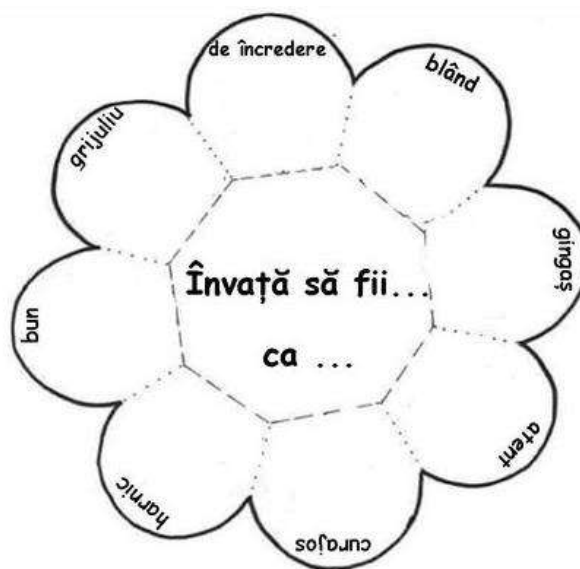

PROIECT DIDACTIC

GRĂDINIȚA P.P. "Piticot" CRAIOVA

EDUCATOARE: Ciuperceanu Mihaela

TEMA : Când, cum și de ce se întâmplă ?

DOMENIUL: Științe, Limbă și Comunicare

PROIECT TEMATIC : Primăvara – Subtema: "Primăvara – anotimpul renașterii"

TIPUL DE ACTIVITATE: - verificare de cunoștințe

FORMA DE REALIZARE : Joc didactic interdisciplinar "La piață"

DIMENSIUNI ALE DEZVOLTĂRII:

(E. Dezvoltarea cognitivă și cunoașterea lumii)

1. Relații, operații și deducții logice în mediul apropiat

2. Cunoștințe și deprinderi elementare matematice pentru rezolvarea de probleme și cunoașterea mediului apropiat

(D. DEZVOLTAREA LIMBAJULUI, A COMUNICĂRII ȘI A PREMISELOR CITIRII ȘI SCRIERII)

2. Mesaje orale în diverse situații de comunicare

3. Premise ale citirii și scrierii, în contexte de comunicare cunoscute

COMPORTAMENTE URMĂRITE:

(E. Dezvoltarea cognitivă și cunoașterea lumii)

1.1. Identifică elementele caracteristice ale unor fenomene/relații din mediul apropiat;

1.3. Construiește noi experiențe, pornind de la experiențe trecute;

1.4. Identifică posibile răspunsuri/soluții la întrebări, situații - problemă și provocări din viața proprie și a grupului de colegi;

2.1 Demonstrează familiarizarea cu conceptul de număr și cu numerația;

2.4. Efectuează operații de seriare, grupare, clasificare, măsurare a obiectelor;

2.5. Rezolvă situații-problemă, pornind de la sortarea și reprezentarea unor date.

(D. DEZVOLTAREA LIMBAJULUI, A COMUNICĂRII ȘI A PREMISELOR CITIRII ȘI SCRIERII)

2.2. Respectă regulile de exprimare corectă, în diferite contexte de comunicare;

3.3. Identifică prezența mesajului scris, apreciază și valorifică mesajul scris în activitățile curente;

3.4. Asimilează unele elemente ale scrisului și folosește diferite modalități de comunicare

grafică și orală pentru transmiterea unui mesaj.

SARCINA JOCULUI : Recunoașterea cifrelor scrise pe bancnote, raportarea corectă a cantității la număr și invers, compunerea și descompunerea unui număr, efectuarea unor operații de calcul oral, rezolvarea corectă a fișelor.

REGULILE JOCULUI : Copiii vor veni la piață în calitate de cumpărători, dar și de vânzători (variant a III-a a jocului). O mingiuță merge din mână în mână și la semnalul ”STOP” al educatoarei, se oprește. Copilul la care s-a oprit mingea va ”merge la piață”.

ELEMENTE DE JOC: aplauze, pasarea mingii de la unul la altul, până la semnalul ”STOP”.

METODE ȘI PROCEDEE:

- conversația, explicația, exercițiul, problematizarea, brainstorming, jocul.

MATERIAL DIDACTIC FOLOSIT:

- Decor amenajat – taraba de legume și taraba de flori, jetoane cu denumirea și prețul produselor, jetoane-bani, cifre și semne matematice magnetice, tabla magnetică, fișe.

MATERIAL BIBLIOGRAFIC:

- MEN- „Curriculum pentru educația timpurie”, 2019;
- Lupu Costică, Săvulescu Dumitru, “*Metodica predării matematicii*”, Editura Paralele 45, Pitești, 1998;
- Păduraru Veronica, “*Activități matematice în grădinița de copii*”, Polirom, 1999.

DURATA: 35-40 min.

EVENIMENTUL DIDACTIC	CONȚINUTUL ȘTIINȚIFIC	STRATEGII DIDACTICE	EVALUAREA (instrumente și indicatori)
MOMENT ORGANIZATORIC	Amenajarea spațiului educațional. Sunt amenajate două tarabe de piață – una cu legume timpurii și alta cu flori de primăvară.	Grupuri de mese și scaune, tarabe amenajate; Conversația Frontal	
CAPTAREA ATENȚIEI	Intuirea materialelor și a decorului.	Conversația Frontal	Analiza răspunsurilor
REACTUALIZAREA CUNOȘTIINȚELOR	Identificarea legumelor timpurii, a florilor de primăvară, apoi reactualizarea valorii bancnotelor.	Conversația Brainstorming frontal	Analiza răspunsurilor
ANUNȚAREA TEMEI ȘI A OBIECTIVELOR	Prezentarea subiectului jocului ce-l vom desfășura. Vom stabili regula jocului – o mingeuță merge din mână în mână și la semnalul ”STOP” al educatoarei, se oprește. Copilul la care s-a oprit mingea va ”merge la piață”.	Conversația Frontal	Analiza comportamentului
DIRIJAREA ÎNVĂȚĂRII	<p>Varianta I :</p> <ul style="list-style-type: none"> -identificarea bancnotelor atribuite fiecărui copil și clasificarea acestora, pe măsuțe, în funcție de valoarea acestora (1 leu, 5 lei, 10 lei); -compararea grupelor de obiecte (mai multe, mai puține, tot atâtea bancnote). <p>Varianta II :</p> <ul style="list-style-type: none"> -Etichetarea legumelor și florilor <p>Fiecărui fel de legumă / floare i se va atribui un jeton pe care este scrisă denumirea și prețul de vânzare. Copiii vor eticheta produsele, după ce recunosc literele ce compun cuvintele și citesc denumirea legumei/florii. Apoi precizează prețul scris pe etichetă.</p> <p>Varianta III :</p> <p>Cu ajutorul mingii, vor fi aleși vânzători și cumpărători. Vor cumpăra de la piață un produs, se va plăti produsul în bancnote corespunzătoare prețului.</p>	<p>Conversația Explicația Exercițiul Problematizarea - frontal și individual</p> <p>Jetone-bancnote de 1,5,10 lei</p> <p>Conversația. Frontal și individual. Jetone cu denumirea produsului și prețul.</p>	<p>Analiza răspunsurilor și a modului de lucru la măsuțe.</p> <p>Analiza modului de lucru și a răspunsurilor..</p> <p>Analiza răspunsurilor copiilor.</p>

	<p>Varianta IV :</p> <p>Rezolvarea unor situații-problemă ivite. Vor fi cumpărate mai multe produse, se vor face calcule orale, se va plăti și se va da rest. (compunerea și descompunerea unui nr.) Operațiile de adunare și scădere vor fi cu 1-2 unități, în limitele 1-10. Vom efectua la panou operația efectuată pentru plata cumpărăturilor.</p>	<p>Conversația, explicația, problematizarea. Frontal și individual. Legume, flori, jetoane-bani.</p> <p>Conversația, explicația, exercițiul, jocul, problematizarea. Frontal, individual. Legume, flori, jetoane-bani, tablă, cifre și semne matematice magnetice.</p>	<p>Analiza răspunsurilor și a modului de lucru la panou.</p>
<p>ASIGURAREA RETENȚIEI ȘI TRANSFERULUI</p>	<p>Rezolvarea sarcinilor fișelor, în funcție de nivelul de dezvoltare:</p> <p>G₁ : Alexandra trebuie să cumpere produse în valoare de 10 lei. Pune în coșul Alexandrei produse a căror valoare adunată să fie de 10 lei!</p> <p>G₂ : Cât a cheltuit mama la piață? Colorează caseta care arată prețul total pe care l-a plătit mama!</p> <p>G₃ : Încercuiește cu roșu bancnota cu cea mai mică valoare și cu albastru bancnota cu valoarea cea mai mare!</p>	<p>Conversația, explicația. Pe grupe, individual.</p>	<p>Analiza modului de rezolvare a sarcinilor primite.</p>
<p>EVALUAREA ȘI ÎNCHEIEREA ACTIVITĂȚII</p>	<p>Aprecieri individuale și generale asupra modului de participare a copiilor la activitate.</p> <p>Fixarea temei.</p>	<p>Conversația</p>	<p>Analiza comportamentului</p>

Modele pedagogice inovative prin intermediul proiectelor Erasmus+

prof. Clinciu Alina Laura, Colegiul Național Andrei Șaguna, Brașov

În contextul învățământului actual este necesară explorarea unui număr cât mai mare de metode inovative de predare - învățare. Mediul educațional este format cu precădere din personalul didactic și din elevi și este definit prin relațiile care se stabilesc între cadrele didactice, elevi și familiile lor. Pentru a ajunge la rezultate durabile, orice inovație are nevoie de un mediu educațional favorabil, adică de relații de cooperare, colaborare, încredere și ajutor reciproc între cei care formează mediul educațional. Într-o lucrare care abordează tema inovației la nivelul învățării limbilor moderne, Boiron afirmă că „inovația se construiește pe o aparentă contradicție: ea pune în discuție, deranjează, aduce schimbări, dar, în același timp, se înscrie în respectul și voința instituției în care se produce” [1]

Este demonstrat faptul că predarea inovativă și interactivă este superioară predării tradiționale deoarece contribuie în mare măsură la succesul academic. Un rol important în acest sens îl au proiectele de parteneriat strategic Erasmus+, acțiunea-cheie 2. Pentru organizațiile participante, proiectele sprijinite în cadrul acestei acțiuni-cheie sunt destinate să producă rezultate cum ar fi:

- abordări inovatoare pentru grupurile lor țintă, furnizând, de exemplu: programe de educație și de formare mai atractive, în conformitate cu nevoile individuale și cu așteptările persoanelor; utilizarea de abordări participative și metodologii bazate pe tehnologia informației și comunicațiilor; procese noi sau îmbunătățite de recunoaștere și validare a competențelor;
- un mediu mai modern, mai dinamic, mai angajat și mai profesional în interiorul organizației: pregătit pentru a integra bunele practici și metodele noi în activitățile de zi cu zi;
- creșterea capacității și a profesionalismului muncii la nivel european/internațional: îmbunătățirea competențelor de gestionare și a strategiilor de internaționalizare; [2]

În cadrul acestor proiecte, inovarea constă în investigațiile realizate privind modul de extragere a cunoștințelor și informațiilor din întâlniri de proiect, blog-uri de discuții, forumuri, comunități interne și externe și crearea unui nou material de instruire. Acest lucru conduce la dezvoltarea, transferul și punerea în aplicare a unor practici inovatoare la nivel organizatoric local, regional, național sau european.

Deși programele noastre școlare și viziunile asupra sistemului educațional diferă în mod vizibil de la țară la țară, există aspecte generale comune, și putem coopera și studia acest teren comun, demonstrând că există elevi și profesori fără frontiere.

Din experiența școlii noastre, acumulată prin participarea la astfel de proiecte, putem afirma că profesorii implicați s-au familiarizat cu alte sisteme de educație din Europa și cu diferențele de abordare a predării – învățării și au diseminat informațiile pe mai multe căi. Acest lucru i-a făcut să reflecteze asupra propriei situații și le-a creat oportunitatea de a aplica și de a adapta idei noi în propria abordare a procesului educativ cu competențe profesionale îmbogățite. Astfel, prin participarea în activitățile proiectelor, s-au observat o serie de rezultate dintre care putem enumera:

- dobândirea de cunoștințe despre noile pedagogii, despre aplicarea diverselor strategii didactice (prin schimb de idei, compararea curriculumurilor și planificarea în comun a unor lecții) și despre utilizarea inovativă a TIC în cadrul lecțiilor; competențe îmbunătățite de comunicare în limbi moderne;
- abilități digitale (de exemplu crearea unei prezentări folosind Prezi);
- învățarea prin colaborare cu scopul de a crea resurse educaționale deschise; abilități crescute de lucru în echipă (inclusiv predarea în echipă) și gândire critică și reflexivă; un sentiment crescut de apartenență la spațiul european; abilități de viață dezvoltate; proces îmbunătățit de învățare pe tot parcursul vieții. În concluzie, putem afirma că în urma participării la programul Erasmus+, se produc schimbări atât la nivelul activității didactice, din perspectiva dezvoltării profesionale continue, cât și la nivelul fiecărei școli.

Bibliografie:

1. **Boiron M. L'innovation en question. En ligne sur: [www.leplaisirdapprendre.com/ docs/ innovation_en_questions.pdf](http://www.leplaisirdapprendre.com/docs/innovation_en_questions.pdf).**
2. https://ec.europa.eu/programmes/erasmus-plus/programme-guide/part-b/three-key-actions/key-action-2_ro

Evaluare inițială*Limba și literatura română, clasa a III-a*

1. Scrie după dictare.

2. Pune semnele de punctuație corespunzătoare.

Irina este tare supărată Are de scris de desenat de colorat și de memorat o poezie Lângă ea vine Crina și o întreabă
 De ce ești tristă Crina
 Am multe de făcut și nu cred că le voi termina
 Vino să lucrăm împreună
Cele două fete lucrează cu atenție
Totul se rezolvă repede și bine când ai un prieten adevărat

3. Completează spațiile punctate cu cuvintele potrivite: într-o/într-un, s-a/sa, s-au/sau.

.....făcut ora patru. Maria merge la prietena, Ruxandra. Pe drum, intră
..... cofetărie. Să cumpere fursecuri prăjituri? Acum hotărât:
cumpără două savarine. Ține pachetulmână, iar în cealaltă jurnalul lor. Vor scrie
articolul despre excursia în carecunoscut.

4. Citește cu atenție textul.

Umbrela cu buline roșii

Zoica și prietenii ei, Florin și Horia, merg în excursie.

- Ia și umbrela cu buline roșii, o sfătuieste bunica. Ea te poate apăra de razele soarelui sau de ploaie.

Fetița uită umbrela rezemată de un copac. Martinel cel jucăuș o folosește ca baston până la bârlog.

Apoi, umbrela deschisă este coșuleț pentru ciupercile bursucului. Iepurașul o folosește ca bărcuță, iar pentru veverița ea este un leagăn minunat.

Barza recunoaște umbrela. O duce la casa Zoicăi. Fetița îi mulțumește politicos. Barza pleacă bucuroasă.

(adaptare după Cella Aldea)

A. Scrie animalele despre care se vorbește în text, în ordinea apariției lor.

.....

B. Animalele au folosit umbrela în diferite feluri. Unește cu o săgeată fiecare animal cu obiectul care arată cum a folosit umbrela.

ursul	leagăn
bursucul	bărcuță
iepurașul	vaporaș
veverița	baston
	coșuleț

C. Încercuiește litera corespunzătoare răspunsului corect:

1. Ce o sfătuieste bunica pe Zoica?

- a. Să fie atentă la animalele pădurii.
- b. Să ia umbrela cu ea.
- c. Să se ferească de ploaie.
- d. Să alerge prin pădure.

2. Unde lasă Zoica umbrela?

- a. În tren.
- b. La magazin
- c. În pădure.
- d. Acasă.

3. De ce s-a dus barza la casa fetei?

- a. Ca să ceară ceva de mâncare.
- b. Ca să se joace cu umbrela.
- c. Ca să stea de vorbă cu Zoica.
- d. Ca să înapoieze umbrela.

5. Este data de 28 septembrie. Te numești Zoica. Scrie un bilet de mulțumire adresat Berzei pentru că ți-a adus acasă umbrela pe care ai uitat-o în pădure, lângă un copac.



6. Scrie un text format din șase propoziții în care să prezinți informații despre expoziție, răspunzând la următoarele întrebări:
1. Unde a fost organizată expoziția?
 2. Cine a mai participat la acest eveniment?
 3. Ce teme prezentau picturile tale?
 4. Ce înfățișa lucrarea ta preferată?
 5. Cum crezi că s-au simțit colegii tăi?
 6. La ce alte evenimente ai vrea să mai participi?

7. Steluța curioasă.

Formulează, în scris, întrebări în legătură cu textul „Umbrela cu buline roșii” după Cella Aldea.

Cine?

Unde?

Ce?



Când?

Cum?

Cum crezi că te-ai descurcat la evaluare? Încercuiește chipul care exprimă starea ta



Evaluare inițială, clasa a III-a

an școlar 2023 - 2024

Limba și literatura română

I. Competențe specifice: Corelația dintre competențele cuprinse în programa școlară și itemii testului administrat în cadrul secțiunii **CLR** a fost următoarea:

Competența generală	Competența specifică	Itemi corespunzători
1. Receptarea de mesaje orale în contexte de comunicare cunoscute	1.2 Identificarea unor informații variate dintr-un text	6
2. Exprimarea de mesaje orale în diverse situații de comunicare	2.1. Formularea unor enunțuri proprii în situații concrete de comunicare	4
3. Receptarea unei varietăți de mesaje scrise, în contexte de comunicare cunoscute	3.2. Identificarea mesajului unui text în care se relatează întâmplări, fenomene din universul cunoscut	7
4. Redactarea de mesaje în diverse situații de comunicare	4.1. Scrierea unor mesaje, în diverse contexte de comunicare	1 3
	4.2. Redactarea unor mesaje simple, cu respectarea convențiilor de bază	2 5

II. Descriptori de performanță

Item 1

Textul pentru dictare/Răspuns așteptat:

S-au întors păsările călătoare. Crângul e plin de larva lor. Albinele deretică stupul. Mieii zburdă pe câmpii.

Buburuza cea mică și roșie a ieșit din crăpăturile scoarței unui copac și zice:

- Ce bine că s-a dus iarna!

Un copil care o vede exclamă:

- Buburuză, ești prima găză ce vestește primăvara!

Foarte bine	Toate propozițiile sunt scrise corect: <ul style="list-style-type: none">• În scrierea literelor toate elementele grafice componente sunt scrise corect.• Se respectă poziționarea pe spațiul de scris.• Se respectă scrierea cu majusculă a substantivelor proprii și a cuvintelor scrise la începutul propoziției.• Se respectă scrierea corectă a ortogramei „s-a”- o situație.
--------------------	---

	<ul style="list-style-type: none"> • Se respectă scrierea corectă a cuvintelor cu „ii” – două situații. • Se respectă plasarea corectă a dialogului – două situații. • Se respectă spațiul dintre cuvinte, așezarea în pagină, se folosesc semnele de punctuație corespunzătoare. • Se admit 1-2 omisiuni.
Bine	<p>3 propoziții scrise corect integral:</p> <ul style="list-style-type: none"> • Se respectă scrierea corectă a ortogramei „s-a” – o situație. • Se respectă spațiul dintre cuvinte, așezarea în pagină, se folosesc semnele de punctuație corespunzătoare – 6-7 situații. • Se admit 1-2 omisiuni.
Suficient	<p>2 propoziții scrise corect integral:</p> <ul style="list-style-type: none"> • Se respectă scrierea corectă a ortogramei „s-a” – o situație. • Se respectă spațiul dintre cuvinte, așezarea în pagină, se folosesc semnele de punctuație corespunzătoare – 4-5 situații. • Se admit 2-3 omisiuni.

Item 2

Răspuns așteptat:

Irina este tare supărată. Are de scris, de desenat, de colorat și de memorat o poezie. Lângă ea vine Crina și o întreabă:

- De ce ești tristă, Crina?
- Am multe de făcut și nu cred că le voi termina.
- Vino să lucrăm împreună!

Cele două fete lucrează cu atenție.

Totul se rezolvă repede și bine când ai un prieten adevărat.

Foarte bine	<p>Pune semnele de punctuație: 12-14 situații.</p> <p>Sesizează cuvintele povestitorului, scrie cu alineat, sesizează dialogurile.</p>
Bine	<p>Pune semnele de punctuație: 9-11 situații.</p> <p>Sesizează cuvintele povestitorului, dar nu scrie cu alineat, sesizează dialogurile, marcându-le corect.</p>
Suficient	<p>Pune semnele de punctuație: 6-8 situații.</p> <p>Nu începe cu alineat, dar sesizează dialogul marcându-l corect.</p>

Item 3

Răspuns așteptat:

S-a făcut ora patru. Maria merge la prietena **sa**, Ruxandra. Pe drum, intră **într-o** cofetărie. Să cumpere fursecuri **sau** prăjituri? Acum **s-a** hotărât: cumpără două savarine. Ține pachetul **într-o** mână, iar în cealaltă jurnalul lor. Vor scrie articolul despre excursia în care **s-au** cunoscut.

Foarte bine	Toate ortogramele sunt scrise corect: 7 situații.
Bine	Scrive corect în 6 situații.
Suficient	Scrive corect în 5 situații.

Item 4

Răspuns așteptat:

A.

Ursul (Martinel), bursucul, iepurele, veverița, barza;

Răspuns așteptat:

B.

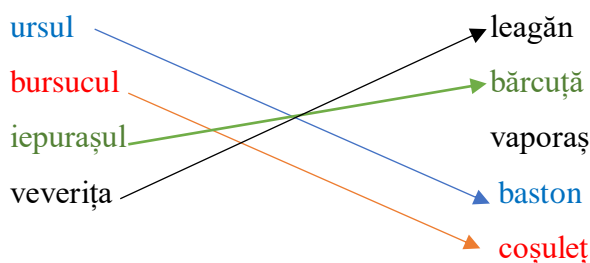

Răspuns așteptat:

C.

1. Ce o sfătuiește bunica pe Zoica?

- Să fie atentă la animalele pădurii.
- Să ia umbrela cu ea.**
- Să se ferească de ploaie.
- Să alerge prin pădure.

2. Unde lasă Zoica umbrela?

- În tren.
- La magazin
- În pădure.**
- Acasă.

3. De ce s-a dus barza la casa fetei?

- Ca să ceară ceva de mâncare.
- Ca să se joace cu umbrela.
- Ca să stea de vorbă cu Zoica.
- Ca să înapoieze umbrela.**

Foarte bine	Rezolvă corect subpunctele A, B, C.
Bine	Rezolvă corect două dintre cele trei subpuncte: A, B, C.
Suficient	Rezolvă corect unul dintre subpunctele A, B, C.

Item 5

Foarte bine	Respectă elementele de conținut ale biletului: data, formula de adresare, mesajul, formula de încheiere. Pune virgula după formula de adresare. Formulează corect biletul de mulțumire. Are 1 – 2 greșeli de scriere.
Bine	Respectă parțial așezarea elementelor de conținut ale biletului: data, formula de adresare, mesajul, formula de încheiere. Formulează un bilet de mulțumire. Are 3 - 4 greșeli de scriere.
Suficient	Respectă câteva dintre elementele de conținut ale biletului: data, formula de adresare, mesajul, formula de încheiere. Formulează un bilet de mulțumire. Are mai mult de 4 greșeli de scriere.

Item 6

Foarte bine	Formulează textul, conform cerinței. Acesta conține enunțuri corecte din punct de vedere gramatical și logic, corelându-l cu imaginea dată. Titlul ales este sugestiv. Respectă așezarea textului în pagină. Scrie lizibil. Are 1-2 greșeli de scriere.
Bine	Formulează un text, conform cerinței. Acesta conține enunțuri parțial corecte din punct de vedere gramatical și logic, corelându-l cu imaginea dată. Titlul ales este sugestiv. Respectă parțial așezarea textului în pagină. Are 3-4 greșeli de scriere.
Suficient	Formulează un text, cu abateri din punct de vedere gramatical și logic, fără să se încadreze în nr. de enunțuri, dar îl corelează cu imaginea. Titlul ales este adecvat. Prezintă 5-6 greșeli de scriere, corecturi.

Item 7

Foarte bine	Scrie corect cinci întrebări în legătură cu textul „Umbrela cu buline roșii”, după Cella Aldea.
Bine	Scrie corect patru întrebări în legătură cu textul „Umbrela cu buline roșii”, după Cella Aldea.
Suficient	Scrie corect trei întrebări în legătură cu textul „Umbrela cu buline roșii”, după Cella Aldea.

III. Evaluare finală

ITEMI	CALIFICATIVUL FINAL
Rezolvă integral și corect 5 – 7 itemi	<i>Foarte bine</i>
Rezolvă integral și corect 4 itemi; incorect /parțial corect restul itemilor	<i>Bine</i>
Rezolvă corect/parțial corect 3 itemi; incorect restul itemilor	<i>Suficient</i>

Rezultatele obținute în urma evaluării

Clasa a III-a

2021-2022

Tabel nominal

NR. CRT.	NUMELE ȘI PRENUMELE ELEVULUI	Item 1	Item 2	Item 3	Item 4	Item 5	Item 6	Item 7	Calif final
1.									
2.									
3.									

PROIECT DIDACTIC

Prof. Coandă Natalia
Grădinița cu PP Nr. 7
Drobeta Tr. Severin

UNITATEA DE ÎNVĂȚĂMÂNT: Grădinița cu PP nr. 7

NIVEL I: Grupa mică „Iepurașii”

PROFESOR PENTRU ÎNVĂȚĂMÂNTUL PREȘCOLAR: Coandă Natalia

TEMA ANUALĂ: „Când, cum și de ce se întâmplă”

TEMA PROIECTULUI: „Zvon de primăvară”

TEMA SĂPTĂMÂNALĂ: „Pe cărări de primăvară”

DOMENIUL EXPERIENȚIAL: Domeniul om și societate – activitate practică

TEMA ACTIVITĂȚII: „Copacul înflorit”

TIPUL ACTIVITĂȚII: Formare de priceperi și deprinderi

MIJLOC DE REALIZARE: Aplicație

SCOPUL ACTIVITĂȚII: Formarea unor abilități practice specifice nivelului de dezvoltare motrică

OBIECTIVE OPERAȚIONALE:

- O₁** : să denumească materialele necesare realizării compoziției;
- O₂**: să respecte indicațiile tehnice de lipire (lipire prin presare), parcurgând etapele de lucru;
- O₃**: să utilizeze corect uneltele de lucru pentru realizarea activității practice;
- O₄** : să adopte o poziție corectă pe tot parcursul activității.

STRATEGII DIDACTICE:

- **METODE ȘI PROCEDEE:** conversația, explicația, demonstrația, exercițiul.
- **MIJLOACE DIDACTICE:** demonstrative: planșa model, planșă cu etapele de lucru, CD cu muzică;
distributive: fișe de lucru, flori, frunze, copaci, iarbă din hârtie colorată, pastă de lipit.
- **FORMA DE ORGANIZARE:** frontal, individual.
- **DURATA:** 15 minute.



EVENIMENTUL DIDACTIC	CONȚINUTUL ȘTIINȚIFIC	METODE ȘI PROCEDEE	FORMA DE ORGANIZARE
Moment organizatoric	Crearea condițiilor necesare bunei desfășurării a activității: <ul style="list-style-type: none"> • aerisirea sălii de grupă; • aranjarea mobilierului; • pregătirea materialului didactic pentru activitate. 		frontal
Captarea atenției	Se va face printr-o scrisoare de la Zâna Primăvară care îi roagă pe copii să o ajute să-și amintească cum arată un pom înflorit (anexă).	Conversație	frontal
Anunțarea temei și a obiectivelor	Se anunță tema „Copacul înflorit”. Se enunță obiectivele în termeni accesibili copiilor.	Conversație	frontal
Dirijarea învățării	<p>a) Intuirea materialelor Voi solicita copiilor să denumească materialele de pe măsuțe.</p> <p>b) Prezentarea și intuirea lucrării model Se prezintă copiilor lucrarea model și se analizează împreună cu aceștia.</p> <p>c) Explicația și demonstrația Se explică și se demonstrează etapele de lucru punându-se accent pe ordinea în care vor fi lipite elementele lucrării.</p> <ol style="list-style-type: none"> 1. Lipirea trunchiului de copac pe coală. 2. Lipirea frunzelor pe crengile copacului. 3. Lipirea florilor pe crengile copacului. 4. Lipirea firelor de iarbă la baza copacului. <p>d) Verificarea modului de înțelegere Se solicită unui copil să explice etapele de lucru, urmărindu-se lucrarea model și planșa cu etapele de lucru.</p> <p>e) Realizarea lucrării Exerciții de încălzire a musculaturii mâinii. Se vor executa câteva exerciții de încălzire a musculaturii mâinii: închiderea și deschiderea pumnilor, mișcarea degetelor, bătăi din palme, morișca, zboară rândunica, etc.</p> <p>Se trece la executarea propriu-zisă a lucrării. Voi urmări modul de lucru, dacă se respectă etapele de realizare a lucrării și dacă se păstrează poziția corectă la măsuțe. Se dau explicații suplimentare și ajutorul necesar, acolo unde este nevoie.</p>	Conversație Explicație Demonstrație Conversație Exercițiul Exercițiul	frontal individual individual
Obținerea performanței și asigurarea retenției	Se face o expoziție cu lucrările copiilor, se fixează prin întrebări activitatea desfășurată și titlul acesteia.	Conversație	
Încheierea activității	Se fac aprecieri asupra lucrărilor și comportamentul copiilor la activitate. Activitatea se va încheia prin interpretarea cântecului „Copăcelul din grădină”.	Conversație	

Proiect didactic matrice pătratică
Prof. Cobzaru Mihaela Luminița
Colegiul Național "Vasile Alecsandri" Galați

Unitatea de învățământ: Colegiul Național "Vasile Alecsandri" Galați

Disciplina: Informatică

Clasa: a X-a B, matematică informatică

Profesor: Cobzaru Mihaela Luminița

Unitatea de învățare: Tablouri bidimensionale

Tema: Parcurgerea matricei pătratică în raport cu diagonalele principale

Tipul lecției: Lecție dobândire de noi cunoștințe

Unitatea de învățare: Tipuri structurate de date

Competențe generale: Rezolvarea problemelor de informatică

Competențe specifice: Identificarea necesității structurării datelor în tablouri. Prelucrarea datelor structurate în tablouri.

Metode și procedee didactice:

- Expunerea, conversația frontal și individual, explicația, problematizarea, munca independent, exercițiul aplicativ, modelarea
- Fișe de lucru, videoproiector, calculator

Tipuri de activitate: individual și pe grupe

Obiective operaționale:

La sfârșitul lecției, elevii vor fi capabili să:

- Identifice problemele care necesită utilizarea tablourilor bidimensionale pătratice
- Definească diagonala principală
- Definească diagonala secundară
- Determine condițiile pentru zonele delimitate de diagonal
- Aleagă modalitatea de parcurgere a zonelor

Organizarea activității:

Momentul lecției	Activitatea profesorului	Activitatea elevilor	Strategii didactice	Evaluare
1. Moment organizatoric (2 min)	Verifică prezența, pregătește materialul didactic, verifică echipamentele de calcul, anunță modul de organizare a activității	Pregătesc materialele pentru lecție	Conversația	
2. Reactualizarea cunoștințelor (10 min)	Profesorul face o recapitulare a noțiunilor teoretice anterioare printr-un set de întrebări: <ol style="list-style-type: none"> 1. Ce este un tablou bidimensional? 2. Cum se face citirea unui tablou bidimensional? 3. Cum se face afișarea unui tablou bidimensional? 	<ol style="list-style-type: none"> 1. Elevii răspund întrebărilor profesorului. Răspunsurile așteptate sunt: 2. Este o structură de date omogenă în care fiecare element este identificat cu ajutorul a doi indici, unul pentru numărul liniei pe care se află și unul pentru numărul coloanei pe care se află. 3. Citirea unui tablou bidimensional se face cu ajutorul a două structuri repetitive FOR. 4. Afișarea unui tablou bidimensional se face asemănător cu citirea (două structuri for imbricate). 	Conversația Exemplificarea	Orală Practică
3. Anunțarea titlului lecției, a scopului și a obiectivelor. (2 min)	Profesorul scrie titlul pe tablă "Matrice pătratice" și enumeră scopul și obiectivele lecției.	Notează în caiet titlul lecției.		
4. Predarea noilor cunoștințe. (16 minute)	Profesorul definește matricele pătratice. Tablourile bidimensionale cu proprietatea că numărul de linii este egal cu numărul de coloane se numesc matrice pătratice (au forma unui pătrat). În cazul matricelor pătratice se definesc noțiunile de diagonală principală, diagonală secundară, deasupra, sub diagonală principală, respectiv secundară. Diagonala principală este șirul de numere din	Elevii urmăresc prezentarea profesorului și notează noțiunile noi.	Conversația. Expunerea. Explicația. Expunerea are loc însoțită de o prezentare PowerPoint în care animația scoate în evidență parcurgerea elementelor.	

Momentul lecției	Activitatea profesorului	Activitatea elevilor	Strategii didactice	Evaluare
	<p>matrice ce cuprinde elementele începând din colțul din stânga-sus către colțul din dreapta-jos. Ele au proprietatea că cei doi indici de poziție sunt egali ($i==j$).</p> <p>Diagonala principală este șirul de numere din matrice ce cuprinde elementele începând din colțul din dreapta-sus către colțul din stânga-jos. Ele au proprietatea că suma celor doi indici de poziție este egală cu numărul de linii (sau coloane) plus 1 ($i+j==n+1$), dacă numerotarea liniilor se face de la 1.</p> <p>În ajutorul celor prezentate profesorul prezintă un fișier powerpoint în care sunt realizate animații cu elementele din fiecare noțiune prezentată.</p> <p>Pentru parcurgerea matricelor pătratice:</p> <div data-bbox="483 730 792 903" style="background-color: #e0f0ff; padding: 5px;"> <p>Parcurgerea matricelor pătratice</p> <pre> i=1 j=1 //prelucrare a[1][1] a[i][j] //prelucrare a[1][1] i=1 j=2 //prelucrare a[1][2] a[i][j] //prelucrare a[1][2] i=1 j=3 //prelucrare a[1][3] a[i][j] //prelucrare a[1][3] i=1 j=4 //prelucrare a[1][4] a[i][j] //prelucrare a[1][4] i=2 j=1 //prelucrare a[2][1] a[i][j] //prelucrare a[2][1] i=2 j=2 //prelucrare a[2][2] a[i][j] //prelucrare a[2][2] i=2 j=3 //prelucrare a[2][3] a[i][j] //prelucrare a[2][3] i=2 j=4 //prelucrare a[2][4] a[i][j] //prelucrare a[2][4] i=3 j=1 //prelucrare a[3][1] a[i][j] //prelucrare a[3][1] i=3 j=2 //prelucrare a[3][2] a[i][j] //prelucrare a[3][2] i=3 j=3 //prelucrare a[3][3] a[i][j] //prelucrare a[3][3] i=3 j=4 //prelucrare a[3][4] a[i][j] //prelucrare a[3][4] i=4 j=1 //prelucrare a[4][1] a[i][j] //prelucrare a[4][1] i=4 j=2 //prelucrare a[4][2] a[i][j] //prelucrare a[4][2] i=4 j=3 //prelucrare a[4][3] a[i][j] //prelucrare a[4][3] i=4 j=4 //prelucrare a[4][4] a[i][j] //prelucrare a[4][4] </pre> </div> <p>Pentru diagonale se prezintă cele două forme de parcurgere, cu două structuri repetitive și cu o structură decizională sau cu o singură structură repetitivă:</p> <div data-bbox="483 1054 759 1214" style="background-color: #e0f0ff; padding: 5px;"> <p>Parcurgerea diagonalei principale (var 1)</p> <pre> i=1 j=1 //prelucrare a[1][1] i=2 j=2 //prelucrare a[2][2] i=3 j=3 //prelucrare a[3][3] i=4 j=4 //prelucrare a[4][4] i=5 j=5 //prelucrare a[5][5] i=6 j=6 //prelucrare a[6][6] i=7 j=7 //prelucrare a[7][7] i=8 j=8 //prelucrare a[8][8] i=9 j=9 //prelucrare a[9][9] i=10 j=10 //prelucrare a[10][10] </pre> </div> <div data-bbox="775 1054 1061 1214" style="background-color: #e0f0ff; padding: 5px;"> <p>Parcurgerea diagonalei principale (var 2)</p> <pre> i=1 j=10 //prelucrare a[1][10] i=2 j=9 //prelucrare a[2][9] i=3 j=8 //prelucrare a[3][8] i=4 j=7 //prelucrare a[4][7] i=5 j=6 //prelucrare a[5][6] i=6 j=5 //prelucrare a[6][5] i=7 j=4 //prelucrare a[7][4] i=8 j=3 //prelucrare a[8][3] i=9 j=2 //prelucrare a[9][2] i=10 j=1 //prelucrare a[10][1] </pre> </div>			

Momentul lecției	Activitatea profesorului	Activitatea elevilor	Strategii didactice	Evaluare
	<p>Parcurea diagonalei secundare (var 1)</p> <pre> i=1 i+j=n+1 nu a11 a12 a13 a14 a21 a22 a23 a24 a31 a32 a33 a34 a41 a42 a43 a44 for(i=1;i<n;i++) for(j=i+1;j<n;j++) prelucrare a[j][i] </pre> <p>Parcurea diagonalei secundare (var 2)</p> <pre> a11 a12 a13 a14 i=1 j=4 i+j=n+1 da //prelucrare a[1][4] a21 a22 a23 a24 i=2 j=3 i+j=n+1 da //prelucrare a[2][3] a31 a32 a33 a34 i=3 j=2 i+j=n+1 da //prelucrare a[3][2] a41 a42 a43 a44 i=4 j=1 i+j=n+1 da //prelucrare a[4][1] for(i=1;i<n;i++) //prelucrare a[i][n+1-i] </pre> <p>Pentru zonele de deasupra și de sub diagonala principală se prezintă ambele variante (cu două structuri repetitive și cu o structură repetitivă):</p> <p>Parcurea deasupra diagonalei principale (var 1)</p> <pre> i=1 j=1 k=1 nu a11 a12 a13 a14 i=1 j=1 k=1 a21 a22 a23 a24 i=2 j=2 k=2 //prelucrare a[1][2] a31 a32 a33 a34 i=3 j=3 k=3 //prelucrare a[1][3] a41 a42 a43 a44 i=4 j=4 k=4 //prelucrare a[1][4] for(i=1;i<n;i++) for(j=i+1;j<n;j++) for(k=j+1;k<n;k++) prelucrare a[i][j] </pre> <p>Parcurea deasupra diagonalei principale (var 2)</p> <pre> a11 a12 a13 a14 i=1 j=2 //prelucrare a[1][2] a21 a22 a23 a24 i=3 j=3 //prelucrare a[1][3] a31 a32 a33 a34 i=4 j=4 //prelucrare a[1][4] a41 a42 a43 a44 i=2 j=3 //prelucrare a[2][3] i=4 j=4 //prelucrare a[2][4] i=3 j=4 //prelucrare a[3][4] for(i=1;i<n;i++) for(j=i+1;j<n;j++) prelucrare a[i][j] </pre> <p>Parcurea sub diagonala principală (var 1)</p> <pre> i=1 j=1 k=1 nu a11 a12 a13 a14 i=1 j=1 k=1 //prelucrare a[2][1] a21 a22 a23 a24 i=2 j=2 k=2 //prelucrare a[3][1] a31 a32 a33 a34 i=3 j=3 k=3 //prelucrare a[4][1] a41 a42 a43 a44 i=2 j=1 k=2 //prelucrare a[2][1] i=3 j=1 k=3 //prelucrare a[3][1] i=4 j=1 k=4 //prelucrare a[4][1] for(i=2;i<n;i++) for(j=i-1;j>0;j--) for(k=j-1;k>0;k--) prelucrare a[i][j] </pre> <p>Parcurea sub diagonala principală (var 2)</p> <pre> a11 a12 a13 a14 i=2 j=1 //prelucrare a[2][1] a21 a22 a23 a24 i=3 j=1 //prelucrare a[3][1] a31 a32 a33 a34 i=4 j=1 //prelucrare a[4][1] a41 a42 a43 a44 i=2 j=1 //prelucrare a[2][1] i=3 j=1 //prelucrare a[3][1] i=4 j=1 //prelucrare a[4][1] for(i=2;i<n;i++) for(j=i-1;j>0;j--) for(k=j-1;k>0;k--) prelucrare a[i][j] </pre> <p>Deasemenea, pentru zonele de deasupra și de sub diagonala secundară se prezintă ambele variante (cu două structuri repetitive și cu o structură repetitivă):</p> <p>Parcurea deasupra diagonalei secundare (var 1)</p> <pre> a11 a12 a13 a14 i=1 j=1 i+j=n da //prelucrare a[1][1] a21 a22 a23 a24 i=2 j=2 i+j=n da //prelucrare a[2][2] a31 a32 a33 a34 i=3 j=3 i+j=n da //prelucrare a[3][3] a41 a42 a43 a44 i=4 j=4 i+j=n da //prelucrare a[4][4] for(i=1;i<n;i++) for(j=i+1;j<n;j++) prelucrare a[j][i] </pre> <p>Parcurea deasupra diagonalei secundare (var 2)</p> <pre> a11 a12 a13 a14 i=1 j=1 i+j=n+1 da //prelucrare a[1][1] a21 a22 a23 a24 i=2 j=2 i+j=n+1 da //prelucrare a[1][2] a31 a32 a33 a34 i=3 j=3 i+j=n+1 da //prelucrare a[1][3] a41 a42 a43 a44 i=2 j=1 i+j=n+1 da //prelucrare a[1][1] i=3 j=2 i+j=n+1 da //prelucrare a[1][2] i=4 j=3 i+j=n+1 da //prelucrare a[1][3] for(i=1;i<n;i++) for(j=i+1;j<n;j++) prelucrare a[j][i] </pre>			

Momentul lecției	Activitatea profesorului	Activitatea elevilor	Strategii didactice	Evaluare
	<div style="display: flex; justify-content: space-around;"> <div style="width: 45%;"> <p>Parcursul sub diagonala secundară (var 1)</p> <pre> a11 a12 a13 a14 a21 a22 a23 a24 a31 a32 a33 a34 a41 a42 a43 a44 i1 j1 i2=j1 nu i2 j1 i2=j1 nu i3 j1 i2=j1 nu i4 j1 i2=j1 nu i1 j2 i2=j1 nu i2 j2 i2=j1 nu i3 j2 i2=j1 nu i4 j2 i2=j1 nu i1 j3 i2=j1 nu i2 j3 i2=j1 nu i3 j3 i2=j1 nu i4 j3 i2=j1 nu i1 j4 i2=j1 nu i2 j4 i2=j1 nu i3 j4 i2=j1 nu i4 j4 i2=j1 nu //prelucrare a[2][4] //prelucrare a[3][3] //prelucrare a[3][4] //prelucrare a[4][2] //prelucrare a[4][3] //prelucrare a[4][4] </pre> </div> <div style="width: 45%;"> <p>Parcursul sub diagonala secundară (var 2)</p> <pre> a11 a12 a13 a14 a21 a22 a23 a24 a31 a32 a33 a34 a41 a42 a43 a44 i=2 j=4 //prelucrare a[2][4] i=3 j=3 //prelucrare a[3][3] j=4 //prelucrare a[3][4] i=4 j=2 //prelucrare a[4][2] j=3 //prelucrare a[4][3] j=4 //prelucrare a[4][4] </pre> </div> </div>			
5. Aprofundarea cunoștințelor (15 min)	Profesorul împarte elevilor fișa de lucru (anexa 2). Pe parcursul rezolvării fișei de lucru profesorul răspunde întrebărilor elevilor, nelămuririlor acestora și depănează erorile de rezolvare sau de sintaxă apărute la unii elevi.	Elevii rezolvă pe calculator cerințele fișei de lucru, pun întrebări și solicită ajutorul atunci când apar erori în rezolvare.	Munca individuală. Exercițiul. Elevii primesc fișe de lucru (anexa 2).	
6. Notarea elevilor și anunțarea temei pentru acasă.	Profesorul apreciază elevii care s-au remarcat pe parcursul orei. Notează elevii au finalizat rezolvarea problemei. Profesorul anunță tema pentru acasă (anexa 3).			

Bibliografie:

1. Miloșescu Mariana – Manual pentru clasa a IX-a, EDP.
2. <https://infoas.ro/lectie/98/matrice-patratice-in-c-diagonala-principala-si-secundara>

Anexa 1 Parcurea matricelor pătrate

Parcurea matricelor pătrate

<pre> a₁₁ a₁₂ a₁₃ a₁₄ a₂₁ a₂₂ a₂₃ a₂₄ a₃₁ a₃₂ a₃₃ a₃₄ a₄₁ a₄₂ a₄₃ a₄₄ for(i=1;i<=n;i++) for(j=1;j<=n;j++) //prelucrare a[i][j] </pre>	<pre> i=1 j=1 //prelucrare a[1][1] j=2 //prelucrare a[1][2] j=3 //prelucrare a[1][3] j=4 //prelucrare a[1][4] i=2 j=1 //prelucrare a[2][1] j=2 //prelucrare a[2][2] j=3 //prelucrare a[2][3] j=4 //prelucrare a[2][4] </pre>	<pre> i=3 j=1 //prelucrare a[3][1] j=2 //prelucrare a[3][2] j=3 //prelucrare a[3][3] j=4 //prelucrare a[3][4] i=4 j=1 //prelucrare a[4][1] j=2 //prelucrare a[4][2] j=3 //prelucrare a[4][3] j=4 //prelucrare a[4][4] </pre>
---	--	--

Parcurea diagonalei principale

Parcurea diagonalei principale (var 1)

<pre> a₁₁ a₁₂ a₁₃ a₁₄ a₂₁ a₂₂ a₂₃ a₂₄ a₃₁ a₃₂ a₃₃ a₃₄ a₄₁ a₄₂ a₄₃ a₄₄ for(i=1;i<=n;i++) for(j=1;j<=n;j++) if(i==j) //prelucrare a[i][j] </pre>	<pre> i=1 j=1 i==j da //prelucrare a[1][1] j=2 i==j nu j=3 i==j nu j=4 i==j nu i=2 j=1 i==j nu j=2 i==j da //prelucrare a[2][2] j=3 i==j nu j=4 i==j nu </pre>	<pre> i=3 j=1 i==j nu j=2 i==j nu j=3 i==j da //prelucrare a[3][3] j=4 i==j nu i=4 j=1 i==j nu j=2 i==j nu j=3 i==j nu j=4 i==j da //prelucrare a[4][4] </pre>
--	--	--

Parcurgerea diagonalei principale (var 2)

```
a11 a12 a13 a14
a21 a22 a23 a24
a31 a32 a33 a34
a41 a42 a43 a44

i=1 //prelucrare a[1][1]
i=2 //prelucrare a[2][2]
i=3 //prelucrare a[3][3]
i=4 //prelucrare a[4][4]

for(i=1;i<=n;i++)
    //prelucrare a[i][i]
```

Parcurgerea elementelor deasupra diagonalei principale

Parcurgerea deasupra diagonalei principale (var 1)

```
a11 a12 a13 a14
a21 a22 a23 a24
a31 a32 a33 a34
a41 a42 a43 a44

i=1 j=1 i<j nu
j=2 i<j da //prelucrare a[1][2]
j=3 i<j da //prelucrare a[1][3]
j=4 i<j da //prelucrare a[1][4]
i=2 j=1 i<j nu
j=2 i<j nu
j=3 i<j da //prelucrare a[2][3]
j=4 i<j da //prelucrare a[2][4]
i=3 j=1 i<j nu
j=2 i<j nu
j=3 i<j nu
j=4 i<j da //prelucrare a[3][4]
i=4 j=1 i<j nu
j=2 i<j nu
j=3 i<j nu
j=4 i<j nu

for(i=1;i<=n;i++)
    for(j=i+1;j<=n;j++)
        if(i<j)
            //prelucrare a[i][j]
```

Parcurgerea deasupra diagonalei principale (var 2)

```
a11 a12 a13 a14
a21 a22 a23 a24
a31 a32 a33 a34
a41 a42 a43 a44

i=1 j=2 //prelucrare a[1][2]
j=3 //prelucrare a[1][3]
j=4 //prelucrare a[1][4]
i=2 j=3 //prelucrare a[2][3]
j=4 //prelucrare a[2][4]
i=3 j=4 //prelucrare a[3][4]

for(i=1;i<n;i++)
    for(j=i+1;j<=n;j++)
        //prelucrare a[i][j]
```

Parcurgerea elementelor sub diagonală principală

Parcurgerea sub diagonală principală (var 1)

a_{11}	a_{12}	a_{13}	a_{14}	$i=1$	$j=1$	$i>j$	nu	$i=3$	$j=1$	$i>j$	da	//prelucrare $a[3][1]$	
a_{21}	a_{22}	a_{23}	a_{24}		$j=2$	$i>j$	nu		$j=2$	$i>j$	da	//prelucrare $a[3][2]$	
a_{31}	a_{32}	a_{33}	a_{34}		$j=3$	$i>j$	nu		$j=3$	$i>j$	nu		
a_{41}	a_{42}	a_{43}	a_{44}	$i=2$	$j=4$	$i>j$	nu		$j=4$	$i>j$	nu		
					$j=1$	$i>j$	da	//prelucrare $a[2][1]$	$i=4$	$j=1$	$i>j$	da	//prelucrare $a[4][1]$
					$j=2$	$i>j$	nu			$j=2$	$i>j$	da	//prelucrare $a[4][2]$
					$j=3$	$i>j$	nu			$j=3$	$i>j$	da	//prelucrare $a[4][3]$
					$j=4$	$i>j$	nu			$j=4$	$i>j$	nu	

```

for(i=1;i<=n;i++)
    for(j=1;j<=n;j++)
        if(i>j)
            //prelucrare a[i][j]
    
```

Parcurgerea sub diagonală principală (var 2)

a_{11}	a_{12}	a_{13}	a_{14}					$i=2$	$j=1$	$i>j$	da	//prelucrare $a[2][1]$
a_{21}	a_{22}	a_{23}	a_{24}					$i=3$	$j=1$	$i>j$	da	//prelucrare $a[3][1]$
a_{31}	a_{32}	a_{33}	a_{34}						$j=2$	$i>j$	da	//prelucrare $a[3][2]$
a_{41}	a_{42}	a_{43}	a_{44}					$i=4$	$j=1$	$i>j$	da	//prelucrare $a[4][1]$
									$j=2$	$i>j$	da	//prelucrare $a[4][2]$
									$j=3$	$i>j$	da	//prelucrare $a[4][3]$

```

for(i=2;i<=n;i++)
    for(j=1;j<i;j++)
        //prelucrare a[i][j]
    
```

Parcurgerea diagonalei secundare

Parcurgerea diagonalei secundare (var 1)

```

a11 a12 a13 a14   i=1 j=1 i+j==n+1 nu
a21 a22 a23 a24   j=2 i+j==n+1 nu
a31 a32 a33 a34   j=3 i+j==n+1 nu
a41 a42 a43 a44   j=4 i+j==n+1 da //prelucrare a[1][4]
                                j=2 j=1 i+j==n+1 nu
                                j=2 i+j==n+1 nu
for(i=1;i<=n;i++)           j=3 i+j==n+1 da //prelucrare a[2][2]
for(j=1;j<=n;j++)           j=4 i+j==n+1 nu
    if(i+j==n+1)             j=3 i+j==n+1 nu
        //prelucrare a[i][j]   j=4 i+j==n+1 nu

```

Parcurgerea diagonalei secundare (var 2)

```

a11 a12 a13 a14   i=1 j=4 i+j==n+1 da //prelucrare a[1][4]
a21 a22 a23 a24   i=2 j=3 i+j==n+1 da //prelucrare a[2][2]
a31 a32 a33 a34   i=3 j=2 i+j==n+1 da //prelucrare a[3][2]
a41 a42 a43 a44   i=4 j=1 i+j==n+1 da //prelucrare a[4][4]

for(i=1;i<=n;i++)
    //prelucrare a[i][n+1-i]

```

Parcurgerea deasupra diagonalei secundare (var 1)

a_{11} a_{12} a_{13} a_{14} a_{21} a_{22} a_{23} a_{24} a_{31} a_{32} a_{33} a_{34} a_{41} a_{42} a_{43} a_{44}	<pre> i=1 j=1 i+j<n+1 da //prelucrare a[1][1] j=2 i+j<n+1 da //prelucrare a[1][2] j=3 i+j<n+1 da //prelucrare a[1][3] j=4 i+j<n+1 nu i=2 j=1 i+j<n+1 da //prelucrare a[2][1] j=2 i+j<n+1 da //prelucrare a[2][2] j=3 i+j<n+1 nu j=4 i+j<n+1 nu </pre>	<pre> i=3 j=1 i+j<n+1 da //prelucrare a[3][1] j=2 i+j<n+1 nu j=3 i+j<n+1 nu j=4 i+j<n+1 nu i=4 j=1 i+j<n+1 nu j=2 i+j<n+1 nu j=3 i+j<n+1 nu j=4 i+j<n+1 nu </pre>
--	---	---

```

for(i=1;i<=n;i++)
  for(j=1;j<=n;j++)
    if(i+j<n+1)
      //prelucrare a[i][j]

```

Parcurgerea deasupra diagonalei secundare (var 2)

a_{11} a_{12} a_{13} a_{14} a_{21} a_{22} a_{23} a_{24} a_{31} a_{32} a_{33} a_{34} a_{41} a_{42} a_{43} a_{44}	<pre> i=1 j=1 i+j<n+1 da //prelucrare a[1][1] j=2 i+j<n+1 da //prelucrare a[1][2] j=3 i+j<n+1 da //prelucrare a[1][3] i=2 j=1 i+j<n+1 da //prelucrare a[2][1] j=2 i+j<n+1 da //prelucrare a[2][2] i=3 j=1 i+j<n+1 da //prelucrare a[3][1] </pre>
--	--

```

for(i=1;i<n;i++)
  for(j=1;j<n+1-i;j++)
    //prelucrare a[i][j]

```

Parcurgerea sub diagonala secundară (var 1)

a_{11}	a_{12}	a_{13}	a_{14}	$i=1$	$j=1$	$i+j>n+1$	nu	$i=3$	$j=1$	$i+j>n+1$	nu
a_{21}	a_{22}	a_{23}	a_{24}		$j=2$	$i+j>n+1$	nu		$j=2$	$i+j>n+1$	nu
a_{31}	a_{32}	a_{33}	a_{34}		$j=3$	$i+j>n+1$	nu	$j=3$	$i+j>n+1$	da	//prelucrare $a[3][3]$
a_{41}	a_{42}	a_{43}	a_{44}		$j=4$	$i+j>n+1$	nu	$j=4$	$i+j>n+1$	da	//prelucrare $a[3][4]$

```

for(i=1;i<=n;i++)
  for(j=1;j<=n;j++)
    if(i+j>n+1)
      //prelucrare a[i][j]
    
```

$i=2$	$j=1$	$i+j>n+1$	nu	$i=4$	$j=1$	$i+j>n+1$	nu
	$j=2$	$i+j>n+1$	nu		$j=2$	$i+j>n+1$	da //prelucrare $a[4][2]$
	$j=3$	$i+j>n+1$	nu		$j=3$	$i+j>n+1$	da //prelucrare $a[4][3]$
	$j=4$	$i+j>n+1$	da //prelucrare $a[2][4]$		$j=4$	$i+j>n+1$	da //prelucrare $a[4][4]$

Parcurgerea sub diagonala secundară (var 2)

a_{11}	a_{12}	a_{13}	a_{14}	$i=2$	$j=4$	//prelucrare $a[2][4]$
a_{21}	a_{22}	a_{23}	a_{24}	$i=3$	$j=3$	//prelucrare $a[3][3]$
a_{31}	a_{32}	a_{33}	a_{34}		$j=4$	//prelucrare $a[3][4]$
a_{41}	a_{42}	a_{43}	a_{44}	$i=4$	$j=2$	//prelucrare $a[4][2]$

```

for(i=2;i<=n;i++)
  for(j=n+2-i;j<=n;j++)
    //prelucrare a[i][j]
    
```

	$j=3$	//prelucrare $a[4][3]$
	$j=4$	//prelucrare $a[4][4]$

Anexa 2

Se citește o matrice pătratică de dimensiune n ($n \leq 20$), cu elemente de tip întreg. Să se afișeze:

- Elementele matricei situate pe diagonala principală.
- Elementele matricei situate pe diagonala secundară.
- Elementele matricei situate deasupra diagonalei principale.
- Elementele matricei situate sub diagonala principală
- Elementele matricei situate deasupra diagonalei secundare.
- Elementele matricei situate sub diagonala secundară.

Pentru fiecare subpunct afișarea se va face pe câte o linie separată.

De exemplu: pentru matricea cu $n=7$ și elementele

$$A = \begin{pmatrix} 3 & 5 & 14 & 2 & 15 & 3 & 8 \\ 9 & 7 & 1 & 0 & 13 & 11 & 6 \\ 8 & 8 & 7 & 1 & 2 & 3 & 4 \\ 7 & 1 & 5 & 4 & 5 & 3 & 9 \\ 12 & 10 & 21 & 6 & 7 & 8 & 10 \\ 4 & 2 & 8 & 1 & 16 & 8 & 2 \\ 6 & 7 & 1 & 7 & 9 & 2 & 6 \end{pmatrix} \text{ rezultatele vor fi:}$$

- 3 7 7 4 7 8 6
- 8 11 2 4 21 2 6
- 5 14 2 15 3 8 1 0 13 11 6 1 2 3 4 5 3 9 8 10 2
- 9 8 8 7 1 5 12 10 21 6 4 2 8 1 16 6 7 1 7 9 2
- 3 5 14 2 15 3 9 7 1 0 13 8 8 7 1 7 1 5 12 10 4
- 6 3 4 5 3 9 6 7 8 10 8 1 16 8 2 7 1 7 9 2 6

Anexa 3

Se citește o matrice pătratică de dimensiune n ($n \leq 20$), cu elemente de tip întreg. Să se afișeze suma elementelor situate:

- Pe diagonala principală.
- Pe diagonala secundară.
- Deasupra diagonalei principale.
- Sub diagonala principală
- Deasupra diagonalei secundare.
- Sub diagonala secundară.

Pentru fiecare subpunct afișarea se va face pe câte o linie separată.

De exemplu: pentru matricea cu $n=7$ și elementele

$$A = \begin{pmatrix} 3 & 5 & 14 & 2 & 15 & 3 & 8 \\ 9 & 7 & 1 & 0 & 13 & 11 & 6 \\ 8 & 8 & 7 & 1 & 2 & 3 & 4 \\ 7 & 1 & 5 & 4 & 5 & 3 & 9 \\ 12 & 10 & 21 & 6 & 7 & 8 & 10 \\ 4 & 2 & 8 & 1 & 16 & 8 & 2 \\ 6 & 7 & 1 & 7 & 9 & 2 & 6 \end{pmatrix} \text{ rezultatele vor fi:}$$

- 42
- 54
- 125
- 150
- 135
- 128

Prof. Cobzaru Mihaela Luminița
Colegiul Național "Vasile Alecsandri" Galați

Numele și prenumele elevului.....

Test matrice pătratică

1. Se citește o matrice pătratică de dimensiune n. Expresia corectă ce trebuie completată în zona punctată pentru a afla suma elementelor de pe diagonala secundară este:
for(i=1; i<=n; i++)

.....

- | | |
|---------------------|-----------------|
| a. if(i==j) | c. if(i+j==n+1) |
| s=s+a[i][j]; | s=s+a[i][j]; |
| b. s=s+a[i][n+1-i]; | d. s=s+a[i][i]; |

2. Dacă se citește o matrice pătratică cu n=5 și elementele
- $$\begin{pmatrix} 4 & 5 & 2 & 11 & 1 \\ 4 & 5 & 6 & 22 & 8 \\ 9 & 12 & 10 & 34 & 14 \\ 12 & 8 & 9 & 24 & 7 \\ 11 & 13 & 9 & 34 & 23 \end{pmatrix}$$

atunci suma elementelor prime de deasupra diagonalei secundare este:

- | | |
|--------|-------|
| a. 110 | c. 23 |
| b. 26 | d. 34 |
3. Elementele de sub diagonala principală ale unei matrice pătratică îndeplinesc condiția (numerotarea liniilor începe de la 1):
- | | |
|----------------|----------------|
| a. $i+j > n+1$ | c. $i+j < n+1$ |
| b. $i < j$ | d. $i > j$ |

4. Se citește o matrice pătratică de dimensiune n. Expresia corectă ce trebuie completată în zona punctată pentru a afișa elementele de pe marginea matricei este:

```
for(i=1; i<=n; i++)
for(j=1; j<=n; j++)
if( ..... )
cout<<a[i][j]<<' ';
```

- | | |
|---|---|
| a. $i+j==n$ | c. $i==1 \ \&\& \ i==n \ \&\& \ j==1 \ \&\& \ j==n$ |
| b. $i==1 \ \ i==n \ \ j==1 \ \ j==n$ | d. $i+j==1$ |

5. Dacă se citește o matrice pătratică cu n=5 și elementele
- $$\begin{pmatrix} 4 & 5 & 2 & 11 & 1 \\ 4 & 5 & 6 & 22 & 8 \\ 9 & 12 & 10 & 34 & 14 \\ 12 & 8 & 9 & 24 & 7 \\ 11 & 13 & 9 & 34 & 23 \end{pmatrix}$$
- atunci

elementele pare care se găsesc deasupra diagonalei secundare și deasupra diagonalei principale sunt este:

- | | |
|----------------|-------------|
| a. 4 2 6 22 | c. 5 2 11 6 |
| b. 2 6 22 8 14 | d. 2 6 |

6. Dacă se citește o matrice pătratică cu $n=5$ și elementele $\begin{pmatrix} 4 & 5 & 2 & 11 & 1 \\ 4 & 5 & 6 & 22 & 8 \\ 9 & 12 & 10 & 34 & 14 \\ 12 & 8 & 9 & 24 & 7 \\ 11 & 13 & 9 & 34 & 23 \end{pmatrix}$ atunci suma elementelor impare de sub diagonala principală este:
- a. 63 c. 51
b. 72 d. 42

7. Dacă se citește o matrice pătratică cu $n=4$ și elementele $\begin{pmatrix} 24 & 0 & 9 & 12 \\ 3 & 16 & 4 & 23 \\ 9 & 44 & 28 & 7 \\ 12 & 3 & 5 & 20 \end{pmatrix}$, atunci cel mai mare divizor comun al elementelor de pe diagonale este:
- a. 2 c. 4
b. 1 d. 6

8. Dacă se citește o matrice pătratică cu $n=4$ și elementele $\begin{pmatrix} 24 & 0 & 9 & 12 \\ 3 & 16 & 4 & 23 \\ 9 & 44 & 28 & 7 \\ 12 & 3 & 5 & 20 \end{pmatrix}$, atunci suma elementelor impare de sub diagonala secundară este:
- a. 38 c. 48
b. 86 d. 21

9. Dacă se citește o matrice pătratică cu $n=24$ atunci numărul elementelor de sub diagonala principală este:
- a. 24 c. 144
b. 288 d. 276

Notă: Toate subiectele sunt obligatorii. Se acordă câte 1 punct pentru fiecare problemă corect rezolvată. Se acordă din oficiu 1 punct. Timp de lucru 15 minute.

Barem test matrice pătratică

1. b
2. c
3. d
4. b
5. d
6. c
7. c
8. a
9. d

”PREGĂTIREA FIZICĂ MUSCULARĂ COMPLEMENTARĂ DISCIPLINEI DE SPECIALITATE DANS CLASIC”

Nicoleta Cocea, Liceul de Coregrafie ”Floria Capsali”

Procesul instructiv educativ aplicat în predarea disciplinei de specialitate dans clasic necesită o abordare sincretică ce include aspecte de pregătire fizică, estetică, necesare asimilării formei optime a mișcărilor vocabularului dansului clasic.

Deși studiul dansului clasic implică antrenarea zilnică a aparatului muscular în succesiunea exercițiilor tipice structurii orei de balet, experiența proprie cu elevii la clasă mi-a demonstrat că acest ritm de lucru nu este suficient pentru a avea rezultate pozitive în asimilarea și redarea mișcărilor, chiar dacă baza calităților native proprii studiului dansului este optimă la elevi când aceștia demonstrează mobilitate articulară și ligamente elastice în grad pozitiv, fiind necesară creșterea tonusului muscular și prin alte metode.

Astfel am experimentat la clasă¹ abordări complementare pentru întărirea aparatului muscular, constând în exerciții de gimnastică, stretching, tonifiere prin tehnica Pilates, gândire pozitivă.

În primă fază am aplicat în completarea orelor de studiu dans clasic ore suplimentare de gimnastică, cu ritmicitate de 2h/săptămână timp de un an școlar. Efectul asupra tonusului muscular al elevilor a fost pozitiv, rezistența la efort a acestora îmbunătățindu-se, calitatea execuției din punct de vedere tehnic a mișcărilor fiind net superioară fazei anterioare introducerii orelor suplimentare de gimnastică. Dar... deși speram ca această pregătire corporală să declanșeze în elevi un stimul de auto-conștientizare a propriilor nevoi de lucru cu propriul corp pentru progresul și dezvoltarea calităților motrice necesare execuției facile a tehnicii dansului clasic, odată sistate orele de gimnastică, aparatul muscular al elevilor și-a pierdut din tonusul suplimentar.

Astfel am căutat o modalitate nouă pe care să o integrez în lecție pentru a antrena suplimentar musculatura elevilor, cea mai eficientă metodă dovedindu-se a fi inserarea la începutul orei de studii a unei secvențe de pregătire musculară cu durata de 10 minute (vizând diferite zone musculare), în diferite serii și repetări. Abia apoi am inițiat succesiunea exercițiilor specifice structurii orei de dans clasic.

Exemple de exerciții fizice folosite în secvența de gimnastică de la începutul orei:

- a) pentru întărirea musculaturii spatelui (acest exercițiu necesită o saltea de fitness întinsă pe podea)
 - din poziția culcat pe burtă, se execută ridicări ale trunchiului prin îndepărtarea umerilor de podea, ceafa se împinge spre noadă, obținând arcuirea coloanei vertebrale într-un unghi de 90° față de bazin (linia șoldurilor). Brațele pot fi menținute în poziția a doua sau în poziția a

¹ Clasa a V-a, anul I de studiu dans clasic în sistemul Vaganova (8 ani de studiu, clasele V-XII).

treia a dansului clasic. Se fac progresiv 20-30 de repetări, terminate în echilibru - poziție ridicată - timp de 16 secunde. Pe parcursul repetărilor coborârea corpului nu se face prin relaxare completă a trunchiului pe podea, ci se menține zona lombară în tensiune musculară pentru toate ridicările și coborârile, coborârea fiind oprită aproximativ la 1-2 cm deasupra podelei.

b) pentru întărirea musculaturii abdominale (acest exercițiu necesită o saltea de fitness întinsă pe podea)

- din poziția culcat pe spate, cu palmele sub ceafă, coatele pe podea, se execută ridicări de picioare (20-30 de repetări) prin îndepărtarea călcâielor de podea, până când vârful picioarelor sunt îndreptate către tavan, poziția picioarelor fiind într-un unghi de 90° față de bazin (linia șoldurilor). Picioarele sunt întinse din genunchi, glezne și vârful, rotate *en dehors*, ridicarea acestora fiind făcută din forța musculaturii abdomenului inferior și din interiorul musculaturii coapselor. Picioarele se mențin unite pe parcursul ridicării și coborârii lor. Ca și în situația ridicărilor de spate, picioarele își opresc coborârea la 1-2 cm de podea, pentru a menține în tensiune musculară zona abdomenului inferior.

- din poziția culcat pe spate, cu palmele sub ceafă, coatele pe podea, genunchii îndoiți la 45° și lipiți unul de celălalt, tălpile pe podea, se execută 20-30 ridicări de trunchi, dezlipind trunchiul de podea prin încordarea musculaturii abdomenului superior, pe parcursul ridicării și coborârii trunchiului coatele menținându-se în lateralul umerilor.

c) pentru întărirea musculaturii picioarelor

- se pleacă din poziția stând în picioare, poziția tălpile este paralelă și ușor depărtată. Se execută genuflexiuni prin îndoirea genunchilor și coborârea bazinului până la nivelul genunchilor, până se obține poziția stând "pe scaun fără scaun". Se fac 20-30 de genuflexiuni.

- genuflexiuni cu adăugare de săritură la ridicare - 20 de repetări, poziția de plecare aceeași ca în exercițiul anterior. În săritură picioarele rapid, puternic, insistând pe împingerea în podea din tălpi și nu pe înălțimea săriturii.

d) pentru întărirea musculaturii brațelor

- poziția de plecare - corp în planșă cu palmele pe bară, aliniată în dreptul umerilor, picioarele în poziție paralelă, demi-point, cu călcâiele lipite, la o distanță de aproximativ 50-70 cm față de bară. Se execută flotări la bara de balet (20-30 de repetări), apropiind pieptul de bară și împingându-l înapoi spre poziția de plecare. În efectuarea flotărilor la bară se verifică permanent: apăsarea umerilor prin tragerea omoplaților spre podea, înălțarea coloanei vertebrale, menținerea pectoralilor încordați.

e) pentru dezvoltarea musculaturii părții de jos a picioarelor

- se fac alergări pe cerc, în ritm lent, cu așezarea atentă a tălpilor pe podea, picioarele fiind ridicate din genunchi în fața șoldurilor în timpul avansării pe cerc, realizându-se un "mers de cal" foarte armonios la nivelul părții de jos a picioarelor (articulațiile gleznelor și ale tălpilor).

În efectuarea exercițiilor propuse mai sus este necesară observarea plasamentului corporal al copiilor prin alinierea umerilor și a șoldurilor, menținerea alungirii coloanei verticale, apăsarea omoplaților, controlul musculaturii abdominale și a fesierilor, orientarea brațelor, alinierea capului, respectând principiile plasamentului corporal specific dansului clasic.

Inserarea secvenței de exerciții de pregătire musculară în studiul zilnic al disciplinei dans clasic, anterior debutului lecției, poate oferi în plus - față de tonifierea musculară - certitudine profesorului că elevii s-au preparat muscular, s-au concentrat pentru lecție, că și-au orientat gândirea pentru atingerea performanței fizice optime în desfășurarea lecției.

Efectele măsurabile ale inserării secvenței menționate se vor vedea după minim două săptămâni de lucru, în plasamentul corporal specific dansului clasic, în mișcările executate în echilibrul pe două picioare sau pe un picior, pe talpă sau în demi-point și în purtarea brațelor (*port de bras*-urile specifice dansului clasic). Poziția gâtului va fi mai alungită prin presiunea puternică a umerilor care vor fi împinși spre podea, înălțarea corporală în verticală mai evidentă prin implicarea musculaturii abdominale și paravertebrale, întinderea puternică și sigură din punct de vedere al intensității musculare la nivelul picioarelor sau a piciorului de bază la care se adaugă înălțarea din talie și zona lombară, susținerea picioarelor în grand poses (poze mari) în exercițiile *Adagio*. Brațele vor respecta forma academică prin implicarea musculaturii spatelui, a abdomenului și a umerilor tonificați în exercițiile din deschiderea lecției de balet.

La finalul orei de dans clasic, este de recomandat ca elevii să aibă timp suficient pentru efectuarea stretching-ului picioarelor, spatelui, pentru a compensa efectele lucrului muscular intens și pentru a păstra suple ligamentele și articulațiile, completate de un exercițiu de *port de bras*, pentru liniștirea ritmului cardiac și controlul respirației.

Recomand inserarea secvenței de exerciții de pregătire musculară în studiul zilnic al disciplinei dans clasic și secvența de final a lecției (stretching și *port de bras*) mai ales claselor din anii începători, anul 1 și 2 de studiu (clasa a V-a și clasa a VI-a).

Bibliografie:

1. Agrippina Vaganova, Basic Principles of Classical Ballet, Dover Publications, 1969
2. Adriana Mateescu, Metode și tehnici de pregătire musculară aplicată - Îndrumar metodic, 2019

Proiect educațional Crăciunul în suflet de copil!

Prof. Cojocariu Margareta Luminița

Școala Gimnazială Tudor Arghezi, Năvodari, Constanța

ARGUMENT

Sărbătorile religioase sunt un prilej de bucurie și de împăcare sufletească pentru toți creștinii. Acum ne uităm cu atenție la semenii noștri și încercăm să facem mai multe fapte bune, să aducem o mică bucurie în sufletele celor necăjiți.

Totodată e perioada în care datinile și tradițiile populare sunt readuse în atenția tuturor pentru că poporul român este păstrător de tradiții și obiceiuri strămoșești.

Copiii iubesc sărbătorile creștine, și mai ales pe cea a Nașterii Domnului pentru că, pe lângă încărcătura emoțională pe care o are acest eveniment din istoria creștinismului, e perioada în care primesc daruri. Îl așteaptă cu nerăbdare pe Moș Nicolae și apoi pe Moș Crăciun.

Prin derularea acestui proiect ne propunem să dezvoltăm la elevi sentimentul de respect pentru tradițiile și obiceiurile de Crăciun, dar și sensibilizarea lor față de cei aflați în nevoi.

SCOPUL PROIECTULUI:

Reducerea abandonului școlar prin implicarea activă a elevilor, cu suportul părinților și al cadrelor didactice, în activități specifice acestei perioade.

OBIECTIVELE PROIECTULUI:

- prezentarea unor sărbători și evenimente cu conținuturi și semnificații religioase, cu incidență asupra vieții familiei și a comunității
- explicarea rolului diferitelor sărbători și evenimente cu conținuturi și semnificații religioase, cu incidență asupra vieții familiei și comunității;
- aplicarea unor norme de comportament specific moralei religioase, în diferite contexte de viață (Educarea spiritului de colaborare, prietenie, întrajutorare – cultivarea altruismului; Educarea sentimentelor de prietenie, toleranță, solidaritate, armonie și bună dispoziție în relațiile cu copii din grupuri dezavantajate).
- educarea sensibilității copiilor prin implicarea lor și a părinților în acțiuni de voluntariat venite în sprijinul copiilor din medii dezavantajate;
- conștientizarea părinților cu privire la importanța sărbătorilor la români și rolul lor în educarea copiilor din perspectiva creștină;
- implicarea acestora în activitățile școlare.

GRUP ȚINTĂ: elevii claselor Pregătitoare, I – VIII; cadrele didactice din școală, părinți.

RESURSE: UMANE:

- elevii claselor implicate în program;
- părinții și bunicii copiilor.

MATERIALE: coli albe și colorate pentru desene și ornamente; acuarele, creioane, markere; CD-uri; calculator; costume și decoruri pentru programul artistic; aparat de fotografiat; pachetele oferite copiilor (pixuri, creioane, dulciuri).

DE TIMP: Decembrie

FINANCIARE: autofinanțare; sponsorizări.

STRATEGII DE REALIZARE: activități comune între elevii claselor implicate în proiect; colaborare cu părinții elevilor implicați.

EVALUAREA PROIECTULUI: expoziție cu lucrări ale copiilor; program artistic – scenetă și colinde; album foto cu poze din timpul activităților.

REZULTATE AȘTEPTATE:

- Atitudini pozitive ale copiilor pentru păstrarea datinilor creștine, pentru;
- Conștientizarea elevilor cu privire la rolul activităților caritabile;
- Reducerea abandonului școlar în rândul elevilor cu posibilități material reduse;
- Implicarea activă a părinților și membrilor comunității în viața școlii
- Îmbunătățirea imaginii școlii în spațiul comunității locale;

Programul de activități

NR. CRT.	ACTIVITATEA	LOCUL ȘI PERIOADA DE DESFĂȘURARE	MODALITĂȚI DE REALIZARE A ACTIVITĂȚII	RESPONSABIL
1.	<i>Sfântul Nicolae – prietenul copiilor</i>		<ul style="list-style-type: none">• Prezentare film religios <i>Viața și activitatea Sfântului Nicolae</i>• Audiții muzicale – cântece pentru copii și colinde specifice• Realizarea ghetuței pentru darurile lui Moș Nicolae	
2.	<i>Scrisoare către Moș Crăciun</i>		<ul style="list-style-type: none">• Elevii vor realiza scrisori către Moș Crăciun• Vor fi selectate trei scrisori care vor fi duse partenerului din cadrul proiectului, respectiv, Școala Gimnazială• Copiii vor fi răsplățiți cu darurile cerute în scrisorile lor, de către părinții elevilor din școala parteneră	
3.	<i>Crăciunul – în ochi de copil</i>		<ul style="list-style-type: none">• Elevii vor realiza ornamente de Crăciun cu care vor împodobi propriile săli de clasă.• Realizarea unor desene cu tematică specifică sărbătorilor de iarnă.• Cele mai bune lucrări vor fi trimise la diferite concursuri organizate la nivel județean, interjudețean sau național.	

4.	<i>Copiii vestesc Nașterea Domnului</i>		<ul style="list-style-type: none"> • Prezentarea momentului artistic pregătit de elevii clasei a... . • Oferirea darurilor pregătite de către elevii Școlii Gimnaziale ... și părinții acestora, copiilor din clasa de la Școala Gimnazială ... 	
----	---	--	--	--

EVALUAREA COMPETENȚELOR FUNDAMENTALE LA FINALUL CLASEI I MATEMATICĂ ȘI EXPLORAREA MEDIULUI

Prof. COMAN IRINA-ANCUȚA
ȘC. GIMN. „MIRON COSTIN” BACĂU

I. Primăvara a organizat, în Grădina de Smarald, Balul Florilor. La acesta au participat:



61 margarete



39 iriși



45 ghiocei



86 lalele

1) Care este ordinea crescătoare a participanților la bal, în funcție de numărul lor?
Încercuiește litera corespunzătoare răspunsului corect.

- a) lalele, iriși, margarete, ghiocei
- b) iriși, margarete, lalele, ghiocei
- c) iriși, ghiocei, margarete, lalele
- d) ghiocei, iriși, margarete, lalele.

2) Cu cât este mai mare numărul lalelelor decât numărul irișilor?
Încercuiește litera corespunzătoare operației prin care afli răspunsului corect.

- a) $45 - 39 = 6$
- b) $86 - 39 = 47$
- c) $86 - 45 = 41$
- d) $69 - 45 = 100$

3) Care este suma numerelor margaretelor și irișilor care participă la bal?
Încercuiește litera corespunzătoare răspunsului corect.

- a) $45 + 39 = 84$
- b) $86 - 39 = 47$
- c) $86 - 45 = 41$
- d) $39 + 69 = 100$

II. Un ghiocel, o lealea, un iris și o margaretă poartă o discuție despre plante și factorii de mediu care sunt mai importanți.

1) Cine crezi că are dreptate?
Încercuiește litera corespunzătoare răspunsului corect.

- a) Ghiocelul spune că lumina și apa sunt cele mai importante.

- b) Laleua consideră că doar căldura și aerul sunt benefice.
- c) Irisul crede că apa, lumina, căldura și aerul sunt cele de care are nevoie.
- d) Margareta zice că ea are nevoie doar de apă.

2) Care este alcătuirea unei plante?

Încercuiește litera corespunzătoare răspunsului corect.

- a) Alcătuirea plantei este: rădăcină, tulpină, frunze.
- b) Alcătuirea plantei este: rădăcină, tulpină, frunze, flori, fructe și semințe.
- c) Alcătuirea plantei este: tulpină, frunze, fructe și semințe.
- d) Alcătuirea plantei este: rădăcină, frunze, flori și semințe.

3) Care este rolul frunzei?

Încercuiește litera corespunzătoare răspunsului corect.

- a) Ghiocelul spune că frunza îl protejează de soare.
- b) Laleua consideră că frunza pregătește hrana pentru plante.
- c) Irisul crede că frunza îi dă o frumusețe aparte.
- d) Margareta zice că frunza o ajută să se fixeze în pământ.



III. Ghiocelul vrea să deseneze un tablou pentru *Concursul de talente*. Premiantul va primi un cadou.

1) De ce figură geometrică are nevoie pentru a desena un soare?

Încercuiește litera corespunzătoare răspunsului corect.

- a) Folosește un pătrat.
- b) Folosește un cerc.
- c) Folosește un triunghi.
- d) Folosește un dreptunghi.



2) Ce figuri geometrice folosește pentru a desena căsuța ?

Încercuiește litera corespunzătoare răspunsului corect.

- a) Folosește un pătrat, un triunghi și un dreptunghi.
- b) Folosește un cerc, un triunghi și trei dreptunghiuri.
- c) Folosește un triunghi, un dreptunghi și două pătrate.
- d) Folosește un dreptunghi, două triunghiuri și un pătrat.

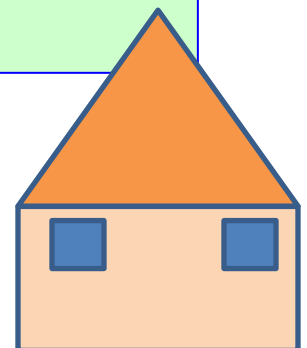

3) Ce formă are cadoul premiantului?

Încercuiește litera corespunzătoare răspunsului corect.

- a) Cadoul are formă de sferă.



- b) Cadoul are formă de dreptunghi.
- c) Cadoul are formă de cub.
- d) Cadoul are formă de cilindru.

IV. O margaretă și o lălea se miră cât de repede trece timpul. Trec zilele, săptămânile, lunile și se schimbă anotimpurile.

1) Câte zile are o săptămână?
Încercuiește litera corespunzătoare răspunsului corect.

2) Care sunt lunile de primăvară?
Încercuiește litera corespunzătoare răspunsului corect.

- a) Lunile de primăvară sunt: martie, iunie, iulie.
- b) Lunile de primăvară sunt: martie, aprilie, mai.
- c) Lunile de primăvară sunt: martie, aprilie, iulie.
- d) Lunile de primăvară sunt: februarie, martie, iulie.

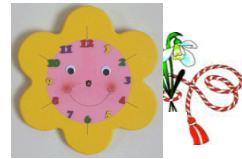

3) Dacă balul a început la ora 17.00 și va ține 4 ore, la ce oră se va termina?
Încercuiește litera corespunzătoare răspunsului corect.

- a) ora 20.00
- b) ora 21.00
- c) ora 22.00
- d) ora 23.00

V. Irisul se întreabă care sunt sursele de energie.

1) Care sunt sursele de energie ?
Încercuiește litera corespunzătoare răspunsului corect.

- a) Sursele de energie sunt: apa, vânt, soare.
- b) Sursele de energie sunt: apa, vânt, soare, combustibili.
- c) Sursele de energie sunt: apa, vânt.
- d) Sursele de energie sunt: apa, vânt, combustibili.

2) Care este ordinea corectă a surselor de energie care produc energie electrică prin mijloacele din imagini A, B, C? Încercuiește litera corespunzătoare răspunsului corect.



A

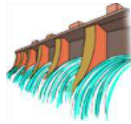

B



C

- a) Apa, vânt, soare.
- b) Apa, soare, vânt.
- c) Soare, apa, vânt.
- d) Vânt, apă, soare.

DESCRIPTORI DE PERFORMANȚĂ

ITEMUL	CALIFICATIVUL		
	FOARTE BINE	BINE	SUFICIENT
I. Numere naturale 0-100: ordonează, adună, scade	Răspuns corect și complet: 1. alege varianta corectă de ordonare a numerelor; 2. alege varianta corectă de aflare a diferenței; 3. alege varianta corectă de aflare a sumei;	Răspuns parțial corect și complet: alege varianta corectă la două din cele trei întrebări.	Răspuns parțial corect și complet: alege varianta corectă la una din cele trei întrebări.
II. Denumeste alcătuirea plantei, factorii de mediu și rolul frunzei	Răspuns corect și complet: 1. alege varianta corectă a factorilor de mediu importanți pentru plantă; 2. alege varianta corectă a alcătuirii plantei; 3. alege varianta corectă pentru rolul frunzei;	Răspuns parțial corect și complet: alege varianta corectă la două din cele trei întrebări.	Răspuns parțial corect și complet: alege varianta corectă la una din cele trei întrebări.
III. Recunoaște formele și corpurile geometrice	Răspuns corect și complet: 1. alege varianta corectă a formei geometrice folosită la desenarea soarelui; 2. alege varianta corectă a formelor geometrice din imaginea dată; 3. alege varianta corectă pentru corpul geometric reprezentat de cadou;	Răspuns parțial corect și complet: alege varianta corectă la două din cele trei întrebări.	Răspuns parțial corect și complet: alege varianta corectă la una din cele trei întrebări.
IV. Enumeră unitățile de măsură pentru timp: săptămână, anotimp. Calculează un interval orar.	Răspuns corect și complet: 1. alege varianta corectă pentru nr. de zile ale unei săptămâni; 2. alege varianta corectă pentru lunile de primăvară; 3. alege varianta corectă pentru ora de terminare a balului;	Răspuns parțial corect și complet: alege varianta corectă la două din cele trei întrebări.	Răspuns parțial corect și complet: alege varianta corectă la una din cele trei întrebări.
V. Recunoaște sursele de energie	Răspuns corect și complet: 1. alege varianta corectă a surselor de energie; 2. alege varianta corectă a ordinii în care sunt așezate imaginile surselor de energie.	Răspuns parțial corect și complet: alege varianta corectă la una din cele două întrebări.	Răspuns parțial corect și complet: alege varianta corectă la una din cele două întrebări.

Educația în vremurile moderne

Profesor învățământ primar **Comăniță Maria**
Școala Gimnazială "Mihail Sadoveanu"
Întorsura Buzăului
Covasna

În vremurile pe care le trăim, într-o societatea modernă, la dezvoltarea căreia am participat cu toții în ultimii 30 de ani, părinții sunt tot mai preocupați să știe dacă școala unde își înscriu copilul este una bună, dacă învățătorul este preocupat de ce este nou la nivel de metode și mijloace folosite, dacă activitățile extracurriculare sunt prezente frecvent și organizate respectând nevoile copiilor, dacă rezultatele generațiilor trecute sunt evidente etc.

Ce este o școală bună? Cum se poate face o educație bună?

Răspunsul ar trebui dat de societatea românească. Ce fel de elev dorește ea să fie produs de școală? Ce fel oameni dorim să avem în țară? Ce fel de cunoștințe și ce fel de caracter vrem să dezvoltăm în copii?

Esențial ar fi ca toate școlile să aibă, pe lângă conținuturi, obiective și cadre cheie la fiecare materie și acel "portret" al elevului pe care îl dorim adultul de mâine, care ar trebui să conțină o serie de trăsături de caracter ce ar putea fi integrate în programe, care să fie prezente în viață de zi cu zi a școlii, care să fie discutate de către cadrele didactice la întâlnirile de pregătire profesionale. Astfel elevii ar trebui să devină:

- Persoane ce gândesc
- Capabili să comunice
- Posesorii unor principii cum ar fi onestitate, demnitate și responsabilitate
- Persoane cu o viziune echilibrată a realității care să-i ajute să poate lua decizii logice și etice
- Deschiși la minte – cu o toleranță și înțelegere a altor culturi
- Oameni ce reușesc să combine armonios dezvoltarea intelectului cu dezvoltarea fizică și psihică
- Capabili să-și evalueze părțile pozitive, limitele și experiențele astfel încât să-și poată urma propria dezvoltare
- Persoane capabile de compasiune, de empatie și respect pentru situațiile și sentimentele altora

Realizarea "temeliei" unui adult responsabil în societatea de mâine este rezultatul muncii și colaborării dintre școală- familie-societate încă de la începerea școlarizării.

Elevii noștri nu trebuie să uite că pentru a trăi într-o lume modernă, liberă și democratică, strămoșii au dat dovadă de patriotism, eroism și mult curaj, astfel de câte ori este posibil, vom participa la activități care cultivă sentimente de respect pentru tot ceea ce reprezintă istoria.

Pentru a se crea o legătură între teorie și practică - vizita la muzeu și noțiunile introductive de istorie, elevii au fost puși în situația de a colecta, de a se informa, de a prezenta și eticheta o resursă istorică. Acestea au fost organizate într-un muzeu al clasei, pe care l-au vizitat și colegi mai mici sau mai mari.

Vizitarea unui muzeu adevărat a fost realizată cu elevii clasei a IV a în cadrul Săptămâna Școala Altfel și este prezentată mai jos.

ȘCOALA GIMNAZIALĂ MIHAIL SADOVEANU ÎNTORSURA BUZĂULUI

Str. Mihai Viteazul, nr. 188

525300 Întorsura Buzăului

Jud. Covasna

ROMANIA

Tel: 0040 0267 370496

Fax: 0040 0267 371491

e-mail: scoalaib@yahoo.com



”SĂ ȘTII MAI MULTE, SĂ FII MAI BUN ” (23 OCTOMBRIE – 27 OCTOMBRIE 2023)

FIȘĂ DE ACTIVITATE

ȘCOALA ALTFEL

1. Titlul activității : Excursie – vizită la muzeu
2. Coordonatorul/Coordonatorii activității : Boiciuc Ioana, Comăniță Maria, Hermenean Liliana
3. Data desfășurării : 24.10.2023
4. Durata activității : 08:00 – 12:00 12:00 – 16:00
5. Grupul țintă : elevii claselor a IV a A și a IV a B
6. Parteneri implicați : Muzeul Carpaților Răsăriteni, Sf. Gheorghe
7. Obiectivele :
 - consolidarea sentimentului de apartenență la spațiul și originile istorice
 - formarea sentimentului de respect pentru vestigiile istorice
 - dezvoltarea deprinderilor de comportament specific într-un muzeu
 - dezvoltarea unui comportament etic și civilizat în grup
8. Resursele :
 - a) umane- 22 elevi, 2 cadre didactice, angajații muzeului
 - b) materiale – microbuzele școlare
9. Descrierea activității : Elevii sunt pregătiți pentru vizita la muzeu în cadrul activităților desfășurate la istorie, disciplină nouă a clasei a IV a, iar izvoarele istorice pe care le văd expuse în cadrul specific preistoriei, vin să clarifice și să consolideze formarea sentimentului elevilor de apartenență la ”neam” și țară.

10. Rezultate așteptate : - valorificarea cunoștințelor dobândite în cadrul orelor de istorie

- comportament adecvat în cadrul excursiei

11. Modalități de evaluare a activității : discuții, chestionare

12. Rezultate înregistrate : elevii au petrecut timpul eficient, au fost interesați de valorificarea noțiunilor teoretice dobândite în cadrul orelor de istorie, s- au comportat adecvat locurilor vizitate.





Pasi spre ciclul gimnazial
PROIECT TEMATIC:
FOCUL, PRIETEN SAU DUȘMAN ?

Propunător . pip CONACHI VASILICA VALENTINA

Beneficiari:

elevii clasei a IV-a

profesorii implicați – prin cunoașterea colectivului acestei clase.

COMPETENȚE VIZATE :

Comunicarea în limba maternă :

Participarea la interacțiuni verbale în contexte familiare, pentru rezolvarea unor probleme de școală sau de viață;

Competențe matematice și competențe de bază în științe și tehnologii:

Realizarea unui demers investigativ simplu prin parcurgerea unor etape, în vederea atingerii unui scop;

Aplicarea unor reguli elementare de comportament responsabil în raport cu mediul;

Competență digitală

Dezvoltarea unor conținuturi digitale simple în contextul unor activități de învățare;

A învăța să înveți

Formularea de întrebări pentru clarificarea unei sarcini de lucru;

Competențe sociale și civice

Punerea în practică a unor norme elementare de conduită în contexte cotidiene;

1.Spirit de inițiativă și antreprenoriat

Identificarea utilității unor meserii/profesii pentru membrii comunității;

OBIECTIVE OPERAȚIONALE:

- să interpreteze și să organizeze informația primită prin prisma temei proiectului;
- să formuleze judecăți de valoare utile pentru propria viață și a celor din jur;

Obiectiv ascuns: Parcurgerea primilor pasi spre adaptarea la ciclul gimnazial .

HARTA PROIECTULUI:



Stabilirea profesorilor care doresc să se implice, armonizarea orarului.

DURATĂ: Pentru armonizarea programului clasei cu cel a profesorilor implicați, se recomandă minimum 2 luni.

DERULARE:

În urma participării la lecțiile susținute de profesorii de gimnaziu, după fiecare activitate, elevii au de completat o fișă de portofoliu, care va putea avea următoarea structură:

Disciplina:

Informații cunoscute:

Informații noi:

Focul util:

Focul periculos:

Concluzii:

FINALITATE:

La sfârșitul proiectului, împărțiți în echipe, vor realiza un poster centralizator pentru cele două afirmații: FOCUL ESTE PRIETENUL OMULUI / FOCUL ESTE DUȘMANUL OMULUI

Pe baza acestor materiale se va realiza pagina finală a portofoliului - **Cum stăpânim focul? Cum transformăm focul dușman în prieten?**

Secțiunea: **Învățarea bazată pe proiecte**
Școala Gimnazială "Alexandru Ciucurencu"
PIP CONACHI VASILICA VALENTINA

În încercarea de a face cât mai firească trecerea de la abordarea tradițională a "școlii ca o fabrică" la accepțiunea modernă a "școlii ca o familie" se înscrie și folosirea **metodei învățării bazate pe proiecte**, la nivelul clasei a III a C.

Etapele parcurse :

1. **CONTEXTUL:**

Acesta s-a generat firesc de conținutul programei școlare de la disciplina *Limba și literatura română* - " **Ce știu despre cărți?**"

2. **IDEEA pentru învățarea bazată pe proiecte:**

Noi putem scrie o carte?

Răspunsurile au fost destul de interesante:

"*Da, nu cred că este așa complicat!*", (22 din 27)"*Ooooo, eu nu cred că aș putea face acest lucru!*"

Provocarea și dirijarea entuziasmului:

Hai deți să ne gândim; "*Ce credeți că ar trebui să facem pentru a putea scrie o carte?*"

Și variantele de răspunsuri, ca într-o explozie stelară, nu au încetat să apară:

- să alegem despre ce vrem să scriem;
- să ne documentăm;
- să selectăm informații;
- să ne gândim la un titlu;
- să alegem ilustrații;
- să ii facem un cuprins;
- să ii facem o copertă;
- să scriem textul;
- să o ducem la tipografie;
- să o citim celorlalti;

Pe baza contextului creat , am evaluat traseul prin prisma următoarelor întrebări didactice:

Reflecția:	Răspunsul analitic:
-------------------	----------------------------

1.) Ideea de a scrie elevii o carte, este o idee pentru învățarea bazată pe proiecte?	Entuziasmul cu care a fost primită și provocarea care li se citea pe față, mi-a permis să decid : DA!
2.) Va fi acest concept interesant, fezabil pentru elevi?	Interesul le-a fost stârnit printr-o întrebare simplă: <i>Despre ce credeți că ați putea scrie?</i> , iar ei , sinceri și bucuși au întrebat: <i>Putem scrie despre ce vrem noi?</i> Răspunsul afirmativ pe care l-am dat a fost primit realmente cu aplauze! Deci . DA!
3.) Durata de derulare și nivelul de complexitate sunt în concordanță cu posibilitățile reale?	În prima fază, aceste caracteristici au fost mult eronate, în viziunea elevilor, dar sub îndrumarea și dirijarea mea, s-au armonizat cu posibilitățile reale. De exemplu, pentru început numărul de pagini era mult prea mare în raport de intervalul de timp ales . Prin monitorizarea la fiecare două săptămâni și acceptarea oricăror modificări pe care simțeau nevoia să le facă (număr de pagini, structura echipelor - alianțe noi sau disocieri/ tema aleasă etc.) s-a asigurat realismul opțiunilor.
4.) Elevii au resursele și cunoștințele necesare?	Da, iar prin activitățile ulterioare, pot primi sprijin suplimentar. De exemplu : relatare din propria experiență despre cum am scris o carte cu mai mulți autori - " <i>Trudă de dascăl</i> ", precum și <i>întâlnire cu un scriitor local - dna Angela Dumbravă</i> , autoare de cărți pentru copii.
5.) Există corespondență între tema proiectului și finalitățile ciclului primar din perspectiva competențelor cheie?	Sigur că da: 1. <u>Comunicare în limba română</u> - <i>exprimarea unor gânduri, păreri, emoții, în cadrul unor mesaje simple în contexte familiare de comunicare;</i> 3. <u>Competențe matematice și competențe de bază în științe și tehnologii</u> : <i>Realizarea unui demers investigativ, simplu, prin parcurgerea unor etape pentru atingerea unui scop;</i> <i>Realizarea unor produse simple pentru nevoi curente, în activități proprii de învățare, cu sprijin din partea adulților.</i> 4. <u>Competența digitală</u> : <i>Dezvoltarea unor conținuturi digitale simple în contextul unor activități de învățare.</i> 5. <u>A învăța să înveți</u> : <i>Identificarea , clarificarea elementelor</i>

	<p>pe care le presupune sarcina de lucru înainte de începerea unei activități de învățare; Concentrarea atenției , perseverarea în lucru la o sarcină, până la finalizarea corespunzătoare și verificarea propriei activități.</p> <p>6. <u>Competențe sociale și civice</u> : Asumarea unor roluri și responsabilități prin participarea la acțiuni în contexte de viață din mediul cunoscut.</p> <p>7. <u>Spirit de inițiativă și antreprenoriat</u>: Manifestarea curiozității în abordarea de sarcini noi și neobișnuite de învățare, fără teama de a greși.</p> <p>8. <u>Sensibilizare și exprimare culturală</u>: Exprimarea bucuriei de a crea prin realizarea de lucrări simple și prin explorarea mai multor medii și forme de expresivitate.</p>
--	--

3.CADRUL LOGIC al învățării bazate pe proiecte:

Din această perspectivă am avut în vedere faptul că provocarea le va asigura:

1.) achiziționarea de noi cunoștințe (atât raportate la tema aleasă cât și la structura unei cărți, modalitate de paginare, așezarea textului în pagină, ce înseamnă ”Cuvânt înainte”, ce înseamnă ”Erată”, cum se scrie o bibliografie etc);
2.) dezvoltarea abilităților cheie -*wedem, ne întrebăm, explorăm, investigăm, descoperim, împărtășim cu alții ce am descoperit, reflectăm, evaluăm, acționăm , schimbăm.*
3.) dobândirea calităților de a fi jucători de echipă, de a fi lideri și oameni buni.

4 . APLICAREA

Conform planificării stabilite de comun acord, au rezultat tabelele care au fost afișate în clasă la ”Colțul învățării bazate pe proiecte” și transmise și părinților, pe e-mail și whatsapp.

Aceste tabele conțineau :

a) Alegerea:

Nr. Crt.	Subiectul/ titlul ales	Cine lucrează	Numărul de pagini estimat

b)Termene

Debutul	Primele impresii,	Prezentare a unui	Realizarea a două	Prezentarea manuscrisului (Prezentare a formei	Lansarea cărții
---------	-------------------	-------------------	-------------------	-----------------------------	---------------------	-----------------

	modificări posibile	fragment, modificări acceptate, dacă este cazul	treimi din carte	discuții, analiză : corectitudine text, ilustrații, titlul potrivit, aspectul general, copertele, alte sfaturi)	finale	
14.11. 2022	28.11 .2022	16.01.2023	24.03. 2023	21.04.2023	12.05. 2023	Seri de lectură - Săptămâna ”Școala altfel” - 6-9 iunie 2023, București

5.ANALIZA PRODUCTULUI:

- Productul demonstrează că elevii au îndeplinit obiectivele?

Da, lucrările obținute sunt 16 cărți, care respectă pașii și normele dezbătute pe perioada derulării.

- S-au obținut lucrări autentice?

Indiferent de subiectul ales și de categoria în care se încadrează, cărțile au amprenta autenticității.

- Care a fost raportul muncă individuală/ muncă în echipă?

Cărți individuale au fost 12, iar 4 au fost obținute prin munca în echipă. În cadrul echipei, fiecare membru a lucrat un capitol care s-a subscris temei.

- Cât de diferite sunt produsele?

Diferențele sunt evidente:

- **după subiectul abordat**

: -a) sussesans, aventură, magie ”*Povestea micilor aventurieri*”, ”*Trei copii de nota 10*”;
”*Rața banană*”, ”*Cartea vrăjitoarei prietenoase*”, ”*Smaraldul blestemat*”, ”*Omul de la geam*”;

- b) biografice - ”*Actorul Alecsandru Dunaev*”;

- de documentare pe teme preferate: ”*Fotbal*”, ”*Raliuri*”, ”*Halloween*”, ”*Jocuri de ieri și e astăzi*”, ”*Totul despre pisici*”, ”*Despre amuzament*”;

- c) de îndrumare : ”*Supraviețuirea în pădure*”.

- **după numărul autorilor** : - individuale sau cu autori multipli;

- **după modul de redactare** : tehnoredactate sau manuscrise;

- **după numărul de pagini** : ample sau tip broșură;

6. CONCLUZII:

Prin tema propusă și prin activitatea desfășurată, elevii au participat cu entuziasm la început, cu tendințe de abandon sau cu reproșuri la adresa coechipierilor pe parcurs, la realizarea și finalizarea unui produs care le aparține și de care sunt mândri!

Un aspect foarte important în derularea învățării bazate în proiecte este sprijinul discret și încurajator al cadrului didactic. De data aceasta, elevul/ elevii dirijează demersul, dascălul putând fi consultant, de taină chiar. Este nevoie de respectarea termenelor, dar și de înțelegere. Flexibilitatea justificată îi va încuraja să nu abandoneze. Monitorizarea i-a ținut „la cald”, interesul arătat muncii lor i-a făcut să fie responsabili.

Au urmat seriile din *Școala altfel*, unde după cină, printr-o programare riguroasă, fiecare echipă/ elev ne-a captat atenția cu produsul muncii. Și aici s-a deschis o altă paletă de educație interesantă din categoria ”școala ca o familie” - rezultată din modul în care si-au conceput prezentările.

Bibliografie:

[https://jpd.rs/images/prirucnik/Prirucnik_za_nastavu%20RUM%20\(002\).pdf](https://jpd.rs/images/prirucnik/Prirucnik_za_nastavu%20RUM%20(002).pdf)



Nr _____ / _____

PROIECT EDUCATIV Activitate extracurriculara

"Arta de a reusi in viata "

ARGUMENT

In prezent, dezvoltarea personala nu mai este o optiune, ci o necesitate, iar implicarea noastra in procesul terapeutic este vitala. Adultii sunt o resursa foarte importanta pentru dezvoltarea si evolutia copiilor si adolescentilor.

Adolescenta este o perioada de criza. Ceea ce se manifesta puternic in adolescenta, provocand inflorirea sau destramarea, este tipul de atasament deprins in perioada timpurie. Probabilitatea ca acum problemele copilariei (comportamentale, emotionale, alimentare...) sa se acutizeze este mare. Ajutand un copil sa-si modifice atasamentul deprinzand alte feluri de a iubi, mai placute, acesta va putea face mari progrese in perioada adolescentei, deprinzand un atasament securizant, ceea ce il va ajuta sa actioneze cu incredere in sine si sa dezvolte relatii bazate pe respect reciproc si incredere. Adolescentul este supus unor multiple transformari fizice, psihice si sociale. Aceste transformari antreneaza o schimbare necesara a relatiei cu propriul trup, cu propria identitate psihica si cu mediul. El trebuie sa invete sa integreze forte de naturi diferite.

In cadrul conferintelor de dezvoltare personala propuse de proiect se urmareste educarea si imbunatatirea exprimarii emotionale ale adolescentilor, adecvarea reactiilor comportamentale ale acestora, lucru ce va conduce la imbunatatirea adaptarii la scoala, in familie si societate.

Printre directiile de actiune putem enumera:

- Cresterea stimei de sine
- Imbunatatirea si optimizarea capacitatii de autocunoastere, relationare si comunicare interpersonală
- Antrenarea abilitatilor empatice
- Activarea resurselor creative
- Dezvoltarea coeziunii si dinamicii de grup
- Optimizarea exprimarii emotionale
- Consiliere vocationala
- Reducerea comportamentelor problematice



Nr _____ / _____

Este dovedit faptul că factorul principal al performanțelor și unul dintre elementele cheie ale competitivității îl reprezintă CALITATEA. De-a lungul timpului și mai acut la ora actuală se manifestă o tendință din ce în ce mai pronunțată în creșterea exigenței beneficiarilor educației în ceea ce privește calitatea. Această tendință este însoțită de înțelegerea crescândă a faptului că îmbunătățirea continuă a calității este necesară pentru a atinge, a menține și a crește performanța fiecărei instituții de învățământ și fiecărui individ, în perspectivă. Succesul întregii activități derulate în instituțiile de învățământ depinde în mare măsură de modul în care se asigură un management adecvat al calității relațiilor interumane.

Ca urmare, a apărut ca necesară „asigurarea calității” prin intermediul căreia, toate cerințele beneficiarilor să fie înțelese de către furnizorul de educație, să reprezinte baza satisfacerii și îndeplinirii așteptărilor.

Perfecționarea competențelor în domeniul asigurării calității ca și capacitatea implementării unui management adecvat constituie obiective centrale pentru cadrele didactice din sistemele naționale de învățământ.

Iată de ce derularea lucrărilor conferințelor pentru elevi își dovedeste oportunitatea, tematica abordând un subiect de maximă importanță și, de ce nu, de noutate pentru învățământul românesc.

A. Denumirea proiectului

" Arta de a reusi in viata "

B. Domeniul si tipul de educatie in care se incadreaza: educatie pentru dezvoltarea personala educatie inluziva, civica, sociala

c) Tipul de proiect: local

B. Aplicantul- Colegiul de Arhitectura si Lucrari Publice I N Socolescu
Coordonatori:

Prof. Cornelia CONON Consilier pt.programe scolare si extrascolare -

Profesor diriginte- Culea Cristina

Prof. Akkaya Felicia-.....

Echipa de lucru: Profesorii diriginti ai claselor IX -XII

Colaboratori : Profesorii diriginti ai claselor IX -XII

Cabinetul medical

Inspectoratul

Asociatia....



Nr _____ / _____

C. Context

Necesitatea implementării și derulării acestui proiect se impune în mod absolut imperios într-o societate în care adolescenții sunt în deriva datorită tentatiilor care se ivesc la tot pasul cu atât mai mult cu cât modernismul și nonconformismul reprezintă modul lor de viață.

D. Descrierea proiectului

* Proiectul își propune

- Conștientizarea minorilor

- Responsabilizarea acestora în legătură cu destinul lor și al celorlalți

Proiectul vizează:

- Dezvoltarea unor parteneriate cu diverse instituții și organisme guvernamentale/nonguvernamentale în scopul colaborării fructuoase și a rezolvării unor conflicte și situații cu care se confruntă minorii:
- Violenta în familie/pe stradă
- Abandon școlar
- Absenteism școlar
- Consumul de tutun și droguri
- Delincvența juvenilă

* Obiective

- Cunoașterea și respectarea normelor morale și a legilor conviețuirii interumane
- Identificarea unor comportamente daunătoare și evitarea lor
- Cultivarea înțelepciunii pentru evaluarea corectă a unor evenimente și situații
- Formarea și dezvoltarea respectului și responsabilității față de sine și ceilalți
- Cunoașterea legilor și înțelegerea raportului legi-democrație
- Formarea în spiritul respectului față de libertățile democratice, instituțiile sociale și valorile lor
- Cultivarea unei atitudini de dezaprobare a haosului

OBIECTIVE

- Conștientizarea necesității abordării demersurilor educaționale din perspectiva implementării unui sistem de management al calității.
- Stimularea interesului tuturor profesioniștilor față de problematica asigurării calității în educație și formare profesională, prin prezentarea de situații autentice din sfera învățământului preuniversitar.
- Valorizarea potențialului creativ al cadrelor didactice în vederea îmbunătățirii continue a serviciilor educaționale.
- Valorificarea învățării informale și nonformale în cadrul învățării formale pentru eficientizarea actului didactic/managerial.
- Promovarea autoevaluării la toate nivelele cu scopul autoreglării și optimizării



Nr _____ / _____

demersurilor manageriale.

-

* Grup tinta- elevii de liceu clasele IX-XII
Durata desfasurarii:anul scolar 2019-2020

Activitatea	Parteneri	Term.calend Responsabil	Nr. Elevi/ clasa

ACTIVITATI
ANEXE : ACORDURILE PARTENERIALE

SECȚIUNI DE COMUNICĂRI ȘTIINȚIFICE/ Conferinte

SECȚIUNEA I→

TEMA:“ ”

Repere

Exemple de bună practică;

Date informative: 60 locuri (20 directori de scoli, 20 membri CEAC, 20 cadre didactice din).

SECȚIUNEA II→

TEMA:“Exemple”

Repere

Exemple de bună practică:

Date informative:60 locuri

SECȚIUNEA III→

TEMA

SECȚIUNEA IV→



COLEGIUL TEHNIC DE ARHITECTURĂ ȘI LUCRĂRI PUBLICE

"I. I. SOOILESCU"

STR. OCCIDENTULUI NR. 12 BUCUREȘTI, SECTOR 1, CP.010983

TEL / FAX : 021 310 89 58, 021 310 89 55, email : ctalp2002@yahoo.com
web : www.colegiulionsocolescu.ro

Nr _____ / _____

TEMA: " SECȚIUNEA V—

TEMA: "

Materialele necesare bunei desfășurări a acțiunii se vor realiza prin autofinanțare ..

Fișă de lucru – clasa a V -a

Propunător: Constantin Carmen

Liceul Tehnologic Paul Bujor Berești

Statele medievale

Franța

Statul medieval francez are ca punct de plecare anul 843, când imperiul carolingian s-a împărțit în trei părți. În partea apuseană a acestui imperiu se va forma regatul francez. El s-a consolidat în timpul dinastiei capetienilor. Aceștia au impus principiul monarhiei ereditare și al primogeniturii (primul născut prelua tronul). De asemenea, au mărit domeniul regal și au reușit să îi supună pe marii nobili.



Fig. 2. Bătălia de la Crécy (1346)

Etaplele consolidării statului corespund cu domniile mai multor regi care au acționat pentru a întări autoritatea regală.

Filip al II – lea August (1180-1223) a concentrat puterea în mâinile sale. A mărit domeniul regal cu teritorii aparținând domeniilor nobililor, regele devenind cel mai important „nobil” al regatului.

Filip al IV lea cel Frumos a creat Adunarea Stărilor Generale, organism menit să-l ajute în luarea deciziilor foarte importante . Aceasta era alcătuită din reprezentanții clerului, nobilimii și orașelor.

Un moment important în procesul de centralizare a Franței îl constituie Războiul de 100 de ani (1337-1453). În acest conflict , Franța s-a confruntat cu Anglia. Francezii au suferit trei mari înfrângeri la Crecy(1346), Poitiers(1356) și Azincourt (1415). În final, inspirați de Ioana d’Arc, francezii au obținut victoria asupra englezilor.

ANGLIA

În Anglia, consolidarea statului și a puterii regale se va realiza după cucerirea normandă. Regele Wilhelm I a confiscat pământurile nobilimii autohtone, pe care le-a împărțit credincioșilor săi. Puterea nobilimii va crește în timpul regelui Ioan fără Țară (1199-1216). În urma înfrângerii Angliei într-un conflict cu Franța, nobilimea engleză îl va obliga pe monarh să semneze în 1215 un document numit Magna Carta Libertatum (Marea cartă a libertăților).

C. Europa apuseană în secolul al XIII-lea.



Prin acest document se întărea puterea nobilimii și se obțineau o serie de drepturi pentru oameni liberi. De exemplu, nimeni din această categorie socială nu putea fi trimis la închisoare fără să fie judecat . De asemenea, regele nu mai putea fixa impozitele fără aprobarea nobilimii. La sfârșitul secolului XIII a fost convocat și primul Parlament. Acesta era format din Camera Lorzilor (nobilime și cler superior) și Camera Comunelor (orășenii bogați).

Imperiul Romano-german

Partea estică a imperiului lui Carol cel Mare a devenit un regat german. Sub conducerea lui Otto (936-973), acest stat s-a transformat în Sfântul Imperiu Roman. Otto a fost încoronat împărat în anul 962 de către papă, dar imperiul său era german, iar pentru a nu fi confundat cu Imperiul Roman i se spunea Sfântul Imperiu Roman de națiune germană, sau pur și simplu Imperiul Romano - German.

Acest imperiu avea fundații șubrede de la început . Nobilii aveau mai multă autoritate decât împăratul , care era nevoit să asculte sfaturile acestora. Statul era extrem e fragmentat , fiindcă nobilii își creaseră mici regiuni autonome, în care se comportau ca suveranii. Procesul de centralizare nu exista în Imperiul Romano- German, dar nici în Italia asupra căreia împărații germani încercau să-și impună autoritatea. În plus, diverse orașe, care desfășurau un comerț înfloritor în zonele dintre Marea Nordului și Marea Baltică, nu voiau întărirea autorității imperiale. Schimbările dinastice erau dese.

ACTIVITĂȚI

A. Către 1500, harta politică a Sfântului Imperiu Roman de Națiune Germană era complexă, un mozaic de teritorii dinastice și ecleziastice , cu orașe libere imperiale și castele ale cavalerilor imperiali independenți(...). Aceste teritorii erau supravegheate de împărat .

Mary Fulbrook, *O scurtă istorie a Germaniei*

B. Lunga domnie a lui Filip II August este marcată și de o întărire a puterii regale. Din ce în ce mai mult , suveranul caută să-și mărească autoritatea asupra vasalilor și să limiteze influența marilor feudali. El se sprijină pe burghezia orașelor , favorizând mișcarea de eliberare urbană și obținând , în schimb , bani și soldați pentru armata sa.

S. Bernstein, P. Milza, *Istoria Europei*

- Stabiliți , pe baza surselor A și B, o asemănare și o deosebire privind modul de organizare a celor două state.

Bibliografie

D Burtea, Fl. Ghețau, L. Sazon- Ghiorghită, *Istorie- manual clasa a V-a , Ed. Aramis*

PROVOCĂRI ȘI SOLUȚII ÎN EDUCAȚIA DIGITALĂ

Prof.Inv.Prescolar:Constantin Andreea Magdalena-G.P.P. Nicolae

Bălcescu ,Rm.Valcea

Ungureanu Floarea-G.P.P. Nr1.Calimanesti,Valcea

Utilizarea internetului și a noilor tehnologii este un domeniu cu o dinamică deosebită, în întreaga lume și în țara noastră, în special din momentul adoptării parțiale sau totale a sistemelor de învățare digitală.

În ceea ce privește timpul petrecut efectiv în fața ecranelor de tipul telefon, tabletă, laptop, studiile constată că elevii cu vârste cuprinse între 13 și 18 ani folosesc aceste dispozitive, în medie, între 5 și 6 ore pe zi. Acest număr de ore se referă la folosirea televizorului, navigarea pe internet, vizionarea videoclipurilor sau alte activități de tip media și nu include timpul pe care copiii îl petrec în fața unui astfel de dispozitiv în scopul realizării temelor și a proiectelor pentru școală.

Conform cercetărilor sociologice, copiii cu vârste cuprinse între 9 și 13 ani se expun, în medie, până la 4 ore și 30 de minute, iar cei cu vârste mai mici de 9 ani – 3 ore și 30 de minute, zilnic. Prin urmare, aproape automat, timpul de ecran va crește substanțial odată cu introducerea orelor de școală și a temelor/proiectelor de studiu în sistem digital.

Sfatul specialiștilor pentru cadre didactice și părinți este organizarea timpului petrecut de elevi în mediul virtual, ținând cont de câteva elemente:

- ✓ Nevoile diferite de învățare;
- ✓ Timpul optim de expunere la ecran în funcție de vârsta copiilor;
- ✓ Programă școlară și programa de examen;
- ✓ Nevoia de socializare;
- ✓ Nivelul de digitalizare.

Preșcolăritatea reprezintă etapa în care se manifestă curiozitatea și interesul pentru cunoaștere. Copiii socializează în afara mediului familiei, se joacă și comunică despre propriile nevoi. Sunt în dezvoltare comportamentele socio-afective, cognitive, de comunicare și de limbaj, psihomotorii, iar crearea experiențelor de învățare se poate realiza și cu ajutorul tehnologiei informatice.

Frecvența optimă a activităților este de 2-3 sesiuni online pe săptămână, cu participare directă, iar durata acestora trebuie să fie adaptată timpului optim de ecran pentru această vârstă (între 15 și 30 de minute).

Cadrele didactice pot încărca pe platformele digitale dedicate preșcolarii diferite resurse educaționale, dar folosirea acestora, de către preșcolari, este bine să se realizeze în afara spațiului digital. O modalitate oportună de lucru este înregistrarea audio/audio-video a unor secvențe didactice care prezintă modele educaționale – aria artelor vizuale, a abilităților practice, muzică și mișcare etc. menite să motiveze copiii să exerseze munca independentă, fără a-i fixa în spațiul online și a prelungi inutil timpul de ecran.

În munca cu preșcolarii, am îmbinat în mod cât mai riguros cerințele planificării cu nevoile și cu posibilitățile preșcolarii din grupa pe care o coordonez la GPN Jiblea Nouă, în măsura în care activitățile s-au desfășurat de acasă, în sistem online. Din 11 martie 2020, datorită implementării stării de urgență, prin care atât cadrele didactice, cât și preșcolarii au fost nevoiți să rămână la domiciliu, activitățile au fost gândite a fi susținute online, utilizând platforma **ZOOM** pentru conferințe în combinație cu platformele educative **Wordwall**, **Kinderpedia**.

La baza acestor decizii au stat următoarele ipoteze:

1. Dacă educatorul este în legătură directă cu preșcolarul când acesta își petrece timpul în activități educaționale dirijate, atunci calitatea informației consolidate sau dobândite crește.
2. Dacă se desfășoară cu preșcolarul activități efectuate într-un anumit interval de timp, atunci acesta petrece mai puțin timp în fața micilor ecrane pe perioada COVID-19.

Plecând de la aceste ipoteze și de la ideea implicațiilor negative pe care timpul petrecut utilizând tehnologia It de tipul telefonie mobilă (în cadrul GPN Jiblea Nouă doar trei preșcolari au acces la calculator) îl are asupra sănătății preșcolarii, am repartizat timpul activităților în felul următor:

- 📌 9:00 - 9:30 întâlnirea de dimineață
- 📌 10:30 - 11:00 activitate didactică de consolidare/ testare/ învățare
- 📌 19:00 - 19:30 povestea de seară.

Evidențiez faptul că, pe parcursul acestei perioade, am desfășurat online toate aceste activități din procesul instructiv- educativ, dar beneficiind și de faptul că, în primele zile după rămânerea acasă a preșcolarii, acestora le-au fost înmânate dosare cu fișe de lucru, atât retrospectiv, cât și în avans, neștiind încă sub ce formă vom efectua procesul instructiv-educativ și

cât timp vom fi sub egida restricțiilor stării de urgență. Deoarece platforma Zoom ne permite conferințe susținute în timp real, iar implicarea preșcolarilor a fost foarte mare, am încercat cu succes și procesul de predare. Părinții au fost extrem de mulțumiți.

Resursele digitale folosite provin de pe : Twinkl.com, didactic.ro, wordwall.net. Menționez că resursele utilizate de pe *didactic.ro* și *twinkl* au fost folosite atât pentru formarea de noi cunoștințe, cât și pentru consolidare și testare. Pe cele de pe *wordwall.net* le-am folosit doar pentru consolidare și testare de cunoștințe.

Ultima lună de activități instructiv-educative susținute online mi-a relevat faptul că cele mai utile resurse digitale în desfășurarea acestor activități au fost cele de pe platforma twinkl și jocurile educative realizate pe wordwall.net și youtubekids.com. Preșcolarii au beneficiat de mai mult timp petrecut cu părinții, au acumulat noi informații în domeniul IT, învățând să utilizeze un instrument digital (telefonul) în scop educativ, au avut posibilitatea să învețe lucruri noi despre natură, experimentând alături de părinți și îndrumați de cadrul didactic.

Părinții au beneficiat de faptul că au putut observa nivelul educativ al propriului copil, au putut observa felul în care micuțul lor se raportează la actul instructiv-educativ, nivelul de implicare al acestuia în actul instructiv-educativ, au beneficiat de feed-back în timp real atât de la copil, cât și de la cadrul didactic, au învățat că tehnologia poate oferi o nouă formă de educație dirijată pentru preșcolar.

Bibliografie:

1. Breben Silvia, Goncea Elena, Ruiu Georgeta, Fulga Mihaela – *Metode interactive de grup-ghid metodic*, Editura Arves, 2002;
2. Breben Silvia, Ruiu Georgeta, Goncea Elena – *Activități bazate pe inteligențe multiple*, Editura Reprograph, Craiova, 2005;
3. Gluiga Lucia, Spiro Jodi – *Învățarea activă, Ghid pentru formatori și cadre didactice*, București, 2001.

COMUNICAREA EFICIENTĂ DINTRE PĂRINȚI ȘI CADRE DIDACTICE

**Profesor învățământ preșcolar: Constantin Andreea Magdalena
G.P.P. Nicolae Bălcescu Rm.Valcea
Ungureanu Floarea-G.P.P.Nr 1 Călimănești ,Valcea**

"Cuvântul este sunet și culoare, e mesagerul gândului uman." (T. Vianu)

Cel mai important rol în socializarea copilului cu vârsta cuprinsă între 3-6 ani (vârsta preșcolară), îl are grădinița și mediul educațional al acesteia. Pentru realizarea unității exigențelor educative este necesară o colaborare permanent între familie și grădiniță. În cadrul acestei colaborări grădiniței îi revine sarcina de a dirija legătura stabilită între factorii (membrii) direct implicați în relația grădiniță-familie. Educatoarei îi revine sarcina de a selecta și valorifica influențele pozitive ce se exercită în familie, și de a îndruma familia în vederea exercitării unor acțiuni educative care să fie în concordanță cu idealul educațional.

Cunoscând foarte bine copilul și familia sa (relațiile dintre aceștia, mediul climatic, bunăstarea lor), educatoarea poate să-și formeze un set de cerințe specifice fiecărui copil pe care apoi să le aplice părinților

Comunicarea poate permite relația în condiții de schimbare și de aceea atunci când apar defecte de comunicare acestea se resimt la nivelul relației interpersonale, tinzând să modifice imaginea celuilalt în mintea noastră. De ce depinde succesul în munca grădiniței de copii cu familia? Un rol însemnat îl are stilul corect de comunicare a cadrului didactic cu părinții, ce presupune îmbinarea respectului, tactului, bunăvoinței și exigenței față de ei. Numai pe o așa bază pedagogii și părinții pot deveni aliați în procesul complicat de educație a copiilor. (1, p. 33)

Cea mai eficientă comunicare este cea bi-direcțională – părintele comunică educatorului situația copilului, dacă acesta trece prin perioade mai dificile, dacă i s-a întâmplat ceva și atunci educatorul știe cum să acționeze și comunică la rândul său evoluția copilului. Este necesar ca părintele să întrebe și ce poate face el acasă, în continuarea acțiunilor de la grădiniță, pentru a facilita dezvoltarea copilului. Este importantă comunicarea părintelui cu educatorul, a părintelui cu copilul, dar la fel de importantă și comunicarea din interiorul grădiniței, între educatoare.

În comunicarea cu grădinița este foarte important modul în care părintele pune întrebarea, pentru a primi răspunsurile relevante pentru el. De asemenea, este important ca educatorii să cunoască obiectivele părintelui cu privire la educația copilului său, cu ce așteptări vine.

Stabilirea unui mediu în care comunicarea directă, încrederea și respectul înfloresc, reprezintă un pas important în sprijinirea participării efective a familiei. (5, p. 186)

Deși educatoarele observă importanța pe care o are familia în educația copilului, părinții consideră că ceea ce învață în grădiniță este de ajuns pentru educația copilului. Acest lucru duce la rezultate slabe ale copiilor, raporturi părinți-educatoare mai mult în aparență, iar cadrele didactice tratează această legătură grădiniță-familie într-un plan secundar. Dacă părinții și educatoarele descoperă eficiența conlucrării permanente: copiii au de câștigat, colaborarea devine permanentă și performantă, părinții sunt puși în situația de a lua decizii pentru copii lor în cadrul grădiniței, se organizează cursuri pentru educatoare și părinți, cadrele didactice recunosc și încurajează activitățile comune de orice tip cu părinții. Odată ce părinții conștientizează rolul implicării lor în activitatea grădiniței, aceștia devin mai responsabili în educația propriilor copii și crește calitatea rezultatelor școlare.

Relația dintre părinte și educatoare se sprijină pe respectul reciproc și conștientizarea importanței celuilalt pentru munca proprie: educatoarea realizează susținerea părintelui și părintele apreciază implicarea educatoarei în devenirea copilului său. Relația dintre părinți și educatoare este subsumată unui scop comun care a făcut-o posibilă și care o menține. Dacă relația tinde să evolueze în alta, scopul comun are de suferit. De aceea este bine să nu se realizeze prea multe combinații de relaționare în acest sector.

Pentru a evita aspectele negative, educatoarele au nevoie de anumite măsuri precum: informări periodice despre activitatea copilului în cadrul unor contacte directe cu părinții, explicarea desfășurării procesului instructiv-educativ părinților de către educatoare, pentru a nu da naștere unor divergențe de opinii, evaluarea corectă a copilului, chiar dacă nu este pe placul părintelui și explicarea evaluării în așa fel încât să nu creeze conflicte.

Factorii de modelare a personalității umane trebuie să interacționeze ca un tot unitar, sub forma unui sistem bine încheiat, pentru atingerea țelului comun: educarea copilului. Pentru aceasta, este nevoie de un schimb permanent de informații, de completare și valorificare a influențelor dirijate spre micul preșcolar.

Este esențial să creăm mecanisme de feedback clare și accesibile pentru familii astfel încât acestea să își poată exprima opiniile, îngrijorările și așteptările. Odată ce aceste mecanisme au fost stabilite, trebuie să ne asigurăm că funcționează, pentru a păstra nivelul de încredere și implicare. Este important să comunicăm în mod sistematic cu părinții, nu numai la nevoie. În felul acesta se va crea un mecanism clar, comunicarea va fi așteptată, iar părinții se vor simți încurajați să participe și să se implice mai mult în viața școlară a copiilor lor.

Referințe bibliografice:

1. Dumitrana M. Copilul, familia și grădinița. București: Compania, 2000.
2. Ghidul cadrelor didactice pentru educația timpurie și preșcolară/Min.Educației și Tineretului al Rep.Moldova, UNICEF. - Chișinău: Elan Poligraf, 2008.
3. Socoliuc N. Conlucrarea grădiniței de copii cu familia, Chișinău: Lumina, 1994.
4. Vrășmaș E. Consilierea și educația părinților, Editura Aramis, București, 2002.
5. 1001 idei pentru educație timpurie de calitate: Ghid pentru educatori /coord.: M. Vrânceanu. Chișinău: Tipogr. Centrală, 2010.

NECESITATEA EDUCAȚIEI MODERNE ÎN SOCIETATEA ACTUALĂ

Prof. Corcheș Daniela Cristina
Liceul Tehnologic Silvic Câmpeni, jud. Alba

Timp îndelungat conceptul de educație a fost pătruns nu de ideea de libertate, ci de necesitate; nu de cerințele individului, ci doar de cele ale societății. Se știe însă că un spirit liber ar trebui să acționeze din propriul imbold, pe care îl „alege” din totalitatea ideilor sale. Prin libertate se educă stăpânirea de sine și activismul, ambele determinate de propria conștiință.

În activitatea noastră avem mereu de-a face cu alte și alte personalități în formare, dar cunoștințele, priceperile, deprinderile, capacitățile pe care dorim să le formăm sunt aceleași.

Pentru a realiza o educație modernă este nevoie de un învățământ formativ și în acest context, curriculumul, conceput ca un parcurs pentru viață al educabililor, trebuie să asigure dezvoltarea unei personalități deschise, flexibile și creatoare de valori.

În societatea actuală are loc un proces dinamic care obligă toate categoriile sociale să țină pasul cu evoluția societății și implicit a educației. Învățământul de astăzi a cunoscut transformări rapide pornind de la crearea mediului de învățare care poate eficientiza tehnicile de învățare și de muncă intelectuală sau le poate bloca sau încetini.

În prezent se vorbește tot mai mult despre „educația modernă”. Dar ce este educația modernă?

Pentru a putea răspunde acestei întrebări este necesară analiza a ceea ce a reprezentat învățământul până acum ceva vreme în urmă. Școala noastră practica cu predilecție o predare frontală, în care metodele expositive slujeau și poate încă mai slujesc cu fidelitate cerințele programelor de învățare comune și obligatorii. Activitatea pe grupe și predarea personalizată individualizată prindeau cu greu contur. Parteneriatul în educație era un corp străin pentru școala tradițională.

Profesiunea didactică avea tradiția solitarului, a personajului adult și expert, de unul singur printre elevi. Lecția era o operă proprie, la fel dotarea, chestionarea, recompensa sau pedeapsa. Monologul era folosit în mod excedentar în detrimentul dialogului, iar comunicarea efectivă, dezbateră erau facil echivalate cu expunerea.

Școala încă mai conservă cu încăpățănare vădită aceste principii de organizare și funcționare, izolându-se tot mai mult de cerințele vieții reale, evident mai complexe azi.

Practicile pedagogice au evoluat de la un învățământ în care activitatea de predare și autoritatea cadrului didactic erau centrale spre un învățământ care pune elevul sau grupul de elevi în activitate plasându-i în centrul atenției sale prin recurs sistematic la demersuri de achiziție de cunoștințe.

Acest fapt poate fi pus în practică prin intermediul unui sistem de metode și procedee, care face posibilă atingerea finalităților educaționale formative și informative și care ocupă o poziție centrală în curriculum-ul școlar.

Metode active sau active-participative sunt modalități de acțiune educativă centrate pe elevi și mai exact pe activitatea de învățare a acestuia. Ele vizează și asigură antrenarea și activizarea structurilor cognitive, operatorii și afective ale elevului în direcția utilizării potențialului său psihic, fizic și afectiv și a transformării lui într-un coparticipant implicat profund în propria lui instruire și formare, într-un constructor al propriei cunoașteri prin activități și sarcini de lucru individuale sau cooperative, independente sau interdependente.

Nu se poate afirma că metodele tradiționale nu sunt eficiente, iar cele moderne sunt eficiente deoarece orice metodă are atât valențe specifice cât și limite specifice determinate de contextual educațional de personalitatea cadrului didactic și a elevilor care le utilizează.

Totuși metodele active și participative sunt adevărate pârgii nu numai de educație, ci și de socializare, apărute ca reacție la progresele de ordin economic, tehnic și științific al societății. Ele reprezintă un plan de acțiune transpus într-un ansamblu de operații mintale și practice care-l ajută pe elev să dobândească cunoștințe, priceperi, deprinderi, atitudini, îl pune să gândească, să-și formeze opinii proprii despre subiectul propus, opinii pe care să le poată susține și argumenta.

Aceste metode implică mai mult tact din partea dascălilor deoarece trebuie să-și adapteze stilul didactic în funcție de tipul de copil timid, pesimist, agresiv, acaparator, nerăbdător, pentru fiecare găsind gestul, mimica, interjecția, întrebarea, sfatul, orientarea, lauda, reținerea, aprecierea, entuziasmul în concordanță cu situația.

Aplicarea metodelor moderne solicită timp, diversitate de idei, angajare în acțiune, descoperirea unor noi valori, responsabilitate didactică, încredere în capacitatea personală de a le aplica creator în vederea eficientizării procesului instructiv educativ. Dacă veți cunoaște foarte bine copiii, problemele și emoțiile lor, veți alege metodele adecvate și veți obține avantajele pe care acestea le oferă.

Voi descrie pe scurt câteva din metodele folosite cu elevii mei și care au devenit eficiente instrumente de lucru pentru aceștia în cadrul atelierelor.

Brainstorming-ul, în traducere liberă „furtună în creier”, este o metodă de lucru interactivă care se bazează pe asaltul de idei pe care îl provoacă o anumită temă sau sarcină. Este o metodă ce stimulează creativitatea prin anunțarea spontană a mai multor idei în legătură cu tema dată, îl solocită pe elev să găsească soluții. Exemple de interogări care declanșează brainstorming-ul: „Ce învățătură/mesaj vă transmite textul citit?”, „Cum ai fi procedat dacă te-ai fi aflat în situația personajului X?” etc.

Metoda cadranelor, metodă a gândirii critice, presupune trasarea pe mijlocul foii a două drepte perpendiculare, astfel încât să se formeze cele patru „cadrane” și în care elevii vor nota informațiile solicitate. Se poate lucra individual sau cu clasa împărțită pe grupe și atunci fiecare grupă va primi câte o fișă. Se pot propune diferite cerințe în cadrul metodei cadranelor pentru a realiza obiectivele propuse în lecția respectivă.

Cvintetul este o tehnică ce constă în crearea unei poezii de cinci versuri după reguli precise în scopul de a sintetiza conținutul unei teme abordate în exprimări concise. Regulile de elaborare sunt:

- primul vers constă dintr-un singur cuvânt semnificativ, care denumește subiectul (un substantiv)
- al doilea vers este format din două cuvinte care descriu subiectul (adjective)
- al treilea vers este format din trei cuvinte care arată acțiuni (verbe la gerunziu)
- al patrulea vers este o propoziție din patru cuvinte care să exprime ce simt ei despre subiect
- ultimul vers este format dintr-un cuvânt cu rol de constatare sau concluzie care să exprime esența subiectului (substantiv), care nu trebuie să fie repetat în celelalte versuri.

Cubul – este o metodă ce presupune explorarea unui subiect, a unei situații din mai multe perspective, permițând abordarea complexă și integratoare a unei teme. Sunt recomandate următoarele etape:

- ✓ realizarea unui cub pe ale cărui fețe sunt scrise cuvintele: descrie, compară, analizează, asociază, aplică, argumentează.
- ✓ anunțarea temei, a subiectului pus în discuție.

- ✓ împărțirea clasei în 6 grupe, fiecare dintre ele examinând tema din perspectiva cerinței de pe una din fețele cubului.
- ✓ redactarea finală și împărtășirea ei celorlalte grupe.
- ✓ afișarea formei finale pe tablă - turul galeriei.

Diagrama Venn este o metodă modernă prin care se cere elevilor să facă o reprezentare grafică a două obiecte în ceea ce au asemănător și diferit. Diagrama Venn utilizează cercuri care se intersectează pentru a ilustra similitudini, diferențe și relații dintre concepte, idei, categorii sau grupuri. Similitudinile sunt reprezentate în porțiunile de intersecție ale cercurilor, în timp ce diferențele sunt reprezentate în porțiunile care nu se intersectează. Ei vor vizualiza partea comună și vor evidenția în spații diferite elementele diferite. Folosirea acestei metode are următoarele avantaje: stimulează învățarea prin cooperare; stimulează realizarea de analize comparative, argumentări, aprecieri; facilitează schimbul de informații; dezvoltă spiritul de echipă.

Pot fi utilizate, cu rezultate bune, și alte metode și tehnici activ-participative, precum: „Ciorchinele”, „Știu/ vreau să știu/ am învățat”, „Metoda pălăriilor gânditoare”, „Metoda SINELG”, „Jurnalul dublu”, „Eseul de cinci minute”, „Turul galeriei”, „Reportajul”.

Metodele și tehnicile active și interactive au avantaje și dezavantaje. Dezvoltarea gândirii critice, caracterul formativ și informativ, valorificarea experienței proprii a elevilor, determinarea elevilor de a căuta și dezvolta soluții la diverse probleme, evidențierea modului propriu de înțelegere, climatul antrenant, relaxat, bazat pe colaborarea, încrederea și respectul dintre profesor - elev/ elevi, elev- elev/ elevi sunt câteva dintre avantajele metodelor și tehnicilor active care fac din lecție o aventură a cunoașterii în care copilul participă activ, după propriile puteri.

Bibliografie:

- | | |
|----------------------|--|
| Breben S.,Gognea E., | Metode interactive de grup, Editura, Arves, 2007 |
| Ionescu, Miron | Educația și dinamica ei, Editura, Tribuna învățământului, București, 1998 |
| Cerghit, Ioan, | Perfecționarea lecției în școala modernă, Editura didactică și pedagogică, București, 1984 |
| Constantin Cucoș, | Pedagogie, Ed. Polirom, Iași, 1996 |

EVALUARE – corpul omenesc (clasa a III-a)

**Prof. înv. primar Corâci Anișoara
Școala Gimnazială “ TITU MAIORESCU” Iași**

1. Care sunt părțile corpului omenesc?

.....
.....

2. Realizează corespondența dintre :

Organele de simț

ochii

urechile

nasul

limba

pielea

Simțurile omului

gustul

pipăitul

văzul

auzul

mirosul

3. Bifați variantele corecte:

- a) vedem;
- b) identificăm culoarea, forma și mărimea obiectelor;
- c) auzim sunetele din jurul nostru;
- d) apreciem distanța dintre obiecte.

Pielea ne ajută:

- a) să simțim temperatura corpurilor;
- b) să simțim netezimea sau asprimea suprafețelor pipăite;
- c) să identificăm mirosurile;
- d) să identificăm forma obiectelor.

4. Ce organe de simț folosești pentru a stabili:

- a) forma și culoarea jucăriei tale preferate? (.....)
- b) parfumul unei flori? (.....)
- c) temperatura alimentelor consumate? (.....)
- d) temperatura apei în care vei face baie? (.....)
- e) cui aparține o voce? (.....)
- f) dacă îți place sau nu un aliment? (.....)

5. Completează folosind cuvinte din paranteză:

Organele de simț răspund unordin mediu.

Răspunsurile organelor de simț se numesc

Principalul coordonator și centrul de comandă al întregului organism este.....

(chemări, reflexe, loviri, creierul, răspunsuri, stimuli)

PROIECT DIDACTIC

Interacțiuni simple cu ființe și obiecte familiare - cum îmi fac prieteni

Prof. învă. primar Corîci Anișoara

Școala Gimnazială “ TITU MAIORESCU” Iași

ȘCOALA: GIMNAZIALĂ “ TITU MAIORESCU”

CLASA: Pregătitoare

PROFESORI ÎNVĂȚĂMÂNT PRIMAR: Corîci Anișoara

ARIA CURRICULARĂ: Consiliere și orientare

DISCIPLINA: Dezvoltare personală

UNITATEA TEMATICĂ: Relațiile mele cu ceilalți

SUBIECTUL: Interacțiuni simple cu ființe și obiecte familiare - cum îmi fac prieteni

FORMA DE REALIZARE: Lecție integrate

TIPUL LECȚIEI: consolidare

SCOPUL LECȚIEI: Formarea și dezvoltarea unei atitudini pozitive față de persoane din jur

DISCIPLINE INTEGRATE ÎN LECȚIE: Comunicare în limba română

Matematică și explorarea mediului

Arte vizuale și abilități practice



COMPETENȚE GENERALE:

1. Manifestarea interesului pentru autocunoaștere și a atitudinii pozitive față de sine și față de ceilalți;
2. Exprimarea adecvată a emoțiilor în interacțiunea cu copii și adulți cunoscuți;
3. Utilizarea abilităților și a atitudinilor specifice învățării în context școlar;

COMPETENȚE SPECIFICE:

- Comunicare în limba română

- 1.1 Identificarea semnificatiei unui mesaj scurt, pe teme familiare, rostite clar și rar;
- 1.2 Identificarea unor informații variate dintr-un mesaj scurt, rostite clar și rar;
- 2.2 Transmiterea unor informații referitoare la sine și la universul apropiat, prin mesaje scurte;
- 2.3 Exprimarea propriilor idei în contexte cunoscute, manifestând interes pentru comunicare;
- 3.1 Recunoașterea unor cuvinte uzuale, din universul apropiat, scrise cu litere mari și mici de tipar;

3.3 Identificarea semnificatiei unor simboluri care transmit mesaje de necesitate imediata, din universul familiar;

- **Matematica si explorarea mediului**

1.1 Recunoasterea cifrelor de la 0 la 9 ca simboluri convenționale ale numerelor mai mici decat 10;

- **Arte vizuale și abilități practice:**

1.1 Recunoașterea unor mesaje comunicate prin imagini în contexte familiare;

2.2. Manifestarea liberă a ideilor și trăirilor personale, apelând la forme simple de exprimare ;

OBIECTIVE OPERATIONALE: pe parcursul și la sfârșitul lecției, elevii vor fi capabili să:

O1: să se recunoască pe el/ea însuși/însăși ca o persoană ce are calități specifice;

O2: să răspundă la întrebări pe baza imaginilor prezentate ;

O3: să diferențieze comportamentele facilitatoare care contribuie sau nu la inițierea și păstrarea unei prietenii: cooperare, competiție, respect;

O4: să identifice comportamentele negative din imagini;

O5 : să coloreze imaginile potrivite în relațiile cu colegii ;

O6: să completeze floarea prieteniei cu cuvintele potrivite ;

O7: să creeze mesaje de mulțumire adresate colegilor/prietenilor;

RESURSE:

a) Procedurale: conversația, explicația, observația, exercițiul, jocul didactic.

b) Materiale: fișe, planșă, culori, laptop, televizor

c) Temporale: 50 min

d) Spațiale: sala de clasă

e) Umane: 29 elevi

FORME DE ORGANIZARE: frontal, individual

FORME ȘI TEHNICI DE EVALUARE: observarea sistematică a comportamentului elevilor, autoevaluare, aprecieri verbale

BIBLIOGRAFIE:



- Programa școlară aprobată de M.E.N clasa pregătitoare, aprobată prin O.M. Nr. 3418/19.03.2013
- G. A. Farcaș, C. Cristea, L. Dima, G. Soficu, P. A. Lazăr, Proiecte didactice pentru învățământul primar, Ed. Sf Mina, Iași, 2015

- <https://wordwall.net/ro/resource/12496560/prietenia>
- <https://www.twinkl.ro/resource/relaii-bune-sau-rele-prezentare-powerpoint-ro1-dp-18>

DEMERSUL DIDACTIC

SECVENȚELE LECȚIEI	Ob. op.	CONȚINUTUL INSTRUCTIV-EDUCATIV	STRATEGII DIDACTICE			TIMP	EVALUARE
			Metode și procedee	Mij.de înv.	Forme de organizare		
1. Moment organizatoric		Se vor asigura condițiile necesare pentru desfășurarea optimă a activității: <ul style="list-style-type: none"> • pregătirea materialelor necesare; • pregătirea elevilor pentru oră; Se completează rubricile „Calendarului naturii” cu ziua săptămânii, data, luna, anul curent, anotimpul și starea vremii.	Conversația		Frontal	2'	Evaluez comportamentul copiilor;
2. Captarea atenției	O2	Voi capta atenția elevilor prin intermediul unui joc “Prietenia” în care elevii trebuie să răspundă la întrebările scrise în casete , alegând variantele corecte. (wordwall.net/ro/resource/12496560/prietenia)	Conversația Jocul didactic	Laptop, televizor	Individual	5'	Evaluez capacitatea copiilor de a răspunde la întrebări
3. Anunțarea temei și a obiectivelor		Astăzi, la dezvoltare personală ne vom juca și vom descoperi alte calități ale noastre și ale colegilor: <ul style="list-style-type: none"> • vom descoperi calitățile unui prieten; 	Explicația		Frontal	3'	

		<ul style="list-style-type: none"> • vom enumera motive pentru care vrei să ai prieteni; • vom desprinde învățăminte despre prietenie din mica noastră experiență de viață; • ne vom juca. 					
4. Dirijarea învățării		“FLOAREA PRIETENIEI”	Explicația		Frontal	2’	Evaluez răspunsurilor elevilor;
	O1	La începutul activității, voi afisa o plansă cu “Floarea Prieteniei”. La final vom găsi împreună câteva calități ale unei frumoase relații de prietenie. Prin utilizarea metodei <i>Brainstorming</i> , copiii răspund printr-un cuvânt la întrebarea “ <i>Ce este un prieten?</i> ”(un copil bun, te ajută...)	Conversația		Individual	3’	
	O2	După anunțarea temei voi pune un material de prezentare ppt. și voi discuta cu elevii pe marginea lui. (Anexa1) <ul style="list-style-type: none"> ✓ Care din următoarele situații este bună? ✓ Cine este prietenul tău cel mai bun? ✓ Ce ar trebui sa faci dacă vezi că cineva este rănit? ✓ Cum altfel putem să mai avem grijă unii de alții? ✓ De ce este important să fim drăguți cu alte persoane? Copiii care sunt obraznici sunt fericiți? 	Observația	Anexa1	Frontal	17’	
O3	<ul style="list-style-type: none"> ✓ De ce trebuie să ridici mâna în clasă? ✓ De ce trebuie să ne așezăm în șir în liniște și cu grijă? 			Individual		Evaluez capacitățile copiilor de a răspunde la întrebări	

5. Obținerea performanței	O4	<ul style="list-style-type: none"> ✓ Te-ai certat vreodată cu un prieten? ✓ În afară de prietenii cu cine mai ai o relație bună? ✓ Ce cuvinte ai folosi pentru a descrie o relație bună? (respectată, veselă, plăcută, cinstită, împărtășită) 	Exercițiul, Jocul didactic	Marker, planșă	Individual		<p>Evaluez capacitățile de a scrie corect cuvintele</p> <p>Evaluez capacitățile de identificare a comportamentului corect;</p>
	O6	<p>Voi numi câte un copil care va ieși să scrie cu litere de tipar cuvintele ce descriu relația de prietenie, pe petalele florii afișate la începutul orei. (veselă, împărtășită, cinstită, plăcută, respectată)</p> <p>Fiecare copil va primi o fișă (Anexa 2) în care fiecare va colora acel comportament corespunzător unei relații de prietenie sau de familie.</p>	Conversația	Fișă creioane colorate	Individual	5'	
	O5	<p>Se fac aprecieri asupra modului de desfășurare a activității și a comportamentului copiilor.</p>	Explicația		Frontal	10'	Apreciez
6. Încheierea activității	O7	<p>Elevii vor primi inimioare vesele.</p> <div style="display: flex; justify-content: space-around;">   </div>	Conversația			3'	individual și colectiv elevii

PROIECT EDUCAȚIONAL

„Handbalul în școala mea”



PROIECT PENTRU STIMULAREA INTERESULUI PENTRU EDUCAȚIA FIZICĂ ȘI SPORTUL DE PERFORMANȚĂ ÎN RÂNDUL ELEVILOR DIN CLASELE PRIMARE ȘI GIMNAZIALE

Motto: „Sportul te învață să ai caracter, te învață să joci după reguli, te învață să știi ce înseamnă să câștigi și să pierzi, te învață ce este viața.

~ BillieJean King ~

COORDONATORI PROIECT :

Prof. - Director

Prof. - Educație fizică și sport

MEMBRII PARTICIPANȚI :

Prof.....

ARGUMENT

Proiectul „**Handbalul în școala mea**” are drept scop stimularea interesului pentru educație fizică și sport de performanță pentru ca toți copiii să-și dezvolte o minte ageră, un corp sănătos și mai ales un stil de viață sănătos.

La vârsta școlară, organismul copilului este în plină creștere și de aceea trebuie să i se creeze toate condițiile pentru a-i satisface nevoia firească de a se mișca, pentru a-i ajuta să ajungă la o dezvoltare armonioasă a întregului organism. Mișcarea și exercițiul fizic sunt mijloacele principale ale dezvoltării organismului copiilor. Pe lângă dezvoltarea armonioasă a organismului, exercițiul fizic fortifică voința, cultivă răbdarea, stăpânirea de sine, curajul, inițiativa, perseverența, disciplina, le dezvoltă spiritul colectiv și încrederea în sine. Din cele mai vechi timpuri, sportul a fost folosit ca mijloc de prevenire a unor boli sau de tratare a lor, de corectare a unor deficiențe fizice, pentru călirea organismului și formarea unei ținute corecte. Copiii trebuie învățați de mici să iubească mișcarea, să facă sport, să fie vioi și curajoși, să aibă încredere în forțele proprii.

Dintre mijloacele educației fizice cele mai îndrăgite de copii sunt jocurile sportive.

Jocurile sportive constituie mijlocul principal prin care se realizează sarcinile educației fizice în școală. În aceste jocuri, elementul mișcare devine esențial atractiv pentru copii.

Stimularea interesului pentru practicarea activității fizice reprezintă un obiectiv prioritar al sistemului de învățământ, deoarece realizarea cu succes a acestui obiectiv reprezintă garanția pentru sănătatea copiilor noștri.

Ținând seama de importanța pe care o au activitățile de educație fizică în dezvoltarea fizică și psihică a copiilor și de vechiul dicton „**MEN SANA IN CORPORE SANO**” am considerat necesar ca acest program să se desfășoare în fiecare an, aducând în fața copiilor pe lângă handbal, alte sporturi precum volei, baschet, fotbal, etc. Interesul copiilor pentru mișcare în general și jocuri sportive în special este foarte mare la această vârstă.

Consider că toți cei care suntem implicați în educația și modelarea copiilor, factori decizionali, profesori, părinți, suntem datori să asigurăm toate condițiile favorabile desfășurării unor activități care să permită copiilor să simtă „gustul mișcării”, indiferent de forma acesteia.

Viitorul tânăr care va adopta un stil de viață în care va include practicarea sportului va avea avantajul unui trup sănătos, o minte revigorată, compania unor persoane care au aceleași pasiuni, capacitatea de a aprecia valorile vieții în general.

I. GRUPUL ȚINTĂ:

- Elevii claselor primare și gimnaziale
- Cadrele didactice
- Părinții și bunicii copiilor

II. BENEFICIARI DIRECTI :

- Elevii implicați direct în proiect, copii care fac parte din echipa reprezentativă de handbal a școlii.

III. BENEFICIARI INDIRECTI :

- Cadre didactice

- Părinții copiilor
- Reprezentanți ai autorității locale sau alți parteneri locali care pot sprijini derularea proiectului

IV. SCOPUL PROGRAMULUI :

Ne-am propus ca în fiecare lună iunie a fiecărui an școlar să organizăm o amplă acțiune care să aducă în fața elevilor noștri, foști și actuali sportivi de valoare, personalități din domeniul sportului, nutriționiști și promovatori ai unui stil de viață sănătos.

Acțiunea are ca scop primordial stimularea interesului pentru educația fizică și a sportului de performanță la copii, în vederea evoluției corecte și armonioase a organismului, menținerea stării de sănătate a acestuia și depistarea elevilor cu reale talente pentru practicarea sportului de performanță.

V. OBIECTIVE:

a) PENTRU COPII:

- dezvoltarea interesului pentru activitățile sportive și formarea obișnuinței de a le practica corect în raport cu particularitățile de vârstă;
- întărirea sănătății copiilor și formarea unei atitudini corporale corecte;
- formarea unor calități fizice ca: viteza, îndemânarea, forța, rezistența precum și a altor calități ca: independență, inițiativă, hotărâre, perseverență, stăpânire de sine, curaj, luare de decizii în situații critice;
- Modelarea tînărului absolvent, având în vedere dezvoltarea a cât mai multor competențe necesare dezvoltării sale ca un adult de succes.

b) PENTRU CADRELE DIDACTICE

- proiectarea și desfășurarea unor activități de stimulare a interesului pentru activitatea fizică;
- desfășurarea unor activități sportive care să contribuie la dezvoltarea fizică și armonioasă a organismului copiilor;
- adaptarea strategiilor și a mediului pentru a răspunde nevoilor de mișcare a copiilor;
- realizarea unei comunicări eficiente cu părinții privind noul curriculum și evoluția copiilor;

c) PENTRU PĂRINȚI ȘI ALȚI FACTORI EDUCAȚIONALI

- conștientizarea părinților și a altor factori educaționali privind rolul lor în formarea și dezvoltarea copiilor;
- implicarea părinților și a factorilor educaționali în activitatea școlii, în crearea unui mediu favorabil pentru realizarea obiectivelor propuse;
- implicarea autorităților și a altor factori ai comunității în rezolvarea problemelor unității.

DESFĂȘURAREA PROIECTULUI

Pentru întărirea sănătății copiilor și pentru dezvoltarea armonioasă a organismului acestora, considerăm că este necesar să stimulăm interesul copiilor și al părinților pentru educație fizică și sport.

Acest lucru îl vom realiza pe parcursul programului prin desfășurarea mai multor tipuri de activități îndrăgite de copii care să creeze emulație.

Anul școlar 2023-2024 aduce în prim plan handbalul prin proiectul:

"Handbalul în școala mea"!

Fostele glorii ale Oltchim-ului vor fi invitate pentru a face o demonstrație de virtuozitate și a crea emulație în rândul elevilor.

Se vor constitui echipe de copii și profesori care vor juca alături de campioanele vâlcene.

Totul se va desfășura într-un cadru festiv, încheindu-se cu decernare de diplome.

Promovarea activității:

- Exerciții fizice și jocuri de mișcare desfășurate în sala de sport și în aer liber;
- Activități sportive preferate de către elevi;
- Desfășurarea unor concursuri sau ștafete pentru toți copiii doritori;
- Organizarea unor meciuri demonstrative cu foști și actuali jucători de valoare;
- Concursuri teoretice pe teme sportive și stil de viață sănătos;
- Întâlniri cu personalități din domeniul fitness-ului și al nutriției.

Sportul favorizează buna funcționare a tuturor organelor interne, mai ales activitatea pământurilor și a inimii. Unul din principalele mijloace de stimulare a interesului pentru mișcare îl constituie jocul sportiv.

Jocurile sportive sunt folosite la vârsta școlară ca un mijloc de dezvoltare fizică generală. Ele oferă condiții favorabile pentru dezvoltarea complexă a deprinderilor motrice și a calităților fizice necesare în viață. Practicarea sportului contribuie la formarea unor mișcări coordonate, la formarea capacității de angrenare rapidă, la rezolvarea cu succes a diferitelor sarcini motrice. Copiii iubesc aceste jocuri, le așteaptă cu plăcere, ceea ce duce la o implicare totală a acestora la rezolvarea sarcinilor trasate de către profesor.

Având în vedere că jocurile stimulează formarea trăsăturilor pozitive de voință și caracter (inițiativă, curaj, perseverență, comportare disciplinată, spirit colectiv, etc.). În alegerea lor am ținut seama de aceste considerente și de spațiul de care dispunem. Indiferent dacă se desfășoară în aer liber sau în sălile de joc, locul va fi pregătit astfel încât să asigure desfășurarea în cele mai bune condiții.

ACȚIUNI PROPUSE PENTRU REALIZAREA PROIECTULUI

Nr.crt	Data	Activitatea
1.	10 Oct. 2023	Jocuri și ștafete în aer liber
2.	11 Oct. 2023	Concurs de creații artistice cu tematică sportivă
3.	12 Oct. 2023	Întâlnire cu un nutriționist
4.	13 Oct. 2023	Jocuri demonstrative cu persoane emblematice din handbal

Metodologia cunoașterii personalității copilului. Observarea sistematică a comportamentului copilului; exemple de bune practici

Observația este una dintre metodele cele mai frecvent utilizate în cunoașterea copilului preșcolar. Prin utilizarea acesteia educatoarea își poate achiziționa informații bogate și variate cu privire la caracterizarea personalității copilului. Însă, pentru a obține rezultatele scontate este necesar ca copilul să fie observat în contexte cât mai variate, numai așa pot fi surprinse particularitățile comportamentale ce-l caracterizează pe copil.

Ținem seama că pe parcursul unei zile de grădiniță copilul se comportă diferit la anumite tipuri de activități în funcție de preferințele sale în ceea ce privește tipul activității și astfel obținem date importante cu privire la temperamentul, caracterul și aptitudinile acestuia.

Observația are și o caracteristică ce apare spontan atunci când educatoarea își exercită activitățile didactice și care, în timpul acestora, urmărește mai mult sau mai puțin intenționat, comportamentele copiilor concomitent cu activitatea sa instructiv-educativă.

În procesul psihopedagogic de cunoaștere a copilului, observația are un caracter științific ceea ce diminuează pe cât mai mult posibil subiectivismul căruia îi este oricum tributară observația. Prin urmare, vorbim despre o observație sistematică în cadrul căreia se presupune o consemnare metodică, riguroasă și deliberată a diferitelor caracteristici comportamentale individuale sau colective așa cum se exprimă ele în fluxul lor natural de manifestare.

Observația psihopedagogică este atât o metodă de sine stătătoare cât și un element constitutiv al altor metode fiind indispensabilă oricărei tendințe de a interpreta empiric sau științific particularitățile dominante ale personalității aflate în formare.

Zlate spunea că observația a psihopedagogică constă în „urmărirea sistematică și intenționată a manifestărilor psihocomportamentale ale copilului în condițiile activităților lui naturale de joc învățare școlară și extrașcolară”. (Zlate, op. cit., p13).

Observația științifică diferă de cea empirică prin faptul că aceasta are ca obiectiv extragerea datelor esențiale a relațiilor semnificative existente între fenomenele observate, iar pentru atingerea scopului trebuie să ținem seama și să respectăm următoarele elemente procedurale pentru a putea aplica observația psihopedagogică:

- fixarea scopului observației în așa fel încât să știm cu precizie ce anume trebuie să observăm (prezența sau absența unei capacități psihice sau gradul de dezvoltare al acesteia, ritmul, frecvența sau amploarea exprimării a unui proces psihic, dependența unui tipar de manifestare de particularitățile de vârstă sau de dezvoltare);
- utilizarea reperelor de control care sunt concepte operaționale psihologice, iar ele pot să decurgă, fie în urma unei experiențe a educatoarei, care a avut loc, fie din cercetările lucrărilor științifice de specialitate. Putem da exemple de comportamente observabile, precum felul în care copiii interacționează unii cu alții și felul relațiilor care se stabilesc între ei;
- folosirea mijloacelor și instrumentelor tehnice auxiliare pentru a consemna faptele observate, conduitele copiilor, cu scopul de a evidenția creșterea gradului de precizie a acestora;

- folosirea unor modalități de evaluare a observațiilor realizate care facilitează înregistrarea și compararea acestora. Se pot folosi unitățile de observație pentru repartizarea elementelor observate într-o anumită perioadă de timp și grade de estimări pentru însușirile psihice. Grila de observație este un instrument care facilitează recoltarea și compararea rapidă a datelor rezultate în urma observației și pe baza căreia conceptele operaționale psihologice sunt sistematizate după diferite criterii și listate;
- combaterea unor obstacole care pot încetini sau influența acumularea datelor observate. Din această categorie fac parte particularitățile care formează structura personalității educatoarei precum concepțiile și credințele împământenite, tipuri de teorii adoptate ca parte integrată a personalității acesteia și tendința de a interpreta faptele observate numai din perspectiva acestora, starea psihică a educatoarei în momentul activității de observare, schemele mentale pre-perceptive care pot să deformeze informațiile observate; tendința de a influența rezultatele investigate pentru a asigura conformitatea acestora cu așteptările pe care le are educatoarea în calitate de observator. Pentru a evita astfel de obstacole se recomandă utilizarea unor mijloace și instrumente tehnice care au ca scop formarea și educarea observatorilor.

Ținând seama de elementele procedurale, la începutul procesului de observație sunt remarcăți cu ușurință copiii care se detașează, fie prin aptitudini, fie printr-o serie de comportamente negative, iar cu timpul sunt cunoscuți și copiii care se fac mai puțin perceptibili, descifrabili, care sunt mai puțin transparenți.

Stabilirea, de către educatoare, a unui obiectiv al observației susține educatoarea în procesul de urmărire a anumitor trăsături de comportament în situații și momente date. Astfel, în cadrul unui joc didactic, educatoarea poate să observe dacă copilul preferă să fie conducător sau nu, este dinamic în timpul jocului, manifestă sau nu spirit de echipă, dorește să iasă în evidență ținând sau nu seama de ceilalți copii, respectă sau nu sarcina didactică etc.

În timpul activităților instructiv-educative se pot obține date despre gândirea, limbajul, imaginația, memoria, capacitatea de înțelegere a copilului.

La fel de importante sunt și datele pe care le achiziționăm în urma observării manifestărilor copilului în jocurile de mișcare și jocurile libere alese, la masă, la sală, la teatru și pot spune despre acesta dacă este prietenos, altruist, empatic, respectă pe cei din jurul său etc.

Toate aceste date se consemnează în caietul de observații psihopedagogice al preșcolarului la momentul când acestea au fost observate pentru a diminua riscul ca ele să fie uitate sau chiar interpretate greșit.

În luna septembrie 2023, B.E., o fetiță în vârstă de 3 ani și 11 luni, din grupa mixtă „Broscuțele” obișnuia să își muște colegii ori de câte ori aceștia încercau să îi ia jucăria din mână. Am urmărit acest comportament timp de o săptămână și am observat următoarele:

Fetița refuză categoric să ofere jucăria cu care se joacă, indiferent ce coleg i-o cere și indiferent dacă este rugată politicos sau nu. Dacă acel coleg insistă și încearcă să-i ia jucăria din mână, ea se repede și îl mușcă.

Am notat acest comportament în Caietul de observații al preșcolarilor și am luat următoarele măsuri:

La activitatea *Educație pentru societate* din cadrul Domeniului om și societate, cuprins în Activitățile pe domenii experiențiale, le-am citit copiilor o povestioară intitulată „Te rog,

mulțumesc” care descrie comportamentul potrivit al copilului atunci când cineva îi cere o jucărie. Le-am explicat copiilor că este în regulă să refuze a oferi jucăria dacă nu mai doresc să se joace, dar nu este frumos să muște.

La următoarea activitate, abilități practice, tot din cadrul Domeniului om și societate, am confecționat brățări tematice *Cuvinte magice, mânuțe fericite* și le-am cerut copiilor să le poarte zilnic, cu scopul de a-și aminti să ceară politicos atunci când doresc ceva, fără să smulgă sau să muște.

I-am invitat pe părinți să ne susțină în acest proiect. Au acceptat bucuroși și astfel, am constatat că pornirile fetiței s-au rărit în următoarele două săptămâni. Fetița, chiar dacă a continuat să refuze să ofere jucăria, nu a mai mușcat niciun coleg. Astfel, pot spune că acest comportament a fost corectat. Deși, obiectivul meu a fost corectarea acestui tip de comportament al fetiței, comportament care a avut un impact pozitiv și asupra celorlalți copii din grupă, deoarece le-a dezvoltat abilitatea de a comunica eficient cu colegii lor.



Pentru a exclude riscul unei interpretări greșite este necesar să se aibă în vedere și să se consemneze doar acele comportamente care se mențin într-o mare varietate de situații fiind aspectul important ce trebuie reținut pentru o interpretare corectă a profilului psihologic al preșcolarului.

Personalitatea copilului este baza și coloana vertebrală a muncii educatoarei care devine, astfel arhitectul activității didactice. Grupa de copii devine grup educațional care constituie cadrul psihosocial al activității de instruire și educare. Fiecare copil influențează și este influențat de acest microgrup, de grupa de preșcolari.

Bibliografie:

Curriculum pentru educație timpurie, 2019

Holban I.(1978) *Cunoașterea elevului o sinteză a metodelor*. București: Editura Didactică și Pedagogică

Ionescu M, Radu, I. *Didactica modernă*. Cluj-Napoca: Editura Dacia, 2004

Pavelcu V. *Cunoașterea de sine și cunoașterea personalității*, Ed. Didactică și Pedagogică, 1982

Zlate M. (2000). *Fundamentele psihologiei*. București: Editura Pro Humanitate

În societatea noastră sunt multe schimbări, în special cele legate de tehnologie și pentru că biologia are numeroase aplicații în viața cotidiană, cred că este importantă studierea acestei discipline pentru formarea și dezvoltarea elevilor, pentru a fi pregătiți în profesii total noi de pe piața muncii. Biologia este o disciplină destul de generoasă în această privință, pentru că prin metoda investigației experimentale, elevul cercetează, lucrează în echipă, observă, analizează și sintetizează informații despre fenomenele din natură. Aceasta metodă îl ajută la formarea competențelor cheie europene: 1. competențe în limba maternă; 2. competențe în limbi străine 3. competențe matematice în științe și tehnologii ; 4. competențe digitale; 5. a învăța să înveți; 6. competențe sociale și civice ; 7. spiritul de inițiativă și creativitate; 8. sensibilizare și exprimare culturală. Toate aceste competențe ce alcătuiesc profilul elevului absolvent de clasa a VIII-a, le vom dezvolta în spirală, pe măsură ce elevul trece de la o etapă la alta .

La biologie, un demers didactic care să formeze și să dezvolte aceste competențe poate fi exemplificat printr-un experiment în care elevii descoperă mușgaiul verde-albăstrui.

Tipul lecției - lecție de mixtă, de dobândire de noi cunoștințe și de formare de priceperi și deprinderi practice.

Scopul lecției – descoperirea și însușirea de cunoștințe noi legate de Celulă, prin activitate practică în care elevii să aplice cunoștințele și abilitățile practice pe care le dețin.

Competențe generale:

3. Rezolvarea unor situații problemă din lumea vie, pe baza gândirii logice și creativității.

CS₂- 3.2.Utilizarea unor algoritmi cunoscuți în investigarea lumii vii – realizarea sarcinilor de lucru din cadrul unei investigații urmând etapele indicate în fișele de lucru și regulile de utilizare corectă a instrumentarului de laborator, a microscopului.

Material didactic folosit: frunze, petale flori mușcată, lame și lamele, microscop, fișă de lucru.

Fișă de lucru :

Secționează o frunză, petală de mușcată. Pune pe o lama de sticlă, într-o picătură de apă, și acoperă cu o lamelă. Observă la microscop preparatul obținut.

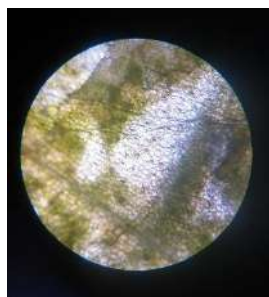

Celula vegetală prin frunza de mușcată



Celula vegetală prin petala de la mușcată

Competențele cheie dezvoltate prin această activitate:

Comunicare în limba maternă are loc prin exprimarea verbală atât în comunicarea profesor-elev cât și în comunicarea elev-elev prin prezentarea informațiilor legate de celulă.

Competențe de bază în științe și tehnologii dobândite de-a lungul anilor de studiu se conturează în continuare prin dezvoltarea gândirii critice conducând procesul de rezolvare a problemelor la un proces superior de învățare. Astfel, elevii vor avea capacitatea să-și dezvolte abilitățile practice de lucru cu microscopul.

Competență digitală se dezvoltă prin modalitatea de căutare a informațiilor cerute.

Abilități – abilitatea de a folosi și mânuiește microscopul și date științifice pentru atingerea unui scop.

Atitudini – apreciere critică și curiozitate, interesul pentru problema prezentată.

Bibliografie:

www.edu.ro

www.didactic.ro

PROIECT DIDACTIC

COSTEA LUCIA COLEGIUL TEHNIC „ALEXANDRU PAPIU ILARIAN” ZALĂU

Unitatea de învățământ: Colegiul Tehnic „Alexandru Papiu Ilarian” Zalău

Profilul: Servicii

An școlar: 2022-2023

Modulul 3: Contabilitate

Clasa: a-XI-a

Profesor:

Plan de învățământ aprobat prin O.M.E.N.: 3500 din 29.03.2018

Programa aprobată prin: Anexa nr. 1 la O.M.E.N.: 3501 din 29.03.2018

Unitatea de rezultate ale învățării tehnice generale: **URÎ 10 ÎNREGISTRAREA**

OPERAȚIILOR ECONOMICO-FINANCIARE

Cunoștințe:

10.1.3. Prezentarea registrelor contabile

Abilități:

10.2.6. Completarea registrelor contabile manual sau automatizat

10.2.7. Utilizarea algoritmilor de calcul pentru determinarea informațiilor economico financiare

Atitudini:

10.3.1. Manifestarea capacității de a reacționa rapid și eficient în selectarea conturilor specifice operațiilor economico – financiare

10.3.2. Argumentarea într-un mod independent și riguros a înregistrărilor în conturi

10.3.3. Asumarea, în cadrul echipei de la locul de muncă, a responsabilității pentru sarcina de lucru primită

10.3.4. Manifestarea consecvenței în realizarea sarcinilor de lucru

Tema lecției: Prezentarea registrelor contabile obligatorii – Registrul Jurnal și Registrul

Cartea Mare

Data:

Durata: 3 ore

Locul de desfășurare: Sala de clasă/Laborator FE

Tipul lecției: Transmitere și însușire de noi cunoștințe/Mixtă

OBIECTIVE OPERAȚIONALE

Subiectul lecției îl reprezintă Registrele contabile în cadrul unei entități.

Scopul lecției este de a le prezenta elevilor noi cunoștințe despre prezentarea și completarea registrelor contabile obligatorii – registrul jurnal și registrul cartea mare. Până la sfârșitul orei, elevii vor fi capabili:

- să identifice registrele contabile obligatorii;
- să descrie fiecare registru contabil obligatoriu;
- să întocmească corect registrele contabile obligatorii.

STRATEGII DIDACTICE

Metode de învățământ: conversația, explicația, exemplul, exercițiul, expunerea, studiu de caz, dezbaterea;

Forme de activitate: activitate frontală interactivă, frontală și apoi pe grupe;

Metode de evaluare: evaluarea sistematică a activității, aprecieri verbale;

Mijloace de învățare: scheme, clasificări, exemple practice;

Resurse materiale: manualul școlar, videoproiector, calculator, fișă de lucru, fișă de documentare, tabla, creta, registrele contabile obligatorii.

Bibliografie:

- Calin O, Ristea M., Bazele contabilității, Editura Genicod, București, 2002
- Mihai Mistea, Contabilitatea societăților comerciale, Editura Universitara, 2005
- Feleaga Niculae& Feleaga Liliana, Contabilitate financiara o abordare europeana si internatională, Editura Infomega 2005
- Mățiș, D., Pop, A. (coordonatori), Contabilitate financiară, Ediția a III-a, Editura Casa Cărții de Știință, Cluj-Napoca, 2010
- Pântea Iacob, P., Bodea, Gh., Contabilitate financiară, Editura Intelcredo, Deva, 2014
- *** Legea contabilității nr.82/1991 – republicată

DESFĂȘURAREA LECȚIEI

Nr. Crt.	Momentul Lecției	Timpul	Activitatea Profesorului	Activitatea Elevilor	Resurse Materiale	Resurse Procedurale	Forme de organizare a activităților
1.	Organizarea clasei Stabilirea prezenței	2 minute	Se face prezența elevilor din catalog. Notează absenții.	Comunică absenții. Se pregătesc pentru lecție.	Catalogul clasei	➤ conversația	Frontal
2.	Prezentarea lecției noi	48 minute	S-a prezentat titlul lecției noi, conținutul științific al noii lecții, din care elevii și-au însușit cunoștințe despre Registrul Jurnal și Registrul Cartea Mare.	Au luat notițe și și-au însușit noile cunoștințe cu privire la lecția nou predată. Notează în caiete Pun întrebări	Tabla, marker Fișa de documentare, Document	➤ conversația ➤ explicația ➤ expunere	Frontal
3.	Fixarea și sistematizarea conținuturilor predate	80 minute	S-a prezentat conținutul fișei de lucru și răspunde nelămuririlor din fișa de lucru formulate de elevi.	Rețin care este scopul fișei de lucru și pun întrebări cu privire la munca lor. Notează în caiete și la tabla rezolvarea fișei de lucru. Intocmesc Registrul Jurnal Pun întrebări.	Tabla Marker Fișa de lucru Planul de conturi Registrul Jurnal Registrul Cartea Mare	➤ problematizare ➤ demonstrația ➤ expunere ➤ explicația ➤ conversația	Individual și Frontal
4.	Feed-back-ul	15 minute	Se realizează prin întrebări adresate elevilor: Ce cuprinde Registrul Jurnal? Cum sunt consemnate operațiile în Registrul Jurnal?	Răspund întrebărilor puse de profesor.	Tabla Fișa de lucru Caietul Registrul Jurnal	➤ conversația	Frontal
5.	Evaluare finală a lecției	5 minute	Făce aprecieri asupra desfășurării activității. Evaluează elevii. Anunță tema pentru acasă: Se va întocmi Registrul Cartea Mare.	Răspund la întrebările profesorului	Catalogul clasei Registrul Cartea Mare	➤ conversație	Frontal

Fișa de documentare

Prezentarea registrelor contabile obligatorii – Registrul Jurnal și Registrul Cartea Mare

Registrele de contabilitate sunt documente de evidență contabilă cu caracter obligatoriu, prin care se asigură înregistrarea cronologică și sistematică a operațiunilor consemnate în documentele justificative. Ele se prezintă sub formă de registre, foi volante sau liste informatice cu conținut și forme adecvate scopului pentru care au fost elaborate.

Operațiile economice și financiare se consemnează în momentul efectuării lor în documente justificative. Așa cum prevede Legea Contabilității „Orice operație patrimonială se consemnează în momentul efectuării ei într-un act înscris care stă la baza înregistrărilor în contabilitate, dobândind astfel calitatea de document justificativ”. Pe această cale se asigură datele de intrare în sistemul informațional contabil și se fundamentează înregistrarea proprie contului.

Conform Legii Contabilității „Orice agent economic are obligația de a întocmi registre contabile obligatorii”. Aceste registre contabile sunt: Registrul Jurnal, Registrul Cartea Mare și Registrul inventar

Registrul jurnal

Caracteristici:

- Este un document obligatoriu în care se înregistrează lunar, în ordine cronologică, toate operațiile economico-financiare;
- Este un document tipizat, sub formă de registru, care se întocmește într-un singur exemplar de către regiile autonome, societățile comerciale, instituțiile publice, unitățile cooperatiste, asociațiile și celelalte persoane juridice;
- Stă la baza întocmirii Balanței de verificare
Total Registrul Jurnal = Total Rulaj din Balanța de verificare
- Nu circulă, fiind un document de înregistrare contabilă și se arhivează de către unitate care se obligă să-l păstreze (10 ani) împreună cu documentele justificative care au stat la baza întocmirii lui.
- Servește ca probă în litigii.

Schematic registrul se prezintă astfel:

.....

(unitatea)

REGISTRU – JURNAL

Nr. Pagina.....

Nr. crt	Data Inreg.	Documentul (fel, nr, data)	Explicatii	Simboluri conturi		Sume	
				Debitoare	Creditoare	Debitoare	Creditoare
0	1	2	3	4	5	6	7
			Report:				
De reportat:							

Intocmit, _____ Verificat, _____

Registrul Cartea Mare

Caracteristici:

- Este un document obligatoriu în care se înscriu lunar, în ordine sistematică toate conturile corespondente, stabilindu-se situația fiecărui cont: soldul inițial, rulajele debitoare și creditoare și șoldul final.

Servește pentru:

- sistematizarea și structurarea rulajelor fiecărui cont utilizat pe conturi corespondente;
- verificarea înregistrărilor contabile înscrise în registrul jurnal;
- întocmirea bilanței de verificare;
- ca sursă de date pentru analiza activității economice și financiare a unității.

Se arhivează de către unitate care se obligă să-l păstreze (10 ani)

Schematic registrul se prezintă astfel:

.....					
(unitatea)					
Registrul Cartea Mare					
Luna, anul					
- lei -					
Cheltuieli		Venituri		Rezultat M	
D	C	D	C	D	C
60.000			75.000	15.000	15.000
35.000			47.000	TSD 15.000	TSC 15.000
	SFD 95.000	SFC 122.000		SF 0	
Rezultat F		Rezultat consolidat		Rezultat interese care nu controlează	
D	C	D	C	D	C
12.000	12.000	9.600		2.400	
TSD 12.000	TSC 12.000	15.000			
SF 0			SFD 24.600		SFD 2.400
Întocmit,			Verificat,		

Modul 3: CONTABILITATE

CLASA: a XI-a

FIȘĂ DE LUCRU

APLICAȚII PRACTICE PRIVIND ÎNTOCMIREA REGISTRULUI JURNAL ȘI A REGISTRULUI CARTEA MARE LA S.C. „ALFA” S.R.L. ZALĂU

S.C. „ALFA” S.R.L. cu sediul în Municipiul Zalău, județul Sălaj, având cod unic de înregistrare R 1871750, număr de înregistrare la Registrul Comerțului J31/45/2000, cont nr. 251132171 deschis la B.C.R. Sucursala Zalău, prezintă următorul bilanț de deschidere:

BILANȚ ÎNȚIAL

-lei-

ACTIV	SUME	PASIV	SUME
Mărfuri	30.000	Capital subscris vărsat	20.000
Clienți	10.000	Prime de emisiune	5.000
Conturi la bănci în lei	50.000	Furnizori	75.000
Casa în lei	10.000		
TOTAL ACTIV	100.000	TOTAL PASIV	100.000

În cursul lunii mai 2023 au avut loc următoarele operații economice:

1. În data de 05.05.2023 S.C. “ALFA” S.R.L. Zalău achiziționează mărfuri de la S.C. “FLORA” S.A. cu sediul în București, cod unic de înregistrare R 771825, cont nr. 2511725618 deschis la B.R.D. – Victoriei, conform facturii fiscale nr. 1877 :
 - Ciocolată cu lapte 200 buc. * 8 lei/ buc.;
 - Biscuiți cu cremă 50 pachete * 6 lei/pachet;
 - Napolitane 40 pachete * 5 lei/pachet.
2. Achitarea facturii de marfă, se face în data de 10.05.2023, conform ordinii de plată nr. 3536.
3. În data de 12.05.2023 se face încasarea creanțelor – clienți existente în sold de la S.C. “CORA” S.R.L. din Oradea, reprezentând contravaloarea mărfurilor vândute, conform chitanței nr. 224.
4. În data de 13.05.2023, se vând mărfuri, conform facturii fiscale nr. 6489.
5. Încorporarea primelor de emisiune în capitalul social, se face în data de 22.05.2023, conform Hotărârii A.G.A.
6. La final de lună se realizează:
 - Regularizarea TVA-lui;
 - Scăderea din gestiune a mărfii vândute;
 - Închiderea conturilor de cheltuieli și de venituri.

Se cere:

- a) analiza contabilă pe scurt a operațiilor economice;
- b) înregistrarea operațiilor economice în evidența cronologică (Registrul Jurnal);
- c) înregistrarea operațiilor economice în evidența sistematică (Registrul Cartea Mare).

FIȘA DE EVALUARE A PROBEI PRACTICE

Sarcina de lucru	Punctaj max.	Punctaj acordat
a.analiza contabilă pe scurt a operațiilor economice	30 p	
- identificare conturi corespondente (0,5 p/cont) (0,5p*21 conturi)	10,50 p	
- aplicarea regulilor de funcționare a conturilor (0,5 p/cont) (0,5p*21 conturi)	10,50 p	
- întocmire formulă contabilă (1 p/formulă contabilă) (1p*9 formule contabile)	9 p	
b.înregistrarea operațiilor economice în evidența cronologică (Registrul Jurnal)	30 p	
- Completare document (pentru fiecare operație economică completată corect în document se acordă 2,0 p) (2,0 p*9 operații economice)	18 p	
- Calcule realizate	12 p	
c.înregistrarea operațiilor economice în evidența sistematică (Registrul Cartea Mare)	30 p	
- Completare document	9 p	
- Calcule realizate (1 p/cont) (1 p*21 conturi)	21 p	
Punctaj total	90 puncte	
Punctaj oficiu	10 puncte	
Punctaj final total	100 puncte	
Nota- se stabilește prin împărțirea punctajului la 10 și rotunjirea în plus		

**SUBIECT SIMULARE EXAMEN DE BACALAUREAT
CHIMIE ANORGANICĂ
PROBA E. d)**

- Toate subiectele sunt obligatorii. Se acordă 10 puncte din oficiu.
- Timpul de lucru efectiv este de trei ore.

SUBIECTUL I

(40 de puncte)

Subiectul A.

Itemii de la 1 la 10 se referă la substanțe, ale căror formule chimice notate cu litere de la (A) la (F), sunt prezentate mai jos:

(A) S^{2-} (B) NaOH (C) H_2O (D) NaCl (E) Al (F) Na_2O_2

Pentru fiecare item, notați pe foaia de examen numărul de ordine al itemului însoțit de litera corespunzătoare răspunsului corect. Fiecare item are un singur răspuns corect.

1. Atomii substanței (E) au în învelișul electronic:

- | | |
|---|---|
| <ul style="list-style-type: none"> a. doi electroni de valență; b. șapte orbitali ocupați cu electroni; | <ul style="list-style-type: none"> c. șase substraturi ocupate cu electroni; d. un electron pe ultimul strat. |
|---|---|

2. Un ion din specia chimică (A) este izoelectronic cu:

- | | |
|---|---|
| <ul style="list-style-type: none"> a. atomul de neon; b. atomul de argon; | <ul style="list-style-type: none"> c. ionul de sodiu; d. ionul sulfură. |
|---|---|

3. Se consideră ecuațiile reacțiilor:

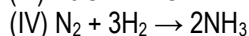
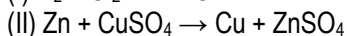
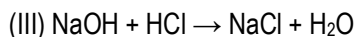
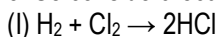

Au loc cu transfer de electroni, reacțiile:

- | | |
|---|---|
| <ul style="list-style-type: none"> a. (I), (II) și (III); b. (I), (II) și (IV); | <ul style="list-style-type: none"> c. (I), (III) și (IV); d. (II), (III) și (IV). |
|---|---|

4. Elementele chimice din compoziția substanței (C):

- | | |
|---|---|
| <ul style="list-style-type: none"> a. aparțin blocului p de elemente; b. au caracter nemetalic; | <ul style="list-style-type: none"> c. sunt situate în aceeași grupă a Tabelului periodic; d. sunt situate în aceeași perioadă a Tabelului periodic. |
|---|---|

5. Metalul din compoziția substanței (D), face parte din blocul elementelor:

- | | |
|--|--|
| <ul style="list-style-type: none"> a. d; b. f; | <ul style="list-style-type: none"> c. p; d. s. |
|--|--|

6. Numărul de oxidare al oxigenului în compusul (F) este:

- | | |
|--|---|
| <ul style="list-style-type: none"> a. + 2; b. - 2; | <ul style="list-style-type: none"> c. 0; d. -1. |
|--|---|

7. Atomii elementului chimic din compoziția speciei (E) au sarcina nucleară:

- | | |
|--|--|
| <ul style="list-style-type: none"> a. +15; b. +16; | <ul style="list-style-type: none"> c. +13; d. +18. |
|--|--|

8. Există același număr de atomi în:

- | | |
|--|--|
| <ul style="list-style-type: none"> a. 2 mol de compus (D) și 3 mol de compus (E); b. 3 mol de compus (D) și 2 mol de compus (E); | <ul style="list-style-type: none"> c. 3 mol de compus (E) și 1 mol de compus (F); d. 4 mol de compus (E) și 1 mol de compus (F). |
|--|--|

9. În 2 mol de compus (F) sunt:

- | | |
|---|--|
| <ul style="list-style-type: none"> a. 48 g de oxigen; b. 54 g de sodiu; | <ul style="list-style-type: none"> c. 6,4 g de oxigen; d. 92 g de sodiu. |
|---|--|

10. Raportul masic în specia chimică (B) este:

- | | |
|---|---|
| <ul style="list-style-type: none"> a. Na:O:H = 1:1:1; b. Na:O:H = 23:16:1 | <ul style="list-style-type: none"> c. Na:O:H = 11:8:1; d. Na:O:H = 23:8:1 |
|---|---|

30 de puncte

Subiectul B.

Citiți următoarele enunțuri. Dacă apreciați că enunțul este adevărat scrieți, pe foaia de examen, numărul de ordine al enunțului și litera A. Dacă apreciați că enunțul este fals scrieți, pe foaia de examen, numărul de ordine al enunțului și litera F.

1. Mișcarea de spin este mișcarea electronilor în jurul nucleului;
2. Electronii din primul strat electronic ai unui atom au energie minimă.
3. În aer, aluminiul se acoperă cu un strat compact și aderent de oxid, care îl protejează împotriva coroziunii.
4. Condițiile standard de temperatură și de presiune sunt 273 K și 1 atm.
5. Clorul substituie iodul din iodura de potasiu, deoarece are caracter nemetalic mai pronunțat decât iodul.

10 puncte

Subiectul C

- Un atom cu sarcina nucleară +26 are numărul de neutroni cu 4 mai mare decât cel al protonilor. Determinați numărul de masă al atomului. **3 puncte**
- Atomul unui element chimic (E) are în învelișul electronic cinci orbitali ocupați cu electroni, dintre care trei sunt monoelectronici. Scrieți configurația electronică a atomului elementului (E)
 - Notați poziția în Tabelul periodic (grupa, perioada) a elementului (E). **3 puncte**
- Modelați procesul de ionizare al aluminiului, utilizând simbolul elementului chimic și puncte pentru reprezentarea electronilor. **3 puncte**
 - Notați caracterul electrochimic al aluminiului. **3 puncte**
- Modelați procesul de ionizare a atomului de oxigen, utilizând simbolul elementului chimic și puncte pentru reprezentarea electronilor. **2 puncte**
- Se amestecă 200 mL soluție de acid clorhidric de concentrație 0,1 M cu 300 mL soluție de acid clorhidric de concentrație 0,4 M cu și cu apă distilată. Se obțin 700 mL de soluție (S), de concentrație x M. Determinați valoarea concentrației molare necunoscute, x. **4 puncte**

Subiectul D

- Într-un vas se introduc 20 mL de soluție de hidroxid de sodiu, de concentrație 2 M și 4 g de soluție de hidroxid de sodiu, de concentrație procentuală masică x%. Se adaugă apă distilată, obținându-se o soluție finală cu volumul de 100 mL și concentrația 0,5 M. Determinați valoarea concentrației procentuale x%. **5 puncte**
- Scrieți ecuația reacției dintre clor și sodiu. **2 puncte**
- Se tratează cu clor o bucată de sodiu. Știind că în reacție s-au introdus 89,6 L de clor, măsurați în condiții normale de temperatură și de presiune, la un randament al reacției de 70%, determinați masa de sare formată, exprimată în grame. **3 puncte**

SUBIECTUL al III-lea**(25 de puncte)****Subiectul E**

- Ecuația termochimică de ardere a acetonei este:

$$C_3H_6O(l) + 4O_2(g) \rightarrow 3CO_2(g) + 3H_2O(l) + 1789,5 \text{ kJ}$$
 Calculați entalpia molară de formare standard a acetonei, exprimată în kilojouli pe mol, utilizând ecuația termochimică a reacției de obținere a acestuia și entalpiile molare de formare standard: $\Delta_f H^0 CO_2(g) = -393,5 \text{ kJ/mol}$, $\Delta_f H^0 H_2O(l) = -285,8 \text{ kJ/mol}$. **3 puncte**
- Determinați masa de acetonă, exprimată în grame, care trebuie supusă arderii pentru ca din reacție să rezulte căldura de 894,75 kJ. Utilizați informații de la *punctul 1*. **2 puncte**
- La încălzirea unei probe de apă la 15 °C la 40 °C s-au consumat 1254 kJ, căldură obținută la arderea unui combustibil. Determinați masa probei de apă, exprimată în kilograme, Se consideră că nu au loc pierderi de căldură. **3 puncte**
- Aplicați legea lui Hess pentru a determina variația de entalpie $\Delta_r H^0$, a reacției:

$$2B(s) + 3H_2(g) \rightarrow B_2H_6(g), \Delta_r H^0$$
 în funcție de valorile entalpiilor reacțiilor redade de ecuațiile termochimice:
 - $B_2H_6(g) + 3O_2(g) \rightarrow B_2O_3(s) + 3H_2O(g)$ $\Delta_r H^0_1$
 - $2B(s) + 3/2O_2(g) \rightarrow B_2O_3(s)$ $\Delta_r H^0_2$
 - $H_2(g) + 1/2O_2(g) \rightarrow H_2O(g)$ $\Delta_r H^0_3$**4 puncte**
- Utilizați ecuația termochimică a reacției de hidrogenare a etenei (C_2H_4) pentru obținerea etanului (C_2H_6):

$$C_2H_4(g) + H_2(g) \rightarrow C_2H_6(g), \Delta_r H^0 < 0$$
 pentru a scrie relația matematică dintre entalpiile molare de formare standard ale celor două hidrocarburi. **3 puncte**
 - Precizați care dintre hidrocarburi este mai stabilă. **3 puncte**

Subiectul F

- Clorul poate fi obținut în laborator din clorura de sodiu. Ecuația reacției care are loc este:

$$\dots MnO_2 + \dots H_2SO_4 + \dots NaCl \rightarrow \dots MnSO_4 + \dots Cl_2 + \dots Na_2SO_4 + \dots H_2O$$
 - Scrieți ecuațiile proceselor de oxidare, respectiv de reducere, care au loc în această reacție. **3 puncte**
 - Notați rolul clorurii de sodiu (agent oxidant/ agent reducător). **1 punct**
 - Notați coeficienții stoichiometrici ai ecuației reacției de la punctul 1. **4 puncte**
 - Calculați numărul atomilor din 4,48 L de CO_2 , măsurați în condiții normale de temperatură și de presiune. **2 puncte**
 - Determinați masa de hidrogen din 252 g de apă, exprimată în grame. **4 puncte**
 - Determinați volumul ocupat de 365 g de acid clorhidric, exprimat în litri, măsurat la 127°C și 5 atm. **2 puncte**
- Numere atomice:** H-1; He- 2; O-8; F- 9; Ne-10; Na-11; Mg-12; Al-13; S-16; Cl-17, Ar-18
Mase atomice: H- 1; C- 12; O- 16; Na-23; Al- 27; Cl-35,5.
Constanta molară a gazelor: R = 0,082 L · atm · mol⁻¹ · K⁻¹. **Volumul molar (condiții normale):** V = 22,4 L · mol⁻¹.
Căldura specifică a apei: c = 4,18 kJ · kg⁻¹ · K⁻¹. **Numărul lui Avogadro:** N = 6,022 · 10²³ mol⁻¹.

Barem simulare examenul de bacalaureat
Proba E. d)
Chimie anorganică
BAREM DE EVALUARE ȘI DE NOTARE

- Se punctează orice modalitate de rezolvare corectă a cerințelor.
- Nu se acordă fracțiuni de punct.
- Se acordă 10 puncte din oficiu. Nota finală se calculează prin împărțirea la 10 a punctajului total acordat pentru lucrare.

SUBIECTUL I **(40 de puncte)**

Pentru itemii acestui subiect, în situația în care, candidatul scrie numărul itemului însoțit de mai multe litere și nu de o singură literă, așa cum prevede cerința, se acordă 0 puncte.

Subiectul A **30 puncte**
 1. b; 2. b; 3. b; 4. b; 5. d; 6. d; 7. c; 8. d; 9. d; 10. b. (10x3p)

Subiectul B **10 puncte**
 1. F ; 2. A ; 3. A ; 4. F; 5. A . (5x2p)

SUBIECTUL al II - lea **(25 de puncte)**

Subiectul C **15 puncte**
 1. Raționament corect (1p), calcule (1p), A=56 **2 p**

2. a. Scrierea configurației electronice a atomului elementului (E), care are în învelișul electronic 5 orbitali ocupați cu electroni:
 $1s^2 2s^2 2p^3$ (1p)

b. Notarea poziției elementului (E) în Tabelul periodic: grupa 15 (sau grupa V A) (1p), perioada 2 (1p) **3 p**

3. a. Modelarea procesului de ionizare a atomului de aluminiu, utilizând simbolul elementului chimic și puncte pentru reprezentarea electronilor (2p)

b. Notarea caracterului electrochimic al aluminiului: caracter electropozitiv (1p) **3 p**

4. Modelarea procesului de ionizare a atomului de aluminiu, utilizând simbolul elementului chimic și puncte pentru reprezentarea electronilor (2p) **2 p**

5. Raționament corect (4p), calcule (1p), x% = 0,2M **5 p**

Subiectul D **10 puncte**

1. Raționament corect (4p), calcule (1p), x% = 10% **5 p**

2. Scrierea reacției dintre sodiu și clor-pentru scrierea corectă a formulelor chimice ale reactanților și a produsului de reacție (1p), pentru notarea coeficienților stoechiometrici ai ecuației reacției (1p) **2 p**

3. Raționament corect (2p), calcule (1p), m = 327,6 g NaCl **3 p**

SUBIECTUL al III - lea **(25 de puncte)**

Subiectul E **15 puncte**

1. Raționament corect (2p), calcule (1p), $\Delta_f H^0 C_3H_6O(l) = -248,4 \text{ kJ}\cdot\text{mol}^{-1}$ **3 p**

2. Raționament corect (2p), calcule (1p), m = 29 g C_3H_6O **2 p**

3. Raționament corect (2p), calcule (1p), m = 12 kg H_2O **3 p**

4. $\Delta_f H^0 = -\Delta_f H^0_1 + \Delta_f H^0_2 + 3 \Delta_f H^0_3$ **4 p**

5. a. $\Delta_f H^0 C_2H_6(g) < \Delta_f H^0 C_2H_4(g)$ (2p)

b. hidrocarburi este mai stabilă este C_2H_6 (1p) **3 p**

Subiectul F **10 puncte**

1. a. scrierea ecuațiilor proceselor de oxidare a clorului (1p), respectiv de reducere a manganului (1p)

b. notarea rolului clorurii de sodiu: agent reducător (1p) **3 p**

2. notarea coeficienților stoechiometrici ai ecuației reacției:

$MnO_2 + 2H_2SO_4 + 2NaCl \rightarrow MnSO_4 + Cl_2 + Na_2SO_4 + 2H_2O$ **1 p**

3. a. Raționament corect (1p), calcule (1p), $N = 3,6132 \cdot 10^{23} \text{ mol}^{-1}$ **4 p**

b. Raționament corect (1p), calcule (1p), m = 28g oxigen.

4. Raționament corect (1p), calcule (1p), V= 65,6 L HCl **2p**

Importanța lecturii

Profesor pentru învățământul primar și preșcolar, Ana Maria Cotuțiu, Școala Gimnazială Internațională Spectrum, Cluj

În ziua de astăzi, nivelurile de stres pot fi destul de mari, mai ales acolo unde responsabilitățile de la locul de muncă se cumulează cu cele de acasă. Există o mulțime de modalități de a te relaxa, iar lectura este una dintre cele mai simple. Dacă răsfoiești paginile unei cărți la finalul zilei, mai ales dacă a fost una dificilă, acest lucru te va ajuta să te calmezi și chiar să dormi mai bine.

Cititul este cea mai bună modalitate de a-ți îmbogăți vocabularul, prin urmare de a-ți îmbunătăți exprimarea orală și scrisă. Cărțile îți deschid porțile către numeroase universuri fascinante. Dacă ești pasionat de orice domeniu, cărțile îți pot hrăni și satisface curiozitatea. Cărțile sunt covorul nostru magic care ne ajută să călătorim în toată lumea și să descoperim locuri și culturi diferite, să cunoaștem oameni și povești nemaipomenite.

Azi ne este din ce în ce mai dificil să-i facem pe copii să citească și pare imposibil uneori acest lucru. Menirea noastră ca și cadre didactice este de a le dezvolta această plăcere pentru lectură folosind cât mai multe metode și strategii interesante. Este foarte important modul în care citim și cât de bine stăpânim cititul, existând mai multe tipuri de citire. Citirea corectă presupune citirea fără silabisire, fără adăugiri, repetări sau inversiuni de sunete sau cuvinte, pronunțarea corectă a cuvintelor, manifestarea independenței în citirea unui text (fără ajutor). Citirea conștientă înseamnă înțelegerea celor citite, a mesajului comunicat de text, iar citirea expresivă înseamnă modularea vocii în funcție de semnele de punctuație și exprimarea unor stări afective sugerate de mesajul textului.¹ La clasă există o serie de algoritmi în lectură cum ar fi pregătirea pentru citire/lectură care include activități de captare a atenției, de trezire a interesului elevilor (motivarea pentru lectură) pentru textul ce urmează a fi citit. Un alt algoritm ar fi lectura integrală a textului ce poate fi efectuată de profesorul pentru învățământ primar (citire model) sau de către elevi (acasă sau în clasă, prin activitate independentă). Un ultim algoritm poate fi citirea pe fragmente, analiza textului și extragerea ideilor principale, alcătuirea planului de idei cu ocazia conceperii și proiectării lecției, profesorul împarte textul în fragmente.²

Activitatea didactică la clasă se desfășoară, în general, astfel: citirea de către elevi, cu voce tare sau în gând, a primului fragment și sublinierea cuvintelor necunoscute, explicarea cuvintelor necunoscute, formularea de întrebări și răspunsuri pentru clarificarea mesajului, formularea și notarea

¹ Liliana Catruna, *Jocul cuvintelor*, editura Aramis Print, București, 2005

² Magdalena Dumitrana, *Educarea limbajului în învățământul preșcolar*, Editura Compania, București, 2001

ideii principale a fragmentului citit, iar după parcurgerea aceluiași pași pentru ultimul fragment, pe tablă și în caietele elevilor se va regăsi planul de idei al textului citit .

Exemple de citire ar fi citirea în gând care contribuie la dezvoltarea memoriei vizuale și la o independență totală în citire, citirea selectivă care contribuie la evitarea învățării mecanice, la controlarea atenției elevilor și la formarea capacității de selecție, citirea în lanț care asigură exersarea citirii de către toți elevii clasei, citirea pe roluri care se aplică în cazul textelor dialogate, este un procedeu mult îndrăgit de elevi. Exemplele de tehnici ale analizei textului sunt, de asemenea, foarte importante iar aici aș dori să le enumăr pe cele mai des folosite la clasa mea. Intrarea în lumea textului o fac prin metodele de „spargere a gheții” sau de „încălzire”, care pot motiva elevii: brainstormingul, folosirea unor ghicitori sau proverbe. Atunci când îi pun să exploreze textul, elevii intră în contact direct cu textul (prin lectura cu voce tare, prin lectura în gând etc.). Ieșirea din lumea textului se poate realiza prin dramatizări, jocuri de rol; prezentarea mesajului textului prin alte modalități de exprimare (desen, modelare etc.).

Exemple de lecturi realizate la clasa mea



Fișe folosite la clasă

FIȘĂ DE LECTURĂ	
Titlul lecturii este.....	
Autorul lecturii este.....	
Personajele lecturii sunt.....	
Cuvinte necunoscute:	<input type="text"/>
Expresii deosebite :	<input type="text"/>
Povestirea pe scurt a textului:
M-a impresionat foarte mult.....pentru că.....	
DESEN:	<input type="text"/>



Cufărul cu lecturi a fost o activitate foarte îndrăgită de copiii prin care i-am motivat să citească cât mai multe cărți. Pe măsură ce elevii termină de citit o carte, vor primi un bănuț pentru a nota titlul și autorul cărții citite, iar apoi bănuțul va fi lipit pe cufăr. Elevul care a citit deja 5 cărți și a lipit pe cufăr deja 5 bănuți va primi la a șasea carte citită un rubin, trecând astfel la nivelul următor. Elevul care a citit 10 cărți, 5 cu un bănuț și 5 cu un rubin, la a unsprezecea va primi un diamant pentru a nota titlul și autorul și pentru a o lipi pe cufăr, trecând astfel la ultimul nivel. Atunci când elevul spune că a terminat de citit o carte și cere bănuț sau diamant pentru a le lipi pe cufăr, învățătoarea poate să-i adreseze câteva întrebări simple de unde se va vedea clar dacă elevul a citit sau nu cartea.

O altă activitate foarte interesantă a fost punerea în practică la clasă, o dată pe săptămână, ora de lectură. Așadar, am pornit de la a da un titlu acestei activități și de a-i aloca timpul special. Clubul de lectură „Cartea, liniștea și eu” a avut loc în fiecare vineri de la ora 12:00 la ora 12:45 în sala de clasă. Elevii au primit la începutul anului școlar o listă cu cărțile propuse pentru acest club. Fiecărei luni i-a fost alocată o carte-obligatorie, dar și posibilitatea de a citi și alte cărți. Cartea lunii a fost dezbătută în fiecare ultimă vineri a lunii în cadrul unei ore-activități mai speciale. Copiii cititori au fost recompensați cu diverse daruri care de cele mai multe ori aveau legătură cu cartea citită. Astfel, elevii au reușit să citească cel puțin 10 cărți într-un an școlar. Scopul acestei activități a fost motivarea elevilor de a citi zilnic.

Aș dori să închei cu un citat foarte drag mie:

„Adevăratul cititor, la fel cu adevăratul drumeț, e acela care citește de dragul de a citi, care își face din satisfacțiile ce-i provoacă lectura deprinderi superioare și care nu obosește niciodată” (Perpessicius).³

Bibliografie

Catrana Liliana , *Jocul cuvintelor*, editura Aramis Print, București, 2005

Dumitrana Magdalena, *Educarea limbajului în învățământul preșcolar*, Editura Compania, București, 2001

Ion Berca, *Metodica predării Limbii Române*, editura Didactică și Pedagogică, București, 1964

³ Ion Berca, *Metodica predării Limbii Române*, editura Didactică și Pedagogică, București, 1964

ELEMENTE DE METODICA LIMBII ȘI LITERATURII ROMÂNE UTILIZATE ÎN PROCESUL DE PREDARE ȘI ÎNVĂȚAREA NOȚIUNII DE ELEMENTE DE RELAȚIE

Studiu de specialitate

1. Strategia didactică

Studierea limbii și literaturii române în școală presupune un proces didactic bazat pe metode și procedee specifice, alese de fiecare cadru didactic în funcție de obiectivele urmărite și de resursele pe care le poate exploata. Este ceea ce se numește „strategie didactică”. Această sintagmă este folosită în didactica modernă în două accepțiuni, fiind considerată atât o concepție metodologică, cât și combinarea practică a metodelor și mijloacelor de învățământ prin care pot fi atinse obiectivele operaționale propuse.

Pentru ca obiectivele specifice limbii române să fie atinse se impune alegerea unor **strategii didactice** optime care să asigure reușita procesului de învățare. Se alege astfel un mod de organizare a procesului instructiv, se stabilește linia directoare ce trebuie urmată, operațiile de gândire pe care elevii trebuie să le realizeze pentru a dobândi cunoștințele, comportamentele dorite (identificarea, comparația, analiza, abstractizarea, generalizarea, concretizarea).

Condiția unei strategii eficiente este realizarea unei învățări active în care profesorul să aibă doar rolul unui ghid, iar elevii să depună eforturi proprii în realizarea învățării. Teoreticianul C. Cucuș a realizat o comparație între tradițional și modern, pe baza Curriculumului național din 1998.

În tabelul următor sunt expuse caracteristicile celor două orientări, autorul menționând apoi faptul că la clasă profesorii îmbină ambele tipuri de didactică.¹

¹Constantin Cucuș, *Pedagogie*, ediția a II-a revăzută și adăugită, Iași, Editura Polirom, 2006, p. 284.

CRITERII	STRATEGII DIDACTICE	
	ORIENTARE TRADIȚIONALĂ	ORIENTARE MODERNĂ
ROLUL ELEVULUI	Urmărește prelegerea, expunerea, explicația profesorului	Exprimă puncte de vedere proprii
	Încearcă să rețină și să reproducă ideile auzite	Realizează un schimb de idei cu ceilalți
	Acceptă în mod pasiv ideile transmise	Argumentează; pune și își pune întrebări cu scopul de a înțelege, de a realiza sensul unor idei
	Lucrează izolat	Cooperează în rezolvarea problemelor și a sarcinilor de lucru
ROLUL PROFESORULUI	Expune, ține prelegeri,	Facilitează și moderează învățarea
	Impune puncte de vedere	Ajută elevii să înțeleagă și să explice punctele de vedere proprii
	Se consideră și se manifestă în permanență ca un părinte	Este partener în învățare
MODUL DE REALIZARE A ÎNVĂȚĂRII	Predominant prin memorare și reproducere de cunoștințe, prin apel doar la exemple "clasice", validate	Predominant prin formare de competențe și deprinderi practice

	Competiție între elevi, cu scopul de ierarhizare	Învățare prin cooperare
EVALUAREA	Măsurarea și aprecierea cunoștințelor(ce știe elevul)	Măsurarea și aprecierea competențelor(ce poate să facă elevul cu ceea ce știe)
	Accent pe aspectul cantitativ(cât de multă informație deține elevul)	Accent pe elementele de ordin calitativ(valori, atitudini)
	Vizează clasificarea”statică” a elevilor	Vizează progresul de învățare la fiecare elev

Rata medie de reținere în cadrul diferitelor strategii de învățare, pasive sau active, poate fi redată într-o piramidă cum este următoarea:

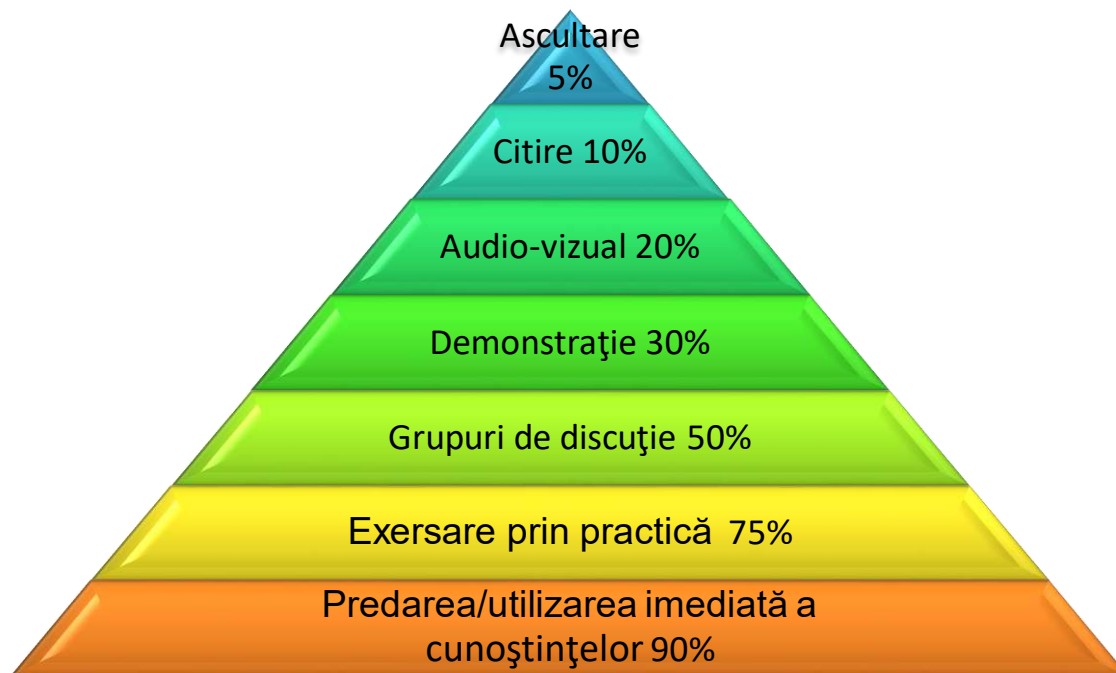

Ținând seama de aceste realități, profesorul trebuie să găsească metodele cele mai bune pentru ca demersul didactic să fie eficient, asta însemnând că el trebuie să îmbine metodele tradiționale, pasive, ce corespund primelor patru nivele ale piramidei, cu metodele moderne, active, corespunzătoare ultimelor trei nivele.

Cu referire la opoziția tradițional-modern, în cadrul orelor de limba și literatura română, mai ales în cele de însușire a noțiunilor, conceptelor, regulilor gramaticale, se folosesc metode inductive, tradiționale, și metode deductive, moderne. *Descoperirea inductivă* se bazează pe raționamentul inductiv în care gândirea progresează de la singular la particular spre general. Pe baza unor fapte particulare, elevii ajung la concluzii generale. *Descoperirea deductivă* se bazează pe raționamentul deductiv, în care de la adevăruri generale, gândirea se mișcă spre adevăruri mai puțin generale sau particulare. Elevul pornește de la cazuri generale, definiții, reguli, principii pentru a ajunge la judecăți particulare.² Ele țin de logica gândirii. În cazul strategiilor inductive, se pleacă de la concret spre abstract, elevul fiind pus în fața realității și condus treptat spre principiile care explică faptele.

În noua *Programă de limba și literatura română* este evidențiată necesitatea activizării procesului de învățare:

²Sorin Cristea, *Dicționar de pedagogie*, București, Editura Litera- Litera International, 2000, p. 201.

„Centrarea pe elev, ca subiect al activității instructiv-educative presupune respectarea unor exigențe ale învățării durabile, așa cum sunt:

- utilizarea unor metode active care pot contribui la dezvoltarea capacității de comunicare, de manifestare a spiritului critic, tolerant, deschis și creativ;*
- exersarea lucrului în echipă, a cooperării și/sau a competiției;*
- realizarea unor activități diverse de receptare și producere de mesaje orale și scrise, care să dea posibilitatea tuturor elevilor de a se participa la propria învățare;*
- integrarea, în predare-învățare-evaluare, a elementelor de conținut din cele trei domenii ale disciplinei (lectură, practica rațională și funcțională a limbii, elemente de construcție a comunicării), pentru a le oferi elevilor motivații pentru învățare și un demers coerent integrator al formării capacităților de comunicare.”³*

³MECI, Programe școlare Limba și literatura română, clasele a V-a – a VIII-a, București, 2009, p.3.

Proiectul Educațional Internațional "EXCELENȚĂ EDUCAȚIONALĂ - Practici și Perspective"

Secțiunea 2: Exemple de bune practici

Autor: Cristea Diana

Liceul Teologic Penticostal Arad

Exemple de activități de învățare

1. Limba și literatura română la clasa a V-a

Textul narativ literar

1.A.

Activitatea este parte a unei lecții de limba și literatura română la clasa a V-a, despre basmul popular (elemente specifice textului narativ literar), în care sunt utilizate materiale digitale în scopul incluziunii unor elevi cu CES.

Competențele specifice vizate din programa școlară:

2.4. Manifestarea interesului și focalizarea atenției în timpul lecturii unor texte pe teme familiare

2.5. Observarea comportamentelor și a atitudinilor de lectură, identificând aspectele care necesită îmbunătățire

Desfășurarea activității:

Se vizionează partea introductivă a Unității 5 din manualul digital de clasa a V-a, (ed. ArtKlett, autori Florentina Sâmișăian, Sofia Dobra, Monica Halaszi, Anca Davidoiu-Roman), materialul video „Lumea basmelor”:

Lecția 1. Textul narativ literar



Se discută frontal despre conținutul materialului pentru a se evidenția tema lecției: basmul, text narativ literar. Se notează titlul pe tablă și în caiete.

Utilizând secțiunea „Pentru început” din manual, elevii sunt rugați să asocieze imaginile date cu un basm cunoscut de ei:



Elevii numiți de profesor spun titlurile basmelor care cred că se pot asocia cu imaginile date. Se pot nota câteva titluri pe tablă, apoi profesorul anunță titlul basmului care urmează a fi studiat: „Zâna Munților”. Se notează titlul pe tablă și li se cere elevilor să facă predicții (activitate frontală) în legătură cu conținutul textului. Fiecare elev notează în caiete 3 idei despre ce crede că va conține textul.

Li se cere elevilor să urmărească textul în manual (pag. 140), iar profesorul deschide fișierul video următor (link: https://youtu.be/hUDGk2UIGQw?si=8DizzZk8B11-mxJ_):



Elevii ascultă lectura textului, urmărind textul scris.

Se discută despre conținutul textului (se explică unele cuvinte sau pasaje neclare, se precizează personajele, acțiuni din text reținute de elevi etc.).

Profesorul distribuie fișa explozia stelară și explică elevilor cerințele cuprinse în fișă. Elevii sunt rugați să o completeze individual:

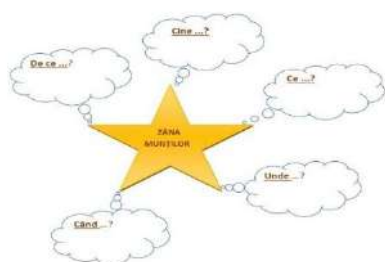

În clasa în care s-a desfășurat activitatea există un elev cu CES (retard mental ușor, hipomnezie). Profesorul explică cerințele elevului cu CES și îl ajută să își completeze fișa.

Se verifică prin sondaj felul în care elevii au rezolvat cerințele. Se corectează sau se completează unele răspunsuri dacă este cazul.

Elevii sunt rugați să revină la ceea ce au notat în caiete la începutul orei (cele trei predicții făcute plecând de la titlul basmului) și li se cere să spună dacă s-a adevărit vreuna dintre predicțiile făcute).

Leția se încheie cu discuția despre ce le-a plăcut elevilor cel mai mult în basm.

Tema pentru acasă: 3/143:

- 3 Ce personaj ți-a plăcut mai mult? Seamănă cu alte personaje din literatură sau din filme?

Elevul cu CES din clasă are retard mental ușor, hipomnezie. Prezintă probleme legate de cititul unui text în ritm normal pentru clasa a V-a, înțelegerea și explicarea unor fapte cuprinse în text. În general, realizează toate activitățile într-un ritm mult mai lent decât ceilalți elevi și reține doar elementele simple, de bază din textul literar.

Utilizarea materialelor didactice digitale îi facilitează concentrarea, menținerea atenției asupra sarcinii date. Materialul video cuprinzând lectura textului a facilitat parcurgerea acestuia în același ritm ca și ceilalți elevi, oferind posibilitatea participării la discuțiile despre text care au urmat. Aspectul vizual al fișei de lucru facilitează organizarea vizuală a informațiilor și gruparea acestora.

Resurse materiale necesare desfășurării lecției:

- acces la Internet, laptop/ tabletă/ calculator, video-proiector/ smart TV, tablă, marker

1.B.

Pentru exemplificarea unei alte activități de învățare în care sunt utilizate materiale digitale în scopul incluziunii unor elevi cu CES, am ales o altă lecție de limba și literatura română la clasa a V-a, despre textul narativ literar (parte introductivă a unei lecții despre elemente de structură specifice textului narativ literar).

Competențele specifice vizate din programa școlară:

2.1. Identificarea informațiilor importante din texte literare și nonliterare, continue, discontinue și multimodale

2.2. Identificarea temei și a ideilor principale și secundare din texte diverse

Desfășurarea activității:

Se cere elevilor să urmărească textul în manual (pag. 140), iar profesorul deschide fișierul video următor pentru a reactualiza lectura textului suport. (link: https://youtu.be/1_IHILVEpUM?si=Fyl_BW0GR0EpvRFJ)



Elevii ascultă lectura textului, urmărind textul scris.

Se discută despre acțiunea textului, despre personaje, despre ordinea desfășurării evenimentelor.

Elevii sunt împărțiți pe grupe. Li se cere să împartă textul pe fragmente logice și să aleagă un cuvânt (dintre cele sugerate la pagina 15 în manual) care sugerează ce conține fiecare fragment:



Se verifică apoi împărțirea pe fragmente și cuvintele cheie alese. Li se explică elevilor noțiunea de *cuvânt cheie*, apoi cea de *idee principală*, plecând de la cuvântul cheie al primului fragment.

Elevilor li se cere să formuleze ideile principale ale celorlalte fragmente utilizând cuvintele cheie.

Elevul cu CES din clasă are retard mental ușor, hipomnezie. Prezintă probleme legate de cititul unui text în ritm normal pentru clasa a V-a, înțelegerea raportului cauză-efect între faptele cuprinse în text. În general, realizează toate activitățile într-un ritm mult mai lent decât ceilalți elevi și reține doar elementele simple, de bază din textul literar.

Activitățile desfășurate pe parcursul lecției depășesc nivelul de competențe și complexitate ale capacităților intelectuale ale elevului. El va primi sarcini simplificate, adaptate nevoilor proprii.

Elevul primește o fișă de lucru. Va trebui să alcătuiască enunțuri despre textul studiat utilizând cuvintele cheie sugerate în manual:



Următoarea sarcină de lucru constă în ordonarea logică și temporală a ideilor principale ale textului utilizând aplicația interactivă din manualul digital (<https://manuale.edu.ro/manuale/Clasa%20a%20V-a/Limba%20si%20literatura%20romana/QVJUIEtMRVRU/#book/u01-14-15>):



Elevului i se permite să încerce de mai multe ori ordonarea evenimentelor, având și posibilitatea utilizării textului din manual. După obținerea răspunsului corect, elevul transcrie în caiet ideile în ordinea desfășurării lor.

Utilizarea materialelor didactice digitale îi facilitează concentrarea, menținerea atenției asupra sarcinii date.

Materialul video cuprinzând lectura textului a facilitat parcurgerea acestuia în același ritm ca și ceilalți elevi. Aspectul vizual al fișei de lucru facilitează organizarea vizuală a informațiilor și menținerea atenției. De asemenea, elevul este încurajat să marcheze activitățile parcurse deja (să încercuiască cuvintele utilizate) pentru a avea un sentiment de satisfacție a rezolvării unei părți a sarcinii de lucru și a conștientiza progresul făcut.

Resurse materiale necesare desfășurării lecției:

- acces la Internet, laptop/ tabletă/ calculator, video-proiector/ smart TV, tablă, marker

2. Limba și literatura română la clasa a IX-a Literatura și alte arte

Am să descriu aplicarea metodei „știu/ vreau să știu/ am învățat” la o lecție de limba și literatura română la clasa a IX-a, cu referire la o scurtă istorie a cinematografeii (parte a unei lecții despre elemente specifice limbajului cinematografic), activitate de învățare în care sunt utilizate materiale digitale în scopul incluziunii unor elevi cu CES.

Competența specifică vizată din programa școlară:

2.7. Compararea limbajului cinematografic cu acela al textului scris

Desfășurarea activității:

Profesorul înmânează elevilor fișa următoare (sau se poate scrie pe tablă capul de tabel):

Știu	Vreau să știu	Am învățat

El informează elevii că urmează să discute despre cinematografie (specificul limbajului cinematografic, în comparație cu textul scris). Elevii sunt întrebați ce știu ei despre evoluția cinematografeii.

Timp de 5 minute elevii sunt rugați să completeze câteva informații despre evoluția cinematografeii, din cunoștințele lor, în prima coloană a tabelului sau în caiete.

Această etapă a activității se poate realiza și prin metoda *brainstorming*, elevii putând lucra individual, pe perechi sau în echipe, în funcție de nivelul sau profilul psihologic al clasei.

În următoarea etapă, elevii va trebui să se gândească la ce ar mai dori/ ar trebui să știe despre cinematografie și să completeze a doua coloană a tabelului. Li se acordă tot 5 minute pentru această etapă.

Se discută apoi (timp de 5 minute) ce au notat diverși elevi, prin activitate frontală și prin nominalizarea unora dintre elevi de către profesor.

Se pot despărți cele două etape și se poate verifica după completarea fiecărei coloane, dacă se dorește o mai mare omogenitate în ceea ce privește conținutul final al fișelor elevilor.

Se pot nota unele idei pe tablă pentru a putea avea o schiță a activității la sfârșitul orei sau se poate opta pentru realizarea unei schițe logice finale, cuprinzând toate informațiile vehiculate pe parcursul orei.

În următoarea etapă, li se acordă elevilor 20 de minute pentru a parcurge materialul despre istoria cinematografeii accesând linkul furnizat de către profesor (<https://padlet.com/cristea/istoria-cinematografeii-ernuag641atl2nx6>) sau accesând lecția „Literatură și alte arte”, postată anterior în Classroom (<https://library.livresq.com/details/60e405a47992070007b0e7c6>). Se poate parcurge și împreună cu toată clasa (în funcție de dotarea tehnologică a sălii de clasă în care se desfășoară activitatea):

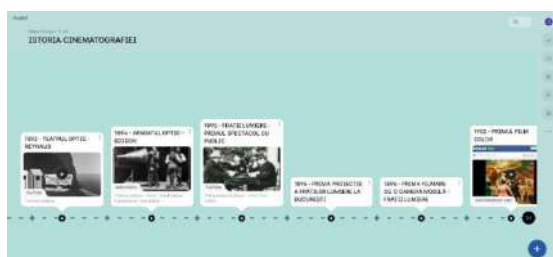

Materialul cuprinde momentele importante din evoluția cinematografeii, selecția evenimentelor fiind cea cuprinsă în manualul de Limba și literatura română pentru clasa a IX-a, editura Art, autori Adrian Costache, Florin Ioniță, M. N. Lascăr, Adrian Săvoiu.

Pe măsură ce parcurg materialul, elevii trebuie să completeze ultima coloană a tabelului. Ei

trebuie să diferențieze între informațiile deținute anterior, selectând doar informațiile noi, care trebuie să apară la rubrica *Am învățat*.

Dacă activitatea s-a desfășurat pe grupe sau individual, la finalizarea parcurgerii materialului se prezintă informațiile notate de către câțiva elevi sau de reprezentanții grupelor și, dacă este cazul, se corectează sau se completează.

După clarificarea eventualelor neînțelegeri, elevii trebuie să completeze un chestionar interactiv existent în lecția din platforma Livresq:



În clasa în care s-a desfășurat activitatea există o **elevă cu CES** (autism înalt funcțional). Eleva este capabilă să se concentreze asupra sarcinilor de lucru, să ia notițe împreună cu ceilalți colegi. E capabilă să parcurgă un text sau un material video sau audio și să identifice și să rețină informații.

Eleva prezintă dificultăți în colaborarea/ comunicarea cu ceilalți colegi, în organizarea logică a unui material, în formularea unor enunțuri complexe.

Posibilitatea parcurgerii individuale a materialelor și caracterul interactiv al materialelor didactice digitale au facilitat participarea activă a elevei respective la activitățile desfășurate. A reținut informațiile secvențiale și a completat chestionarul interactiv.

Resurse materiale necesare desfășurării lecției:

- acces la Internet, laptop/ tabletă/ calculator, video-proiector/ smart TV, tablă/ flipchart

3. Limba și literatura română la clasa a X-a Romanul realist (*Enigma Otiliei*, G. Călinescu - incipit)

Activitatea următoare este parte a unei lecții de limba și literatura română la clasa a X-a, care vizează discutarea unei secvențe semnificative dintr-un roman realist, activitate de învățare în care sunt utilizate materiale digitale în vederea incluziunii unor elevi cu CES.

Competențele specifice vizate din programa școlară:

2.1. Analiza principalelor componente de structură, de compoziție și de limbaj specifice textului narativ

2.4. Folosirea unor modalități diverse de înțelegere și de interpretare a textelor literare studiate

Desfășurarea activității:

Se anunță tema (romanul realist „Enigma Otiliei” de G. Călinescu) și obiectivele lecției. Se actualizează cunoștințele despre realism prin metoda *brainstorming*, fie ca activitate frontală, pe perechi sau chiar individuală urmată de realizarea unei schițe pe tablă.

Urmează discutarea unui fragment din romanul lui Călinescu (incipitul) în care se vor identifica detalii care particularizează trăsături ale realismului.

Se va utiliza metoda cadranelor. Este o metodă foarte utilă pentru organizarea informațiilor pentru că facilitează memorarea atât a criteriilor, cât și a exemplificărilor.

Pentru aplicarea ei la clasă, elevii pot fi împărțiți pe grupe de câte 4, fiecare având sarcina de a rezolva cerința dintr-un cadran, sau se poate concepe ca muncă independentă.

Fragmentul din roman în care elevii trebuie să identifice informațiile se găsește în manualul pentru clasa a XI-a, editura Art, autori Adrian Costache, Florin Ioniță, M. N. Lascăr, Adrian Săvoiu, pag. 238-239, dar a fost inserat și într-o lecție interactivă realizată în platforma Livresq (link: <https://library.livresq.com/details/6357c004ca8a7e0008cd8acd>). Se va utiliza această platformă, întrucât textul conține linkuri spre surse externe care ilustrează detalii și informații importante pe care elevii trebuie să le rețină:

COMENTAREA UNOR SECVENȚE DIN ROMAN

INCIPITUL

Într-o seară de la începutul lui iulie 1909, cu puțin înainte de orele zece, un tânăr de vîrstă optzecișase ani, îmbrăcat în uniformă de țosan, intra în strada Șosei. Venind dinspre strada Șosei, cu un soi de valiză în mînă, nu prea mare, dar desigur foarte grea, fiindcă, oțosul, o țesută dintr-o mîră învîlă. Strada era pustie și întinsească și, în clauza veșii, în urma unor plozi generale, răcoasă și fozititoare ca o pădure. Într-adevăr, toate curțile și mai ales ogrăzile bisericii erau pline de copaci bătrîni, ca de altfel îndobîtă curțile marelei sat cu ora atînci Capitala. Vîntul scutura, după poposiri egale, coarnele pomilor, făcînd un țanțuț nevăzînd, și numai întinsecarea și reîmpresarea unui lan de stele (bădoa trecătorului bănuială că mări vîrfuri de arbori se mișcau pe cer. Tânărul mergea atînt de-a lungul zidurilor, scrutînd, acolo unde lumina slabă a felinarelor îngăduia, număratele caselor. Uniforma neagră îi era strînsă bine pe talie, ca un veșmînt militar, iar gulerul tare și foarte înalt și șapca umflată îi dădeau un aer bărbătesc și elozant. Fata îi era însă juvenilă și prelungă, aproape feminină din pricina suvițelor mari de păr ce-i cădeau de sub șapcă, dar colorarea măslino a obrazului și tăbucura sîmlică a nasului contactau print-o notă voluntară înțica impresie. Din chipul dezorientat cum ținea de pe un trotuar pe alții în călătoria unui amuzant mîndru, se vedea că nu cunoștea casa pe care o căuta. Sîndele era puștie și lumea pînea adormită, fiindcă lămpile de prin case erau stîtine sau ascunse în mari globuri de sticlă mată, ca să nu dea căldură. În această obscuritate, strada avea un aspect bizar. Nici o casă nu era prea înaltă și aproape nici una nu avea cat superior. Însă varietatea cea mai neprevăzută a arhitecturii (copăi îndobîtite e zidurilor italiene), mîlimes neobișnuită e ferestrelor, în raport cu forme scurte și

De asemenea, există în lecția digitală și un mic dicționar explicativ care vizează unii termeni din arhitectură utilizați în text, care sunt ilustrați cu imagini sugestive care oferă o explicație vizuală a detaliilor arhitectonice importante din punct de vedere al înțelegerii semnificațiilor textului discutat:

Dicționar explicativ ilustrat:

Dicționar

CASETON **FESTÓN** **FRODI** >

sr [At: CĂLINESCU, E. O. I. 9
/ Pt: ~oane / E: It **cassettone**] 1 Mobilă italiană (fiorentină) din epoca Renașterii, avînd mai multe sertare ornate cu sculptura mîndră. 2 (sh) Fiecare dintre compartimentele adăncite, de formă regulată, care decorează un pilon sau intradosul unei bolti. S: caseta (19)



CASETOANE

Elevii vor fi împărțiți în grupe de câte 4, fiecare urmînd a rezolva cerința dintr-un cadran.

În cadrul grupei, elevii își împart sarcinile de lucru, fiecare rezolvă sarcina care i-a revenit, apoi, pe rând, fiecare elev explică celorlalți din grupă modul în care a rezolvat sarcina ce i-a revenit, iar aceștia își notează.

Li se comunică elevilor că pentru rezolvarea cerințelor li se acordă 15 minute.

Fiecare elev primește următoarea fișă de lucru:

Cerință: Prin metoda cadranelor, identificați următoarele detalii în incipitul romanului <i>Enigma Otiliei</i> de George Călinescu:	
Repere spațio-temporale:	Portrete de personaje:
Amănunte semnificative în descrierea arhitecturii străzii și casei:	Amănunte semnificative în descrierea interiorului casei:

După expirarea timpului, se desenează cadranele pe tablă și profesorul numește grupa care va completa fiecare cadran pe tablă. Celelalte grupe urmăresc și corectează sau completează, dacă este cazul.

Se pot folosi culori diferite pentru notarea cerințelor și a exemplelor pentru o mai bună evidențiere a detaliilor esențiale.

La sfârșit se reiau informațiile esențiale, punctându-se elementele de teorie literară care trebuie reținute de către elevi, generalizând și încadrând aceste elemente în cadrul trăsăturilor romanului realist, trăsături notate la începutul lecției prin metoda brainstorming.

În clasa în care s-a desfășurat activitatea există o **elevă cu CES** (autism înalt funcțional). Eleva este capabilă să se concentreze asupra sarcinilor de lucru, să ia notițe împreună cu ceilalți colegi. E capabilă să parcurgă un text sau un material video sau audio și să identifice și să rețină informații.

Eleva prezintă dificultăți în colaborarea/ comunicarea cu ceilalți colegi, în organizarea logică a unui material, în formularea unor enunțuri complexe, înțelegerea explicațiilor abstracte unor termeni mai dificili.

Posibilitatea parcurgerii individuale a materialelor și caracterul interactiv al materialelor didactice digitale au asigurat înțelegerea unor noțiuni cu ajutorul imaginilor explicative, facilitând participarea activă a elevei respective la activitățile desfășurate. A reținut informațiile esențiale și a completat fișa de lucru.

Resurse materiale necesare desfășurării lecției:

- acces la Internet, laptop/ tabletă/ calculator, video-proiector/ smart TV, tablă, marker

Secvențe didactice în procesul de predare - învățare

Prof. înv. primar Lidia Culcuș
Școala Gimnazială „Ioan Opriș” Turda

Lucrarea cuprinde două secvențe dintr-o lecție de matematică la clasa a III-a cu tema „Înmulțirea a două numere de o cifră.” Scopul lecției a fost consolidarea cunoștințelor referitoare la înmulțirea a două numere de o cifră printr-o abordare interdisciplinară și demonstrarea utilității cunoștințelor matematice în viața cotidiană.

Dirijarea învățării

În rezolvarea exercițiilor și problemelor s-a pornit de la lectura săptămânii „Ciuboțelele ogarului” de Călin Gruia. S-a scos în evidență faptul că e toamnă târzie, iepurașul și-a pierdut cei doi galbeni pregătiți pentru ciuboțele și chiar dacă și-a făcut singur dreptate luând ciuboțelele ogarului, noi îl vom ajuta să-și cumpere altele pe măsură. Am îndreptat apoi atenția elevilor spre catedră unde s-au aflat patru boluri. S-a explicat elevilor că în aceste boluri sunt exerciții și probleme, iar bolurile sunt așezate după grade de dificultate, de la ușor la dificil. Elevii au ieșit, pe rând, de la fiecare echipă, și au extras bilete din bol, au citit cerința exercițiului după care au rezolvat la tablă și în caiete. Au donat iepurașului câte 1 dolar pentru fiecare exercițiu rezolvat corect. După ce elevii au terminat de rezolvat exercițiile propuse, am donat și eu câte un 1 dolar ca bonus pentru fiecare echipă care a lucrat corect. S-a calculat numărul dolarilor donați pentru iepuraș, după care s-a făcut schimbul valutar (cu aproximație 4 lei/dolar). Elevii au venit cu soluții pentru a calcula suma obținută în urma schimbului valutar (se numără dolarii donați de fiecare echipă).

Elevii au lucrat cu mult interes, scopul lor fiind să adune cât mai mulți dolari pentru iepuraș. Discipline implicate: matematica, limba și literatura română, educația civică, completate de elemente de educație financiară.



Asigurarea retenției și a transferului

Puzzle matematic – imagini reprezentând scene din povestea „Ciuboșelele ogarului” de Călin Gruia care se pot decupa în mai multe bucăți (piese), în funcție de numărul elevilor din echipă, scopul jocului fiind de a reconstitui imaginea inițială prin asamblarea pieselor după rezolvarea corectă a exercițiilor propuse. Fiecare bucată (piesă) are scris, pe verso, un exercițiu sau o problemă. Pe o altă foaie (albă sau colorată) se conturează forma fiecărei piese decupate și se scrie rezultatul exercițiului corespunzător fiecărei piese. Se lucrează în echipă, elevii împărțindu-și sarcinile de lucru.

Sarcini de lucru:

1. Rezolvă exercițiul sau problema scrisă pe fiecare piesă (fiecare elev își alege o piesă);
2. Vor așeza piesele în funcție de rezultatul obținut;
3. Vor ordona imaginile la tablă potrivit întâmplărilor.

Discipline implicate: matematica, limba și literatura română, educația tehnologică.



Profesor: Curelaru Ana-Madalina

Disciplina: Matematică: Algebra

Unitatea de învățare: Ecuația de gradul al II-lea

Titlul lecției: Ecuația de gradul al II-lea –Metode de rezolvare

Autor: Curelaru Ana -Mădălina

Instituția : Scoala Gimnaziala Nr.25 Galați

Localitatea: Galați

Fisa de lucru

1.Rezolvati ecuatiile:

a) $x^2 + 4x + 3 = 0$

g) $5x^2 - x - 4 = 0$

m) $x^2 - 2x = 15$

b) $x^2 + 4x + 2 = 0$

h) $9x^2 - 4x - 5 = 0$

n) $x^2 + 2x = 3$

c) $x^2 - 9x + 18 = 0$

i) $2x^2 - x + 2 = 0$

o) $x^2 + 7x + 12 = 0$

d) $x^2 - 3x + 1 = 0$

j) $-3x^2 - x + 4 = 0$

p) $2x^2 - 10x + 9 = 0$

e) $x^2 + x - 1 = 0$

k) $-4x^2 + 4x - 1 = 0$

r) $2x^2 + 3x = 4x + 1$

f) $x^2 - 2x - 5 = 0$

l) $-x^2 - 2x - 3 = 0$

s) $9x^2 + 5x - 4 = 0$

2. Ecuația de mai jos are soluție $x = -3$. Determinați a din \mathbb{R} în această condiție și rezolvați apoi ecuația obținută.

$$(a-1)x^2 + 7x + a = 0$$

3.Rezolvati in „ \mathbb{R} ” ecuatiile :

a) $x^2 + 11x + 30 = 0$

b) $3x^2 + 7x = 5(x+1)$

c) $2x^2 - 5(x-1) = 2$

d) $2x^2 + (x+3)^2 + (x-1)^2 = 3x^2 + 2x + 10$

e) $\frac{x^2 - x}{x+1} = \frac{3}{2}$

f) $\frac{2x-1}{x+7} = \frac{3x+4}{x-1}$

4) Arătați că oricare ar fi parametrul real m , ecuațiile următoare au rădăcini reale și distincte:

a) $x^2 - 2mx + m^2 - 5 = 0$

b) $mx^2 - (2m+1)x + (m+1) = 0, m \neq 0$

5) Determinați numărul real m pentru care ecuațiile următoare au soluții reale și egale

a) $(m+3)x^2 - (2m+1)x + m+1 = 0, m \neq -3$

b) $mx^2 - (2m-3)x + m-1 = 0, m \neq 0$

c) $(m-2)x^2 - 2(m+1)x + m+3 = 0, m \neq 2$

6) Un triunghi dreptunghic are lungimile lat. de $x, 2x+2$ și $2x+3, x \in \mathbb{R}$. Calculați perimetrul și aria triunghiului.

Abordarea noilor educatii

Mass-media este totalitatea mijloacelor tehnice de comunicare în masă a informațiilor (radio, televiziune, internet, cinematograf, publicații, etc.). Sistemul mass-media asigură circulația informațiilor, opiniilor și atitudinilor considerate a avea semnificație socială, reprezintă o adevărată legătură informațională între diverse părți și segmente sociale. Mass-media contribuie la cristalizarea și, apoi, la răspândirea opiniei publice.

Mass-media este un factor al educației, care lasă urme adânci în memoria individului. Ea poate să mărească sau să micșoreze experiențele unei persoane. Într-o societate informatizată, educația nu trebuie să rămână în urmă. Mass-media este prezentă în cadrul societății prin ziare, reviste, radio, televiziune, internet. Chiar dacă informația vine prin aceste canale, ea trebuie filtrată, deoarece nu este întotdeauna veridică.

Mijloacele moderne de comunicare redimensionează relația omului cu lumea înconjurătoare, transformându-se într-una dintre cele mai importante surse de formare a profilului individului. Apare, prin urmare, necesitatea de a privi aceste mijloace ca pe niste suporturi în educare, indiferent de vârsta subiectului.

În concluzie, legătura dintre copii, mass-media și educație poate fi înfățișată sub două aspecte: formarea copiilor de mijloacele de comunicare și formarea copiilor pentru a avea o atitudine corespunzătoare față de mass-media. Apare un fel de reciprocitate care indică responsabilitatea mijloacelor de comunicare ca industrie și necesitatea unei participări active și critice a cititorilor, spectatorilor și ascultătorilor. În acest cadru, formarea adecvată pentru foloșirea corectă a mijloacelor de comunicare este esențială pentru dezvoltarea culturală, morală și spirituală a copiilor.

Există 7 caracteristici găsite într-o țară cu un sistem democratic. Următoarea este o explicație mai detaliată a caracteristicilor unei țări democratice.

Existența libertății și independenței individuale

Fiecare cetățean are libertate și libertate individuală. Aceasta înseamnă că fiecare cetățean este liber și independent și are dreptul să facă orice, atâta timp cât este în conformitate cu normele și regulile de drept în vigoare.

Fiecare cetățean are, de asemenea, drepturi și obligații, inclusiv dreptul de a-și exprima opinia.

Există o garanție a drepturilor omului

Una dintre caracteristicile unei țări care aderă la un sistem democratic este că are garanții ale drepturilor omului (HAM).

Citește și: Formule pentru consultați în stil și exemple de întrebări + Discuție

Fiecare cetățean care aderă la un sistem democratic va primi drepturi și obligații egale ca cetățean. În acest fel, nu va exista discriminare între cetățeni.

Libertatea presei și a mass-media

Următoarea caracteristică a unei democrații este libertatea presei și a mass-media. În acest caz, presa media are dreptul de a disemina informații către public cu regulile care au fost aplicate.

Cu toate acestea, presa nu trebuie să disemineze informații de natură sara, fără pilot, chiar și informații păcălitoare. Presa trebuie să disemineze informații obiective și bazate pe fapte.

Această caracteristică democratică este un factor important în diferențierea unei țări democratice de o țară care aderă la alte sisteme de guvernare. Presa și mass-media au libertatea de a transmite știri atât timp cât se încadrează în normele și regulile legii.

Există libertatea de a participa la un banc de educație

Această caracteristică democratică înseamnă că fiecare cetățean este liber să experimenteze cea mai înaltă educație posibilă fără restricții.

Fiecare persoană are libertatea de a studia chiar și în străinătate.

Există o guvernare reală în mâinile oamenilor

Următoarea caracteristică a unei democrații este că adevăratul guvern este în mâinile oamenilor.

Democrația este adesea definită de oameni, de oameni și de oameni. O țară democratică are cea mai mare putere în mâinile oamenilor.

Aceasta înseamnă că guvernul trebuie să ia în considerare și aspirațiile oamenilor în elaborarea unei politici. Există, de asemenea, o instituție DPR (consiliul reprezentativ al poporului) ca organ de reprezentare a poporului în parlament.

Într-o țară care adoptă un sistem democratic, majoritatea voturilor va fi, desigur, decizia. La fel ca și alegerile generale pentru președintele și vicepreședintele lumii din acest an. Jokowi a fost reales cu succes, cu cele mai multe voturi, ca președinte mondial al KH. Ma'ruf Amin ca reprezentant al său.

Există libertate de organizare și colonizare

Următoarea caracteristică este libertatea de organizare și colonizare. Ca și în cazul participării la politică. Fiecare cetățean are dreptul de a deveni un cadru al unui partid politic. Informații legate de această țară democratică, dacă pot adăuga cunoștințe și perspicacitate pentru cei dintre voi care studiază în special democrația.

Aceasta este informația guvernului cu privire la caracteristicile unei democrații complete și explicația acesteia. În calitate de cetățeni, să menținem întotdeauna unitatea și integritatea acestei națiuni, susținându-vă drepturile și obligațiile egale în calitate de cetățeni buni.

Obiectivele educației interculturale Educația interculturală își propune să pregătească indivizii și societățile să fie mai atente la dimensiunea culturală a existenței lor. În condițiile sporirii contactelor, ale interacțiunilor posibile, se pot trasa obiective, materializate în conduite interculturale concrete precum [Cucoș C., p.23]:

✓ *Deschiderea spre altul, spre străin, spre neobișnuit.* Această deschidere este dificilă, pentru că ne obligă să ne interogăm încrederea în noi, propria noastră viziune despre lume. Dar această interogativitate constituie un prealabil indispensabil pentru capacitatea de a trăi experiențe noi.

✓ *Aptitudinea de a percepe ceea ce ne este străin.* Avem obiceiul de a aranja ceea ce este strain după grile de lectură ce ne sunt proprii, de a nu percepe pe altul decât prin modul obișnuit de a simți sau gândi.

✓ *Acceptarea celui alt ca fiind altul.* În întâlnirea cu alteritatea, avem obiceiul de a-l interpreta pe altul ca fiind similar sau identic, fie de a-l percepe ca pe un dușman și a ne îndepărta de el.

✓ *Trăirea situațiilor ambigue, ambivalente.* Situațiile ambivalente ne derutează. Nu dorim ambiguitate. Ea ne provoacă frică. Aceste trăiri pot constitui preambulul pentru acceptarea diferitului. *Aptitudinea favorabilă de a experimenta.* În linie generală, noi pretindem rețete, reguli bine fixate. Doar așa ne simțim în siguranță. Este posibil să ne

apropiem de altul având curajul de a experimenta, explorând moduri existențiale diferite.

✓ *Alungarea fricii față de altul.* Sentimentul de xenofobie face parte din zestrea cea mai veche pe care istoria ne-a transmis-o. Această frică trebuie să dispară pentru a-l primi pe celălalt.

✓ *Capacitatea de a pune în chestiune propriile norme.* Privirea spre altul este determinată de sistemul referențial sociocultural care ne fasonază comportamentul. Cu cât ne dovedim a fi mai incapabili să ne recunoaștem relativitatea propriului sistem de referință, cu atât rămânem orbi sau insensibili față de ceilalți.

✓ *Neacceptarea utopiei „discursului comunicațional egalitar”.* În caz de divergențe de interese, nu trebuie să cedăm principiului după care cel mai tare își pune puterea la încercare, în fața celui mai slab. Dimpotrivă, trebuie continuată discuția până când cele două părți se regăsesc pe un proiect comun.

✓ *Aptitudinea de a asuma conflicte.* Există două tipuri de conduite în cazul divergențelor de interese: una de a refuza să vezi realitatea, punând-o între paranteze, alta de a transforma divergența în ostilitate. Conflictele trebuie asumate cu calm și rezolvate într-o manieră productivă.

✓ *Capacitatea de a recunoaște și a relativiza propriile repere etno- și sociocentriste.* Asta nu înseamnă să-ți renegi propriile tradiții, ci să nu le transformi în ceva absolut.

✓ *Performanța de a cuceri identități mai largi, de a dezvolta o loialitate de tip nou.* Nu trebuie de renunțat la identitatea noastră (de român, ungur, rus etc.), dar trebuie să accedem la alte tipuri de identități mai înglobante, precum cea de european, cetățean al lumii etc.

Autor: profesor Curiman Titiana

Disciplina: Religie

Unitatea de învățământ: Școala Gimnazială nr. 40

Domeniul de conținut: „Iubirea lui Dumnezeu și răspunsul omului”

Unitatea tematică: „Dumnezeu este izvorul vieții”

Unitatea de învățare: „Iubirea lui Dumnezeu și răspunsul omului”, clasa a III-a

Viața omului, darul lui Dumnezeu

I. Ce am intenționat?

1. Viața omului, darul lui Dumnezeu

Competențe specifice vizate: C 1.1, C 1.2., C 3.1.

Metode și procedee: conversația, explicația, lectura, povestirea, observarea dirijată, argumentare biblică, studiul de caz, lecturarea de texte biblice

Mijloace: Biblia, fișe, planșe, ilustrații religioase cu Regele David, materiale pentru desen, manualul digital, PowerPoint, laptop, google classroom.

Forme de organizare: individuală și frontală.; învățarea asistată de calculator (mijloace multimedia);

Activități de învățare:

- Identificarea unor situații privind respectarea regulilor de comportament moral-creștin în diferite contexte date.
- Selectarea de pe internet a unor imagini/ informații (ex: instrumente muzicale-psalterion)
- Lecturarea unor texte biblice
- Desenează – Regele David
- Joc de rol: „Un copil te-a necăjit. Te-ai întâlnit cu el. Descrie cum te porți ca să te poți împăca?”

2. Bucuria de a trăi

Competențe specifice vizate: C 1.1, C 2.1.

Metode și procedee: conversația, explicația, lectura, povestirea, observarea dirijată, problematizarea, meditația religioasă, argumentare biblică, studiul de caz, lecturarea de texte biblice, fișe, ilustrații religioase, prezentare ppt.

Mijloace: Sfânta Scriptură prezentare PowerPoint, laptop, google classroom, materiale pentru desen, platforma red-religie.ro.

Forme de organizare: individuală și frontală.

Activități de învățare:

-povestirea unor fapte bune, fie proprii, fie ale altora, relevante pentru aspecte precum: rostirea adevărului, ascultarea sfaturilor, manifestarea blândeții și a bunătății, experimentarea răbdării, manifestarea unor atitudini de respect etc.;

-exerciții de definire a unor termeni abordați în cadrul unor teme, din perspectivă generală și din perspectivă religioasă: „obstacol”, „prilej”, „veșnică”, „cale”;

-jocuri didactice ilustrative, care să valorifice experiențe ale copiilor, pornind de la textele: bucuria.”- părintele Teofil Părăian; ”Mai fericit este a da decât a lua”- Faptele Apostolilor 20,35;

-lectura biblică (ex.: Luca 1, 13-14);

- să învețe rugăciunea la sfârșitul lucrului -din manual.

- să deseneze „Copacului Bucuriei”(manual)

Prin activitățile de învățare propuse am intenționat să stimulez gândirea elevilor, să învețe logic pentru a fi capabili să înțeleagă faptul că viața este darul lui Dumnezeu, să îi încurajez astfel încât să creadă că și greșala poate fi o metodă de învățare, conform zicalei românești „Omul din greșeli învață”, să creez un mediu sigur, productiv.

II. Ce am obținut?

Conținutul învățării l-am realizat din perspectiva formării competențelor vizate. Am implicat elevii astfel încât aceștia au devenit parteneri în realizarea demersului didactic.

III. Ce reacții au avut elevii (pozitive, negative)?

Elevii au înțeles că Dumnezeu este izvorul vieții, unele aspecte din lecții au aplicabilitate în viața de toate zilele. Au realizat cu succes sarcinile de lucru primite.

La a doua lecție au pus mai multe întrebări pentru a înțelege importanța rostirii adevărului, ascultarea sfaturilor bune sau manifestarea blândeții și a bunătății.

III. Ce feedback am oferit elevilor?

Feedback-ul l-am realizat verbal prin aprecieri pozitive, am oferit confirmare elevilor mei că au efectuat sarcinile corect, dar am oferit și îndrumare atunci când a fost cazul. Nu am intenționat să ofer un feedback evaluativ, fiind vorba de informații noi. Intenția feedback-ului a fost îmbunătățirea rezultatelor și nu evidențierea deficiențelor.

IV. Ce aș fi putut face mai bine?

Din punctul meu de vedere, aș putea diversifica metodele utilizate, cum ar fi în cazul lecției „Viața omului, darul lui Dumnezeu”. La această lecție ar fi trebuit să utilizez de

exemplu filmul didactic. Aș fi putut face împreună cu elevii experimentul cu ajutorul filmului didactic.

De asemenea, ar fi trebuit să insuflu mai mult entuziasm astfel încât să pot antrena mai mulți elevi în realizarea demersului didactic.

V. Ce îmi propun pentru data următoare?

Îmi propun să folosesc cât mai des strategii didactice prin care elevii să participe activ, să utilizez în continuare activități de învățare relevante prin care să contribui la realizarea profilului de formare al elevului de clasa a III-a, din perspectiva competențelor cheie.

Prin utilizarea metodelor activ-participative prin care să implic elevii în mod real în realizarea demersului didactic și doresc schimbarea viziunii privind disciplina Religie.

BIBLIOGRAFIE

1. *** Biblia sau Sfânta Scriptură, Tipărită cu binecuvântarea Preafericitului Părinte Daniel, Patriarhul Bisericii Ortodoxe Române. Cu aprobarea Sfântului Sinod, Editura Institutului Biblic și de Misiune Ortodoxă, ediția 2008;
2. Șebu, Sebastian, Opriș, Dorin, Opriș, Monica, Metodica predării religiei, Editura Reîntregirea, Alba Iulia 2000;
3. Benga, Cristina, Ciachir, Aurora, Filat, Niculina, Ghitiu, Mihaela, Niculae, Ioana, Religie Cultul Ortodox, Caietul elevului, clasa a III-a, semestrul I, ed. Corint Educațional, București, 2015;
4. Benga, Cristina, Ciachir, Aurora, Filat, Niculina, Ghitiu, Mihaela, Niculae, Ioana, Religie Cultul Ortodox, Manual pentru clasa a III-a, semestrul I, ed. Corint Educațional, București, 2015.

Importanța activităților extrașcolare în grădiniță – mijloace de realizare

Educația prin activitățile extracurriculare urmărește identificarea și cultivarea corespondenței optime dintre aptitudini, talente, cultivarea unui stil de viață civilizat, precum și stimularea comportamentului creativ în diferite domenii. Începând de la cea mai fragedă vârstă, copiii acumulează o serie de cunoștințe punându-i în contact direct cu obiectele și fenomenele din natură. Trebuința de se juca, de a fi mereu în mișcare, este tocmai ceea ce ne permite să împăcăm școala cu viața.

Aceste activități au ca scop dezvoltarea unor aptitudini speciale, antrenarea elevilor în activități cât mai variate și bogate în conținut, cultivarea interesului pentru activități socio-culturale, facilitarea integrării în mediul școlar, oferirea de suport pentru reușita școlară în ansamblul ei, fructificarea talentelor personale și corelarea aptitudinilor cu atitudinile caracteriale.

Pe lângă faptul că preșcolarii își manifestă imaginația și creativitatea (prin interpretarea unor roluri la serbările de 8 Martie, Crăciun, sfârșit de an, prin realizarea unor desene interesante și creative pe asfalt cu ocazia zilei de 1 Iunie) și cadrul didactic își poate afirma creativitatea în alegerea temelor, a materialului arătându-și astfel măiestria și tactul pedagogic pe care mai apoi le poate fructifica.

În învățământul preșcolar avem posibilitatea de a integra activități diversificate neprevăzute în programa școlară, activități alese de către copii, conform aspirațiilor, intereselor și dorințelor lor.

Aceste activități conduc la acumularea unor cunoștințe, aptitudini, talente. punându-i în contact direct cu obiectele și fenomenele din natură. Trebuința de se juca, de a fi mereu în mișcare, este tocmai ceea ce ne permite să împăcăm școala cu viața.

Activitățile extracurriculare sunt vaste, vizite la muzee, expoziții, monumente și locuri istorice, case memoriale, spectacole, excursii, serbările, festivitățile organizate de unitatea școlară etc.

Aceste activități imprimă copilului un anumit comportament, o ținută adecvată situației, declanșează anumite sentimente. O mai mare contribuție în dezvoltarea personalității copilului o au activitățile extrașcolare care implică în mod direct copilul prin personalitatea sa și nu prin produsul realizat de acesta. Activitatea în afara clasei și cea extrașcolară trebuie să cuprindă masa de copii.

Dintre activitățile pe care le-am desfășurat la grupă, pot aminti: serbări desfășurate cu diferite ocazii: 8 Martie, Crăciun, sfârșit de an, finalizare de proiecte etc., desfășurarea unor concursuri în grădiniță: Micul sportiv, Cine știe câștigă, activități de desene pe asfalt cu ocazia zilei de 1 Iunie, activități desfășurate cu ocazia zilelor de 1 Decembrie, 24 Ianuarie, activități desfășurate în parteneriat cu alte grădinițe și alte instituții. Un parteneriat realizat și desfășurat, în care au fost implicați mai mulți parteneri a fost parteneriatul “Împreună pentru un mediu curat”. În care am avut ca parteneri comunitatea locală dar și firme care își desfășoară activitatea în apropierea localității.

Având obiectiv principal formarea unei atitudini ecologice și protejarea animalelor activitățile propuse în cadrul acestui parteneriat a fost variat. Pe lângă formarea, cunoașterea, respectarea normelor de comportare în societate, educarea abilității de a intra în relație cu ceilalți copii au reușit să își dezvolte creativitatea, imaginația cu ajutorul activităților desfășurate.

Derularea acestor activități a avut un real succes nu numai în rândul preșcolarilor dar și în rândul adulților deoarece a reușit să implice atât părinții cât și comunitatea locală. Am reușit să le trezesc curiozitatea și de ai pregăti pentru viață, atât cu ajutorul activităților didactice pe care le desfășurăm la grupă cât și prin intermediul activităților desfășurate în parteneriatul pe care îl prezint.

**GRĂDINIȚA CU PROGRAM PRELUNGIT VETIȘ
JUDEȚUL SATU MARE**

PARTENERIAT EDUCAȚIONAL

AN ȘCOLAR 2022/2023

“IMPREUNĂ PENTRU UN MEDIU CURAT”



PARTENERI:

- ✓ G.P.P. VETIS
- ✓ SC BOTIS RECYCLING SRL
- ✓ ASOCIATIA PĂRINȚILOR INIMĂ CALDĂ
- ✓ PRIMĂRIA VETIȘ

INITIATOR PROIECT :

- EDUCATOARE DALOS ANAMARIA

CADRE DIDACTICE IMPLICATE ÎN PROIECT :

Toate cadrele didactice

„Seamănă un gând, vei culege o faptă,
Seamănă o faptă, vei culege un obicei
Seamănă un obicei, vei culege un caracter,
Seamănă un caracter, vei culege un destin. “S. Smiles



ARGUMENT

Motivația proiectului o constituie problematica actuală a lumii contemporane , poluarea și exploatarea nerațională a mediului înconjurător precum și necesitatea cultivării sensibilității copiilor față de valorile moral-civice ,a respectului față de natură și mediul înconjurător ce determină preocuparea cadrelor didactice în formarea conștiinței ecologice .

Încercând să creștem și vrem ca și natura să se dezvolte o dată cu noi. Ne implicăm în diferite acțiuni, ne dorim ca tot ce ne înconjoară să fie mai frumos, mai curat....Dar noi ce facem pentru asta?

Prin acțiunile noastre putem crea dezechilibre în natură. Unele specii de animale și plante sunt amenințate cu dispariția, în timp ce altele dispar înainte ca biologii să le poată identifica. Din multitudinea de specii de animale, astăzi unele dintre ele mai pot fi admirate doar în muzee. Și nu se termină totul aici. Mii de alte specii continuă încă să fie amenințate.

Poluarea ocupă un loc aparte în rândul factorilor perturbatori ai mediului . Fumul uzinelor, gazele de eșapament emanate de autovehicule, utilizarea produșilor chimici în agricultură, eliminarea produselor toxice în râuri și lacuri, toate acestea contribuie la distrugerea insectelor, păsărilor, peștilor, a vieții.

Ocrotirea naturii ar trebui să constituie un deziderat, un scop în sine. Stă în puterea noastră ca să aruncăm ambalajele doar în medii special amenajate, să reciclăm ambalajele, să donăm o parte din lucrurile de care nu mai avem nevoie, astfel cantitatea de deșeuri fiind drastic redusă. Stă în puterea noastră să protejăm mediul, să evităm poluarea apei sau a aerului.

La vârsta preșcolară se însușesc cel mai bine deprinderile de comportare civilizată și se formează premisele conștiinței ecologice .

Educația ecologică își propune să-l conducă pe copil ,deci pe viitorul cetățean, spre formarea unei atitudini obiective asupra realității care să-l incite la participare,să devină conștient de viitorul mediului înconjurător ,de faptul că viața generațiilor viitoare, calitatea acesteia ,depinde de acțiunile fiecăruia dintre noi .

Considerăm că cel mai important lucru este să sprijinim copilul în cunoașterea unor elemente din tainele universului viu și în înțelegerea faptului că orice ființă este importantă pentru om , că educația ecologică este o condiție de bază pentru existența vieții pe pământ .

SCOPUL PROIECTULUI este : formarea unei atitudini ecologice active și responsabile care să permită manifestarea unei conduite adecvate în relația cu mediul .

OBIECTIV TRANSDISCIPLINAR:

▪Cultivarea sensibilității copiilor față de problematica lumii contemporane, față de deprinderile moral-civice ,a respectului față de natură și mediul înconjurător .

OBIECTIVE-CADRU ALE DISCIPLINELOR IMPLICATE:

▪Familiarizarea cu aspecte ale lumii vii și a legilor ei ,pentru înțelegerea și aplicarea normelor și regulilor de protecție a mediului înconjurător ;

▪Dezvoltarea capacităților de cunoaștere , înțelegere și explorare/investigare a mediului înconjurător prin folosirea de instrumente și tehnici adecvate ;

▪Cunoașterea și respectarea normelor de comportare în societate,educarea abilității de a intra în relație cu ceilalți ;

▪Formarea unor atitudini pozitive în relaționarea cu mediul natural și social ,de toleranță ,de responsabilitate ,de solidaritate ,de protecție;

▪Formarea deprinderilor și priceperilor de a valorifica materialele din natură și diferite deșeuri în confecționarea unor obiecte și jucării ;

▪Dezvoltarea capacităților de investigare a realității înconjurătoare în vederea formării conștiinței ecologice;

▪Formarea unei atitudini dezaprobatore față de cei care încalcă normele de comportament ecologic;

▪Conștientizarea părinților și a altor factori educaționali din cadrul comunității cu privire la rolul lor în formarea și dezvoltarea comportamentului propriilor copii ;

▪Creșterea implicării părinților și a altor factori educaționali din cadrul comunității în activitatea grădiniței și în crearea unui mediu sigur și sănătos pentru toți.

OBIECTIVE DE REFERINȚĂ:

- Recunoașterea elementelor componente ale mediului înconjurător ;
- Identificarea cauzelor care generează schimbările și transformările din mediul înconjurător ;
- Cultivarea dragostei pentru Terra, a tuturor elementelor care intră în componența acesteia: ape, plante, animale, etc;
- Conștientizarea necesității de a economisi apă, energie electrică, termică, etc. (toate resursele naturale);
- Contribuția copiilor la reciclarea materialelor refolosibile;
- Respectarea regulilor și normelor de comportament față de mediu;
- Diferențierea existenței unor interacțiuni între om și mediu ;
- Cunoașterea unor aspecte din viața plantelor și animalelor ;
- Cunoașterea impactului activității omului asupra mediului;
- Utilizarea tehnicilor învățate la activitățile practice pentru realizarea unor obiective ;
- Adaptarea comportamentului la cerințele protecției mediului ;
- Efectuarea de lucrări simple de îngrijire și ocrotire a plantelor și a mediului înconjurător (în curtea grădiniței, în parcul cel mai apropiat);
- Formarea unei atitudini dezaprobatore față de cei care încalcă normele specifice de păstrare a igienei mediului;
- Redarea în limbaj propriu a informațiilor științifice .

OBIECTIVE PRIVIND CADRELE DIDACTICE:

- Familiarizarea cadrelor didactice cu metode noi de stimulare a copilului pentru desfășurarea unor activități cu caracter ecologic în vederea însușirii unor cunoștințe din domeniul respectiv;
- Abilitarea cadrului didactic cu capacitatea de a crea un mediu educațional care să motiveze copilul în procesul de protejare a naturii.

OBIECTIVE PRIVIND PĂRINȚII ȘI ALȚI FACTORI EDUCAȚIONALI DIN COMUNITATE:

- Conștientizarea acestor factori în promovarea valorilor și necesităților locale, naționale și internaționale în prevenirea și soluționarea problemelor de mediu și promovarea învățării prin cooperare;

- Creșterea implicării părinților și a altor factori educaționali din cadrul comunității în activitatea grădiniței și în crearea unui mediu sigur și sănătos pentru toți;
- Implicarea autorităților locale și a altor factori ai comunității în rezolvarea problemelor administrativ financiare care vor apărea pe parcursul derulării acestui program.

GRUPURI ȚINTĂ:

- Copiii preșcolari de la Grădinița cu Program Prolungit Vetis;
- Cadrele didactice ;
- Familiile copiilor.

PARTENERI:

- SC Botiș SRL,
- Asociația de părinți , Inimă caldă
- Școlii Gimnazială Vetis;

Perioada de derulare a proiectului : octombrie 2022 - iunie 2023

STRATEGII DIDACTICE :

Metode didactice : expunerea ,conversația ,demonstrația ,exercițiul, problematizarea ,jocul didactic ,jocul de simulare .

Mijloace de învățământ : manuale ,atlase ,reviste ,filme didactice ,casete audio ,CD-uri, pubele, ecusoane ,unelte de grădărit , materiale din natură și refolosibile ,arbori și flori pentru sădit ,var ,pensule ,etc.

Forme de realizare : Activități de tip școlar și extrașcolar prin:

- observări / convorbiri
- experimente / investigații
- acțiuni practice
- povestiri științifice
- desene / activități practice
- plimbări, excursii, drumeții
- jocuri de rol, distractive, de mișcare
- colecții ,expoziții
- orientări turistice, labirinturi ecologice.

RESURSE :

Umane: copii,cadre didactice ,reprezentanți ai autorităților locale, părinți .

Materiale:

- materiale informative{ cărți, pliante, reviste,casete, CD-uri, etc };
- calculator, proiector, televizor,DVD, imprimantă ,radiocasetofon;
- hârtie xerox, carton, materiale textile, hârtie pentru afișe, postere, fluturași ;
- răsaduri, semințe, ghiveci, pământ, animale, pești ;
- diverse materiale reciclabile;
- saci menajeri pentru colectarea deșeurilor, mănuși menajere.

• **Financiare:**

- Extrabugetare : donații părinți și cadre didactice
- Bani obținuți pe deșeuri de hârtie, carton, plastic.

• **Durata proiectului : 1 an**

Informaționale:

- Curriculum pentru educația timpurie a copiilor de la 3 la 6/7 ani - Ministerul Educației Naționale;
- Revista ”Învățământul preșcolar” - fondator Silvia Dima.
- Documentele proiectului :
 - proiectul scris ;
 - proiectarea activităților ;
 - evidența participanților la evenimentele din cadrul proiectului ;
 - acorduri de parteneriat.

REZULTATE AȘTEPTATE:

- aptitudini de îngrijire, de curățenie și evitarea risipei
- folosirea diverselor materiale din natură
- familiarizarea copiilor cu tipuri de organisme și materiale
- cunoașterea diverselor fenomene, investigarea lor
- păstrarea sănătății prin evitarea poluării
- realizarea unor obiecte de artă folosind materiale reciclabile
- îngrijirea animalelor și a plantelor

- participarea directă la acțiuni de curățire a spațiului verde și a unor spații de joacă
- colectarea deșeurilor
- confectionarea unor jurnale, albume, cu desene, schițe, picturi, colaje, fotografii inspirate din activitățile de protejare și îngrijire a mediului
- **Modalități de diseminare :**
 - expoziții;
 - popularizare prin programe artistice cu public, prin partenerii de proiect.

CALENDARUL ACȚIUNILOR ÎN ANUL ȘCOLAR 2022-2023

1. "LANSAREA PROIECTULUI" - octombrie 2022

Obiectivele acțiunii:

- informarea părinților, autorităților despre viitoarele acțiuni ale proiectului;
- cunoașterea, identificarea de către copii a pericolelor ce amenință viața Terrei, implicit a satului nostru, cauzate de poluarea aerului, solului și a apelor ;
- sensibilizarea opiniei publice privind necesitatea conservării și protejării mediului;
- conștientizarea eficienței muncii în echipă și aprecierea faptului că doar uniți vor câștiga « lupta » pentru sănătatea și frumusețea Terrei ;
- informarea părinților despre viitoarele acțiuni ale proiectului și lansarea unei "scrisori" prin care au fost rugați să participe la munci de voluntariat alături de copiii lor;

2. "COLECTĂM DEȘEURILE SELECTIV !"

Preioada anul școlar 2022-2023

Obiectivele acțiunii:

- să colecteze deșeuri reciclabile de hârtie cu ajutorul părinților, să le sorteze;
- să dea utilitate deșeurilor reciclabile de hârtie prin realizarea unor costume inedite pentru scenete ce vor urma să fie derulate în anul școlar în curs.

- să se creeze în grădiniță un spațiu pentru depozitarea maculaturii cu containere sau rafturi marcate vizibil cu etichete
- să se formeze o echipă, compusă din adulți și copii, care să recepționeze maculatura. Această echipă va atenționa mereu pe cei care aruncă resturile de hârtie alături de gunoiul menajer și le va indica locurile special amenajate, containerele pentru hârtie reciclabilă. Cei care vor proceda corect vor fi recompensați cu diploma pentru cel mai activ ecologist.
- să învețe exigențele spiritului economic și gospodăresc.

3.” GRĂDINIȚA NOASTRĂ, CEA MAI FRUMOASĂ ! “

Perioada : Noiembrie 2022

Obiectivele acțiunii:

- crearea în grădiniță și în curtea acesteia a unui mediu ambiant plăcut, prin curățarea și întreținerea spațiilor de joacă
- antrenarea și implicarea directă a copiilor în activități practice de ecologizare , prilej de însușire a unor norme de comportare specifice asigurării protecției mediului ;
- conștientizarea necesității de a ocroti natura ;
- îngrijirea florilor din sala de grupa, de pe holurile grădiniței.

4.MODA « ECO »

Perioada decembrie 2022

Obiectivele acțiunii:

- utilizarea creativă a deșeurilor de hârtie într-o forma atractivă pentru copii, prin crearea și executarea costumelor
- confeccionarea(împreună cu părinții și educatoarele)unor obiecte de îmbrăcăminte din materiale reciclabile;

•stimularea imaginației și a creativității copiilor prin confecționarea unui număr de de costume din materiale reciclabile, reprezentand personaje din povesti, din desene animate, utilizand materiale diferite: peturi, cd-uri, hartie, ambalaje de la sucuri, saci menajeri de diferite culori, carton,CD-uri etc.

5. “SĂ FACEM FULGII SĂ DANSEZE !!”

Perioada:ianuarie 2023

Obiectivele actiunii:

- implicarea parinților în activități practice împreună cu copiii lor;
- realizarea unor obiecte folosind materiale reciclabile(machete de iarnă);
- prezentarea unui mic spectacol dedicat iernii și zăpezii.

Modalități de realizare:

- work-shop-uri- macheta iernii;
- jocuri distractive în aer liber;
- dans tematic „Dansul fulgilor de nea”.

6. “PRIETENELE NOASTRE , PĂSĂRELELE”

Perioada: februarie 2023

Obiectivele acțiunii:

- confecționare de căsuțe pentru păsărele;
- hrănirea păsărelelor;
- dezvoltarea imaginației în crearea de povestiri cu conținut moral-civic și de protecție a naturii.

Modalități de realizare:

- activitate practică- „Căsuța păsărelelor”;
- hrănim păsărelele;
- povestiri create de copii.

7. „APA, PRIETEN ȘI DUȘMAN”

Perioada: martie 2023

Obiectivele acțiunii:

- dezvoltarea aptitudinilor de îngrijire, de curățenie și evitarea risipei apei (vizită pe malul Someșului);
- realizarea unor experimente, cultivarea unor atitudini de cercetare, explorare și investigare a mediului.

Modalități de realizare:

- convorbiri;
- experimente- filtrări de apă;
- vizită pe râul Someș.

8. „SĂRBĂTOAREA PĂDURII”

Perioada: aprilie 2023

Obiectivele acțiunii:

- implicarea părinților alături de copii și cadre didactice la acțiuni de sădire de pomi și flori;
- plimbări, adunare de materiale din natură;
- vizită la casa vânătorului.

Modalități de realizare:

- sădire de pomișori și flori ;
- adunăm materiale din natură;
- jocuri și concursuri în aer liber.

9. „PĂMÂNTUL , PLANETA VIE ”

Perioada: mai 2023

Obiectivele acțiunii:

- verificarea cunoștințelor însușite pe parcursul derulării proiectului ;

- realizarea unei expoziții cu lucrări ale copiilor, părinților și cadrelor didactice implicate în proiect.

Modalități de realizare:

CONCURS PE TEME ECOLOGICE ÎNTRE GRUPELE IMPLICATE ÎN PROIECT

10. « ZÂMBETUL SOARELUI »

Perioada:iunie 2023

Obiectivele acțiunii:

- evaluarea proiectului;
- popularizarea rezultatelor proiectului:
 - Cum, ce și cât am învățat?
 - Ce nu am reușit să facem și de ce?
 - Ce ne propunem pentru viitor?

- valorificarea unor idei, sugestii și recomandări ale cadrelor didactice implicate în proiect a părinților și copiilor legate de derularea proiectului în viitor.

Modalități de realizare:

- povestiri;
- convorbiri;
- vizionări de filmulețe ecologice.

Bibliografie:

- 1.Silvia Breben, ,, Pro Ecologia Mileniului III'', Craiova, Editura Reprograph, 2003
 - 2.Bran F., - Componenta ecologică a deciziilor de dezvoltare economică, Editura ASE, București, 2002;
- [43www.eco.magazin.ro](http://www.eco.magazin.ro)

“ Omul poate stăpâni natura cât timp ține seama de legile ei” – Grigore Antipa

PROIECT DIDACTIC PENTRU O ACTIVITATE INTEGRATĂ

UNITATEA DE ÎNVĂȚĂMÂNT: Grădinița cu Program Normal Ersig

EDUCATOARE: Deaconu Adina

DATA: 11.05.2023

GRUPA: Mijlocie „Steluțelor”

TEMA ANUALĂ: „Când, cum și de ce se întâmplă?”

PROIECT TEMATIC: „Călătorim în lume”

TEMA SĂPTĂMÂNII: „Călătorim pe apă”

TEMA ACTIVITĂȚII: „O zi pe apă”

MIJLOC DE REALIZARE: Jocuri și activități didactice alese/ Pictură

TIPUL DE ACTIVITATE: Predare-învățare, consolidare deprinderi

SCOPUL ACTIVITĂȚII: Consolidarea, formarea și verificarea cunoștințelor despre mijloacele de transport

ELEMENTE COMPONENTE ALE ACTIVITĂȚII INTEGRATE:

ADP: Întâlnirea de dimineață- „Cum ajungem pe o insulă?”-prezentare PowerPoint

Rutină-„Să nu uităm salutul”-deprinderi de a saluta

Tranziții-„Cine-i vesel și iubește!”

ALA: Știință- „Ce plutește pe apă?”- experiment

Biblioteca-„Bărcuțe”-exercițiu grafic

ADE: Domeniul Limbă și Comunicare- „Eu spun una, tu spui multe!”-joc didactic

Domeniul Estetic și Creativ (DEC)-„Barca pe apă”-pictură

ALA: „Pescarii pricepuți”-joc de îndemânare

DIMENSIUNI ALE DEZVOLTĂRII:

Caracteristici structurale și funcționale ale lumii înconjurătoare.

Activare și manifestare a potențialului creativ.

Autocontrol și expresivitate emoțională.

Finalizarea sarcinilor și a acțiunilor (persistență în activități).

COMPORTAMENTE VIZATE:

Demonstrează creativitate prin activități artistico-plastice, muzicale și practice, în conversații și povestiri creative.

Demonstrează capacitatea de comunicare clară a unor idei, nevoi, curiozități, acțiuni, emoții proprii.

Își poziționează corpul și membrele în mod corespunzător pentru a imita ceva/ pe cineva.

OBIECTIVE OPERAȚIONALE:

O1-Să cunoască materialele și instrumentele de lucru;

O2-Să utilizeze corect materialele pentru a realiza o pictură;

O3-Să respecte etapele de lucru pentru a realiza pictura;

O4-Să lucreze curat și îngrijit

O5-Să folosească corect singularul și pluralul

O6-Să identifice mijloacele de transport

ACTIVITĂȚI ȘI JOCURI DIDACTICE ALESE PE CENTRE DE INTERES (ALA1)

CENTRUL DE INTERES: ȘTIINȚĂ- „Ce plutește pe apă?”-experiment

Sarcina didactică: copiii trebuie să introducă diferite obiecte și materiale în apă pentru a înțelege materialele care plutesc, și care sunt materialele care se scufundă.

Metode și procedee: explicația, conversația și exercițiul

Material didactic: apă, recipient apă, pietre, hârtie, lemn și plastic.

CENTRUL DE INTERES: BIBLIOTECA- „Bărcuțe” (exercițiu grafic)

Sarcina didactică: să unească punctele, astfel încât să realizeze bărcuțe

Metode și procedee: explicația, exercițiul și demonstrația

Material didactic: creioane și fișe de lucru

ACTIVITĂȚI PE DOMENII EXPERENȚIALE (ADE)

DOMENII EXPERENȚIALE:

DOMENIUL ESTETIC ȘI CREATIV: Pictură- tehnica presărării

DOMENIUL LIMBĂ ȘI COMUNICARE: Eu spun una, tu spui multe!-joc didactic

STRATEGII DIDACTICE:

Metode și procedee: conversația, exercițiul, demonstrația, explicația

Material didactic: fișa model, pensule, plic cu fișe de lucru, lipici, mălai, pahare, farfurii de carton, costum de marinar, platforma trasă de mașină cu toate materialele necesare, șervețele umede, coș, jucării și eșarfă

Forme de organizare: frontal și individual

ACTIVITĂȚI ȘI JOCURI DIDACTICE ALESE (ALA2)

JOC DE ÎNDEMÂNARE: „Pescarii pricepuți”

Material didactic: peștișori, undițe, material care imită apa și coșuri pentru peștișori

DURATA: O zi

BIBLIOGRAFIE:

„Curriculum pentru învățământul preșcolar” (3-5/6 ani), M.E.C.I. 2019

„Curriculum pentru educație timpurie” -copiii de la naștere la 6 ani- 2018

SCENARIUL ZILEI

Educatorea le transmite un salut, însoțit de o apreciere: „Bună dimineața, copii isteți și frumoși!” Apoi voi prezenta musafirul zilei.

Activitatea zilei va începe cu un moment de gimnastică și încălzire:

„Bună dimineața!

Trezirea!!!

Să începem încălzirea

Unu-doi capul îl îndoi ușor

Stânga-dreapta ...unu-doi

De cinci ori fac forfecuța,

De cinci ori sar ca mingiuța.

Unu-doi privim ușa

Și fereastra,

Unu, doi, trei, patru, cinci

Gimnastica a luat sfârșit!

La calendar, noi am pornit,

Pe covor ne-am așezat

Avem multe de-nvățat!”

Calendarul naturii este prezentat și completat de copii îndrumați de educatoare pe bază de întrebări.

Se vor stabili coordonatele: data, luna, anul, ziua, starea vremii, anotimpul.

În continuare, copiii sunt invitați să completeze calendarul în partea stângă cu prezența fiecăruia, iar lângă fotografia sa vor așeza un cartonaș cu emoticoane, vesele sau triste, în funcție de starea lor emoțională. Fiecare copil va fi aplaudat. Voi analiza stările copiilor, câți sunt fericiți, și câți sunt triști. În funcție de stările lor emoționale vom purta o scurtă discuție despre **fericire și iubire**, iar la final fiecare copil îmbrățișează vecinul, și toți îmbrățișează

educatoarea. Copiii nu au voie să fie triști, ei trebuie să fie fericiți și iubiți, astfel încât să își exprime nevoile și propriile emoții.

„De pe covor ne ridicăm

Și pe scaun ne așezăm!”

În momentul următor le voi arăta o scurtă prezentare PowerPoint despre insulă și mijloacele de transport care ne ajută să ajungem pe insulă. Educatoarea explică copiilor termenul *insulă*, iar la fiecare slide le voi explica cuvintele noi și le voi arăta părțile componente ale mijloacelor de transport pe apă.

„Unu, doi, trei locurile le schimbăm

Spre centre ne îndreptăm!”

Se trece astfel la activitățile liber-alese desfășurate pe centre.

La centrul Știință vom avea un experiment despre materialele plutitoare. Se va realiza pe bază de întrebări și răspunsuri. Fiecare copil introduce materiale în apă observând ce se întâmplă, dacă plutește sau dacă se scufundă.

„La centrul Știință am terminat,

Iar la centrul Bibliotecă am plecat!”

Aici vor găsi fișele de lucru cu *bărcuțe*, exercițiu grafic. Copiii se vor așeza la măsuțe și vor realiza sarcina. Fiecare copil realizează sarcina în funcție de nivelul de vârstă.

„Centrele le-am vizitat

Multe lucruri am învățat,

În coloană ne așezăm

Mănuțele noi le spălăm!”

RUTINĂ: Servim masa

TRANZIȚIE: „Cine-i vesel și iubește “acompaniat de mandolină

Următoarea activitate este desfășurată pe domeniul experiențial, domeniul Estetic și Creativ (DEC), în cadrul acestei activități vom realiza o pictură utilizând o tehnică nouă (tehnica presărării). Voi asigura un climat optim pentru desfășurarea activității. Captarea atenției se realizează prin intrarea educatoarei în sală, costumată în marină, aducând pe o platformă trasă de o mașină, o barcă cu toate materialele necesare activității. Le spun copiilor că nu știu ce se află în plic, și că sunt și eu foarte curioasă să deschidem plicul. Voi numi un copil să deschidem plicul. În urma deschiderii plicului, copiii vor observa lucrările

nederminate, pe fișe vor avea deja pictate câteva elemente, precum: soare, apă și pești. Dicutăm tabloul neterminat, intuim toate materialele și instrumentele de lucru. În plic se află și fișele model. Voi anunța copiii că astăzi vom picta barca și că pictura va fi una diferită, vom picta barca utilizând o tehnică nouă, *tehnica presărării*. Voi explica toate etapele încet și clar, astfel încât să fie înțelese de toți copiii. Întrucât este o tehnică nouă, voi face și o scurtă demonstrație pentru a mă asigura că toți copiii înțeleg etapele de lucru. Așadar, înainte de explicarea etapelor de lucru, vom face exerciții pentru încălzirea mușchilor mici ai mâinii:

„Cu mâinile ne jucăm,

Coatele le ridicăm,

Sus-jos, sus-jos

Mâna lebădă o fac,

Care dă mereu din cap.

Ploaia cade ne-ncetat,

Vârful degetelor bat,

Degetele răsfirăm

Și la pian așa cântăm,

Iar la final

Le îmbrățișăm!”

Le urez „Spor la lucru!” Sprijin fiecare copil, urmăresc tehnica de lucru și creativitatea copiilor în executarea lucrurilor.

La finalul activității fișele copiilor vor fi evaluate de educatoare, respectiv, de colegi. Vom purta o mică discuție despre nouă tehnică de lucru.

Se fac aprecieri verbale asupra modului de lucru, iar copiii primesc recompense, o bomboană de ciocolată.

În cadrul activității de educare a limbajului vom desfășura un *joc didactic* „Eu spun una, tu spui multe!” Câte un copil vine la coș și ridică câte o jucărie, educatoare spune una....., iar copiii spun mai multe.... Complicarea jocului se realizează astfel: copiii legați la ochi ridică din coș o jucărie, trebuie să ghicească ce este și să spună mai multe.

În ultima parte a zilei, în cadrul activităților liber-alese vom desfășura un joc de îndemânare: „*Pescarii pricepuți*”.

Ziua se încheie cu câteva versuri cântate de către educatoare la mandolină.

Versurile sunt compuse special pentru „*STELUȚELE MELE*”

„Ziua astăzi s-a sfârșit,/ Noi acasă am pornit!

Ne hrănim, ne odihnim,/ Mâine la grădi venim!”

ADAPTAREA STRATEGIILOR DE PREDARE MODERNE LA CERINȚELE ȘI STRUCTURA FORMĂRII PROFESIONALE ÎNȚIALE. PROIECTAREA ACTIVITĂȚILOR DIDACTICE ÎN FUNCȚIE DE STRATEGIILE STABILITE

Autor, prof. DEHELEAN MARIANA CRINA
Școla: COLEGIUL TEHNIC ALESANDRU PAPIU ILARIAN

O privire de ansamblu asupra paradigmelor care fundamentează modurile de abordare a procesului de formare pentru cariera didactică de către diverse sisteme de învățământ de-a lungul timpului poate fi utilă pentru conștientizarea semnificațiilor de natură teoretică și practică ale schimbărilor pe care le trăiesc în prezent oamenii școlii, ca actori și spectatori în același timp.

În funcție de obiectivele procesului de formare, Marcel Lesne (1998) a conturat trei modele ale acțiunii educative, aplicabile în procesul formării inițiale pentru cariera didactică:

- modelul transmisiv-normativ, modelul incitativ-personal și modelul achiziției prin inserție socială. Aceste orientări nu se pot identifica în stare pură, ca fundamente ale unor programe de formare a personalului didactic, ci se regăsesc, în diverse proporții și combinații, în toate componentele procesului de formare: la nivelul finalităților, al metodologiei, în conceperea activităților de pregătire practică, a modalităților de organizare, desfășurare și promovare a examenelor. Concepția lui Marcel Lesne atrage atenția asupra faptului că, dacă din start ființa umană este concepută ca produs social, ca actor social ori drept agent social, întreaga construcție educațională destinată formării sale profesionale este obligată să fie pe măsură.

Activitatea de formare, concepută în sensul evoluției de la principiile pedagogiei moderniste spre elemente postmoderniste, evidențiază importanța situației pregătirii socioprofesionale la nivelul unor modele strategice specifice: modelul incitativ-personal (bazat pe stimularea motivației cursanților și pe dezvoltarea potențialului individual), modelul achiziției prin inserție socială (bazat pe învățarea profesiei în context profesional real), modelul umanist (care urmărește dobândirea culturii generale, formarea intelectualilor) și modelul tehnicist (centrat pe dobândirea culturii profesionale, în vederea formării profesioniștilor, a specialiștilor).

În vederea pregătirii profesionale din perspectiva diferențierii și valorizării aspectelor individuale, identificăm două modele ale căror contururi sunt ușor detectabile în literatura de specialitate: primul, cel umanist, pune accentul pe dezvoltarea integrală a personalității viitorului educator, propunându-și să-i cultive mai mult spiritul și fiind mai puțin interesat de câștigarea unor abilități specifice. Al doilea, cel tehnicist, pragmatic, este centrat pe însușirea unor tehnici, algoritmi, reguli de acțiune educațională cu relevanță practică imediată. Ultimele două modele menționate, cel umanist și cel tehnicist, chiar dacă au o serie de elemente contradictorii, trebuie îmbinate în programele de pregătire a cadrelor didactice. Un bun educator, pe lângă stăpânirea conținutului disciplinei pe care o predă și a tehnicilor de lucru specifice profesiei didactice, are nevoie și de o cultură generală bogată, care să-i ofere posibilități de intervenție educativă adecvată în situații diverse. Modelul tehnicist trebuie, deci, să fie urmărit în mod complementar modelului umanist, nu înlocuindu-l pe cel din urmă. Este necesară formarea culturii generale în aceeași măsură cu formarea culturii profesionale a viitoarelor cadre didactice, deoarece, spre

deosebire de alte profesii, unde specialiștii pot fi foarte eficienți chiar în lipsa unei culturi generale bogate, în profesia didactică cultura generală este o condiție a succesului profesional. Concepția de tip tradițional asupra procesului de formare inițială a cadrelor didactice a pornit de la o fundamentare predominant behavioristă și academică. Paradigmele moderne asimilează statutul cadrului didactic aceluia de membru al unei organizații bazate pe cunoaștere (școala), precum și aceluia de membru al unei comunități (profesionale, locale), ceea ce duce la o acceptare diferită a rolurilor și a identității profesionale, accentul fiind pus în acest caz pe latura pragmatică, personală, reflexivă și creativă a procesului de formare. Formarea formatorilor este punctul cheie de intervenție în vederea modernizării învățământului, este calea cea mai scurtă și mai sigură de înnoire, de trecere de la un învățământ modernist, tradițional, devenit ineficient, la un învățământ postmodernist, ancorat în prezent, autentic și de calitate.

Modelele teoretice, respectiv paradigmele formării profesionale caracterizate și clasificate după diverse criterii, constituie repere utile în proiectarea și desfășurarea programelor de pregătire profesională a cadrelor didactice.

Indiferent de poziționarea paradigmatică adoptată, competența didactică este obiectivul central al tuturor programelor de formare profesională. Competența e o realitate dinamică și flexibilă, greu de surprins și de cuantificat. Diverse definiții ale competenței, oferite de literatura de specialitate, fac referire la relația dintre cel care desfășoară o activitate și rezultatele bune ale activității sale. Varietatea abordărilor problematicei competenței didactice conduce la o diversitate de criterii pe baza cărora este apreciată activitatea profesorilor din învățământul de toate gradele. În același timp, îmbunătățirea programelor de pregătire profesională nu poate fi realizată decât în urma proiectării la nivel național a unui profil (model) de competență, care să poată fi luat ca reper unitar, asigurând coerența și consistența procesului de formare inițială, ca premisă a profesionalizării carierei didactice. În contextul lucrării de față am utilizat termenul de competență, respectiv competență didactică, în următoarele accepțiuni: ansamblu de comportamente potențiale (cognitive, afective, psihomotorii), care permit unui individ exercitarea eficientă a unei activități complexe; ansamblul capacităților unei persoane de a realiza, la un anumit nivel de performanță, totalitatea sarcinilor tipice de muncă specifice profesiei didactice; standard profesional minim, uneori specificat prin lege, la care trebuie să se ridice o persoană în exercitarea principalelor sarcini de lucru ale profesiei didactice. Competența este legată de o meserie, de o profesie, de un statut, de o situație profesională sau socială de referință, în cazul acesta de profesia de cadru didactic.

Structura competenței didactice este abordată diferit de către specialiștii în educație, clasificările fiind numeroase. O tipologie operațională în cadrul procesului de pregătire a cadrelor didactice este următoarea:

- competențe profesional-științifice;
- competențe psiho-pedagogice;
- competențe psiho-sociale și relaționale;
- competențe manageriale;
- competențe instituționale.

Deținerea acestor tipuri de competențe oferă cadrelor didactice posibilitatea asumării diferitelor roluri profesionale posibil de îndeplinit la un moment dat, rezultate din așteptările manifestate de mediul profesional în legătură cu prestația lor. Tot competențele didactice și capacitățile subordonate lor fac posibilă îndeplinirea funcțiilor profesionale ale educatorului, în accepțiunea lor de sarcini permanente, constante, ce-i revin unei persoane ca urmare a exercitării profesiei didactice. Funcțiile profesionale de bază pot fi îndeplinite de cadrele didactice prin intermediul

asumării unor roluri profesionale. Prezența competențelor profesionale ale educatorului și gradul lor de dezvoltare condiționează măsura în care acesta își poate asuma diverse roluri profesionale: tehnician, practician reflexiv, actor, transformator al conținutului curricular, agent al schimbării sociale, furnizor de informație, model de comportament, creator de situații de învățare, evaluator, terapeut, etc.

Luarea în considerare a unor perspective mai largi, sensibilizarea viitorilor profesori în legătură cu diversitatea situațiilor și implicit a deciziilor ce vor trebui luate cresc șansele desfășurării unor acțiuni educaționale conștiente și adecvate.

BIBLIOGRAFIE:

1. **Ioan Cerghit** – Sisteme de instruire alternative și complementare. Structuri, stiluri și strategii. Editura Aramis, Bucuresti, 2002.
2. **Sorin Cristea**- Dicționar de termeni pedagogici. Ed. D.P., București, 2000.
3. **Sorin Cristea** – Teorii ale învățării. Modele de instruire. Editura Didactică și Pedagogică R.A., București, 2005.
4. **Sorin Cristea** – Curriculum Pedagogic. Editura Didactică și Pedagogică, București, 2006.
5. **Romiță Iucu** – Instruirea școlară. Perspective teoretice și aplicative. Ed. Polirom, Iași, 2002.
6. **Elena Joița** – Educația cognitivă. Editura Polirom, Iași.

INTERDISCIPLINARITATE, CREATIVITATE- VALENȚE ALE DRUMETIILOR ȘCOLARE

Prof. înv. primar, Della Sultana, Școala Gimnazială Nr.11 „Dr. C-tin Angelescu”, Structura liceului theoretic, „G.E.Palade” Constanta Constanța

Problemele învățării nu se reduc exclusiv la procese ale memorării și reproducerii. Ele includ cu prioritate implicarea elevului într-un efort complex de asimilare și prelucrare a informației, căreia i se asociază permanent plasticitatea creativ-inventivă. De aici și necesitatea ca elevul să fie privit nu ca simplu receptor de informație, ci ca subiect activ și central al întregului proces de instruire .

Aceasta vizează prin dominanțele sale reechilibrarea raportului formativ-informativ, corelarea interdisciplinară, realizarea unei „oferte de cunoaștere,, cuprinzând toate dimensiunile caracteristice, definitorii pentru învățarea activă.

Se poate afirma că munca educatorului în societatea contemporană este cu atât mai grea cu cât exemplele negative, adesea „molipsitoare,, apar tot mai frecvent în atenția copilului.

Vădită fiind importanța educării și formării personalității elevilor, se pune problema cailor și mijloacelor prin care, în atare condiții, profesorii pot contracara influențele negative prin activitățile de zi cu zi, inclusiv prin acțiuni extrașcolare. Micul școlar trebuie învățat să fie receptiv la nou și să vibreze în fața frumuseților naturii, a lumii - în continuă schimbare - și să aprecieze valorile trecutului.

Excursiile și drumețiile organizate de școală au multiple valențe de informare și educare a elevilor , contribuind la adâncirea și completarea procesului de învățământ, mai cu seamă la „ ancorarea ,, sa în realitatea mediului natural și social explorat direct. Conținutul didactic al drumețiilor și excursiilor este mult mai elastic, mai variat și mai complex decât al lecțiilor la clasă, având și un caracter mai atractiv, elevii participând într-o atmosferă de voieșie, optimism și multă însuflețire la asemenea acțiuni.

Cu elevii din clasele I - IV organizăm sistematic asemenea excursii. La fiecare excursie învățătorul stabilește obiectivele de vizitat, precizează itinerariul, scopul excursiei, data, ora plecării, echipamentul necesar. De asemenea, învățătorul prezintă principalele probleme care se vor urmări în deplasare, reamintește regulile de circulație, securitate și comportament ce trebuie respectate. Pentru a trezi interesul elevilor, acțiunea se popularizează prin prezentarea de hărți, itinerarii, literatură istorică, descrieri geografice și articole de presă. În timpul desfășurării acestora, cadrul didactic dirijează observarea în mod sistematic, îndemnând elevii să noteze cea ce li se pare mai interesant.

Datele culese se valorifică în toate obiectele de învățământ la care se pretează. Astfel, se consolidează cunoștințele care le vor îmbogăți cultura generală.

Nimic nu poate să contribuie mai mult la îmbogățirea cunoștințelor micului școlar decât contactul direct cu realitatea. Spre exemplu, am organizat excursii la Sarmizegetusa, fosta capitală a Daciei romane, traversând munții pe la Tapae. Aici, elevii au putut vedea urmele Palatului Augustalilor, unde își avea sediul oficial cel mai înalt for preoțesc; Forul a locul de întrunire a marilor conducători, Amfiteatrul, care avea circa 5000 de locuri. Referințe legate

de epoca de înflorire a aşezării Ulpia Traiana Sarmizegetusa, ca și numeroase piese arheologice descoperite le-am aflat la muzeul local unde un ghid ne-a oferit detaliile solicitate despre viața materială și spirituală a strămoșilor noștri.

Cu prilejul unor excursii mai largi, am vizitat și castelul de la Hunedoara, precum și ruinele cetății de la Deva. Castelul de la Hunedoara, un adevărat monument de arhitectură din epoca medievală i-a uimit și încântat pe elevi. Pășeau pentru prima dată într-un edificiu istoric despre care doar auziseră.

Trăind într-o țară cu neasemuite frumuseți naturale și cu bogate vestigii istorice, am organizat excursii cu caracter complex pe traseele: Reșița- Băile Herculane- Orșova-Portiile de Fier-Drobeta-Turnul Severin-Reșița-Buzias-Timișoara. Punctele de atracție le-au constituit muzeele, Portiile de Fier, plimbarea cu vaporețul pe Dunăre la Orșova, băile termale de Herculane, stațiunea balneoclimaterică Buzias. Secția de istorie a Muzeului Banatului din Timișoara ne-a prezentat numeroase descoperiri din zona de vest a țării, aparținând culturilor preistorice, dar și perioadei geto-dacice până în epocă medievală. La Drobeta Turnu-Severin, în afara valoroaselor exponate ce aparțin culturilor preistorice, paleolitice și neolitice, elevii au putut vedea ruinele castrului român și piciorul podului proiectat de Apolodor din Damasc, în vremea împăratului Traian.

Aceste excursii au dat prilejul elevilor să își îmbogățească cunoștințele și în domeniul faunistic, floristic și mineralogic. În secțiile de științele naturii, atât în Muzeul regiunii Portiile de Fier, cât și în Muzeul Banatului, elevii au putut cunoaște rarități de origine mediteraneană, precum și alte plante și animale specifice acestor zone. În acvariul de la Drobeta Turnu Severin au văzut exemplare aparținând celor peste 25 de specii din fauna piscicolă a Dunării, iar în secția de mineralogie din Timișoara au admirat frumoasele flori de mână cu forme și colorit deosebite.

Ajungând la Dunăre, nu am pierdut ocazia de a aluneca cu vaporețul pe firul argintiu al fluviului, de a admira frumusețea locurilor, a munților ce s-au dat băuți în față puterii apelor. La Portiile de Fier am admirat unul dintre cele mai mari sisteme hidroenergetice și de navigație din Europa.

Se știe că peșterile reprezintă adevărate tezaure arheologice, o lume impresionantă formată de apa ce curge de mii de ani prin masivele de calcar. Deoarece numeroase fenomene carstice din România le întâlnim în munții Banatului și în Munții Apuseni, în excursiile organizate cu elevii claselor a IV a am pătruns în Peștera Urșilor și în Peștera Comamic. Copiii au aflat despre formarea acestora, au observat acele formațiuni ce au luat naștere din tavan, numite stalactite, precum și pe cele care au „crescut”, din podea, numite stalagmite.

Muntele Semenic a reprezentat pentru noi o atracție în fiecare anotimp, ne-a îmbiat mereu să îi cunoaștem și să îi admirăm frumusețile. Elevii au putut observa schimbările în înfățișarea sa de la un anotimp la altul, trecând de la albul imaculat al iernii, la verdele crud, întrerupt ici-colo de petece albe de nea și presărat cu numeroase flori violete și albe, specifice primăverii, apoi la varietatea vegetală a verii și, în sfârșit la paleta cromatică a toamnei cu neegalatele tente de arămiu, contrastând cu verdele închis al brazilor.

În zilele senine de pe vârful Semenic, elevii au admirat panorama orașului. Observând condițiile de viață din zona alpină (temperaturi scăzute, cu oscilații mari pe parcursul aceleași zile, vânturile puternice etc) au dedus că acestea au determinat unele adaptări specifice nu numai la plante, dar și la animale. Au aflat că vremea la munte are manifestări diferite de cele de la altitudini joase, iar la drum trebuie echipament corespunzător unor asemenea oscilații surprinzătoare. Multe observații, impresii, amintiri se fixează prin valorificarea lor în lecții la diferite obiecte din cadrul tuturor ariilor curriculare.

La limba română își îmbogățesc considerabil vocabularul prin cuvinte ce se fixează în vorbire datorită imaginilor concrete (panoramă, faună, mineralogie, stalactite, stalagmite, fenomen carstic etc).

La geografie și istorie se refac trasee folosind hărți, ilustrații, fotografii, se realizează albume cu diferite aspecte din timpul excursiilor, se poartă discuții despre formele de relief, faună și floră specifice diferitelor zone.

La compunere se poate da ca temă descrierea unui peisaj văzut sau povestirea unei întâmplări.

Elevii și-au adunat în colecțiile lor frunze cu colorit deosebit, fructe (ghindă, castane, conuri), flori pe care le-au folosit în realizarea unor obiecte sau ornamente în orele de Educație plastică sau Abilități practice.

În valorificarea cunoștințelor dobândite în mod concret, elevii vin cu note originale de nuanță afectivă, prin care-și exprimă propriile impresii și sentimente față de cele văzute.

Excursiile și drumețiile au un caracter relevant, contribuind în mod categoric la sudarea colectivelor de elevi. După trecerea anilor, elevii își amintesc cu plăcere de întâmplările din timpul drumețiilor.

De aceea credem că tradiția unor astfel de activități merită continuată și dezvoltată, constituind o latură de seamă a procesului instructiv și educativ.

Bibliografie:

-Goia, Vistian, 2008, Literatura pentru copii si tineret, ed a II a, Editura Dacia, Cluj Napoca

-Maria, Cernea, 2012, Contributia activitatilor extracurriculare la optimizarea procesului invatarii, Editura Discipol Bucuresti,

PROIECT DE LECȚIE

Școala: Școala Gimnazială „Sámuel József ” Chendu

Prof.înv. primar : Demeter Izabella

Clasa a-III-a

Disciplina de învățământ: Limba și literatura română

Subiectul: [Cenușăreasa](#)

Tipul lecției: de formare a capacităților ,de dobândire a cunoștințelor.

Competențe generale

- Receptarea de mesaje orale în diverse contexte de comunicare
- Exprimarea de mesaje orale în diverse situații de comunicare
- Receptarea de mesaje scrise în diverse contexte de comunicare
- Redactarea de mesaje în diverse situații de comunicare

Competențe specifice:

- formarea deprinderilor în limba română
- activizarea vocabularului însușit
- îmbogățirea continuă a vocabularului elevilor cu cuvinte și structuri noi și utilizarea acestora în vorbire
- stimularea capacității de a formula clar și precis întrebări și răspunsuri la întrebări prin respectarea tuturor regulilor ortoepice
- formarea deprinderilor de a purta o conversație pe diferite teme
- însușirea unor cunoștințe gramaticale de bază pe cale practic-aplicativă.

Obiective operaționale:

- să prezinte pe scurt povestirea, redând ideile principale
- să compare personajele negative cu cele pozitive
- să consolideze toate cunoștințele noi și acumulate
- să citească corect, conștient și fluent, ținând cont de semnele de punctuație
- să răspundă corect la întrebări
- să participe active la dialog,jocuri didactice
- să alcătuiască și să obțină propoziții,expresii corecte
- să cunoască antonime și să folosească corect însușirile
- să participe active pe parcursul lecției,dezvoltându-și capacitățile de exprimare corectă și expresivă

Metode și procedee: conversația,problematizarea,observația,explicația, munca independentă și în grupe, descrierea, comparația,cubul

Mijloace de învățare: manualul lb.română, rebusul,fișe de lucru,imagini,cubul,buline.

Moduri de organizare: frontală,individuală,pe grup

PROIECT DE LECȚIE

<i>MOMENTELE LECȚIEI</i>	<i>CONȚINUTUL</i>	<i>PRELUCRAREA DIDACTICĂ</i>	<i>FORME DE ORGANIZAREA ACTIVITĂȚII</i>	<i>METODE ȘI EVALUARE</i>																																																																																																																																																																																																																																						
1.Pregătirea activității de învățare. 2’	Pregătirea mijloacelor și materialelor necesare desfășurării lecției.	Elevii își pregătesc rechizitele necesare pentru oră.	Frontală	Conversație																																																																																																																																																																																																																																						
2.Captarea atenției. 15’	Voi împărți elevii în patru grupe, fiecare grupă va primi un rebus, prin care vor afla titlul lecției, ”Cenușăreasa”, iar cuvintele pe care le conține rebusul sunt antonime (cuvinte învățată anterior) și exprimă însușiri cu care ne vom mai lucra pe parcursul lecției.	<p>Elevii sunt atenți, urmăresc instrucțiunile și rezolvă rebusul pe grupe.</p> <p>1.Scrieți antonimele cuvintelor în părțile (rebus) și aflați titlul lecției .</p> <table border="1" style="margin-left: auto; margin-right: auto;"> <tr><td>C</td><td>U</td><td>M</td><td>I</td><td>N</td><td>T</td><td>E</td><td></td><td></td><td></td><td></td><td></td><td></td><td></td><td></td><td></td><td></td><td></td><td></td><td></td></tr> <tr><td>E</td><td>L</td><td>E</td><td>G</td><td>A</td><td>N</td><td>T</td><td>Ă</td><td></td><td></td><td></td><td></td><td></td><td></td><td></td><td></td><td></td><td></td><td></td><td></td><td></td></tr> <tr><td>N</td><td>E</td><td>P</td><td>R</td><td>E</td><td>Ț</td><td>U</td><td>I</td><td>T</td><td>Ă</td><td></td><td></td><td></td><td></td><td></td><td></td><td></td><td></td><td></td><td></td><td></td></tr> <tr><td>U</td><td>R</td><td>Ă</td><td>T</td><td>Ă</td><td></td><td></td><td></td><td></td><td></td><td></td><td></td><td></td><td></td><td></td><td></td><td></td><td></td><td></td><td></td><td></td></tr> <tr><td>Ș</td><td>A</td><td>T</td><td>E</td><td>N</td><td></td><td></td><td></td><td></td><td></td><td></td><td></td><td></td><td></td><td></td><td></td><td></td><td></td><td></td><td></td><td></td></tr> <tr><td>Ă</td><td>L</td><td>A</td><td></td><td></td><td></td><td></td><td></td><td></td><td></td><td></td><td></td><td></td><td></td><td></td><td></td><td></td><td></td><td></td><td></td><td></td></tr> <tr><td>R</td><td>E</td><td>A</td><td></td><td></td><td></td><td></td><td></td><td></td><td></td><td></td><td></td><td></td><td></td><td></td><td></td><td></td><td></td><td></td><td></td><td></td></tr> <tr><td>E</td><td>P</td><td>U</td><td>I</td><td>Z</td><td>A</td><td>T</td><td>Ă</td><td></td><td></td><td></td><td></td><td></td><td></td><td></td><td></td><td></td><td></td><td></td><td></td><td></td></tr> <tr><td>A</td><td>C</td><td>T</td><td>I</td><td>V</td><td>Ă</td><td></td><td></td><td></td><td></td><td></td><td></td><td></td><td></td><td></td><td></td><td></td><td></td><td></td><td></td><td></td></tr> <tr><td>S</td><td>E</td><td>R</td><td>I</td><td>O</td><td>A</td><td>S</td><td>Ă</td><td></td><td></td><td></td><td></td><td></td><td></td><td></td><td></td><td></td><td></td><td></td><td></td><td></td></tr> <tr><td>A</td><td>V</td><td>E</td><td>R</td><td>T</td><td>I</td><td>Z</td><td>A</td><td>T</td><td>Ă</td><td></td><td></td><td></td><td></td><td></td><td></td><td></td><td></td><td></td><td></td><td></td></tr> </table>	C	U	M	I	N	T	E														E	L	E	G	A	N	T	Ă														N	E	P	R	E	Ț	U	I	T	Ă												U	R	Ă	T	Ă																	Ș	A	T	E	N																	Ă	L	A																			R	E	A																			E	P	U	I	Z	A	T	Ă														A	C	T	I	V	Ă																S	E	R	I	O	A	S	Ă														A	V	E	R	T	I	Z	A	T	Ă												<p>Frontală continuă</p> <p>Lucru pe grupe</p> <p>Rebus</p> <p>Rezultatul.....</p> <p>.....</p> <p>.....</p> <p>.....</p> <p>.....</p> <p>1.fată (obraznică)</p> <p>Rezultatul rebusului</p>	<p>Conversație</p> <p>Explicația</p> <p>Observația</p> <p>Aprecierea verbală</p> <p>Explicația</p> <p>Problematizare</p> <p>verificare</p>
C	U	M	I	N	T	E																																																																																																																																																																																																																																				
E	L	E	G	A	N	T	Ă																																																																																																																																																																																																																																			
N	E	P	R	E	Ț	U	I	T	Ă																																																																																																																																																																																																																																	
U	R	Ă	T	Ă																																																																																																																																																																																																																																						
Ș	A	T	E	N																																																																																																																																																																																																																																						
Ă	L	A																																																																																																																																																																																																																																								
R	E	A																																																																																																																																																																																																																																								
E	P	U	I	Z	A	T	Ă																																																																																																																																																																																																																																			
A	C	T	I	V	Ă																																																																																																																																																																																																																																					
S	E	R	I	O	A	S	Ă																																																																																																																																																																																																																																			
A	V	E	R	T	I	Z	A	T	Ă																																																																																																																																																																																																																																	

	Verificarea cunostințelor anterioară, omonime-antonime	2.vulgară 3.prețuită 4.frumoasă 5.blondă 6.un cuvânt care arată la o persoană,pronume 7.bună 8.neistovită 9.leneșă 10.neserioasă 11.neavertizată Rezultatul: <u>CENUȘĂREASA</u>	Lucru pe grupe Frontală	Evaluare continuă
4.Anunțarea temei 1'	Tema noastră de azi este din lumea fermecată a poveștilor – Cenușăreasa	Elevii sunt atenți și iau în considerare tema orei.	Frontală	Explicația
5.Dirijarea invățării 25'	Voi citii lecția“Cenușăreasa” pagina 16 din manualul lb.română. După prima citire voi verifica cât au înțeles din text și vom clarifica eventuale cuvinte necunoscute. Pentru a profunda mesajul textului vor citi și elevii. - După citire vom prelucra informațiile obținute, prin fișe de lucru și diferite metode didactice.	Elevii deschid manualele la lecția Cenușăreasa și urmăresc textul. Elevii citesc textul ,citire în lanț. Ex.2 Citește- a). începutul (formula de introducere) povestirii	Frontală	Conversație Observația verificare Aprecierea

	<p>Arunc cubul cu întrebări către un copil ales și în funcție de ce parte a cubului prinde, va răspunde la întrebare. După răspuns el va arunca la o persoană aleasă.</p> <p>Copii vor trage o întrebare pe care le vor pune la grupa aleasă.</p>	<p>b).încheierea (formula de încheiere</p> <p>Urmăresc instrucțiunile și rezolvă exercițiile.</p> <p>Ex.3 Răspunde la întrebări.</p> <p>Cine este personajul principal?</p> <p>De ce au numit-o pe fata Cenușăreasă?</p> <p>Cine a ajutat-o pe tânătă să meargă la bal?</p> <p>De ce trebuia să se întoarcă ea înainte de miezul nopții?</p> <p>Ce a făcut prințul cu pantoful găsit?</p> <p>Cui i s -a potrivit pantoful?</p> <p>Cum s-a sfârșit povestea?</p> <p>Ex.4 Dacă nu e așa,atunci cum e?</p> <p>- Cenușăresa era urâtă și rea.</p> <p>- Zâna a transformat- o roșie în trăsură,pe șoricei în măgari și pe cocoș în vizitiu.</p> <p>- Cenușăreasa s-a întors acasă înainte ca ceasul să bată ora 10.</p> <p>- Vizitiul s-a îndrăgostit de Cenușăreasă.</p> <p>- Prințul a găsit-o pe fată după ce i-a probat o rochie.</p> <p>Ex.5 Caută însușiri cuvintelor de mai jos.</p> <p>Te ajută întrebările Ce fel de? Cum e?</p> <p>Zână - Soră -</p>	<p>Frontală</p> <p>comună</p> <p>Ce</p> <p>Lucru individual</p>	<p>verbală</p> <p>Metoda cubului</p> <p>verificare</p> <p>Explicația</p> <p>Aprecierea verbală</p> <p>verificare</p> <p>Aprecierea verbală</p>
--	---	---	---	--

	<p>Fiecare grupă va primi buline roșii cu zâmbet pe față pentru sentimentul de fericire și buline galbene pentru sentimentul de tristețe. Elevii vor lipi bulinele lângă propoziții în funcție de sentimentul ales.</p>	<p>Rochie - Mamă -</p> <p>Pantof -</p> <p>Vom prelua cuvintele din rebus, care sunt adjective, exprimă însușiri.</p> <p>Ex.6 Cum crezi că s-a simțit Cenușăreasa, fericită ☺ sau tristă ☹? După fiecare propoziție numește sentimentul ales. (lipește-l bulina potrivită)</p> <p>a) După ce și-a terminat treburile, Cenușăreasa s-a așezat aproape de foc, în cenușă.</p> <p>b) Cele două surori s-au pregătit să meargă la bal.</p> <p>c) Cenușăreasa a dansat cu prințul până la miezul nopții.</p> <p>d) Pantoful nu s-a potrivit celor două surori.</p> <p>e) Cenușăreasa și prințul s-au căsătorit.</p>	<p>Lucru pe grupe</p>	<p>Explicația verificare</p> <p>verificare</p> <p>Aprecierea verbală</p>
<p>6.Reactualizare 5'</p>	<p>Ordonează corect imaginile, apoi povestește.</p>	<p>Elevii numerotează imaginile în ordinea evenimentelor și povestesc scurt cele întâmplate.</p>	<p>frontală</p>	<p>Observația verificare autoevaluare</p>
<p>7.Evaluarea activității 2'</p>	<p>Se fac aprecieri individuale și generale asupra modului în care au participat și au lucrat elevii.</p>	<p>Elevii notează tema în caietul special. "Invitație la bal".</p>	<p>frontală</p>	<p>Aprecierea verbală</p>

Profesor invatamant prescolar:DIACONESCU LILIANA
Scoala gimnaziala „Alexandru Ioan Cuza,,Vaslui
Gradinita cu Program normal REDIU

Nr. / data :

PLAN DE INTERVENTIE PERSONALIZAT

ECHIPA DE INTERVENȚIE:

Profesor psihopedagog :

Profesor logoped:

Profesor invatamant prescolar:Diaconescu Liliana

I Date personale:

Copilul S.M este născut la data 20.12 2018 în Vaslui.. Prezintă întârziere în dezvoltarea limbajului, întârziere mintală și sindrom hiperkinetic, diagnosticate partial și atestate medical partial,deoarece parintii sunt plecați în Italia și de copil se ocupa bunicii materni.

II Anamneza:

Antecedente patologice: Nastere prematura ,al doilea copil din cei doi copii ai familiei.

Istoricul dezvoltării: Este crescut de bunici,și provine dintr-o familie ce nu este legal constituita. Prezinta intarziere in dezvoltarea limbajului, primul cuvânt este rostit în jurul vârstei de 2 ani; prezinta agresivitate fizica fata de persoanele cu care intră în contact,la frustrari minore sau in relatiile conflictuale din familie.

Istoricul adaptării pedagogice: S-a adaptat greu la activitatea și disciplina din gradinită din cauza tulburarilor de comportament și de limbaj.

III Diagnosticare:

*Examen somatic:*Prezinta o dezvoltare staturala, ponderala și toracica normala, situate la limita superioara.

Examen psihopedagogic: Bine dezvoltat fizic, nu prea ordonat în tinuta vestimentara, inteligenta sub limita normalului. Capacitate slaba la efort în general, de concentrare în special, nu poate urmări activitatea prezentata de educatoare. Oboseste repede și nu mai participa la activitate. Trece foarte usor de la activitate la joc și foarte greu invers. Are tulburari de comportament datorate sindromului hiperkinetic. Prezinta bradilalie observata printr-o vorbire incetinita, greu de urmarit, ce apare mai frecvent la copiii cu nivel scazut de inteligenta. Intarziere în aparitia și dezvoltarea limbajului.

IV Recomandari:

- Terapie logopedica;
- Ludoterapie;
- Terapie cognitiva;
- Consilierea parintilor.

V Interventie în cadrul gradinitei:

Domenii : educarea limbajului, matematica și abilitati practice.

Tipul de interventie:

- dezvoltarea abilitatilor cognitive specifice varstei copilului;
- dezvoltare abilitatilor de comunicare;
- însusirea unor deprinderi elementare.

Cine intervine în aplicarea programului:

- educatoarea,

- parintii.

Scopul interventiei:

– dezvoltarea potentialului cognitive al copilului in vederea integrarii lui in activitatile de tip scolar cat si in grupul de copii.

Obiective:

pe termen lung:

- cresterea nivelului de dezvoltare cognitive prin stimularea corespunzatoare a senzatiilor si perceptiilor;
- dezvoltarea exprimarii orale, intelegerea si utilizarea corecta a structurilor verbale;
- cresterea nivelului de dezvoltare motrica.

pe termen scurt

- sa realizeze deosebiri si asemanari privind conservarea numarului de obiecte, lungimii, volumului si suprafetei;
- sa intrebe si sa raspunda la intrebari;
- sa ia parte la discutii in grupuri mici;
- sa ia parte la activitatile de invatare in grup.

Programul de interventie personalizat

Programul de interventie personalizat are la baza metode si strategii centrate pe copil, in functie de particularitatile lui, pentru a crea un mediu care sa favorizeze si sa sprijine invatarea.

Tinta 1 Dezvoltarea abilitatilor de comunicare

Scopul acestor actiuni este activizarea vocabularului pe baza experientei imediate, cu cuvinte care denumesc obiecte, fiinte si fenomene observate, cunoscute, insusiri caracteristice, actiuni, pozitii spatiale, relatii si unele trairi afective.

Obiectivele actiunilor sunt conturate raportate la particularitatile prescolarului:

- sa transmita un masaj simplu in cadrul activitatii de invatare;
- sa primeasca mesaje, sa indeplineasca actiuni simple;
- sa raspunda adecvat la ceea ce i se spune.

Avand in vedere importanta deosebita a mediului social in tratarea tulburarilor de limbaj, am cautat sa ma asigur de sprijinul familiei in sensul de a-i determina sa-si schimbe atitudinea, sa fie mai afectuosi fata de copil.

Am inceput cu baiatul o serie de exercitii pentru:

- imitarea de sunete sub forma de onomatopee;
- dezvoltarea auzului fonematic;
- repetarea unor serii de silabe;
- exersarea pronuntarii cuvintelor mono-, bi si polisilabice;
- denumirea unor imagini sau obiecte;
- formularea de mici raspunsuri la intrebari pe baza unor imagini;
- povestire libera.

In cadrul activitatilor de invatare am asezat copilul in interiorul grupului de copii, peintampinand astfel tendinta de automarginalizare ce este prezenta la copiii cu dizabilitati ca urmare a faptului ca se simt neputinciosi sa participe la activitati. Am apelat frecvent sa povesteasca ce vede in imagini, cerandu-i sa raspunda la intrebari simple “Pe cine vezi in imagine?”, “Ce face?” copiii urmand sa inchege povestioarele sugerate de planse. Dupa fiecare raspuns l-am incurajat (“Foarte bine!”, “Bravo!”) pentru a-i oferi un stimulent.

Tinta 2 Terapia cognitiva

Terapia cognitivă se constituie din acțiuni și programe compensatorii care facilitează înțelegerea lucrurilor, fenomenelor, persoanelor și situațiilor de viață.

Mi-am propus ca prescolarul să-și fixeze câteva repere specifice stadiului gândirii preoperatorii, respectiv înțelegerea aspectelor privind conservarea numărului de obiecte, a materiei, lungimii și volumului.

De exemplu: am luat un număr egal de bile și le-am așezat în două șiruri ca să observe egalitatea numărului de obiecte. Apoi am distanțat bilele dintr-un șir și am întrebat copilul unde sunt mai multe bile. În general copilul răspunde că sunt mai multe în șirul mai lung. Asemenea exerciții am lucrat împreună cu prescolarul și pentru conservarea volumului (cu ajutorul a două pahare identice cu lichid), pentru conservarea materiei (lucrând cu două bucăți egale de plastilină), pentru conservarea lungimii (cu două betisoare de lungimi egale) sau pentru conservarea suprafeței (jucându-ne cu un număr egal de cuburi pe două suporturi pe care le-am aranjat prima dată identic, iar a doua oară diferit).

Tinta 3 Dezvoltarea motricității

Scopul acestei activități este ca băiatul să fie capabil să realizeze lucrări practice inspirate din viața cotidiană, valorificând deprinderi de lucru însușite.

Obiectivele demersului sunt adaptate la particularitățile prescolarului și anume:

- să utilizeze unelte ușor de manevrat;
- să folosească tehnici simple de lucru (asamblare, lipire);
- să selecteze materialul necesar temei propuse;
- să verbalizeze acțiunile întreprinse.

De exemplu, o temă la activitățile practice a fost: "Hai să recunoaștem culorile semaforului" și a fost un colaj. Copiii au fost așezați la mese, iar prescolarul a fost așezat lângă educatoarea pentru a primi ajutorul (verbal și fizic) în realizarea mișcărilor. Am distribuit copiilor materialele necesare (plansa, suport cartonat, aracet, foarfece, coli colorate: roșu, galben, verde; servetele de sters pe mâini) și am dat indicațiile despre utilizarea lor. Activitatea constă în decuparea cerculețelor colorate ce reprezintă luminile semaforului și lipirea lor pe suportul de carton pentru a forma semaforul. Pe parcursul activității copiii primesc sprijin pentru realizarea colajului, iar prescolarul lucrează pe tafele mici sub îndrumarea educatoarei (ex: "luăm planșa..., o așezăm pe masă..., decupăm câte un cerculeț din fiecare culoare..., acum trebuie să lipim cercurile colorate, ce culoare are semaforul sus?...") Pentru fiecare etapă realizată, copilul primește stimulente verbale și poate fi dat și ca exemplu celorlalți copii.

Tinta 4 Consilierea părinților

Am considerat că este necesară colaborarea cu familia tocmai pentru că am înțeles neputința familiei și dezamăgirea acesteia în fața dificultăților copilului de a îndeplini sarcini și de a se integra în grupul de copii.

Prin discuții, explicații și exemplificări i-am ajutat pe părinți să înțeleagă că modul în care gândesc ei despre împlinirea copilului lor în viață, va determina maniera în care își vor educa copilul și îi va inocula acestuia o anumită imagine desine. Am subliniat că părintele trebuie să fie un bun ascultător, să fie flexibil, realist și să colaboreze cu acesta pentru a-i înțelege problemele și a-l ajuta.

Părinții au înțeles că prin răbdare, înțelegere și încurajare pot ajuta copilul să treacă peste inhibiții și să execute activități la care întâmpină dificultăți.

Am reușit să determin îmbunătățirea relației mamei cu copilul, prin acordarea de timp și mai multă înțelegere.

VI Concluzii

Programul de intervenție personalizat presupune colaborarea în echipă, formată din educatoare, psiholog, logoped, familie, toți cei implicați în activitățile desfășurate de copil pe parcursul unei zile, pentru a susține și integra copilul în comunitate.

Insa, in urma interventiilor educative, am reusit sa realizez un progres favorabil prin ameliorarea tulburarilor de limbaj. Aceasta a fost un factor de favorizare a dobandirii achizitiilor specifice varstei copilului.

Profesor logoped:

Director:
Prof.

Profesor psiholog:

Educator.Diaconescu Liliana

Prof.inv prescolar :DIACONESCU LILIANA
Scoala gimnaziala,,Alexandru Ioan Cuza,,Vaslui
Gradinita cu Program normal Rediu

Plan de lucru cu copiii cu tulburari opozitioniste

Un copil cu tulburare de opoziționism provocator poate fi extrem de dificil.

Părinții și profesorii au nevoie să dea dovadă de susținere și înțelegere.

Modalități în care adulții îl pot ajuta pe copil:

1. Lauda și recompensarea comportamentelor dezirabile – flexibilitatea și cooperarea;
2. Dacă suntem pe cale să accentuăm conflictual, luăm o pauză cu copilul în loc să îl aplanăm. Este un model foarte bun pentru el. Sprijin copilul dacă se decide să ia o pauză pentru a preveni reactivitatea.
3. Aleg cu atenție bătăliile. Având în vedere că acestui copil îi este dificil să evite conflictele pentru putere, prioritizez lucrurile pe care doresc ca el să le facă.
4. Stabilesc limite care să fie rezonabile și potrivite în raport cu vârsta copilului. Stabilesc de asemenea consecințe clare.
5. Încerc să gestionez copilul cu tulburare de opoziționism provocator să nu imi răpească tot timpul și energia. Solicit ajutor și de la alte persoane competente din jur pentru a nu mă simți încărcată.
6. Gestionez propriul stres cu ajutorul relaxării și al exercițiilor specifice. Mulți dintre copiii cu această tulburare răspund bine la tehnici pozitive de parenting. Această tulburare se poate diagnostica cu ajutorul unui medic psihiatru specializat în problemele copiilor și adolescenților.

Toți copiii pot fi opoziționiști din când în când, cu precădere atunci când sunt înfometați, obosiți, stresați sau supărați. Ei se pot certa, îi pot răspunde nepoliticos adultului, pot încălca regulile sau sfida autoritatea (părinți, profesori, alți adulți). Comportamentul opoziționist este, de cele mai multe ori, un aspect normal în dezvoltarea copiilor de 2-3 ani și cea a pre-adolescenților.

Cu toate acestea, un comportament vădit necooperant și ostil devine o îngrijorare serioasă atunci când frecvența și consistența lui iese în evidență comparativ cu alți copii de aceeași vârstă și nivel de dezvoltare și/sau când îi afectează copilului viața socială, familială și academică.

În aceste situații, cauza poate fi o tulburare de opoziționism provocator ce se manifestă printr-un pattern constant de comportament necooperant, sfidător, și ostil în raport cu figurile reprezentative ale autorității, ceea ce interferează în mod serios cu

funcționalitatea de zi cu zi a individului. Este important să fim atenți și la alte tulburări care pot fi prezente și ne pot deruta, cum ar fi tulburarea de deficit de atenție și hiperactivitate (ADHD), tulburări de învățare, tulburări emoționale (depresie, tulburare bipolară) și tulburări anxioase. Câțiva dintre copiii cu tulburare de opoziționism provocator pot dezvolta în timp tulburarea de conduită.

Bibliografie: Mihaila Ionela „*Incursiune în problematica tulburărilor de comportament la copii și adolescenți*”, 2006

CONTRIBUȚIA DISCIPLINELOR LA PROFILUL DE FORMARE

Prof.înv.primar Diaconu Mariana

Școala Gimnazială nr.22 I.C.Brătianu, Constanța

Pentru disciplina **Științe ale naturii**, la clasa a III-a, propun următoarele activități de învățare care contribuie la profilul de formare al absolventului de învățământ primar.

Comunicare în limba maternă:

-citirea unor texte de informare despre caracteristici ale lumii vii, resursele naturale, fenomene ale naturii sau proprietăți ale copurilor („*Legende despre plante și animale*”, colecția „*200 de întrebări și răspunsuri despre: Planeta Pământ/Regatul animalelor/Oceane, râuri*”, “*Enciclopedia Memo pentru copii*” - Larousse);

- formularea unor întrebări ce duc la necesitatea unei investigații pentru aflarea răspunsului: „*De unde vine ploaia?*”, „*Aerul are greutate?*”, „*Cum să faci plastic din lapte?*”, „*De ce sunt peștii vâscoși?*”, „*Cine sunt „plămânii” planetei noastre?*”;

- realizarea unor creații literare pe diferite teme: scurte poezii, compuneri, dialoguri - „*De vorbă cu un ghiocel.../o rândunică...*”, cvintete, afișe, un jurnal, o cărticică;

Comunicare în limbi străine:

- Exersarea unor cuvinte, reprezentând nume de animale, plante, obiecte, anotimpuri, fenomene ale naturii: *animals, plants, flowers, things, objects, seasons*, etc.

- exprimarea unor mesaje scurte, simple, orale și scrise: *My favourite animal/flower/season is.....because....*(joc de rol);

- vizionarea unor scurte filmulețe pentru explicarea unui concept

<https://www.youtube.com/watch?v=CA6Mofzh7jo>

Competențe matematice (A) și competențe de bază în științe și tehnologii (B):

- Realizarea unor grafice, tabele, diagrame (*schimbările atmosferice ale vremii, calendarul naturii pentru o săptămână, ritmul de creștere al unei plante;*
- Compararea unor corpuri, fenomene, procese din aceeași categorie pentru a stabili asemănări și deosebiri între ele (*compararea animalelor după criterii diferite – greutate, înălțime; examinarea caracteristicilor unor roci, metale; apa de ploaie versus apa de la robinet; compararea lungimii râurilor sau a adâncimii lacurilor, timpul de topire din ceară și unt, etc.*);
- Cronometrarea duratei mișcării de rostogolire a obiectelor pe diferite suprafețe;

Competență digitală:

- Utilizarea aplicației WordArt, Paint sau Power Point în scopul raportării rezultatelor unui proiect/investigații;

A învăța să înveți:

- Tur virtual într-o Grădină Botanică, Grădină Zoo sau rezervație naturală;
- Formularea unor întrebări/ concluzii privind aspectele investigate.

<https://www.youtube.com/watch?v=6roM3wu1N5U>

Competențe sociale și civice:

- recunoașterea unor atitudini față de lucruri, față de plante și animale, mediu înconjurător, pornind de la imagini date, materiale video-audio;
- întâlnire cu un reprezentat al Complexului Muzeal de Științe ale Naturii din Constanța – “*Un om informat – un om protejat*”.

Spirit de inițiativă și antreprenoriat:

- îngrijirea unui animal de companie;
- amenajarea și întreținerea unui colț viu al clasei; grădina din fața casei.

Sensibilizare și exprimare culturală:

- Crearea unor postere, afișe de protecție a mediului;

- Vizitarea unor muzee, rezervații naturale (Minirezervația din Constanța, Muzeul Antipa din București, Grădina Botanică din Cluj etc) în scopul stimulării interesului pentru studiul științelor;
- Participarea la concursuri (*Reciclăm creativ/ concurs județean de ed.ecologică*).

Bibliografie:

- Constantin Pârvu, Stoica Godeanu, Laurențiu Stroe, „*Călăuză în lumea plantelor și animalelor*”,Arad, 1985.
- “200 de întrebări și răspunsuri” – colecție – *Lumea animalelor, Lumea plantelor, Planeta Pământ, Minunile Lumii, Lumea științei* – Editura Maxim Bit, Cluj – Napoca, 2011.
- Dumitrescu F., Stănculescu Carmen – “*Natura pe înțelesul copiilor*” , Ed. Carminis, Pitești, 1998.
- Lacey Minna, Lisa Gillespie, *365 de activități științifice*, enciclopedie pt.copii, Editura Rao, București, 2015.
- „*Povești și legende despre plante și animale*, Editura „Porțile Orientului”, Iași, 2001.
- aplicații Wordwall, WordArt, Liveworksheets, LearningApps.org, Jigsaw Puzzles, materiale video – audio de pe YouTube.
- softuri educaționale de la Editura Edu, Târgu Mureș

Proiectul educațional – modalitate de dezvoltare a competențelor interculturale

Prof. Divricean Livia Mariana
Liceul Teoretic "Petru Maior" Gherla

În abordarea contemporană a educației trebuie, în primul rând, să ținem seama de dezvoltarea competenței interculturale a elevilor. Iar orele de limbi străine oferă cu atât mai mult cadrul perfect care să permită elevului deschiderea spre alte universuri culturale. *"Le cours de langue constitue un moment privilégié qui permet à l'apprenant de découvrir d'autres perceptions et classifications de la réalité, d'autres valeurs, d'autres modes de vie... Bref, apprendre une langue étrangère, cela signifie entrer en contact avec une nouvelle culture"*ⁱ.

Învățarea comunicativă nu se mai concentrează doar pe o abilitate specifică, cum ar fi vorbirea sau lectura, ci consideră elevul ca fiind o ființă integrată într-un context lingvistic și cultural dat, care învățând limba străină se întoarce către CELĂLAT. A învăța o limbă străină înseamnă, după părerea lui M. De Carlo, « *entrer dans un monde inconnu, s'ouvrir à d'autres mentalités, mettre en question la naturalité et l'universalité de nos propres systèmes d'interprétation de la réalité* ». ⁱⁱ Astfel, predarea / învățarea oricărei limbi străine depinde de o triplă competență: o competență lingvistică și o competență comunicativă, aceste două abilități fiind inseparabile de competența interculturală.

Deschiderea către o altă lume și interacțiunea socială prin intermediarul limbii franceze este obiectivul principal al proiectului educațional „*Tous ensemble dans le monde francophone*”, proiect pe care am încercat să-l implementăm la nivelul liceului nostru. Încă de la început trebuie să precizăm faptul că proiectul s-a bucurat de sprijinul Asociației de Prietenie dintre orașul nostru și o localitate din Franța – o înfrățire/parteneriat care durează de aproape 30 de ani. Domeniul în care se integrează proiectul este: cultural–artistic, culturi și civilizații

Scopul principal al acestui proiect a fost, pe de o parte, motivarea elevilor în învățarea limbii franceze, pe de altă parte dezvoltarea competenței interculturale a elevilor noștri urmând unul din obiectivele cuprinse în Cadrul European de Referință pentru Limbi străine, și anume: „dintr-o perspectivă interculturală, unul din obiectivele esențiale ale predării limbilor străine este acela de a contribui la dezvoltarea armonioasă a personalității elevului și a identității acestuia, ca răspuns la experiența bogată a altor persoane, experiență purtătoare de noi cunoștințe lingvistice și valențe culturale noi.” În același timp proiectul răspunde și cerințelor *Profilului de formare al absolventului* în ceea ce privește competențele sociale și civice : promovarea, în situații concrete de viață – școlare, extrașcolare, inclusiv profesionale - a valorilor, normelor și a obligațiilor morale, manifestarea unei atitudini pozitive față de sine și față de ceilalți, față de identitatea culturală proprie și față de identitatea celor care aparțin unor culturi diferite, manifestarea deschiderii față de empatie, diversitate, alteritate și interculturalitate (*Profilul de formare al absolventului de clasa a X-a* ⁱⁱⁱ).

Activitățile derulate în cadrul proiectului au fost construite în jurul obiectivului principal propunând o abordare comunicativă, participativă a învățării care să pună în centru elevul și nevoile sale de formare și dezvoltare: corespondență virtuală cu elevi din alte țări francofone, marcarea prin diverse manifestări a Zilei Internaționale a Francofoniei – 20 martie (concerte, cafenea francofonă, călătorie virtuală la Paris, utilizarea unor aplicații online: padlet, mentimeter etc) - sau a Zilei Internaționale a Profesorului de franceză - sărbătorită în fiecare an în luna noiembrie.

Concursul "Prix de la Francophonie", organizat în fiecare an în școala noastră, ca parte integrantă a acestui proiect, are ca principală finalitate promovarea valorilor francofone dar și stimularea și valorizarea elevilor care au interes și aptitudini deosebite în domeniul competențelor lingvistice și interculturale în limba franceză. Concursul beneficiază de un juriu

avizat, format din vorbitori nativi, membri ai Asociației de Prietenie, lucru ce aduce un plus valoare competiției.

În concluzie, prin intermediul proiectului educațional derulat la nivelul școlii noastre, se oferă elevilor posibilitatea comunicării cu CELĂLAT ei devenind, astfel, personalități mai complete și, prin urmare, mai libere. Valoarea adăugată a perspectivei interculturale este aceea că observarea, înțelegerea, relativizarea datelor culturii străine nu înseamnă a urma sau a imita un model ci a dezvolta dialogul dintre culturi cu scopul descoperirii diferențelor care ne unesc.

ⁱ Myriam Denis, *Développer des aptitudes culturelles en classe de langue* in *Dialogues et cultures* n°44, 2000, p. 62.

ⁱⁱ Maddalena de Carlo, *L'interculturel*, Clé International, Paris, 1998, p.7.

ⁱⁱⁱ https://www.ise.ro/wp-content/uploads/2015/12/Profilul-de-formare-al-absolventului_final.pdf

PROIECT EDUCAȚIONAL „CEI 7 ANI DE ACASĂ”

*Prof. Educ. Timpurie Dobîrtă Ioana Aura
Grădinița cu Program Prelungit Nr. 11 Alba Iulia*



ARGUMENT:

Când vorbim despre cei 7 ani de acasă, ne gândim la educația pe care copilul o primește de la părinți, la formarea personalității și comportamentului copilului până merge la școală. Când spunem că un copil are cei 7 ani de acasă ne gândim la un copil bine crescut, care știe să salute, să spună mulțumesc, te rog, care se comportă cuviincios cu cei de vârsta lui și cu adulții.

Educația, bunele maniere, regulile morale sunt cheia către adaptarea copilului în societate. Un copil manierat se va descurca mult mai bine în relațiile cu cei din jur decât unul căruia îi lipsesc cei 7 ani de acasă.

Dar educația primită în cei 7 de acasă depinde de câțiva factori: relația afectivă dintre copil și părinți, specificul de dezvoltare a copilului, valorile pe care se bazează familia și pe care le transmite copilului.

Cei 7 ani de acasă reprezintă o oglindă a educației pe care părinții o oferă copiilor în prima parte a copilăriei. Specialiștii susțin că regulile de comportament și educație oferite în primii 7 ani de viață ai copilului sunt definitorii pentru formarea lui ca adult.

Prezentul proiect educațional are ca scop principal promovarea unui dialog și a unei comunicări între copiii din grădiniță și a unui comportament civilizată. Sunt copii bine crescuți, care știu să se poarte și să vorbească frumos, în preajma cărora este o plăcere să te afli.

Cei care nu au învățat să se poarte de mici vor fi respinși de colegi, vor deveni „copiii cei răi” și se vor afla într-un permanent conflict cu cei din jur.

Pentru a nu face parte dintre aceștia învățăm să ne comportăm civilizată și vom cunoaște bucuria pe care ne-o va aduce prezentul proiect, care va fi o carte de vizită cu care vom deschide mai ușor ușile bunăvoinței celor de lângă noi.

Echipa de proiect:

Educatoarele grupelor implicate

OBIECTIVE CADRU

- Cunoașterea și folosirea unui limbaj adecvat în relațiile interumane;
- Cunoașterea și respectarea unor norme de comportare civilizată;
- Dezvoltarea unei atitudini civice în societate

DIMENSIUNI ALE DEZVOLTĂRII:

- Curiozitate, interes și inițiativă în învățare
- Finalizarea sarcinilor și a acțiunilor (persistență în activități)
- Interacțiuni cu adulții și cu copiii de vârste apropiate
- Comportamente prosociale, de acceptare și de respectare a diversității
- Mesaje orale în contexte de comunicare cunoscute
- Mesaje orale în diverse situații de comunicare
- Ascultarea activă a mesajului pentru înțelegerea și receptarea lui (comunicare receptivă)
- Exprimarea orală a mesajului, a emoțiilor etc. (comunicare expresivă)

COMPORTEMENTE VIZATE:

- Manifestă încredere în adulții cunoscuți, prin exersarea interacțiunii cu aceștia
- Demonstrează abilități de solicitare și de primire a ajutorului în situații problematice specifice
- Inițiază/participă la interacțiuni pozitive cu copii de vârstă apropiată
- Exprimă recunoașterea și respectarea asemănărilor și a deosebirilor dintre oameni
- Își însușește și respectă reguli; înțelege efectele acestora în planul relațiilor sociale, în contexte familiare
- Exersează, cu sprijin, asumarea unor responsabilități specifice vârstei, în contexte variate
- Exersează, cu sprijin, abilități de negociere și de participare la luarea deciziilor
- Demonstrează acceptare și înțelegere față de celelalte persoane din mediul apropiat
- Manifestă curiozitate și interes pentru experimentarea și învățarea în situații noi
- Inițiază activități de învățare și interacțiuni cu copiii sau cu adulții din mediul apropiat
- Realizează sarcinile de lucru cu consecvență
- Integrează ajutorul primit, pentru realizarea sarcinilor de lucru la care întâmpină dificultăți.
- Exersează, cu sprijin, ascultarea activă a unui mesaj, în vederea înțelegerii și receptării lui (comunicare receptivă)
- Demonstrează înțelegerea unui mesaj oral, ca urmare a valorificării ideilor, emoțiilor, semnificațiilor etc. (comunicare expresivă)

OBIECTIVE DE REFERINȚĂ

- ❖ Să cunoască regulile de comportare și importanța acestora;
- ❖ Să cunoască și să folosească termeni specifici relaționării interumane;
- ❖ Să exprime oral formulări adecvate unor situații de viață;

- ❖ Să relateze propriul comportament în situații concrete de viață;
- ❖ Să recunoască comportamente pozitive și negative în manifestările lor și ale celorlalți copii;
- ❖ Să participe cu opinii proprii la respectarea normelor de conduită civilizată;
- ❖ Să găsească și să dea soluții diverselor situații provocate de comportamente neadecvate;

CONȚINUTURILE ÎNVĂȚĂRII:

BUNELE MANIERE LA VÂRSTA COPILĂRIEI

- comportarea civilizată față de oameni și față de noi înșine;
- “Cei șapte ani de acasă”;
- cuvinte fermecate;

OBSERVAȚIA, SUPĂRAREA, SCUZELE

- cum procedăm când promim observații?;
- recunoașterea greșelilor;
- scuzele;

POLITETEȚA LA MASĂ

- ajutorul la pregătirea mesei;
- cum folosim tacâmurile?;
- poziția la masă;
- cum mâncăm?;
- mulțumiri pentru masă;

PRIMIM MUSAFIRI

- cum primim musafirii?;
- cum se comportă musafirii?;
- cum oferim daruri, flori?;
- cum ne comportăm când primim daruri?;
- rolul gazdei;
- cuvinte fermecate;
- participăm la jocurile comune;
- mulțumiri gazdei;

POLITETEȚA ÎN FAMILIE

- purtarea politicoasă;
- cuvinte fermecate;
- respectul față de persoanele în vârstă și față de frații și surorile mai mici;
- zilelor onomastice și de naștere ale membrilor familiei tale;

POLITETEȚA LA GRĂDINIȚĂ

- atitudinea față de doamnele educatoare;
- comportamentul față de doamnele îngrijitoare;
- păstrarea curățeniei;
- păstrarea liniștii;
- cine salută primul?;
- cum intri într-o încăpere alta decât sala ta?;
- nu-i asculta pe cei ce te învață de rău și fii iertător cu cei care te-au supărat din greșeală;

- nu-ți vorbi de rău colegii;

POLITETEA PE STRADĂ

- salutul vecinilor;
- nu alergăm pe stradă;
- suntem atenți la traversare;
- ajutăm colegii mai mici;
- nu vorbim tare pe stradă;

POLITETEA ÎN MIJLOACELE DE TRANSPORT

- ne așezăm în ordinea venirii;
- urcăm pe la “Urcare” și coborâm pe la “Coborâre”;
- cedăm locurile persoanelor în vârstă;
- nu vorbim cu voce tare;
- nu mâncăm în mijloacele de transport;
- nu aruncăm resturi în mijloacele de transport;
- nu ne descălțăm în mijloacele de transport;

POLITETEA LA SPECTACOLE

- ce vestimentație alegem când mergem la spectacol?;
- cumpărăm bilete;
- ne respectăm locul cumpărat;
- nu mâncăm în timpul spectacolului ;
- nu aruncăm resturi pe jos ;
- nu vorbim, nu facem gălăgie;
- nu plecăm înainte de terminarea spectacolului;

CUM CONVERSĂM?

- cuvinte fermecate;
- tonul pe care îl folosim;
- nu întrerupem pe cei care deja au început să vorbească;
- privește-l pe cel care ți se adresează;
- nu vorbi tare și nu striga;

CUM VORBIM LA TELEFON?

- orele la care se dau telefoane;
- convorbirea începe cu un salut și continuă cu prezentarea;
- nu vorbim mai mult decât este necesar;
- dacă sunteți într-o vizită cereți permisiunea gazdei dacă trebuie neaparat să telefonați;
- nu asistați la altă convorbire telefonică;
- nu faceți glume la telefon cu persoane necunoscute;
- memorați numerele de telefon ale părinților;

STIM SĂ SALUTĂM?

- cine salută primul?
- prezentările;
- strângerea mâinii;
- cuvinte fermecate;

TINUTA

- ținută, gesturi, mers;
- îmbrăcămintea;

IGIENA PERSONALĂ

- reguli de igienă personală și a camerei de lucru;
- igiena locului de joacă.

MODULUL I -11.09.2022- 27.10.2022

O activitate pe săptămână exceptând perioada de evaluare.

NR.CRT.	CONȚINUTURI ȘI MODALITĂȚI DE REALIZARE	DATA
1.	Bunele maniere “Ce înseamnă să ne comportăm frumos ? » discuții libere pentru familiarizarea copiilor cu tema propusă ;	03.10.2023
2.	Bunele maniere la vârsta copilăriei « Un copil politicos » memorizare ;	10.10.2023
3.	Observația « Să acceptăm observațiile ! »-convorbire ;	17.10.2023
4.	Supărarea, scuzele « Nu te supăra, frate ! » joc-exercițiu ;	24.10.2023

MODULUL II -06.11.2022- 22.12.2022

NR.CRT.	CONȚINUTURI ȘI MODALITĂȚI DE REALIZARE	DATA
5.	Comportamentul de acasă « O zi în familie » joc de rol ;	07.11.2023
6.	Politețea la masă « Pofțiți la masă ! » joc-exercițiu ;	14.11.2023
7.	Primum musafiri « Mă pregătesc pentru ziua mea » discuții ;	21.11.2023
8.	Mergem în vizită « E ziua prietenului meu » aniversarea unei zile onomastice ;	28.01.2023
9.	Politețea la grădiniță «Cum mă comport la grădiniță ? » joc-exercițiu	05.12.2023
10.	Politețea pe stradă « Vorba-i de argint și tăcerea de aur»-citim benzi desenate;	12.12.2023
11.	Politețea față de persoanele în vârstă « Cu bunicii la plimbare»-lectură după imagini;	19.12.2023

MODULUL III -04.01.2024- 23.02.2024

NR.CRT.	CONȚINUTURI ȘI MODALITĂȚI DE REALIZARE	DATA
13.	Politețea în familie « Copiii sunt mândria părinților » convorbire ;	09.01.2024

14.	Politețea în mijloacele de transport Joc didactic” Învățăm să circulăm”	16.01.2024
15.	Politețea în mijloacele de transport Memorizare “ O faptă bună” de Gheorghe Zarafu	23.01.2024
16.	Politețea la spectacole Joc didactic “Alfabetul bunei cuviințe”	30.01.2024
17.	Politețea la spectacole Joc exercițiu “ Ce e bine, ce e rău ? »	06.02.2024
18.	Cum conversăm? Convorbire: “Ce ție nu-ți place, altuia nu-i face!”	13.02.2024
19.	«Aruncă binele tău în dreapta și stânga și la nevoie ai să-l găsești» evaluare -joc “Așa da, așa nu!	20.02.2024

MODULUL IV -04.03.2024- 26.04.2024

NR.CRT.	CONȚINUTURI ȘI MODALITĂȚI DE REALIZARE	DATA
20.	Cum conversăm? Convorbire “Cu cine vreau/nu vreau să seamăn și de ce ?»	05.03.2024
21.	Politețea în familie « Te rog să-mi dai ! » joc didactic;	12.03.2024
22.	Cum vorbim la telefon? Biblioteca “Telefonul de la începuturi și până azi”	19.03.2024
23.	Cum vorbim la telefon? Joc de rol” Inițiem/primim un telefon”	26.03.2024
24.	Știm să salutăm? Memorizare “Să ne comportăm civilizată” de Elena Dragoș	02.04.2024
25.	Răspundere și asumare „Să spunem adevărul!” -Joc didactic	09.04.2024
26.	Reguli acasă și la grădiniță Convorbire: „Care sunt regulile de acasă versus cele de la grădiniță?”	16.04.2024
27.	Reguli la locul de joacă „Ne jucăm frumos și respectuos împreună”-joc ce rol	23.04.2024

MODULUL V -08.05.2024- 21.06.2024

NR.CRT.	CONȚINUTURI ȘI MODALITĂȚI DE REALIZARE	DATA
28.	Știm să salutăm? Memorizare “Obiceiuri bune” Valeria Boiculesi	20.04.2024
29.	Ținuta Brainstorming- “Ce înseamnă să fii curat?”	26.04.2024

30.	Ținuta- povestire “Murdărel și Curățel și mulți alți copii la fel” de Florin Colonaș	03.05.2024
31.	Igiena personală Memorizare “ Cine nu se spală” de Gh. D. Vasile	09.05.2024
32.	Igiena personală “Spune ce faci!”- joc mimă	17.05.2024
33.	Evaluare -concurs „ Cine știe, răspunde!”	30.05.2024

MODALITĂȚI DE EVALUARE:

- ✓ observarea sistematică a comportamentului copiilor;
- ✓ analiza activităților independente;
- ✓ probe practice;
- ✓ înregistrări audio și video.
- ✓ acordarea unor diplome pentru rezultatele obținute;

BIBLIOGRAFIE:

Niculescu, Mariana Rodica -*Curriculum educațional*, Editura Prohumanitate, București, 2000;
M.E.C.T -*Curriculum național-cadru de referință--*, Editura Corint, București, 1998;
Verza, Florin Emil, -*Psihologia vârștelor*, -Editura Prohumanitate, București, 2000;
M.E.C.T.- *Programa activităților instructiv-educative în grădinița de copii*-Editura Integral, București, 2005.

EXEMPLE DE BUNE PRACTICI ÎN EDUCAȚIA MODERNĂ

Prof. Dogaru Letiția Nadia

C.Ș.E.I.”AURORA” Reșița

Educația modernă se bazează pe o serie de bune practici pentru a asigura că elevii își dezvoltă competențele necesare pentru a reuși în secolul XXI. Iată câteva exemple de bune practici în educația modernă, cum ar fi:

1. Personalizarea învățării: În locul unei abordări one-size-fits-all, educatori moderni își adaptează lecțiile pentru a răspunde nevoilor individuale ale elevilor. Utilizarea tehnologiei și evaluarea regulată a progresului ajută la identificarea punctelor forte și a celor slabe ale fiecărui elev.
2. Integrarea tehnologiei în predare: Utilizarea dispozitivelor și a resurselor digitale în clasă poate face învățarea mai interactivă și mai atractivă pentru elevi. Tehnologia poate facilita accesul la informații, colaborarea și comunicarea.
3. Abordarea bazată pe rezolvarea problemelor și pe proiecte: În loc să se concentreze doar pe memorizare, educația modernă pune un accent deosebit pe dezvoltarea abilităților de rezolvare a problemelor prin intermediul proiectelor și a sarcinilor practice. Acest lucru ajută elevii să învețe cum să aplice cunoștințele în situații reale.
4. Colaborarea și lucrul în echipă: Elevii învață să lucreze împreună pentru a rezolva probleme, să-și dezvolte abilitățile de comunicare și să își îmbunătățească abilitățile sociale prin colaborarea cu colegii în proiecte și sarcini de grup.
5. Învățarea pe tot parcursul vieții: În societatea modernă, cunoștințele și abilitățile se schimbă rapid. Educația modernă promovează învățarea continuă pe tot parcursul vieții, încurajând elevii să fie deschiși la învățare și să fie dispuși să își actualizeze cunoștințele pe măsură ce este necesar.
6. Evaluarea autentică: În locul evaluărilor tradiționale bazate pe teste cu întrebări cu variante multiple, educația modernă utilizează evaluări mai autentice, cum ar fi proiecte, prezentări și portofolii. Aceste evaluări reflectă mai bine competențele și abilitățile practice ale elevilor.

7. Educația socială și emoțională: Educația modernă acordă atenție dezvoltării abilităților sociale și emoționale ale elevilor, cum ar fi empatia, autodisciplina și rezistența la stres. Aceste abilități sunt esențiale pentru succesul în viață.
8. Cultivarea gândirii critice și a creativității: Elevii sunt încurajați să gândească critic, să pună întrebări și să își dezvolte abilitățile creative. Aceasta îi pregătește pentru a face față provocărilor complexe și pentru a găsi soluții inovatoare.
9. Îngrijirea sănătății mentale: Educația modernă recunoaște importanța sănătății mentale și oferă suport și resurse pentru elevi pentru a face față stresului și presiunilor academice.
10. Abordarea globală și interculturală: Elevii sunt expuși la diferite culturi și perspective pentru a dezvolta înțelegerea și respectul pentru diversitatea mondială.

Aceste exemple de bune practici reflectă direcțiile în care educația modernă se dezvoltă pentru a pregăti elevii pentru viitor și pentru a-i ajuta să devină cetățeni competenți și implicați în societate.



FLOWER POWER

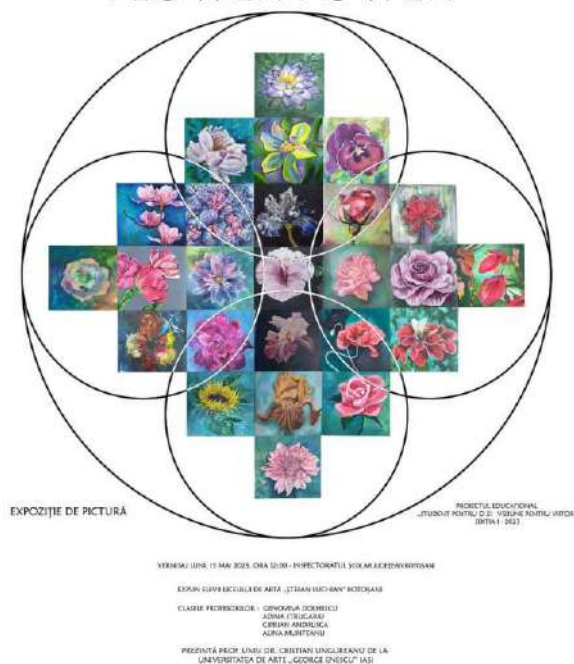

Proiect educațional „Student pentru o zi, viziune pentru viitor” – exemple de bună practică

Prof. Dolhecu Genoveva

Liceul de Artă „Ștefan Luchian” Botoșani

În anul școlar 2022-2023, Liceul de Artă „Ștefan Luchian” Botoșani, a inițiat și derulat un proiect educațional, în parteneriat cu UNAGE Iași, denumit sugestiv „*Student pentru o zi, viziune pentru viitor*”. Profesorii din cadrul Catedrei de arte plastice a Liceului de Artă „Ștefan Luchian” Botoșani au colaborat cu colegi de la Facultatea de Arte Vizuale pentru îndrumarea și coordonarea elevilor implicați în proiect. Activitățile proiectului s-au desfășurat în cele două unități de învățământ.

ARGUMENT

Interrelaționarea și socializarea elevilor și studenților sunt necesare și benefice prin toate formele de activități pe care aceștia le pot desfășura .

Arta în sine este un complex educativ într-o permanentă evoluție. La nivelul elevilor, percepția artistică este în formare, iar conversațiile, exercițiile, sfaturile, toate au efect din punct de vedere al formării conștiinței de artist și perspectivei artistice .

Expozițiile și schimburile de experiență artistice, toate dezvoltă și largesc viziuni evolutive în comportamentele personale ale elevilor. Fiecare nouă întâlnire de la nivele diferite și din zone diferite constituie schimburi de informații, comunicari, extinderi și îmbogățiri ale

planurilor comportamentale și artistice. Expozițiile implicate sunt baza de pornire pentru acțiuni intelectuale complexe.

TEMA PROIECTULUI

Proiectul constă în organizarea unor activități specifice de atelier în care se vor realiza lucrări de pictură cu tema „floare”, elevii vor alege pentru fiecare lucrare floarea ce îi reprezintă, floarea cu care rezonază. Elevii se vor documenta în cadrul Facultății de Arte Vizuale Iași, vizionând expoziții cu aceeași temă, realizate de profesori și studenți. Proiectul va avea ca activitate finală realizarea unei expoziții cu titlul „**Flower Power**”. Pe tot parcursul proiectului, elevii vor fi coordonați de profesorii lor dar și de cadrele didactice ale Facultății de Arte Vizuale și Design Iași.

SCOPUL PROIECTULUI:

Realizarea în colaborare a **Proiectului Educațional “Student pentru o zi, viziune pentru viitor”**, Ediția a I-a, în anul școlar 2022-2023. Proiectul urmărește promovarea performanțelor cultural – artistice ale elevilor și cadrelor didactice din învățământul preuniversitar și universitar, dar și promovarea instituțiilor partenere. Colaborarea are în vedere desfășurarea activităților educative cu caracter cultural educativ al căror principal obiective este educarea elevilor în spiritul promovării atitudinilor pro-active în scopul combaterii abandonului școlar, dar și promovarea elevilor liceului și a activităților lor specifice în comunitatea locală.

OBIECTIVELE SPECIFICE:

- atragerea tinerilor în participarea la activități cu caracter extrașcolar.
- încurajarea competiției și performanței.
- valorificarea cunoștințelor participanților în cadrul workshop-ului din cadrul Proiectului Educațional “*Student pentru o zi, viziune pentru viitor*”, sintetizarea și promovarea performanțelor cultural-artistice generate de lucrările prezentate în cadrul expoziției finale.
- educarea, înțelegerea, aprecierea și promovarea artelor de orice fel, a gustului estetic, îmbunătățirea capacității de comunicare, socializare și a înțelegerii artelor în condiții de expunere a lucrărilor.
- conștientizarea importanței educației în formarea personalității elevului și prevenirea abandonului școlar.
- valorificarea experienței pozitive a cadrelor didactice în abordarea educației artistice.

GRUP ȚINTĂ:

Elevii claselor IX- XII implicați în activitate/ cadre didactice/ părinți/ invitați/ comunitatea locală.

EVALUAREA PROIECTULUI:

Organizarea unei expoziții finale cu lucrările realizate în proiect/ Realizarea unui portofoliu al activității – foto și înregistrări/Chestionare pentru elevi/ Articole în mass media și rețele de socializare.

FINALITATEA PROIECTULUI:

S-au organizat expoziții cu lucrările realizate în cadrul proiectului la sediul ISJ Botoșani, dar și o expoziție cu caracter permanent în incinta liceului, expoziții care au avut un impact deosebit asupra grupului țintă, elevii și profesorii implicați direct în proiect, părinți, profesori, colaboratori și comunitatea locală.

Interesul manifestat de către toți participanții la acest proiect, dar și aprecierile din partea colaboratorilor și a reprezentanților comunității locale au îndreptățit echipa să continue, conștientă de rolul important al educației artistice în formarea și dezvoltarea competențelor în domeniul cheie al sensibilizării culturale și exprimării personale prin intermediul artelor plastice, dar și promovarea elevilor liceului, astfel, colaborarea cu facultatea de Arte Vizuale din Iași va continua și în acest an școlar.





Educarea creativității prin rezolvarea și compunerea de probleme matematice

Prof. înv. primar DRĂGAN JULIETA,
Școala Gimnazială „Spiru Haret” Oltenița, județul Călărași

„Rezolvarea de probleme contribuie la cultivarea și dezvoltarea capacităților creatoare ale gândirii, la sporirea flexibilității ei, a capacităților anticipativ-imaginative, la educarea perspicacității și spiritului de inițiativă, la dezvoltarea încrederii în forțele proprii”.

(Neacșu, I., „Metodica predării matematicii la clasele I-IV”, 1988, pag 197)

Școala reprezintă principalul factor care poate contribui la valorificarea creativității elevilor, la stimularea înclinațiilor lor creative și la educarea creativității.

Manifestările creative ale copilului sunt dirijate și valorificate în familie, în grădiniță apoi la școală, unde se accentuează procesul de depistare, stimulare și formare a aptitudinilor creatoare la elevi. Ucenicia creativității trebuie să înceapă de la cea mai fragedă vârstă, pentru ca dezvoltarea ei să se înscrie pe o direcție ascendentă și dincolo de sfârșitul școlarității.

În predarea Matematicii, învățătorul trebuie să vizeze mai mult capacitatea de a forma noțiunile decât facultatea de a le reproduce. Creativitatea copilului se dezvoltă prin exercițiile și problemele pe care le rezolvă singur nu prin acelea care se fac înaintea lui. Copilul de vârstă școlară mică adoptă o atitudine creatoare atunci când, pus în fața unei probleme îi structurează datele, descoperă căile de a o rezolva într-un mod personal.

Dezvoltarea creativității se realizează prin activitățile care solicită independența, investigația, originalitatea. Pentru a dezvolta creativitatea elevilor orice dascăl trebuie să fie el însuși creativ. De aceea o lecție nu trebuie să fie identică cu alta, pentru a stârni interesul, dorința de participare a elevilor la desfășurarea acesteia.

Rezolvarea de probleme, și în mod deosebit compunerea de probleme matematice, prezintă o mare importanță pentru dezvoltarea flexibilității gândirii și constituie un cadru optim pentru cultivarea creativității. În rezolvarea problemelor, gândirea elevilor este mereu confruntată cu o necunoscută. Pentru descoperirea ei, elevii emit ipoteze, întreprind diverse căutări, stabilesc diferite relații, fac combinații pentru a găsi drumul spre rezolvare. Pe măsură ce ei pătrund în miezul problemei, necunoscuta se lasă descoperită.

În Matematică, prin problemă se înțelege o situație a cărei soluționare se poate obține prin procedee de gândire și calcul. Problema de Matematică reprezintă transpunerea unei situații practice sau a unui complex de situații practice în relații cantitative și în care, pe baza valorilor numerice și aflate într-o anumită dependență unele față de altele și față de una din mai multe valori numerice, se cere determinarea acestor valori necunoscute. Orice problemă matematică este un sistem logic din care se decupează un cadru dinamic, adică după un criteriu calitativ elementelor și calitativ

relațiilor.

O problemă există, doar dacă soluția este posibilă și dacă depășirea obstacolului se face prin mijloace intelectuale, soluția problemei fiind rezultatul elaborării prin gândire și nu al aplicării standard a unui algoritm. În procesul interacțiunii complexe și active om-mediul, gândirea individului uman este continuu confruntată cu diverse probleme de grade diferite de dificultate, care necesită rezolvare. O problemă este cu atât mai dificilă, cu cât diferă mai mult de cele rezolvate anterior.

Activitatea de rezolvare și compunere de probleme oferă terenul cel mai fertil din domeniul activității matematice pentru cultivarea și educarea creativității și inventivității. Diferența dintre „*a învăța rezolvarea unor probleme*” și „*a ști să rezolvi o problemă nouă*” înseamnă, în esență, creativitate, dar de niveluri diferite.

Pentru a veni în sprijinul formării și dezvoltării gândirii creatoare la elevi am folosit o gamă variată de procedee cum ar fi:

- *rezolvarea problemei prin două sau mai multe procedee ;*
- *complicare problemei prin introducerea de noi date sau modificarea întrebării ;*
- *scrierea rezolvării problemei printr-o singură expresie ;*
- *alegerea celei mai scurte și mai economicoase căi de rezolvare;*
- *determinarea schemei generale de rezolvare a problemelor care fac parte dintr-o anumită categorie și încadrarea sau nu a unei probleme într-o anumită categorie de probleme;*
- *transformarea problemelor compuse în exerciții astfel încât ordinea operațiilor să fie în succesiunea judecăților și a realităților corespunzătoare conținutului problemei;*
- *transformarea problemelor compuse în exerciții cu paranteze care să indice ordinea operațiilor.*

În rezolvarea problemelor este greu de precizat până la ce nivel avem de-a face cu gândirea obișnuită și de unde începe să se manifeste gândirea creatoare. Și una și cealaltă uzează de operații de analiză și sinteză, generalizări, abstractizări. Creatoare este și gândirea unui elev care găsește rezolvarea unei probleme de matematică, pe o cale diferită sau mai elegantă decât cea din manual sau cea care a fost prezentată de învățător în clasă.

Compunerea problemelor este una dintre modalitățile principale de a dezvolta gândirea independentă și originală a copiilor, de cultivare și educare a creativității gândirii lor.

Se pot compune și crea probleme în următoarele forme și următoarele succesiuni graduale:

- *probleme acțiune sau cu punere în scenă;*
- *compunere de probleme după tablouri sau imagini;*
- *compunere de probleme după modelul unei probleme rezolvate anterior;*
- *compunere de probleme după un plan stabilit;*

- *probleme cu indicarea operațiilor matematice ce trebuie efectuate;*
- *compunere de probleme cu mai multe întrebări posibile;*
- *compunere de probleme cu o întrebare dată și cu mai multe conținuturi date, precum și date și relații între date ale conținutului;*
- *compunere de probleme cu întrebare probabilă;*
- *compunere de probleme cu un început dat, cu sprijin de limbaj;*
- *compunere de probleme cu mărimi date, cu valori numerice date;*
- *compunere de probleme după un exercițiu simplu sau compus;*
- *compunere de probleme după un model simbolic;*
- *compunere de probleme cu modificarea conținutului și a datelor;*
- *crearea liberă de probleme.*

În elaborarea textului unei probleme este necesar ca învățătorul să utilizeze date și expresii reale, mijloace și procedee de natură să le ofere elevilor împrejurări de viață corespunzătoare. Conținutul problemei ce urmează a fi propus trebuie astfel formulat încât să permită elevilor formarea de reprezentări ale acțiunii veridice, să-și fixeze date care să fie în concordanță cu realitatea.

În activitatea de compunere a problemelor trebuie să se țină seama de posibilitățile elevilor prin sarcini gradate, trecându-se treptat de la compunerea liberă la cea îngrădită de anume cerințe, din ce în ce mai restrictive. Învățătorul are sarcina să conducă o vastă activitate, prin indicații clare, prin exemple sugestive folosite ca modele, prin cerințe raționale, să canalizeze gândirea și imaginația copiilor spre asociații din ce în ce mai puțin întâmplătoare. În același timp, să-i facă pe elevi să aibă încredere în ei, să le educe calități moral-volitive, să le dezvolte interesul și sensibilitatea la probleme noi, să fie receptivi la situații problematice cu conținut matematic.

Compunerea de probleme în clasele I-IV poate constitui o premisă reală și eficientă pentru o viitoare muncă de cercetare, pentru activitatea ulterioară de creație și, cu certitudine, o modalitate sigură de sporire a rolului formativ al învățământului sistematic din ciclul primar, în strânsă corelație cu celelalte discipline de învățământ.

BIBLIOGRAFIE

- 1.Neacșu, I.**, (1988), *„Metodica predării matematicii la clasele I-IV”*, Editura Didactică și Pedagogică, București.
- 2.Stoica, A.**, (1983), *„Creativitatea elevilor”*, Editura Didactică și Pedagogică, București.
- 3.Vălcan, D.**, (2009), *„Metodologia rezolvării problemelor de aritmetică”*, Editura Casa Cărții de Știință, Cluj-Napoca.

RITMURI MATEMATICE

Prof. înv. primar Drăgoi Cristina

Clasa a IV-a A

Școala Gimnazială Nr. 18, Timișoara, Județul Timiș

Matematica este și ea,
Universul nostru drag.
Matematica ne-nvață
Cum să calculăm în viață.
Toate operațiile le știm,
Nici decum noi nu greșim.

Împreună calculăm
Înmulțirea și scăderea,
Adunarea și împărțirea.
Cu operații și formule,
Caietele se va umple.

Noi la mate învățăm
Note mici noi nu luăm.
Am crescut și-am învățat
Zi și noapte am calculat.

Suntem mari,
Suntem școlari,
Suntem cei din clasa a IV-a.
Matematica o iubim,
Cu nimic n-o înlocuim.

Povestea unei prietenii de succes

Elevii Lușca Ruslan și Petrache Rareș

Prof. înv. primar Drăgoi Cristina

Clasa a IV-a A

Școala Gimnazială Nr. 18, Timișoara, Județul Timiș

În anul 2018, o poveste de prietenie și perseverență a luat naștere. Rareș a pornit în călătoria sa în lumea gimnasticii, în timp ce eu deja aveam un an de experiență în acest domeniu. De-a lungul timpului, am devenit nu doar parteneri de antrenament, ci și cei mai buni prieteni. Astăzi, suntem mândri să fim vicecampioni naționali în gimnastică, ca parte a unei echipe unite.

Gimnastica este un sport care ne cere o pregătire continuă și o muncă zilnică asiduă. În acest proces, este inevitabil să trecem prin provocări și să ne lovim de dificultăți, dar am învățat să privim fiecare moment ca pe o oportunitate de a ne dezvolta. Gimnastica ne-a învățat să fim curajoși, să ne dezvoltăm ambiția și să ne descoperim puterea interioară.

Unul dintre aspectele minunate ale acestei călătorii sportive este susținerea reciprocă pe care ne-o oferim la antrenamente și în timpul competițiilor. Suntem mereu acolo unul pentru celălalt, încurajându-ne și sărbătorind fiecare victorie, fie ea și cea mai mică. Această prietenie solidă pe care am construit-o datorită gimnasticii ne face să ne simțim cu adevărat binecuvântați.

Suntem recunoscători pentru că gimnastica a adus atât de multe lucruri minunate în viața noastră, dar, mai presus de toate, ne-a adus împreună și a consolidat legătura noastră ca cei mai buni prieteni.

Gimnastica naște prietenii!!!

O călătorie în lumea textului
prof. Dragoiu Corina Viorica
Colegiul Național ~Doamna Stanca~

Mai citesc adolescenții? S-ar părea că nu, având în vedere statisticile îngrijorătoare care arată că foarte mulți dintre aceștia au probleme de înțelegere a unui text. Bagajul de lectură al adolescentului de azi se reduce la paginile site-urilor vizitate pe internet și la două-trei lecturi „obligatorii” pentru bacalaureat. Atunci când citesc, forțați fiind de sistemul educațional, o fac cu greutate, superficial, fără plăcere, în cantități cât mai mici, cât mai repede posibil, apelând la „scurtături” precum rezumatele. Profesorii (uneori și părinții) compară frecvent perioada în care erau ei adolescenți pasionați de citit cu lipsa de interes a generațiilor actuale pentru lectură. Se omite însă faptul că cititul nu mai este singura modalitate de a petrece timpul, că evadarea din cotidian este mult

mai tentantă prin intermediul spațiului virtual. Nu mai este timp pentru citit și, mai ales, nu mai există interes pentru această activitate. Este de înțeles această tendință în ce privește scopul informativ al lecturii: astăzi informația virtuală e transmisă într-un mod complex, mult mai atractiv și mai cuprinzător decât ne puteam imagina noi, adolescenții de odinioară. Realitatea este sumbră: în lumea contemporană se citește din ce în ce mai puțin și din ce în ce mai superficial. Cauzele sunt ușor de identificat și țin de progresul inevitabil al tehnologiei informaționale care, evident, îi seduce în primul rând pe tineri. Este clar că „navigarea” pe internet a luat locul cărții, că imaginea are întâietate asupra textului scris.

Secolul vitezei s-a transformat într-o cultură a vitezei, în care primează informația concisă, ideea. O lume unde semnele de punctuație și fețele galbene (*smileys*) transmit stări de spirit și sentimente, unde chiar structura cuvintelor e trunchiată, devenind un fel de cod al conversațiilor virtuale. Elevul de astăzi consideră că își face datoria când citește rezumatul cărții sau vizionează filmul (variante atât de ușor accesibile în spațiul care-i e familiar).

O permanentă preocupare a profesorului de literatură ar trebui să fie motivarea elevilor săi pentru a citi. E drept, pare o sarcină dificilă, dacă nu imposibilă, din moment ce, mai ales la liceu, majoritatea elevilor nu au obișnuința lecturii și mai ales sunt convingși că a citi nu e “cool”, nu se încadrează în sfera preocupărilor generației lor. Care e secretul atractivității unei cărți, al motivației pentru citit? Ce anume poate “împrumuta” școala din activitățile care îi interesează pe elevi? Accentul trebuie pus pe motivația intrinsecă, pe valorificarea curiozității, a dorinței firești de reușită.

Conceptul modern de centrare a activităților didactice asupra elevului poate fi aplicat prin alegerea unor metode care să stârnească dorința de participare la oră, entuziasmul și satisfacția descoperirii unor lucruri interesante. Selectarea unor astfel de metode trebuie să țină cont de o



realitate psihologică: indiferent de vârstă, nimic nu provoacă mai puternic implicarea, spontaneitatea, plăcerea și spiritul de competiție decât jocul.

Astfel, una din activitățile desfășurate la clasa a X-a, la unitatea de învățare „Basmul”, a constat în realizarea și prezentarea unor proiecte care au avut la bază creativitatea. Proiectul s-a numit „*O călătorie în lumea basmului*”, și a propus un scenariu didactic captivant, interesant, care să motiveze elevii în procesul perceptiv, astfel încât tânărul cititor să fie stimulat să interogheze textul, să-l analizeze în mod original, să formuleze judecăți de valoare proprii.

Elevii au avut de realizat reviste, hărți, pagini de jurnal, scrisori, toate bazate pe lectura basmelor culte românești „*Povestea lui Harap-Alb*” și „*Făt-Frumos din lacrimă*”. Prezentarea proiectelor a solicitat atenția tuturor iar implicarea entuziastă a elevilor este o dovadă că astfel de metode, deși mari consumatoare de timp și energie, sunt benefice în demersul de a-i încuraja să citească.



INSTRUIREA DIFERENȚIATĂ

prof. ing. Oana Veronica Drăguș

Liceul de Turism și Alimentație „Dumitru Moțoc” Galați

“Nu îmi învăț niciodată studenții; tot ce fac este să le creez condițiile pentru ca ei să învețe.”

Albert Einstein

Instruirea diferențiată este răspunsul pe care îl oferă cadrul didactic la nevoile elevilor. A instrui diferențiat și personalizat este o problemă veche și totuși, de actualitate. Procesul instructiv- educativ *trebuie* personalizat, astfel încât fiecare elev să-și poată însuși cunoștințele cât mai ușor. Sarcina grea este a profesorului care trebuie să-și adapteze întregul demers educațional la diversitatea elevilor și grupurilor de elevi, a talentelor individuale ale acestora, evitând marginalizarea sau excluderea socială. Nu este un proces ușor și nici rapid, dar necesar.

O instruire diferențiată și personalizată pornește de la identificarea stilului de învățare al fiecărui elev. Stilul de învățare se referă la preferința pentru metoda prin care se învață și se aducem aminte ceea ce s-a învățat.

Voi prezenta exemple de itemi diferențiați în funcție de *stilul de învățare*. Exemplele vor avea aplicație pentru clasa a XI-a, Liceu tehnologic, Profil Servicii, Calificare Organizator banqueting, la modulul “Organizarea personalului de servire”, tema “Perfecționarea personalului din echipă”:



- vizual

1. Completează schema cu activități de perfecționare ce se pot aplica lucrătorilor din brigada de servire:



- auditiv

1. Prezintă importanța perfecționării personalului din echipă.

.....
.....

2. Enumeră modalitățile prin care poate fi verificată calitatea perfecționării lucrătorilor.

.....
.....



- practic

1. Cuvintele din fraze s-au lipit. Transcrie corect frazele și identifică elementele definite:

a) *Este o evaluare în care evenimentele recente tind să aibă o influență mai mare decât cele vechi.*

.....
.....



b) *Sunt metode de evaluare care pun accent pe mărimea cantitativă în aprecierea performanței.*

.....
.....



c) *Sunt metode de formare în cadrul cărora profesioniștii discută probleme schimbărilor și identifică soluții.*

.....
.....



Identificarea stilurilor de învățare are beneficii importante pentru elevi: elimină obstacolele învățării, dezvoltă autocunoașterea, identifică punctele tari și slabe ale învățării, îmbunătățește stima de sine, previne neînțelegerile dintre elevii - profesori și părinți, note mai bune la școală.

1. Constantin Cucuș – “Pedagogie”, ediția a II-a, Editura Polirom, București, 2015

2. Constanța Brumar, ș.a. – “Organizator banqueting”, manual pentru clasa a XI-a, filiera tehnologică, profil Servicii, Editura CD Press, București, 2012

Proiect transfrontalier „Lecții de viață oferite de personajele literare”

Autor: Dranca Cristina

Prof. Colegiul Economic „Dimitrie Cantemir” Suceava, România

Motto: *Suntem ceea ce citim!*

Acest material are ca scop împărtășirea de experiențe de învățare prin intermediul proiectelor transfrontaliere. Am desfășurat timp de doi ani un proiect transfrontalier „**Lecții de viață oferite de personajele literare**”, împreună cu trei licee, unul din Republica Moldova, unul din Tulcea și unul din Suceava. Elevii clasei a XII-a A de la Colegiul Economic „Dimitrie Cantemir” Suceava au avut bucuria de a desfășura acest proiect în perioada noiembrie 2022–mai 2023.

Scopul proiectului:

Proiectul educațional se adresează elevilor de liceu și urmărește interiorizarea unor valori și manifestarea unor atitudini care să contribuie la afirmarea personalității elevilor, a discernământului și a spiritului critic.

Prin acest demers, elevii au oportunitatea de a exersa algoritmul unei argumentații explicite, folosind strategiile de argumentare, pornind de la teme care vizează educația moral-civică și dezvoltarea personală.

Astfel, activitățile desfășurate nu urmăresc doar simpla achiziționare de cunoștințe, ci, mai ales, exersarea unor competențe de comprehensiune a mesajului textului literar, prin adecvarea mesajului la receptor, la context. Adoptarea unei perspective moral-civice asupra textului literar presupune cunoașterea mediului cultural, a mentalităților și obiceiurilor vremii în care au luat naștere operele literare. Acest aspect duce la conștientizarea trecutului istoric, social și este o pârgie în construirea viitorului.

Favorizăm, așadar, o comunicare asertivă a participanților prin exprimarea emoțiilor, a opiniilor și a convingerilor, o comunicare directă, deschisă și onestă, care să le dezvolte cultura generală, stima de sine și să atragă respectul celorlalți.

Obiectivele proiectului:

Proiectul își propune promovarea dialogului transfrontalier, în vederea dezvoltării competențelor de lectură, stimulării gândirii autonome, reflexive și critice în raport cu diferitele tipuri de texte literare și nonliterare;

Cunoașterea, prețuirea și valorizarea literaturii și istoriei române;

Extinderea valorilor competenței literare asupra întregii dezvoltări artistic-estetice;

Adaptarea comportamentelor pe calea aprecierilor proprii, în funcție de interesul, gustul și dezvoltarea sa literară și estetică, urmărind o acoperire maximă obiectivă și subiectivă a așteptărilor scontate (scopuri, nevoi, aspirații, tendințe) în formarea Eu-lui cititor;

Cunoașterea și promovarea tradițiilor românești.

Competențe specifice:

1. Lectura și receptarea textelor literare prin diverse strategii, demonstrând spirit de observație și atitudine creativă;

2. Perceperea identității lingvistice și culturale proprii în context național, manifestând curiozitate și toleranță;

3. Participarea la interacțiuni verbale în diverse situații de comunicare orală, dovedind coeziune și coerență discursivă lingvistică și digitală;
4. Integrarea experiențelor lingvistice și de lectură în contexte școlare și de viață, dând dovadă de atitudine pozitivă și interes.

Grup țintă:

IPLiceul Teoretic cu Profil Sportiv nr.2 Chișinău, Republica Moldova : clasa a XI-a -15 elevi;
Colegiul Economic „Dimitrie Cantemir” Suceava, România: clasa a XI-a- 15 elevi;
Colegiul Dobrogean „Spiru Haret” Tulcea, România; clasa a X-a, a XI-a - 15 elevi;
Colegiul Național „Ștefan cel Mare ” Suceava, România, clasa a X-a – 15 elevi.

Etapele implementării proiectului:

Etapa de stabilire a parteneriatelor educaționale transfrontaliere și semnarea acordurilor de colaborare;
Etapa salutarilor virtuale și stabilirea echipelor;
Etapa de cercetare a subiectelor propuse în cadrul disciplinelor selectate;
Etapa de implicare teoretică și practică și valorificarea resurselor Bibliotecii digitale Educație online fără hotare;
Etapa colaborărilor virtuale dintre elevi;
Etapa creării produselor educaționale comune și a lucrului în echipe;
Etapa prezentării rezultatelor;
Etapa de reflecție și raportare.

Etapa de stabilire a parteneriatelor educaționale transfrontaliere și semnarea acordurilor de colaborare.

În luna noiembrie 2022 am stabilit contactul pe platforma proiectului și am identificat cei trei parteneri cu care am încheiat acordul de parteneriat, Instituția Publică Liceul cu Program Sportiv nr.2 Chișinău, Republica Moldova, clasa a X-a ; Colegiul Dobrogean „Spiru Haret” Tulcea, România, clasa a X-a; Colegiul Național „Ștefan cel Mare” Suceava.
Am completa formularul de înregistrare publicat pe pagina oficială de Facebook a Bibliotecii digitale „Educație online” și pe site-ul DGETS.

Etapa salutarilor virtuale și stabilirea echipelor

După încheierea acordurilor de parteneriat și stabilirea principalelor activități, a avut loc etapa salutului virtual. Fiecare echipă și-a ales un nume și un motto realizând, de asemenea, și un poster de prezentare a echipei. Echipele au schimbat între ele posterele de prezentare. Membrii fiecărei echipe au realizat materiale de prezentare a școlii, a localității sau a județului, a țării din care vin. Schimbul de materiale și idei a fost benefic și a „spart gheața”, elevii simțindu-se motivați să dezvolte colaborarea. S-au propus spre cercetare următoarele teme: romanul *Să nu mă părăsești* de Kazuo Ishiguro, Muzeul virtual Ilie Moromete, Pașoptismul românesc, Familia în operele realiste .

Etapa de cercetare a subiectelor propuse în cadrul disciplinelor selectate

În cadrul etapei de cercetare a subiectelor propuse, echipa *Povești cantemirești de la Colegiul Economic „Dimitrie Cantemir” Suceava* a pregătit tema familiei în operele realiste.. După parcurgerea textelor, elevii împreună cu profesorul au încadrat operele în curentul realist urmărind trăsăturile acestuia care se regăsesc în opere. Echipa s-a împărțit în grupuri de câte 5-6 elevi care și-au ales o operă și au realizat un studiu de caz.

Etapa de implicare teoretică și practică și valorificarea resurselor Bibliotecii digitale Educație online

În ceea ce privește etapa de implicare teoretică și practică, elevii au urmărit două lecții din

Biblioteca digitală Educație online fără hotare.

Tot în această etapă s-au realizat materiale pentru temele alese: prezentări ppt, canva , quizzuri etc.

A fost o etapă prolifică deoarece fiecare membru al echipei a contribuit cu păreri, idei sau materiale lucrate.

Etapa colaborărilor virtuale dintre elevi

Aceasta este etapa cea mai frumoasă din proiect deoarece elevii se cunosc mai bine, învață să lucreze în echipă și sunt motivați. În această etapă elevii au colaborat pentru realizarea materialelor comune, au schimbat idei, gânduri, păreri și sentimente. Colaborarea s-a realizat pe platforma Google meet, dar și pe Facebook sau WhatsApp.

Etapa creării produselor educaționale comune și a lucrului în echipe;

În această etapă elevii au colaborat pentru realizarea unor produse comune: rebusuri, Kahoot, quizzuri etc pe care le-au jucat împreună și , de asemenea, au realizat materialul comun al proiectului, în Canva.

Etapa prezentării rezultatelor

În lunile aprilie-mai au fost prezentate rezultatele proiectului. Fiecare echipă a selectat cele mai bune materiale și au realizat o prezentare comună. Activitatea a avut succes datorită implicării active a elevilor și datorită dorinței de a scoate în evidență munca în comun.

Etapa de reflecție și raportare

În această etapă s-a realizat raportul de activitate, analizându-se punctele forte și punctele slabe. De asemenea, s-au creionat direcții de lucru pentru sustenabilitatea proiectului. S-a organizat o conferință online și o expoziție virtuală cu produsele elevilor. Activitatea elevilor a fost evaluată prin observare directă și prin chestionarul de feedback. Elevii au primit diplome de merit.

Impactul (asupra instituției, personalului școlii, elevilor, părinților, comunității locale etc.

Elevii au colaborat cu parteneri din alte școli din țară, dar și din Republica Moldova. Și-au dezvoltat competențele culturale , dar și cele digitale prin intermediul produselor create. Au legat prietenii virtuale, au înțeles contextul socio-cultural prezent, dar și trecut.

PROIECT DE LECȚIE

I. Date generale:

Data: 11.03.2024

Clasa: a-XII-a B

Domeniul / Disciplina: Analiză economico-financiară

Titlul lecției: Surse de finanțare ale entităților

Unitatea de învățare: URI 11 Întocmirea situațiilor financiare – Surse de finanțare a entităților

Tipul lecției: fixare și consolidare

Profesor: Dreghiciu Andreea Elena

Instituția de învățământ: Liceul Tehnologic Aiud

Durata lecției: 50 minute

Locul de desfășurare: Sala de clasă

II.1. Competențe specifice

C3- Determinarea surselor străine și proprii în finanțarea unei afaceri

II.2 Obiective operaționale:

La sfârșitul lecției, elevii vor fi capabili:

O1 – Să descrie sursele de finanțare

O2 – Să realizeze o comparație a surselor de finanțare

O3 - Să analizeze sursele de finanțare

II.3 Metode și procedee de instruire :

M1: Conversația introductivă

M2: Conversația euristică

M3: Conversația catehetică

M4: Expunerea

M5: Explicația

M6: Metoda cubului

II.4. Mijloace de învățământ :

- Catalog, cretă, tabla, cubul, caiet

II.5 Forme de organizare:

- Frontală și în grup

II.6 Procedee de evaluare:

- Analiza răspunsurilor, observarea sistematică a atenției.

II.7 Bibliografie

❖ Camelia Ilie Suzana-coordonator, *Finanțarea afacerii*, Ed. Oscar Print, București, 2007.

EVENIMENTE	ACTIVITATEA PROFESORULUI	ACTIVITATEA ELEVILOR	STRATEGII DIDACTICE		OBIECTIVE OPERATIONALE	TIMP
			Metode de învățare	Mijloace de învățare		
1. Organizarea clasei pentru lecție	-Efectuarea prezenței elevilor, notarea în catalog a absenților, verificarea existenței resurselor materiale necesare - Asigurarea condițiilor optime pentru desfășurarea lecției (curățenie, lumină, ținută, ...)	-Elevii răspund la auzul numelui lor, se pregătesc pentru lecție	M1	Catalog		3'
2. Verificarea cunoștințelor anterioare/ Captarea atenției	- Se realizează pe baza de întrebări . - Profesorul solicită elevilor: - să enumere sursele de finanțare - să enumere sursele de finanțare proprii/ interne - să enumere sursele de finanțare străine - Anunțarea și scrierea pe tablă a titlului lecției: Sursele de finanțare ale entității - Informarea elevilor asupra obiectivelor principale ale lecției: "În cadrul orei de astăzi vom recapitula sursele de finanțare ale entității, iar la sfârșitul orei toți elevii vor trebui să fie capabili să descrie, analizeze, compare sursele de finanțare"	-Comunicarea răspunsurilor la solicitările profesorului -Comunicarea rezultatelor/ problemelor întâmpinate în rezolvare -Elevii notează în caiet titlul lecției	M2,M3, M4, M5	Cretă Tablă Caiet		7'
3. Consolidarea cunoștințelor și asigurarea feedback-ului	- Se va lucra cu elevii prin metoda cubului. - Elevii vor fi împărțiți în 6 grupe - Din fiecare grupă se va alege câte un reprezentant care va rostogoli cubul și va anunța sarcina care i se cuvine grupei din care face parte 1. Descrieți 2. Asociați 3. Comparați 4. Argumentați pentru și împotriva 5. Analizați 6. Aplică - Dupa stabilirea sarcinii fiecarei grupe, elevii vor rezolva aceasta	-Elevii noteaza in caiete noțiunile prezentate de profesor.	M2, M3,M4,M5, M6	Creta Tabla Caiet	O1,O2, O3	35'

	<p><i>sarcină</i></p> <p>- Se anunța timpul de lucru 10 minute</p> <p>- Pe parcursul rezolvării sarcinilor, profesorul intervine cu întrebări, adresate și explicații, pentru a se clarifica demersul rezolvării.</p> <p>1. Descrie - Cum arată/ce sunt, ce se întâmplă/etc? Ce sunt sursele de finanțare interne, respectiv sursele de finanțare străine? Definiție</p> <p>2. Asociază - Sursele proprii și străine cu elementele pe care le cuprind.</p> <p>3. Compară – Asemănări și deosebiri între sursele de finanțare interne și străine?</p> <p>4. Argumentează pentru și împotriva! - E bun sau rău? De ce e bun sau de ce e rău? Prezența avantajelor surselor de finanțare proprii și străine.</p> <p>5. Analizează - Ce efect are asupra entității /asupra altor entități/etc utilizarea surselor proprii și a surselor străine? Cum influențează desfășurarea activității entității finanțare din surse proprii, respectiv din surse străine?</p> <p>6. Efectuează - Cum procedezi ca să pui în practică? Cum calculezi? Cum pot fi folosite? Cum obții sursele proprii, respectiv sursele străine? În ce scopuri și situații se apelează la sursele proprii, respectiv sursele străine? Se calculează sursele proprii, respectiv sursele străine de care dispune o entitate bazându-se pe informații din fișa de lucru.</p> <p>- Reprezentantul fiecărei grupe va expune ideile, se vor discuta și se vor nota în caiet</p>	<p>-Elevii sunt atenți la explicații.</p> <p>-Elevii vor rezolva sarcinile</p> <p>- Reprezentantii vor ieși la tablă, vor prezenta ideile, apoi vor nota în caiet.</p>				
4.Tema pentru acasă	<p>- Se va propune elevilor ca tema pentru acasă găsirea a câte o idee pentru fiecare sarcină de pe cub</p>		M2,M3,M4, M5	Cretă Tabla Caiet	O1, O2, O3,	2'
5. Concluzii	<p>- Se verifică dacă au rămas nelămuriri / neclarități la lecția prezentată, respectiv în ceea ce privește rezolvarea aplicației</p> <p>- Aprecieră elevilor care s-au remarcat la lecție (eventual finalizare cu notă)</p>	-Elevii întrebă eventuale dificultăți	M2, M4.	Cretă Tabla		3'

STUDIEZ INTELIGENT cu HĂRȚI MENTALE

Porge Adela, Duica Sorina

Colegiul Național "Mihai Eminescu", Oradea

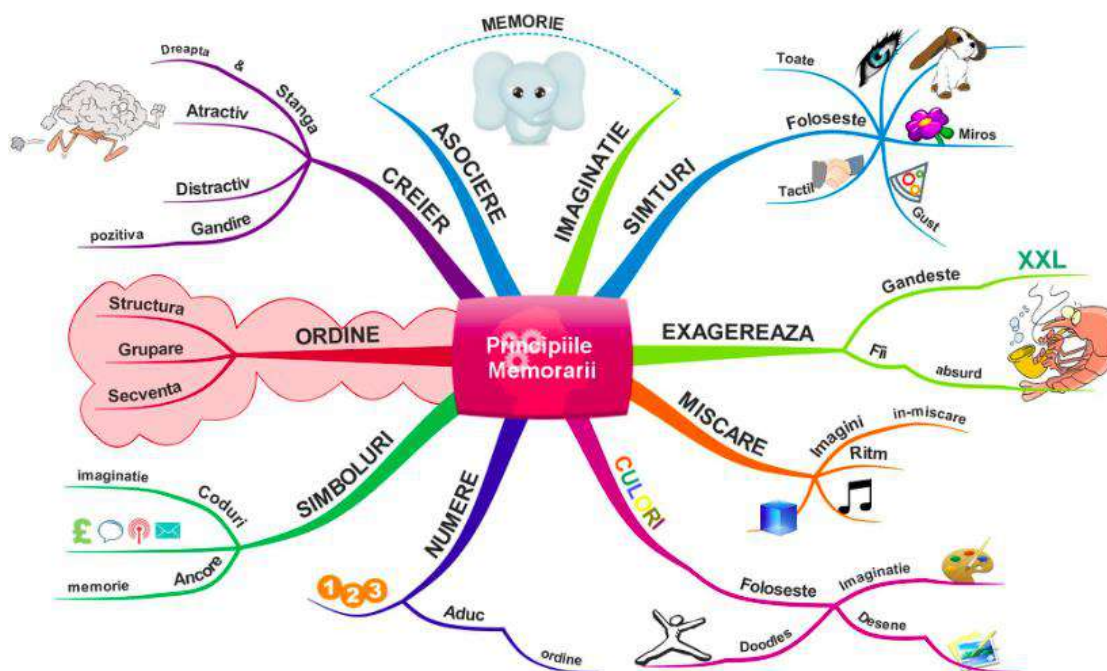

Harta mentală reprezintă o metodă de învățare de tip grafic prin care creăm legături și relații între un concept de bază și alte concepte, precum și între diverse concepte asociate. Toate acestea au la bază ideea de a crea într-o manieră personală, organizată și chiar distractivă o structură de învățare capabilă de a sintetiza un volum uriaș de informații cu scopul de a facilita memorarea, înțelegerea sau prezentarea unor concepte sau a unor idei.

Hărțile mentale îi ajută pe cei care învață să își organizeze mai eficient informațiile noi și să creeze legături între acestea și informațiile deja cunoscute. Totodată, hărțile mentale sunt utile pentru că ilustrează într-o manieră grafică relațiile principale dintre ideile sau conceptele de bază și alte informații relevante. Nu în ultimul rând, un alt avantaj al acestora este faptul că sunt ușor de construit și de înțeles de elevi și studenți, fapt ce încurajează utilizarea acestora ca metodă de predare și învățare în timpul activităților școlare.

Cum citim și învățăm cu Hărți Mentale

Hărțile Mentale, prin caracterul lor vizual, radiant și prin faptul că reprezintă cu fidelitate ceea ce gândim, sunt un instrument ideal în lecturarea inteligentă a materialelor de studiu. Prima provocare pe care o au elevii, este reprezentată de citirea și înțelegerea materialelor indicate pentru studiu.

Să vedem ce înseamnă citirea și înțelegerea unui material. Când citim o carte, în mod natural, realizăm o conexiune între creierul nostru și creierul autorului și de aici apare utilitatea Hărților Mentale. Autorul dorește să ne comunice ceva, iar acel lucru îl putem înțelege dacă pornim cu dreptul și **extragem ideile fundamentale din materialul citit**.

Cum putem face acest lucru? Dacă tot vorbim de Hărți Mentale, ideile fundamentale vor fi reprezentate de cuvinte cheie. Prin natura lor, Hărțile Mentale ne vor permite să plasăm cuvintele cheie (ideile esențiale) pe ramurile principale, să dezvoltăm ramurile principale în timpul lecturii și să plasăm alte cuvinte cheie pe ramurile secundare. Esența materialului citit va începe să capete formă în fața noastră într-un mod natural, înțeles de creierul nostru, structurat, ușor de înțeles și memorat. Culorile, imaginile și conexiunile specifice Hărților Mentale, vor veni cu un plus, care ne va clarifica ceea ce am citit.

Câteva exemple sunt necesare. Cum arată Hărțile Mentale care cuprind ideile fundamentale ale părților de vorbire flexibile? Iată-le mai jos.

Substantivul

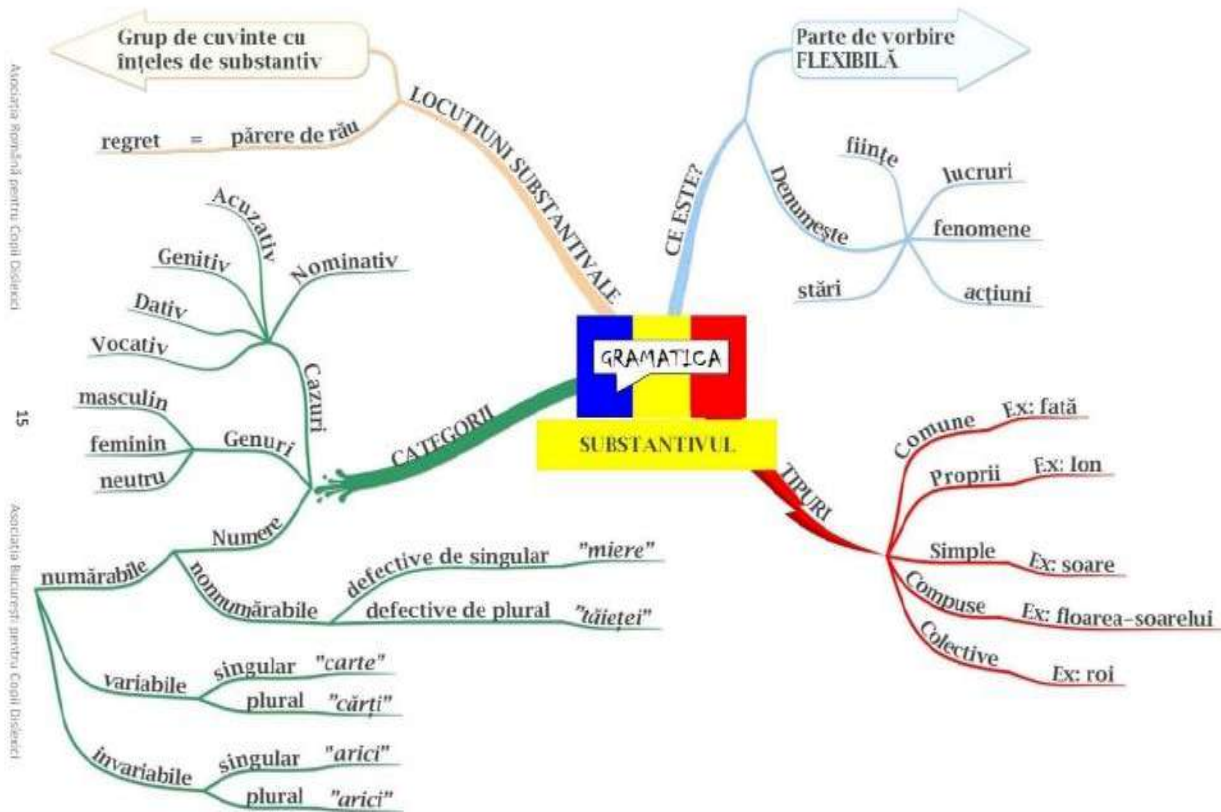

Adjectivul

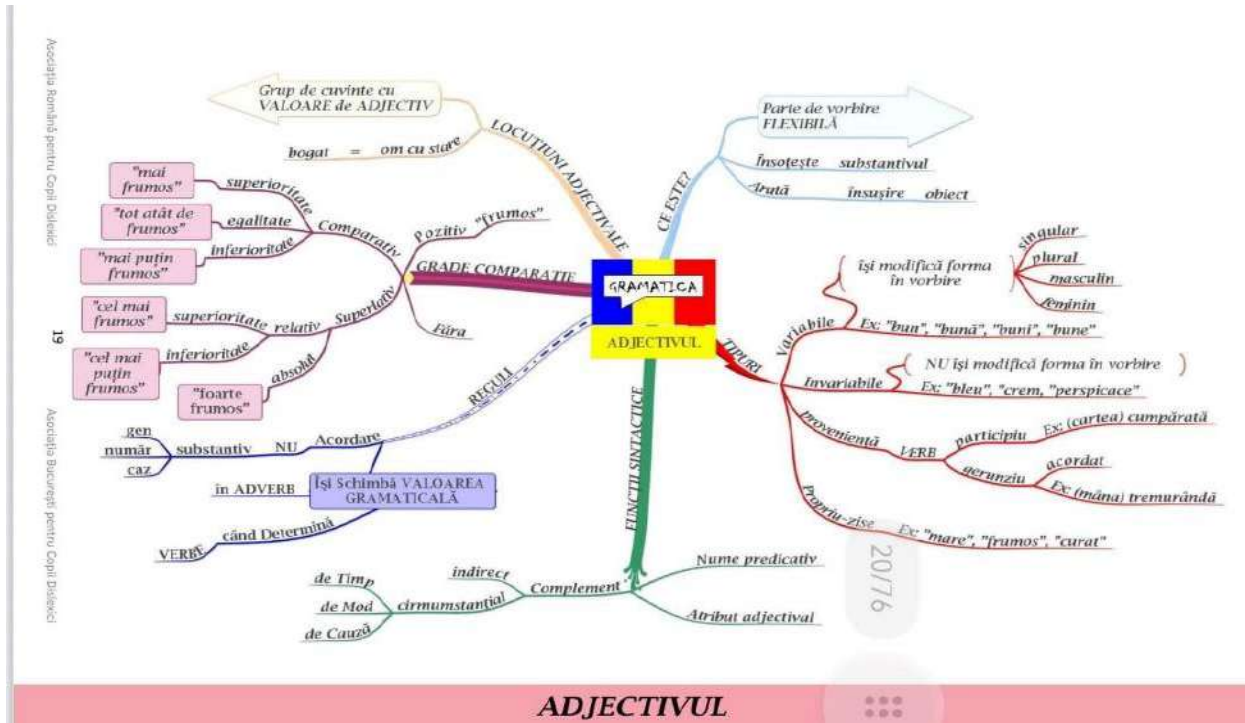

Verbul

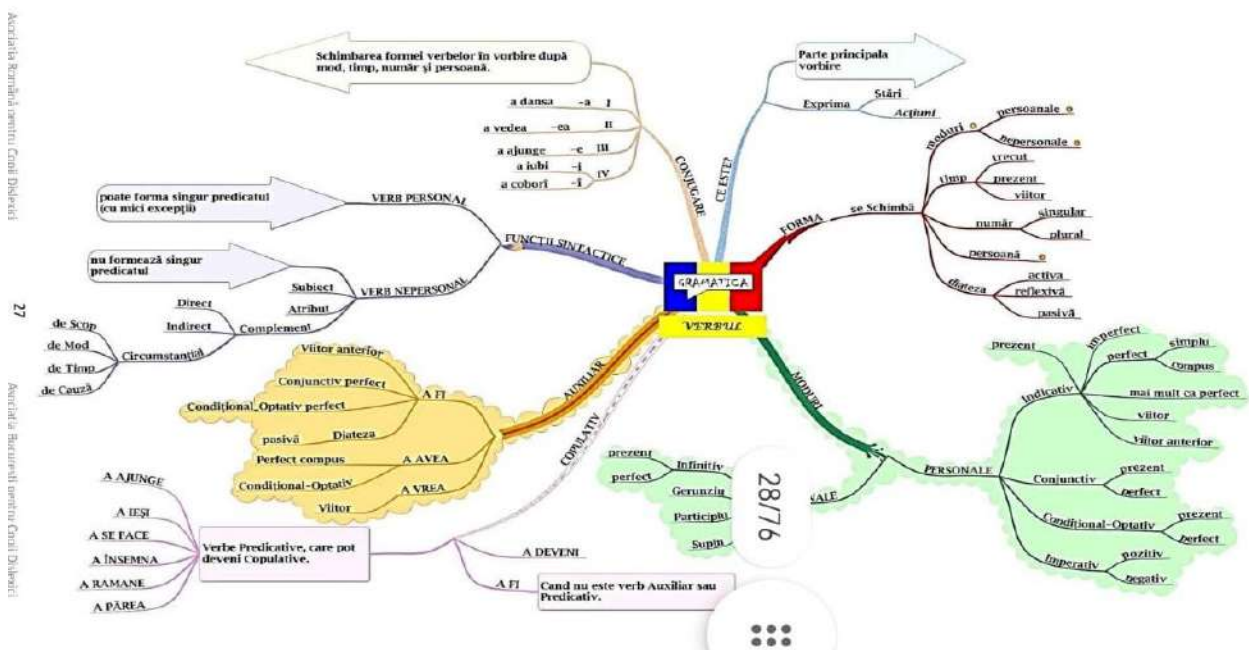

Bibliografie

1. Buzan, T., *Arta stăpânirii hărții mentale*, Didactica Publishing House, București, 2019.
2. Buzan, T., Buzan, B., *Hărți mentale*, Veche Publishing, București, 2012.
3. Dragomir, C., *Prietenul dislexicului la limba română*, Material compensatoriu TSI pentru clasele 5-8, București, 2019.
4. Farrand, P., Hussain, F., and Hennessy E. (2002), *The efficacy of the 'mind map' study technique*, Medical Education, Vol. 36 (5), pp 426-431.

TEST DE EVALUARE GETO-DACII

Prof. dr. Nicolae Dumbrăvescu
Liceul Teologic Greco-Catolic „Sfântul Vasile cel Mare”, Blaj

- Toate subiectele sunt obligatorii. Se acordă 10 puncte din oficiu.
- Timpul de lucru efectiv este de 50 minute.

SUBIECTUL I (20 puncte)

Încercuți răspunsul corect:

1. Geto-dacii fac parte din ramura nordică a:
a. Romanilor b. tracilor c. grecilor 2p.
2. Podul de la Drobeta a fost proiectat de:
a. Apolodor din Damasc b. Domițian c. Traian 2p.
3. A fost regele Daciei între anii 82-44 î.Hr.:
a. Deceneu b. Domițian c. Burebista 2p.
4. Capitala statului dac în vremea lui Decebal era la:
a. Sarmizegetusa b. Napoca c. Drobeta 2p.
5. În 87 Decebal îi învinge pe romanii conduși de generalul:
a. Cezar b. Traian c. Cornelius Fuscus 2p.
6. Dacia a fost transformată în provincie romană de către împăratul.
a. Domițian b. Traian c. Burebista 2p.
7. O cetate dacică care a făcut parte din sistemul de apărare al Sarmizegetusei a fost:
a. Drobeta b. Căpâlna c. Potaisa 2p.
8. Columna lui Traian reprezintă cel mai important izvor despre războaiele:
a. daco-romane b. greco-romane c. medice 2p.
9. A fost ridicat în cinstea victoriei împotriva lui Decebal din 102:
a. Podul de la Drobeta b. Monumentul de la Adamclisi c. Columna lui Traian 2p.
10. Burebista s-a implicat în războiul civil de la Roma dintre Cezar și:
a. Traian b. Deceneu c. Pompei 2p.

Subiectul al II-lea (20 puncte)

Marcați cu A (Adevărat) și F (fals) următoarele afirmații:

1. Zona sacră de la Sarmizegetusa cuprinde șase sanctuare: două erau circulare, restul fiind patrulete. 2p.
2. Monumentul de la Adamclisi a fost construit din ordinul împăratului Domițian . 2p.
3. Carpații Păduroși reprezenta limita nordică a statului dac condus de Burebista. 2p.
4. Burebista a murit în 44 î.Hr. 2p.
5. Podul de la Drobeta a funcționat până în anul 271 când a fost distrus din ordinul împăratului roman Constantin cel Mare. 2p.
6. În 88 Decebal pierde în fața romanilor conduși de generalul Tettius Iulianus la Tapae. 2p.
7. Sarmizegetusa beneficia de un sistem de apărare format din cetăți fortificate: Piatra Roșie și Napoca. 2p.
8. Decebal s-a sinucis în urma înfrângerii suferite în războiul cu romanii din 101-102. 2p.
9. Dacii aveau o religie politeistă iar cele mai importante zeități erau: Zamolxis, Bendis, Gebeleizis. 2p.
10. Burebista a fost ajutat în organizarea statului dac de către marele preot Deceneu. 2p.

Subiectul al III-lea (25 puncte)

Citiți sursele de mai jos:

A. „Ajunghând în fruntea neamului său, care era istovit de războaie dese, Burebista, bărbat get, l-a înălțat atât de mult prin exerciții, abținere de la vin și ascultare față de porunci, încât, în

câțiva ani, a făurit un stat puternic și a supus geților cea mai mare parte dintre populațiile vecine. Ba încă a ajuns să fie temut și de către romani.“

Strabon, *Geografia*

B. „[Decebal] era priceput în ale războiului și iscusit la faptă, știind când să năvălească și când să se retragă la timp, meșter în a întinde curse, viteaz în luptă, știind a se folosi cu pricepere de o victorie și a scăpa cu bine dintr-o înfrângere.“

Cassius Dio, *Istoria romană*

C. „Traian se distingea prin dreptate, prin vitejie și prin simplitatea moravurilor sale. El avea un corp robust, încât putea suporta ca oricare altul oboseala; cu un suflet viguros așa că nu avea nici îndrăzneala ușuratică a tinereții, nici moliciunea bătrâneții. Nu invidia și nici nu înjosea pe nimeni..“

Cassius Dio, *Istoria romană*

Pornind de la aceste surse răspundeți la următoarele cerințe:

1. Numiți un conducător geto-dac precizat în sursa A. **4p.**
2. Prin ce metode a reușit să pună Burebista bazele unui stat puternic potrivit sursei A? **6p.**
3. Cine a ajuns să se teamă de Burebista, potrivit sursei A? **4p.**
4. Menționați un conducător al dacilor din sursa B și un conducător roman din sursa C. **6p.**
5. Prin ce trăsături de caracter se distingea împăratul Traian, conform sursei C? **5p.**

Subiectul al IV-lea

(25 puncte)

Citiți sursele de mai jos:

A. „Ei nu cred că mor, ci că, cei care au răposat, se duc la Zamolxis; unii dintre ei mai dau acestuia numele de Gebeleizis. (...) Tot acești traci (geto-dacii), când fulgeră și tună, aruncă săgeți în sus spre cer, ca să amenințe divinitatea, căci ei nu cred că există o altă divinitatea decât a lor.“

Herodot, *Istoriei*

B. „Poporul tracilor este după indieni, cel mai mare dintre toate popoarele. Dacă ei ar fi guvernați de același conducător sau dacă ar fi uniți, ar fi de neînvins și, după mine, cei mai puternici din lume. Această unire este greu de realizat și nu se va înfăptui niciodată. De aceea, ei sunt slabi.“

Herodot, *Istoriei*

C. „Există și o altă împărțire a țării, o împărțire mai veche; așa că unii se numesc daci, alții geți. Geții se numesc cei din răsărit, care sunt la Marea (Neagră), iar numele de daci se dă populațiilor de la apus, celor care locuiesc alături de germani și la izvoarele Istrului (Dunării). (...) Geții și dacii vorbesc aceeași limbă.“

Strabon, *Geografia*

Pornind de la aceste surse răspundeți la următoarele cerințe:

1. Precizați din sursa A numele zeului suprem al geto-dacilor. **4p.**
2. Ce comportament aveau geto-dacii când „tună și fulgeră“ potrivit sursei A? **5p.**
3. Precizați un spațiu istoric la care se referă sursa C. **4p.**
4. Unde locuiau dacii și geții, conform sursei C? **6p.**
5. Precizați cele două monumente ridicate din ordinul lui Traian în urma victoriilor obținute împotriva geto-dacilor în anii 101-102 și 105-106. **6p.**

BAREM DE EVALUARE ȘI NOTARE

Subiectul I

(20 puncte)

Câte 2 puncte pentru fiecare răspuns corect:

- 1- B
- 2- A
- 3- C
- 4- A
- 5- C
- 6- B
- 7- B
- 8- A
- 9- B
- 10- C

(10x2p = 20p)

Subiectul al II-lea

(20 puncte)

Câte 2 puncte pentru fiecare răspuns corect:

- 1- A;
- 2- F;
- 3- A;
- 4- A;
- 5- F;
- 6- A;
- 7- F;
- 8- F;
- 9- A;
- 10- A;

(10x2p = 20p)

Subiectul al III-lea

(25 puncte)

1. **4 puncte** pentru răspunsul: *Burebista*;
2. **6 puncte** pentru răspunsul: *Metodele folosite de Burebista pentru dezvoltarea statului dac sunt: exercițiile militare, abținerea de la vin și ascultarea față de porunci*;
3. **4 puncte** pentru răspunsul: *romanii*;
4. **3 puncte** pentru răspunsul: *Decebal*;
3 puncte pentru răspunsul: *Traian*;
5. **5 puncte** pentru răspunsul: *Trăsăturile de caracter prin care se distingea Traian sunt: dreptatea, vitejia, și simplitatea moravurilor sale*;

Subiectul al IV-lea

(25 puncte)

1. **4 puncte** pentru răspunsul: *Zamolxis*;
2. **5 puncte** pentru răspunsul: *Când tuna și fulgera geto-daci aruncă săgeți în sus spre cer, ca să amenințe divinitatea, căci ei nu cred că există o altă divinitatea decât a lor*.
3. **4 puncte** pentru răspunsul: *Dacia*;
4. **3 puncte** pentru răspunsul: *Geții locuiesc lângă Marea Neagră*;
3 puncte pentru răspunsul: *daci locuiesc la izvoarele Istrului*;
5. **3 puncte** pentru răspunsul: *Columna lui Traian*;
3 puncte pentru răspunsul: *Monumentul de la Adamclisi*;

BIBLIOGRAFIE

1. Gheorghe Maria Mariana, Irina Ema Săvuță, *Istorie. Manual pentru clasa a VIII-a*, București, Editura Litera, 2020.

2. Ghețau Florin, Ghetau Olenca Georgiana, Liuba Sazon, *Istorie. Caiet de lucru pentru clasa a VIII-a*, București, Editura Aramis, 2021;
3. Nancu Mihaela, *Memorator de istorie pentru clasa a VIII-a*, București, Editura Booklet, 2003;
4. Ochescu Maria, *Istorie. Caiet pentru clasa a VIII-a*, București, Editura Art Klett, 2023;
5. Oane Sorin, Maria Ochescu, *Istorie. Manual pentru clasa a VIII-a*, București, Editura Humanitas, 2011;
6. Soare Aurel Constantin, Daniela Anca Cojocaru, Gabriel Grozav, Alina Pavelescu, *Istorie. Manual pentru clasa a VIII-a*, București Editura Art Klett, 2020;
7. Stoica Stan (coord.), Valentin Băluțoiu, Dragoș Sebastian Becheru, *Istorie. Manual pentru clasa a VIII-a*, București Editura CD Press, 2020;
8. Voicu Iuliana, *Mic dicționar de istoria românilor pentru clasele a VIII-a și a XII-a*, București, Editura Aramis, 2008.

TEST DE EVALUARE ALFABETUL ISTORIEI – RECONSTITUIREA TRECUTULUI ȘI PREISTORIA UMANITĂȚII

Prof. dr. Nicolae Dumbrăvescu
Liceul Teologic Greco-Catolic „Sfântul Vasile cel Mare”, Blaj

- Toate subiectele sunt obligatorii. Se acordă 10 puncte din oficiu.
- Timpul de lucru efectiv este de 50 minute.

Subiectul I (30 puncte)

Încercuți răspunsurile corecte:

- Urmele de locuințe, podoabele, armele și uneltele alcătuiesc izvoarele:
a. scrise b. diplomatice c. nescrise **3p.**
- Un deceniu are:
a. 100 ani b. 10 ani c. 365 zile **3p.**
- Omul mezolitic folosea unelte de mici dimensiuni numite:
a. microlite b. neolite c. paleolite **3p.**
- În perioada neolitică uneltele erau realizate din:
a. metale b. piatră șlefuită c. piatră cioplită **3p.**
- Domesticirea și creșterea animalelor a început în:
a. mezolitic b. epoca metalelor c. neoliticul **3p.**
- Omul a apărut în urmă cu 1.000.000 în:
a. estul Americi b. vestul Europei c. Vestul Asiei **3p.**
- În epoca fierului uneltele și armele erau realizate din:
a. bronz b. fier c. aur **3p.**
- Un instrument de măsurare a timpului istoric este:
a. ceasul solar b. busola c. monedele **3p.**
- Un mileniu are:
a. 100 ani b. 10.000 ani c. 1.000 ani **3p.**
- Podoabele sunt izvoare istorice:
a. scrise b. nescrise c. arheologice **3p.**

Subiectul al II-lea (30 puncte)

Marcați cu A (Adevărat) și F (Fals) următoarele afirmații:

- Teoria creaționistă susține că omul a fost creat de Dumnezeu. **3p.**
- Secolul are 1000 de ani. **3p.**
- În paleolitic omul a confecționat unelte și arme din bronz. **3p.**
- În categoria izvoarelor scrise intră: documentele, scrierile istorice și inscripțiile. **3p.**
- Arheologia studiază monedele vechi. **3p.**
- Morminte sunt un izvor istoric scris. **3p.**
- În epoca fierului s-au înmulțit războaiele. **3p.**
- Primele unelte și arme din cupru s-au obținut prin tehnica lovirii cu ciocanul. **3p.**
- În paleolitic oamenii locuiau în case cu etaj. **3p.**
- Cele mai vechi urme ale omului inteligent din Europa au fost descoperite în Pestera cu oase. **3p.**

Subiectul al III-lea (10 puncte)

Completați spațiile punctate cu termenul corespunzător:

..... este știința care studiază trecutul societății omenesti din cele mai vechi timpuri până în zilele noastre. Numismatica studiază..... vechi.
..... susține că omul și animalele au evoluat prin selecție naturală dintr-un strămoș comun. Omul a devenit sedentar în epoca..... În epoca bronzului uneltele și armele erau confecționate din.....

Listă de termeni

Piatră cioplită; istoria; neolitică; piatră cioplită; preistoria; bronzului; teoria evoluționistă; monedele; inscripțiile; teoria creaționistă; paleolitică; bronz; metal;

Subiectul al IV-lea (10 puncte)

Citește cu atenție sursa de mai jos și rezolvă cerințele de mai jos.

„Pe întinderi uriașe, omul înfruntă nenumărate animale ce inspiră arta paleolitică. Armele și uneltele sunt obținute din piatră, lemn, os, corn sau fildeș. Omul trăiește din cules, vânătoare și pescuit. El se deplasează mereu în căutarea vânatului său obișnuit”.

(Christian Peyre, Arta paleolitică)

1. Precizați din ce sunt confecționate uneltele și armele. 5p.
2. Enumerați principalele ocupații ale omului preistoric. 5p.

Subiectul al V-lea (10 puncte)

Citiți cu atenție sursa de mai jos și răspundeți la următoarele cerințe.

„Animalele au fost subiectul principal al artei din Epoca Pietrei. În general, este vorba de picturi ce redau natura, așa cum era aceasta, cu multă grijă pentru detalii. Peste 50 de specii de animale apar pictate pe pereții peșterilor din Europa: de la cele mai impunătoare, precum mamuții sau rinocerii lănoși, la cai, reni, cerbi, lei, lupi, chiar și foci! Mult mai rar sunt redată siluete de păsări. Pe lângă animale, în picturi apar adeseori oameni, mai ales în cadrul scenelor de vânătoare”.

(Karel Sklenar, Viața în Preistorie)

1. Menționați care era subiectul principal al artei din Epoca Pietrei. 5p.
2. Menționați din sursa dată ce animale erau pictate pe pereții peșterilor. 5p.

BAREM DE EVALUARE ȘI NOTARE

Subiectul I (30 puncte)

Câte 3 puncte pentru fiecare răspuns corect:

- 1- C
- 2- B
- 3- A
- 4- B
- 5- C
- 6- C
- 7- B
- 8- A
- 9- C
- 10- B

(10 x 3p = 30p)

Subiectul al II-lea (30 puncte)

Câte 3 puncte pentru fiecare răspuns corect:

- 1- A
- 2- F
- 3- F
- 4- A
- 5- F
- 6- F
- 7- A
- 8- A
- 9- F
- 10- A

(10 x 3p = 30p)

Subiectul al III-lea (10 puncte)

Câte 2 puncte pentru fiecare răspuns corect:

Istorie; monedele; Teoria evoluționistă; neolitică; bronz; (5 x 2p = 10p)

Subiectul al IV-lea (10 puncte)

1. 5 puncte pentru răspunsul: *Uneltele sunt confecționate din piatră, lemn, os, corn de animal sau fildeș;*

2. **5 puncte** pentru răspunsul: *Principalele ocupații ale omului preistoric erau: culesul vânătoarea și pescuitul.*

Subiectul al V-lea

(10 puncte)

1. **5 puncte** pentru răspunsul: *Subiectul principal al artei rupestre au fost animalele;*
2. **5 puncte** pentru răspunsul: *Pe pereții peșterilor erau pictate următoarele animale: mamuții, rinoceri lănoși, cai, reni, cerbi, lupi.*

BIBLIOGRAFIE:

1. Aichimoaie Adrian Ilie, Felicia Elena Boșcodeală, Maria Aurelia Diaconu, Ion Nicolae Diță, *Istorie. Manual pentru clasa a V-a*, București, Editura Booklet, 2022;
2. Băluoiu Valentin, Maria Grecu, *Istorie. Manual pentru clasa a V-a*, București, Editura Didactică și Pedagogică, 2022;
3. Enea Sergiu-Constantin, Artemiza-Iulia Damian, *Istorie. Caiet pentru clasa a V-a*, București, Editura Eikon, 2018;
4. Gheorghe Maria Mariana, Irina Ema Săvuță, Aurel Constantin Soare, *Istorie – Caietul elevului pentru clasa a V-a*, București, Editura Corint Books.
5. Ghetau Gheorghe Florin, Ghetau Olenca Georgiana, *Istorie. Caiet de lucru pentru clasa a V-a*, București, Editura Aramis, 2020;
6. Ghetau Gheorghe Florin, Ghetau Olenca Georgiana, *Manual pentru clasa a V-a*, București, Editura Aramis, 2022;
7. Ochescu Maria, *Istorie. Caietul elevului pentru clasa a V-a*, București, Editura Art Klett, 2022;
8. Ochescu Maria, Sorin Oane, *Manual pentru clasa a V-a*, București, Editura Art Klett, 2022;
9. Rotundu Elvira, Carmen Tomescu-Stachie, *Istorie. Manual pentru clasa a V-a*, București, Editura Corint Logistic, 2022
10. Stan Stoica, Dragoș Sebastian Becheru, *Istorie. Caiet de lucru clasa a V-a*, București, Editura CD.Press, 2018;
11. Stan Magda, *Istorie. Manual pentru clasa a V-a*, București, Editura Litera, 2022;
12. Stoica Stan, Dragoș Sebastian Becheru, Marcel Bartic, *Istorie. Manual pentru clasa a V-a*, București, Editura CD Press, 2022.

BULLYINGUL TAIE ARIPI!

Proiect educațional

bibl. Dumitra Mihaela-Alexandra

Colegiul Economic "Ion Ghica" din Târgoviște, jud. Dâmbovița



- **Titlul proiectului:** *Bullyingul taie aripi!*
- **Propunători:** bibliotecar Dumitra Mihaela-Alexandra
- **Argument**

În școlile românești, fenomenul de bullying are o incidență din ce în ce mai ridicată, pericolul venind din falsa impresie de normalitate a acestuia, majoritatea oamenilor acceptându-l ca pe o componentă obișnuită a vieții de zi cu zi.

Intimidarea/amenințarea este o încercare agresivă, de obicei sistematică și continuă, în scopul subminării și rănirii cuiva, pe baza unor slăbiciuni percepute la acesta. Deși frecvent asociate cu copiii, agresiunile pot apărea la orice vârstă, iar membrii grupurilor minoritare sunt mult mai susceptibili de a fi hărțuiți la vârsta adultă (în limbaj de specialitate mobbing-ul).

Efectele asupra victimei sunt adesea devastatoare din punct de vedere emoțional și comportamental.

Bullying-ul poate să transforme școala într-un loc de temut, în timp ce aceasta ar trebui să le asigure elevilor un mediu în care să se simtă în siguranță.

Odată informați, copiii pot lua atitudine, pot interveni pentru ei înșiși, dar și pentru ceilalți, iar numărul cazurilor de acest fel se va diminua treptat.

Prevenirea acestui fenomen este responsabilitatea tuturor și nimeni nu ar trebui să fie indiferent față de acele persoane care se află în incapacitatea de a se descurca într-o asemenea situație.

Cadrele didactice pot să contribuie la diminuarea fenomenului fie prin activități de informare, implicare și combatere a fenomenului, fie prin neacceptarea și sancționarea imediată a unor astfel de comportamente.

- **Durata 2 luni:** 15 octombrie-15 decembrie
- **Grup-țintă:** elevii claselor: IX-XII; părinți și profesori.
- **Scopul proiectului:** combaterea fenomenului de bullying prin informarea elevilor cu privire la cauzele, formele de manifestare și consecințele acestui fenomen, și prin implicarea lor într-o serie de activități educative formale și non-formale care să le dezvolte încrederea în sine, spiritul de echipă, empatia, toleranța inteligența interpersonală și capacitatea să îi accepte pe toți cei din jur.
- **Obiectivele proiectului:**
 - O1.** Diseminarea informațiilor despre fenomenul "bullying": definiție, forme de manifestare, cauze, efecte, statistici privind gradul de escaladare a fenomenului în școala românească.
 - O2.** Creșterea gradului de conștientizare a efectelor negative ale fenomenului "bullying" în rândul eleviilor, părinți ai acestora, cadre didactice și al nivelului de informare al acestora asupra necesității implicării în prevenirea și combaterea acestui fenomen.
 - O3.** Însușirea de către elevi, părinți ai acestora și cadre didactice, a unor tehnici de gestionare corectă a situațiilor în care elevii sunt victime ale unor persoane care practică "bullyingul".
 - O4.** Consilierea elevilor care practică "bullying-ul", cu accent pe dezvoltarea altor metode de exprimare a emoțiilor negative și de rezolvare a conflictelor interioare propria.
 - O5.** Instruirea cadrelor didactice și a părinților elevilor cu privire la felul în care își pot sprijini elevii/ copiii implicați în situații de tip "bullying" ("victime" sau "agresori").

- **Activități:**

Nr. crt.	Denumirea activității / descriere succintă	Participanți	Data / perioada de realizare	Responsabili
	Crearea echipei care se va ocupa de proiect și elaborarea planului de proiect.	Profesori, elevi, consilieri psihologici, directorul școlii.	Săptămâna 1, în cadrul orelor de educație socială	Bibliotecarul și diriginții claselor implicate în proiect, directorul școlii
	Prezentarea temei proiectului la nivel de clase și școală, lansarea și promovarea proiectului în mediul online, pe site-ul școlii, pe pagina de	Profesori, elevi, părinți, diriginți, consilieri	Săptămâna 2, în cadrul orelor de educație socială și de dirigenție.	Bibliotecarul și echipa de profesori care se ocupa de planificarea și desfășurarea proiectului

<p>pagina de Facebook dedicata proiectului. Propunerea care va primi cele mai multe likeuri va fi acceptată ca sigla oficiala a proiectului</p> <p>Fiecare clasa participante, împreună cu părinții, va răspunde la un chestionar care urmărește cunoștințele elevilor referitoare la bullying. Rezultatele chestionarelor vor fi centralizate, evaluate și publicate de către echipa de profesori responsabili de proiect.</p> <p>Elevii participanți la proiect vor împărți pliante și broșuri celorlalți elevi ai școlii dar și persoanelor din afara unității de învățământ. Vor pune întrebări referitoare la opinia despre bullying, vor cere exemple personale și soluții. Ei vor purta șepcile, tricourile și insigne le cu sigla și mesajul proiectului.</p> <p>Echipa de profesori care coordonează proiectul se va ocupa de atragerea unor sponsorizari necesare desfășurării activităților.</p> <p>Grupurile se vor reuni în curtea școlii și vor realiza un flashmob pe care îl vor filma cu drona și îl vor posta pe rețelele sociale</p>	<p>Elevi, părinți, profesorii coordonatori</p> <p>Elevii participanți la proiect, comunitatea locală</p> <p>Profesorii coordonatori, agenți comerciali, instituții publice</p> <p>Elevii participanți la proiect</p>	<p>Săptămâna a 4-a a proiectului</p> <p>Săptămâna a 5-a de proiect</p> <p>Săptămâna a 5-a a proiectului</p> <p>Săptămâna a 6-a a proiectului</p>	<p>Bibliotecarul și echipa de profesori responsabili de proiect</p> <p>Grupurile de elevi responsabile cu promovarea proiectului</p> <p>Bibliotecarul și echipa de profesori implicați în organizarea proiectului</p> <p>Clasele participante la proiect</p>
---	--	--	--

	<p>La avizierul școlii va fi afișat anunțul referitor la concursul de desene, eseuri,, articole, videoclipuri sau prezentări. Acest concurs se va desfășura pe o perioadă de 2 săptămâni. În prima săptămână elevii vor realiza materialele urmând ca în a doua săptămâna acestea sa fie expuse pe holurile școlii(desenele, eseurile, articolele) iar videoclipurile și prezentările ppt vor fi vizionate pe un videoproiector în sala de sport a școlii într-o activitate organizata la nivelul întregii unități de învățământ. Toate materialele vor fi încărcate și pe paginile de socializare ale școlii și ale proiectului urmând ca propunerea cu cele mai multe aprecieri sa fie desemnata câștigătoare. Premiul va consta într-un ecuson special, un pachet de cărți cu tematica adaptata proiectului, diploma de câștigător și un echipament complet pentru ora de educație fizica. Premiile vor fi asigurate prin sponsorizările atrase de către echipa organizație.</p> <p>Se vor desfasura întâlniri între elevi, părinți, psihologi invitați și</p>	<p>Grupul de elevi ai fiecărei clase care e este responsabil cu promovarea Toți elevii școlii care doresc să participe la concurs</p> <p>Elevi, părinți, psihologi, polițiști locali, profesori</p>	<p>Săptămâna a 6 a de proiect</p> <p>Săptămâna a 6-a si a 7-a de proiect</p>	<p>Grupurile care se ocupa de promovare alături de grupurile care realizează materiale pentru concurs și echipa de profesori care va evalua exponatele</p> <p>Bibliotecarul și diriginții</p>
--	---	---	--	---

<p>reprezentații ai poliției locale. Vor fi discutate cele mai întâlnite situații de bullying, felul în care s-au simțit atât elevii cât și părinții lor, soluțiile găsite de școală, modul în care elevii au fost consiliați atât la școală cât și în mediul familial. Se vor defini actele de bullying din punct de vedere al legii și vor fi prezentate atât drepturile cât și responsabilitățile celor prezenți.</p> <p>Clasele participante la proiect se vor pregăti în sala de sport, cu permisiunea școlii, în vederea desfășurării unor activități artistice. Vor alege piese de teatru sub supravegherea profesorilor, vor compune și interpreta cântece sau poezii. Vor realiza videoclipuri.</p> <p>Cu prilejul sărbătoririi Zilei Internaționale a Drepturilor Omului – (10 decembrie) echipa de proiect, cu sprijinul și colaborarea consiliului administrativ al școlii va organiza o festivitate în care elevii își vor prezenta momentele artistice pentru care s-au pregătit. La eveniment vor fi invitați elevi, profesori și părinți. Fiecare participant va primi câte un autocolant cu mesajul proiectului, realizat de către organizatori cu sprijinul</p>	<p>Elevii implicați în proiect și profesorii coordonatori</p> <p>Elevi, părinți, profesori</p> <p>Elevii participanți la proiect, profesorii coordonatori, presa locală</p>	<p>Săptămânile 3-7 ale proiectului</p> <p>Săptămâna a 8 a. 10 decembrie</p> <p>Săptămânile 3-8 de proiect</p>	<p>Elevii participanți la proiect, bibliotecarul și profesorii coordonatori</p> <p>Bibliotecarul și echipa de profesori care se ocupa de desfășurarea proiectului, elevii organizatori, administrația școlii</p> <p>Clasele participante la proiect, bibliotecarul și profesorii coordonatori</p>
---	---	---	---

	<p>unei tipografii partenerie proiectului.</p> <p>Toate activitățile desfășurate în cadrul proiectului au fost filmate și fotografiate de către elevii participanți. Inclusiv evenimentul final. Acestea vor face obiectul unui videoclip care va rezuma în imagini eforturile organizatorilor, desfășurarea activităților, momentele amuzante, momentele de impas (dacă au existat), scurte interviuri cu organizatorii sau cu persoanele pe care aceștia le-au interpellat. Videoclipul va fi distribuit pe rețelele de socializare și transmis reprezentanților din presa locală, reprezentând produsul final al proiectului.</p> <p>Evaluarea rezultatelor se va realiza utilizând chestionare la nivelul întregii școli, aplicate fiecărei clase de către profesori sau diriginți.</p>	Elevii școlii, profesorii, diriginții	Săptămâna a 8 a a proiectului	Bibliotecarul și diriginții
--	---	---------------------------------------	-------------------------------	-----------------------------

- **Resurse umane:** profesori, elevi, părinți, Cabinetul de consiliere al școlii, Poliția locală, psihologi colaboratori, sponsori-societăți comerciale, tipografia, servicii de filmări cu drona.
- **Resurse materiale:** sălile de clasă, sala de sport a școlii, videoproiectoare, aparat foto-video, drona, calculatoare, laptop, șepci, tricouri, insigne, produse de papetărie, autocolante.
- **Rezultate așteptate:**
 - a. Schimbarea atitudinii elevilor fata de abuzurile care se petrec în școală sau în apropierea acesteia.
 - b. Responsabilizarea elevilor și dezvoltarea unui simț de solidaritate.

c. Desfășurarea unor noi proiecte la inițiativa elevilor.

- **Diseminare:** -blogul bibliotecii și presa locală.

Aspecte psihopedagogice ale integrării școlare a elevilor cu cerințe educative speciale

Numele și prenumele: Dumitrașcu Carmen- Elena

Unitatea de învățământ: CSEI, Nr. 2, Comănești

Legislația modernă și literatura de specialitate consideră nevoile speciale ca pe o realitate cu caracter temporar sau permanent, apanajul întregii populații, considerând faptul că fiecare persoană se poate confrunta în mediul său cu probleme pe care nu le poate soluționa și care îl pun în situație de inferioritate față de standardele operaționale la acel moment. Această situație frustrantă poate fi de durată, se poate croniciza putând crea situații clasice de inadaptare cu puternice rezonanțe decompensatorii pentru individul în cauză sau poate fi depășită, gestionată și asimilată atât de persoana afectată cât și de mediul din care face parte. Depășirea situațiilor delicate, temporare sau de durată depinde prin urmare în mare măsură de mijloacele și resursele interne sau externe la care fiecare dintre noi poate face apel. Persoanele cu nevoi speciale se află în situația delicată de a face față realității înconjurătoare în prezența unui repertoriu larg de dificultăți. Acestea se întind de la dificultăți în înțelegere a limbajului și până la afecțiuni ce vizează căile esențiale de recepție și comunicare. Copiii cu nevoi speciale reprezintă categoria cu un grad maxim de vulnerabilitate. În sprijinul lor, societatea contemporană a marcat o serie de evoluții, de-a dreptul istorice, la nivelul mentalităților legate de persoanele cu nevoi speciale. Astfel, dacă în școala tradițională elevii cu cerințe educative speciale erau plasați în unități segregate, fiind considerați irecuperabili sau ineducabili, astăzi avem de-a face cu un sistem mult mai flexibil, pregătit de a face față avalanșei diversității umane. Școala pentru toți, prin educația integrată, este replica modernă a abordării socio-educative a copiilor cu nevoi speciale, o abordare ce pune în centrul strategiilor interesul superior al copilului și pornind de aici își propune proiectarea unor medii educaționale incluzive în care fiecare elev este sprijinit în a-și dobândi autonomia în propria-i dezvoltare. Atitudinile sociale referitoare la persoanele cu nevoi speciale au evoluat de-a lungul timpului, în funcție de tipul de societate, trecând de la refuzul absolut până la exigența actuală de integrare a acestor persoane în societate. Conceptul de calitate a vieții reflectă necesitatea asigurării unui nivel minim de condiții de trai și de dobândire a mijloacelor de subzistență astfel încât orice persoană aflată în dificultate să poată duce o viață decentă și plină de sens, în concordanță cu sistemul propriu de valori- așteptări și cu nivelul de dezvoltare socio-

economică a societății din care face parte. Declarația de principiu UNESCO, din anul 1979, trasează liniile generale de implicare a statelor în sprijinirea persoanelor cu nevoi speciale:

- * educația va avea aceleași obiective pentru toți copiii, cu adaptări specifice pentru a asigura integrarea elevilor cu cerințe educative speciale;

- * resurse egale pentru toți copiii și alocarea acestora pentru a răspunde nevoilor specifice ale persoanelor cu nevoi speciale;

- * individualizarea serviciilor de educație specială;

- * toți copiii trebuie să beneficieze de educație în condițiile adecvării cadrelor educaționale astfel încât să fie evitată discriminarea sau segregarea elevilor cu cerințe educative speciale;

- * fiecare țară va elabora strategii adecvate de integrare a persoanelor cu nevoi speciale în colectivitate; Dorel Ungureanu (Educația integrată și școală inclusivă, Editura de Vest, 2000) subliniază necesitatea reinstaurării echității și justiției în educație făcând trimitere la o sintagmă din domeniul sociologia educației – democratizarea educației în 3 timpi:

- * asigurarea dreptului la educație – apare o discrepanță între reglementările legale, ce garantează dreptul la educație fiecărui copil, și practica educațională, ce demonstrează inconsecvența și caracterul limitat al aplicării legislației în domeniu (copii necuprinși în sistemul educațional, ofertă educativă neadecvată valoric necesităților educaționale, segregare educativă a copiilor deficienți); se pornește de la premiza că toți copiii au dreptul la educație indiferent de particularitățile individuale;

- * asigurarea accesului real la educație – pe lângă dreptul legal la educație sunt indispensabile o serie de facilități, oportunități și condiții favorizante includerii elevilor cu cerințe educative speciale; accesul la educație constituie o fațetă a accesului în societate: accesibilizarea mediului ambiant, acces la informații și comunicare, mediere pe piața muncii, protecție socială, accesul la viața de familie;

- * egalizarea șanselor tuturor educabililor – școala are misiunea de a-și folosi resursele astfel încât fiecare copil să beneficieze de acestea în mod egal; egalitatea șanselor implică egalitatea în obligații și responsabilități. A. Gherguț descrie componentele fundamentale ale asistenței psihopedagogice și sociale a persoanelor cu nevoi speciale:

- * psihologică- face referire la cunoașterea particularităților specifice dezvoltării psihice a persoanei și a tuturor componentelor personalității, la modul de manifestare a comportamentului în diferite situații, identificarea căilor de terapie, recuperare, compensare a funcțiilor și proceselor psihice afectate, la asigurarea unui cadru de securitate și confort afectiv pentru menținerea echilibrului psihic și dezvoltarea armonioasă a personalității;

* pedagogică – evidențiază problemele specifice în educarea, instruirea și profesionalizarea persoanelor cu diferite tipuri de deficiențe, se referă la adaptarea obiectivelor și metodelor de învățământ la cerințele impuse de particularitățile dezvoltării persoanelor cu cerințe educative speciale și la asigurarea unui cadru optim de pregătire astfel încât fiecare subiect supus educației să asimileze un minimum de cunoștințe și deprinderi practice necesare integrării școlare;

* socială – se referă la promovarea și susținerea unor politici coerente precum și organizarea unor servicii eficiente pentru protecția persoanelor cu nevoi speciale, la informarea opiniei publice cu privire la responsabilitatea civică a membrilor comunității față de persoanele aflate în dificultate, la acțiuni de prevenire și combatere a manifestărilor de inadaptare socială sau de marginalizare a persoanelor cu nevoi speciale și la inserția bio-psihosocio-culturală a persoanei în realitatea socială actuală sau în schimbare pe axele familială, școlară, profesională și socială(Gherguț A.,2007). Comitetul pentru drepturile omului propune ca termenul de discriminare să fie înțeles ca orice distincție, excludere, restrângere sau preferință care se bazează pe unul din motivele: rasă, culoare, sex, limbaj, opinie religioasă, politică sau de alt fel, origine națională sau socială, stare materială, abilitatea sau orice alt statut, distincție care are scopul sau efectul de a deteriora sau de a elimina recunoașterea și exersarea de către toate persoanele, pe picior de egalitate, a tuturor drepturilor și a libertăților. Discriminarea desemnează totalitatea atitudinilor și comportamentelor prin care anumitor indivizi și grupuri li se refuză drepturile și oportunitățile existente pentru alți indivizi și grupuri, în cadrul uneia și aceleiași societăți politice. Discriminarea este o acțiune individuală, dar dacă membrii aceluiasi grup sunt tratați sistematic în mod similar, acesta constituie și un patern social de comportament agregat. (Aprodu D. 2006, pag.11). Prin lipsa de coordonare a influențelor în procesul integrării persoanelor cu nevoi speciale se poate obține efectul invers, al izolării acestora în cadrul comunităților. De aceea specialiștii recomandă o bună coordonare a programelor de integrare/normalizare și nu în ultimul rând semnificarea factorului afectiv ce ghidează constructiv intervențiile specialiștilor și membrilor comunităților. Este necesară reconsiderarea strategiilor de acțiune prin mutarea accentului de la problemele sociale și mediul fizic la cele psihologice, specifice persoanelor cu nevoi speciale. În literatura de specialitate autori ca D. Popovici, A. Gherguț, D. Ungureanu, consideră normalizarea, educația integrată și psihopedagogia integrării o replică dată sistemului de învățământ clasic, bazat pe instituții tradiționale, incapabile să satisfacă, datorită modului de organizare, nevoile educaționale ale tuturor elevilor și în mod deosebit pe cele ale elevilor cu nevoi speciale – cerințe educative speciale. Psihopedagogia integrării și normalizării face parte din domeniul

psihopedagogiei speciale și s-a constituit aproximativ în anii 60, constituindu-se ca argumentare științifică a faptului că și copiii cu cerințe educative speciale pot avea acces la educație, indiferent de sistemul de învățământ. Educația integrată s-a impus încă din anii '60 pe fondul cercetărilor și experimentelor efectuate în domeniul psihopedagogiei și ca efect al necesității respectării unor drepturi fundamentale ale omului, de importanță dominantă fiind dreptul la educație, egală pentru toți, adecvată posibilităților fiecăruia. Debutul integrării în colectivitate, a persoanelor cu nevoi speciale, a avut loc în țările scandinave impunându-se treptat normalizarea ca teorie și acțiune.

Copilul cu cerințe educative speciale, pentru a i se garanta o integrare socială și școlară satisfăcătoare, are nevoie de:

*condiții de stimulare și sprijin a dezvoltării din cele mai timpurii perioade; adaptarea curriculum-ului la posibilitățile individuale;

*flexibilitate didactică;

*individualizarea educației;

*protecție specială;

*programe individualizate de intervenție;

*integrare școlară și socială;

Profesorul itinerant poate juca, alături de ceilalți parteneri, un rol important în facilitarea accesului copiilor cu nevoi speciale la o integrare optimă în mediul școlar.

Promovarea educației integrate și a serviciilor educaționale de sprijin, prin cadre didactice specializate, trebuie să devină o realitate școlară generalizată la nivelul întregului sistem de învățământ, în măsura în care dreptul la educație este garantat prin lege pentru toți copiii.

Bibliografie:

1. Gherguț Alois: Psihologia persoanelor cu cerințe speciale. Strategii de educație integrată, Polirom, Iași, 2001;
2. Gherguț Alois: Sinteze de psihopedagogie specială, Polirom, Iași, 2005;
3. Mara D., Strategii didactice în educația incluzivă, Editura Didactică și Pedagogică, București, 2004;
4. Verza Emil; Păun Emil, Educația integrată a copiilor cu handicap, As. RENINCO, UNICEF, București, 1998;
5. Vărășmaș Ecaterina, Introducere în educația cerințelor speciale, Ed. CREDIS; Universitatea din București, 2004;

6. Vrășmaș Ecaterina, Dificultăți de învățare în școală, Editura V&I INTEGRAL, București, 2007;
7. Vrășmaș Traian, Învățământul integrat și/sau incluziv, Editura Aramis, București, 2001;
8. Vrășmaș Traian, Școala și educația pentru toți, Ed. Miniped, București, 2004;
9. Ungureanu, D., Educația integrată și școala incluzivă, Editura de Vest, Timișoara, 2000.

METODE ȘI TEHNICI DE EVALUARE

METODA RAI

Prof.înv. primar Daniela Dumitrașcu

Școala Gimnazială „Ionel Teodoreanu” Iași

Evaluarea reprezintă o componentă importantă în procesul învățământ având rolul de a regla, optimiza și eficientiza activitățile de predare-învățare.

Este un demers care susține învățarea, permite și stimulează autorefecția, autocontrolul și autoreglarea. Pe lângă metodele de evaluare tradiționale, cele moderne oferă o paletă largă de dobândire de competențe pentru întreaga viață (de investigare, de prelucrare și interpretare).

Metodele și tehnicile moderne de evaluare vor antrena elevii, îi vor atrage pentru a finaliza sarcinile de lucru propuse. Hărțile conceptuale, metoda RAI, proiectul, portofoliul, tehnica 3-2-1 pot fi caracterizate ca fiind atractive, incitante, stimulative, eficiente. Acestea îmbină cooperarea cu competiția, implică activ elevii, permite reactualizarea și fixarea cunoștințelor dintr-un domeniu, pe o temă dată, exersează abilitățile de comunicare interpersonală, capacitățile de a formula un răspuns potrivit .

Un demers de evaluare aplicat la clasă care a condus la creșterea rezultatelor elevilor a fost Metoda RAI.

Are ca obiectiv stimularea și dezvoltarea capacităților elevilor de a comunica prin întrebări și răspunsuri despre ce tocmai au învățat. Numele acestei metode provine de la Răspunde-Aruncă- Investighează și poate fi utilizată în orice moment al activității, fie frontal sau în grup. Sunt investigate rezultatele obținute în urma predării-învățării, printr-un joc de aruncare a unei mingi mici și ușoare de la un elev la altul.

Elevul care aruncă mingea trebuie să adreseze o întrebare din lecția predată celui care o prinde, iar acesta răspunde la întrebare și apoi aruncă mai departe altui coleg, punând o nouă întrebare.

Cel care aderează la întrebare trebuie să cunoască și răspunsul întrebării adresate.

Elevul care nu cunoaște răspunsul iese din joc, iar răspunsul va veni din partea celui care a pus întrebarea. Acesta are ocazia de a mai arunca încă o dată mingea și de a adresa o întrebare.

În cazul în care, cel care interoghează este descoperit că nu cunoaște răspunsul la propria întrebare, este scos din joc, în favoarea celui căruia i-a adresat întrebarea.

Eliminarea celor care nu au răspuns corect sau a celor care nu au dat nici un răspuns, conduce treptat la rămânerea în grup a celor mai bine pregătiți.

Exemple de întrebări

În ce anotimp suntem ?

Când începe un nou an?

Ce se întâmplă cu apa ?
Ce culoare are zăpada ?
Ce jocuri sportive știi ?
Cât fac 3x9 ?
Care sunt formele de relief ?
Ce ți s-a părut interesant în lecția de astăzi ?
Care sunt părțile corpului ?
Ce știi despre Sfintele Paști ?
Care sunt ideile principale ale lecției ?
Despre ce ai învățat în lecția.....?
Cum justifici faptul că.....?
Ce ai vrea să mai afli în legătură cu tema studiată ?
Cum consideri că ar fi mai avantajos să.....sau să.....?

Această metodă prezintă numeroase avantaje:

poate fi adaptată la orice vârstă, oricărui tip de conținut, pentru orice domeniu, stimulează implicarea activă în sarcină a elevilor, reprezintă un exercițiu de promptitudine, reduce stresul, sunt antrenați în acest joc cu mingea, chiar și elevii timizi, sunt simți încurajați să comunice și să participe, descurajează practicile de speculare sau de învățare doar pentru notă.

Dar ca orice lucru supus perfectării, tehnica prezintă și dezavantaje:

nu pot fi anticipate întrebările pe care le aștepți din partea colegilor, nu știi dacă mingea îți va fi sau nu aruncată, un număr mai mare de mingi ar crea dezordine, mingea unui grup care ar cădea ar distrage atenția celorlalte grupuri – dacă metoda se folosește pe grupe, elevii sunt tentați să-i scoată din „joc” pe unii colegi sau să se răzbune pe alții, adresându-le întrebări prea dificile pentru ei, neimplicarea unor elevi sau etichetarea elevilor care au nevoie de mai mult timp pentru formularea întrebărilor/ răspunsurilor timpul necesar din partea profesorului pentru pregătirea materialului preliminar.

Am oferit ca text suport „Pielea fermecată”(poveste populară românească)

A fost odată un flăcău care dorea să se însoare. Ochise el o fată bogată, dar leneșă, de nu cred că mai era alta pe lume ca ea. Flăcăul nu se uită la asta și o ceru de la părinții ei de nevastă. Aceștia i-o dădură, cu condiția să nu o pună la nici un fel de treabă și mai ales să nu o bată. Flăcăul nostru a fost de acord; au făcut nunta, după care tinerii însurăței s-au mutat la casa lor. Trecură câteva zile de la nuntă. Flăcăul nu a pus-o pe fata leneșă la nici o muncă. Ea stătea toată ziua și nu făcea nimic. Toată treaba în casă o făcea flăcăul. După câteva zile însă, îi arată nevastei lui celei leneșe o piele de oaie și îi spuse cam așa:

– Iată, dragă nevestică, pielea asta este fermecată și va face tot ce îi vei porunci. Ea se pricepe la orice fel de treabă!

Și, uitându-se la piele, flăcăul se prefăcu că îi vorbește:

– Pielicică! Iacă, de acum înainte aceasta este stăpâna ta! Să faci tot ce îți poruncește ea, ai auzit? Că de nu, apoi vai va fi de tine! Ce vei păți, numai tu vei ști! Tu, dragă nevestică, tot ce trebuie să faci este să îi poruncești, și de nu o vrea să te asculte, apoi lasă pe mine, că îi voi arăta eu ei!

Mai zise flăcăul ce mai zise, apoi plecă să își facă treaba. Nevestii i se făcu sete; căută apă în cofă, dar nu mai găsi nici un strop.

– Pielicică! Du-te, drăguță, și adă o cofă de apă, că îmi este o sete de nu mai pot!

Pielicica, pace! Nu se mișca deloc.

– Pielicică, mătură!

Pielicica nici gând să se miște.

– Pielicică, fă mâncare! Pielicică, fă aia, fă cealaltă...

Aș! Pielicica nici vorbă să facă ceva!

– Lasă, că o veni el bărbatul meu și te-oi spune eu că nu ai vrut să mă ascuți, și atunci vei vedea tu ce vei păți!

Seara, când veni flăcăul acasă, femeia sări să îi spună ce a pățit ea cu pielea:

– Iacă, bărbățele, pielicica nu a vrut să mă asculte, nu a vrut să facă nimica!

– Așa s-a întâmplat? întrebă bărbatul pe un ton șiret. Ei, ia stai tu, pielicică afurisită, că îți arăt eu ție! Hai, ia-o în spate, nevastă dragă, să o învăț eu minte!

Și, punând mâna pe un băț ce îl avea la îndemână, începu a bate la pielea din spinarea nevestei pe unde nimerea: pe piele, pe spinarea leneșei...

– Las-o, bărbate, săraca! se rugă biata nevestică, văzând că bărbatu-său nu se mai oprește din bătaie. Las-o, săraca, o doare! Iart-o!

– Nu, măi femeie, las-o să o învăț minte!

Și după ce îi mai trase câteva, flăcăul luă pielea de pe spinarea nevestei și o atârână într-un cui.

– Ei, lasă, pielicică, numai să nu mai faci tu treabă! Măine seară, de îmi va mai spune nevasta că nu ai făcut nimic, o vei păți și mai rău ca în seara asta!

A doua zi, omul plecă din nou la treaba lui. Rămasă singură acasă, nevasta începu să facă tot felul de treburi: fugi după apă, aduse lemne pentru foc, mătură, făcu mâncare, aranjă lucrurile prin casă.

Ajuns seara acasă, omul nostru își dete seama că femeia munci toată ziua. Se făcu însă că nu vede și puse iar mâna pe piele și pe băț:

– Ei, nevastă, nici acum nu te-a ascultat? Nici acum nu a vrut să facă treabă pielicica?

– Da a făcut săraca, cum să nu facă! Și m-a ascultat! Las-o, nu o mai bate, sărăcuța!

– Ei, dacă e așa, atunci o iert! zise omul, zâmbind pe sub mustață.

Dragi copii, voi ce părere aveți despre lecția pe care i-a dat-o flăcăul nevestei leneșe?

Participanții sunt așezați în cerc. Mingea este aruncată de la un elev la altul. Cel care aruncă mingea trebuie să adreseze o întrebare din lecția predată celui care o prinde.

Cel care prinde mingea trebuie să răspundă corect la întrebare și apoi aruncă mai departe altui coleg, punând o nouă întrebare. Elevii care nu știu răspunsul la întrebare sunt excluși. Se pot adresa întrebări de tipul:

- Cum se numește titlul lecturii?
- Ce alte povești populare cunoști?
- Care sunt personajele?
- Ce dorea să facă fata?
- Ce s-a întâmplat cu fetica?
- Cine a ajutat-o?
- Ce voia bărbatul să facă?
- Cum și-a arătat fata recunoștința?
- Care este învățătura care se desprinde din text?
- Spuneți un proverb despre muncă/lene?

Bibliografie:

Pânișoară, I.-O. , Oprea, C. L., Chirca, R. (2019). Metode de învățământ. Perspective moderne.

Pânișoară, I.-O. Manolescu, M. (coord.). *Pedagogia învățământului primar și preșcolar*. Vol. I. Iași: Editura Polirom

Educația în vremurile moderne - Exemple de bune practici

Prof. Ioana Dumitrescu

Liceul Teologic Adventist Ștefan Demetrescu, București

MODERN LIVING - LESSON PLAN

TIME: 50 MINUTES

NUMBER OF STUDENTS: 30

GRADE: 11th

TEXTBOOK: UPSTREAM - Bob Obee, Virginia Evans, Express Publishing, 2003

CLASS LEVEL: UPPER - INTERMEDIATE

TOPIC: MODERN LIVING

SKILLS: writing, speaking

LANGUAGE FOCUS: Adjectives and adverbs

AIMS: by the end of the lesson the students will be able to:

1. To observe the difference between adverbs and adjectives with the same form
2. To practice the difference between adjectives and adverbs in some exercises
3. Compare and contrast two items using adjectives, adverbs and linkers

AIDS: textbook, handouts, whiteboard

WARMING-UP: T greets the students and asks them how are they feeling, asks about the absentees

TIME: 2 min

HOMEWORK CHECK: T asks the students to read their homework and has them correct the mistakes they notice.

TIME: 5 min

ACTIVITY 1:

AIMS: To observe the difference between adverbs and adjectives with the same form

TIME: 13 min

INTERACTION: T-S/S-T

PROCEDURES: Teacher begins the activity by writing some sentences on the board and asking students to notice the difference (e.g. What a wonderful dress!/ She dresses wonderfully!). Then she gives Ss 3 examples with different adverbs and elicits from them the rules regarding the place of the adverb. Ss extract the spelling rules from the T's examples and then the T points out some exceptions. The T also points out the two types of adjectives and some exceptions regarding the transformation of adjectives into adverbs.

ACTIVITY 2:

AIMS : To practice the difference between adjectives and adverbs in some exercises

TIME: 10 min

INTERACTION: T-S/S-T/S-S

PROCEDURES: T asks the students to fill in the correct form of the adverbs in exercise 2 page 92. They work in pairs and the answers are checked with the whole class. Then, the T gives Ss a set of adjectives and asks them to use the adjectives in the correct adverbial form. (ex 3 page 92).

ACTIVITY 3:

AIMS: Compare and contrast two items using adjectives, adverbs and linkers

TIME: 15 min

INTERACTION: T-S/S-S/S-T

PROCEDURES: T gives Ss some handouts with two images, a set of notes about city life vs country life and some useful expressions. The students build up sentences comparing and contrasting the two situations. They work in pairs and the answers are read in the class.

ACTIVITY 4: EVALUATION

TIME: 5 min

- The teacher evaluates along with the students the lesson and checks if the aims have been achieved

HOMEWORK: T gives the students a short handout with a list of adjectives and asks them to turn them into adverbs. Using these adjectives and adverbs, the Ss will write an argumentative essay (25-30 lines) about the advantages and disadvantages of modern living.

Bibliografie: UPSTREAM - Bob Obee, Virginia Evans, Express Publishing, 2015

MISSION 2 - Virginia Evans, Jenny Dooley, Express Publishing, 2009, p. 165

Handout:

- 8 Look at the notes and the useful expressions, then compare and contrast the two pictures.

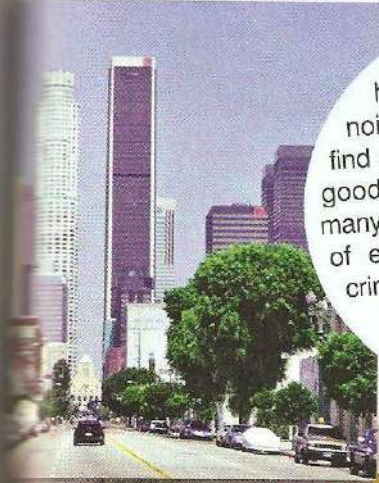

City life

high pollution levels, noise, traffic jams, easy to find a job, open-minded people, good public transport system, many schools, hectic lifestyle, lots of entertainment facilities, high crime rate, unfriendly people, many hospitals, small houses, stressful, etc

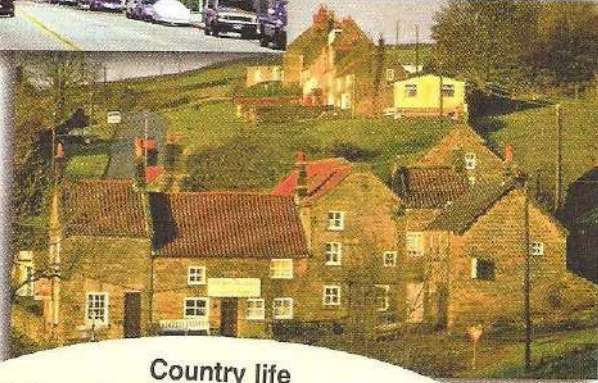

Country life

healthy, picturesque surroundings, poor entertainment, monotonous, poor public transport system, relaxing, friendly people, intruding people, low crime rate, low pollution levels, few schools/hospitals, larger houses, isolated, no variety of jobs, etc

Useful expressions: although, unfortunately, whereas it is, both, compared to, generally, on the contrary, different to, however, too, also, in comparison to, etc

eg. *Life in the city is very **different to** life in the country. Life in the city is more stressful **in comparison to** life in the country, etc.*

PROIECT DIDACTIC

DATA: 12. 11. 2023

UNITATEA ȘCOLARĂ: Școala Gimnazială Nr.29, Galați

CLASA PREGĂTITOARE B „Dăruiește bucurie!”

PROFESOR ÎNV. PRIMAR: Dumitrescu Sorina

ARIA CURRICULARĂ: Limbă și comunicare

DISCIPLINA: Comunicare în limba română

UNITATEA TEMATICĂ: Care este superputerea mea?

SUBIECTUL LECȚIEI: Sunetul [e] și literele E și e. Text aplicativ- „Prietenia”

FORMA DE REALIZARE: activitate integrată

TIPUL LECȚIEI: transmitere de noi cunoștințe

DISCIPLINE INTEGRATE: Dezvoltare personală

Arte vizuale și abilități practice

Muzică și mișcare

SCOPUL LECȚIEI : însușirea de noi cunoștințe

Competențe specifice :

Comunicare în limba română

- 1.1. Identificarea semnificației unui mesaj scurt, pe teme familiare, rostit clar și rar;
- 1.2. Identificarea unor informații variate dintr-un mesaj scurt, rostit clar și rar;
- 1.3. Identificarea sunetului inițial și/ sau final dintr-un cuvânt, a silabelor și a cuvintelor din propoziții rostite clar și rar;
- 2.1. Pronunțarea clară a sunetelor și a cuvintelor în enunțuri simple;
- 3.1. Recunoașterea unor cuvinte uzuale, din universul apropiat, scrise cu litere mari și mici de tipar;

- 3.2. Identificarea semnificației unei/ unor imagini care prezintă întâmplări, fenomene, evenimente familiare;
4.1. Trasarea elementelor grafice și a conturilor literelor, folosind resurse variate.

Competențe integrate:

Dezvoltare personală

- 2.1. Recunoașterea emoțiilor de bază în situații simple, familiare;
2.2. Identificarea regulilor de comunicare în activitatea școlară;
3.2. Aplicarea unor tehnici simple care sprijină învățarea și succesul școlar.

Arte vizuale și abilități practice

- 2.2. Exprimarea ideilor și trăirilor personale, în aplicații simple, specifice artelor vizuale.

Muzică și mișcare

- 2.1. Cântarea în colectiv, asociind mișcarea sugerată de text;

OBIECTIVE OPERAȚIONALE:

a) Cognitive:

- OC1. Să numeroteze imaginile în ordinea întâmplărilor din povestea „Prietenia”;(Axa principalelor evenimente)
OC2. Să identifice enunțurile adevărate sau false pe baza textului audiat;
OC3. Să citească global unele cuvinte din poveste prin asociere cu imaginile corespunzătoare;
OC4. Să identifice poziția corectă a sunetului [e] ;
OC5 Să realizeze legătura sunet – semn grafic;

b) Afective:

- OA1. Să manifeste interes pentru activitate implicându-se activ;
OA2. Să-și exprime emoțiile, marcând cu un emoticon imaginea/ momentul din poveste care l-a făcut fericit .

c) Psihomotorii:

- OM1. Să folosească corect instrumentele de lucru, lipind imaginile pe Axa principalelor evenimente;
OM2. Să mențină ordinea pe parcursul activității respectând regulile clasei;

OM3. Să execute mișcările necesare realizării din sârmă plușată a literei E.

STRATEGIA DIDACTICĂ:

1. Procedurală:

- conversația, axa principalelor evenimente, legături invizibile, observația, explicația, jocul didactic, exercițiul, metoda fonetică, analitico-sintetică.

2. Materială:

- display interactiv, cărți de joc- imagini din poveste , lipici, caiete auxiliare, Jurnal de învățare, sârme plușate.

3. Forme de organizare:

- frontal, individual.

4. Temporale: 45 minute – 10 minute activități recreative.

5. Spațiale: sala de clasă.

6. Forme de evaluare: observarea sistematică a comportamentului elevilor, aprecieri verbale.

BIBLIOGRAFIE :

📖 „Citesc cu Ghiozdănel” Caiet de lectură. Editura SINAPSIS

📖 file:///C:/Users/Acer8/Desktop/2_Caiete%20pentru%20vizualizare%20tabl%C4%83/Citesc%20cu%20Ghiozd%C4%83nel_lectura_clasa%20P_interior.pdf

📖 **Programe școlare aprobate prin Ordin al Ministrului Educației Naționale Nr. 3418/ 19.03.2013**

📖 Molan, Vasile, Didactica disciplinelor – Comunicare în limba română și limba și literatura română din învățământul primar, Editura MINIPED (2014)

DESFĂȘURAREA ACTIVITĂȚII

ETAPELE LECȚIEI	OB. OP.	CONȚINUTUL ȘTIINȚIFIC		STRATEGII DIDACTICE			EVALUARE
		Activitatea învățătoarei	Activitatea elevilor	Metode și procedee	Mijloace de învăț.	Forme de organizare	
<i>1. Moment organizatoric</i>	OA1 OM2	Se asigură condițiile necesare desfășurării în condiții optime a orei de Comunicare în limba română: - aerisirea sălii de clasă - amenajarea spațiului de desfășurare a activității - pregătirea materialului didactic. Elevii sunt rugați să fie atenți pe tot parcursul orei.	Se pregătesc pentru activitate			Frontal	
<i>2. Captarea atenției</i>	OC1 OA1	Propun copiilor să urmărească o poveste animată cu personaje simpatice, numită „Podul” Copiii urmăresc cu atenție povestea animată, apoi răspund la următoarele întrebări: Ce vaa impresionat cel mai mult? Cum au reușit iepurașul și ratonul să treacă podul? Ați fost vreodată în situația în care ai	Elevii ascultă cu atenție. Elevii răspund întrebărilor	Conversația Explicația Observația	https://www.youtube.com/watch?v=yf6fEvWsz1A linkul cu activități	Frontal	Observarea sistematică

		rezolvat o problemă bazându-te pe ajutorul unui prieten? Ați putea oare să dați nume celor două personaje care să înceapă cu sunetul [e]. Spuneți ceva despre iepurașul Eli și despre ratonul Ema?	adresate astfel încât concluzia să ducă la noțiunea de prieten/prietenie. Copiii alcătuiesc propoziții despre cele două personaje.	Conversația	multi-media display interactiv		
4. Anunțarea temei și a obiectivelor operaționale	OA1	Se anunță tema „Sunetul [e] și literele E și e ” și se explică obiectivele lecției într-o manieră accesibilă elevilor. Voi scrie titlul pe tablă.	Elevii ascultă cu atenție explicațiile.	Conversația Explicația		Frontal Individual	Observarea sistematică Apreciere verbală
5. Dirijarea învățării	OC1 OC3 OC4 OC5 OM1 OM2 OA1 OA2	Împart elevilor plicuri ce conțin cartonașe cu imagini din povestea „Prietenia”. Cer elevilor să audieze povestea și să ordoneze pe axa principalelor evenimente cartonașele(cărți de joc) în funcție de succesiunea evenimentelor. Verific dacă au ordonat corect cartonașele. Invit copiii să alcătuiască propoziții pe baza imaginilor ordonate cronologic și să lipească pe Jurnalul de învățare cartonașele, respectând ordinea cronologică. Desenează un emoticon în dreptul imaginii care te-a făcut fericit.	Elevii ordonează cronologic imaginile. Copiii alcătuiesc propoziții pe baza imaginilor. Copiii lipesc cartonașele.	Activitate dirijată în timpul primei lecturi(ADL) Explicația și demonstrația Axa principalelor evenimente Exercițiul	Jurnal de învățare Plicuri cu imagini Caietele auxiliare	Frontal Individual	Observarea sistematică a ordonării pe axă Apreciere verbală

		<p>Prezint cuvintele asociate personajelor. Invit copiii să le citească global etichetele: EMIL, ERIC, PRIETENI, FRUNZE.</p> <p>Poți să îmi spui unde scrie EMIL? Poți să îmi spui unde scrie ERIC? Te rog să citești aici!(FRUNZE)</p> <p>Solicit elevilor să despră în silabe cuvintele citite global, să le reprezinte grafic și să identifice poziția sunetul [e]în cuvinte.</p>	<p>Copiii citesc global etichetele asociate imaginilor. Copiii fac exerciții de asociere a cuvântului cu imaginea corespunzătoare.</p> <p>Copiii realizează pe Jurnalul de învățare schema cuvintelor citite global, colorează bulina corespunzătoare sunetului e, localizează poziția sunetului în cuvânt.</p>	<p>Metoda citirii glabale</p> <p>Metoda fonetică, analitico-sintetică</p> <p>Conversația</p> <p>Demonstrația</p> <p>Exercițiul</p> <p>Exercițiul</p>	<p>Etichete cuvinte Imagini personaje , cuvinte</p>	<p>Individual frontal</p>	<p>Observarea sistematică a modului de realizare a sarcinii</p> <p>Apreciere verbală</p> <p>Observarea sistematică a modului de completare a schemei cuvântului</p> <p>Apreciere verbală</p>
6.Asigurarea retenției și a transferului	OM1 OM2 OM3	<p>Prezint litera E și o realizez din sârmă plușată, evidențiind elementele componente. Invit copiii să realizeze litera.</p> <p>Joc didactic: Eu rostesc cuvinte, iar elevii ridică mâna stângă sus, dacă e</p>	<p>Rezolvă sarcina de lucru.</p> <p>Reacționează după regulile enunțate.</p>	<p>Exercițiul</p> <p>Jocul</p>	<p>Sârmă plușată</p>	<p>Individual</p> <p>Frontal</p>	<p>Apreciere verbală</p>

		se aude la început, pun mâna pe nas, dacă e se aude în interiorul cuvântului, ridică mâna dreaptă sus dacă e se aude la final					
7. Realizarea feed-back-ului Activitate recreativă	OM2 OC2 OA1 OM3 OA2	<p>La finalul activității se vor bifa obiectivele atinse.</p> <p>Recitesc textul „Prietenia” sau invit unul dintre copiii care știe să citească.</p> <p>Solicit completarea unui tabel, bifând în dreptul enunțurilor adevărate.</p> <p>Se interpretează în colectiv cântecul „Acum e toamnă, da!”, strofele corespunzătoare vocalelor învățate: a, i și e, repetându-se încă o dată strofa cu vocala e.</p>	<p>Copiii identifică enunțurile adevărate sau false pe baza textului audiat;</p> <p>Elevii cântă</p>	<p>Conversația</p> <p>Explicația</p> <p>Cântecul</p>	Caiete auxiliare	<p>Frontal</p> <p>Individual</p> <p>În colectiv</p>	<p>Aprecieri verbale</p> <p>Observarea sistematică a rezolvării sarcinii în mod independent</p>
8. Evaluarea performanței	OA2	Se fac aprecieri verbale individuale și colective cu privire la activitatea elevilor. Completez catalogul electronic cu aprecieri acolo unde este cazul.	Elevii ascultă și primesc aprecierile.	Conversația		Frontal Individual	Aprecieri verbale

ANEXA 1

PRIETENIA

Emil e băiatul, Eric e câinele. Ei sunt prieteni. Se joacă împreună în fiecare anotimp.

Primăvara, înfloresc pomii și crește iarba. Vremea se încălzește și Emil îl dresează pe Eric. El trebuie să-i aducă bățul.

Vara, căldura arzătoare a soarelui, zborul fluturașilor și câmpul înflorit aduc fericirea în inimile tuturor. Veseli, cei doi se

joacă cu mingea

— Prinde mingea, prietene!

— Ham-ham! răspunde cățelul. Și lovește ușor cu botul mingea albastră.

Toamna, frunzele cad, zilele sunt mai scurte și vremea se răcește. Eric îl însoțește pe Emil până la școală.

Iarna, alergând prin plăpumica de ninsoare, băiatul și cățelul fac un om de zăpadă împreună.

Oricum ar fi vremea afară, cei doi sunt de nedespărțit.

ANEXA 2

Ascultă povestea. Numerotează imaginile în ordinea întâmplărilor din poveste.



Lipește și ordonează pe Axa evenimentelor imaginile numerotate.
Bifează în dreptul enunțurilor adevărate. (prima coloană din stânga)

	Adevărat	Fals
Eric este un câine.	<input type="checkbox"/>	<input type="checkbox"/>
Emil este doctor.	<input type="checkbox"/>	<input type="checkbox"/>
Emil îl dresază pe Eric.	<input type="checkbox"/>	<input type="checkbox"/>
Vara, cei doi fac un om de zăpadă.	<input type="checkbox"/>	<input type="checkbox"/>
Mingea este albastră.	<input type="checkbox"/>	<input type="checkbox"/>



Școala Gimnazială Nr.49
Strada Vatra Luminoasă nr.99, Sector 2, București
Tel.: 021 250 24 44 Fax: 021 250 59 31
E-mail: office@scoala49.ro
Web: www.scoala49.ro

PROIECT EDUCAȚIONAL

ÎNTÂLNIRE LITERARĂ

INVITAT – SCRITOAREA CONTEMPORANĂ VERONICA D.
NICULESCU





Portret realizat de Zănoceanu Dan, elev în clasa a V-a B

ARGUMENT

Trăim ritmul accelerat al evoluției lumii contemporane și al acumulării progresive de informații. Acestea și-au pus amprenta asupra preocupărilor și modului de viață al oamenilor de azi. Toți suntem ocupați și ne-am îndepărtat de lumea cărților, iar televizorul, dispozitivele electronice și internetul au devenit pentru noi cele mai importante surse de informație. Facem din ce în ce mai rar *gestul* de a cumpăra o carte, de a intra într-o bibliotecă, de a citi o carte veche sau una nouă măcar. Tot ceea ce facem noi, adulții, reprezintă acțiunea viitoare care se va proiecta în viața celui mic, indiferent de statutul său, fiu sau elev, fiică sau elevă. Obiceiul sănătos de a citi o carte va fi îmbrățișat la un moment dat și de copii. Știm deja că ei învață imitând gesturile celor mari. Dincolo de aceste aspecte, mai este unul foarte important, poate cel mai semnificativ – întâlnirea cu cel care a scris cartea. Câți dintre elevi au avut ocazia să întâlnească scriitorul cărții preferate? Sau măcar scriitorul care a scris o povestire redată în manual? De multe ori au fost provocați să-și imagineze o astfel de întâlnire, să scrie o compunere despre o întâlnire cu scriitorul, dar deloc să participe la una.

Așadar, proiectul educațional pe care îl propun reprezintă o încercare de a repune în drepturi *cartea* și *scriitorul*, de a forma conexiunea copiilor cu plăcerea de a citi și implicit cu cel care a gândit cartea. Întâlnirile literare cu scriitorul în spațiul școlii, acolo unde își petrec copiii majoritatea timpului, conduc la redescoperirea lecturii ca plăcere, un izvor de cunoaștere continuă. Cred cu tărie că elevii au nevoie să cunoască scriitorul ca să înțeleagă cartea, parcursul acesteia. Mai cred, de asemenea, că prezența fizică a scriitorului contribuie la formarea sensibilității elevilor prin adoptarea constantă a rutinei lecturării. Prin urmare, scopul acestui proiect se concentrează în câteva cuvinte – apropierea elevului de carte prin scriitor. Aceasta este cheia.

DATELE PROIECTULUI EDUCAȚIONAL

SCOPUL PROIECTULUI

Stimularea interesului pentru lecturarea cărții/cărților prin cunoașterea scriitorului cărții. Este important ca elevul să cunoască modul în care gândește scriitorul, felul său de a percepe parcursul cărții, realitatea acesteia, totalitatea motivelor care au condus la scrierea cărții. Cu cât scriitorul se lasă descoperit, cu atât mai mult elevul se va simți mai atras de carte, îmbrățișând lectura.

DESCRIEREA ACTIVITĂȚILOR

Realizarea proiectului a fost posibilă datorită unui plan bine pus la punct. Acest plan s-a extins din ianuarie până în luna iunie 2023. În fiecare lună s-a desfășurat câte o etapă, așadar:

- În luna ianuarie, după o statistică a claselor, am efectuat analiza de nevoi, stabilind scopul proiectului, structura acestuia și grupurile țintă – elevii de gimnaziu din Școala Gimnazială Nr.49
- În luna februarie am conceput în format letric proiectul, prin stabilirea echipei de proiect și a obiectivelor
- În luna martie am corespondat cu invitata, prin intermediul editurii Polirom. Am stabilit cu dumneaei luna, ziua, ora întâlnirii și activitățile
- În luna aprilie, împreună cu echipa de proiect, am pregătit elevii claselor participante și am stabilit activitățile. Sub îndrumarea profesorului de limba și literatura română, elevii discută despre textele literare deja citite *O vară cu Isidor*, *Iarna lui Isidor*, *Cum e lumea* și *Lumea s-a lărgit dintr-odată*. Fiecare elev primește *Jurnalul cu dublă intrare* pentru a-și nota citate, paragrafe sau simple însemnări referitoare la textele parcurse. Pe baza acestor însemnări, în ziua stabilită întâlnirii, elevii poartă ulterior discuții despre text cu scriitorul invitat. În plus, există secțiunea specială a proiectului – *Culoarea textului* – unde elevii își aleg un moment, o situație din text care i-a impresionat și transpun totul în culoare, sub forma unor desene. Desenele sunt valorificate în ziua întâlnirii și, din nou, elevii discută cu scriitorul pe marginea acestora. Se creează un schimb deosebit de păreri și idei. Cei mici încearcă să intre cumva în mintea scriitorului în momentul în care acesta a creat un anumit episod, de exemplu cel în care Bianca fuge de la Zoo. Prin desen, dar și prin fragmentele însemnate se caută răspunsuri, iar în fața lor este scriitorul însuși.



Journalul meu de lectură



Sunt și mi-a plăcut

textul

Citate, secvențe din texte	Impresii, emoții, păreri personale, întrebări

- În luna mai activitatea se focusează pe organizarea întâlnirii din punct de vedere logistic. Se gândește așezarea elevilor în curtea școlii, se montează pentru verificare și vizualizare echipamentul audio. De asemenea, se verifică și se fixează camerele de fotografiat.
- În luna iunie are loc activitatea principala.

OBIECTIVELE PROIECTULUI

- ✓ Se urmărește formarea competențelor de înțelegere a textului literar de către un număr de aprox. 200 de elevi ai unității școlare în perioada ianuarie-iunie 2023.
- ✓ Se urmărește dezvoltarea competențelor de comunicare scrisă și orală a celor aprox. 200 de elevi, cât și îmbunătățirea și stimularea interesului pentru citit-scris.
- ✓ Se urmărește încurajarea schimbului de idei între participanți și invitată, prin implicarea acestora la activitatea principală a proiectului în data de 8 iunie.
- ✓ Se urmărește încurajarea schimbului între profesorii participanți, prin organizarea unei întâlniri la care vor participa aproximativ 10 cadre didactice reprezentante ale unității școlare, implicate în proiect, în data de 19 iunie
- ✓ Se urmărește ca proiectul să se încadreze în timpul prevăzut realizării, vizând în mod special activitatea principală căreia îi sunt alocate două ore.

GRUPUL ȚINTĂ

Clasele de gimnaziu din Școala Gimnazială Nr. 49, însoțite de profesoarele de limba și literatură română sau de către diriginți.

- ✓ Clasa a V-a A
- ✓ Clasa a V-a B
- ✓ Clasa a V-a C
- ✓ Clasa a V-a D
- ✓ Clasa a VI-a A
- ✓ Clasa a VI-a B
- ✓ Clasa a VI-a C
- ✓ Clasa a VI-a D
- ✓ Clasa a VII-a A
- ✓ Clasa a VII-a B
- ✓ Clasa a VIII-a A
- ✓ Clasa a VIII-a D

COORDONATOR PROIECT

Prof. Alexandra Dumitru

ECHIPA DE PROIECT

Director Prof. Petrescu Narcisa

Prof. Valentina Stoian

Prof. Ramona Gâță

Prof. Florina Popescu

Prof. Alina Vizitiu

Prof. Cristina Sărăcin

Prof. Monica Jugănar

Prof. Mădălina Drăgoi

Prof. Daniel Eftimie

Prof. Valentin Sin

LOCUL DESFĂȘURĂRII

Activitatea literară se desfășoară în curtea Școlii Gimnaziale Nr.49, într-un spațiu ce asigură o atmosferă caldă, prilenică discuțiilor despre cărți.

REZULTATE CALITATIVE ȘI CANTITATIVE

Obiectivele proiectului propus au fost atinse, astfel că sinergia scris-citit a dat rezultate calitative și cantitative. Componenta calitativă constă în faptul că elevii participanți au lucrat jurnalul cu dublă intrare în mod responsabil, conștientizând importanța acestuia pentru desfășurarea activității principale. De asemenea, desenele realizate de către elevi sunt dovezi ale unei munci calitative, înțelegând autorii desenelor importanța redării prin culoare a conținutului textual. Componenta cantitativă constă în faptul că elevii au fost deschiși să participe în număr foarte mare la întâlnirea literară, dovedind astfel că doresc să se apropie atât de literatură, cât și de scriitor în egală măsură.

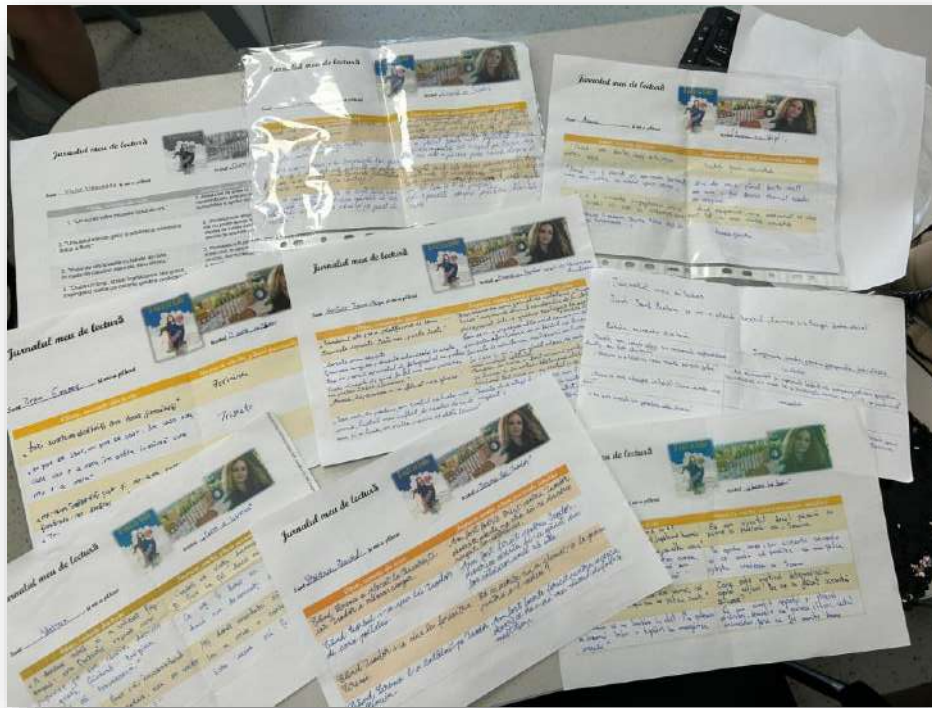

Angrid Cucușoreanu. Cum e lumea
 de Veronica D. Nicolae

1. Mesajul textului este că urșulețul descoperă lumea așa cum este ea în realitate, cu bună și cu rău. Întâlneste oameni buni apăsători cum ar fi Mama și oamenii răi care nu îl pot înțelege și îl conștientizează.
2. Întâlnirea mea este: Cum aș înțelege și scrierile literaturii pentru copii?
3. Momentul care m-a impresionat cel mai mult este acela în care el se întoarce acasă. El rememorează în gând drumul său sigurând că strădăște cu strădărea înapoi... prin valea presărată cu răuți, da, urmele fluturilor, și înainte prin viața uitată dechese...
4. Personajul Măriei m-a impresionat prin curajul de care a dat și prin capacitatea ei de a simți alături când lumea are nevoie.

Întâlnirea mea este: Cum aș înțelege și scrierile literaturii pentru copii?
 Momentul care m-a impresionat cel mai mult este acela în care el se întoarce acasă. El rememorează în gând drumul său sigurând că strădăște cu strădărea înapoi... prin valea presărată cu răuți, da, urmele fluturilor, și înainte prin viața uitată dechese...
 Personajul Măriei m-a impresionat prin curajul de care a dat și prin capacitatea ei de a simți alături când lumea are nevoie.





MONITORIZAREA ȘI EVALUAREA PROIECTULUI

Ultima activitate importantă din realizarea proiectului este monitorizarea acestuia, care se efectuează constant, încă din faza incipientă. Pe toată durata desfășurării proiectului se emit judecăți asupra următoarelor aspecte:

- ✓ Dacă s-au atins obiectivele urmărite prin proiect

- ✓ Dacă resursele umane și de timp au fost bine folosite
- ✓ Dacă activitățile propuse au îndeplinit standardele calitative, prin lucrarea responsabilă de către elevi a jurnalului cu dublă intrare și prin realizarea desenelor în conformitate cu realitățile textului

De asemenea, se realizează și evaluarea proiectului propus. Evaluarea acestuia se realizează prin fișele lucrate de către copii, mai exact realizarea individuală a jurnalului cu dublă intrare, și prin crearea unei expoziții a desenelor.

Pentru a folosi întregul potențial al monitorizării și evaluării trebuie luate în considerare următoarele:

- ✓ Verificarea planului proiectului
- ✓ Existența unei echipe de monitorizare
- ✓ Adaptarea obiectivelor și a activităților conform claselor de gimnaziu vizate
- ✓ Aplicarea unui chestionar în rândul elevilor pentru a măsura eficiența și relevanța proiectului
- ✓ Modalități de a continua proiectul

ACTIVITĂȚI DE PROMOVARE, MEDIATIZARE ȘI DISEMINARE



Întâlnirea literară se încheie cu o sesiune de autografe și de fotografii. Doamna scriitoare Veronica D. Niculescu a fost de acord să ofere autografe elevilor chiar și pe jurnalul cu dublă intrare, nu doar pe cărți sau desene. De asemenea, a avut deschiderea de a face poze cu elevii școlii noastre. Întâlnirea cu dumneaei va rămâne o amintire dragă tuturor, fiind

convinși, noi, cei implicați în proiect, că am contribuit prin această activitate la promovarea lecturii. Activitatea literară se găsește pe site-ul școlii www.scoala49.ro și pe pagina de Facebook a scriitoarei.

















PROIECT EDUCAȚIONAL

EVALUAREA ÎN ÎNVĂȚĂMÂNTUL PREUNIVERSITAR – între modern și tradițional

TEHNICI DE MODELARE A SISTEMULUI NERVOS CU AJUTORUL PLASTILINEI. MODELAREA ADN-ULUI PRIN DIFERITE STRATEGII CONCEPTE DE ELEVI

**Prof. DUROI DANIELA-ELENA
ȘCOALA GIMNAZIALĂ Nr. 13, TIMIȘOARA**

Strategiile moderne m-au ajutat foarte mult în ceea ce privește evaluarea elevilor. Aceștia au fost foarte receptivi și interesați de metodele de modelare cu ajutorul plastilinei. Fiecare elev din clasele a VII-a a venit la școală cu toate materialele necesare, iar cei care au uitat, creativi fiind, au improvizat și au realizat lucrări foarte reușite. Mulți dintre elevi erau pesimiști, crezând că nu o să reușească.

Scopul acestei evaluări a fost unul practic, deoarece voiam ca elevii mei să se simtă valorizați să înțeleagă că dacă fac puțin efort, reușesc!

La fel s-a întâmplat și la clasele a VIII-a, doar că nu a fost o evaluare, ci mai degrabă o încurajare și totodată un test pentru a observa câți elevi realizează astfel modelarea ADN-ului.

Am fost plăcut surprinsă, fiindcă majoritatea a făcut spirala ADN-ului cu ajutorul unor materiale diverse. Chiar și cei care au spus timp de trei ani că nu reușesc să deseneze, să realizeze ceea ce le-am solicitat, acum, cu un mare efort și multă răbdare am reușit să schimb ideea pesimistă a mai multor educabili, în prezent fiind foarte mândră de elevii mei.

Prin intermediul acestui proiect am reușit să valorizez toți elevii, chiar și pe cei care stăteau mereu într-un con de umbră. Metoda am gândit-o în funcție de grupa de vârstă, de sporirea potențialului formativ al metodelor clasice/ metode moderne, accentuând caracterul euristic și activ- participativ.

Selecția și combinarea metodelor propuse la nivelul școlii, le-am gândit în funcție de anumiți parametri, de anumite condiții ale învățării: obiective didactice, conținutul învățământului, caracteristici psihopedagogice, timp de încadrare (fiecare elev a realizat proiectul în timpul alocat orei de biologie).

Metoda folosită în acest proiect, indică modul de acționare pentru obținerea unor rezultate optime în procesul de învățare, respectiv reținerea mai bună, dar și vizualizarea corectă a acestui proiect. Această strategie a contribuit la sporirea eficienței formative a conținuturilor învățământului, prin antrenarea elevilor la o participare activă în procesul instructiv-educativ.

Rolul metodelor moderne aplicate la disciplina de biologie este acela de a promova interacțiunea și depășirea limitelor elevilor, ducând la o învățare activă, cu rezultate evidente.

Beneficiarii au fost toți elevii școlii, deoarece proiectele au fost expuse un timp îndelungat, tocmai pentru a valoriza potențialul creativ al elevilor, rezultatul muncii acestora, astfel încât acestea să fie cunoscute/ admirate atât de către elevii- creatori, cât și de către colegii acestora.

Resursele umane implicate: elevii claselor a VII-a și a VIII-a, iar materialele folosite au constat în: plastilină, faianță, carton, talere din plastic, șervețele etc. Elevii din clasele a VIII-a au avut posibilitatea alegerii, iar unele dintre ele au fost spectaculoase, dovedindu-se extrem de inventivi.

Prof: Duță Irinel-Marius

M2: Electrotehnică și măsurări tehnice

Clasa a IX-a C

Fișă de documentare

Măsurarea mărimilor electrice cu aparatul de măsură digital

(Măsurarea tensiunii electrice și a frecvenței)

Principalele mărimi de natură electrică pe care le putem măsura cu un aparat de măsură digital obișnuit (pe care să nu dăm o sumă foarte mare de bani) sunt :

- Tensiunea electrică
- Rezistența electrică
- Intensitatea curentului electric
- Frecvența
- Factorul de amplificare al tranzistorului

Aparatul pe care îl utilizăm este unul semi-profesional



El este produs de către firma velleman și este modelul DVM 345 DI.

În partea superioară conține un afișaj LCD (display cu cristale lichide), pe care este afișată valoarea numerică a mărimii de măsurat sub forma unui număr și a unității de măsură asociată acestui număr.

Butonul ROSU este de pornire/ oprire a aparatului.

B/L este folosit pentru aprinderea/ stingerea displayului, dacă utilizăm aparatul în condiții de întuneric.

Butonul AC/DC este folosit pentru a trece aparatul din măsurarea în curent continuu în măsurarea în curent alternativ.

În partea inferioară, ne interesează pentru lecțiile de astăzi borna COM- unde introducem testerul de culoare neagră și borna V/ Ω unde introducem testerul de culoare roșie.

În partea centrală, este aflat comutatorul rotativ, cu ajutorul căruia setăm aparatul pentru a putea măsura o anumită mărime.

De interes sunt cele 2 poziții utilizate pentru măsurarea tensiunii continue sau alternative și pentru măsurarea rezistenței electrice.

Pentru măsurarea tensiunii și a frecvenței folosesc setările ca în figurile de mai jos :



Vom avea grijă să nu atingem cu mâna elementele metalice ale prizei. Vom seta comutatorul aparatului pe poziția 2KHz și sondele le introducem în priză. Trebuie să obținem o valoare de aproximativ 50 Hz.

Prof: Duță Irinel-Marius

M2: Electrotehnică și măsurări tehnice

Clasa a IX-a C

Fișă de documentare

Măsurarea mărimilor electrice cu aparatul de măsură digital

(Măsurarea rezistenței electrice și a capacității electrice)

În Sistemul Internațional al unităților de măsură, rezistența electrică se măsoară în ohmi iar capacitatea electrică se măsoară în farad.

Există aparate dedicate, care măsoară rezistența și capacitatea electrică, aceste aparate purtând denumirea de ohmmetre sau capacimetre.

Dar, aceste 2 mărimi electrice se pot măsura și cu un aparat de măsură versatil, numit multimetru digital.

Pe noi ne interesează care este modalitatea de a realiza acest lucru.. Pentru măsurarea rezistenței electrice vom conecta firul roșu al aparatului în borna V/Ω și firul negru în borna COM.



Vom avea o atenție sporită astfel încât, în procesul de măsurare să nu introduc și rezistența corpului operatorului (tehnicianului) adică să nu ating în același moment, cu ambele mâini, electrozii (piciorușele) rezistorului.

Aparatul firmei Velleman poate să măsoare condensatoare electrice a căror capacitate este de cel mult 400 nF.

Pentru valori mai mari de capacitate, ne vom concentra pe un aparat produs de firma UNI-T, model UT55.

Gama de valori măsurată de către acesta este cuprinsă între (nF-maximum 20 μ F).

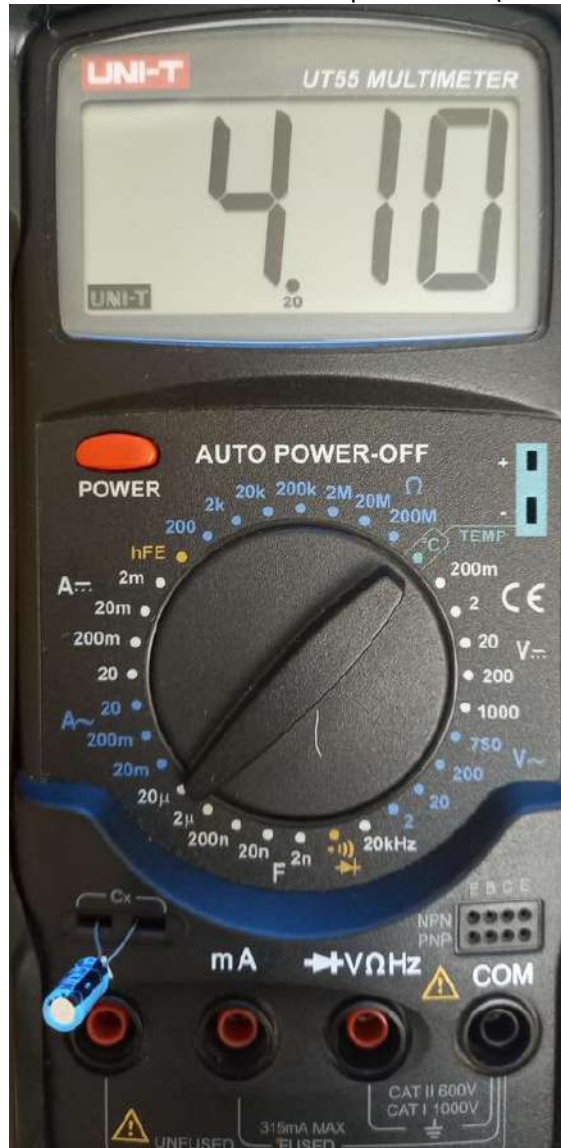

În această situație nu mai folosim sondele de măsură ale multimetrului. Este suficient să introducem terminalele condensatorului în borna notată cu Cx și să setăm comutatorul aparatului pe una din pozițiile corespunzătoare unității de măsură Farad (2n-20n-200n-2 μ -20 μ) Valoarea măsurată se va afișa pe display-ul aparatului.

În cazul nostru, valoarea măsurată este C=4,1 μ F.

Jocul didactic, formă și mijloc complex, integrator, al dezvoltării creativității

prof. înv. primar Elekes Erika

Șc. Gimn. „Mihai Eminescu” - Zalău

Învățarea prin intermediul jocului didactic, mai ales de vârstă școlară mică, este una din dezideratele pedagogiei moderne și postmoderne, deoarece lecțiile organizate pe baza jocului oferă un cadru propice pentru învățarea activ – participativă, stimulând creativitatea și imaginația elevilor.

Jocul didactic este cel care imprimă activității un caracter mai atrăgător, aducând starea de bună dispoziție, favorizând astfel parcurgerea drumului spre atingerea obiectivelor.

1. „Acul cu ață”

Elevii formează un cerc ținându-se de mâini. Dintr-un punct al cercului învățătoarea numește, în ordine, un grup de 5-6 copii, în care primul primește rolul de „ac” iar ceilalți 4-5 primesc împreună rolul de „ață”. Copiii cu rol de „ață” se prind cu ambele brațe de mijlocul celui din față. La semnalul învățătoarei, „acul și ața încep să coasă”, alergând șerpuit printre brațele copiilor din cerc. Când „coaserea” s-a terminat, „acul și ața” își reiau locul în cerc, următorii 5-6 copii preluând rolurile de „ac și ață”. Dacă „ața” se rupe în timpul deplasării, grupul respectiv de copii, reintră în cerc, sau se oprește, refăcând (reînnodând „ața” sau reintroducându-o în „ac”) formația de coasere. Jocul se poate desfășura și sub formă de întrecere, câștigând „acul și ața” care au realizat cel mai rapid coaserea obiectului stabilit.

2. „Salut prietene”

Elevii formează un cerc, situându-se cu fața spre interiorul acestuia. Învățătoarea numește un copil care aleargă în jurul cercului și la un moment dat atinge cu mâna umărul unuia dintre copii, alergând în continuare. Copilul atins pe umăr, aleargă în sens invers și, când cei doi se întâlnesc, își dau mâna și rostesc o formulă de salut, în limba română sau în limba străină studiată. După aceea ambii copii își continuă alergarea, căutând să ajungă primul la locul rămas liber în cerc. Dacă cel care ajunge primul la locul rămas liber este copilul care a început jocul, schimbă rolul cu celălalt elev, care va continua jocul.

3. „Batistuța” (sau orice obiect care poate fi apucat cu o mână)

Elevii formează un cerc, aflându-se cu fața spre interiorul acestuia și cu ambele mâini întinse în spate, cu palma spre exterior. Un copil, numit de învățătoare, având în mână obiectul care a dat denumirea jocului (castana, conul de brad, biluța etc.) aleargă în jurul cercului și la un moment dat, pune obiectul în mâna unui elev, continuându-și alergarea. Cel care a primit obiectul pornește în alergare în sens opus și încearcă, și el, să ajungă primul la locul liber. Dacă cel care a început jocul ajunge primul la locul liber, schimbă rolul cu celălalt copil. Dacă nu reușește să ajungă primul la locul liber, preia obiectul din nou și continuă jocul.

4. „Șoarecele și pisica”

Elevii, primind rolul de „pisicuțe” se dispun într-un cerc cu fața spre interior. Un copil rămâne în afara cercului primind rolul de „șoricel”. „Șoricelul” aleargă în jurul cercului și, la un moment dat, atinge cu mâna o „pisicuță”, continuând să alerge ca să-i ocupe locul „pisicuței” pe care a atins-o. „Pisicuța” atinsă de „șoricel” îl urmărește în alergare, căutând să-l prindă (atingă) înainte ca acesta să-i ia locul. Dacă l-a prins, „pisicuța” revine la locul său inițial, iar „șoricelul” continuă jocul. Dacă nu l-a prins, „pisicuța” devine „șoricel”.

5. „Șoarecele isteț și pisica periculoasă”

Elevii formează un cerc ținându-se de mâini, cu excepția a doi copii care primesc rolurile de „șoricel” și, respectiv, „pisicuță”. Pe circumferința cercului se „deschid” patru porțițe, prin desprinderea mâinilor a câte doi elevi. „Șoricelul” este introdus în cerc și i se spune că poate intra și ieși din cerc, atât prin porțițe cât și prin „găurile” formate de brațele unite ale copiilor. „Pisica” rămâne în afara cercului și are voie să intre și să iasă din cerc, doar prin „porțițe”. Jocul începe prin urmărirea „șoricelului” de către „pisică”, cu intenția de a-l prinde (atinge). Dacă „șoricelul” este prins, se pot inversa rolurile între cei doi copii sau se numește o altă pereche care să continue jocul. În sprijinul „pisicii” mai poate interveni și o a doua „pisică”.

BIBLIOGRAFIE:

Mariana Bârjoveanu, Romel Bârjoveanu – „*Carte de învățătură pentru cei mici, părinți și bunici*”, vol II, Editura Didactică și Pedagogică, București, 1970;

Centrul de Informare și Documentare privind Drepturile Copilului, UNICEF – „*Cartea mare a jocurilor*”;



PROIECT DE ACTIVITATE DIDACTICĂ

UNITATEA DE ÎNVĂȚĂMÂNT: Centrul Școlar de Educație Incluzivă din Alba Iulia

DATA:

CLASA: III-a Deficiențe Grave

ÎNVĂȚĂTOARE - EDUCATOARE: Enculescu Maria

ARIA CURRICULARĂ: Terapie Educațională Complexă și Integrată

DISCIPLINA: Formarea autonomiei personale

SUBIECTUL: JOC - Spune ce lipsește?

SCOPUL ACTIVITĂȚII:

- Dezvoltarea atenției și memoriei.
- Dezvoltarea autonomiei.

COMPETENȚE:

- C1 - să repete după adult obiectele vestimentare prezentate;
- C2 - să localizeze pe ecran și pe jetoanele puse la dispoziție obiectele vestimentare în anotimpul iarna;
- C3 - să recunoască obiectele vestimentare lipsă;
- C4 - să indice corect poziția spațială prin joc pe baza sarcinilor redată.
- C5 - să recunoască obiectul lipsă.
- C6 - să participe cu interes și plăcere la activitate.

METODE ȘI PROCEDEE: Conversația, observația, explicația, demonstrația, exercițiul, munca independentă, turul galeriei, surpriza, aplauze, jocul, aprecierile verbale.

RESURSE DIGITALE: Zoom, Twinkl, Youtube, PowerPoint, Padlet.com.

RESURSE NEDIGITALE: jetoane, fișe, calculator,

FORMA DE ORGANIZARE: frontal, individual, simultan.

DURATA: 20-30 minute

LOCUL DE DESFĂȘURARE: În mediul online

BIBLIOGRAFIE:

*"Curriculum pentru educație timpurie" – 2019

ANEXA 5 la Ordinul Ministrului Educației, Cercetării și Tineretului nr. 5234/ 01.09.2008;

Aprobat prin ordin al ministrului nr. 5234/ 01.09.2008

Plan cadru învățământ special.

Materiale preluate de pe pagina Twincle.

Nr. crt/ Momentele activității	Co mpe ten țe	Descrierea situațiilor de instruire	Strategii didactice	Evaluare (Metode și tehnici)
1.Organizarea activității	C6	Asigurarea condițiilor corespunzătoare desfășurării optime a activității. (Voi trimite părinților linkul de conectare la aplicația zoom).	Conversația Explicația	Verificarea conexiunii
2.Captarea atenției		Cu ajutorul programului Youtube elevii vor asculta cântecul "Vine iarna" https://www.youtube.com/watch?v=8N2AcI7LCfo	Conversația	Observarea comportamentului elevilor
3.Anunțarea temei și a obiectivelor	C1	Voi aminti elevilor care sunt cele patru anotimpuri ale anului, cum este vremea în fiecare dintre ele și cum ne îmbrăcăm în funcție de aceasta. Trebuie să învățăm să ne alegem îmbrăcămintea potrivită pentru fiecare anotimp.	Conversația Explicația	Observarea comportamentului
4.Reactualizarea cunoștințelor	C2 C3	Prezint pentru început îmbrăcămintea de iarnă. Apoi cu ajutorul fișierului trimis pe aplicația zoom, prezint elevilor jocul - " <u>Ce lipsește? Redat în programul PowerPoint</u> "	Conversația Exercițiul	Chestionarea orală Aprecieră verbală
5.Dirijarea învățării	C3 C4 C5	Elevii vor răspunde corect solicitărilor - Denumeste obiectele de îmbrăcămintă învățate. - Privește, cu atenție, planșa cu obiecte vestimentare. Denumeste-le. Elevii închid ochii. Iau un obiect de îmbrăcămintă de pe planșă și îl ascund. Elevii deschid ochii și răspund la	Conversația Explicația	Observarea comportamentului elevilor Aprecieră verbală



		<p>întrebarea: Spune care obiect de îmbrăcăminte nu mai este pe planșă?</p> <p>Voi proceda astfel, până când toți elevii ghicesc obiectul dispărut. Voi face prezentare online prin programul Padlet.com</p> <p>Răspunsurile corecte sunt recompensate prin aplauze și aprecieri.</p>	Demonstrați a	
6. Obținerea performanței	C2	<p>Voi complica puțin jocul pentru mai multă provocare.</p> <p>Elevii vor fi solicitați să corecteze greșelile din următoarele enunțuri:</p> <ul style="list-style-type: none">- Iarna îmi pun pantaloni scurți.- Iarna merg la săniuș în tricou sau în rochie.- Iarna patinez în ciorapi.- Cu ce trebuie să mă îmbrac iarna?	Conversația Explicația	Observarea comportamentului elevilor Aprecierii verbale
7. Asigurarea retenției și a transferului	C6	<p>Elevilor le voi solicita să numere obiectele de îmbrăcăminte pe care le voi spune:</p> <ul style="list-style-type: none">- căciula;- fular;- mănuși;- pulover.	Conversația Explicația Exercițiul	Observarea comportamentului elevilor Aprecierii verbale
8. Încheierea activității și evaluarea activității		<p>Voi face aprecieri generale și individuale asupra desfășurării activității și asupra modului de participare și comportare al elevilor. Prin metoda Braisthorming voi întreba elevii: "Când spun Iarna la ce te gândești?" Elevii vor trebui să răspundă printr-un cuvânt la ce se gândesc.</p>	Conversația	Aprecierii verbale pozitive.

PROGRAMUL



„SĂ ȘTII MAI MULTE, SĂ FII MAI BUN!”

Moto: „ Copiii învață mai bine atunci când sunt într-un climat socio afectiv sigur, când relaționează plăcut cu părinții, cu educatorii și cu ceilalți din jurul lor.”

John Bennet, Unesco, 2004

ARGUMENT „Școala altfel” reprezintă un program binevenit și necesar. În contexte nonformale copiii și cadrele didactice sunt mai relaxați, mai deschiși, mai receptivi. Timpul liber este folosit într-un mod eficient și educativ.

Activitățile desfășurate în cadrul acestui program pot influența benefic dezvoltarea copilului deoarece ele reprezintă nu doar o alternativă a petrecerii timpului liber ci și descoperirea de aptitudini și talente. Activitățile în care sunt antrenați copiii au un conținut flexibil și variat, cuprinzând cunoștințe din domeniul artistic, științific, sportiv și cultural. Prin intermediul lor preșcolarii au posibilitatea să-și consolideze și să-și completeze cunoștințele asimilate la grădiniță, să se adapteze mai ușor la viața socială, să-și formeze convingeri durabile prin colaborare și competiție cu ceilalți copii.

DIMENSIUNI ALE DEZVOLTĂRII:

- A. Dezvoltare fizică, a sănătății și igienei personale:
- Motricitate grosieră și motricitate fină în contexte de viață familială;
 - Conduită senzorio-motorie, pentru orientarea mișcării;
- B. Dezvoltare socio-emoțională:
- Interacțiuni cu adulții și cu copiii de vârste apropiate;
- C. Capacități și aptitudini în învățare:

- Curiozitate, interes și inițiativă în învățare;
- Finalizarea sarcinilor și a acțiunilor (persistență în activități);
- Activare și manifestare a potențialului creativ;
- D. Dezvoltarea limbajului, a comunicării și premisele citirii și scrierii :
 - Premise ale citirii și scrierii, în contexte de comunicare cunoscute ;
- E. Dezvoltare cognitivă și cunoașterea lumii :
 - Cunoștințe și deprinderi elementare matematice pentru rezolvarea de probleme și cunoașterea mediului apropiat;

COMPORTAMENTE VIZATE

- Utilizează mâinile și degetele pentru realizarea de activități variate;
- Realizează sarcinile de lucru cu consecvență;
- Manifestă creativitate în activități diverse;
- Participă cu plăcere la jocurile care implică multă mișcare și contact social, reguli de joc;
- Realizează, în mod dirijat, activități simple de investigare a mediului, folosind instrumente și metode specifice;
- Participă la îngrijirea și protecția mediului, la reciclarea materialelor;
- Identifică modalități prin care poate participa la asigurarea unui mediu mai sănătos.

SCOPUL PROGRAMULUI, „Să știi mai multe, să fii mai bun!” vizează îmbunătățirea competențelor sociale, nivelul cooperării, nivelul comunicării verbale și nonverbale, nivelul creativității prin:

- Procesul de învățare prin joc;
- Participarea copilului la alegerea activităților și a jocurilor;
- Organizarea adecvată a ambientului educativ;
- Flexibilitatea strategiilor de predare-învățare;
- Stimularea și dezvoltarea stimei de sine, a comunicării interpersonale și a relaționării.

PROGRAMUL NOSTRU ÎȘI PROPUNE:

- Activități de educație informală și nonformală care să amelioreze comportamentul de adaptare școlară;
- Crearea unei motivații optime pentru activitatea extrașcolară;
- Implicarea familiei în activitățile extrașcolare;
- Facilitarea integrării școlii în comunitate;
- Crearea unor activități compensatorii și recompensatorii stabilind astfel un nivel motivațional ridicat pentru participarea la activitățile extrașcolare;
- Activități de dobândire a deprinderilor de viață independentă și autonomie personală.

EXERCITIILE SUPORT de desfășurare a activităților vor urmări:

- Atitudinile copilului, spontaneitatea și inițiativa;

- Maniera de relaționare;
- Adaptarea la situațiile propuse, gradul de cooperare și de atenție.

GRUPUL ȚINTĂ

- Copiii grupelor din Grădinița cu Program Normal Gherăseni Buzău

PERSOANE IMPLICATE ÎN PROGRAM

Părinți, invitați

CALENDARUL ACTIVITĂȚILOR PROGRAMULUI NAȚIONAL „ȘCOALA ALTFEL” AN ȘCOLAR 2022/2023

Ziua /data	Denumirea activității	Obiective	Tipul activității	Evaluarea activității
Luni 24. 04. 2023	„Drumul cărții!”	*Formarea unei atitudini pozitive față de cărți, citirea și audierea textelor literare. * Dezvoltarea capacității de cunoaștere și înțelegere a importanței cărților în viața copiilor.	*Vizită la Biblioteca comunală „Ioan S Gherassy” / întâlnirea copiilor cu reprezentantul bibliotecii. *Prezentarea etapelor pe care le parcurge o carte până să ajungă în bibliotecile noastre.	Fotografii
Mărti 25. 04. 2023	„Sport, natură, sănătate!”	*Formarea și dezvoltarea deprinderilor motrice de bază și utilitar aplicative. *Dezvoltarea armonioasă a copilului prin jocuri distractive și sportive.	*Desfășurarea de dansuri, jocuri sportive, jocuri distractive și de mișcare în curtea grădiniței.	Fotografii Diplome
Miercuri 26. 04. 2023	„Balonul magic!”	* Observarea directă a unor fenomene din realitatea înconjurătoare. * Dezvoltarea spiritului de observație, curiozității, dorinței de cunoaștere folosind metoda experimentului.	*Realizarea unui experiment simplu folosind materiale cunoscute (sticlă reciclabilă, balon, oțet, bicarbonate de sodiu)	Fotografii
Joi 27.04. 2023	„Copiii și bucuria de a picta!”	*Obținerea unor efecte plastice, forme spontane și elaborate prin tehnici specifice picturii *Recunoașterea unor elemente de limbaj plastic	*Pictură pe folie transparentă în curtea grădiniței.	Fotografii
Vineri 28.04. 2023	„E primăvară și ne plimbăm pe-afară”	Cunoașterea principalelor reguli de comportament în natură.	Plimbare la pădurea din apropierea comunei noastre.	Fotografii

PLANIFICARE

SĂPTĂMANA VERDE

27- 31 martie 2023

ARGUMENT

Educația ecologică presupune promovarea unei atitudini responsabile față de mediul înconjurător, conștientizarea de către tânăra generație a pericolului unei degradări rapide a naturii. Dragostea pentru mediul înconjurător reprezintă un aspect esențial al comportamentului uman. Învățându-i pe copiii noștri să apere natura îi învățăm să apere viața! Viața triumfă și suntem optimiști când mediul înconjurător e curat, când copacii înfloresc și dau culoare cenoșului rural. Scopul principal al educației privind mediul înconjurător este acela de a oferi fiecărui individ posibilitatea de a manifesta o atitudine personală, responsabilă față de mediul în care trăiește. De aceea, în educația preșcolară trebuie să pornim de la interesul firesc al copiilor pentru plante și animale, pentru ceea ce reprezintă, în general, natura pentru ei. Este important ca noi, cei ce avem misiunea de a-i educa pe cei mici, să avem o conștiință ecologică bine conturată, pentru ca acțiunile pe care le desfășurăm să fie eficiente și credibile în fața copiilor.

Prin activitățile organizate în cadrul Săptămânii Școala Verde, dorim să le formăm copiilor deprinderi ecologice, să-i educăm în spiritul dragostei și al respectului față de mediul înconjurător, îndrumându-i să contribuie direct, prin acțiunile lor, la înfrumusețarea acestuia, la păstrarea și protejarea unui mediu sănătos și plăcut, în care-și petrec o mare parte din timpul unei zile. Astfel, vor învăța să prețuiască natura și eforturile depuse pentru protejarea ei, li se va dezvolta spiritul de inițiativă și cel al răspunderii.

OBIECTIVE URMĂRITE ȘI REZULTATE AȘTEPTATE

Scop:

- Formarea comportamentului ecologic corect, precum și derularea de acțiuni concrete de protecție a mediului înconjurător;
- Stimularea motivației pentru protecția naturii .

Obiective:

- Să-și dezvolte o conștiință ecologică teoretică necesară transunerii ei în practici ecologice;
- Să participe și să coopereze activ în acțiuni practice de îngrijire și protejare a mediului;
- Să-și formeze deprinderi de plantare și ocrotire a spațiilor verzi din curtea grădiniței;
- Să conștientizeze importanța unui aer curat pentru o viață sănătoasă;
- Să-și exprime atitudinea pozitivă față de natură prin activități artistico-plastice;
- Să acționeze în sensul colectării selective și depozitării controlate a materialelor re folosibile prin folosirea pubelelor colorate existente în incinta grădiniței;

- Să identifice impactul activității omului asupra mediului înconjurător, analizând situații concrete din natură;
- Sa participe activ la acțiuni ce promovează sănătatea mediului, desfasurarea unor activitati practice de ecologizare a mediului local;

GRUPUL ȚINTĂ:

- DIRECT: Preșcolari
- Educatoarele grupelor de preșcolari
- INDIRECT: Părinții copiilor, comunitatea locală;
- LOCUL DE DESFĂȘURARE: Grădinița, Școala. Curtea grădiniței.

Perioada	Tema activității	Modalitate de desfășurare	Obiective urmărite	Locul desfășurării/ Participanți
27 martie 2023	"Să protejăm natura!"	<p>*Vizionare filmuleț educativ- „Să protejăm natura” https://youtu.be/JWjWDTesack (convorbire pe teme ecologice)</p> <p>* Acțiune de colectare selectivă a gunoaielor - colectarea selectivă a gunoaielor din curtea și din jurul grădiniței, pentru a ști care sunt reciclabile, care nu, și ce ar trebui să facem cu fiecare.</p> <p>* Povestea bidonului de plastic – vizionare filmuleț educativ .- https://youtu.be/GY3ssbnpcWY</p> <p>*”Am putea ca, împreună, să facem lumea mai bună!” – confecționarea și distribuirea unor flyere cu mesaje ecologice</p>	<p>-să identifice situații, cazuri, forme de manifestare a poluării mediului înconjurător asupra organismului;</p> <p>-să-și însușească ce presupune reciclarea prin lipirea de jetoane (sticlă, pet-uri, hârtie, doze) corespunzătoare pubelelor (verde, galben, albastru);</p> <p>-să confecționeze (distribuie) flyerele cu mesaje ecologice pentru sensibilizarea părinților și a comunității</p>	<p>Sala de grupă</p> <p>Preșcolarii Edu- catoarele</p>

			locale față de problemele mediului.	
28 martie 2023	"Reciclez, transform, creez!"	<p>*„Și tu poți face din orice!” – discuții despre modul cum putem refolosi ambalajele și deșeurile</p> <p>* „Învățăm să confecționăm” – vizionare https://www.youtube.com/watch?v=yOrR91qyGOA</p> <p>*Magnifica sacoșă eco” – ce lucruri pot deveni sacoșe? Ce materiale pot fi reciclate? Atelier de creație a unor sacoșe/genți din obiecte reciclabile.</p> <p>*„Meșterim și planeta ocrotim!” – amenajarea unei expoziții în incinta grădiniței</p>	<p>-să-și exprime atitudinea pozitivă față de natură prin activități artistico-plastice;</p> <p>-să confecționeze obiecte dintr-o varietate de materiale biodegradabile tip deșeuri;</p> <p>-să realizeze sacoșe eco originale respectând cerințele enumerate;</p> <p>-să se implice în amenajarea unei expoziții în incinta grădiniței, cu obiectele realizate .</p>	<p>Sala de grupă</p> <p>Preșcolarii Edu-catoarele</p>
29 martie 2023	"Crează Eco!"	<p>* "Personajul preferat"- prezentarea personajului preferat de către copii și selectarea prin vot a 2-3 costume pe grupă pentru a fi confecționate.</p> <p>**"Crează Eco!"- Atelier de creație - Confecționare de costume eco realizate de copii împreună cu cadrele didactice pe centre de lucru</p> <p>* "Eco - Moda"- parada costumelor confecționate din materiale reciclabile</p> <p>*„Cel mai fashion costum” – jurizarea și premiera copiilor pentru costumele realizate</p>	<p>-să-si formeze o atitudine responsabilă pentru ocrotirea mediului</p> <p>-să identifice materiale refolosibile (carton, hârtie, plastic, nylon, rafie, materiale izolante, ziare) ce pot fi folosite la confecționarea</p>	<p>Sala de grupă</p> <p>Preșcolarii Edu-catoarele</p>

			<p>unor costume eco;</p> <p>-stimularea creativității și originalității, descoperirea și promovarea talentelor artistice.</p>	
30 martie 2023	"Apa, esența vieții"	<p>*„Apa - un element esențial al vieții” - vizionare filmuleț educativ- https://www.youtube.com/watch?v=bRjmIW-YDoE(convorbire pe baza filmulețului)</p> <p>*” De unde vine ploaia?” - Experiment</p> <p>*„Micuțul strop de ploaie” – lectura educatoarei (circuitul apei în natură)</p> <p>*„Circuitul apei în natură” – lucrare colectivă</p>	<p>-să conștientizeze importanța apei în natură;</p> <p>- să-și formeze deprinderi de economisire a apei în vederea educării unei atitudini pozitive față de aceasta;</p> <p>-să observe în cadrul unui experiment simplu de unde vine ploaia în natură;</p> <p>-să lucreze în echipă pentru realizarea sarcinii propuse.</p>	<p>Sala de grupă</p> <p>Preșcolarii Educatoarele</p>
31 martie 2023	" O floare în curtea grădiniței mele"	<p>* „Un copil, un pom, o floare!” - discuții cu copiii despre importanța plantelor pentru viața omului (sursă de hrană, combustibil, de construcție și mobilă) despre contribuția livezilor și pădurilor la diminuarea efectelor negative ale inundațiilor, ale eroziunii terenului, ale poluării aerului și al îmbunătățirii calității mediului.</p> <p>* „Sădește o plantă și te vei bucura de fapta ta” - copiii vor curăța mica grădină din curtea grădiniței urmând să planteze împreună cu educatoarele răsaduri de flori</p> <p>*„Așa da, așa nu!”- fișă de lucru privind reguli de comportare în natură</p>	<p>-să ajute la amenajarea spațiului educațional exterior prin plantarea unor flori;</p> <p>-să-și dezvolte capacitatea de cooperare în scopul protejării mediului;</p> <p>-să creeze în grădiniță și în împrejurul</p>	<p>Sala de grupă Curtea grădiniței</p> <p>Preșcolarii Educatoarele</p>

		<p>* "Aer, soare și mișcare"- jocuri în aer liber în curtea grădiniței</p>	<p>acesteia a unui mediu ambiant plăcut prin amenajarea și întreținerea spațiilor verzi?;</p> <ul style="list-style-type: none"> - să respecte regulile de conservare și ocrotire a pământului; -să manifeste spirit de echipă și fair-play în cadrul jocurilor în aer liber. 	
--	--	---	---	--

**Proiect Educațional Internațional
„EXCELENȚĂ EDUCAȚIONALĂ - Practici și
Perspective Actuale”
Sesiunea de Comunicări Științifice „ORIZONTURI
DIDACTICE EUROPENE”**

*Eficiență și calitate în demersul didactic
– exemple de bune practice*

***Prof. ENEA FLORENTINA AMALIA
COLEGIUL NAȚIONAL “MATEI BASARAB***

PRINCIPIILE DIDACTICII MATEMATICE

Principiile didacticei, cunoscute și ca principii ale procesului de învățare, constituie reguli fundamentale ce stau la baza conceperii, organizării și desfășurării activităților de predare-învățare, în scopul atingerii optime a obiectivelor educaționale.

Principiul participării conștiente și active a elevilor în activitatea de predare-învățare-evaluare

Unul dintre aceste principii esențiale este cel al implicării conștiente și active a elevilor în procesul de predare-învățare-evaluare. Acest principiu se bazează pe premisa că elevul trebuie considerat un subiect activ al procesului de învățare, fiind implicat și interesat direct în procesul de dobândire a cunoștințelor și dezvoltare a abilităților. Procesul de învățare poate fi divizat în mai multe niveluri distincte:

- Nivelul mecanic - în care elevul primește, reține și utilizează informația într-un mod static, fără aprofundare sau înțelegere profundă.
- Nivelul inductiv - elevul începe să aplice regulile învățate în diverse contexte și realizează că acestea funcționează corect, chiar și în circumstanțe variate.
- Nivelul rațional - elevul înțelege mecanismul și motivele din spatele regulilor și poate să le aplice cu variații și ajustări.
- Nivelul integrativ - elevul încorporează regulile într-un sistem mai amplu și poate să le folosească creativ și adaptativ.

Învățarea conștientă se bazează, în primul rând, pe structura cognitivă preexistentă a elevului și pe natura materialului de învățat. Un aspect important în procesul de predare-învățare-evaluare este descurajarea învățării mecanice a cunoștințelor. Din acest motiv, profesorul trebuie să parcurgă mai multe etape esențiale în procesul de predare:

- Reactualizarea cunoștințelor anterioare necesare elevilor.
- Semnalarea posibilității de completare a acestor cunoștințe într-o anumită direcție, atunci când este cazul.
- Prezentarea cunoștințelor noi treptat, cu pași ușor de învățat succesiv, menținând coerența logică.
- Asigurarea că fiecare secvență este urmărită cu atenție și conștientizare, facilitând reconexarea logică a acestora.
- Verificarea nivelului de înțelegere prin intermediul exercițiilor sau întrebărilor.
- Consolidarea noilor cunoștințe în structura cognitivă a elevilor.

Principiul caracterului intuitiv al învățării

Conceptul de intuiție în domeniile psihologiei și pedagogiei desemnează cunoașterea directă a obiectelor și fenomenelor prin intermediul simțurilor și al percepțiilor, cu rezultatul unei imagini mereu concreto-individualizate. Această concrețime poate să fie de natură obiectivă, fiind capabilă să fie experimentată, vizualizată sau manipulată, dar și de natură logică, unde unele concepte sunt percepute ca mai concrete sau mai abstracte, de exemplu, ideea de "carnet" este mai concretă decât cea de "relație".

Elevii trebuie să parcurgă stadiul de interacționare directă cu obiecte sau reprezentări ale acestora pentru a ajunge la un nivel de gândire abstractă. De exemplu, în clasa a șasea, se introduce intuitiv conceptul de simetrie față de un punct sau o dreaptă. Pentru a diversifica procesul de învățare, se pot analiza axele și centralele de simetrie în contextul unor figuri simple, precum litere, semne de circulație sau logouri (cum ar fi cele ale mărcilor Volkswagen sau Chrysler). Rolul acestor axe și centrale de simetrie poate fi evidentiat prin reconstrucția figurilor parțial șterse, dar cu axele/centrale de simetrie cunoscute, creând astfel modele simetrice în raport cu un punct și/sau o dreaptă date. Aceste exerciții ajută la evaluarea nivelului de înțelegere a conceptelor predate, cerând elevilor să aplice în practică ceea ce au învățat. De asemenea, prin rezolvarea grafică a sistemelor de ecuații liniare (cu două necunoscute) în clasa a opta, se facilitează înțelegerea procesului de determinare a soluțiilor (în cazul în care acestea există). La fel de important este dezvoltarea reprezentării spațiale și a imaginației elevilor prin explorarea desfășurărilor plane ale corpurilor geometrice, precum piramidele și prisme. Elevii sunt încurajați să încerce să reconstituie piramide și prisme pornind de la anumite desfășurări plane. În enunțarea definițiilor sau teoremelor, se pot folosi exemple și reprezentări intuitive, iar în demonstrații și în rezolvarea problemelor, analogiile utilizate pot oferi sprijin intuitiv elevilor. O parte crucială a acestui principiu constă în analiza raporturilor dintre conceptele generale și cele particulare, unele particularizări putând oferi intuiții cu privire la rezolvarea unei probleme. Totodată, unele probleme pot admite generalizări.

Principiul legării teoriei de practică în matematică

În contrast cu alte științe precum biologia, fizica și chimia, legăturile matematicii cu realitatea nu sunt întotdeauna evidente. Academicianul Solomon Marcus a numit matematica "o punte de legătură între toate disciplinele" datorită conexiunilor complexe care există între matematică și numeroase alte domenii. În acest sens, multe ramuri ale matematicii au luat naștere din necesitatea de a rezolva probleme în cadrul altor discipline. De exemplu, calculul integral și diferențial se bazează pe nevoia de a soluționa probleme de mecanică, iar teoria matematică a jocurilor de strategie a fost dezvoltată pentru a aborda chestiuni tactice și strategice în context militar. Teoria probabilităților a evoluat inițial din studiul jocurilor de noroc și s-a răspândit în mecanică, fizică, economie și lingvistică.

Matematica, deși poate crea universuri matematice aparent abstracte, trebuie să fie cercetată, chiar și atunci când nu pare să aibă imediată relevanță practică. Un exemplu notabil este teoria geometriilor neeuclidiene, care a găsit aplicații în teoria relativității și în dezvoltarea computerelor. Uneori, matematica poate fi insuficient pregătită pentru a susține rezultatele obținute în alte discipline, ceea ce a dus la apariția unor ramuri matematice noi, în special în intersecția cu alte discipline.

Această abordare subliniază natura puternic interdisciplinară a matematicii și oferă o motivație solidă pentru studiul său. Elevii pot observa că matematica are numeroase aplicații în viața de zi cu zi și că profesia de matematician deschide o gamă variată de oportunități, fie în prezent, fie în viitor.

Noțiunile matematice învățate la școală reprezintă baza necesară pentru a aborda cursurile universitare care utilizează matematica în teorie și practică. Aici, studenții se confruntă cu aplicații complexe care modelează procese tehnologice dintr-o varietate de domenii (tehnologie, informatică, economie, lingvistică, medicină etc.).

Principiul corelației dintre teorie și practică subliniază importanța valorificării în activitățile ulterioare a ceea ce se învață în școală, fie că este vorba de activități de învățare sau de activități practice. În cazul matematicii școlare, partea practică include algoritmi derivați din teorie, exerciții și probleme și este important să se evidențieze aplicațiile matematicii în viața de zi cu zi, cum ar fi calcule, măsurători, probleme cu ecuații etc.

De exemplu, la clasa a VI-a, elevii încep să învețe despre "rapoarte și proporții", un concept cu multe aplicații practice. La clasa a VII-a, ei lucrează cu probleme care modelează situații cotidiene folosind rapoarte și proporții, și încep să exploreze conceptul de geometrie, cum ar fi determinarea unghiurilor și înălțimilor. Reprezentarea datelor folosind grafice și tabele, precum și noțiunile avansate de matematică, cum ar fi calculul vectorial și numerele complexe, au aplicații semnificative în domenii diverse precum fizica și mecanica.

Principiul învățământului sistematic și continuu

Educația structurată și continuă este o construcție care se bazează pe mai multe niveluri, fiecare contribuind la dezvoltarea cunoștințelor și abilităților elevilor. Această abordare este alcătuită din planuri de învățământ care acoperă o gamă de discipline, programe analitice care organizează conținutul disciplinelor și planuri de lecții elaborate de profesori. Un aspect esențial al educației continue este asigurarea continuității învățării, unde noile cunoștințe sunt construite pe baza celor existente.

Predarea sistematică poate fi asigurată prin însăși logica de constituire a disciplinei. Ordonarea unei discipline poate fi *liniară* – se predau cunoștințele fără a se reveni și a îmbogăți fondul inițial; *concentrică sau în spirală* - se revine la fondul inițial de informații care se amplifică cu noi date ce pot fi asimilate la vârste diferite; *genetică sau istorică* - se prezintă procesele și fenomenele în raport cu temporalitatea istorică.

De exemplu, predarea conceptelor de calcul integral și diferențial presupune o construcție sistematică a cunoștințelor. În prima fază, elevii învață despre calculul primitivelor, apoi trec la concepte precum primitivarea prin părți și schimbarea de variabile. După ce aceste cunoștințe sunt asimilate, se continuă cu integrarea funcțiilor raționale, a funcțiilor trigonometrice și multe altele. Aceasta reprezintă o sistematizare a cunoștințelor, care implică nu doar învățarea individuală a conceptelor, ci și modul în care acestea se leagă între ele.

Predarea sistematică poate fi realizată prin diferite metode, cum ar fi ordonarea liniară a disciplinei, unde cunoștințele sunt prezentate fără a se reveni asupra lor, sau prin abordarea concentrică sau în spirală, care presupune revenirea periodică la cunoștințele anterioare pentru a le îmbogăți și a le aprofunda. Fiecare abordare are avantajele și dezavantajele sale, iar selecția depinde de disciplină și de specificul conținutului.

Sistematizarea în spirală este preferată în predarea matematicii. Cunoștințele de algebră și de geometrie dobândite în primele clase asigură formarea unei structuri cognitive operaționale și a unei baze acceptabile de modelare intuitivă. Aceste discipline sunt continuate și sistematizate apoi în liceu. La sfârșitul clasei a X-a se consideră că s-a realizat o structură cognitivă suficientă predării analizei și algebrei abstracte. Acestea, fiind materii ce se predau în anii terminali conțin multe teme ce nu se mai pot organiza în spirală, preferând ordonarea liniară.

Principiul însușirii temeinice a cunoștințelor

Acest principiu vizează asigurarea unei învățări solide și durabile, astfel încât elevii să poată utiliza cunoștințele în activități ulterioare și să fie capabili să-și continue educația de-a lungul vieții. Pentru a realiza acest obiectiv, sunt necesare câteva elemente esențiale:

- O dimensionare atentă a cantității și calității informației furnizate și a cerințelor impuse elevilor.
- Gradualitate în introducerea noilor cunoștințe, valorificându-se legăturile cu cunoștințele existente și promovând corelarea între vechi și nou.
- Recapitularea și reanalizarea periodică a noțiunilor pentru a asigura o înțelegere profundă și durabilă.
- Stimularea motivației elevilor și dezvoltarea capacității lor de autoevaluare pentru a promova o învățare autodirijată.

Acest principiu se opune învățării superficiale și în salturi, încurajând o abordare temeinică și consistentă a educației.

Principiul respectării particularităților de vârstă și individuale

Comunicarea între profesor și elev este un proces complex, deoarece elevii se află la niveluri diferite de dezvoltare intelectuală. Profesorii trebuie să-și ajusteze abordarea în funcție de nivelurile de dezvoltare ale elevilor de diferite vârste. Acest lucru implică conștientizarea reperelor psihogenetice care influențează dezvoltarea intelectuală a elevilor:

- La vârsta de până la 6-7 ani, predomină gândirea în imagini, ancorată în concret și actual, care se bazează pe percepție și acumulează informații disparate.
- Între 6-7 ani și 11 ani, copiii dezvoltă o gândire concretă, în care percepția rămâne globală, iar raționamentele sunt legate de operații concrete.
- Gândirea formală și abstractă începe să se contureze pe la vârsta de 10-11 ani și devine mai sistematică pe la 14-15 ani, permițând raționamente deductive și analitico-sintetice.
- În adolescență, gândirea devine din ce în ce mai independentă și creativă, oferind capacitatea de a elabora judecăți de valoare și de a aborda probleme complexe.

De exemplu:

- Noțiunea de *ecuație* poate fi introdusă prin mai multe feluri: intuitiv (o balanță care își echilibrează brațele în condiții definite), în clasele primare; ca o egalitate valabilă pentru anumite valori date literelor, în gimnaziu; ca un predicat în care apare o singură dată semnul „egal”, în liceu.
- *Formulele de calcul prescurtat* nu reprezintă doar formule ce trebuie memorate, ci ele rezultă în urma unui raționament care poate fi oricând refăcut. Dacă lucrăm în planul simbolurilor sau al semnelor într-o etapă mai timpurie de dezvoltare intelectuală (înainte de vârsta de 10 ani) riscăm să pierdem semnificația acestora.
- Încercarea de a prefigura *noțiuni de teoria mulțimilor* la preșcolari s-a soldat cu un eșec deoarece copilul, la această vârstă, nu se poate desprinde de referința obiecturală și nu poate atinge noțiunea abstractă introdusă (de exemplu, noțiunea de element al unei mulțimi). Mai mult, există ritmuri diferite de asimilare în clasă, niveluri diferite de inteligență școlară și de motivație de care trebuie să se țină cont.

Fiecare profesor are obligația de a trata diferențiat, în funcție de calitățile psihice individuale, fiecare elev. În acest scop se pot folosi mai multe procedee, cum ar fi:

- *acțiuni individualizate subordonate activităților frontale* – profesorul are în atenție câțiva elevi, în timp ce ceilalți continuă să-și realizeze sarcinile;
- *acțiuni individualizate în cadrul procesului de învățământ, dar realizate în afara acestuia* – teme diferențiate pentru acasă, recomandarea unei bibliografii suplimentare;
- *activități pe grupe de nivel* – împărțirea clasei în grupe relative apropiate sub aspectul potențialului intelectual, fiecare cu sarcini diferite, pe măsura grupelor respective;
- *activități în clase speciale* – pentru elevi cu abilități deosebite sau pentru elevi cu handicapuri.

Profesorii trebuie să adapteze materialele și metodele de predare la aceste niveluri de dezvoltare, utilizând un vocabular și abordări specifice vârstei elevilor. De asemenea, trebuie să țină cont de diferențele individuale în capacitatea și motivația de învățare. Se pot utiliza mai

multe metode pentru a trata aceste diferențe, inclusiv abordarea individualizată, activitățile de grup și clase speciale pentru elevii cu nevoi speciale.

Principiul accesibilității cunoștințelor, priceperilor și deprinderilor

Acest principiu derivă din principiul anterior și implică asigurarea faptului că materialele prezentate în procesul de învățare să fie ușor de înțeles pentru elevi, corespunzătoare nivelului lor de dezvoltare și experiență anterioară. Acest lucru presupune că materialele trebuie să poată fi asimilate în intervalul de vârstă relevant și în timpul alocat pentru predare, fără a interfera cu activitățile normale ale elevilor, cum ar fi timpul pentru odihnă și activitățile recreative.

Astfel, profesorii trebuie să folosească metode de predare care să capteze atenția elevilor, precum explicații clare și interacțiuni constructive. În plus, definirea noțiunilor ar trebui să fie însoțită de exemple și reprezentări intuitive pentru a facilita înțelegerea și asimilarea materiei.

Principiul conexiunii inverse

Pentru a evalua și îmbunătăți procesul de învățare și predare, este esențială evaluarea acestuia. Aceasta implică stimularea elevilor să-și evalueze propriile cunoștințe și abilități, verificarea constantă a sarcinilor și utilizarea greșelilor ca resurse pentru învățare. Profesorii trebuie să sublinieze și să ajute la corectarea erorilor comune care pot apărea în învățare pentru a preveni repetarea lor.

Principiul caracterului științific al învățământului matematic

Acest principiu se bazează în primul rând pe asigurarea exactității informațiilor matematice furnizate, în special prin manualele școlare, respectând un nivel înalt de precizie în procesul de predare a matematicii. De asemenea, promovează utilizarea unui limbaj științific specific disciplinei, care este clar, riguros și corespunde standardelor matematice.

Principiul motivației optime

În procesul de învățare școlară, există două aspecte esențiale: motivarea și desfășurarea efectivă a învățării. Aici intervine legea optimului motivațional. Deoarece orice act de învățare este influențat de mai multe motive și stimulente, se formează un grad specific de motivație pentru fiecare sarcină, tradus concret prin mobilizarea energiei mentale, denumită nivel de activare cerebrală. Deasupra unui prag minim de activare, procesul de învățare are loc, și eficiența crește pe măsură ce nivelul de activare crește, până când se atinge un punct critic, după

care, prea multă activare poate duce la scăderea performanței. Există astfel un nivel optim de motivație situat între minim și maxim, care variază de la o persoană la alta în funcție de complexitatea sarcinii, abilitățile individuale, starea emoțională, temperamentul și alte factori. În învățare, motivele pot fi externe, cum ar fi recompensele sau pedepsele, sau interne, cum ar fi interesul, satisfacția personală, dorința de a dobândi cunoștințe și abilități. Acest nivel optim de motivație este menținut de conștientizarea progresului în acumularea cunoștințelor, dezvoltarea de aptitudini și competențe, rezolvarea problemelor și realizarea demonstrațiilor.

Principiul problematizării

În contextul predării matematicii, acest principiu este adus în prim plan de către specialiștii metodiști și reprezintă o trăsătură distinctivă a abordării didactice. Cu toate că nu face parte din sistemul convențional al principiilor didactice generale, în matematică, el dobândește o importanță deosebită. Acest principiu subliniază diferența dintre exercițiile matematice și problemele matematice: exercițiile se bazează în general pe metode algoritmice, implicând recunoașterea tiparelor, aplicarea de reguli și proceduri standard, în timp ce problemele solicită abordări euristice, adică impun analiza, sinteza și evaluarea unor variante pentru a ajunge la o soluție. Problemele reprezintă concretul în matematica școlară și acest principiu promovează conexiunea strânsă între teoria matematică și probleme. Astfel, procesul de predare începe adesea cu prezentarea unei situații problematice care să justifice necesitatea unui demers rezolutiv. Pe parcurs, aceste situații devin probleme care necesită adesea aprofundarea unor concepte teoretice, și astfel, ciclul se reia. Acest principiu are o importanță semnificativă deoarece contribuie la dezvoltarea de strategii de rezolvare la elevi, care ulterior se cristalizează în strategii cognitive, reprezentând un prim pas către abordarea activităților de cercetare.

Principiul educației permanente și continue

Dacă privim diversitatea contextelor de învățare și gradul variat de intenționalitate în acțiune, putem identifica mai multe forme ale procesului educativ:

- Educația formală: Aceasta cuprinde toate influențele educaționale intenționate și sistematice, care sunt elaborate în cadrul instituțiilor cu un statut instituțional, cum ar fi școlile și universitățile, cu scopul de a forma personalități umane.
- Educația nonformală: Aici ne referim la toate influențele educaționale care se desfășoară în afara mediului școlar, adică prin intermediul activităților opționale sau facultative, dar care sunt dirijate și intenționate, deși nu se desfășoară în cadrul instituțiilor formale.

- Educația informală: Această categorie include toate informațiile care sunt preluate în mod neintenționat, sub formă de cunoștințe difuze și eterogene, în cursul activităților zilnice ale individului, dar care nu sunt selectate în mod explicit pentru scopuri pedagogice.

Când ne referim la studiul matematicii, observăm că cea mai mare parte a acestuia se desfășoară în cadrul educației formale, în instituțiile școlare tradiționale. Cu toate acestea, există și o componentă mai mică a procesului de învățare matematică care se încadrează în sfera educației nonformale și informale, de exemplu, prin intermediul cercurilor de studiu, olimpiadelor școlare, concursurilor și mass-media.

Bibliografie

1. Dan, C.-T., Chiosa, S.-T., *Didactica matematicii*, Editura Universitaria Craiova, 2008.
2. Bocos, M., Chis, V., Ferenczi, I., Ionescu, M., Lăscus, V., Preda, V., *Didactica modernă*, Editura Dacia, Cluj-Napoca, 2004.
3. Branzei, D., Branzei, R., *Metodica predării matematicii*, Editura Paralela 45, 2000.
4. Cucos, C., *Pedagogie*, Editura Polirom, Iasi, 2006.
5. Ionel, V., *Fundamentele pedagogiei*, Editura Universitaria, Craiova, 2004.
6. Joița, E., *Pedagogia – știința integrativă a educației*, Editura Polirom, Iasi, 1999.
7. Joița, E., *Management educațional*, Editura Polirom, Iasi, 2000.
8. Marcus, S., *Școlul matematicii*, Editura Albatros, Bucuresti, 1987.
9. M.E.C., C.N.C., *Ghid metodologic pentru aplicarea programelor de matematică, primar-gimnaziu*, Editura Aramis, Bucuresti, 2001.
10. M.E.C., C.N.C., *Ghid metodologic. Aria curriculară. Matematică și științe ale naturii, liceu*, Editura Aramis, Bucuresti, 2002.
11. Rus, I., Varna, D., *Metodica predării matematicii*, Editura didactică și pedagogică, București, 1983.
12. Stoica, M., *Pedagogie și psihologie*, Editura Gheorghe Alexandru, 2001.
13. Vartopeanu I., *Metodica predării matematicii*, Sinteze, vol. I, Editura Sitech, Craiova, 1998.

Proiect educațional Exemple de bune practici

Prof. Fanu Ioana-Valentina
Liceul Teoretic Buziaș

Titlul proiectului: "Clasa mea – Planeta lecturii"

Durata proiectului: octombrie 2020 - iunie 2021

Locul desfășurării: Liceul Teoretic Buziaș, Buziaș, Timiș

Coordonatorul proiectului: prof. înv. primar Fanu Ioana-Valentina

Justificarea necesității proiectului:

Proiectul "*Clasa mea – Planeta lecturii*" își propune îmbunătățirea competențelor cheie a elevilor din învățământul primar prin crearea/implementarea unui program educațional integrat în vederea creșterii calității educației.

Printre obiectivele specifice ale proiectului se numără dezvoltarea competențelor de citit-scris ale elevilor prin crearea unui pachet de măsuri organizatorice, evaluative, îmbunătățirea tehnicilor de lectură ale elevilor prin utilizarea instrumentelor și suporturilor de lectură moderne, adecvate pentru școlarii mici, inclusiv a aplicațiilor online.

Prin acest proiect se dorește crearea unui mediu de învățare eficient în vederea creșterii accesului la educație de calitate și formării competențelor cheie care să prevină/reducă riscul eșecului școlar.

Proiectul răspunde nevoilor identificate la nivelul sistemului de învățământ primar din România:

- încorsetarea în tipare și rigiditatea procesului de predare-învățare, a practicilor utilizate la clasă;
- lipsa de îndemânare în activitatea independentă, în absența cadrului didactic; în ansamblu, elevilor le lipsesc competențele de lucru digital care să le permită să efectueze o sarcină descrisă în instrucțiuni fără sprijin;
- insuficienta atenție acordată de elevi interpretării mesajului din enunț, aspect pus pe seama mecanismului de lucru la clasă, care a condus la lipsa deprinderilor de a citi cu atenție și a înțelege un mesaj;
- lipsa unei biblioteci amenajate acasă, în mediul familial și a practicării actului de lectură în familie;
- utilizarea resurselor digitale.

Studiile efectuate la nivel național, cât și cele comparative internaționale la care România a participat demonstrează cu claritate nevoia de a lua măsuri la nivel de sistem, de a defini clar competențele de citit-scris, de a interveni asupra metodologiei evaluării, a timpului alocat citit-scrisului, a formării cadrelor didactice în acest sens.

Descrierea particularităților relevante ale colectivului de elevi ca beneficiari direcți:

Proiectul educațional pe care-l propunem reprezintă o încercare de a repune în drepturi „cartea” și „biblioteca”, de a le readuce în atenția copiilor, părinților și comunității locale, de a contribui la redescoperirea lecturii ca o plăcere, o relaxare, un izvor de cunoaștere și visare fără de egal.

Proiectul "*Clasa mea – Planeta lecturii*" se adresează unui număr de 25 de elevi din clasa a III-a A. Atitudinea acestora față de lectură și a actului de citire conștientă este diferită în funcție de interesele, de particularitățile individuale și de vârstă ale acestora, precum și de specificul mediului familial în care cresc. Mare parte dintre elevi citesc din

plăcere, au deprinderi de citire conștientă, sunt interesați de achiziționarea consecventă a cărților. Alți elevi citesc la solicitarea adulților, au dificultăți în înțelegerea textului citit, interpretarea și extragerea unor informații esențiale din lecturile parcurse și în formularea propriei păreri despre cele citite. Aceștia sunt și cei care înregistrează rezultate scăzute la învățatură deoarece deprinderile deficitare de citire-înțelegere a unui text se răsfrâng asupra performanțelor de la toate disciplinele.

Prin derularea acestui proiect, îmi propun desfășurarea cu elevii și părinții acestora unor activități online, interesante, stimulative, ieșite din tiparul formalului, prin care să-și formeze/îmbunătățească deprinderile de citire.

Scopul proiectului:

Cultivarea interesului pentru lectură și a plăcerii de a citi, formarea unui tânăr cu o cultură comunicatională și literară de bază, capabil să înțeleagă lumea din jurul său, să comunice și să interacționeze cu semenii, exprimându-și gânduri, stări, sentimente, opinii, care să fie sensibil la frumos și, în viitor, să poată continua procesul de învățare în orice fază a existenței sale

Obiectivele proiectului:

Ob.1 - Îmbunătățirea competențelor de comprehensiune a mesajului textului scris, în vederea atenuării unora dintre cauzele care pot genera eșecul școlar, *din cei 25 de elevi participanți la proiect, cel puțin 18 elevi vor înregistra progres în ceea ce privește capacitatea de receptare a mesajului textului scris;*

Ob.2 - Stimularea interesului de a citi al elevilor și atragerea lor către lectură; *din cei 25 de elevi participanți la proiect, cel puțin 18 vor înregistra progres în ceea ce privește interesul față de lectură;*

Ob.3 - Încurajarea și dezvoltarea cooperării și a lucrului în echipă, *cel puțin 20 de elevi vor colabora la activitățile de grup;*

Ob.4 - Dezvoltarea capacității de a înțelege și de a transmite gânduri, sentimente, mijlocite de limbajul scris, în rândul elevilor, prin intermediul creațiilor proprii; *din cei 25 de elevi participanți la proiect, cel puțin 15 elevi vor crea o poveste proprie utilizând aplicația Story Jumper;*

Ob.5 - Dezvoltarea unei comunități la nivel local care să încurajeze lectura și cititul în rândul copiilor, *cel puțin 20 de părinți vor participa alături de copii la activitățile online.*

Activitățile proiectului:

1. Manifest PRO-lectură - Lansarea proiectului

Data desfășurării: Octombrie

Participanți: Elevii clasei a III-a A, părinți și profesorul pentru învăț. primar

Responsabil de activitate: prof. învăț. primar Fanu Ioana-Valentina

Locul desfășurării: Aplicația ZOOM

Resurse necesare: Fotografii (produse) din anul trecut, PPT

Modalități de evaluare: Aprecieri din partea elevilor / cadrului didactic

Rezultate anticipate: Un articol de promovare a activității de lansare publicat în ziarul local.

Descrierea activității: Elevii și profesorul pentru învățământul primar, organizați pentru întâlnire, vor lansa proiectul, prezentând scopul, obiectivele, activitățile proiectului, precum și aspecte ale proiectului „*Îmi place să citesc*” din anul școlar anterior (PPT cu fotografii de la activități, fotografii ale produselor realizate în cadrul activităților de proiect, exemple de bune practici identificate).

2. Convinge-mă să citesc!

Data desfășurării: Octombrie

Participanți: Elevii clasei a III-a A, părinți și profesorul pentru învăț. primar

Responsabil de activitate: prof. înv. primar Fanu Ioana-Valentina

Locul desfășurării: Aplicația ZOOM

Resurse necesare: Laptopuri/telefoane mobile, aplicația Sketchbook Autodesk

Modalități de evaluare: Album cu fotografii

Rezultate anticipate: Expoziție de postere

Descrierea activității: Elevii au realizat, sub îndrumarea cadrului didactic și a părinților, un afiș sugestiv în aplicația Sketchbook Autodesk pe care l-au salvat și l-au trimis pe grupul Whatsapp al clasei.

Elevii au primit recomandări din partea cadrului didactic privind realizarea corectă a acestuia. Ei au completat, într-un tabel, o listă de opțiuni și titlurile lecturilor citite dintre cele recomandate de către cadrul didactic la începutul anului școlar.

Părinții au fost rugați să se implice, alături de copii, în crearea postereului, alegerea sloganului, etc.

S-au făcut aprecieri din partea elevilor și a cadrului didactic privind posterele realizate.

3. *Lumea Matildei*

Data desfășurării: Noiembrie

Participanți: Elevii și profesorul pentru înv. primar

Responsabil de activitate: prof. înv. primar Fanu Ioana-Valentina

Locul desfășurării: Aplicația G Suite

Resurse necesare: Laptopuri/telefoane mobile, costume, aplicația Wordwall, aplicația Microsoft Paint, platforma LearningApps, aplicația Kahoot!

Modalități de evaluare: Aprecieri ale elevilor, părinților, cadru didactic, vizitatorilor clasei virtuale

Modalități de evaluare: Utilizarea unor resurse digitale diverse ca suport pentru lectură și actualizarea listelor de lecturi recomandate elevilor

Descrierea activității:

- Elevii au intrat în pielea personajului preferat din lectura „Matilda”, după Roald Dahl, costumându-se asemenea descrierii din carte.

- Printr-un joc „Roata personajelor”, creat în aplicația Wordwall elevii au fost provocați să redea replici ale personajelor.

<https://wordwall.net/ro/resource/8368195/matilda-roald-dahl>

- Folosind aplicația Microsoft Paint o elevă a realizat un desen.



- Am împărțit clasa în șase grupe, folosind *Breakout Room*. Aplicând metoda pălăriilor gânditoare, am împărțit sarcinile, astfel:

1. Pălăria albă – Informează

Realizează o scurtă prezentare a poveștii „Matilda”.

2. Pălăria albastră – Clarifică

- Care sunt personajele poveștii „Matilda”?

3. Pălăria verde – Generează idei noi

- Ce i-ai spune Matildei dacă te-ai întâlni cu ea?

4. Pălăria galbenă – Aduce beneficii creative

Scrie un raport despre Matilda, unul precum l-ar scrie doamna Honey.

5. Pălăria neagră – Identifică greșeli

Consideri corect comportamentul tatălui față de Matilda? De ce?

6. Pălăria roșie – Spune ce simți

- Cum crezi că s-a simțit Matilda atunci când bibliotecara a întrebat-o dacă s-a uitat la poze?

- O elevă a realizat un rebus în aplicația LearningApps
- Pentru a evalua cunoștințele elevilor i-am provocat să participe la un joc în aplicația Kahoot!

<https://create.kahoot.it/details/f39ca12d-8198-40f1-a0ea-a0f14480d567>

- Fiecare elev a realizat descrierea unui personaj din textul ”Matilda”. Lucrările realizate fost încărcate în Classroom.



4. ”Căsuța de pe strada Puh”

Data desfășurării: Decembrie

Participanți: Elevii și profesorul pentru învățământ primar

Responsabil de activitate: prof. învățământ primar Fanu Ioana-Valentina

Locul desfășurării: Aplicația G Suite

Resurse necesare: Laptopuri/ telefoane mobile, costume, aplicația Random.org, resursa educațională Autodesk, aplicația Wordwall, aplicația Quizizz, resursa educațională Google Arts & Culture

Modalități de evaluare: Album cu fotografii

Rezultate anticipate: Utilizarea unor resurse digitale diverse ca suport pentru lectură

Descrierea activității:

•Elevii au intrat în pielea personajului preferat din lectura „Căsuța de pe strada Puh”, după Alan Alexander Milne, costumându-se asemenea descrierii din carte.

•Împreună am deschis *Cuția Magică*, joc în aplicația Random.org. Când este extras jetonul cu numele personajului, copilul costumat în acel personaj îl va descrie în câteva enunțuri.

<https://www.online-stopwatch.com/random-name-pickers/magic-box-name-picker/?r=A8qJNMHIhb>

- Am împărțit clasa în șase grupe, folosind *Breakout Room*. Fiecare grupă a realizat câte un cvintet despre un personaj:

Grupa 1: Winnie

Grupa 2: Aiurel

Grupa 3: Christopher Robin

Grupa 4: Kanga
Grupa 5: Ru
Grupa 6: Bufniță

Winnie

Pufos, leneș

Dansând, cântând, mâncând

Stare surprinzătoare și bună

Compozitor

- Folosind resursa educațională *Autodesk* o elevă a realizat un desen.



- Pentru asigurarea transferului am lucrat un exercițiu, frontal, sub formă de joc, folosind aplicația Wordwall (exercițiul a fost creat de către unul dintre elevi).

<https://wordwall.net/resource/8519521>

- Pentru a evalua cunoștințele elevilor i-am provocat să participe la un test/joc în aplicația Quizizz

<https://quizizz.com/admin/quiz/5fd67bedd5efe3001b0ad9d6/c%C4%83su%C8%9Ba-de-pe-strada-puh>

- Activitatea s-a terminat în pași de dans, Winnie și prietenii lui au dat o petrecere. Folosind resursa educațională *Google Arts & Culture* fiecare copil și-a făcut o poză și și-a creat propria coregrafie.

<https://experiments.withgoogle.com/collection/arts-culture>



5. ”Jim Năsturel și Lukas, mecanicul de locomotivă”

Data desfășurării: Februarie

Participanți: Elevii și profesorul pentru învățământ primar

Responsabil de activitate: prof. învățământ primar Fanu Ioana-Valentina

Locul desfășurării: Sala de clasă

Resurse necesare: Costume, laptop, videoproiector, telefoane mobile, platforma LearningApps, aplicația StoryJumper, aplicația Quizizz

Modalități de evaluare: Album cu fotografii

Rezultate anticipate: Utilizarea unor resurse digitale diverse ca suport pentru lectură

Descrierea activității:

• Elevii sunt invitați să acceseze platforma educațională LearningApps, unde printr-un exercițiu-joc vor ordona enunțurile date în funcție de ordinea cronologică a desfășurării acțiunilor prezentate de textul *Jim Năsturel și Lukas, mecanicul de locomotivă*.

<https://learningapps.org/display?v=pe1ge5ibc21>

• Am prezentat copiilor o carte realizată de către unul dintre colegii lor, în aplicația StoryJumper. Cartea cuprinde imagini cu fiecare personaj, dar și o scurtă descriere (fizică și morală) a lor.

<https://www.storyjumper.com/book/read/97835826/rafaelrusz>

• Elevii au intrat în pielea personajelor, costumându-se. Elevul costumat în personajul descris a continuat, în două-trei enunțuri, descrierea acestuia.

• Printr-o scurtă dramatizare, copiii au redat întâlnirea dintre cei doi prieteni, Jim Năsturel și Lukas, cu Nepomuk.

• Pentru a evalua cunoștințele elevilor i-am provocat să participe la un test/joc în aplicația Quizizz

<https://quizizz.com/admin/quiz/60145c3259c5c9001b0d47b3>



6. ” Lanțul lecturii”

Data desfășurării: martie-mai

Participanți: Elevii și profesorul pentru învățământ primar

Responsabil de activitate: prof. învățământ primar Fanu Ioana-Valentina

Locul desfășurării: Sala de clasă

Resurse necesare: Cărți, Aplicația StoryJumper

Modalități de evaluare: Fișe de monitorizare a progresului individual

Rezultate anticipate: O minibibliotecă online

Descrierea activității:

- Această activitate și-a propus abordarea lecturii din perspectiva dezvoltării gândirii critice, cu dimensiunea intelectuală și afectivă a actului lecturii, cu formarea unor capacități multiple de exprimare a unor idei sau concepții proprii.
- Am venit cu o provocare pentru elevi: timp de 3 luni, să citească 3 cărți. Aceste cărți au fost alese ținându-se cont de particularitățile de vârstă ale copiilor și de preocupările acestora.
- Fiecare elev a ales ca suport una dintre cărțile citite și a realizat cu ajutorul aplicației StoryJumper o poveste proprie, devine autor.
- Periodic, am organizat activități online de tipul *Atelierul de lectură*, când fiecare elev a citit independent, și am avut discuții individuale cu elevii, pentru a le da unele explicații și pentru a verifica în ce măsură înțeleg ceea ce citesc.
- În cadrul ultimei activități, fiecare elev a prezentat propria carte digitală, realizată în aplicația StoryJumper.

Impactul implementării proiectului

Implementarea proiectului „*Clasa mea – Planeta lecturii*” va avea impact asupra:

- ✓ *elevilor:*
 - îmbunătățirea tehnicilor de lectură ale elevilor prin aplicarea diverselor resurse educaționale existente în cadrul proiectului; formarea unei atitudini de grijă și respect față de carte;
 - familiarizarea elevilor cu diferite tipuri de scriere;
 - cunoașterea instituțiilor care se ocupă de apariția, distribuirea sau păstrarea cărților;
 - stimularea imaginației și a creativității;
 - împărtășirea experiențelor personale;
 - încurajarea, stimularea și creșterea interesului pentru lectură prin promovarea de resurse educaționale moderne;
 - îmbunătățirea rezultatelor școlare;
 - încurajarea și dezvoltarea cooperării și a lucrului în echipă;
- ✓ *părinților:*
 - abilitarea părinților cu practici de susținere, stimulare a interesului copiilor pentru lectură;
 - creșterea nivelului de implicare a părinților în viața școlii;
- ✓ *școlii:*
 - dezvoltarea unui sistem de parteneriat public-privat prin realizarea interacțiunii între instituții publice și parteneri sociali;
 - dezvoltarea unei comunități la nivel local care să încurajeze lectura și cititul în rândul copiilor.
 - creșterea prestigiului școlii în comunitatea locală și educațională.

PLAN DE ACTIVITATE

Numele și prenumele cadrului didactic:	TARȚA ANGELA-Grădinița cu P.N. Ceanu Mare, jud. Cluj FEȘNIC GABRIELA-Grădinița cu P.N. Boian, jud. Cluj
Titlul:	”Șezătoare”
Tipul de activitate:	Consolidare de cunoștințe și deprinderi
Disciplina:	Domeniul Limbă și comunicare
Clasa:	Grupa combinată- preșcolari
Durata:	30 minute

Materiale / Resurse/Echipamente:

Materiale: ștergare, covorașe, costume populare, farfurii, ulcior, fuior, fus, lână, război de țesut, ață.
Echipamente:aparatură audio, CD.

Competențe vizate:

- 1.1. Exersarea ascultării active a unui mesaj pentru înțelegerea și receptarea lui (comunicare receptivă)
- 1.2. Susținerea exprimării verbale a unui mesaj, emoții, povestiri etc. (comunicare expresivă)

Descrierea activității:

Sala de grupă se amenajează pe zone care imită locuințe cu specific maghiar, rrom și românesc. Copiii sunt distribuiți în grupuri de 4-5 preșcolari, îndeletnicindu-se cu activități precum țesutul, cusutul, torsul, dansul.

Apoi sunt încurajați să-și aleagă ”locuința” în care doresc să-și desfășoare activitatea pentru a încuraja schimbul intercultural dintre ei.

În fiecare ”locuință” există un coordonator, ”o gazdă” care cunoaște ”obiceiurile casei”, îi primește pe copii și îi îndrumă în munca lor.

Tot gazda numește pe cei care vor să prezinte ghicitori, cântece și poezii în limba specifică fiecărei etnii.

Pe parcursul șezătorii, copiii vor cânta, iar la final vor prezenta scurte dansuri cu specific maghiar, rrom și românesc.

Modalități de evaluare:

Exprimarea în situații de comunicare și împărtășire cu ceilalți;

Interacțiunea cu ceilalți copii în grupul de joacă, indiferent de etnia din care face parte.

Bibliografie:

1. „Curriculum pentru educația timpurie - 2019” Anexa la ordinul ministrului Educației Naționale nr. 4.694/2.08.2019
2. Delia Muste, Dana Jucan, Coordonatori, *Proiectarea didactică în învățământul preșcolar Modele practice actuale*, Presa Universitară Clujeană, 2022
3. *Învățământul preșcolar și primar* Nr. 1-2/2014, Editura Arlequin

Anexe:



Proiect de lecție

Data: 29.03.2022

Ora: 10:30 – 11:20

Durata: 50 minute

Unitatea de învățământ: Școala Gimnazială Internațională Spectrum

Clasa: Pregătitoare A

Prof. învă. primar: Loredana Florea

Aria curriculară: Limbă și comunicare

Disciplina: Comunicare în limba română

Unitatea tematică: „În livadă”

Subiectul lecției: „Sunetul d și literele D, d”

Tipul lecției: transmiterea și însușirea de noi cunoștințe

Forma de realizare: lecție integrată

Discipline integrate: Comunicare în limba română, Dezvoltare personală, Matematică și explorarea mediului

COMPETENȚE SPECIFICE

- **Comunicare în limba română**

1.3. Identificarea sunetului inițial și/ sau final dintr-un cuvânt, a silabelor și a cuvintelor din propoziții rostite clar și rar;

2.1. Pronunțarea clară a sunetelor și a cuvintelor în enunțuri simple;

3.1. Recunoașterea unor cuvinte uzuale, din universul apropiat, scrise cu litere mari și mici de tipar;

4.1. Trasarea elementelor grafice și a conturilor literelor, folosind resurse variate.

- **Dezvoltare personală**

2.3. Explorarea caracteristicilor ființelor și obiectelor preferate și a interacțiunii simple cu acestea.

- **Matematică și explorarea mediului**

4.2. Identificarea relațiilor de tipul „dacă... atunci...” între două evenimente succesive.

Scopul lecției:

- dezvoltarea competențelor de comunicare corectă în diferite contexte cu accent pe pronunția sunetului „d” și pe recunoașterea, denumirea și scrierea literei „D” .

Obiective operaționale:

La sfârșitul lecției, elevii vor fi capabili:

- O1: să răspundă la întrebările legate de conținutul textului audiat , bazându-se pe explicațiile învățătoarei;
- O2: să identifice sunetul și litera „d,, fiind puși în situația de a identifica sunetul/încercui litera, bazându-se pe explicațiile învățătoarei ;
- O3: să exemplifice cuvinte care conțin sunetul și litera „d” , bazându-se pe cunoștințele dobândite anterior;
- O4: să realizeze după model litera „D” mare de tipar, respectând principiile estetice: direcția, dimensiunea, poziția, înclinația;
- O5: să citească, în ritm propriu și corect, silabe și cuvinte, bazându-se pe explicațiile învățătorului și pe cunoștințele dobândite anterior;

Metode și procedee didactice: conversația, conversația euristică, explicația, exercițiul, metoda fonetică analitico-sintetică, instruirea asistată de calculator, reflecția personală, observația, povestirea.

Mijloace de învățământ: tablă interactivă, video, planșa literei d/D, caietul de creație nr.3, imagini cu silabe, bilețele cu cuvinte, fluturaș, creioane colorate, creion grafic, fișă cu litera D de colorat, fișă cu labirint în forma literei D.

Forme de organizare: frontală, individuală

Modalități de evaluare:

- **Forme de evaluare:** formativă
- **Metode de evaluare:** observarea comportamentului non-verbal al elevilor, aprecieri verbale individuale și colective;

Resurse bibliografice:

1. *Programe școlare pentru clasa pregătitoare aprobate prin Ordinul Ministrului nr. 3418/19.03.2013*
2. Cerghit Ioan (2006), *Metode de învățământ*, Editura Polirom: București
3. Istrate Corina, Măcean Dora, Oana Manuela (2016), *O călătorie distractivă prin clasa pregătitoare*, Editura EDU: Târgu-Mureș
4. Pamfil Alina, (2016), *Limba și literatura română în școala primară. Perspective complementare*, Editura Art, București

DEMERSUL DIDACTIC

Etapale lecției/ Durata	Ob. Op.	Conținutul instructiv- educativ		Strategii didactice			Evaluare
		Activitatea propunătoarei	Acțiuni și operații realizate de elevi	Metode și procedee didactice	Mijloace de învățământ	Forme de organizare	
1.Moment organizatoric 1 minut		Voi asigura un climat favorabil pentru buna desfășurare a lecției, prin: - Pregătirea materialelor didactice necesare pe parcursul lecției: tablă interactivă, video, planșa literei d/D, imagini cu silabe, bilețele cu cuvinte, fluturaș, fișă cu litera D de colorat, fișă cu labirint în forma literei D.	Elevii își pregătesc materialele necesare precum: caietul de creație nr. 3, penarul cu instrumentele de lucru.	Conversația		Frontal	Observarea comportamentului non-verbal al elevilor
2.Captarea atenției 5 minute	O1	Voi trezi interesul copiilor pentru activitate, prin citirea poeziei literei D, <u>Două dude:</u> <i>Două dude</i> <i>Două dude dintr-un dud</i> <i>Dimineața nu aud,</i> <i>Pe la prânz aud nițel,</i>	Elevii manifestă interes pentru mesajul poeziei.	Conversația euristică		Frontal	

	O2	<p><i>Cât o urmă de vișel. Seara, când se bat pe drum Taurii cu nor de fum, Două dudu dintr-un dud Cic-aud și ce n-aud... Baba Cloanța, când le-aude, Are ochii ca de dudu.</i></p> <ul style="list-style-type: none"> - Care este titlul poeziei? (Două dudu) - Unde sunt ele? (în dud) - Reprezentăm grafic propoziția: <p style="text-align: center;">DOUĂ DUDE SUNT ÎN DUD.</p>  <hr/> <ul style="list-style-type: none"> - Ce sunet se aude cel mai des? (sunetul d) 	<p>Elevii răspund la întrebări.</p> <p>Elevii sunt atenți la explicațiile învățătoarei.</p>	<p>Explicația</p> <p>Conversația</p> <p>Exercițiul</p> <p>Metoda fonetică analitico-sintetică</p>	<p>Tabla interactivă</p> <p>Tabla</p>	<p>Individual</p> <p>Frontal</p>	<p>Aprecieri verbale individuale și colective;</p> <p>Observarea comportamentului non-verbal al elevilor;</p>
--	----	---	---	---	---------------------------------------	----------------------------------	---

		<ul style="list-style-type: none"> - De câte ori se aude sunetul ”d” în propoziția de mai sus? (de 5 ori) <p>Le prezint elevilor planșa cu literele „ d/D”.</p>					
3.Anunțarea temei și a obiectivelor operaționale 1 minute		<p>Voi anunța elevii că la ora de Comunicare în limba română vom rămâne tot în livadă, printre pomii fructiferi și vom învăța sunetul „D” și literele „d/ D”.</p>	<p>Elevii ascultă mesajul învățătoarei și conștientizează ce au de realizat.</p>	Conversația		Frontal	Observarea comportamentului non-verbal al elevilor;
4.Dirijarea învățării 25 minute	O1	<p>Le voi proiecta filmulețul specific unității „În livadă”, apoi le voi adresa întrebări în legătură cu textul:</p> <ul style="list-style-type: none"> - <i>Cum se numesc personajele din text?</i> - <i>Cu ce sunet începe numele lor?</i> - <i>Unde se află copiii?</i> - <i>De ce s-au ascuns copiii?</i> 	<p>Urmăresc filmulețul, apoi răspund la întrebări:</p> <ul style="list-style-type: none"> - Personajele se numesc Dan, Diana și Doru. - Copiii sunt în livadă. 	<p>Conversația</p> <p>Explicația</p> <p>Exercițiul</p>	<p>Tablă interactivă</p> <p>Video</p>	Frontal	Observarea comportamentului non-verbal al elevilor;

	O2	<p>Deschidem caietul 3 la pagina 60. Le cer copiilor să identifice în text cuvinte care încep cu litera d, apoi să dea ei exemple. Se vor căuta în text cuvinte care îl conțin pe "d" în interior, apoi copiii vor da exemple proprii. Vom căuta apoi în text cuvinte care se termină cu "d", apoi copiii vor da exemple proprii.</p>	<ul style="list-style-type: none"> - Ei s-au ascuns pentru că s-au speriat de iedul lui nenea Dănilă. - Copiii caută în text cuvinte care îl conțin pe <i>d</i> în poziție inițială, interioară și finală, apoi dau exemple proprii. 	<p>Metoda fonetică, analitico-sintetică</p>	<p>Caietul de creație nr. 3</p> <p>Creioane colorate</p> <p>Creionul grafic</p>	Individual	Aprecieri verbale individuale și colective;
	O3	<p>Pentru următorul exercițiu în fața clasei este dudul din poezia de la începutul lecției. Pe rând câțiva copii vor veni să culeagă dode, pe care sunt scrise silabe. Cu ajutorul silabelor de pe fructe vor forma cuvinte.</p> <p><i>(du, da, de, dra, dis, des, gă, ban, fa, ce, tă, cu)</i></p>	<p>Copiii vor forma cuvinte, folosind silabele de pe fructe.</p> <p>Ex.: dode, banda, desface,</p>	<p>Conversația</p>	<p>Imagini cu silabe</p>	Frontal	Observarea comportamentului non-verbal al elevilor;
	O5	<p>Ne vom juca apoi "Unde s-a așezat fluturașul?" – fluturașul din livadă se va așeza pe banca unor copii</p>	<p>dragă, discută.</p>	<p>Explicația</p>	<p>Bilețele cu cuvinte</p>		Aprecieri verbale

		și le va lăsa un bilet cu un cuvânt scris. Copiii vor citi cuvântul, îl vor despărți în silabe și vor alcătui propoziții cu el.	Copiii citesc cuvintele, le despart în silabe și alcătuiesc propoziții.	Exercițiul	Fluturaș	Individual	individuale și colective;
5.Obținerea performanței 10 minute	O4	În caietul special, pag 61 , elevii vor rezolva exercițiul 1 și 2. Înainte scrierii lui "D" elevii îl vor scrie pe D cu degetul în aer și pe bancă.	Copiii barează cuvintele în a căror denumire nu se aude "d". Îl scriu pe "D".	Explicația Exercițiul	Caietul de creație nr. 3 Creionul grafic	Frontal Individual	Aprecieri verbale individuale și colective;
6.Încheierea activității+ activități recreative 8 minute		Voi face aprecieri verbale colective și individuale asupra modului în care au participat la activitate, precum și asupra comportamentului elevilor pe parcursul activității. La alegere elevii îl pot desena pe D, sau pot rezolva un labirint în forma literei D. (Anexa 1, 2)	Elevii ascultă mesajul învățătoarei. Elevii rezolvă labirintul sau desenează litera D.	Conversația. Explicația	Fișă cu litera D Fișă cu labirint în forma literei D	Frontal Individual	Aprecieri verbale individuale și colective.

Anexa 1

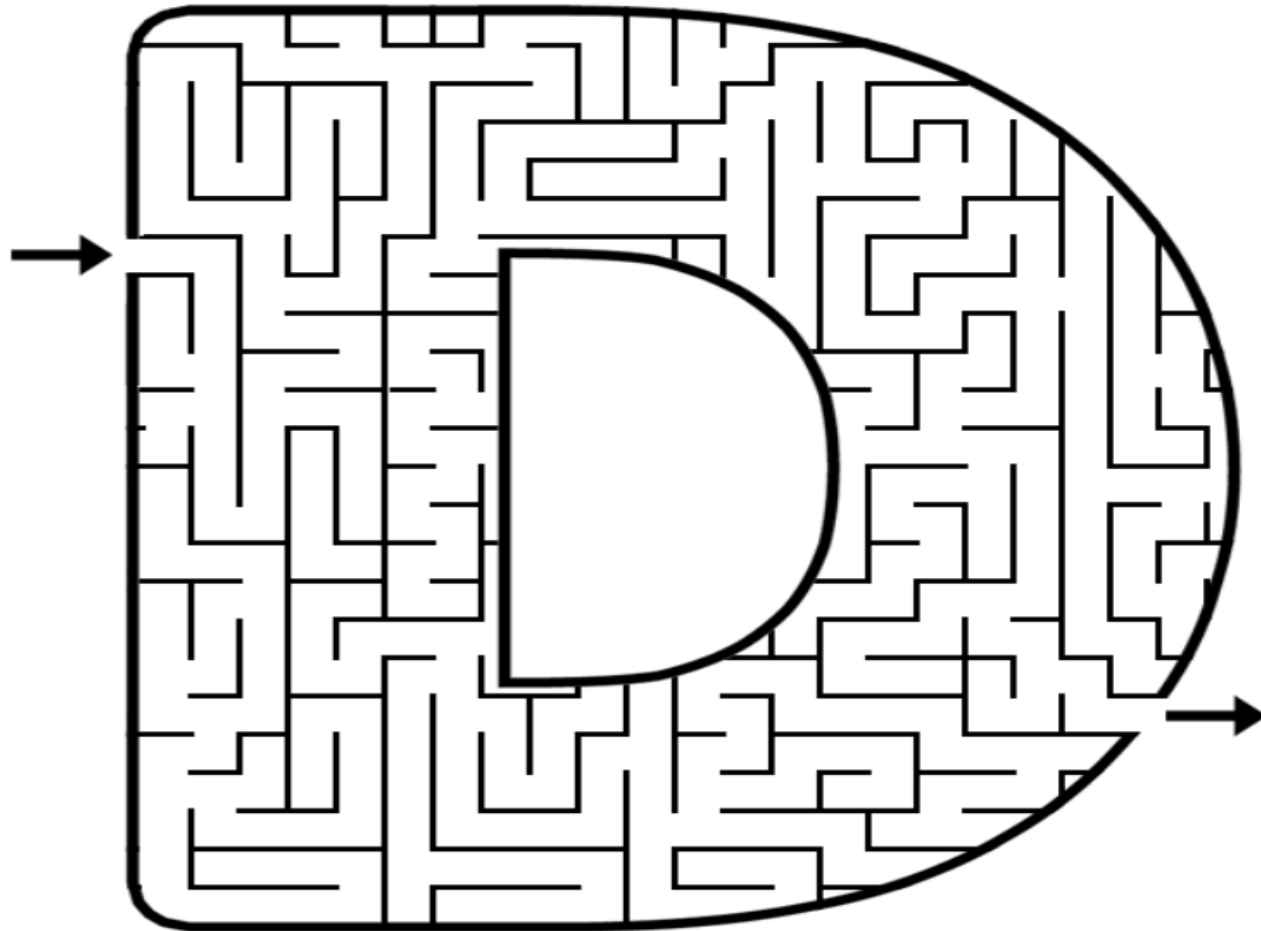



Anexa 2



PACT - Parteneriat activ pentru calitate și transfer de cunoștințe în comunități școlare din județele Botoșani și Suceava, Liceul Tehnologic Coțușca/Botoșani

PROIECT EDUCAȚIONAL

Motto : „, FACEM LUCRURI CARE CONTEAZĂ!”

Titlul proiectului:

“Suflet pentru suflet”

Coordonator : Prof. FOCIAC FLORENTINA-MARIANA

Echipa de proiect :

Prof învă. primar : Vacariu Cristina

Dănilă Violeta

Durata proiectului : anul școlar 2020/ 2021 (februarie 2021 –mai 2021)

Scopul proiectului : Stimularea mentală, antrenarea fizică, integrarea socială și dezvoltarea mai amplă a abilităților copiilor cu nevoi speciale/abandon școlar prin activități recreative, de imaginație și terapeutice (arte plastice, muzică, sport, petrecerea timpului liber)

Grup țintă : – elevi cu nevoi speciale/abandon școlar – beneficiari
– elevi voluntari de la Liceul Tehnologic Coțușca (din clasele a V-a, a VI-a, a VII-a)

Obiective :

- Implicarea elevilor, cadrelor didactice și a altor voluntari în cadrul unor proiecte ce vor fi realizate împreună cu persoanele defavorizate
- Educarea sentimentelor de prietenie, toleranță, armonie și bună dispoziție în relațiile cu copiii din alte grupuri
- Dezvoltarea abilităților de comunicare eficientă, de lucru în echipă, de asumare a responsabilităților

Rezultate așteptate :

- Creșterea stimei de sine
- Responsabilizarea elevilor și cadrelor didactice prin implicarea în acțiuni comunitare
- Promovarea imaginii școlii în comunitate
- Întărirea parteneriatului cu alte instituții școlare

Modalități de monitorizare și evaluare :

- Ⓧ Întâlniri lunare ale echipelor de proiect
- Ⓧ Chestionare aplicate beneficiarilor, voluntarilor, cadrelor didactice

Beneficiar:



Parteneri:



UAT Oraș Liteni



Salvați Copiii
Save the Children România
Filiala Iași



- ⊗ Procese- verbale încheiate în urma desfășurării activităților
- ⊗ Raport de evaluare finală

Impactul proiectului

- Îmbunătățirea imaginii școlii în spațiul comunității locale

Modalități de realizare:

- ❖ Echipa de proiect comună va realiza materialele publicitare (pliante , post-ituri , comunicate de presă) pentru promovarea proiectului
- ❖ Elevii voluntari și cadrele didactice voluntare de la Liceul Tehnologic Coțușca se vor întâlni lunar pentru desfășurarea unor activități recreative, de relaxare, de petrecere a timpului liber cu elevii beneficiari ai Liceul Tehnologic Coțușca.

Produse ale proiectului: fotografii, afișe, lucrări realizate de către elevi.

Bugetul proiectului:

- ✓ Consumabilele utilizate pentru obținerea diferitelor produse/ lucrări vor fi procurate de către Liceul Tehnologic Coțușca.
- ✓ Costurile pentru materialele publicitare vor fi suportate de către cadrele didactice și elevii voluntari.

Calendarul activităților

Nr. Crt.	Denumirea activității/ activități	Data / locul desfășurării	Resurse		Responsabili
			Umane	materiale	
1	Prezentarea proiectului și stabilirea programului	Februarie 2021	Cadre did.	proiectul	Coordonatorul Echipa de proiect
2.	„Dă-mi mâna, prietene!” -sărbătorirea zilei de naștere a elevilor beneficiari și voluntari născuți în semestrul al II-lea -concurs de cultură generală -Jocuri distractive	februarie 2021	elevi voluntari elevi beneficiari Cadre didactice voluntare	Felicitări, diplome , dulciuri, sucuri, materiale pentru jocurile distractive	Caderele didactice voluntare
3.	„Mărțișoare, mărțișoare...” -Legenda mărțișorului- audiere - confecționarea de mărțișoare și oferirea/expunerea acestora	Martie 2021	elevi voluntari elevi beneficiari Cadre didactice voluntare	textul „Legenda mărțișorului”, cd-ul cu cântecul „Mărțișoare, mărțișoare”,laptop, materiale necesare confecționării de mărțișoare	Caderele didactice voluntare
4.	„Natura ne zâmbește!” -Realizarea de afișe ecologice	aprilie 2021	elevi beneficiari, elevi voluntari, cadre didactice	Cartoane, markere, lipici cu sclipici, hârtie colorată, puieți,	Caderele didactice voluntare

Beneficiar:



Parteneri:



UAT Oraș Liteni



Salvați Copiii
Save the Children România

Filiața Iași



UNIUNEA EUROPEANĂ



Instrumente Structurale
2014-2020

	<ul style="list-style-type: none"> -Plantare de pomi, răsaduri de flori -Ce putem face cu materialele reciclabile? -Construirea unei machete din cutii, peturi/ doze și expunerea acesteia la loc vizibil (lângă Primărie) 		voluntare,	răsaduri/ semințe de flori, materiale reciclabile	
5.	<p>„Am reușit!”</p> <ul style="list-style-type: none"> -întâlnire de evaluare a activităților -impresii, opinii 	mai 2021	elevi voluntari beneficiari Cadre didactice voluntare	Chestionare de evaluare a activităților, impresii, opinii	Cadele didactice voluntare

Beneficiar:



Parteneri:



UAT Oraș Liteni



Salvați Copiii
Save the Children România

Filiața Iași

FIȘĂ DE LUCRU

Limbajul HTML - LISTE

Realizați în aplicația **NotePad**, programul **liste.htm**, având structura de mai jos.

Înlocuiți în tag-ul **<title>...</title>** Nume, prenume elev, clasa a XII-a X cu datele personale.

De asemenea, actualizați datele din fișier pentru clasa din care faceți parte.

Notă: Se acordă câte 3 puncte pentru fiecare tip de listă realizat, iar 1 punct se acordă din oficiu.

```
<html>
  <head>
    <title> LISTE - Nume, prenume elev, clasa a XII-a X </title>
  </head>
  <body bgcolor="#fFEF5F">
    <h1>LISTE </h1>
    <h2>1.Liste neordonate</h2>
    <h2> Elevii clasei XII J </h2>
    <ul>
      <li>Adeaconului Ioana </li>
      <li>Andoni Ana-Maria </li>
      <li>Apavaloaie Alexandra-Ana </li>
    </ul>
    <p>
      <font color="red"><b> Urmatorii elevi din clasa XII J au luat premii in anul
        scolar 2022-2023:</b></font>
    </p>
    <ul type="square">
      <li>Ciobanu Cerasela Liliana </li>
      <li>Apavaloaie Alexandra-Ana </li>
      <li>Zimbru Sanziana </li>
    </ul>
    <ul type="circle">
      <li>Ciobanu Cerasela Liliana </li>
      <li>Apavaloaie Alexandra-Ana </li>
      <li>Zimbru Sanziana </li>
    </ul>
    <h2>2.Lista ordonata </h2>
    <ol>
      <li>Luni </li>
      <li>Marti </li>
      <li>Miercuri </li>
    </ol>
    <ol start="3">
      <li>Miercuri </li>
      <li>Joi </li>
      <li>Vineri </li>
    </ol>
    <ol type="A" start="4">
      <li>Joi </li>
      <li>Vineri </li>
    </ol>
    <h2>3.Lista de definitii </h2>
    <dl>
      <dt><b>Sistem informatic</b></dt>
      <dd>Se numeste sistem informatic ...</dd>
    </dl>
  </body>
</html>
```

Dezvoltarea competențelor transversale prin intermediul roboticii și al STEM

Prof. Forț Anamaria Cosmina
Prof. Forț Ioan Florin
Liceul Teoretic "Petru Maior", Gherla

Totul a început cu o idee, un vis și o dorință de cunoaștere, de descoperire, prin implicarea activă. Această dorință a fost scânteia ce a deschis noi căi pentru liceul nostru – înființarea echipei de robotică ABSO-Tech - echipă care să participe la competiția FIRST® Tech Challenge. Acest program, dedicat elevilor, își propune să le ofere acestora o experiență unică și stimulantă. În fiecare an, echipele participă la un nou joc unde proiectează, construiesc, testează și programează în același timp, roboți autonomi dar și conduși de operatori care trebuie să îndeplinească o serie de sarcini. "FIRST is more than robots. The robots are a vehicle for students to learn important life skills. They leave, even after the first season, with a VISION, with CONFIDENCE, and with a sense that they can create their own FUTURE." – Dean Kamen, FIRST Founder.

Proiectul "*Dezvoltarea competențelor transversale prin intermediul roboticii și al STEM*" implementat în cadrul liceului nostru, a venit în sprijinul echipei de robotică și are ca scop atingerea performanței individuale și colective, prin formarea unui colectiv unit cu membri responsabili, educați în spiritul echipei și al toleranței, care să fie capabili să învețe pe tot parcursul vieții.

Robotica s-a dovedit a fi mai mult decât o pasiune, a devenit o activitate constantă, asumată cu responsabilitate, membrii echipei fiind cu toții conștienți că viitorul aparține atât tehnicii, cât și celor care o vor stăpâni cu precizie. Implicarea în diverse acțiuni de promovare ale științei și tehnicii, activitățile de voluntariat, participarea la competițiile naționale și internaționale demonstrează faptul că membri echipei sunt dornici și capabili de autodepășire cultivându-și, pe lângă pasiunea pentru disciplinele STEM, și dorința de dezvoltare personală continuă, în acord cu câteva principii umane fundamentale: autenticitate, respect, compasiune și încredere.

Așadar, spiritul de echipă, creativitatea, determinarea și folosirea cunoștințelor tehnico-științifice ne pot conduce la rezultate deosebite – calificări și premii la concursuri naționale și internaționale, dar și la consolidarea unor abilități absolut necesare pentru viitor: adaptabilitate, reziliență, mentalitate deschisă.

Misiunea acestui proiect este să promoveze robotica și conceptul educațional STEM în rândul elevilor și în comunitate, adoptarea unei comunicări directe, deschisă, între membri echipei, pledarea pentru identificarea și valorificarea abilităților și competențelor tinerilor (creativitatea, inteligența) și spiritul de echipă, proiectarea unei școli în care elevii, indiferent de vârstă, se descoperă, se autodepășesc, se formează pentru viitoarea carieră și pentru viață.

Obiectivele propuse, pe lângă obținerea unor rezultate bune în competiții, sunt: implementarea unor experiențe reale de învățare, bazate pe practică, cu aplicabilitate în viitor, promovarea interesului pentru domeniul STEM – cale spre o carieră de succes, crearea unei comunități educaționale prin intermediul unor parteneriate care să cuprindă elevi, antreprenori, specialiști din mediu universitar și nu numai.

Prin intermediul acestui proiect s-au organizat o serie de evenimente, la nivelul școlii și în parteneriat cu alte instituții de învățământ, cu scopul integrării tinerilor dornici de a învăța și de a descoperi mai multe despre orizonturile inteligenței artificiale, în lumea roboticii ("Săptămâna mondială a spațiului", workshop "Roboți în acțiune", "Robotica în rural", workshop de proiectare 3D). De asemenea, participarea la evenimentele organizate de partenerii din cadrul proiectului, reprezintă o oportunitate pentru membri echipei de a promova acest proiect în comunitate ("Zilele carierei" – UTCN, "We Love STEM Day" – Emerson).

Cuvintele elevilor sunt de altfel mai mult decât grăitoare: ”Experiența noastră a fost un adevărat carusel de emoții, o aventură extraordinară, o provocare în fața căreia nu am cedat, în ciuda dificultăților întâlnite. Munca, determinarea și entuziasmul ne-au făcut să nu renunțăm nici chiar atunci când credeam că nu mai avem nicio speranță. Îndrumați de mentori suntem bucuroși și mândri să spunem că drumul nostru spre succes încă nu s-a încheiat.”

În concluzie, activitățile extracurriculare au un impact semnificativ asupra dezvoltării formative și integratoare a elevilor. Astfel, prin acest proiect ne dorim să demonstrăm copiilor și adolescenților din liceul nostru, comunității, publicului larg, faptul că domeniul roboticii este unul al aspirațiilor legitime spre un viitor mai bun, sustenabil, rezilient și centrat pe om dar și că tehnologiile și aplicațiile roboticii în viața de zi cu zi presupun respectarea atât a principiilor de dezvoltare durabilă cât și a celor de responsabilitate socială.

PROIECT DE PARTENERIAT EDUCAȚIONAL GRĂDINIȚĂ – FAMILIE

GRĂDINIȚA ȘI FAMILIA - PRIETENI BUNI

*Prof. înv. preșc. LAURA MIHAELA FOTIN,
Grădinița cu P.P. nr. 13, Alba Iulia, jud. Alba*

ARGUMENT

Datorită faptului că societatea în care trăim este într-o permanentă schimbare, atât părinții cât și educatoarele trebuie să aibă în vedere o adevărată luptă cu mediul, să fie foarte atente la mijloacele pe care le folosesc pentru a-i putea crește corect pe copii, ei fiind foarte vulnerabili la această vârstă, iar influențele negative sunt la tot pasul. Pentru a avea o relație activă și pozitivă cu preșcolarii, trebuie să știm să le descoperim trebuințele și nevoile, pentru ca legăturile ce se stabilesc între preșcolari și adulți să se bazeze atât pe încredere, dar mai ales pe respectul reciproc.

După cum bine se știe, familia este factorul primordial în educarea unui copil și educația începe în familie, de aceea legătura dintre grădiniță și mediul familial va trebui să se întrepătrundă, iar educatorul să cunoască foarte bine mediul de viață al copilului pentru a putea colabora.

Parteneriatul dintre grădiniță și familie organizat corect duce la o educație solidă, fără pericolul de eșec școlar mai târziu. Preșcolariitatea reprezintă piatra de temelie a personalității în formare a copilului, iar prezența familiei în cadrul grădiniței va fi liantul între copil și mediul necunoscut inițial.

Parteneriatul grădiniță – familie, acțiunile pe care aceștia le desfășoară, continuarea de către familie a activităților desfășurate în grădiniță nu fac decât să ducă la o mai bună formare a preșcolarului ce urmează a se forma pentru viața de adult.

PARTENERI: Grădinița și părinții copiilor

SCOPUL PROIECTULUI

■ Colaborarea dintre familie și grădiniță pentru o implicare cât mai activă în procesul de formare a preșcolarului.

OBIECTIVE:

- Cultivarea unor relații de parteneriat efectiv între grădiniță și familie, în sprijinul educației și creșterii copilului în vederea adaptării și integrării școlare cu succes;
- Cunoașterea și educarea copiilor preșcolari prin influența pozitivă atât a grădiniței, cât și a familiei;
- Stabilirea unor principii de bază ce trebuie respectate în formarea personalității copiilor, precum și a unor procedee de corectare a unor devieri comportamentale;
- Eficientizarea relației familie-grădiniță.

OBIECTIVE SPECIFICE:

- Dobândirea de către părinți a unor abilități care să sprijine formarea de comportamente adecvate la copii, pentru a îmbunătăți relaționarea lor în cadrul grupurilor;
- Aducerea la cunoștința părinților a strategiilor de cunoaștere a copilului;

- Crearea oportunităților ca părinții să se împrietenească între ei și să-și împărtășească experiențele individuale;
- Stabilirea unei relații de încredere și comunicare între grădiniță și familie pentru a veni în sprijinul dezvoltării morale, sociale și psihologice a copilului;
- Folosirea unor metode eficiente pentru dezvoltarea psiho-afectivă;
- Inițierea unor acțiuni comune prin contactul direct al grupului de părinți cu persoane abilitate să desfășoare un proces educațional;
- Găsirea unor soluții comune în educație;
- Studiarea unor cărți, documentare, reviste de specialitate în vederea realizării unor dezbateri pe teme date;
- Valorificarea unor experiențe personale;
- Exprimarea opiniei participanților cu privire la acțiunile întreprinse în cadrul acestui parteneriat.

METODE/TEHNICI DE LUCRU

- ședințe cu părinții, mese rotunde, lectorate, vizionare de materiale educative, vizite, activități demonstrative, programe artistice cu diferite ocazii, etc.

GRUPUL ȚINTĂ

- Preșcolarii din grupă
- Părinții copiilor **DURATA**
- 1 an școlar

RESURSE UMANE

- Preșcolarii grupei mijlocii
- Familiile preșcolarilor
- Alte persoane cu care copiii intră în contact (personalul auxiliar al grădiniței), cadrele medicale (doctorul, asistenta)

RESURSE MATERIALE

- Consumabile
- Calculator
- DVD-player
- Aparat foto
- Albume de fotografii
- Prezentări Power Point cu diferite teme
- Materiale audio-video

LOCAȚIA: grădinița și alte spații impuse de calendarul acțiunilor

MONITORIZARE, EVALUARE

- Chestionare, expoziții, albume foto

IMPACTUL ESTIMAT AL IMPLEMENTĂRII PROIECTULUI ASUPRA GRUPULUI ȚINTĂ ȘI AL BENEFICIARILOR

Prin acțiunile propuse în cadrul proiectului de parteneriat, părinții vor fi captați să participe ca parteneri în procesul educativ, având acces astfel la informații despre valorile promovate în instituțiile specializate în educația celor mici, formându-i ca beneficiari direcți ai achizițiilor de ordin educațional al propriilor copii.

Participarea activă la actul învățării va duce la creșterea gradului de implicare și responsabilitate din partea părinților în adoptarea deciziilor, în recunoașterea și valorificarea informațiilor despre copii. Prin acțiuni practice concrete părinții vor înțelege importanța colaborării cu grădinița, cu educatoarele, formându-și astfel deprinderea de a se interesa și a sprijini activitățile pe care copilul le desfășoară în grădiniță, se vor implica mai activ în derularea lor, îmbunătățindu-și astfel relația copil – părinte – grădiniță.

Familia și grădinița vor fi mai deschise practicării atitudinilor și comportamentelor democratice și vor colabora în scopul dezvoltării armonioase a copiilor de azi, adulții de mâine.

Pe viitor părinții vor veni chiar ei cu propuneri pentru derularea altor proiecte, acțiuni și activități în grădiniță cu sprijinul și participarea lor directă. Fiecare zi a copilului la grădiniță va fi deosebită și interesantă pentru părinte, contribuind astfel la formarea încrederii în sine a copilului dar și în familie, societate și grădiniță.

Cadrele didactice de la grupă vor avea o mai bună colaborare și înțelegere din partea părinților dar și copiilor, cunoscându-i mai bine atât pe copii cât și pe părinți. Se vor lega relații de prietenie între copii, părinți, familie și educatoare, care vor facilita și favoriza tot procesul instructiv educativ din grădiniță, dar și din mediul familial.

CALENDARUL ACTIVITĂȚILOR

Data	TEMA și conținutul acțiunii	Mijloc de realizare	Participanți	Evaluare
Oct.	„Familia și grădinița” <ul style="list-style-type: none"> informarea părinților asupra necesității derulării acestui proiect; stabilirea acțiunilor și a modului de desfășurare a acestora; 	masă rotundă cu membrii familiei	Cadrele didactice Părinții Colaboratori	Inregistrare foto
Nov.	„Cine este copilul meu?” <ul style="list-style-type: none"> prezentarea unei caracterizări a grupei „Scrisoarea copilului către părinții săi” distribuirea de chestionare de cunoaștere a preșcolarilor 	Relatări, expuneri	Cadrele didactice Părinții copiilor	Chestionare pentru părinți
Dec.	„Vine, vine, Moș Crăciun ! ” <ul style="list-style-type: none"> confeccionare de ornamente și amenajarea sălii de grupă prezentarea unui program artistic de Crăciun 	Workshop, program artistic	Cadrele didactice de la grupă Părinți, Bunici	Inregistrare audio și video
Ian.	„Timpul în viața noastră? ” <ul style="list-style-type: none"> relatări ale părinților cu privire la modul în care își petrec timpul alături de copii vizionarea de materiale informative pe această temă 	discuții libere, exemple de bună practică	Cadrele didactice Părinții copiilor	Inregistrare foto
Feb.	„Ce înseamnă ADHD?” <ul style="list-style-type: none"> prezentarea principalelor simptome ale hiperactivității dezbateri 	lectorat	Cadrele didactice Părinții Doctorul, asistenta	Inregistrare foto
Martie	„Ea este mama mea!” <ul style="list-style-type: none"> confeccionare de felicitări pentru mămici de către copii, ajutați de tăticii lor prezentarea unui program artistic dedicat Zilei de 8 Martie 	workshop	Cadrele didactice de la grupă Părinții copiilor	Inregistrare foto, expoziție

Apr.	„Iepurașul darnic” <ul style="list-style-type: none"> • importanța cunoașterii de către preșcolari a sărbătorilor importante din an de la cele mai fragede vârste • expoziție cu lucrări realizate de copii 	masă rotundă	Cadrele didactice Părinții copiilor	Expoziție, fotografii
Mai	„Mănânc sănătos, cresc sănătos!” <ul style="list-style-type: none"> • dezbateri • vizionarea de materiale informative 	discuții, exemple de bună practică	Cadrele didactice, Părinții, Asistentul medical	fotografii
Iunie	„Și părinții au fost copii, azi e ziua tuturor copiilor!” <ul style="list-style-type: none"> • activitate practică asistată de părinți • expoziție cu lucrările copiilor 	activitate demonstrati- vă	Cadrele didactice Părinții copiilor	Concluzii, impresii, album foto

BIBLIOGRAFIE

1. Bunescu, Gheorghe, *Democratizarea educației și educația părinților*, www.leducate.ro, 2002;
2. Stern, H.H., *Educația părinților în lume*, București, Editura Didactică și Pedagogică, 1972.
3. Vrăsmaș, Ecaterina Adina, *Consilierea și educația părinților*, București, Editura „Aramis”, 2002;

PROIECT EDUCAȚIONAL - CONCURS PE TEME ECOLOGICE ”MICII ECOLOGIȘTI AI CETĂȚII”

prof. înv. preșcolar LAURA MIHAELA FOTIN
GRĂDINIȚA CU P.P. NR. 13 ALBA IULIA

ARGUMENT

Am inițiat acest proiect împreună cu Grădinița cu Program Prelungit nr. 8 Alba Iulia deoarece în ultimul timp se acordă o mare importanță necesității educării ecologice a copilului în grădiniță. Suntem chemați să facem transferul de dragoste și respect față de tot ceea ce ne înconjoară de la noi, adulții spre cei mici și foarte mici, atunci când începe drumul cunoașterii. Astfel, așa cum ne ocupăm de educația intelectuală, morală și estetică, este timpul să ne ocupăm și de educația ecologică și să îi învățăm pe copii de ce și cum trebuie protejată natura.

Prin evaluarea cunoștințelor și priceperilor dobândite într-un anumit interval de timp sub formă de concurs se stimulează și se antrenează foarte mult copiii. Folosind principiul interdisciplinarității se verifică cunoștințele despre mediu, poluare și acțiuni de protecție a mediului, se consolidează comportamente și se exersează atitudini prin competiție, aplicații practice, probe teoretice.

Mediul în care trăim și muncim cunoaște transformări majore datorită intervenției necontrolate a omului asupra naturii și mediului înconjurător. Pădurile care se răresc pe zi ce trece, florile care se ofilesc și dispar pentru totdeauna din cauza poluării, gunoaietele care ne înconjoară, deșeurile rezultate în urma activității omului, poluarea necontrolată a apelor și a aerului ca urmare a dezvoltării industriale, creșterea demografică sunt probleme grave ale contemporaneității, probleme care, dacă nu se încearcă a fi rezolvate imediat, vor duce la consecințe grave asupra sănătății planetei Pământ.

Iată de ce avem datoria de a oferi copiilor posibilitatea de a cunoaște frumusețile și beneficiile pe care natura ni le oferă și de a forma la preșcolari o atitudine responsabilă față de mediul înconjurător.

Prin implicarea copiilor în activități de cunoaștere și înțelegere a unor fapte și fenomene din universul apropiat, prin cunoașterea frumuseților și beneficiilor unei vieți în mijlocul naturii, identificarea unor probleme de degradare a mediului, dorim să formăm la copii o atitudine corectă, responsabilă față de mediul apropiat pentru o viață civilizată și sănătoasă.

Educația ecologică începută în grădiniță are semnificația deprinderii unui anumit mod de a înțelege relația dintre om și mediul de viață care nu este numai al său, ci și al plantelor și al animalelor, a tot ce există pe Pământ, iar copiii trebuie să conștientizeze și să exprime respectul pentru mediul natural de care beneficiem cu toții și pe care îl vor moșteni generațiile viitoare.

Interesul și dragostea pentru natură sunt, la majoritatea copiilor, instinctive. În plus, comportamentele și convingerile formate la o vârstă cât mai fragedă sunt cele care se păstrează cel mai bine toată viața.

SCOPUL:

Evaluarea cunoștințelor și priceperilor dobândite într-un anumit interval de timp sub formă de concurs, verificarea cunoștințelor despre mediu, poluare și acțiuni de protecție a mediului, consolidarea de comportamente și atitudini pozitive prin competiție, aplicații practice și probe teoretice.

OBIECTIVE:

- dezvoltarea interesului pentru diverse acțiuni ecologice;
- antrenarea copiilor în economisirea resurselor prin colectarea și re folosirea deșeurilor;
- stimularea copiilor în desfășurarea de activități ecologice cu caracter practic-aplicativ pentru realizarea unor machete sau colaje pentru a fi expuse în cadrul concursului;
- descoperirea copiilor talentați în domeniul artistico-plastic, psiho-motric;
- dezvoltarea învățării prin cooperare;
- acordarea șansei preșcolarilor de a fi parteneri în acest concurs;
- sesizarea importanței mediului natural în viața omului, înțelegând necesitatea protejării lui;
- promovarea schimbului de experiență între copii, între cadrele didactice, între cadrele didactice și comunitatea locală, între cadrele didactice și părinți, în scopul creșterii eficienței activităților ecologice prin implicarea lor ca factori activi în buna derulare a acestui proiect;
- promovarea imaginii unităților preșcolare participante la concurs;
- implicarea partenerilor în activitățile desfășurate cu copiii;
- sensibilizarea comunității locale.

GRUPUL ȚINTĂ:

- Beneficiarii direcți: copiii preșcolari cu vârstele cuprinse între 5-6 ani
- Beneficiarii indirecti: părinții, comunitatea locală, mass-media

ECHIPA DE IMPLEMENTARE:

1. Grădinița cu program prelungit nr. 13 Alba Iulia
2. Grădinița cu program prelungit nr. 10 Alba Iulia
3. Grădinița cu program prelungit nr. 8 Alba Iulia
4. Grădinița cu program prelungit nr. 9 Alba Iulia
5. Grădinița cu program prelungit "Dumbrava Minunată"
6. Grădinița cu program prelungit nr. 12 Alba Iulia
7. Grădinița cu program prelungit nr. 11 Alba Iulia
8. Grădinița cu program prelungit "Scufița Roșie" Alba Iulia
9. Grădinița cu program prelungit nr. 16 Alba Iulia
10. Grădinița cu program prelungit "Piticot" Câmpeni
11. Grădinița cu program prelungit "Primii pași" Aiud
12. Grădinița cu program prelungit nr. 2 Sebeș
13. Grădinița cu program normal Vinerea
14. Grădinița cu program prelungit nr. 7 Sebeș
15. Grădinița cu program normal Zlatna
16. Grădinița cu program prelungit nr.2 Aiud
17. Grădinița cu program prelungit "Lumea copiilor" Blaj
18. Grădinița cu program prelungit nr. 6 Ocna Mureș

REZULTATE AȘTEPTATE:

- evaluarea cunoștințelor preșcolarilor despre mediul înconjurător, poluare, reciclare selectivă, măsuri de protecție, exemple de bune practici
- implementarea normelor și regulilor de protecție a mediului
- reducerea poluării mediului prin reciclarea materialelor
- consolidarea relației cadru didactic-copii-părinți- comunitate
- implicarea comunității locale în activitățile desfășurate cu preșcolari

CAPITOLUL II . DESFĂȘURAREA CONCURSULUI

1. PROBA DE TESTARE A CUNOȘTINȚELOR TEORETICE Participă echipe formate din trei preșcolari, de la fiecare grădiniță cu personalitate juridică. Se adresează fiecărui echipaj câte trei întrebări și se notează cu câte 3 puncte fiecare răspuns corect, 1 punct se acordă din oficiu pentru coerență

2. PROBA „ PARADA COSTUMELOR ECOLOGICE”

Participă trei preșcolari/grădiniță cu personalitate juridică. Fiecare copil își prezintă costumul, menționând materialele reciclabile din care este confecționat. Se punctează originalitatea costumului – 4 puncte (ce semnifică, culorile folosite, combinația de materiale reciclabile), materialele folosite – 3 puncte (denumirea acestora) și descrierea costumului făcută de fiecare copil – 3 puncte (modalitatea de exprimare, coerența).

3. PROBĂ PRACTICĂ: REALIZARE DE OBIECTE / LUCRĂRI DIN MATERIALE RECICLABILE

Fiecare echipaj va realiza în tr-un interval de 30 de minute, diferite obiecte, jucării, machete din materialele reciclabile puse la dispoziție de organizatori, care vor fi ulterior expuse și jurizate. Astfel, se punctează originalitatea obiectului/obiectelor realizat/e – 4 puncte, specificarea materialelor care au fost utilizate – 4 puncte. Se pot acorda de către juriu 2 puncte pentru complexitatea obiectelor realizate.

BIBLIOGRAFIE

Ivănescu M.; Ilie M., Boghiu S., ”Educație ecologică și de protecție a mediului – Ghid metodic pentru cadrele didactice, învățământ preșcolar”, Ed. Casa Corpului Didactic Bihor, 2005, Oradea

Nedelcu, G., Nedelcu, M., ”Educația ecologică și voluntariatul în protecția mediului”, Ed. Treira, 2003, Oradea

Sassier, Martine și Daniel; Perdrizet, Marie-Pierre, ”Memo. Enciclopedie Larousse pentru preșcolari”, 1997, Editura Aquila ' 93, Oradea

GRĂDINIȚA – PRIMUL STADIU DIN CICLURILE MARI ALE VIEȚII ȘI IMPORTANȚA COLABORĂRII CU PĂRINȚII

FRANGULEA ALINA GEORGIANA

SCOALA GIMNAZIALA NR.3 / STRUCTURA GRADINITA P.P.NR.3 MANGALIA

Copilăria constituie un prim stadiu din ciclurile mari ale vieții care definește adultul de mai târziu. Activitățile educative și tot demersul educațional servește unei dezvoltări armonioase și acumulării de cunoștințe ce pot fi aplicate cu succes pe tot parcursul vieții. La toți copiii există o dorință de a învăța, de a explora, de a cunoaște, o imensă curiozitate înăscută, o poftă de a crește și de a progresa, un simț al efortului atunci când este atras și implicat de cadrul didactic în activități deosebite. Iscușința, creativitatea și măiestria de care dă dovadă educatoarea reprezintă succesul în dezvoltarea și pregătirea pentru următoarea treaptă a educației. Colaborarea cu familia, comunicarea permanentă asigură un demers lin și motivant pentru dezvoltare.

În această toamnă, suntem inspirați de migrarea păsărilor călătoare, moment ce stârnește interes și curiozități copiilor de grupa mijlocie. Așadar, dedicăm o săptămână centrului de interes ȘTIINȚĂ și ARTĂ prin observarea, îmbinarea și reprezentarea diferitelor tehnici de pictură a elementelor specifice anotimpului.

Luni dimineața se prezintă tema săptămânii „PARFUM DE TOAMNĂ”, iar ca primă etapă în realizarea temei alese, un tablou intitulat „DRUM BUN, DRAGI PĂSĂRI CĂLĂTOARE!”, , fiecare copil pictează pe o coală albă cerul așa cum se observă de la geam, așa cum este inspirat de versurile cântecului „CÂNTEC DE TOAMNĂ”,.

În ziua următoare copiii reprimesc planșele cu cerul și a doua etapă constă în pictarea norilor peste cerul pictat anterior. Copiii sunt încântați și deja curioși că reiau aceeași planșă la pictat cu un nou strat de albastru, de această dată, mai intens și sunt rugați să observe forma norilor la fereastră... realizează amestecuri în diferite tonalități de albastru și dau formă norilor după imaginația proprie. Un copil desenează un nor în formă de câine și descrie cum privește el norii și descoperă mereu noi și noi forme.

Miercuri, copiii privesc din nou spre cer, descriu lumina puternică ce bate prin geam, constată, că este o zi călduroasă de toamnă. Primesc din nou aceleași planșe și sunt provocați să realizeze de această dată peste norii spumoși , multe raze de lumină fără să picteze soarele. Se alege ca tehnică de lucru stropirea. Fiecare copil este încântat de luminozitatea care este dată planșei cu ajutorul stropilor de lumină galbenă și își exprimă curiozitatea pentru ce va

urma în ziua următoare, ce vor mai avea de facut pe aceeași planșă. Se constată cât de ușor se formează o rutină în rândul preșcolărilor și cât de ușor sunt atrași atunci când le este stârnită curiozitatea.

În dimineața zilei de joi, copiii sunt nerăbdători să înceapă activitățile pe centre, ce vor face cu tablourile de lumină, părinții sunt și ei la fel de nerăbdători să afle ce se va întâmpla cu lucrările copiilor, sunt dornici să afle cum arată cerul de mătase creat de proprii copii. În cea de-a patra zi, copiii primesc un singur tablou colectiv realizat prin unirea tuturor planșelor create. Sunt foarte încântați cât este de mare, își recunosc proprii nori și descriu cum forma lor se schimbă prin alăturarea cu alte planșe. Formăm echipe de copii care identifică stoluri de păsări călătoare de același fel, le denumesc, le lipesc pe tablou alegând distanța corectă determinată de dimensiunea păsărilor, iar celelalte echipe îi felicită cântând în cor „Cântec de Toamnă,,.

În ultima zi a săptămânii se realizează o expoziție pe grupul de socializare cu părinții, în foisorul grădiniței, pentru ca părinții să poată avea acces la vizionare și pentru a discuta împreună cu copilul ce temă a ales, cum a văzut el norii și ce a învățat nou în această săptămână despre păsările călătoare.

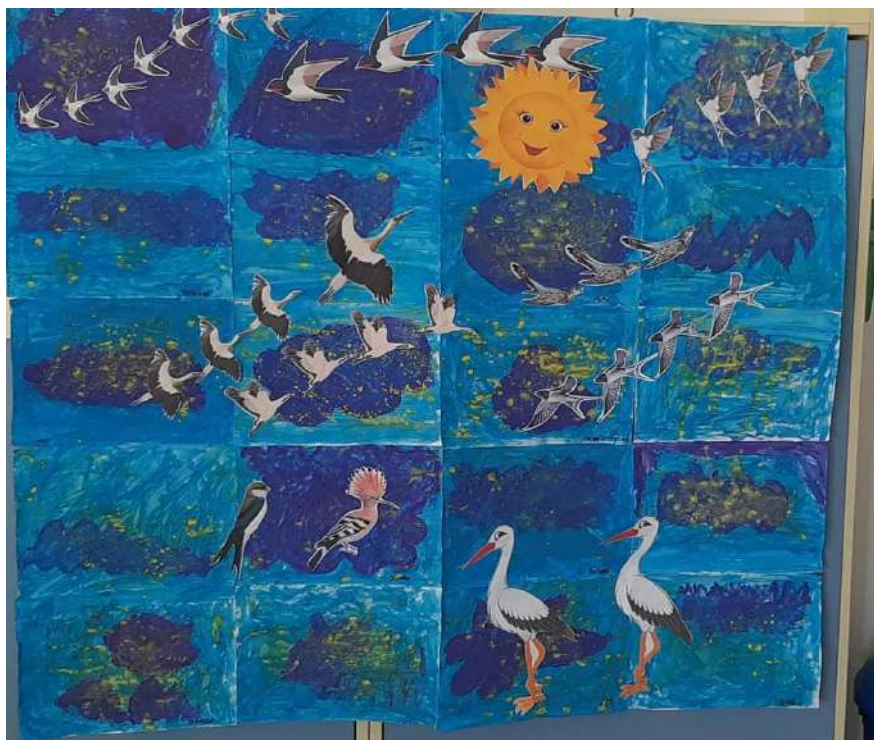

Așadar activitatea a avut ca scop acumularea de noi cunoștințe, deprinderi și crearea unui climat atractiv de învățare prin descoperire, suspans, curiozitate. Scopul a fost pe deplin atins, curiozitatea crescând de la o zi la alta chiar și pentru părinți. Această activitate a crescut interesul pentru frecventarea grădiniței. Părinții constată îmbunătățiri și o acomodare prin care

copiii sunt treziți cu ușurință și spun că dorec să ajungă cât mai repede la grădiniță. Sunt numeroase teme ce pot fi abordate în activitățile de învățare, mai ales în educația preșcolară, unde cadrul didactic are libertatea de a selecta și alege cele mai potrivite metode de a transmite cunoștințe și deprinderi copiilor. Toamna, de exemplu, anotimpul culorilor ne îndeamnă să petrecem cât mai mult timp cu copiii în natură, să descoperim împreună schimbările ce au loc, să cunoaștem cât mai bine mediul de viață al viețuitoarelor și cum se pregătesc acestea pentru sezonul rece.

Autori:
prof.lb. maghiară, Futó Angéla -Enikő
prof. învățământ primar, Varga Andrea
Școala Gimnazială Nr.1 Panic
Structura: Școala Gimnazială Guruslău

**PROIECT EDUCAȚIONAL LOCAL
PENTRU
PREVENIREA ABANDONULUI ȘCOLAR
„ÎMPREUNĂ REUȘIM!”**

Tema : *Modalități de prevenire a abandonului școlar*

Titlul proiectului : „ÎMPREUNĂ REUȘIM!”

Perioada: *An școlar 2023-2024*

Analiza de nevoi :

În ultimii ani școala noastră se confruntă cu absenteismul, ce duce la abandonul școlar, implicit la eșecul școlar .

Elevii, din ciclul primar și gimnazial, care acumulează un număr mare de absențe nemotivate locuiesc la distanțe mari față de școală, sunt reținuți de familii la treburile gospodărești sau provin din familii cu mulți copii și cu posibilități materiale reduse, unele dezorganizate .

Numărul mare de absențe duce la imposibilitatea încheierii situației școlare , a promovării care atrag după ele repetenția și abandonul școlar .

Scopul :

Diminuarea numărului de elevi care abandonează școala și creșterea motivației învățării pentru a asigura tuturor elevilor șanse egale la educația de bază .

Obiective:

1. Conștientizarea importanței educației în formarea personalității elevului, atât în rândul elevilor problemă, cât și a părinților acestora .
2. Stimularea motivației învățării prin atragerea la activități extrașcolare a elevilor ce provin din familii dezorganizate și cu posibilități materiale reduse .
3. Identificarea, procurarea și utilizarea fondurilor din sponsorizări pentru susținerea unor cheltuieli materiale ale elevilor problemă .
4. Prevenirea și combaterea fenomenului infracțional în rândul elevilor .
5. Organizarea unei excursii/ tabere tematice

Rezultate așteptate :

1. Număr mai mic de elevi care abandonează școala.
2. Număr mic de elevi cu rezultate slabe și mediocre la învățătură.
3. Grupul de inițiativă în continuarea programului.
4. Familii ce se implică în educația propriilor copii.
5. Clasa amenajată
6. Ezpoziții la avizierul scolii
7. Afișe, desene, albume

PROGRAMUL ACTIVITĂȚILOR

Activitate	Modalități de realizare	Resurse			Timp	Finalitate
		umane	materiale	Financiare		
<i>1. Vino și TU la școală !</i>	Identificarea elevilor cu absențe multe Analiza situației	Echipa proiectului Diriginte	Documente școlare Caietul dirigintelui	-	septembrie	Lista elevilor problemă Anchete sociale
<i>2. Suntem mai puternici cu părinții!</i>	Întâlniri săptămânale cu părinții, discuții, vizite, seminarii, dezbateri	Echipa proiectului Reprezentanți – Comunitatea locală	Sală de clasă, anchete sociale	-	Anul școlar	Consilier ea părinților
<i>3. Vreau să fiu ca ceilalți!</i>	Asigurarea transportului elevilor ce stau la distanțe mari, acordarea de burse elevilor cu situații materiale reduse	Diriginte, director, serviciul contabilitate	Mijloc de transport școlar	Buget alocat Consiliul local	Anul școlar	Transport / bursă
<i>4. Sala mea e casa mea!</i>	Dotare cu material didactic, prin atragerea de fonduri – sponsori, agenți economici	Echipa proiectului Diriginte Consilier educativ Elevii	material didactic	agenți economici, Primăria HERECLE AN	Octombrie	Amenajarea clasei
<i>5. De ce , când , cum învăț ?</i>	Întâlniri săptămânale ale grupului cu dirigințele clasei și consilierul educativ pentru dezbateră temelor	Echipa proiectului Consilier educativ Elevii	Sală de clasă, pliante	-	Noiembrie	Expoziții la avizierul scolii
<i>6. Moș Crăciun și la mine a ajuns!</i>	Spectacol de colinde, realizat și prezentat de cei 11 elevi	Echipa proiectului Diriginte Consilier educativ Elevii	Culegere colinde	agenți economici, Primăria, Biserica, Poliția	Decembrie	Cadouri pentru copii
<i>7. „Săniuța</i>	Concurs de	Echipa	săniuțe	agenți	Decembrie	Premii

<i>fuge, nimeni n-o ajunge''</i>	săniuș	proiectului Diriginte Consilier educativ Elevii		economici, Primăria, Biserica, Poliția		set- fular, mănuși, căciulă Concurs
8. <i>Calculatorul – prietenul meu</i>	Ore de inițiere în folosirea calculatorului	Elevii Dirigintele Prof. de informatică	Laboratorul de informatică	-	Ianuarie	Inițiere pe calculator
9. <i>Ce voi deveni ?</i>	Chestionar, vizite - instituții, interviuri, lecție demonstrativă dirigenție	Echipa proiectului Reprezentanți – Comunitatea locală Comisia pentru ocrotirea minorilor Elevi	Sală de clasă, mat.inf., anchete sociale, afișe, TV, DVD-uri	-	Martie	Afișe cu meseriile dorite
10. <i>Vreau să-mi cunosc satul, comuna ?</i>	Vizite la Primărie, dispensar, biserică Poliție	Echipa proiectului Diriginte Consilier educativ Elevii	Mijloc de transport școlar	sponsorizări	Aprilie	Album
11. <i>Sunt un exemplu pentru alții !</i>	Compuneri, machete	Echipa proiectului Elevii	Hârtie, pixuri, aparatura din dotarea școlii	-	Mai	Codul comportamentului civilizat
12. <i>Mă simt bine!</i>	Concurs de desene pe asfalt	Echipa proiectului Elevii	Cretă colorată,	sponsorizări	Iunie	Desene pe asfalt, premii
13. <i>După muncă și răsplată!</i>	Tabără de o săptămână pt. cei 11 elevi	Echipa proiectului Elevii		sponsorizări	Iulie	Organizarea taberei/ex cursiei

Monitorizarea și evaluarea

Echipa de proiect va monitoriza derularea fiecărei activități în parte. Evaluarea, prin rapoartele periodice și finale, va acorda o atenție deosebită măsurării gradului de realizare a finalităților și a atingerii obiectivelor propuse, a impactului asupra elevilor care inițial absentau și dacă aceștia au o frecvență mai bună.

Diseminaa rezultatelor

Elevi	Cadre didactice	Reprezentanții comunității
chestionare,seminarii discuții,întâlniri de lucru,fluturași,afiș,excursia, portofoliu	Seminarii,întâlniri ,concurs, excursia, pagină WEB, portofoliu	Fluturași,,afișe, întâlniri, invitații la implicare, solicitări sprijin, portofoliu



Club școlar de dezbateri academice
Prof. Gabriel Gabor
Colegiul Economic “Ion Ghica” Bacău

DEBATE – ul este o formă structurată de dezbateri educațională, compusă din echipe cu număr egal de membri. Aceștia sunt puși în situația de a pune în valoare “pro” și “contra” argumente diferite pentru ambele fațete ale unor chestiuni asupra cărora oamenii, deși bine intenționați, pot fi în dezacord.

Tinerii care dezbate:

- au rezultate școlare semnificativ mai bune decât colegii lor;
- studiază la cele mai importante universități internaționale;
- sunt angajați în companii de top din România și străinătate.

Clubul școlar de dezbateri academice “Kombat 1” este afiliat Asociației Române de Dezbateri, Oratorie și Retorică România (A.R.D.O.R. România) prin intermediul Asociației pentru Comunicare, Oratorie, Retorică și Dezbateri Iași (A.C.O.R.D. Iași)

Motto: “S-ar putea să greșesc și s-ar putea să ai dreptate, dar prin efortul nostru ne-am putea apropia de adevăr.”

Karl Popper

I. Scurt istoric

În perioada mai 2011 – septembrie 2013, profesorul Gabor Gabriel din cadrul Colegiului Economic “ION GHICA” Bacău a coordonat un club de dezbateri academice numit “The Debaters’ League” care a fost afiliat Asociației Regionale de Dezbateri, Oratorie și Retorică Moldova. Acest club a participat, prin membrii săi, la competiții regionale și naționale de dezbateri, numărul de membri devenind din ce în ce mai mare.

Evoluția clubului de dezbateri a fost următoarea:

- Mai 2011 – Înființarea clubului școlar de dezbateri academice “The Debaters’ League”;
- Septembrie 2011 – Afilierea clubului către Asociația Regională de Dezbateri, Oratorie și Retorică Moldova (ARDOR Moldova)
- 1 septembrie 2013 - Clubul școlar de dezbateri academice și-a schimbat denumirea și afilierea; astfel, noua denumire a devenit “**KOMBAT 1**” și a devenit afiliat Clubului de Dezbateri Academice Iași (CDAIS), care este parte din Asociația Române de Dezbateri, Oratorie și Retorică (A.R.D.O.R) România; în anul 2017 Clubul de Dezbateri Academice Iași (CDAIS) și-a schimbat denumirea în Asociația pentru Comunicare, Oratorie, Retorică și Dezbateri (ACORD).
- Septembrie 2017 – Clubul școlar de dezbateri academice “Kombat 1” devine afiliat Asociației pentru Comunicare, Oratorie, Retorică și Dezbateri (ACORD), membră a Asociației Române de Dezbateri, Oratorie și Retorică (A.R.D.O.R) România.

Având în vedere faptul că, de-a lungul anilor, clubul de dezbateri “KOMBAT 1” a avut o evoluție constantă, participând la competiții importante, profesorul coordonator Gabriel Gabor speră ca, în noul an școlar, clubul de dezbateri “KOMBAT 1” să devină din ce în ce mai dezvoltat și mai puternic, dorindu-se o ascensiune tot mai puternică de la o promoție la alta. În acest sens, la începutul anului școlar 2022-2023 numărul de membri este de 5 (cinci), urmând ca în perioada imediat următoare să aibă loc niște recrutări pentru noii membri interesați de înscrierea și activarea în clubul de dezbateri. În limita timpului disponibil, prima activitate a clubului ar putea fi o dezbateri demonstrativă susținută de membrii din anul școlar anterior, prin intermediul căreia elevii școlii pot fi informați despre ceea ce înseamnă cu adevărat acest tip de activitate extrașcolară. Din experiențele anterioare de acest gen, în urma unei asemenea activități crește posibilitatea ca unii dintre elevii care vor fi prezenți la dezbateri demonstrativă să dorească înscrierea în club.

De-a lungul evoluției clubului, acesta a participat la următoarele competiții:

<i>Perioada</i>	<i>Organizatori/ Locațiae</i>	<i>Competiție / concurs</i>
11 - 14 August 2011	Slănic Moldova, Jud. Bacău	Forumul național de dezbateri legislative
18 - 19 mai 2012	Valea Budului, Jud. Bacău	Competiția “Tinerii dezbat” – etapa regională
9 - 13 iulie 2012	Izvorul Mureșului, Jud. Harghita	Forumul național de dezbateri al C.N.E
15 - 19 august 2012	Brașov	Forumul național de dezbateri
1 - 3 martie 2013	Colegiul Național “Mihai Viteazul” Sfântu Gheorghe, Jud. Covasna	Competiția “Saint George – City of Debate” – ediția a VII-a
27 - 28 aprilie 2013	Colegiul Național “Mihai Eminescu” Suceava	Competiția “Tinerii dezbat” – etapa regională
28 martie - 2 martie 2014	Colegiul Național “Mihai Viteazul” Sfântu Gheorghe, Jud. Covasna	Competiția “Saint George – City of Debate” – ediția a VIII-a
16 - 18 mai 2014	Colegiul Național de informatică, Piatra Neamț, Jud. Neamț	Competiția “Tinerii dezbat” – etapa regională
27 august - 01 septembrie 2014	Ploiești, Jud. Prahova	Forumul național de dezbateri academice (F.N.D.A.)
30 - 31 mai 2015	Colegiul Național de informatică, Piatra Neamț, Jud. Neamț	Competiția “Tinerii dezbat” – etapa regională
4 – 6 martie 2016	Colegiul Național “Mihai Viteazul” Sfântu Gheorghe, Jud. Covasna	Competiția “Covalact Saint George City of Debate” – ediția a X-a
20 – 22 mai 2016	Colegiul Național “Costache Negruzzi” Iași	Competiția “Tinerii dezbat” – etapa regională
25 – 26 iunie 2016	Colegiul Național “Costache Negruzzi” Iași	Competiție pentru calificările unor echipe C.D.A.I.S. la Forumul Național de Dezbateri Academice (F.N.D.A.)
13 – 14 mai 2017	Colegiul Național “Ferdinand I” Bacău	Olimpiada de argumentare, dezbateri și gândire logică “Tinerii dezbat” – faza regională
Septembrie – noiembrie 2017	Asociația “Unlimited Connections”	Tinerii băcăuani în Uniunea Europeană – Casa democrației parlamentare
26 – 27 mai 2018	Colegiul Național “Mihai Eminescu” Bacău	Olimpiada de argumentare, dezbateri și gândire logică “Tinerii dezbat” – faza regională
08 – 10 martie 2019	Colegiul Național “Mihai Viteazul” Sfântu Gheorghe, Jud. Covasna	Competiția “Covalact Saint George City of Debate” – ediția a XIII-a

11 martie – 9 mai 2019	Universitatea “Vasile Alecsandri” Bacău	Concurs de dezbateri academic “Eu aleg EUropa”
08 – 09 iunie 2019	Colegiul Național “Vasile Alecsandri” Bacău	Olimpiada de argumentare, dezbateri și gândire logică "Tinerii dezbat" – faza regională
03 – 04 octombrie 2020	ARDOR România, Online pe Zoom	Competiție de dezbateri între profesorii coordonatori și instructori de club de dezbateri
12 – 13 decembrie 2020	ARDOR România și Mega Image, Online pe Zoom	Concursul de dezbateri “Mega dezbateri”, sponsorizat de Mega Image
25 – 30 august 2021	ARGO și ARDOR România, Online pe Zoom	Competiția “Forumul Național de Dezbateri Academice” (FNDA)
04 decembrie 2021	ARDOR România și Mega Image, Online pe Zoom	Concursul de dezbateri “Mega dezbateri”, sponsorizat de Mega Image
29 mai 2022	Colegiul Național “Ferdinand 1” Bacău	Olimpiada de argumentare, dezbateri și gândire logică "Tinerii dezbat" – faza județeană – Premiul 3 pe echipă și Mențiune pe vorbitor.
10 iunie 2023	Colegiul Economic “Ion Ghica” Bacău	Olimpiada de argumentare, dezbateri și gândire logică "Tinerii dezbat" – faza județeană – Premiul 3 pe vorbitor, atât la echipa de avansați cât și la echipa de începători.

II. Context

Democrația nu este un bun câștigat odată pentru totdeauna. Ea este o construcție fragilă al cărei succes depinde de implicarea și de calitatea acțiunii publice a fiecărui cetățean. Într-o societate deschisă și democratică, participarea și implicarea sunt condiții de bază pentru buna funcționare a acesteia, fiind îndeplinite atunci când cetățenii înțeleg și comunică. Predispoziția fiecărui individ de a acționa și reacționa, de a genera discuții, de a-și exprima argumentat punctele de vedere, exprimă calitatea de cetățeni a acestora și gradul de democratizare a unei societăți. Exprimarea informată a poziției asupra unui subiect de interes public reprezintă o măsură a calității unui cetățean de a fi “apt” din punct de vedere civic.

III. Descrierea proiectului

- **Tipul proiectului:** educație pentru dezvoltare personală - comunicare
- **Scop:** Clubul școlar de dezbateri “KOMBAT 1” are ca scop conștientizarea și înțelegerea informată în rândul elevilor din Colegiul Economic “Ion Ghica” Bacău a valorilor cetățeniei democratice, prin exersarea atitudinii tolerante și deschise față de diferențele (de opinie, sociale, etnice, economice, de sănătate, gen) care pot constitui bariere în comunicare și acțiune comună.

- **Obiective:**
 1. Cunoașterea valorilor democratice, exersarea de către elevi a practicilor democratice de bază, în vederea asumării rolului și statutului de cetățean activ.
 2. Dezvoltarea competențelor și atitudinilor solicitate de exercitarea cetățeniei într-o societate democratică (competențe de comunicare, de participare socială, atitudine tolerantă, spirit civic critic și constructiv).
 3. Dezvoltarea capacității de a face deosebirea, în raport cu un anumit context, între “practice democratice” și “practice nedemocratice”, indentificând exemplele de bună practică din diverse domenii.
 4. Dezvoltarea capacității elevilor de a argumenta, de a gândi critic, de a aplica regulile fair-play-ului în rundele de dezbateri, în comunicarea școlară și în societate.
 5. Formarea și dezvoltarea abilităților de negociere și rezolvare a conflictelor, de participare civilizată și argumentată la dezbateri în viața socială, de raportare critică la argumente și contraargumente în conversație, dezbateri, discurs public și mass-media.
 6. Promovarea imaginii instituției de învățământ preuniversitar din care face parte clubul de dezbateri, și anume Colegiul Economic “Ion Ghica” Bacău.
- **Grup țintă:** elevii claselor a IX-a - a XII-a din cadrul Colegiului Economic “Ion Ghica” Bacău.
- **Durata:** 13 septembrie 2022 – 12 septembrie 2023 (12 luni).
- **Conținutul activităților:** activitățile și temele discutate în cadrul ședințelor de dezbateri vor fi conform programei și planificării anuale ale opționalului de “Dezbateri, oratorie și retorică”.
- **Metode și tehnici de lucru:** membrii vor lucra atât în echipă, în cadrul ședințelor de dezbateri, cât și individual, fiecare pe cont propriu, în special la construcția discursurilor. În cazuri deosebite care împiedică întâlnirile fizice, activitățile se vor realiza în mediu online (pe platformele Zoom sau Google Classroom).
- **Rezultate:** rezultatele activității clubului vor fi măsurate atât în cadrul competițiilor de dezbateri locale, regionale și naționale cât și în urma organizării și susținerii unor dezbateri demonstrative între membrii clubului sau în meciuri cu cluburi din alte licee sau chiar universități.
- **Resurse umane:**
 - Coordonator: prof. Gabor Gabriel
 - Colaboratori: prof. Prof. Smaranda Ilinca Elena, Prof. Stoica Cristina, Prof. Anghel Daniela, Prof. Astani Andreea Iuliana, Lungu Livia - Secretar-șef;
 - profesori coordonatori ai cluburilor de dezbateri din alte licee, alumni și trainerii din cadrul ARDOR România.
 - Elevii membri ai clubului de dezbateri.
- **Parteneri:** Asociația Română de Dezbateri, Oratorie și Retorică (A.R.D.O.R.) România prin intermediul Asociației pentru Comunicare, Oratorie, Retorică și Dezbateri Iași (A.C.O.R.D. Iași).

IV. Bugetul proiectului

Cheltuielile ocazionate de activitățile din cadrul clubului de dezbateri “KOMBAT 1” vor fi suportate de coordonatorii proiectului, de elevii participanți la competițiile de dezbateri (pentru transport, taxa de participare, cazare etc), precum și de posibili sponsori.

Bibliografie: <https://ardor.org.ro/despre-noi/#dezbaterero>

Exemple de bune practici – „ Atunci când muncim în echipă”

Prof. Gălan Raluca Elena

Clasa a IV-a D

Școala Gimnazială „Ion Creangă” – Cluj-Napoca

Mereu mi-am dorit să desfășor cu elevii o activitate de gătit. Am clasa a IV-a și am prins întreaga pandemie cu ei. Așa că am pierdut multe momente frumoase pe care ni le-am propus în acea perioadă.

De ce să gătim? Deoarece această activitate presupune colaborare în echipă, organizare, creativitate și, nu în ultimul rând, bucuria degustării din produsele obținute.

Anul acesta s-a întâmplat ca săptămâna „Școala altfel” să vină foarte repede, tocmai în luna octombrie. Având puțin timp la dispoziție, am fost nevoiți să ne organizăm foarte repede. Tot ducându-mă cu elevii mei despre activitățile pe care le-am dori să le desfășurăm, am ajuns la subiectul „gătitului în sala de clasă”. Cu toții au fost extrem de entuziasmați. Ceea ce m-a surprins cel mai tare a fost modalitatea lor de organizare. Mai întâi s-au împărțit în echipe de câte 6-7 copii, la clasă fiind 27 elevi. S-au format patru echipe: două mixte, una doar cu fete și una cu băieți. Fiecare echipă și-a găsit un nume, apoi și-a realizat o emblemă. Foarte creativi de la început până la sfârșit! Și-au stabilit meniul, și-au împărțit sarcinile, au exersat acasă și au calculat timpul necesar realizării preparatului. Au fost minunați! Parcă nu mai conta altă activitate din săptămâna care urma.

Dar a sosit și ziua mult dorită. Cu șorțuri, cu mănuși, cu bonete și cu toate alimentele pregătite au pornit în marea competiție a gătitului.

Menționez că nu au folosit obiecte periculoase, iar gătitul nu a necesitat prepararea termică a alimentelor. Totul a venit de acasă tăiat, feliat, copt, iar copiii doar au încorporat alimentele, le-au dat gust, le-au ornat și le-au servit.

I-am supravegheat să nu se accidenteze și să lucreze în condiții de igienă maximă. I-am încurajat și felicitat pe parcursul activității, astfel că atmosfera a devenit foarte plăcută, relaxată și prietenoasă.

Cu această ocazie am descoperit nu doar talente ascunse, ci și copii foarte bine organizați, creativi, lideri și coechipieri fantastici. Au gătit aproximativ 2 ore, apoi și-au curățat locul și și-au pregătit cât mai estetic preparatele. La final au gustat din toate bunătățile și au votat : „Cel mai gustos preparat”, „Cel mai frumos preparat” etc.

Văzând că le-au rămas multe produse, copiii au invitat alte clase din școală să participe la această bucurie culinară.

A fost o zi a prieteniei în care am descoperit împreună frumusețea colaborării în echipă!







ORIZONTURI DIDACTICE MODERNE
EDUCAȚIA ÎN VREMURILE MODERNE

GĂLEAN PETRONELA

ȘCOALA GIMNAZIALĂ INTERNAȚIONALĂ SPECTRUM

În ultimul an din ciclul achizițiilor fundamentale, respectiv în clasa a II-a, elevii au beneficiat de o listă de lecturi orientative cu scopul de a le oferi acestora o varietate de lecturi axate pe interesele lor și capacitatea lor de înțelegere. Întrebarea este „Cum motivăm noi, cadrele didactice, elevii să lectureze?”, „Cum putem să verificăm dacă lectura s-a realizat?”, „Cum evaluăm capacitatea elevilor de înțelegere a elementelor simple și de detaliu dintr-un text citit?”.

După cum afirmă Oana Moraru în cartea intitulată „Copilul tău citește”: „Succesul școlar este asociat, în multe studii, de obiceiul individual de a citi, iar acesta din urmă are, conform cercetărilor, un impact hotărâtor în dezvoltarea raționamentelor, a flexibilității și adaptabilității mentale. Nu cred că există ceva mai important decât lectura în realizarea aceasta interioară și exterioară. Cititul reconfigurează mintea, transformând-o permanent într-o hartă care câștigă noi și noi dimensiuni”.

Astfel, am gândit o oră special dedicată lecturii. Elevii au avut de lecturat câte o carte pe lună (pe lângă cele orientative). Fiecare lună, din cele 10 luni de școală, purta denumirea „cartea lunii...”. Astfel, am reușit ca la finalul fiecărei luni, pe baza cărții respective să evaluez fiecare elev printr-o activitate intitulată „Vânătoare de comori” care putea lua diferite forme. Spre exemplu, elevii acumulați în fiecare săptămână puncte pentru sarcinile îndeplinite la ora de lectură, sarcini precum: fișa de lectură, harta poveștii, descrierea personajului principal, reprezentarea creativă a unei acțiuni preferate din carte etc. Competențele urmărite în această perioadă au fost: formularea unor enunțuri proprii în situații concrete de comunicare; formularea unor enunțuri proprii în situații concrete de comunicare; transmiterea unor informații printr-o suită de enunțuri înlănțuite logic; exprimarea expresivă a ideilor în contexte familiare manifestând interes și încredere în sine; identificarea mesajului unui text în care se relatează întâmplări, fenomene din universul cunoscut; identificarea semnificației unor simboluri, în contexte cunoscute; redactarea unor mesaje simple, cu respectarea convențiilor de bază; exprimarea interesului pentru lectura unor cărți adecvate vârstei etc.

Vânătoarea de comori propriu-zisă avea loc la final de lună și se finaliza cu un joc Kahoot care cuprindea mai mult de 20 de întrebări. La finalul jocului se premiau copiii care adunau cel mai mare punctaj.

Spre exemplu, cartea lunii septembrie a fost „Colegul cel nou” scrisă de Jerry Craft. Pe parcursul lunii elevii au avut de realizat fișa de lectură a cărții, să reprezinte imagistic secvența preferată din carte, să scrie rezumatul cărții pe capitole și să caute trăsăturile fizice și cele morale ale personajului principal. Toate aceste exerciții au fost realizate în caietul de lectură după modelele realizate în clasă la alte activități asemănătoare.

Regulile concursului „Vânătoarea de comori”, au fost:

1. Fiecare elev analizează individual harta primită;
2. Citește cu atenție indicațiile, urmărind traseul dat;
3. Caută prin sala de clasă biletul cu prima provocare, rezolvă provocarea, după care mergi spre a fi verificată corectitudinea sarcinii, iar apoi îți poți lua recompensa lipită pe spatele bilețelului;
4. La fel se procedează și cu celelalte indicii și provocări, fiecare elev rezolvând sarcinile în ritmul său;
5. Primii trei elevi care au finalizat toate provocările de pe hartă, vor fi premiați cu diferite lucruri din gama rechizitelor școlare.

În concluzie, sunt de aceeași părere cu Oana Morariu care afirma că „școala este locul unde înveți că succesul înseamnă aprecierea celuilalt, o notă bună, un examen trecut, o diplomă, o etapă școlară nouă”. Prin urmare, această vânătoare de comori nu a avut rolul unei competiții între elevi, ci de a aprecia ceea ce a reușit fiecare în mod individual în raport cu efortul pe care l-a depus în lecturarea cărții primite.

ANEXA 1 „Hartă vânătoare de comori”

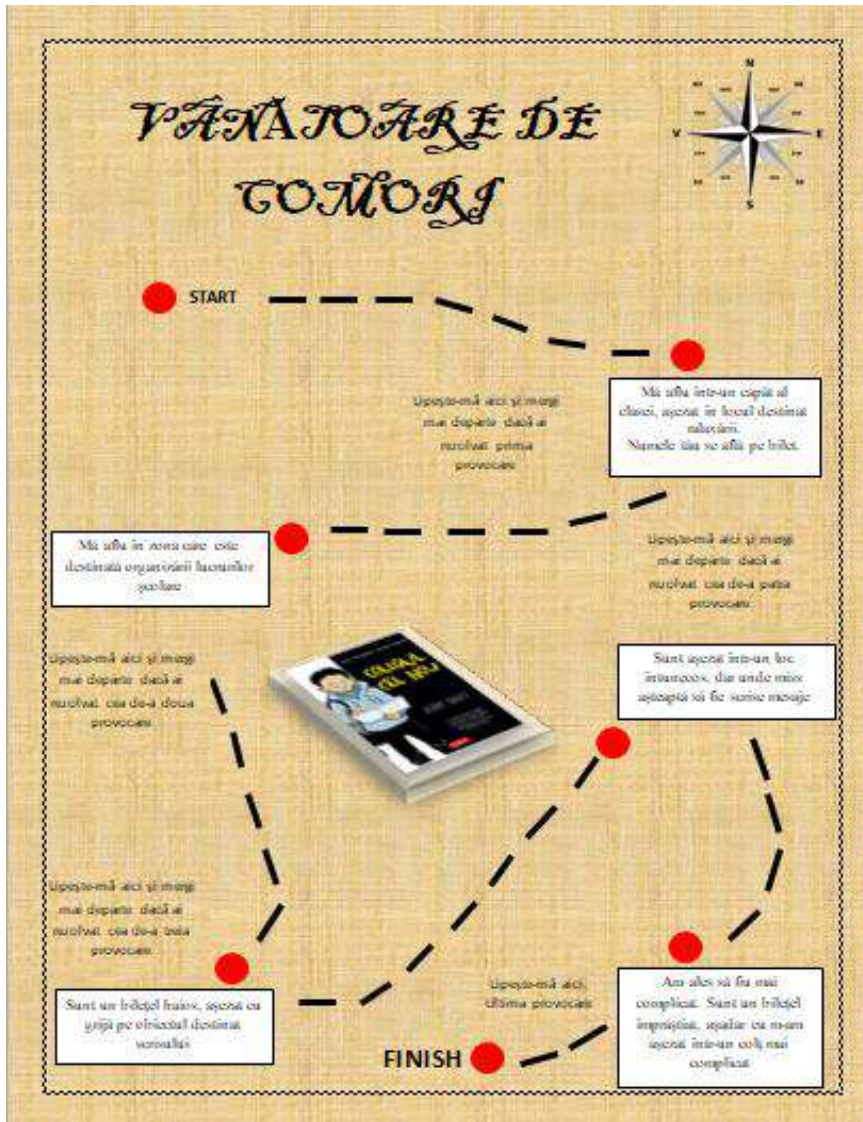

ANEXA 2 „Bilete provocări”

PROVOCAREA 1
Deslușește următoarea întrebare și răspunde la ea în propoziție.
LAPICNIRP LUJANOSREP
ETȘEMUN ES MUC?

PROVOCAREA 2
Realizează un bilet pentru un coleg nou venit în clasa ta. Respectă toate regulile unui bilet.

PROVOCAREA 3
Deslușește următorul mesaj

JordnaŃi-
adateam acŃt denorocostecta
reofam Ńlicarearegrijadeel,
ŃnubeŃteŃi-
ioferŃfoartem ŃltŃdragoste.
DestuŃcinal-
am sideraŃjateŃme:telafeldebo
gatcauŃŃ diastre colegŃŃti.

PROVOCAREA 4
Cum se numeau prietenii lui Jordan?

Află utilizând codul Morse

PROVOCAREA 5
Formulează o invitație pe care ai desprins-o din carte.

Bibliografie:

1. Oana Moraru (2022), *Copilul tău citește. Metode pentru formarea cititorilor îndrăgostiți de lectură pornind de la poveștile Olinei Ortiz*. București, Editura Univers

*** Programa școlară pentru disciplina Comunicare în limba română, Clasa pregătitoare, clasa I și a II-a, Aprobata prin ordin al ministrului Nr. 3418/19.03.2013, București, 2013;

PROIECT DE LECȚIE

“ Prietenia-comoara cea mai de preț!”



- **Unitatea de învățământ:** Școala Gimnazială Specială Huedin
- **Clasa:** a III-a DGSA
- **Data:** .08.02.2023
- **Profesor psihoped.:** Galiș Adina
- **Subiectul:** Prietenia – comoara cea mai de preț.
- **Disciplina:** Abilități socioemoționale
- **Aria curriculară-** Om și societate

- **Scop:** Formarea atitudinilor și a comportamentului responsabil într-o relație de prietenie.
- **Tipul lecției:** Formare de priceperi și deprinderi
- **Timp rezervat:** 45 minute
- **Competențe generale:** Formarea și exersarea abilităților de reglare/autoreglare emoțională și a capacităților de interacțiune socială
- **Competențe specifice:** identificarea unor reguli de comportament la nivelul grupului de apartenență- grupul de prieteni
- **Competențe derivate:**
 - Înțelegerea sensului cuvântului prietenie;
 - Denumirea na cel puțin două caracteristici ale unei prietenii adevărate;
 - Identificarea unei calități la un prieten_ coleg de clasă;
- **Strategii didactice:**
 - Metode și procedee: Intuiția, expunerea, argumentarea, problematizarea, învățarea bazată pe sarcină, descoperirea, jocul de rol.
 - Forme: Frontal, independent, în grup.
 - Mijloace didactice: Hârtie colorată, tabla magnetică, magneți, carton, lipici, inimioare din hârtie colorată , fișe de lucru, calculator.
- **Metode de evaluare:** observarea, aprecierea verbală.

Momentele lecției	Desfășurarea activității	Strategii didactice			Evaluare
		Metode și instrumente	Mijloace didactice	Forma de organizare	
1. Moment organizatoric	Aranjarea băncilor și a copiilor în bănci; pregătirea materialelor de lucru .			Frontal	
2. Captarea atenției	Pentru captarea atenției am ales un cântecel despre prietenie https://www.youtube.com/watch?v=OuGIFH6_8hA	Audiție/vizionare Observația	Calculator	Frontală	Se evaluează gradul de atenție al copiilor pe durata vizionării

3. Anunțarea temei și a obiectivelor	Anunțarea temei lecției <i>Prietenia – comoara cea mai de preț</i> și explicarea obiectivelor de îndeplinit.	Conversația			
4. Activitatea propriu-zisă	<p>Le citesc copiilor apoi o poezioară scurtă despre prietenie: (anexa 1)</p> <p><i>“ Prietenia e o floare rară, Și de n-o uzi, poate să moară E-ncredere și bunătate, Cu sfaturi bune și bune fapte Un prieten bun nu are preț Nu-l vinzi în funcție de interes Îți e meru aproape, la bine și la rău, E -un dar frumos trimis de D-zeu.”. versuri proprii</i></p> <p>PRIETENIE – Semnificația cuvântului prietenie (DEX) : legătură între două sau mai multe persoane, bazată pe afecțiune, pe sentimente de simpatie, de stimă, de atașament, încredere și respect reciproc.</p> <p>Prietenia este o atitudine plină de bunăvoință, bazată pe devotament și respect. Ca să reușiți într-o relație de prietenie, trebuie să respectați niște reguli stabilite împreună, să discutați deschis. Ca să domine mai mult emoțiile pozitive, trebuie să vă cunoașteți bine prietenul. Nu uitați că este important să vă faceți noi prieteni, dar să îi păstrați pe cei vechi.</p> <p>Pe metoda exploziei stelare o să rog copiii să propună, cu ajutorul meu câteva cuvinte/expresii pentru întrebarea:</p>	<p>Conversația Explicația Exercițiul</p> <p>Demonstrația Conversația Explozia stelară</p> <p>Problematizarea</p>	<p>Tabla magnetică Marker</p>	<p>Frontală</p> <p>Frontală</p> <p>Frontală</p> <p>Frontală</p>	<p>Se evaluează nivelul de atenție al copiilor</p> <p>Se consideră reușită dacă dau fiecare cel puțin o însușire a cuvântului prietenie</p>

	<div data-bbox="517 97 992 304" data-label="Diagram"> </div> <p>Sarcina de lucru nr 1 În continuare vom face o activitate practică în care voi prezenta copiilor câteva imagini reprezentând anumite comportamente iar copiii vor trebui să spună dacă există sau nu prietenie în acele comportamente. (anexa 2). Apoi copiii vor grupa acele imagini în două categorii:Așa da! Așa Nu! lipind imaginile pe un carton.</p> <p>Sarcina de lucru nr.2 Apoi vom face un alt exercițiu simplu, un joc în care fiecare copil va identifica la un alt coleg cel puțin o trăsătură de caracter care îl poate recomanda ca pe un potențial viitor prieten (de ex. E bun la suflet, e sincer, e milos, e săritor la nevoie...etc)</p>	<p>Exercițiul</p> <p>Argumentarea</p> <p>Joc de rol</p>	<p>Imagini sugestive</p> <p>Colegii de clasă</p>	<p>Individuală</p>	<p>Se consideră reușită</p> <ul style="list-style-type: none"> - dacă copiii identifică corect două imagini în care este vorba de prietenie - dacă fiecare copil reușește să identifice o trăsătură de caracter la un coleg
<p>5. Fixarea cunoștințelor</p>	<p>Sarcina de lucru nr 3</p> <p>Pentru acest moment al fixării cunoștințelor eu voi citi câteva cuvinte și enunțuri care descriu anumite comportamnete, iar copiii vor trebui să răspundă cu “da, e prietenie” sau “nu, nu este prietenie”. (anexa 3). Apoi vom alcătui împreună copacul prieteniei, din inimioare; pe un carton voi desena un copac iar în el copiii vor lipi inimioarele care conțin cuvinte care exprimă prietenia, cuvinte care încep cu inițiala numelui fiecăruia. (Anexa 4).</p>	<p>Conversația</p> <p>Explicația</p> <p>Observația</p> <p>Exercițiul</p>	<p>Carton</p> <p>Lipici</p> <p>Tabla</p> <p>Magneți pt tabla</p> <p>Inimioare din hârtie</p>	<p>Frontală</p> <p>Individuală</p>	<p>Se consideră reușită</p> <p>dacă fiecare copil identifică cel puțin un comportament pozitiv și unul negativ</p>

6. Încheierea activității	În încheiere voi face aprecieri generale asupra activității elevilor, le voi oferi feedback pozitiv, formativ prin laude și încurajări iar ca recompensă copiii vor primi un ecuson/emblemă a prieteniei.	Conversația	Abțibild- inimioara		
----------------------------------	---	-------------	------------------------	--	--

Anexa 1

*“ Prietenia e o floare rară,
 Și de n-o uzi, poate să moară
 F-ncredere și bunătate,
 Cu sfaturi bune și bune fapte
 Un prieten bun nu are preț
 Nu-l vinzi în funcție de interes
 Îți e meru aproape, la bine și la rău,
 E -un dar frumos trimis de D-zeu.”.- versuri proprii*

Anexa 2



Anexa 3

1. Andrei plânge că a căzut și s-a lovit, iar Maria râde .
2. Dana și-a murdărit rochița, iar Ana o ajută să o curețe.
3. Dan a primit două boboane, iar una i-a dat-o lui Mihai.
4. Andrei îi spune Mariei un secret pe care i l-a încredințat Dan.
5. Ana l-a împins pe Matei pe scări.
6. Dan știe să păstreze un secret.
7. Andrei a luat jucăria lui Dan fără să ceară voie.
8. Ce urâtă haină ai!
9. Stai să te ajut să cari cutia!
10. Dacă nu te joci cu mine acum, nu mai vorbesc cu tine!
11. Nu știi să faci nimic ca lumea!
12. Jignire
13. minciună
14. Ajutor
15. Lovire
16. Îmbrățișare
17. Încurajare
18. Lauda
19. Amenințare
20. Dăruire

Anexa 4

Alexandra - ajutor, atenție

Alexandru- adevăr, amabilitate

Andrei- ascultare, afecțiune

Romina- respect, recunoștință

Iosif- iubire (încurajare, înțelegere)

Alin- alinare

Szilard- sinceritate, simpatie.

Kati - cinste, corectitudine , comunicare, colaborare.

ȘCOALA GIMNAZIALĂ SPECIALĂ HUEDIN

Str. Avram Iancu, nr.41

Tel.

director,

Prof. Pașcalău Mariana

PROIECT EDUCAȚIONAL

ATELIER DE PICTURĂ



2022-2023

Coordonatori proiect:

Prof.psihoped. Galiș Adina

Prof.educ. Merca Lenuța

ARGUMENT

Pictura este una dintre cele mai vechi expresii artistice umane. **Pictura** este o ramură a artelor plastice care reprezintă o posibilă realitate în imagini artistice bidimensionale, create cu ajutorul culorilor aplicate pe o suprafață (pânză, hârtie, lemn, sticlă etc.). Scopul este de a obține o compoziție cu forme, culori, texturi și desene, care dă naștere unei opere de artă în conformitate cu principiile estetice.

Pictura este o **manifestare artistică de natură vizuală** care folosește un set de tehnici și materiale pentru a surprinde, pe o suprafață dată, o compoziție grafică în **funcție de anumite valori estetice**. Pictura combină elemente ale reprezentării plastice precum forme, culori, texturi, armonie, echilibru, perspectivă, lumină și mișcare. În acest fel, încearcă să transmită privitorului o **experiență estetică**.

Pentru copii, pictura este una dintre cele mai îndrăgite activități școlare, pentru unii este pasiune, hobby sau chiar o formă de manifestare a personalității. Pictura este benefică pentru copii din mai multe puncte de vedere:

- ❖ Stimulează creativitatea și expresivitatea prin desen și pictură, gândirea și comunicarea, dar și răbdarea;
- ❖ Dezvoltă simțul estetic;
- ❖ Susține flexibilitatea gândirii copiilor, exprimată prin capacitatea de a explora și acționa;
- ❖ Formează deprinderi de lucru pentru realizarea lucrării de artă;
- ❖ Cunoașterea și utilizarea elementelor de limbaj plastic;
- ❖ Depinderea elementelor de limbaj plastic;
- ❖ Îmbogățirea cunoștințelor din domeniul picturii, despre opere celebre, pictori celebri, stiluri picturale;
- ❖ Deprinderea și folosirea în mod eficient a materialelor, a instrumentelor de lucru și a tehnicilor de reprezentare specifice artelor plastice;
- ❖ Recunoașterea tipurilor de culori și a nonculorilor din natură și obținerea amestecurilor;
- ❖ Realizarea compozițiilor libere, dar și după modele date;

Atitudinea creativă însoțește toată viața viitorul adult, aceasta fiind o resursă importantă pentru găsirea soluțiilor, concentrarea asupra obiectivelor și construirea de strategii către reușită. Prin pictură este încurajată originalitatea prin stimularea producerii ideilor proprii, căutarea soluțiilor, formularea întrebărilor, a gândirii independente, conform vârstei copiilor. De asemenea, dezvoltă motivația și cunoașterea, atitudinea creativă, stările afective și atitudinile socio-morale: inițiativa, tenacitatea, încrederea în sine, asumarea riscurilor, curajul, perseverența.

SCOP : Petrecerea timpului într-un mod plăcut și util, folosind arta, respectiv pictura ca instrument terapeutic.

OBIECTIVE :

1. Explorarea și manipularea unei varietăți de materiale și instrumente, utile în activitățile de educație plastică ;
2. Exprimarea de mesaje artistice folosind un limbaj vizual într-o diversitate de contexte familiare ;
3. Formarea unor deprinderi și tehnici de lucru specifice artelor plastice;
4. Dezvoltarea simțului estetic și a dragostei pentru frumos;
5. Dezvoltarea creativității și stimularea gândirii independente;
6. Dezvoltarea emoțională prin exprimarea emoțiilor și trăirilor prin pictură;
7. Relaxare, socializare, schimb de experiență.

FORME DE REALIZARE

- ✧ pe grupe de câte 3-4 copii
- ✧ frontală
- ✧ durata : o oră pe săptămână, miercuri în intervalul orar 12-13

GRUP ȚINTĂ : elevi din toate clasele , minim 4, maxim 12

RESURSE:

Umane: Elevi:

Profesori: Galiș Adina, Merca Lenuța

Materiale: bloc de desen, acuarele, creioane colorate, pensule, tempera, culori acrilice, creioane grafice, pânză canvas, bețișoare de urechi, folie de aluminiu.ș.a.

Financiare: proprii școlii.

Temporale: pe durata întregului an școlar 2022-2023

Spațiu: sala mare de activități a școlii

CALENDARUL ACTIVITĂȚILOR

DATA/LUNA	TEMA	RESURSE	MOD DE REALIZARE
NOIEMBRIE	A venit toamna! Bogațiile toamnei Peisaj din natura Ploaia	Bloc de desen Frunze Acuarele Pensule Tempera Foi cu imagini în contur Canvas Creioane colorate Creion grafic Culori acrilice	Pictură pe frunze Pictură Desen în contur Desen liber
DECEMBRIE	A venit iarna! Vine, vine Moș Crăciun! Sărbătorile de iarnă	Foi de desen Creioane colorate Creioane cerate Acuarele Canvas	Pictură Desen Pictură pe pânză
IANUARIE	La săniuş Apus de soare Peisaj de iarnă	Tempera Pensule Acuarele Canvas Desene conturate	Pictură Desen Desen în contur
FEBRUARIE	Omul de zăpadă Inimioare Valurile mării Peisaj	Acuarele Tempera albă Foi de desen Creioane colorate și cerate Folie de aluminiu	Pictură Desen
MARTIE	Mărțișoare Flori de primăvară Peisaj Culorile primăverii	Tempera Culori acrilice Canvas Desen în contur Foi de desen	Pictură Desen Desen în contur
APRILIE	Floarea soarelui Coșul cu ouă roșii Natură	Tempera Culori acrilice Canvas Desen în contur Foi de desen Folie de aluminiu Coji de ouă	Pictură Pictură combinată cu colaj Desen liber
MAI	Copacul înflorit Peisaj Noaptea Mandale	Tempera Culori acrilice Canvas Desen în contur Foi de desen Corector Sclipici Bețișoare de urechi Folie de aluminiu	Pictură Pictură pe pânză Pictură combinată cu colajul

IUNIE	Vara-peisaj Flori și fluturi	Tempera Culori acrilice Foi de desen Diverse semințe	Pictură Desen
-------	---------------------------------	---	------------------

N.B. temele propuse sunt doar orientative, se pot face modificări, adăugiri pe parcurs, în funcție de disponibilități.

REZULTATE SCONTATE :

- participarea elevilor la activități;
- realizarea lucrărilor pe temele date;
- atingerea obiectivelor propuse.

MONITORIZARE:

- respectarea orelor dedicate atelierului,
- asigurarea participării elevilor la activitate, cu ajutorul profesorilor elevilor participanți.

EVALUARE:

- analiza produselor activității;
- organizarea unei expoziții cu lucrările realizate de elevi după fiecare atelier, într-un spațiu special amenajat.

Bibliografie :

1. Cioca Vasile (2020)- Suport de curs:” Educație plastică și didactica educației plastice și a activităților din domeniul estetic și creativ”, UBB Cluj Napoca;
2. Cristea,M., Nițescu, V., Panait,D.H.,Stănescu, E.S.,(20033) - Ghid metodic de educație plastică, clasele I-IV, Editura Petron, București.
3. Renshaw, Amanda(2017)- Arta pe înțelesul copiilor, Editura Arthur, București.

TOAMNA ÎN IMAGINI

**activitate la disciplina Abilități de
comunicare și limbaj**

clasa a IV a

prof. ed. specială: Galiș Adina

TOAMNA ÎNCEPE CU LUNA SEPTEMBRIE.

- SEPTEMBRIE ESTE ȘI LUNA
CÂND ELEVII SE ÎNTORC LA
ȘCOALĂ

**A DOUA LUNĂ DE TOAMNĂ
ESTE OCTOMBRIE.**

- **ULTIMA LUNĂ DE TOAMNĂ
ESTE NOIEMBRIE.**

TOAMNA FRUNZELE ÎȘI SCHIMBĂ CULOAREA. CE CULORI AU FRUNZELE OARE?



VREMEA SE RĂCEȘTE. PLOUĂ MAI
MULȚ ȘI BATE VÂNTUL.



NE TREBUIE HAINE MAI GROASE.



COPACII ÎȘI PIERD ÎNCET FRUNZELE



COPAC ÎN LUNA NOIEMBRIE.



**ȘI TOAMNA ARE
FLORILE EI.**

**IATĂ CÂTEVA : FLOAREA
SOARELUI, CRIZANTEMA
ȘI BRÂNDUȘA**

FLOAREA SOARELUI



CRIZANTEME

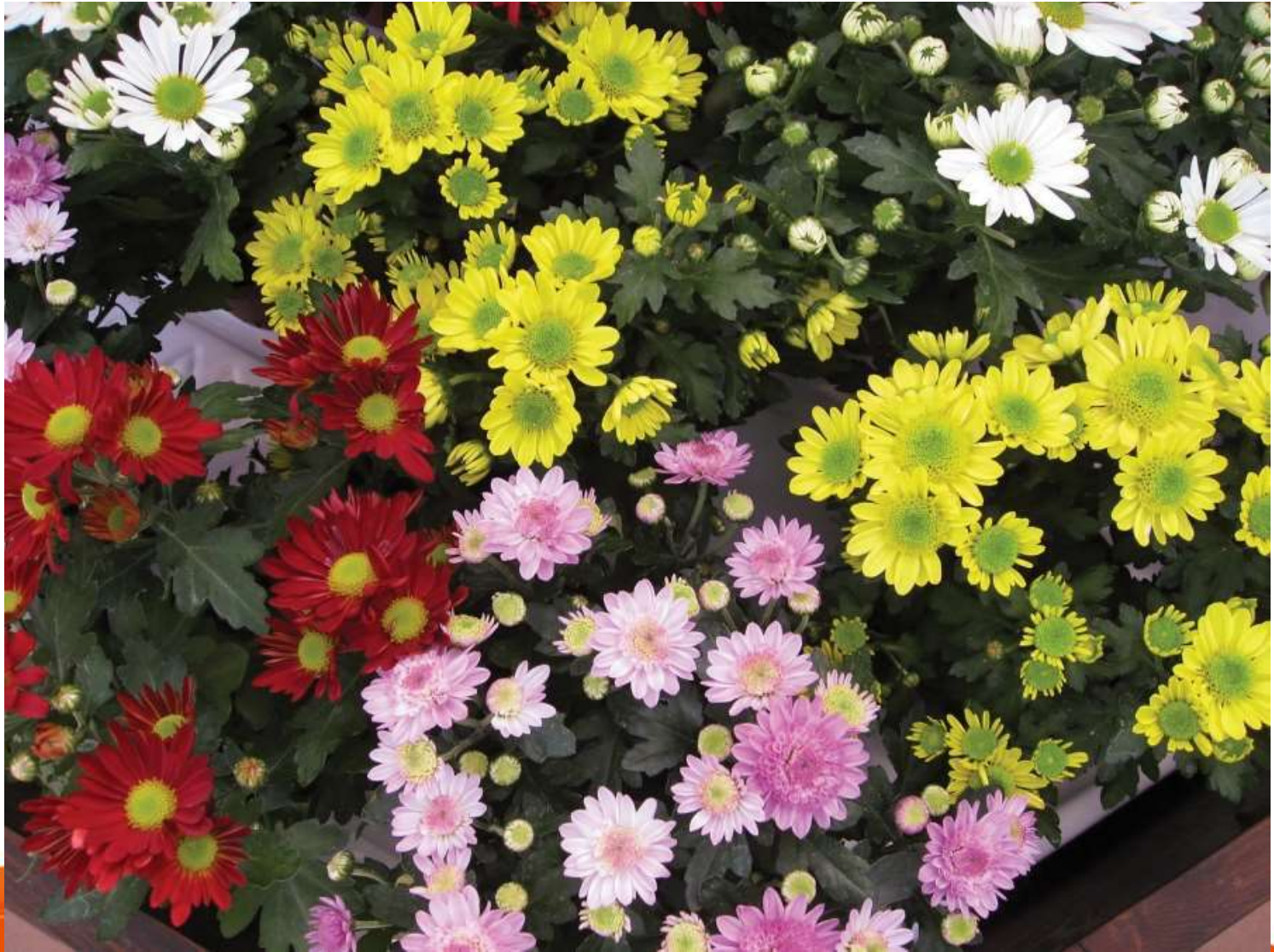



BRÂNDUȘE



TOAMNA SE COC FRUCTELE ȘI LEGUMELE



CE FRUCTE ȘI LEGUME VEDEȚI AICI?



**ȘTIȚI CE ESTE , OARE, ACESTA ?
ESTE PORUMB.**



BOSTANI PENTRU ANIMALE



DOVLEAC COMESTIBIL



CE FAC COPIII ?



CULESUL VIEI



MUNCI ÎN LIVADĂ



CUM SE NUMEȘTE UNEALTA DIN IMAGINE ?



CULESUL PORUMBULUI



BRAVO, COPII !

AȚI FOST FOARTE ATENȚI!

NE VEDEM DATA VIITOARE!



TOAMNA A POPOSIT ȘI ÎN ȘCOALA NOASTRĂ

E toamnă. Dacă este toamnă parcurile zâmbesc de jocurile frunzelor, curțile școlilor se însuflețesc cu chiuiturile elevilor, natura toată se gătește în mii de culori, prin grădini zburdă oameni și animale, oriunde ai păși auzi ciripit îndelungat, zarvă multă și foșnet rece. Întregul pământ se bucură se ultimele raze de soare și trăiește la maxim strălucirea zilelor care trec.

Dacă este toamnă, la noi în școală este veselie, este zumzet cald și mult, este o adevărată sărbătoare. Trio-ul educațional elev-părinte-cadru didactic au pus umăr lângă umăr și au realizat și în acest an sărbătoarea acestui unic și prețios anotimp, sub forma unui proiect „SĂPTĂMÂNA RECOLTEI”.

De la mic la mare, am contribuit prin aducerea bogățiilor toamnei, din curțile noastre, la școală. Unii au adus coșuri frumos decorate cu flori de toamnă, pline cu fructe și legume, din care ne-am înfruptat întreaga săptămână, alții au realizat desene/colaje de toamnă, au personalizat fructe și legume, iar eleve ale clasei aIV-a, au compus poezii dedicate toamnei. Toate însoțite de recitări de poezii despre toamnă, citirea unor texte scurte de unde am desprins caracteristicile acestui splendid anotimp și am cântat toate cântecele pe care le știm legate de temă.

După o săptămână în care am lăudat și ne-am mândrit cu frumusețile toamnei, vineri au fost premiați toți elevii școlii.

Scopul desfășurării proiectului a fost, îndeosebi remarcarea și identificarea tuturor bogățiilor pe care ni le oferă natura în această perioadă, produse sănătoase din care ne putem procura hrana pentru iarnă.

După mine și raportându-mă și la părerile elevilor mei, TOAMNA este cel mai frumos anotimp: acum culegem roadele cele mai gustoase și mai multe, peisajele sunt unice încorporând atâtea culori – este „pictorul nostru iscusit”, cum l-a numit o elevă, totul în jur pare din basm, animalele, în graba lor după provizii, sunt atât de agitate, încât dau viață oricărui colț de natură.







Închei articolul meu prin prezentarea unui acrostih, compus împreună cu elevii clasei a IV-a, clasă pe care o conduc.

Tu ești anotimpul nostru preferat
Oglindești natura ca într-un palat,
Amorțești codrul mereu în mișcare
Maronești copacii, parcă ieri în floare.
Ningi cu frunze pământul încremenit
Alungi al păsărilor vesel ciripit.

PROIECT EDUCAȚIONAL INTERNAȚIONAL
EXCELENȚĂ EDUCAȚIONALĂ – Practici și perspective actuale

SESIUNEA DE COMUNICĂRI ȘTIINȚIFICE
ORIZONTURI DIDACTICE EUROPENE

Date participant:
Proiect interdisciplinar „Învățăm călătorind”
Profesor învățământ primar Gheorghe Nicoleta
Școala Gimnazială Cezar Bolliac, București

**PROIECT EDUCAȚIONAL
„ÎNVĂȚĂM CĂLĂTORIND”**



**„Natura ne aseamănă, educația ne deosebește.”
(Confucios)**

**ANUL ȘCOLAR
2022-2023**

**Director.
Claudia Damian**

COORDONATOR PROIECT:

Prof. înv. primar: **Gheorghe Nicoleta**

ECHIPA DE PROIECT:

Prof. înv. primar: **Khaleghi Felicia**

Prof. înv. primar: **Tudorie Doina**

Prof. înv. primar: **Ilie Doina**

ARGUMENT

Proiectul educațional pe care îl propunem a pornit de la dorința de a-i determina pe elevi să iubească lectura, conștientizându-i de faptul că timpul petrecut cu cartea este cu adevărat cel mai folositor. Încercăm să aducem în atenția copiilor și a părinților, „cartea și biblioteca”, de a contribui la redescoperirea lecturii ca o plăcere, o relaxare, un izvor de cunoaștere și visare fără de egal!.

Activitățile pe care le vom desfășura în cadrul acestui proiect vor avea drept scop să dezvolte elevilor gustul pentru citit, să-i facă să iubească și cartea, și pe cel care a scris-o. De asemenea, elevii vor descoperi, prin lectura și discutarea textelor propuse, noi modele de viață, principii de viață și vor putea pune în balanță stilul lor de viață și cel al personajelor descoperite în minunata lume a cărților.

Elevii vor fi deprinși să alcătuiască fișe de lectură, să deseneze personaje și scene din povești. Toate acestea le vor putea folosi în organizarea unor șezători literare, în pregătirea unor concursuri pe diverse teme sau în cadrul activităților organizate în mijlocul naturii.

Interesul copiilor pentru lectură începe o dată cu primii pași în lumea poveștilor citite de părinți sau bunici și se continuă în anii de școală, aceasta îmbogățind considerabil cunoștințele elevilor. De asemenea, ea produce satisfacții deosebite școlarului prin trăirea întâmplărilor fabuloase care se petrec în carte, deprinzându-l să deosebească răul de bine, cultivându-i gusturi, convingeri și sentimente alese.

Proiectul promovează conduita pozitivă a copilului spre lectură și cunoaștere.

SCOPUL PROIECTULUI:

Stimularea interesului elevilor pentru lumea fascinantă a cărților, în vederea dezvoltării și activizării vocabularului;

Cultivarea sentimentelor estetice și crearea unor stări emoționale în urma contactului direct cu frumusețile și farmecul naturii;

Formarea și dezvoltarea unei conduite ecologice pozitive prin abordarea interdisciplinară a activităților extracurriculare.

OBIECTIVE:

- Dezvoltarea capacității de interrelaționare și de exprimare a emoțiilor;
- Implicarea elevilor în cadrul activităților intelectuale, culturale, recreative și distractive, de interes pentru ei;
- Dezvoltarea orizontului de cunoaștere prin îmbinarea noțiunilor de științe ale naturii, muzică, literatură, arte cu specificul cadrului natural și cu regiunile vizitate;

- Promovarea comportamentelor ecologice de protejare și ocrotire a mediului înconjurător, de cunoaștere și respectare a normelor, regulilor și legilor ecologice;
- Identificarea efectelor pozitive și negative ale acțiunilor proprii asupra mediului apropiat.

GRUP ȚINTĂ:

- elevii claselor a II-a A, B, C, D
- cadre didactice, părinții elevilor

LOCUL DE DESFĂȘURARE:

- Școala Gimnazială Cezar Bolliac
- Localitatea Golești, județul Argeș, Parcul Național – București;

PERIOADA DE DESFĂȘURARE:

Proiectul educațional se desfășoară în perioada **octombrie 2022 – iunie 2023**

RESURSE MATERIALE:

- fișe de lucru, videoproiector, calculator, jetoane, imagini cu peisaje, lecturi, povestiri și legende despre plante și animale, postere, articole, albume tematice, ilustrații, plante;

RESURSE UMANE: elevi, părinți, cadre didactice

SURSE DE FINANTARE : autofinanțare

FACTORI IMPLICAȚI:

- Școala Gimnazială Cezar Bolliac

REZULTATE AȘTEPTATE:

- Observarea directă în mediul natural a unor plante, animale, obiective turistice;
- Dezvoltarea deprinderilor de citire a unor texte literare;
- Formarea unui comportament adecvat și activ față de mediul înconjurător și chiar să ia atitudine față de cei care îl distrug;
- Implicarea activă a elevilor în procesul de inițiere și derulare a proiectului.

MODALITĂȚI DE MONITORIZARE ȘI EVALUARE:

- Autoevaluarea lucrărilor
- Sondaje de opinii din partea părinților, copiilor, cadrelor didactice
- Portofolii, Fotografii, filme

EVALUAREA PROIECTULUI:

- Observarea comportamentelor și intervenția directă pentru încurajarea și stimularea interrelaționării pozitive între elevi;
- Impresii și concluzii prin realizarea de creații literare și plastice;
- Expoziții cu desenele și materialele realizate de către copii;
- Realizarea de albume cu fotografiile realizate pe parcursul desfășurării activităților, prezentări PPT cu obiectivele vizitate și importanța acestora;

PRODUSE ALE PROIECTULUI:

- desene inspirate de texte literare, postere, fotografii

MODALITĂȚI DE REALIZARE:

- activități practice desfășurate în sala de clasă
- excursii, vizite, plimbare în aer liber

IMPACTUL PROIECTULUI:

- întărirea colaborării dintre comunitatea locală și școală;
- îmbogățirea cunoștințelor copiilor prin implicarea lor în diversele activități comune.

PROGRAM ACTIVITĂȚI

Nr. crt.	ACTIVITATEA	LOC DE DESFĂȘURARE	PERIOADA	RESPONSABILI
1.	Atelierul de olărit - „Căsuța din poveste” - excursie	Localitatea Golești, județul Argeș	Octombrie	Coordinator și echipa de proiect
2.	„Boabe de grâu și de fasole la încolțit” - activitate practică	Sala de clasă Școala Gimnazială Cezar Bolliac	Noiembrie	Coordinator și echipa de proiect
3.	„Întâlnire cu Moș Crăciun” - programe artistice dedicate sărbătorilor de iarnă	Sala de clasă Școala Gimnazială Cezar Bolliac	Decembrie	Coordinator și echipa de proiect
4.	„Șezătoare literară” – ghicitori, proverb și zicători	Sala de clasă Școala Gimnazială Cezar Bolliac	Ianuarie	Coordinator și echipa de proiect
5.	„Povestea unei picături de apă” - vizionare film, desene, mesaje	Sala de clasă Școala Gimnazială Cezar Bolliac	Martie	Coordinator și echipa de proiect
6.	„Sărbătoarea copiilor” - excursie	Muzeul Cinegetic Posada Casa Memorială Cezar Petrescu, Bușteni	Mai	Coordinator și echipa de proiect
7.	„Poienița jocurilor” – jocuri de mișcare în aer liber	Parcul Național	Iunie	Coordinator și echipa de proiect

ȘCOALA GIMNAZIALĂ CEZAR BOLLIAC
DIRECTOR,
Prof. Claudia Damian

COORDONATOR PROIECT:

Prof. înv. primar: **Gheorghe Nicoleta**

Predarea și evaluarea vocabularului limbii engleze pentru elevii cu cerințe educaționale speciale

Gherfi Simona
Profesor limba engleză
Liceul Teoretic "Callatis" Mangalia, jud. Constanța

Într-o societate în continuă și uneori imprevizibilă schimbare, predarea limbii engleze constituie o provocare. Există voci care ar putea nega afirmația anterioară. Nu este engleza limba jocurilor video? Sau a influencerilor îndrăgiți de elevii noștri? Răspunsul afirmativ nu se referă însă și la achiziția corectă a noțiunilor de gramatică sau de vocabular.

Este evident că scopul predării oricărei limbi străine este de a încuraja și de a dezvolta abilitățile comunicative ale elevilor. Acest lucru devine însă și mai dificil atunci când elevii noștri au cerințe educative speciale. Deoarece în ultimii ani am avut un elev diagnosticat cu sindromul Down, am fost nevoită să îmi adaptez metodele de predare. În echipă cu profesorul psiholog al școlii și cu profesorul de sprijin am ajuns să cunosc specificul fiecărui stadiu de dezvoltare a copilului, disponibilitățile intelectuale, precum și particularitățile temperamentale și caracteriale. Cunoașterea specificului elevului cu Down este esențială pentru ca profesorul să își poată adapta strategiile astfel încât neajunsurile cauzate de acest sindrom să fie diminuate.

Unul dintre neajunsurile cauzate de acest sindrom se referă la limbaj. Acesta se dezvoltă cu întârziere după 3 ani și rămâne la un nivel scăzut. De cele mai multe ori, în pofida unei activități educative intense vorbirea copiilor cu sindromul Down este greu înțeleasă de către o persoană care nu este familiarizată. Cu toate acestea, acești copiii sunt foarte comunicativi și au inițiativă în stabilirea comunicării verbale sau a celei paraverbale. Memoria este predominant mecanică, iar din această cauză cunoștințele sunt aplicate greu în situații noi, neobișnuite.

Ca urmare a acestor deficiențe am încercat mereu să folosesc strategii, aplicații sau filmulețe simple care să ajute la învățarea, aprofundarea și consolidarea vocabularului prin repetiție. Apoi, cu ajutorul fișelor de lucru adaptate și a lucrului în echipă cu colegii de clasă am cucerit să fac elevul să folosească vocabularul acumulat în situații care să simuleze viața reală. În cele ce urmează voi exemplifica predarea vocabularului legat de părțile corpului în clasa a IV-a.

La finalul lecției predate în clasă în cadrul căreia am recapitulat și completat vocabularul introdus în anul anterior necesar denumirii și descrierii părților corpului, am recomandat părintelui să descarce acasă aplicația interactivă "Kids Learn Human Body". Cu ajutorul acesteia elevul a reușit să repete vocabularul deja predat în clasă și să și-l însușească datorită multiplelor activități simple pe care le conține această aplicație. De asemenea, am sugerat părintelui ca elevul să își noteze pe caiet cuvintele noi, descoperite în cadrul jocurilor.

Următoarea oră de curs a debutat cu jocul "*Simon says: touch your hair / stomach/ ears, etc*", cu scopul de a determina gradul de achiziție al noilor cuvinte al tuturor elevilor. În timp ce restul clasei completa exercițiile din manual sau caietul special de lucru, i-am dat elevului posibilitatea de a își demonstra cunoștințele acumulate prin completarea unor fișe de lucru în care a trebuit să creeze corespondența între cuvânt și imagine. După care a trebuit să transcrie în spațiul gol din dreptul imaginilor cuvântul găsit. Este drept că uneori scrisul lui este dezordonat și greoi, dar niciodată nu uit să îl felicite pentru efortul depus.

Neatenția este un alt neajuns care îl caracterizează pe elevul meu și îl afectează negativ atunci când se confruntă cu sarcini și situații care presupun efort susținut. Tocmai de aceea în momentul în care am cerut clasei să deseneze pe caiet un monstru sau un super erou pe care apoi să îl descrie și să îl prezinte în fața clasei, elevului cu cerințe speciale i-am dat o fișă de lucru pe care a trebuit să o coloreze, urmând instrucțiunile pe care un coleg i le-a citit cu voce tare. Apoi a prezentat desenul colegilor dând răspunsuri de un singur cuvânt la întrebările specifice adresate de către aceștia. În acest mod am evaluat abilitatea clasei de a adresa întrebări legate de înfățișarea fizică și capacitatea elevului cu cerințe speciale de a răspunde la întrebări simple adresate de persoane familiare.

Pentru a aprofunda și mai bine cunoștințele acumulate am recomandat părintelui să vizioneze împreună cu elevul o selecție de clipuri de pe youtube în care sunt prezentate părțile corpului însoțite de mișcări specifice. Cântând și exersând, elevul va avea șansa de a acumula noi cuvinte pe care apoi să le poate folosi în context simple de comunicare.

Cred că tehnologia poate veni foarte mult în sprijinul elevilor cu cerințe speciale. Într-o societate în care suntem dependenți de tehnologie, profesorul poate face o selecție a aplicațiilor și a materialelor disponibile pe internet astfel încât ele să vină în ajutorul elevului cu cerințe educative speciale și să îi creeze un mediu de învățare prietenos și motivant.

Bibliografie

Gherguț Alois, *Psihopedagogia persoanelor cu cerințe speciale*, Editura Polirom, Iași, 2006.

Jinga Ioan, *Manual de pedagogie*, Editura All, București, 2006.

Marcu Vasile, *Tratat de psihopedagogie specială*, Editura Universității, Oradea, 2012.

EXCELENȚA EDUCAȚIONALĂ - PRACTICI ALE EDUCAȚIEI NONFORMALE

Prof. Ghirasim Aurora
Mădălina, Liceul Teoretic "Nikolaus Lenau", Timișoara

Educația nonformală cuprinde totalitatea influențelor educative ce se derulează în afara clasei (activități extrașcolare și parașcolare) sau prin intermediul unor activități opționale sau facultative. Termenul nonformal desemnează o realitate educațională mai puțin formalizată sau neformalizată, dar totdeauna cu efecte educative. Acțiunile incluse în perimetrul educației nonformale se caracterizează printr-o mare flexibilitate și vin în întâmpinarea intereselor variate, individuale ale elevilor.

Pornind de la aceste premise, s-a urmărit abilitatea profesorilor, în special diriginților, de a concepe și derula activități educative nonformale, ca modalități esențiale și complementare de realizare a obiectivelor fixate. În același timp s-au urmărit și oportunitățile regăsite în prioritățile educaționale naționale, și anume:

- ✓ redimensionarea „școlii” ca o comunitate autentică, temporală, contextuală, racordată la viața publică
- ✓ deschiderea activității educative spre implicare și responsabilizare în viața comunității;
- ✓ amplificarea dimensiunii europene prin accesarea noii generații de programe și proiecte de cooperare internațională;
- ✓ valorificarea parteneriatului educațional în zona formării profesionalizate pe diferite tipuri de educație complementară;
- ✓ valorificarea conținutului, abilităților și competențelor dobândite în sistemul de învățământ formal în contexte practice;
- ✓ recunoașterea statutului educației non-formale de componentă esențială a învățării permanente;
- ✓ valorificarea potențialului creativ al elevilor prin inițierea de noi proiecte educative și asumarea de roluri.

În școală a fost derulat un proiect, intitulat „NATURA – O PARTE DIN MINE”, în care elevii au desfășurat activități, în cadrul unor ore, precum și în afara școlii (deplasări în pădurea verde și parcul dendrologic Bazoș), în care s-a pus accent pe educația ecologică. Obiectivele urmărite în cadrul proiectului au fost:

- ✓ să dobândească un mod de a gândi și de a se manifesta ecologic;
- ✓ să fie la curent și să se informeze permanent de starea mediului;
- ✓ să identifice interdependența dintre pădure și viețuitoarele ei;
- ✓ să realizeze implicațiile stării mediului în perspectiva viitorului;
- ✓ să-și asume responsabilitățile fixate potrivit particularităților de vârstă;
- ✓ să-și formeze deprinderi de plantare și ocrotire a unor plante și a spațiilor verzi din curtea școlii și vecinătatea acesteia;
- ✓ să precizeze modalități de remediere a dezechilibrelor ecologice cauzate de unele acțiuni umane;
- ✓ să precizeze diversele surse de poluare și efectele acestora asupra vegetației;
- ✓ să utilizeze cunoștințele însușite în timpul orelor pentru manifestarea unei atitudini responsabile față de natură;

Toate aceste obiective au pornit de la principiul apropierii elevilor de natură în scopul creării de convingeri și conduite necesare în conservarea naturii și a mediului ambiant. Acest principiu a stat „permanent în atenția noastră, realizând activități care au urmărit formarea unui comportament ecologic. Cunoașterea și folosirea metodelor didactice în diversitatea lor, ca instrumente importante aflate la dispoziția profesorului, corelarea acestora cu particularitățile elevilor cu care lucrează, precum și cu obiectivele care trebuie să le atingă, contribuie la eficientizarea procesului instructiv – educativ, facilitează antrenarea permanentă a elevilor la un efort intelectual susținut și înarmarea acestora cu capacități necesare unei activități de învățare productivă.

Elevul este privit nu prin prisma lipsurilor și eșecurilor sale, ci din perspectiva potențialului său, a capacității de a construi noua cunoaștere, de a învăța, de a deveni autonom. Este deosebit de important ca în amplul proces de educație, viața din afara școlii să continue să completeze, să

c
o
n
s
o
l
i
d
e
z
e

ș
i

s
ă

d
e
s
ă
v
â
r
ș
e
a
s
c
ă

o
p
e
r
a

e
d
u
c
a
t
i
v
ă

î
n

Educație modernă prin Erasmus+

Prof. Ghițoiu Ana-Mihaela
Coordonator proiecte Erasmus+
Liceul Tehnologic Decebal



Organizația de trimitere: *Liceul Tehnologic Decebal* – Drobeta Turnu Severin

Organizații de primire:

Instituto Nacional De Saúde Doutor Ricardo Jorge, Lisabona, Portugalia

Kredens, Wroclaw, Polonia

De 10 ani Liceul Tehnologic Decebal își propune ca prin intermediul proiectelor de mobilitate ERASMUS+, stagiile de practică să devină aplicative, atractive și utile pentru participanți (persoane aflate în formare profesională inițială) în vederea accesului acestora spre un loc de muncă după absolvire. Mobilitatea merge dincolo de aspectul pur al pieței forței de muncă, poate contribui în mod semnificativ la lupta împotriva abandonului școlar, subliniind noi perspective privind atractivitatea învățământului tehnic. Scopul urmărit:

Constientizare importantă a stagiilor de pregătire practică în vederea trecerii în mod firesc de la școală la viața activă, printr-o pregătire temeinică fundamentată pe activități practice încă din ciclul inferior al liceului.

Astfel putem spune că încă două stagii de pregătire practică cu rezultate foarte bune s-au desfășurat în perioada **27.03.– 14.04.2023**, în Lisabona, Portugalia și în **29.05-16.06.2023** în Wroclaw, Polonia cadrul proiectului “Erasmus+ 2022-1-RO01-KA121-VET-000062570”. Grupul țintă al proiectului a fost format din 10 elevi /clasa a –X-a - domeniul pregătirii de bază-Protecția mediului(INSA-Lisabona), 10 elevi /clasa a –XI-a - domeniul pregătirii de bază Fabricarea produselor din lemn(Kredens-Wroclaw) și un profesor însoțitor de la LICEUL TEHNOLOGIC DECEBAL cu rol de îndrumător.

Activitatea practică s-a desfășurat potrivit programului zilnic prevăzut în Learning Agreement cu atingerea tuturor obiectivelor, urmărindu-se în permanență interconectarea cunoștințelor teoretice cu cele practice. Pe întreaga perioadă a desfășurării stagiului de pregătire practică, elevii au interacționat cu tutorii diferențiat, în conformitate cu gradul lor de implicare în activitate, cunoștințele lingvistice de limbă engleză, dar mai ales în funcție de capacitatea de

a realiza, dependent sau independent, sarcinile, iar la final în urma evaluării, au dobândit **DOCUMENTUL DE MOBILITATE EUROPASS.**

Pe lângă pregătirea practică, elevii participanți au avut în program, vizite culturale la diferite obiective turistice de importanță pentru cultura și civilizația portugheză care au contribuit activ la dezvoltarea competențelor personale, formarea de deprinderi de comportament și de viața ale participanților. Cele mai importante **obiective turistice vizitate** au fost în Portugalia- Turnul Belem, Mănăstirea St. Jeronimo, Monumentul Descoperirilor, Oceanarium, Grădina Zoologică și Muzeul apei, Muzeul Farmaciei, Sintra, Cabo da Roca, Porto Sesimbra, iar în Polonia –WroclawMzeu de istorie, arheologie, militar, Grădina zoologica, Fantana Media, Tunelurile lui Hitler din Osowka, castelul Ksiaz etc. | Profesorul însoțitor a însoțit grupul de elevi participanți în fiecare zi a stagiului de practică și a monitorizat activitățile desfășurate în cadrul programului de practică, dar și în afara lui, în timpul programului cultural.

Proiectul de mobilitate “Erasmus+ 2022-1-RO01-KA121-VET-000062570” a oferit elevilor participanți posibilitatea să lucreze efectiv cu echipamente și aparatură de analiză de înaltă precizie, să intre în contact cu problematica și soluțiile europene pentru protejarea mediului, să vadă, să înțeleagă și să devină responsabili față de problemele de mediu ajungând astfel să contribuie în viitor prin toate acțiunile lor profesionale și personale la progres.

Ca o concluzie subliniem ca am inteles din experienta ca fiecare mobilitate inseamna un participant care a dezvoltat competente cerute pe piata muncii, competente digitale, adaptabilitate, abilitati de comunicare intr-o limba straina si interculturale si mai ales coeziune sociala, o problema cheie in mediul social si politic actual.

De asemenea incheierea de parteneriate ECVET, formalizate prin Memorandum-uri de intelegere, Learning Agreement/calificare/nivel au asigurat o calitate crescuta stagiilor de practica si au consolidat legaturile la nivel international ale Liceului Tehnologic Decebal.

PROIECT DIDACTIC

Unitatea de învățământ:

Data:

Clasa: a V-a

Obiectul: Matematică

Unitatea de învățare: Figuri geometrice

Tema lecției: ”Aplicații-Simetria, axă de simetrie, translație”.

Tipul lecției: Lecție de consolidare a cunoștințelor

Competențe specifice

CG1-4. Identificarea unor elemente de geometrie;

CG2-4. Caracterizarea prin descriere și desen a unei configurații geometrice date ;

CG5-4. Interpretarea unei configurații geometrice în sensul recunoașterii elementelor ei și a relaționării cu unitățile de măsură studiate.

Obiective operaționale

O₁ :să denumească elementele de geometrie studiate;

O₂ :să definească elementele de geometrie;

O₃ .să descrie figurile geometrice învățate;

O₄:să enunțe proprietățile patrulaterelor;

O₅ :să stabilească asemănări și deosebiri între simetrie și translație;

O₆ :să identifice în viața cotidiană sau în imagini, figuri geometrice, simetria și translația.

Strategii didactice:

- a). Metode și procedee: conversația, exemplificarea, problematizarea, expunerea, explicația, observația, exercițiul, jocul didactic, metoda R.A.I., demonstrația
- b). Mijloace didactice: manualul, culegere de probleme (Mate 2000), cutie, imagini, obiecte, mingi, acuarele, carton, ață
- c). Forme de organizare: frontală, individuală, pe grupe;

Bibliografie:

Programa școlară pentru clasele V-VIII. Aria curriculară : matematică și științe

Culegere de probleme de matematică- MATE 2000 CONSOLIDARE - MATEMATICA. ARITMETICA, ALGEBRA, GEOMETRIE. CLASA a V-a. PARTEA a II-a (Editia a III-a, revizuita - Anul școlar 2016-2017), Editura PARALELA 45 –Pitești.

Culegere de probleme de matematică – ARITMETICĂ. CLASA a V-a, Artur Bălăucă, Editura TAIDA- Iași.

Arte vizuale și abilități plastice. Manual pentru clasa a IV-a. Editura Intuitex.

Etapale lecției (timp)	Obiective operaționale	Activitatea profesorului	Activitatea elevului	Strategii didactice			Evaluare
				Metode și procedee	Mijloace didactice	Forma de organizare	
1	2	3	4	4	5	6	7
I. Moment organizatoric (1 min)		Asigur condițiile optime pentru desfășurarea lecției. Verific prezența elevilor.	Se pregătesc cu cele necesare pentru lecție.	Conversația	Catalog	Frontal	
II. Captarea atenției (6 min)	O1	Sunt întâmpinați la intrarea în ”Tărâmul geometriei” (așezarea elevilor se realizează în cerc) cu un coș plin cu elemente surpriză cu ajutorul cărora se vor identifica cu câte un element din geometrie și pe baza căruia vor ocupa un loc în acest tărâm.	Extrag câte un ou din coș și descoperă elementul cu care se identifică și se așează pe locul indicat în bilet.	Conversația Joc didactic	Ou Kinder	Frontal	
III. Anunțarea temei și a obiectivelor (1 min)		Enunț tema, notez titlul și precizez obiectivele vizate.	Sunt atenți la precizările profesorului	Expunerea	Flipchart	Frontal	
IV. Verificarea cunoștințelor anterioare (8 min)	O1 O2 O3 O4	Verificarea cunoștințelor se realizează prin metoda RAI. Prezint regulile metodei R.A.I. (răspunde-aruncă-interoghează), adresez prima întrebare și arunc mingea unui elev.	Elevii aruncă mingea și întreabă utilizând noțiunile din elemente de geometrie, figuri geometrice, simetrie și translație.	Metoda RAI	Minge	Frontal	Observația sistematică
V. Fixarea/consolidarea cunoștințelor (28 min)	O6	Plecând de la cercul format anterior se regroupează formând un semicerc. Activitatea 1 Îndrept atenția elevilor spre o cutie pe care o așez în interiorul semicercului. Precizez conținutul cutiei (imagini, obiecte: stea, păpusă, melc, machete, castane, frunze, etc.) și sarcina de lucru: <i>Extrageți câte un obiect sau o imagine și precizați în ce categoriei le puteți încadra simetrie sau translație. Și de asemenea precizați axele de simetrie sau</i>	Elevii realizează semicercul. Elevii extrag pe rând câte un obiect sau o imagine din cutie. Identifică axele de simetrie, elementele simetrice și translația.	Conversația Exercițiul Joc didactic Explicația	Cutie Obiecte (anexa 1)	Frontal Individual	Observația sistematică

		<p><i>elementele simetrice ale obiectelor sau imaginilor.</i></p> <p>Activitatea 2 Organizez clasa pe grupe, plecând de la locul pe care îl ocupă în semicerc. Formez 4 grupe a câte 4 elevi. Fiecare grupă primește o coală de hârtie și câte un pix. Le reamintesc că trebuie să lucreze împreună și să sistematizeze cele mai bune idei pe coala primită.</p> <p>Precizez sarcina de lucru</p> <p>Intervin în corectarea răspunsurilor unde este cazul și ofer explicații pentru înțelegerea noțiunii de simetrie în practică.</p> <p>Activitatea 3 Împart elevilor câte un carton și un fir de ață. Precizez sarcina de lucru. <i>Realizați o planșă utilizând simetria și axa de simetrie.</i> Pentru înțelegerea sarcinii realizez o planșă și ofer indicații pe parcursul demonstrației.</p> <p>Se organizează o expoziție cu planșele realizate.</p> <p>Activitatea 4 Împart elevilor câte o fișă de lucru . Ofer indicații cu privire la modul de rezolvare a acestora. Urmăresc modul în care își desfășoară activitatea, acordând explicații elevilor cu ritm lent.</p>	<p>Elevii stabilesc meseriile și le scriu pe fișa primită.</p> <p>Responsabilul de grupă prezintă în fața clasei meseriile identificate.</p> <p>Sunt atenți a precizările profesorului.</p> <p>Realizează planșa.</p> <p>Elevii rezolvă individual fișa de lucru primită.</p> <p>Prezintă rezolvările și se corectează răspunsurile dacă este cazul.</p>	<p>Conversația Problematizarea Exercițiul</p> <p>Demonstrația Explicația Exercițiul</p> <p>Exercițiul</p>	<p>Fișa de lucru (anexa 2)</p> <p>Carton Ață Acuarele</p> <p>Fișa de lucru (anexa3)</p>	<p>Pe grupe</p> <p>Individual</p> <p>Individual Frontal</p>	<p>Observarea sistematică</p> <p>Observarea sistematică</p>
--	--	---	--	---	---	---	---

VI. Asigurarea feedback-ului (4 min)		Se realizează pe parcursul întregii ore prin aprecieri verbale și lămurirea neclarităților.	Elevii utilizează indicațiile oferite în timpul îndeplinirii sarcinilor de învățare	Conversația		Frontal	
VII. Evaluarea (2 min)		Apreciază cunoștințele elevilor, notează elevii care s-au remarcat la lecție.	Ascultă observațiile și aprecierile profesorului	Conversația		Frontal	Aprecieri verbală
VIII. Tema pentru acasă (2 min)		Enunță tema pentru acasă și oferă indicații pentru rezolvarea acesteia.	Elevii notează tema.	Conversația		Frontal	



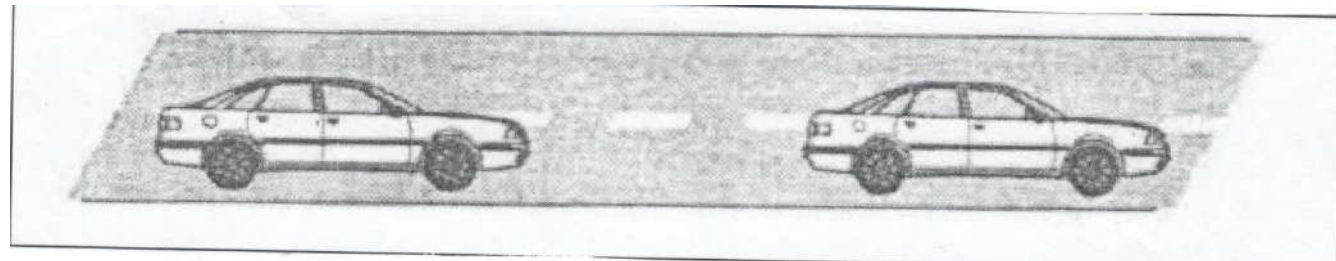

Pe fișă trebuie să scrieți minim 4-maxim 6 meserii care utilizează simetria și axele de simetrie în desfășurarea activității specifice.

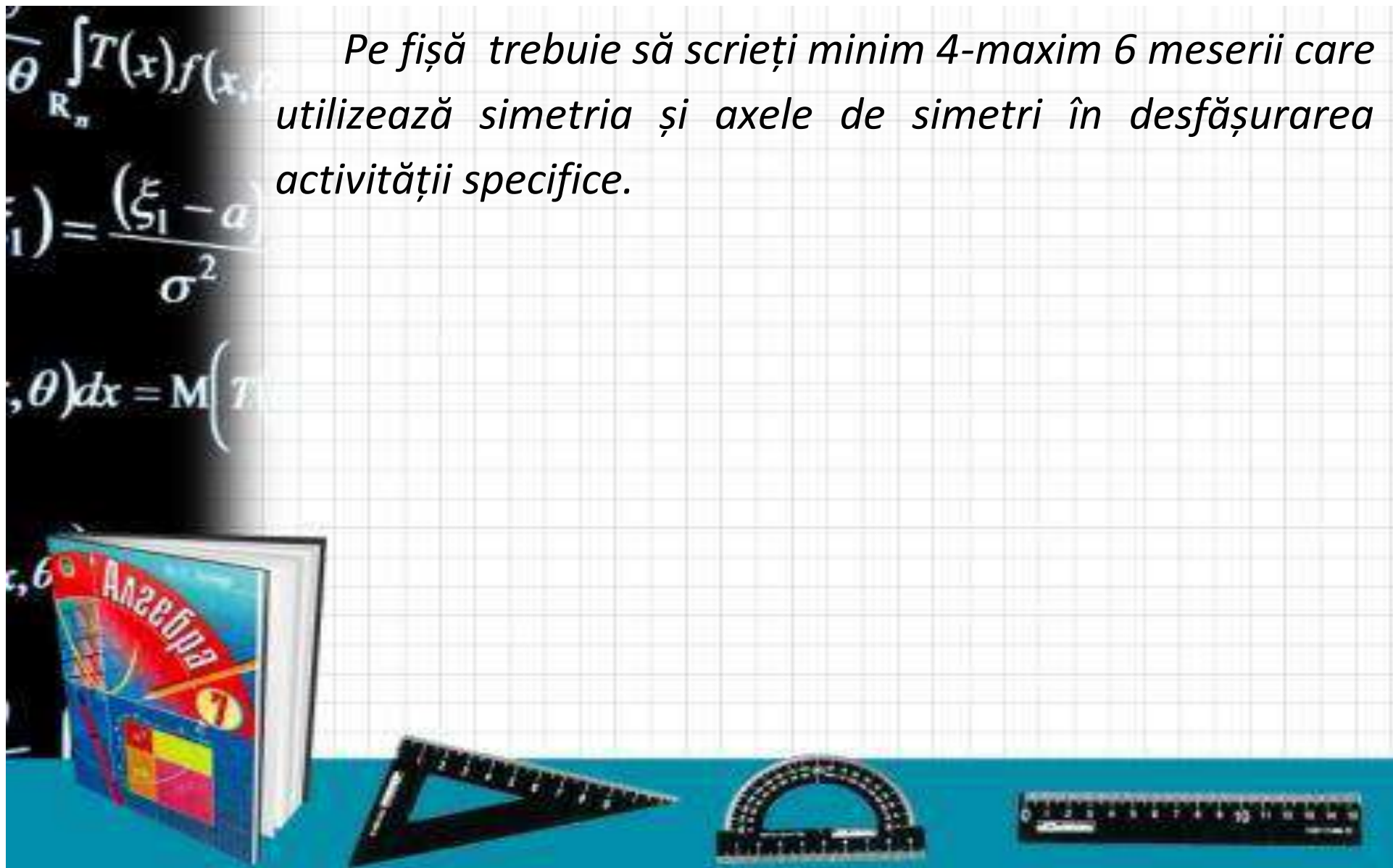

Fișă de lucru- Translația

1. Care din figurile de mai jos au fost construite prin translație?

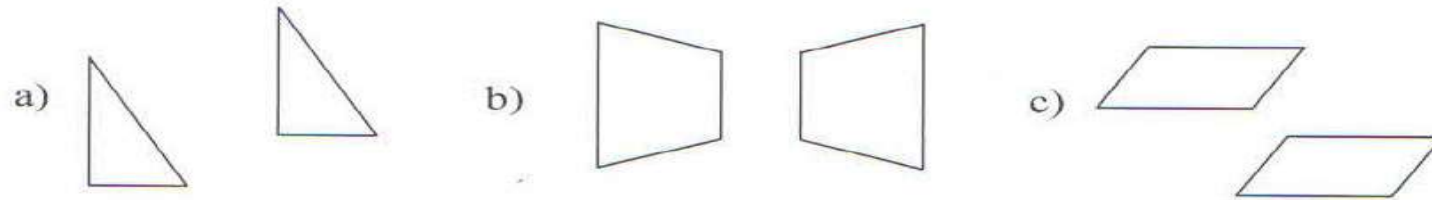

2. Completați figurile următoare pentru a obține figuri translatate.

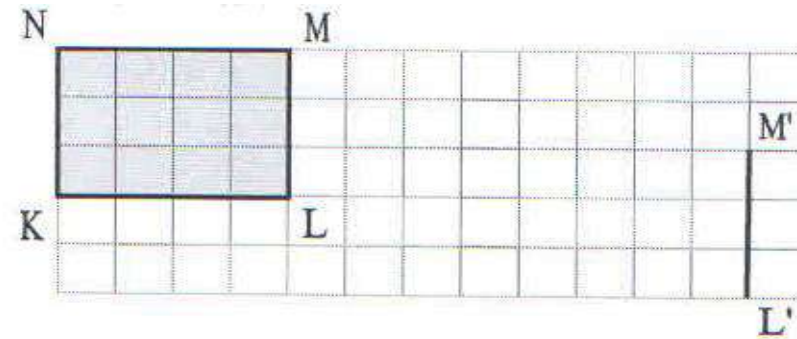
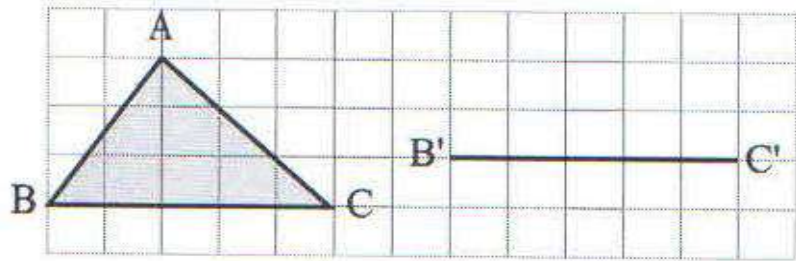

3. Translați desenul de pe rețeaua de pătrățele cu: 13 pătrățele la stânga și un pătrățel în sus.

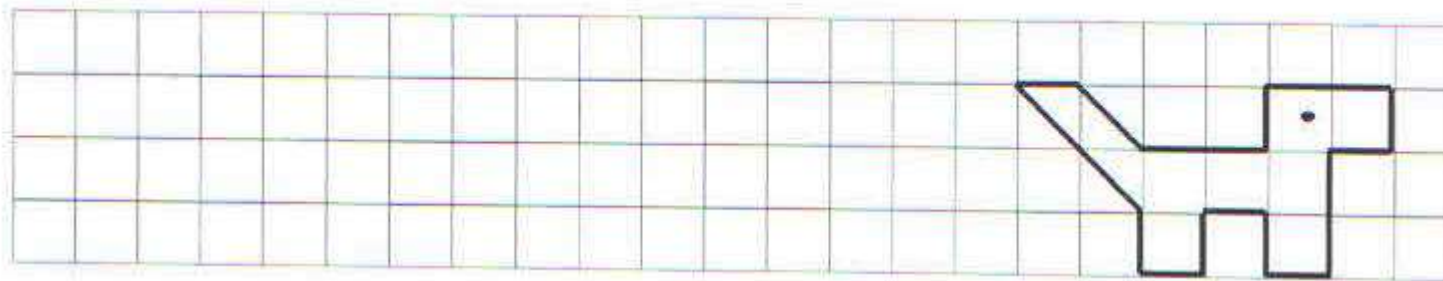

EXEMPLE DE BUNĂ PRACTICĂ ÎN PREDAREA MATEMATICII

Ginghină Oana-Mihaela

The teacher has to create a positive motivation amongst students in learning mathematics by demonstrating that this science is a real help in everyday life. Teamwork, teamwork, develops a positive emotional climate. Group work being highly motivated, because each success brings the joy of solving problems properly, the joy of "knowing" favors the conscious assimilation of mathematical notions by all pupils, because it forces all members of the group to actively think . Active methods are from this perspective, the only authentic and effective ones, highlighting each person's personality. The environment is of particular importance, the materials it uses are accessible and varied, their choice is also conditioned by the needs and interests of the subject. Through these qualities, the environment facilitates development and learning.

Copacul ideilor – elevii se gândesc timp de un minut la o idee despre cuvântul cheie, notează ideea pe post-it-uri și îl lipește în copac.

Titlul lecției: Piramida regulată

Tipul lecției: consolidarea cunoștințelor

Forme de organizare: individual și frontal

Secvența lecției: Verificarea și reactualizarea cunoștințelor



Competează "Copacul ideilor" cu informații despre : "Piramida regulată"

Ciorchinele – reprezintă o tehnică eficientă de predare și învățare, care încurajează elevii să gândească liber.

Tema lectiei: „Aria patruleterelor”

Tipul lectiei: fixare/ consolidare a cunoștințelor

Forme de organizare: individual și frontal

Secvența lectiei: verificarea și reactualizarea cunoștințelor

Profesorul scrie pe flipchart în mijlocul foii cuvintele „Aria patruleterelor”. Elevii vor fi solicitați să-și noteze toate ideile sau cunoștințele (individual) pe care le au în minte în legătură cu cuvintele scrise și prin activitate frontală vor completa ciorchinele.



Diagrama Venn- Reprezintă un organizator cognitiv format din două cercuri parțial suprapuse în care se reprezintă asemănările și deosebirile între două idei, concepte.

Tema lectiei: „Cilindrul circular drept- descriere, desfășurare, secțiuni paralele cu baza și secțiuni axiale; arie laterală, arie totală și volum”

Tipul lectiei: de transmitere de noi cunoștințe

Forme de organizare: individual și frontal

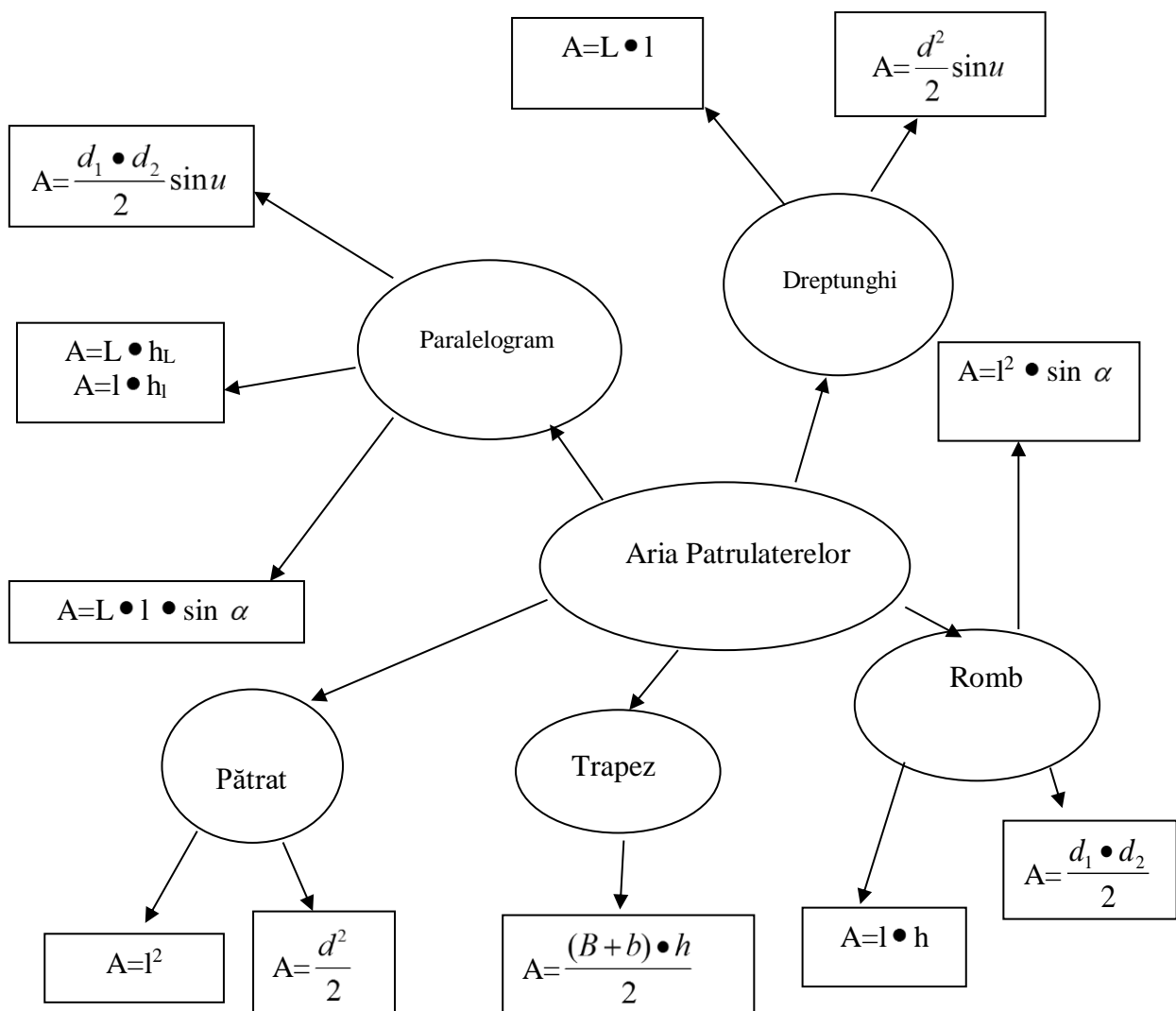
Secvența lecției: asigurarea feed-backu-ului

Pentru asigurarea feed-back-ului solicit elevilor să caute asemănări și deosebiri între cilindru și prismă, completând diagrama Venn .

Caută asemănări și deosebiri între cele două corpuri geometrice

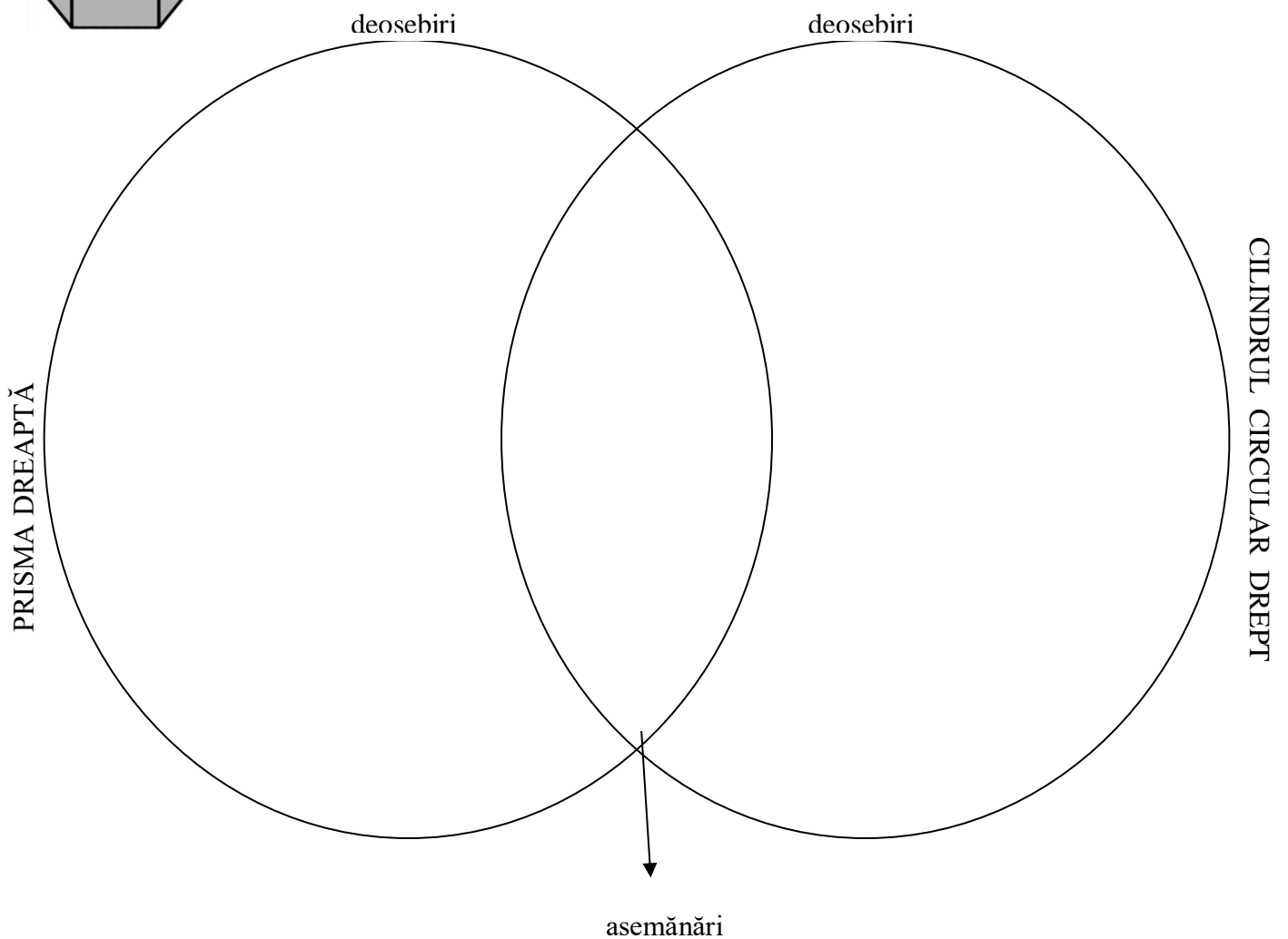
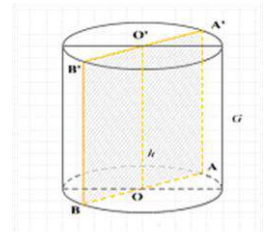
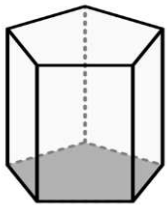

Bula dublă este un organizator grafic utilizat pentru gruparea asemănărilor și deosebirilor dintre două aspecte, idei sau concepte.

Tema lecției: „Conul circular drept- descriere, desfășurare, secțiuni paralele cu baza și secțiuni axiale; arie laterală, arie totală și volum ”

Tipul lecției: dobândire de noi cunoștințe

Forme de organizare: individual și frontal

Secvența lecției: Asigurarea feed-backu-ului

Scrieți asemănările și deosebirile dintre piramida regulată și conul circular drept

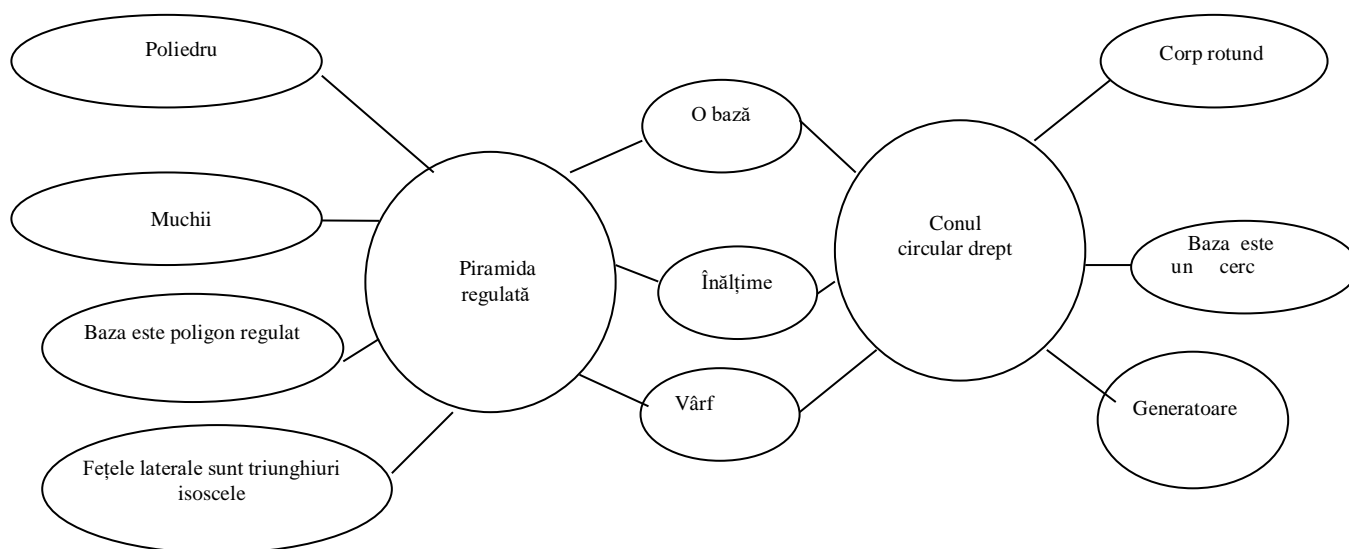

Matricea conceptuală - Se împarte tabla în 4 părți egale; se propune o temă în primul cadran; se cere definiția noțiunii din primul cadran, în al doilea cadran; se cere o proprietate a noțiunii din primul cadran, în cadranul al treilea; se cere să illustreze într-un desen tema din primul cadran, în cadranul al patrulea; se evaluează rezultatele.

Avantaje: stimulează atenția și gândirea, scoate în evidență modul propriu de înțelegere, conduce la sintetizare/esențializare.

Tema lecției: “Triunghiul echilateral”

Tipul lecției: consolidare

Forme de organizare: frontal

Secvența lecției: verificarea cunoștințelor anterioare

TRIUNGHI ECHILATERAL	O PROPRIETATE:
DEFINIȚIE:	DESEN:

Metoda schimbă perechea. Este o metodă interactivă de lucru în perechi. Elevii au posibilitatea de a lucra cu fiecare dintre membrii colectivului. Stimulează cooperarea în echipa, ajutorul reciproc, înțelegerea și toleranța față de opinia celuilalt.

Etape: Se împarte clasa în două grupe egale ca număr de participanți. Se formează două cercuri concentrice, copiii fiind față în față pe perechi. Profesorul dă o sarcină de lucru. Fiecare pereche discută și apoi comunică ideile. Cercul din exterior se rotește în sensul acelor de ceasornic, realizându-se astfel schimbarea partenerilor în pereche.

Copiii au posibilitatea de a lucra cu fiecare membru al grupei. Fiecare se implică în activitate și își aduce contribuția la rezolvarea sarcinii.

Tema lecției: „Mărimi direct și invers proporționale”

Tipul lecției: fixare/ consolidare a cunoștințelor

Forme de organizare: în perechi

Secvența lecției: recapitularea cunoștințelor prin rezolvare de probleme

Etapele activității:

1. Se organizează colectivul în două grupe egale. Fiecare copil ocupă un scaun, fie în cercul din interior, fie în cercul exterior. Stând față în față, fiecare copil are un partener.

2. Profesorul comunică cerința: „ Verifică dacă numerele următoare sunt direct/invers proporționale cu următoarele numere!”.

3. Lucru în perechi. Copiii lucrează doi câte doi pentru câteva minute.

Copilul aflat în cercul interior spune soluția de rezolvare iar celălalt aduce completari încercând să rezolve cerința. Apoi copiii din cercul exterior se mută un loc mai la dreapta pentru a schimba partenerii, realizând astfel o nouă pereche. Jocul se continuă până când se ajunge la partenerii inițiali sau se termină.

4. Analiza ideilor și a elaborării concluziilor. În acest moment, copiii se regroupează și vor analiza pe rând rezolvarile problemelor.

Povestiri cu subiect dat. Se alege un concept matematic și se cere elevilor să creeze o povestire în care personajul principal este conceptul ales, iar alte personaje sunt „rudele” acestuia. În acest fel elevii ajung în mod natural la caracterizarea unei noțiuni sesizând asemănările și deosebirile dintre noțiunea nouă și alte noțiuni studiate anterior.

Tema lecției: „Patrulare”

Tipul lecției: recapitularea și sistematizarea cunoștințelor

Forme de organizare: individual

Secvența lecției: verificarea și reactualizarea cunoștințelor

Conceptul matematic: Patrulare

” Lumea patrulaterelor”

P.A. clasa a VII-a A, Școala Gimnazială nr.1 Băleni

“ Eu sunt paralelogramul- tatăl tuturor patrulaterelor.... Am doi fii, rombul și dreptunghiul, și un nepot-pătratul.

Fii mei îmi moștenesc proprietățile : desigur, au și ei laturile opuse paralele și congruente, unghiurile opuse sunt congruente, oricare două unghiuri alăturate sunt suplementare și diagonalele noastre se taie în segmente congruente.

Fiul meu dreptunghiul este un paralelogram cu un unghi drept.

Eu, dreptunghiul, am moștenit toate proprietățile de tatăl meu, dar mă deosebesc de el deoarece am diagonalele congruente.

Fratele meu rombul a moștenit aceleași proprietăți ca și mine, dar.... sigur ne deosebim! El este paralelogramul cu două laturi consecutiv congruente.

Ați reținut? Eu, rombul, am toate laturile de lungime egală. Diagonalele mele sunt perpendiculare și tot ele, sunt incluse în bisectoarele unghiurilor din care pornesc.

Bineînțeles, pătratul care îmi este nepot moștenește toate proprietățile noastre....”

Eseul de cinci minute. Este o activitate de scriere a unei reflecții scurte despre o temă și este un text scris informal- importante sunt ideile și nu scrisul.

Tema lecției: „Criterii de divizibilitate”

Tipul lecției: însușire de noi cunoștințe

Forme de organizare: individual și frontal

Secvența lecției : asigurarea feed-back-ului

Realizați un eseu de cinci minute cu tema - Asemănări și deosebiri între criteriul de divizibilitate cu 3 și 9;

Fișă de lucru- întrebări tip puzzle - Răspunsul fiecărei întrebări reprezintă o piesă din puzzle. Răspundeți la întrebări, ordonați piesele și veți obține titlul lecției.

Tema lecției: „Piramida hexagonală regulată”

Tipul lecției: însușire de noi cunoștințe

Forme de organizare: individual și frontal

Secvența lecției : captarea atenției

1. Poligonul cu șase laturi congruente se numește.....
2. Poliedrul neregulat ale cărui muchii sunt concurente într-un punct numit vârf și limitate de o bază plană se numește.....

3. O piramidă în care frontiera bazei este un poligon regulat, iar înălțimea coborâtă din vârful piramidei trece prin centrul bazei, piramida se numește

Cleștișori – Alege, întoarce, verifică - Este o fișă de lucru concepută de așa manieră pentru ca elevul să aibă posibilitatea rezolvării exercițiilor, să aleagă răspunsul cu ajutorul unui cleștișor (cârlig de rufe) și apoi o poate întoarce pentru a se verifica.

Tema lecției: „Unități de măsură pentru lungime; perimetre; transformări”

Tipul lecției: însușire de noi cunoștințe

Forme de organizare: individual

Secvența lecției: Asigurarea feed-back-ului.

0,1 dam	<p>ALEGE, ÎNTOARCE, VERIFICĂ</p> <p>Alege dintre numerele alăturate pe cele care reprezintă multiplii pentru</p> <p>1 m</p> <p>Folosește un clește pentru a selecta.</p> <p>Întoarce fișa pentru a verifica dacă răspunsul tău e corect.</p>	100 cm	100 cm	<p>Răspunsuri</p>	
1000 mm		10 dam	100 cm		1000 km
0,01 cm		0,001 km			
10 dm		0,001 mm	1000 km		
1000 km		100 hm	1000 km		
0,01 hm		0,01 dm	1000 km		

Mesajul criptat - Această activitate constă în a descoperi un mesaj secret. Pentru a-l decodifica trebuie să știi că toate vocalele din cuvânt au fost înlocuite cu figuri geometrice (cerculeț, triunghi, romb), iar consoanele nu au suferit nici o modificare. Cuvintele sunt scrise în ordinea în care apar, dar nu sunt spațiate.

Decriptând mesajul cifrat veți obține titlul lecției.

Tema lecției: „Piramida triunghiulară regulată”

Tipul lecției: însușire de noi cunoștințe

Forme de organizare: individual și frontal

Secvența lecției : captarea atenției

$P \nabla R \diamond M \nabla D \diamond TR \nabla \vartheta NGH \nabla \vartheta L \diamond R \emptyset R \Delta G \vartheta L \diamond T \emptyset$

Legendă: \diamond - A, ∇ - I, ϑ - U, \emptyset - Ă, E - Δ .

BIBLIOGRAFIE:

1. Dulamă M.E., „*Modele strategii și tehnici didactice activizante – cu aplicații în geografie*”, Editura Clusium, Cluj Napoca.
2. Călineci M.C., „*Cunoașterea elevului , Dezvoltare profesională a Cadrelor Didactice prin Activități de Mentorat*”, Ministerul Educației, Cercetării și Inovării, Unitatea de Management al Proiectelor cu Finanțare Externă, București, 2009.
3. Chirilă C., Cristescu B, Hardulea A., Neagu M., Petrovici A., Petrovici C., Romaniuc L., Stanciu T., Șuşu C., *Investește în OAMENI POSDRU/87/1.3/S 63671 „Formarea continuă a profesorilor de matematică în societatea cunoașterii”*, 2012.

FORME DE ORGANIZARE A LECȚIEI ȘI EXEMPLE DE BUNĂ PRACTICĂ

Ginghină Oana-Mihaela

The teacher has to create a positive motivation amongst students in learning mathematics by demonstrating that this science is a real help in everyday life. Teamwork, teamwork, develops a positive emotional climate. Group work being highly motivated, because each success brings the joy of solving problems properly, the joy of "knowing" favors the conscious assimilation of mathematical notions by all pupils, because it forces all members of the group to actively think. Active methods are from this perspective, the only authentic and effective ones, highlighting each person's personality. The environment is of particular importance, the materials it uses are accessible and varied, their choice is also conditioned by the needs and interests of the subject. Through these qualities, the environment facilitates development and learning.

LECȚIA - FORMĂ DE ORGANIZARE A PROCESULUI DE ÎNVĂȚĂMÂNT

Lecția este forma fundamentală de organizare a procesului de învățământ în care se desfășoară activitatea elevilor sub conducerea cadrului didactic într-o unitate de timp delimitată, în vederea realizării unor obiective instructiv-educative bine precizate.

Termenul de lecție provine din latinescul *lectio*, derivat din *legere*, care semnifică a audia, a lectura. Lecția este o unitate didactică funcțională, care reflectă totalitatea caracteristicilor ce definesc didactica. Ea presupune un scop și obiective bine determinate; angajează resurse umane, materiale și de conținut; presupune selectarea unor metode și mijloace de învățământ; se realizează într-un timp determinat și în mediu pedagogic; implică strategii de desfășurare și evaluare. Lecția este o formă de organizare și desfășurare a activității pentru profesor, conferă sistematicitate și continuitate procesului de instruire.

În literatura de specialitate lecția este definită ca fiind „o microstructură pedagogică care reunește, într-o unitate funcțională, totalitatea acțiunilor și a mijloacelor implicate în procesul de instruire la o oră școlară” (Oprea, 1979,p.313); „o unitate de acțiune didactică ce tinde în mod deliberat către un anumit scop, în condiții bine determinate, cu ajutorul unor mijloace adecvate pentru a ajunge de la condițiile existente la condiții corespunzătoare scopului urmărit” (Cerghit, 1983,p.13).

Lecția este concepută drept o entitate didactică de sine stătătoare, „o celulă” care stă la baza procesului de învățământ și conține toate elementele și caracteristicile acestuia (Cerghit, 1983,p.13).

Ioan Cerghit precizează că efectele educative ale lecției pot fi multiplicare prin diverse metode, dintre care două se impun a fi esențiale:

- deschiderea lecției către viață, ancorarea sa în lumea reală, valorificarea experienței de viață a elevilor și chiar transferarea lecțiilor în cadrul vieții reale;
- accentuarea caracterului activ-participativ al lecției care trebuie să implice, să angajeze, să solicite elevii în desfășurarea procesului de învățământ, să realizeze o legătură motivantă între elevi și sarcinile de învățare pe care trebuie să le rezolve.

În proiectarea unei lecții este important strategia aplicată: metode și procedee didactice, mijloace de învățământ, forme de organizare.

Termenul de strategie a apărut inițial în teoria și practica militară, unde era denumită și plan strategic. Strategia procesului de învățământ reprezintă modalitatea de proiectare-învățare prin parcurgerea căreia elevul își însușește conținutul sistematizat în obiectele de studiu, își formează sistemul de abilități prevăzut în programele școlare.

Strategia didactică, în general, arată ce face profesorul și ce face elevul, punând în evidență capacitatea cadrului didactic de a alege și de a îmbina într-o anumită ordine metode, procedee,mijloace de intruire, forme de grupare a elevilor, de a selecta și structura conținutul științific în funcție de obiectivele propuse.

Exemple de bună practică:

Învățarea prin descoperire -Descoperirea (Învățarea prin descoperire sau euristică) este o strategie complexă de predare-învățare care oferă posibilitatea ca elevii să dobândească cunoștințele și prin efort personal, independent.

Clasa a VII-a

Tema lecției: „Formule de calcul prescurtat”

Tipul lecției: însușire de noi cunoștințe

Forme de organizare: individual

Secvența lecției: predarea de noi cunoștințe

În cadrul acestei lecții, se poate utiliza metoda învățarea prin descoperire, pentru a deduce formulele de calcul prescurtat.

Elevilor li se propune să completeze spațiile libere

$$1. (a+b)^2 = (\square + \square)(\square + \square) = \square + \square + \square + \square = \square + \square + \square$$

$$2. (a - b)^2 = (\square - \square)(\square - \square) = \square - \square - \square + \square = \square - \square + \square$$

$$3. (a+b)(a-b) = \square + \square - \square + \square = \square - \square$$

Rezolvare

$$1. (a+b)^2 = (a+b)(a+b) = a^2 + ab + ba + b^2 = a^2 + 2ab + b^2$$

$$2. (a-b)^2 = (a-b)(a-b) = a^2 - ab - ba + b^2 = a^2 - 2ab + b^2$$

$$3. (a+b)(a-b) = a^2 - ab + ba - b^2 = a^2 - b^2$$

Concluzie dacă a,b,c sunt numere reale atunci

$$(a+b)^2 = a^2 + 2ab + b^2$$

$$2. (a-b)^2 = a^2 - 2ab + b^2$$

$$3. (a+b)(a-b) = a^2 - b^2$$

Metoda Mozaic

Clasa a V-a

Tema lecției: „Operații cu mulțimi”

Tipul lecției: dobândire de noi cunoștințe

Forme de organizare: pe grupe

Secvența lecției: predarea de noi cunoștințe

Fișa 1: Reuniunea mulțimilor:

Reuniunea a două mulțimi este mulțimea formată din elementele comune și necomune celor două mulțimi, scrise o singură dată, în ordine crescătoare.

$$A \cup B = \{x \mid x \in A \text{ sau } x \in B\}$$

Fișa 2: Intersecția mulțimilor:

Intersecția a două mulțimi este mulțimea formată din elementele comune celor două mulțimi, scrise o singură dată, în ordine crescătoare.

$$A \cap B = \{x \mid x \in A \text{ și } x \in B\}.$$

Fișa 3: Diferența a două mulțimi:

Diferența a două mulțimi este mulțimea formată din elementele care sunt în prima mulțime și nu sunt în a doua, scrise o singură dată, în ordine crescătoare.

$$A - B = \{x \mid x \in A \text{ și } x \notin B\}.$$

Fișa 4: Produsul cartezian a două mulțimi:

Produsul cartezian a două mulțimi este mulțimea formată din perechile ordonate de numere (x, y) , unde x este element din prima mulțime, iar y din a doua.

$$A \times B = \{(x, y) \mid x \in A \text{ și } y \in B\}.$$

Metoda R. A. I. are la bază stimularea și dezvoltarea capacităților elevilor de a comunica (prin întrebări și răspunsuri) ceea ce tocmai au învățat. Se desfășoară astfel: profesorul, împreună cu elevii săi, investighează rezultatele obținute în urma predării-învățării, printr-un joc de aruncare a unui mingi de la un elev la altul.

Clasa a VII-a

Tema lecției: Patrulaterul particular

Tipul lecției: recapitularea și sistematizarea cunoștințelor

Forme de organizare a lecției: individual și frontal

Secvența lecției: verificarea și reactualizarea cunoștințelor

Vor folosi întrebări de tipul: Ce este patrulaterul convex, paralelogramul, etc.

Spuneți o proprietate a paralelogramului, pătratului, etc.

Care este formula ariei la dreptunghi?

Clasa a VIII-a

Tema lecției: ”Recapitulare finală – Formule, perimetre și arii”

Tipul lecției: recapitularea și sistematizarea cunoștințelor

Forme de organizare a lecției: individual și frontal

Secvența lecției: verificarea și reactualizarea cunoștințelor

Exemple de întrebări: Care este aria pătratului?

Care este volumul unui cub?

Care este aria laterală a piramidei patrulaterale regulate?

Care este aria totală a paralelipipedului dreptunghic?

Care este volumul tetraedrului?

Diagrama Venn- Reprezintă un organizator cognitiv format din două cercuri parțial suprapuse în care se reprezintă asemănările și deosebirile între două idei, concepte.

Clasa a VIII-a

Tema lecției: „Conul circular drept- descriere, desfășurare, secțiuni paralele cu baza și secțiuni axiale; arie laterală, arie totală și volum ”

Tipul lectiei: dobândire de noi cunoștințe

Forme de organizare: individual și frontal

Secvența lecției: asigurarea feed-backu-ului

Pentru asigurarea feed-back-ului solicit elevilor să caute asemănări și între con și piramidă, completând diagrama Venn .

Caută asemănări și deosebiri între cele două corpuri geometrice

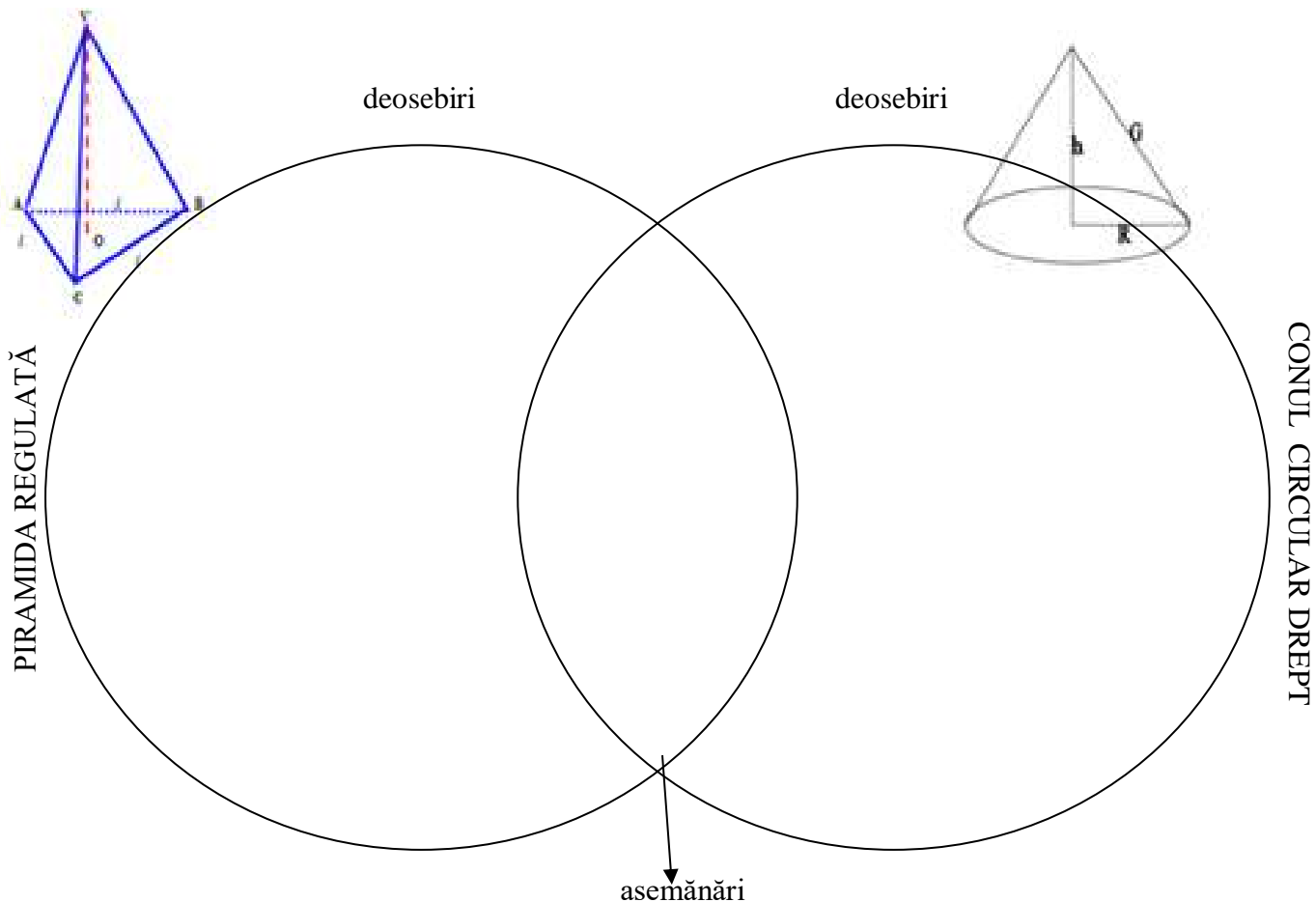

Rebusul -poate fi folosit cu succes în lecțiile de predare a noilor cunoștințe, în realizarea feed-back-ului sau în lecțiile de consolidare a cunoștințelor, de recapitulare, activitatea realizându-se frontal.

Clasa a V-a

Tema lecției: „Unități de măsură pentru lungime”

Tipul lecției: însușire de noi cunoștințe

Forme de organizare: frontal și individual

Secvența lecției: verificarea și reactualizarea cunoștințelor.

Completați următorul rebus. Completând corect pe orizontală, veți descoperi pe verticala A-B, titlul lecției.

1. Corpul geometric mărginit de șase fețe care sunt pătrate se numește.....
2. Trei sau mai multe puncte care aparțin aceleași drepte se numesc.....
3. Două semidrepte care au aceeași origine formează un
4. Un triunghi care are toate laturile congruente se numește....
5. Triunghiul scalen se mai numește și triunghi.....
6. Poligonul cu trei laturi se numeste.....
7. Punctul care împarte segmentul în două segmente congruente se numește.....
8. Prin două puncte distincte se poate duce o singură
9. Poligonul cu șase laturi se numește hexagon.....
10. Dreapta mărginită la ambele capete se numește.....
11. Orice patrulater are ... laturi.
12. Triunghiul cu doua laturi de lungime egală se numește.....
13. Cubul are opt.....
14. Dreptele care nu au nici un punct comun se numesc
15. Cubul are fețe
16. Urma lăsată pe hârtie de un creion bine ascuțit se numește.....
17. Unghiul cu măsura egală cu 90° se numește unghi
18. Paralelogramul cu un unghi drept se numește
19. Unghiul cu măsura mai mare de 90° ,dar mai mică decât 180° se numește unghi
20. Doua segmente care au aceeași lungime se numesc segmente.....
21. Culul are doisprezece
22. Unghiul cu măsura de 0° se numește unghi
23. Unghiul cu masura mai mică de 90° se numește ascuțit.
24. Doua drepte care au un punct în comun se numesc drepte.....

25. Instrument cu care construim segmentele de lungime data se numește(două cuvinte)
 26. O dreaptă conține o de puncte.
 27. Dreapta marginita la un capat se numeste...
 28. Cu ajutorul compasului trasăm un

					1.	C	U	B												
					2.	C	O	L	I	N	I	A	R	E						
					3.	U	N	G	H	I										
4.	E	C	H	I	L	A	T	E	R	A	L									
					5.	O	A	R	E	C	A	R	E							
									6.	T	R	I	U	N	G	H	I			
									7.	M	I	J	L	O	C	U	L			
									8.	D	R	E	A	P	T	A				
									9.	H	E	X	A	G	O	N				
					10.	S	E	G	M	E	N	T								
									11.	P	A	T	R	U						
									12.	I	S	O	S	C	E	L				
					13.	V	A	R	F	U	R	I								
									14.	P	A	R	A	L	E	L	E			
									15.	S	A	S	E							
									16.	P	U	N	C							
									17.	D	R	E	P	T						
18.	D	R	E	P	T	U	N	G	H	I										
									19.	O	B	T	U	Z						
									20.	C	O	N	G	R	U	E	N	T	E	
									21.	M	U	C	H	I	I					
									22.	N	U	L								
									23.	A	S	C	U	T	I	T				
									24.	C	O	N	C	U	R	E	N	T	E	
25.	L	I	N	I	A	G	R	A	D	A	T	A								
									26.	I	N	F	I	N	I	T	A	T	E	
									27.	S	E	M	I	D	R	E	A	P	T	A
									28.	C	E	R	C							

Clasa a V-a

Tema lecției: „Axa de simetrie”

Tipul lecției: însușire de noi cunoștințe

Forme de organizare: frontal și individual

Secvența lecției: asigurarea feed-backu-ului

Activitate de învățare :

-determinarea unei axe de simetrie în dreptunghi prin plierea unei coli de hârtie;

- determinarea simetricului unei figure geometrice. Elevii trebuie să înmoaie un fir de ață în acuarele și așezând-o pe o parte a colii, pliind coala, trăgând de sfoară ei determină o figură simetrică cu cea obținută pe prima parte a colii.

BIBLIOGRAFIE

1. Dulamă M.E., „*Modele strategii și tehnici didactice activizante – cu aplicații în geografie*”, Editura Clusium, Cluj Napoca.
2. Călineci M.C., „*Cunoașterea elevului , Dezvoltare profesională a Cadrelor Didactice prin Activități de Mentorat*”, Ministerul Educației, Cercetării și Inovării, Unitatea de Management al Proiectelor cu Finanțare Externă, București, 2009.
3. Chirilă C., Cristescu B, Hardulea A., Neagu M., Petrovici A., Petrovici C., Romaniuc L., Stanciu T., Șușu C., Investește în OAMENI POSDRU/87/1.3/S 63671 „*Formarea continuă a profesorilor de matematică în societatea cunoașterii*”, 2012.

Integrarea în curriculum a proiectelor internaționale eTwinning

Prof. Giuchici Minodora-Simona
Colegiul Tehnic „Emanuil Ungureanu” Timișoara

Platforma eTwinning este o comunitate a școlilor din Europa care facilitează crearea de proiecte de colaborare interșcolară de către cadrele didactice pentru elevi.

“Platforma etwinning.net oferă:

- *instrumente pedagogice care integrează noile tehnologii în procesul de învățare;*
- *apropierea de celelalte țări participante și mai buna cunoaștere a acestora;*
- *implicarea în activități curriculare comune;*
- *participarea profesorilor la o rețea europeană și oportunități pentru dezvoltare profesională, prin colaborarea în proiecte internaționale și prin participarea la seminarii internaționale de formare/ schimburi de experiență;*
- *un cadru atractiv de învățare pentru elevi și pentru profesori;*
- *recunoașterea oficială și o mai mare vizibilitate a activității participanților la nivel național și european;*
- *premii anuale și certificate naționale și europene de calitate pentru cele mai bune proiecte.¹*

Pornind de la Curriculum pentru disciplina de specialitate, cadrele didactice pot propune în calitate de fondatori sau se pot alătura ca profesori parteneri în proiecte internaționale eTwinning. Acestea pot fi desfășurate de-a lungul anului școlar, urmărind parcurgerea Curriculum-ului, atingerea obiectivelor educaționale, dobândirea de către elevi a cunoștințelor, abilităților și deprinderilor stabilite, chiar și printr-o abordare transcurriculară și transdisciplinară.

Competențele dobândite de către elevi:

- ✓ Comunicare în limba engleză;
- ✓ Folosirea instrumentelor digitale pentru realizarea unor produse de marketing;
- ✓ Folosirea unui limbaj de specialitate privind calificarea specifică;
- ✓ Conștientizarea traseului profesional pe care elevii îl pot urma în domeniul ales;
- ✓ Promovarea valorilor naționale și interculturale.

¹ <https://etwinning.ro/despre-etwinning/>

Etapele unui proiect:

- Proiectarea proiectului pe baza curriculumului stabilit, pe o unitate de învățare sau pe parcursul întregului an școlar;
- Propunerea proiectului sau obținerea acordului de colaborare în proiect;
- Contactarea partenerilor internaționali și formarea echipei de proiect;
- Stabilirea planului de acțiune al proiectului, a sarcinilor și a rezultatelor finale urmărite;
- Integrarea elevilor în proiect și familiarizarea acestora cu Twinspace-ul;
- Desfășurarea activităților din proiect, pe perioada stabilită, în echipe transnaționale;
- Finalizarea modulelor de activități prin obținerea unor produse finale în format digital;
- Evaluarea rezultatelor proiectului.

Proiectele eTwinning internaționale sunt o alternativă extraordinară pentru proiectele Erasmus+ a căror mobilitate a fost limitată în contextul epidemiologic dat de răspândirea virusului Sars-Cov2, în special pentru că facilitează colaborarea, parteneriatul și învățarea în format online.

Recomandarea Comisiei Europene în cadrul Conferinței "Schools Go Green and digital", Bonn, Germania este ca școlile să înceapă colaborarea cu partenerii internaționali printr-un proiect eTwinning. Abordarea digitală a acestor parteneriate, timpul alocat proiectului, comunicarea și cunoașterea partenerilor prin aceste proiecte permit partenerilor să se cunoască, să își definească așteptările, să își adapteze modul de lucru, să se sincronizeze. În acest fel, rata de reușită a proiectelor Erasmus+, care au avut ca precedent un proiect eTwinning au șanse mai mari de reușită, tocmai datorită relației strânse de colaborare care se formează între cadrele didactice și elevii parteneri în proiectele internaționale.

În încheiere, aș recomanda parcurgerea raportului OECD Future of Education and Skills 2030.² Pentru prima dată, proiectul OECD Future of Education and Skills 2030 a efectuat analize cuprinzătoare ale curriculumului prin conectarea tuturor părților interesate, inclusiv factori de decizie, experți academicieni, lideri de școli, profesori, ONG-uri, alți parteneri sociali și, cel mai important, educabilii. Raportul prezintă analize comparative asupra curriculumului, rezumă literatura existentă, enumeră provocările și strategiile raportate de țări și sugerează lecții învățate din consecințele nedorite pe care le-au experimentat țările cu reformele curriculare.

² https://read.oecd-ilibrary.org/education/adapting-curriculum-to-bridge-equity-gaps_6b49e118-en#page7

Tendențele majore în inovațiile curriculare către un „curriculum secolului 21” au apărut ca indicat patru tipuri de curriculum:

- ❖ curriculum digital,
- ❖ curriculum personalizat,
- ❖ competențe intercurriculare prin curriculum bazat pe conținut,
- ❖ curriculum flexibil.

Deși aceste inovații aduc promisiunea de a îmbunătăți învățarea și bunăstarea elevilor și de a face învățarea mai relevantă pentru viața lor socială și viitoare, țările și școlile se confruntă cu realitățile complexe ale decalajelor de echitate în rândul elevilor. Acest raport oferă și o privire pragmatică asupra egalității, echității și includerii în curriculum. Acesta examinează modul în care curriculumul poate fi adaptat pentru a răspunde nevoilor specifice ale educabililor, în special ale celor vulnerabili. Prezintă, de asemenea, o serie de strategii pe care țările le folosesc pentru a concepe curriculum, astfel încât niciun educabil să nu fie lăsat în urmă.

Bibliografie:

1. <https://etwinning.ro>
2. <https://www.kmk-pad.org/veranstaltungen/dokumentation/european-conference-schools-go-green-and-digital-and-erasmus-supports-teaching-excellence.html>
3. <https://school-education.ec.europa.eu/en/etwinning>
4. <https://www.oecd-ilibrary.org/content/publication/6b49e118-en>

PROIECT DE LECTIE

Unitatea scolara : Școala Gimnazială Sânmihaiu-Român, structura Școala Gimnazială Utvin

Profesor : Giulan Carmen

Disciplina : Matematică

Clasa: a VIII - a

Anul scolar : 2022 - 2023

Unitatea de învățare: Arii si volume corpuri geometrice

Lectia : Arii si volume corpuri rotunde

Tipul lecției: Lecție de consolidare si sistematizare a cunostintelor

Durata lectiei : 50 minute

Competențe generale

- Identificarea unor date si relatii matematice si corelarea lor in functie de contextul in care au fost definite;
- Prelucrarea datelor de tip cantitativ, calitativ, structural, contextual cuprinse in enunturi matematice;
- Utilizarea algoritmilor si conceptelor matematice pentru caracterizarea locala sau globala a unei situatii concrete;
- Exprimarea caracteristicilor matematice cantitative sau calitative ale unei situatii concrete si a algoritmilor de prelucrare a acestora;
- Analiza si interpretarea caracteristicilor matematice ale unei situatii problema;
- Modelarea matematica a unor contexte problematice variate, prin integrarea cunostintelor din diferite domenii

Competențe specifice

- Identificarea unor elemente ale figurilor geometrice plane in configuratii geometrice spatiale date;
- Calcularea ariilor si volumelor corpurilor geometrice studiate;
- Clasificarea corpurilor geometrice dupa anumite criterii date sau alese;
- Exprimarea proprietatilor figurilor si corpurilor geometrice in limbaj matematic (axioma, teorema directa, teorema reciproca, ipoteza, concluzie, demonstratie);
- Analizarea si interpretarea conditiilor necesare pentru ca o configuratie geometrica sa verifice anumite cerinte;
- Transpunerea unor situatii- problema in limbaj geometric, rezolvarea problemei obtinute si interpretarea rezultatului.

Obiective operationale :

- **Cognitive**

OC₁ - să identifice elementele corpurilor geometrice rotunde;

OC₂ - sa foloseasca instrumentele geometrice pentru a desena corpurile geometrice rotunde (sectiunile axiale ale acestora);

OC₃ - să determine arii laterale, arii totale si volume ale corpurilor geometrice rotunde studiate prin aplicarea directa a formulelor de calcul;

OC₄ - să calculeze anumite distante si masuri de unghiuri in sectiunile axialeale corpurilor geometrice rotunde;

OC₅ - să determine anumite elemente ale corpurilor geometrice rotunde cand cunoastem aria laterala, aria totala, volumul sau alte elemente;

OC₆ – sa deseneze corpurile geometrice rotunde cu respectarea cerintelor de reprezentare.

- **Afective**

OA1- să dovedească interes pentru rezolvarea cerințelor, prin participarea activă;

OA2- dezvoltarea spiritului de observație și a concentrării în rezolvare;

OA3- să se conformeze cerințelor profesorului îmbunătățindu-și continuu performanțele;

OA4- stimularea curiozității și dezvoltarea simțului critic;

OA5- să fie încrezători în capacitatea de a aplica algoritmi de calcul matematic;

- **Psiho-motorii**

OP1- să păstreze ordinea, disciplina și liniștea în clasă pentru buna desfășurare a lecției;

OP2- să scrie corect, frumos și îngrijit problemele propuse

Strategii didactice:

- **Metode și procedee**

- conversația
- observația
- explicația
- demonstrația
- problematizarea

➤ **Forme de organizare**

- Frontal
- Pe grupe
- Individual

➤ **Mijloace de realizare**

- prezentare PPT, caiete de clasa, creta, tabla, instrumente geometrice
- fișe de lucru
- culegere

➤ **Evaluare**

- Observarea sistematica
- Verificarea prin sondaj
- Evaluarea muncii in echipa
- Aprecierea verbala

Bibliografie :

- Programa scolara – matematica cls aVIII- a
- Matematică pentru clasa a VIII -a, partea II, Ed. ART – Mircea Fianu, Marius Perianu, Ioan Balica, Dumitru Săvulescu
- Ghid metodologic pentru aplicarea programelor de matematica – Ministerul Educatiei si Cercetarii, Consiliul National Pentru Curriculum

DESFĂȘURAREA LECȚIEI

EVENIMENTE LE LECȚIEI/ DURATA	CONȚINUTUL INSTRUIRII		STRATEGIA DIDACTICA			EVALUA RE
	ACTIVITATEA PROFESORULUI	ACTIVITATEA ELEVILOR	Metode si procedee	Forme de organizare	Mijloace de realizare	
I. Moment organizatoric (2 min)	- Se asigură condițiile necesare desfășurării lecției și se notează absenții.	-Se pregătesc pentru începerea orei	Conversația	Frontal		
II. Verificarea temei (3 min)	-Se verifică corectitudinea rezolvării temei de către elevi și sunt discutate problemele la care elevii au întâmpinat dificultăți.	-Sunt atenți și rețin explicațiile oferite în vederea soluționării cerintelor.	Explicația Conversația	Frontal	Caiet de teme	Verifica rea prin sondaj
III. Sistematiza rea, consolida rea, si fixarea cunostintelor asimilate anterior (40 min)	-Se recapitulează cunoștințele dobândite în orele precedente cu privire la ariile și volumele corpurilor geometrice rotunde studiate, relațiile între elementele acestora, formele secțiunilor axiale (întrebări scurte la care elevii care sunt solicitați să răspundă individual). În acest timp are loc vizionarea PowerPoint – ariile și volumul corpurilor rotunde și se discută pe baza imaginilor din prezentarea PPT.	-Elevii răspund la întrebările profesorului când sunt solicitați.	Observația Conversația	Individual Frontal	Caiet de clasă PPT	Observa rea sistematică Apreciera verbală

	<p>- Profesorul imparte elevii in grupe si cheama cate un reprezentant al fiecarei dintre cele 3 grupe pentru a trage la sorti numarul problemei ce trebuie rezolvata de echipa sa.</p> <p>-Se rezolvă (pe grupe) problemele propuse in fisa de lucru, care au ca scop fixarea cunostintelor elevilor. (Anexa)</p>	<p>-Sunt atenți la solicitarile si indrumarile profesorului si fiecare echipa lucreaza problema sa de pe fisa de lucru.</p> <p>-Ficare grupa de elevi isi desemneaza cate un reprezentant ce va prezenta la tabla rezolvarea problemei extrasa de echipa sa.</p> <p>-Elevii sunt atenti la rezolvarile problemelor fiecarei echipe si intervin cu anumite completari daca este cazul.</p>	<p>Explicatia</p> <p>Demonstratia</p> <p>Problematizarea</p>	<p>Frontal</p> <p>Pe grupe</p>	<p>Caiet de clasă</p> <p>Fișă de lucru</p> <p>Instrum. geometrice</p> <p>Tabla</p>	<p>Observarea sistematică</p> <p>Aprecierea verbala</p>
<p>IV. Evaluarea (3 min)</p>	<p>-Profesorul face aprecieri asupra activitatii fiecarei echipe in parte, nominalizand elevii care s-au evidentiati pe parcursul orei prin raspunsuri corecte.</p>	<p>-Elevii sunt atenti si asculta recomandarile profesorului.</p>	<p>Conversatia</p>	<p>Frontal</p>		<p>Evaluarea muncii in echipa</p>
<p>V. Încheierea lecției (2 min)</p>	<p>-Profesorul anunta tema pentru ora viitoare.</p>	<p>-Elevii sunt atenți și noteaza tema pentru acasa.</p>	<p>Conversatia</p>	<p>Frontal</p>		

FISA DE LUCRU

ARII SI VOLUME CORPURI GEOMETRICE ROTUNDE

1) Un cilindru circular drept are ca sectiune axiala un patrat cu aria de 400 cm^2 .

Calculati :

- a) raza cilindrului
- b) aria laterala a cilindrului
- c) aria totala a cilindrului
- d) volumul cilindrului

2) Un con circular drept are aria laterala $A_l = 135\pi \text{ cm}^2$ si aria totala $A_t = 216\pi \text{ cm}^2$.

Calculati :

- a) raza conului
- b) inaltimea conului
- c) volumul conului

3) O galeata are forma de trunchi de con circular drept cu $R = 20 \text{ cm}$, $r = 10 \text{ cm}$ si $h = 30 \text{ cm}$. Incap 20 litri de apa in galeata ?

PROIECT DE ACTIVITATE

Data:

Grupa: combinată

Tema anuala: „Cum este, a fost și va fi aici pe pământ?”

Tema saptamanala: „*Bucuriile iernii*”

Tipul activitatii: consolidare de cunostinte si deprinderi plastice

Forma de organizare: frontala, individuala, în perechi, pe echipe

Categoria de activitate: Activitate integrată – **ADP+ALA1+ADE (DȘ1+DEC)+ALA2**

Scopul activitatii: Stimularea curiozității și a interesului pentru bucuriile ce ni le oferă anotimpul iarna;

Dimensiuni ale dezvoltării: ALA

Da2. Mesaje orale în diverse situații de comunicare;

E2. Cunostinte si deprinderi elementare matematice pentru rezolvarea de probleme si cunoasterea mediului apropiat;

A1. Motricitate grosieră și motricitate fină în contexte de viață.

Comportamente urmarite: ALA

Da2.1. Demonstrează capacitate de comunicare clara a unor idei, nevoi, curiozitati, actiuni, emotii proprii, (comunicare expresiva)

E2.1. Demonstrează familiarizarea cu conceptul de numar si cu numeratia;

A.1.3 Utilizează mâinile și degetele pentru realizarea de activități variate

Dimensiuni ale dezvoltării: ADE

E.3. Caracteristici structurale si functionale ale lumii inconjuratoare;

C3. Activare si manifestare a potentialului creativ;

Comportamente urmarite: ADE

E 1.5 Realizează, în mod dirijat, activități simple de investigare a mediului, folosind instrumente si metode specifice;

C 3.2 Demonstrează creativitate prin activități artistico- plastice, muzicale si practice, în conversatii si povestiri creative;

I. Activități de dezvoltare personală (ADP)

- ❖ **Întâlnirea de dimineață: Tema zilei:** “ Mie îmi place iarna pentru că.... “, salutul, prezența, calendarul naturii, împărtășirea cu ceilalți, noutatea zilei, mesajul zilei.
- ❖ **Rutine:** ”Suntem harnici! ” - exersarea unor deprinderi de ordine.
”Apa, prietena mea!” - exersarea unor deprinderi igienico-sanitare.
”Gustarea” - exersarea unor deprinderi de autoservire.

❖ **Tranziții:**

- Cântec „Săniuța ” / ”Omul de zăpadă” , „Hai la joacă- afară”
- Joc cu text și cânt: „Bat din palme”
- Recitativ- ritmic: „Ușurel ne ridicăm și în cerc ne așezăm,/Unul lângă altul stăm,/Și să spunem cu glas tare ce am făcut noi azi oare?!”

II. Activități liber alese (ALA 1) – centre de interes

- ❖ **Alfabetizare:** „Blazonul jocurilor de iarna” – fișă de lucru
- ❖ **Matematica/ Jocuri manipulative:** :
- ❖ „Numără si arată atâția bulgări cât îți arată cifra!” - fișă de lucru
„ Numără si lipește tot atâția!” (grupa mare)
„ Numără si modelează tot atâția bulgări!” (grupa mijlocie)
„ Formează grupe de obiecte de același fel!” (grupa mică)
- ❖ **Artă:** „ Chipul omului de zapadă”

III. Activități pe domenii experiențiale (ADE)

- ❖ **DȘ 1 – Cunoașterea mediului:** „Iarna ne jucăm,/ Pe omul de zapadă il ajutăm ”- joc didactic
- ❖ **DEC – Activitate artistico-plastica:** „Bucurii de iarnă” - Pictură, ștampilare

IV. Activitate complementară / ALA II

- ❖ **Joc de mișcare** „Cursa schiorilor”
„ Aruncătorii de bulgări”
- ❖ **Moment liniștitor:** “ Povestea omului de zapadă “- lectura educatoarei

Activități liber alese (ALA 1) – centre de interes

Centrul de interes ALFABETIZARE:

Tema: „Blazonul jocurilor de iarna”

Mijloc de realizare: grupare de imagini

Obiective operationale: Pe parcursul și la sfârșitul activității, copiii vor fi capabili:

- să grupeze imagini in funcție de cerința din chenar;
- să alcatuiască propoziții simple, folosindu-se de imagini;

Metode si procedee: conversația, metoda Blazonului, explicația, exemplul, observația, exercițiul

Material didactic: Blazonul jocurilor de iarna- fișe, imagini, lipici

Centrul de interes MATEMATICĂ / JOCURI MANIPULATIVE

Tema: „Numără si lipește tot atâția bulgari oamenilor de zapadă!” – fise de lucru (grupa mare+mijlocie)

Mijloc de realizare: grupare după un anumit criteriu

Obiective operationale: Pe parcursul și la sfârșitul activității, copiii vor fi capabili:

- sa numere in limitele 1- 5/ 1- 3, formând șirul numeric crescător;
- sa găsească tot atâția bulgări cât arată cifra;

Metode si procedee: conversația, explicația, exercițiul;

Material didactic: fișe de lucru, discuri demachiante, cifre.

Tema: „*Numără și asază tot atâtea!*” (grupa mare)

Mijloc de realizare: grupare dupa un anumit criteriu

Obiective operaționale: Pe parcursul și la sfârșitul activității, copiii vor fi capabili:

- sa numere in limitele 1- 6/ ;
- sa asocieze numărul de bulgări cu cifra scrisă pe fiecare pălărie a omului de zăpadă;
- să găsească variante de a compune un număr;

Metode si procedee: conversația, explicația, exercițiul;

Material didactic: suport pentru oamenii de zăpadă, tuburi de carton, jetoane;

Tema: „*Numără și modelează tot atâția bulgări!*” (grupa mijlocie)

Mijloc de realizare: grupare de biluțe

Obiective operationale: Pe parcursul și la sfârșitul activității, copiii vor fi capabili:

- sa numere, modelând tot atâtea biluțe din coca cât arată cifra de pe zar;

Metode si procedee: conversația, explicația, exercițiul;

Material didactic: fișe cu oameni de zapadă, cocă pentru modelat, zar din carton;

Tema: „*Formează grupe de obiecte de același fel!*” (grupa mică)

Mijloc de realizare: grupare de obiecte care au aceeași formă, culoare;

Obiective operaționale: Pe parcursul și la sfârșitul activității, copiii vor fi capabili:

- să grupeze obiectele primite după criteriul formă si culoare;

Metode si procedee: conversația, explicația, exercițiul;

Material didactic: jetoane din fetru, cercuri, jetoane plastificate, suport, cârlige rufe;

Centrul de interes ARTA:

Tema: „*Chipul omului de zapada*”

Mijloc de realizare : lipire

Obiective operaționale:

- sa lipească pe paharele de plastic ochii, nasul si gura oamenilor de zăpadă;
- sa așeze paharele pe machetă;

Metode si procedee: conversația, instructajul verbal, explicația, demonstrația, exercițiul;

Material didactic: pahare de plastic, buline negre, triunghiuri portocalii, lipici, machetă din polistiren;

Activități pe domenii experiențiale (ADE)

❖ DȘ 1 – Cunoașterea mediului:

Tema: „*Iarna ne jucăm/ Omul de zapadă il ajutam*”

Mijloc de realizare : joc didactic

Obiective operationale: Pe parcursul și la finalul activității, copiii vor fi capabili:

- să denumească corect jocurile copiilor în anotimpul iarna, pe baza jetoanelor;
- să identifice raspunsul corect la ghicitori, ridicând jetonul potrivit;
- să asocieze articolul sportiv cu jocul de iarnă potrivit;

- să rezolve corect sarcinile primite prin metoda Lotus;

Sarcina didactica: Să identifice și să descrie prin diferite procedee jocurile copiilor în anotimpul iarna;

Reguli de joc: Pe o tabla magnetică sunt așezate mai multe imagini întoarse cu fața în jos care reprezintă jocurile copiilor iarna dar și în alte anotimpuri. Cu ajutorul unor versuri va fi ales un copil care va alege o imagine, o va denumi și va spune în ce anotimp se petrece acțiunea. Apoi o va așeza în diagrama potrivită. În mijlocul diagramei se va scrie/așeza ce nume au în comun aceste jocuri.

Elemente de joc: surpriza, aplauze, mânguirea materialului, recompensa, numărătoarea, mișcarea.

Strategii didactice:

Metode și procedee didactice: conversația, explicația, jocul didactic, Floarea de Lotus, Diagrama Venn, ghicitorile, problematizarea, Turul galeriei;

Mijloace de învățământ: 3 bulgări pentru omul de zăpadă, scrisoare, cortina, siluete de copii pictate pe carton și decupate, laptop, planșă Floarea de Lotus, imagini cu jocurile copiilor, jetoane din fetru cu sănii, schiuri, patine, oameni de zăpadă;

Forme de organizare: Frontală, individuală și în perechi.

❖ **DEC – Activitate plastică**

Tema: „ Bucurii de iarnă ”

Mijloc de realizare : Pictură, ștampilare

Obiective operaționale: Pe parcursul și la finalul activității, copiii vor fi capabili:

- să denumească corect materialele puse la dispoziție pentru realizarea lucrării plastice;
- să aplice culoarea folosind mai multe tehnici de pictură;

Strategii didactice:

Metode și procedee didactice: conversația, explicația, exercitiul, Turul galeriei

Mijloace de învățământ: modelul educatoarei, pânza pentru pictură, șevalete, tempera, pensule, folie alimentară, sare, șabloane pentru fulgi și oameni de zăpadă, bureți pentru ștampilat, siluete de copii din carton pe polistiren.

Forme de organizare: Frontală, individuală și în perechi.

Activitate complementară / ALA II

Tema: „ Cursa schiorilor ”

Mijloc de realizare : joc de mișcare

Obiective operaționale: Pe parcursul și la finalul activității, copiii vor fi capabili:

- să respecte un traseu stabilit ;
- să își aștepte rândul;

Strategii didactice:

Metode și procedee didactice: explicația, exercițiul

Mijloace de învățământ: schiuri confecționate din carton și polistiren, stegulețe

Forme de organizare: pe echipe

Tema: „ Aruncătorii de bulgări ”

Mijloc de realizare : joc de mișcare

Obiective operaționale: Pe parcursul și la finalul activității, copiii vor fi capabili:

- să arunce cu bulgări din polistiren spre o anumită țintă dată;

Strategii didactice:

Metode și procedee didactice: explicația, exercițiul

Mijloace de învățământ: bulgări din polistiren, om de zapadă, păhărele de plastic realizate la centrul Artă;

Forme de organizare: individuală

Moment liniștitor: “ *Povestea omului de zapadă* “- *lectura educatoarei*

Modalități de evaluare:

-continuă (prin observarea comportamentului, analiză asupra corectitudinii îndeplinirii sarcinilor);

-finală (apreciere verbală asupra întregii activități desfășurate).

Bibliografie: „ Curriculum pentru educația timpurie – 2019”;

„ Repere pentru proiectarea și actualizarea curriculumului național”

SCENARIUL ZILEI

ADP:

Activitatea zilei începe cu **Întâlnirea de dimineață**: copiii sunt așezați în semicerc, pe pernuțe, pentru a putea stabili un contact vizual cu toți membrii grupei.

Salutul: se face cu ajutorul versurilor (însoțite de mișcări ale corpului):

„Bună dimineața, cer frumos !

Bună dimineața, soare luminos!

Bună dimineața , micule vânt,

Ce alergi mereu pe pamânt!

Bună dimineața, copaci desfrunziți!

Bună dimineața, păsărele mari si mici!

Bună dimineața, pietre tari!”

Bună dimineața, animale mici si mari!

Educatorea îi salută pe copii: „ Bună dimineața, oameni de zăpadă veseli!”

Prezența:

Dupa ce se strigă catalogul, o fetiță va număra fetele prezente, iar un băiețel va număra baiieții prezenți. Vom număra împreună copiii care lipsesc astăzi de la gradiniță și vom indica cifra corespunzătoare.

Se completează **Calendarul naturii** la panou prin întrebări ajutătoare:

„ În ce anotimp suntem?”

„ În ce lună a anului suntem?”

„ Ce zi a săptămânii este astăzi?”

„ Ce zi a fost ieri?”

„ Ce zi va fi mâine?”

„ Cum este vremea afara?”

Impărtășirea cu ceilalți: „Mie imi place/ nu îmi place iarna’, prin Metoda colțurilor

Activitatea de grup: Joc „ Caută greșeala!”

Se prezintă copiilor un text în care sunt strecurate mai multe greșeli. Copiii vor identifica greșelile și le vor corecta așezând imaginile corecte în locul celor greșite.

„ E dimineață. Din văzduh Iarna își cerne picăturile de ploaie(*fulgii de zăpadă*) jucăuși. Mihăiță a plecat la grădiniță. Pe stradă este gheață. Copacii sunt încărcăți cu flori frumoși mirositoare în care zumzăie albinele(*zăpada*). Este foarte cald(*frig*). Ce bine că mama l-a imbrăcat cu hanoracul gros, i-a pus căciulița, fularul, mănușile și pantaloni scurți(*pantaloni lungi*)!

Râul a înghețat și pe crengile sălcilor de pe malurile lui, sunt țurțuri de gheață, la fel ca cei de la streșinile caselor. Zăpada strălucește de parcă pe pământ s-au aprins mii de luminițe care te îndeamnă la săniuș. Mihăiță a fost ieri cu sania și abia asteaptă să le spună copiilor cum a fost la patinoar (*derdeluș*).

A început să sufle vântul, făcându-l pe Mihăiță să își ridice gulerul ca să se protejeze de căldură(*frig*). Ce bine că tocmai a ajuns la grădiniță, unde se adăpostește de razele arzătoare ale soarelui(*de frigul de afară*)!

Pe melodia „*Lecția de înviorare* „, se vor face câteva exerciții pentru înviorarea organismului.

Noutăți/evenimente /știrea zilei:

Se arată copiilor o imagine în care este pictat un peisaj de iarnă. Copiii află că toată ziua se vor juca cu elementele surprinse în tablou: cu patine, săniuțe, schiuri, oameni se zăpadă.

Ziua va continua cu **ALA1:**

La centrul **Alfabetizare**, copiii vor descoperi fișele de lucru, având ca sarcini gruparea imaginilor în funcție de cerința din chenar și alcătuirea unor propoziții simple cu ajutorul acestora (Anexa1).

La centrul **Jocuri manipulative/ Matematică**, copiii vor descoperi suporturi, tuburi de carton, fișe de lucru, discuri demachiate, cu ajutorul cărora vor realiza oameni de zăpadă, asociind numărul de bulgări cu cifra/ cifra de pe pălărie (ANEXA 2), (Anexa 3), vor modela tot atâtea biluțe cât arată cifra de pe zar (ANEXA 4) și vor grupa jetoanele primite după criteriul formă și culoare. (Anexa 5)

La centrul **Artă** copiii vor lipi pe pahare de plastic, ochi, nas și gură, realizând chipul omului de zăpadă(Anexa 6). Cu acestea se vor juca în cadrul secvenței ALA2.

Fiecare copil va primi indicațiile educatoarei pentru a realiza corect și eficient sarcinile stabilite.

Pe parcursul desfășurării activităților liber alese, educatoarea va îndruma copiii în realizarea sarcinilor și va interveni acolo unde este cazul pentru îndeplinirea obiectivelor propuse.

Când vor termina de rezolvat o sarcină ,copiii se vor roti la centre și își pot așeza poza la panoul de evidență a centrelor

Pe melodia „Omul de zăpadă” , copiii vor face ordine la centre, apoi, își vor povesti unul altuia la ce centru au lucrat și ce au realizat, prin metoda „Amestecă, îngheață, formează perechi!”.

Tranzitie „Fulgul plutește și la baie vă poștește!” .

Rutine “ Apa, prietena mea”

“ Gustarea-servirea mesei“

ADE- Atenția copiilor se îndreaptă înspre următoarele activități **DȘ1 + DEC**

La **Cunoașterea mediului** copiii vor juca jocul „Iarna ne jucăm/ Omul de zăpadă îl ajutam”.

Pe o tablă magnetică sunt asezate mai multe imagini intoarse cu fata in jos care reprezintă jocurile copiilor iarna dar și în alte anotimpuri. Cu ajutorul unor versuri va fi ales un copil care va alege o imagine, o va denumi și va spune în ce anotimp se petrece acțiunea. Apoi o va aseza in diagrama potrivită. În mijlocul diagramei se va scrie ce anume au în comun aceste jocuri.

Pentru complicarea jocului se vor folosi trei variante de joc.

Varianta 1. „La ce joc îmi folosește?”

Se împart copiilor mai multe jetoane din fetru: sănii, schiuri, patine, oameni de zăpadă. Se citesc mai multe ghicitori. Copilul care are în mâna jetonul care arată răspunsul corect la ghicitoare se ridică în picioare, apoi un copil din cei care sunt ridicați va răspunde la întrebarea „La ce joc îmi folosește?”

Varianta 2. „Caută și descoperă ce lipsește!,”

Pe cortină este realizat un derdeluș. Preșcolarii au ca sarcină să descopere ce le lipsește copiilor din decor: o săniuță, schiuri, patine, haine groase.

Copilul care vine să aseze elementul lipsă spune: „Eu îi dau copilului o haina groasă pentru a-l proteja de frig”, sau „Eu îi dau fetiței o pereche de patine pentru a aluneca mai bine pe gheață”.

Varianta 3. “Floarea de Lotus”

După acest moment copiii se vor juca cu următoarea surpriză și anume “Floarea de Lotus”. Floarea este alcatuită din opt petale. În mijlocul florii va fi o imagine cu un om de zăpadă.

Copiii vor fi împărțiți în opt grupe, de la fiecare grupă venind pe rând câte unul să primească cerința. După ce află ce au de făcut, copiii se întorc la grupurile lor, le comunică sarcina de lucru și celorlalți și împreună caută rezolvarea.

Pentru fiecare răspuns corect, echipa primește câte un element cu care vor reconstrui omul de zapadă.

Obținerea performanței se realizează prin activitatea de **educație plastică**. Drept rasplată că l-au ajutat pe Omul de zapadă, copiii primesc materiale cu care vor picta oameni de zăpadă, fulgi și îmbrăcămintea copiilor de la patinoar.

Tranziție: ”Rândul iute îl formăm/ La ușă ne așezăm/ Și cuminiți să așteptăm/ La baie ca să plecăm

Rutine: ”Suntem harnici!” - exersarea unor deprinderi de ordine.

ALA2- În încheierea activității, copiii sunt anunțați că vor juca un joc care se numește „Cursa schiorilor”. Pentru asta, se vor împărți în două echipe și vor respecta traseul propus de educatoare pentru desfășurarea jocului. Se mai propune jocul care se numește „Aruncătorii de bulgări”.

După ce se desfasoară aceste jocuri de mișcare, urmează un moment de liniște în care educatoarea le citește copiilor „Povestea omului de zapadă”.

	dedica ziua jocurilor copiilor în anotimpul iarna.					
2. Captarea atenției	Se realizează printr-un material video prezentat la videoprojector.	Conversația	Videoprojector Tabla interactivă	Frontală		3 minute
3. Anunțarea temei și a obiectivelor	Educatorea discută cu copiii despre temele fiecărei activități liber alese și prezintă obiectivele pe înțelesul lor. La centrul Alfabetizare , copiii vor descoperi fișele de lucru, având ca sarcini gruparea imaginilor în funcție de cerința din chenar și alcătuirea unor propoziții simple cu ajutorul acestora (Anexa1). La centrul Jocuri manipulative/ Matematică , copiii vor descoperi suporturi, tuburi de carton, fișe de lucru, discuri demachiate, cu ajutorul cărora vor realiza oameni de zăpadă, asociind numărul de bulgări cu cifra/ cifra de pe pălărie (Anexa 2), (Anexa 3), vor modela tot atâtea biluțe cât arată cifra de pe zar (Anexa 4) si vor grupa jetoanele primite	Conversația Explicatia Exercitiul Conversația	Fișe, jetoane, lipici, creioane Tuburi de carton, suport pentru omul de zăpadă fișe, jetoane, nasturi, cercuri, creioane, lipici, cocă cârlige	Frontală Individuală Frontală	Aprecie rea modului de cooperare dintre copii pentru a finaliza sarcinile Analiza rezultatelor	2 minute 30 minute

	<p>dupa criteriul formă și culoare. (Anexa 5)</p> <p>La centrul Arta copiii vor lipi pe pahare de plastic, ochi, nas și gură, realizând chipul omului de zapadă. Cu acestea se vor juca în cadrul secvenței ALA2. (Anexa6)</p> <p>Copiii își vor povesti unul altuia la ce centru au lucrat și ce au realizat, prin metoda „Amestecă, îngheață, formează perechi!”.</p> <p>Pe melodia „Omulețul de zapadă”, copiii vor face ordine la centre.</p> <p>Tranzitie „Fulgul plutește și la baie vă pofteste!” .</p> <p>Rutine “ Apa, prietena mea “</p> <p>Gustarea- servirea mesei“</p>		<p>de rufe, cercuri</p> <p>Pahare de plastic, foarfeca, hartie colorata</p>				<p>Perechi</p> <p>5 minute</p>
<p>4. Desfășurarea activității</p>	<p>Copiii se întorc de la baie și descoperă semicercul din spatele grupei. În mijlocul acestuia sunt împrăștiați 3 bulgări mari de zăpadă, o pălărie și o crenguță. De crenguță este agățată o scrisoare. (Anexa 7)</p> <p>Din scrisoare, copiii află că Omul de zăpadă a vrut să se joace cu ei, dar a alunecat pe gheață și s-</p>	<p>Explicația</p>					<p>Fron tală</p> <p>3 minute</p>

	<p>a dărâmat. Îi roagă pe copii să găsească sarcinile de lucru împrăstiate pe derdeluș, ăa se joace cu ele si să îl reconstruiască.</p> <p>Copiii sunt informați că vor juca un joc ce se numește „Iarna ne jucăm, Omul de zăpadă îl ajutam!”.</p> <p>Pe parcursul jocului, copiii trebuie să fie atenți, să denumească jocurile copiilor iarna, să raspundă la ghicitori, să completeze decorul cu elementele care lipsesc, să rezolve toate sarcinile de pe petalele Lotusului, iar la sfârșitul jocului vor picta tablouri de iarnă, folosind diferite tehnici de pictură.</p> <p>Explicarea regulilor jocului și a modului de desfășurare</p> <p>Pe o tabla magnetica sunt asezate mai multe imagini întoarse cu fața în jos care reprezintă jocurile copiilor iarna dar și în alte anotimpuri.</p> <p>Cu ajutorul unor versuri va fi ales un copil care va alege un jeton, îl va denumi și va spune în ce anotimp se petrece acțiunea.</p> <p>Dacă rezolvă corect sarcinile date vor fi recompensați cu câte un element cu care, la sfârșitul activității, îl vor</p>	<p>Explicația</p> <p>Demonstrația</p> <p>Exercițiul</p> <p>Diagrama Venn</p> <p>Exercitiul</p> <p>Ghicitori</p>	<p>Tabla magnetică Jetoane</p> <p>Tabla magnetică Jetoane</p> <p>Jetoane</p> <p>Jetoane din fetru</p>	<p>Fron tală</p> <p>Indi vidu ală</p> <p>Fron tală</p>	<p>Atenția în reținere a regulilor jocului</p>	<p>2 minu te</p> <p>5 minu te</p>
--	---	---	---	--	--	-----------------------------------

	<p>construi pe Omul de zăpadă.</p> <p>Jocul de probă:</p> <p>Cu ajutorul versurilor „Prin zapadă am pornit/ Și la tine m-am oprit” va fi ales un copil care va alege un jeton, îl va denumi și va spune în ce anotimp se petrece acțiunea, apoi îl va așeza în diagrama corespunzătoare.</p> <p>Desfășurarea propriu-zisă a jocului:</p> <p>După ce copiii au înțeles regulile jocului se trece la executarea jocului propriu -zis.</p> <p>Prin formula: “Prin zapadă am pornit/ Și la tine m-am oprit ! ‘</p> <p>„Fulgul pluteste și la tine se oprește ” copilul atins de baghetă vine în fața grupei, alege un jeton și îl denumește, apoi îl așează în diagrama corespunzătoare.</p> <p>Răspunsurile corecte vor fi apreciate și recompensate.</p> <p>Pe parcursul jocului sunt antrenați toți copiii, încurajându-le spiritul de competiție și interesul pentru rezolvarea sarcinii.</p> <p>Complicarea jocului</p> <p>Varianta 1. „La ce jocuri mi folosește?”</p>	<p>Observatia</p> <p>Exercitiul</p>	<p>Siluate copii</p> <p>Sanie, schiuri, patine, geacă, căciulă, mănuși(de carton)</p> <p>Cortina</p>	<p>In perechi</p>	<p>Evaluar ea răspunsurilor copiilor</p>	<p>3 minute</p> <p>5 minute</p> <p>10 minute</p>
--	--	-------------------------------------	---	-------------------	--	--

	<p>Se împart copiilor mai multe jetoane din fetru: sănii, schiuri, patine, oameni de zăpadă.</p> <p>Se citesc mai multe ghicitori. Copilul care are în mână jetonul care arată răspunsul corect la ghicitoare, se ridică în picioare, apoi un copil din cei care sunt ridicați va răspunde la întrebarea „La ce joc îmi folosește?”</p> <p>Varianta 2. „Caută și descoperă ce lipsește!”</p> <p>Pe cortina este realizat un derdelus. Prescolarii au ca sarcină să descopere ce le lipsește copiilor din decor: o saniuță, schiuri, patine, haine groase.</p> <p>Copilul care vine să așeze elementul lipsă spune: „Eu îi dau copilului o haină groasă pentru a-l proteja de frig,” sau „Eu îi dau fetiței o pereche de patine pentru a aluneca mai bine pe gheață,”.</p> <p>Varianta 3. “Floarea de Lotus”</p> <p>După acest moment copiii se vor juca cu următoarea surpriză și anume “Floarea de Lotus”. Floarea este alcătuită din opt petale. În mijlocul florii va fi o</p>	<p>Floarea de Lotus</p>	<p>Sanie, schiuri, patine, geacă, căciulă, mănuși(de carton) Cortina</p> <p>Floare de Lotus</p>		<p>Evaluarea corectitudinii rezolvării sarcinilor</p>	<p>3 minute</p>
--	---	-------------------------	--	--	---	-----------------

	<p>imagine cu un om de zapadă.</p> <p>Copiii vor fi împărțiți în opt grupe, de la fiecare grupă venind pe rând câte unul să primească cerința. Când află ce au de făcut, copiii se întorc la grupurile lor, le comunica sarcina de lucru și celorlalți și împreună caută rezolvarea.</p> <p>Pentru fiecare răspuns corect echipa primește câte un element cu care vor reconstrui omul de zăpadă.</p> <p>De exemplu:</p> <ol style="list-style-type: none"> 1. Ce se întâmplă în natură în anotimpul iarna? 2. Care sunt culorile anotimpului iarna? 3. Cum ne îmbrăcăm iarna când ieșim la joacă în zăpadă? 4. Unde ne putem juca iarna? 5. Cum te poți juca cu zapada? 6. Ce jocuri pe gheață cunoști? 7. Dacă mergi la munte pe pârtie, cum te poți juca? 8. În afară de bulgări ce mai are un om de zăpadă? <p>După ce toți copiii au terminat de rezolvat sarcinile date, pe rând vor prezenta în fața celorlalți colegi soluțiile găsite. Dacă sunt corecte, se împart recompensele.</p>	<p>Problematiz area</p>	<p>Jetoane</p>			
--	---	-----------------------------	----------------	--	--	--

	Cu recompensele primite se assemblează omul de zăpadă pe melodia „Omul de zăpadă”.					
5.Obținerea performanței	Drept rasplată că l-au ajutat pe Omul de zăpadă, copiii primesc materiale cu care vor picta oameni de zăpadă, fulgi și îmbrăcămintea copiilor de la patinoar.	Conversația	Pălărie, fular, ochi, nasturi	Fron tală		1 minut
	Intuirea materialului didactic Se realizează intuirea materialelor didactice. Copiii denumesc materialele pe care le-au primit, apoi se vor afișa lucrările model ale educatoarei, după care se explică și demonstrează tehnica de lucru.	Coverșația	Șevalet, pânze, culori, pensule	Indi vidu ală		2 minute
	Explicarea și demonstrarea modului de lucru Se explică și demonstrează modul de lucru: Varianta 1. Se lipeste pe panză un om de zăpadă, se da fondul folosind culori reci, apoi cu buretele se ștampilează puncte în jurul omului de zăpadă. Când fondul este gata ,se ridică șablonul omului de zăpadă. Se picteaza pălăria, ochii, nasul, gura și nasturii.	Explicatia	Panză , șevalet, tempera, pensule, bețișoare , șablon	Fron tală		
		Demonstrați a	Panză pe șasiu, tempera, sare, folie alimentară, șabloane, bureți pentru amprentare	Indi vidu ală		3 minute
			Culori, pensule, siluete din carton		Observ area corectitudinii miscarilor	

	<p>Varianta 2. Se pun pete de culoare pe panza, se acopera cu folie alimentară si cu degetele se amestecă si se întinde culoarea, acoperind toată suprafața pânzei. Se ridică folia, se presară sare, apoi se așează un sablon cu fulgi si cu ajutorul unui burete se ștampilează spațiul gol din sablon. Se îndeparteaza șablonul.</p> <p>Varianta 3. Copiii de grupa mica si mijlocie vor picta imbrăcămintea de pe siluetele copiilor de pe patinoar.</p> <p>Se execută exerciții de încălzire a mușchilor mâinii: „Facem bulgări de zăpadă; Ne spălăm cu zăpadă pe mâini; Ne stergem pe fiecare degetel; A început sa ningă. Haideti sa prindem fulgii in pumn! Pentru ca i-am prins, fulgii s-au topit. Scuturăm mainile! Spor la lucru! “</p> <p>Voi reaminti copiilor că trebuie să păstreze lucrarea curată și să finalizeze lucrarea la timp.</p> <p>Copiii lucrează conform indicațiilor. Se acordă sprijin verbal copiilor care au nevoie de acest</p>	<p>Exercitiul</p> <p>Conversatia</p> <p>Turul galeriei</p> <p>Explicația</p> <p>Conversația</p> <p>Exercițiul</p>		<p>Individu ală</p> <p>In pere chi</p>		<p>2 minu te</p> <p>2 minu te</p> <p>20 min</p>
--	--	---	--	--	--	---

	<p>lucru cu privire la modul de realizare a lucrării.</p> <p>După finalizarea lucrărilor, copiii vor primi aprecieri asupra modului de realizare a acestora. Criteriile de evaluare vor fi următoarele: corectitudinea, modul de așezare pe panză a elementelor componente și aspectul îngrijit al lucrării. Se fac aprecieri generale și individuale asupra comportamentului copiilor în cadrul activității.</p>	Conversația		Fron tală Indi vidu ală	Aprecie rea creativi tatii	3 min
6.Intensificare a feed-back-ului	<p>Copiii sunt anunțați că vor juca un joc care se numește „Cursa schiorilor”. Pentru asta, se vor împărți în două echipe și vor respecta traseul propus de educatoare pentru desfășurarea jocului. Se mai propune un joc care se numește „Aruncatorii de bulgări”.</p> <p>Copiii trebuie să fie atenți, să respecte regulile jocurilor și să își aștepte rândul, pentru a participa la joc.</p> <p>„Cursa schiorilor”- Joc de miscare</p> <p>Se împart copiii în două echipe, care formează două coloane. Primii copii din coloane își pun schiurile din cutii de</p>	<p>Explicația</p> <p>Conversația</p> <p>Exercițiul</p>	<p>2 brăduți</p> <p>2 schiuri</p> <p>stegulețe</p>	Pe echi pe	<p>Observ area compor ta- mentul ui copiilor</p>	<p>2 min</p> <p>10 minu te</p>

	<p>carton in picioare și urmează liniile de pe podea, trecând pe lângă stegulețe, vor înconjura brăduțul, se vor întoarce de unde au plecat și vor da repede schiurile următorului copil. Când primul copil care începe jocul ajunge din nou în față, echipa lui este declarată câștigătoare.</p> <p>„Aruncatorii de bulgari”- joc de mișcare</p> <p>1.Paharele realizate la centrul Artă vor fi așezate unul peste altul pe o masuță, sub forma unei piramide. La o anumită distanță va sta un copil care va face 3 aruncări cu bulgări. După ce se fac aruncările, se numără paharele rămase pe masă. Castigă copilul care darâmă cele mai multe pahare.</p> <p>2.În fața copiilor este așezat un om de zăpadă din polistiren, care are o gaură într-o parte a corpului. La o anumită distanță de acesta este așezat un scaunel. Un copil se va așeza pe scaunel și va avea 3 încercări de a arunca cu bulgări în spațiul gol. După ce se desfășoară aceste jocuri de mișcare, urmează un moment de liniște în care educatoarea le citește copiilor o scurtă poveste despre un Om de zăpadă.</p>		<p>Pahare plastic</p> <p>Bulgari din polistiren</p> <p>Om de zăpadă pe carton</p>	<p>Individuală</p> <p>Frontală</p>		<p>10 min</p> <p>5 minute</p>
--	---	--	---	------------------------------------	--	-------------------------------

7. Încheierea activității	Voi face aprecieri asupra modului de lucru a copiilor pe tot parcursul activității, cât și asupra comportamentului acestora.	Conversația		Fron tală	Observ area compor tamente lor copiilor	1 min
----------------------------------	--	-------------	--	--------------	--	----------

GHID METODOLOGIC PENTRU REALIZAREA UNEI ACTIVITĂȚI ECOLOGICE
COMPLEMENTARE DE ÎNVĂȚARE ACTIVĂ
LECȚIE PLIMBARE PENTRU TOȚI

Prof. Gogu Mihaela

Școala Gimnazială „Nicolae Stoleru” - Baia, jud. Suceava

Activitatea a fost desfășurată în cadrul Proiectului Național „Maniere ecologice durabile- Jos pălăria!”, desfășurat anterior la școala noastră.

DOMENIILE IMPLICATE: Cunoașterea mediului înconjurător, Științe, Geografie, Istorie, Limba și literatura română, Educație muzicală

SUBIECTUL EXPLORAT: localitatea Baia

SCOPUL: Cunoașterea localității natale, a orizontului local apropiat, sub mai multe forme: poziționare geografică, formele de relief, trecutul istoric și monumentele existente, **apele, problemele de mediu existente**

OBIECTIVE CONFORM CURRICULLUM-ULUI ȘI PROIECTULUI:

- O1: - să cunoască localitatea natală în mediul concret;
- O2- să- și însușească elementele cadrului geografic;
- O3:- să cunoască părțile importante din trecutul istoric al localității;
- O4:- **să identifice caracteristicile naturii, în anotimpul primăvara;**
- O5:- **să evidențieze problemele de mediu existente și să propună soluții.**

LOCAȚIE: - satul Baia și vecinătatea sa- râul Moldova

STRATEGIA LECȚIEI- PLIMBARE:

- RESURSE:** a) materiale: - imagini- vederi cu localitatea Baia
- cartea „ Orașul medieval Baia- între secolele XIII- XVII”- autori: Eugenia Neamțu, Vasile Neamțu, Stela Cheptea, Editura Junimea, Iași, 1980
 - cartea „Povestiri istorice”- autor Dumitru Almaș,

Editura Didactică și Pedagogică, București, 1982

- harta țării

b) procedurale

Metode și procedee:-expunerea, explicația, observația
dirijată, conversația euristică,
problematizarea

c) forme de organizare:- frontal și pe grupe, în cadrul
drumeției

DURATA DE PREGĂTIRE: - luna mai 2022

INVESTIGAREA SUBIECTULUI: - în mediul concret

CUVINTE CHEIE: - Baia, podiș, râul, Moldova, Ștefan cel Mare, natura, poluare

SCENARIUL ÎNVĂȚĂRII ACTIVE

Pregătirea lecției plimbare:

- pe parcursul lunii aprilie, au avut loc mai multe întâlniri ale echipei de proiect, în care s-au stabilit modalitățile de realizare a lecției- plimbare
- tot în luna aprilie s-a realizat un simpozion, în care elevii și cadrele didactice din grupul- țintă au luat cunoștință cu informațiile geografice, istorice și culturale despre localitatea natală, Baia
- derularea unor activități de aprofundare a acestor cunoștințe- concurs și serbare școlară- mai 2022
- pregătirea drumeției- informarea elevilor despre locurile ce se vor vizita, instruirea asupra comportamentului necesar în timpul deplasării, instructajul privind securitatea personală și a grupului

Explorarea:

- s-a vizitat mai întâi Biserica cu hramul „Adormirea Maicii Domnului”, construită de voievodul Petru Rareș în anul 1532, așezată în centrul așezării. Elevii au explorat monumentul în interior,

admirând frescele originale și tabloul votiv, dar și exteriorul. Au mai explorat un alt monument istoric- o altă ctitorie voievodală, din păcate aflată în ruine: catedrala catolică din centrul localității, construită de voievodul Alexandru cel Bun, domn profund ortodox, între anii 1417-1420 , în cinstea soției sale, Ringala, care era de religie catolică, doamna fiind și vara regelui polonez, Vladislav Iagello.

A urmat explorarea celui mai important monument din localitatea istorică Baia, ctitoria domnitorului Ștefan cel Mare, atribuită prin tradiție. Aici elevii au ascultat istoricul acestei biserici, care a fost construită în urma luptei încununată de victorie, de la Baia, a lui Ștefan, în anul 1460 , cu ungurii conduși de Matei Corvin, pricipele ce nu fusese niciodată învins în războaie până atunci.

Ajungând la punctul final al drumeției, zona din apropierea malului stâng al râului Moldova, elevii au observat relieful variat ce înconjoară localitatea: podiș și dealuri, separate de albia râului Moldova. Aici au descoperit urmele săpate de inundații în malul apei și în partea opusă, zonă de luncă, după care intervine pădurea de foioase. Au pus întrebări și au descoperit informații legate de flora și fauna localității, de plantele-monumente ale naturii- irișii din pădurea Bogății.

Descoperirea:

- în mediul natural concret, elevii au descoperit multe informații științifice, date geografice și istorice, denumiri topografice și toponimice
- au descoperit monumente istorice și naturale deosebite
- **au descoperit caracteristicile naturii, în anotimpul primăvara: copacii și florile înflorite, iarba fragedă, aerul curat**

Din păcate, au descoperit și efectele poluării naturii, realizată de om. Au evidențiat locurile poluate- gărlele, șanțurile drumurilor, prundul și apa râului Moldova și și-au manifestat verbal dezaprobarea.

Înșușirea și înțelegerea- cunoștințelor științifice- prin expunere, explicație și observație dirijată, elevii au dobândit informațiile și cunoștințele propuse de echipa de proiect; s-a apelat

deseori și la problematizare, punându-i pe elevi să găsească răspunsuri la ghicitori cu conținut geografic și istoric- exemple:

E-o movilă de pământ	Cu domnia cea mai lungă,	E o boală-ngrozitoare
Vizitată des de vânt,	Voievodul cel creștin	Care-a afectat Pământul....
Pe el cresc păduri și plante	Avu la Baia o luptă	Totul murdărește-n cale
Vă gândiți- dar nu e munte!	Cine-i el, numele-i știți?	Apa, aerul și solul!
(dealul)	(Ștefan cel Mare)	(poluarea)

- **s-a apelat la activități integrate:** cântarea de cântece folclorice cu specific local, recitarea de poezii patriotice-, „Lupta de la Baia”, adresarea de seturi de întrebări din domeniul Cunoașterii mediului și Științelor, chiar din domeniul artelor plastice

- **rolul echipei de proiect:** - fiecare cadru didactic a avut momentul său bine determinat, pe parcursul drumeției, care a fost o activitate complexă, incumbând integrarea a multor domenii de activitate și o întrepătrundere de cunoștințe logice cu unele noțiuni „de suflet”, înălțătoare, cum ar fi cultivarea patriotismului local și a sentimentului de dragoste pentru natura înconjurătoare; **elevilor li s-a inoculat, subtil, fără să li se precizeze, necesitatea de a păstra pe mai departe nealterate valorile locale, atât de încărcate de istorie, dar și de protejare a mediului natural ce le înconjoară**

Valorile promovate:- cooperarea, respectul, responsabilitatea, spiritul de întraajutorare, patriotismul, spiritul civic

Set nou de comportamente desprinse din contactul cu mediul concret:

- respect vizibil pentru obiectivele vizitate
- corectarea atitudinii de contemplare asupra unui monument istoric
- admirație deplină pentru frumusețile naturii, în anotimpul primăvara
- evidențierea, în mod negativ, a efectelor de poluare a mediului, întâlnite
- grijă pentru curățarea locului unde s-a poposit
- propuneri de măsuri pentru combaterea poluării
- propunerea de măsuri împotriva poluării localității

Evaluarea:

- **componenta emoțională:**- lecția fiind proiectată din timp, elevii au fost pregătiți emoțional foarte bine asupra conținutului ei; acest fapt a făcut ca impactul cu obiectivele vizitate să fie dorit și așteptat ; atitudinile lor au fost majoritatea de admirație și respect pentru obiectivele vizitate

Exemple de impresii: „- Ce frumoasă e biserica!”, „- Ce flori minunate!” „- Copacii înfloriți sunt minunați!” etc.

Pentru aspecte ale poluării, elevii au avut reflecții dezaprobatoare: „- Ce murdară e apa!”, „- Cât gunoi e pe șanț!”, „- Cine o fi adus atâtea sticle murdare?” etc.

- **componenta cognitivă:** pe baza cunoștințelor teoretice pe care le-au dobândit în timp, elevii au putut face conexiuni rapide și corecte cu ce au găsit concret, în mediul natural; au făcut schimburi de idei între ei și între clase, cu cadrele didactice, enunțând păreri juste

- **componenta acțională:** - la finalul lecției- plimbare, elevii au realizat integrarea cunoștințelor nou- dobândite în cadrul celor deja avute; acest fapt a fost observat în cadrul unui set de întrebări generalizatoare .

Cooperarea în cadrul grupului a fost foarte bună, neexistând incidente de nici un fel între elevii diferitelor clase, toții înțelegând și adaptându-se scopului comun enunțat .

Între membrii echipei de proiect, se poate aprecia că a existat conlucrare, bună colaborare între profesori, astfel realizându-se sintalitatea grupului întreg al acestui demers deosebit.

MINIPROGRAMA PENTRU OPȚIONALUL

„DREPTURILE COPILULUI”

prof. înv. primar Mihaela Gogu
Școala Gimnazială „Nicolae Stoleru” Baia, jud. Suceava

Denumirea disciplinei opționale: „**Drepturile copilului**”

Curriculum la decizia școlii - opțional

Tipul: opțional transcurericular

Clasa: a IV-a

Număr participanți: 21

Durata: 1 an

Nr.ore/săptămână: 1 oră

Nr. total ore: 35

ARGUMENT

Într-un stat de drept, se impune cunoașterea și exersarea drepturilor elementare ale vieții democratice. Cu cât li se acordă mai multe drepturi cetățenilor, cu atât mai mult li se pretinde să devină mai conștienți de îndatoririle lor. Drepturile în raport direct cu conștiința datorii impun o pregătire în vederea exercitării acestora.

Ratificarea de către România, în 1990, a *Convenției ONU cu privire la drepturile copilului*, a creat necesitatea cunoașterii și respectarea acestora de către întreaga societate. Este foarte important ca drepturile copilului să fie însușite, în primul rând, de către beneficiarii lor, copii.

Ca parte semnatară a documentului, România și-a asumat prin acest act obligația de a accepta schimbări fundamentale la toate nivelurile: legislativ, cultural, organizatoric și de a face eforturi în scopul realizării lor.

Răspândirea ideilor *Convenției* în rândul unor categorii sociale cât mai largi este o obligație asumată de statele semnatare. În acest context informarea copiilor înșiși cu privire la drepturile lor devine o necesitate.

Disciplina opțională **Drepturile copilului** va încerca să răspundă acestei necesități. Concepută din dorința de răspândire a ideilor *Convenției Onu cu privire la drepturile copilului* printr-un ansamblu de activități specifice, se dorește a fi un instrument prin care să se realizeze înțelegerea conținutului *Convenției* și să se stimuleze participarea activă a copiilor la promovarea drepturilor lor.

Prin activitățile propuse se va urmări:

- ✓ Cunoașterea și înțelegerea drepturilor copilului;
- ✓ Formarea de competențe pentru tipurile de practici necesare unei societăți democratice;
- ✓ Formarea de atitudini deschise și angajate față de ceilalți membri ai societății și față de problemele sociale și morale.

Studiind disciplina opțională *Drepturile copilului*, copii vor ști care le sunt drepturile, vor recunoaște situațiile de încălcare a drepturilor copilului și vor putea pretinde respectarea lor. Ei îi vor informa și pe alții de *Convenția ONU cu privire la drepturile copilului*. Cu cât vor fi mai mulți copii care își cunosc drepturile cu atât vor fi mai mulți adulți care le cunosc, lumea va fi mai bună pentru toți.

OBIECTIVE DE REFERINȚĂ ȘI EXEMPLE DE ACTIVITĂȚI DE ÎNVĂȚARE

Obiective de referință	Exemple de activități de învățare
1. să cunoască drepturile prevăzute de <i>Convenție</i>	<ul style="list-style-type: none"> ✓ analiza conținutului unor texte; ✓ analiza critic a unor situații; ✓ formularea unor opinii asupra problemelor dezbătute; ✓ alcătuirea unor compuneri pe teme

	civice; ✓ realizarea unor afișe cu conținut civic;
2. să explice termeni specifici din <i>Convenția ONU cu privire la drepturile copilului.</i>	✓ exerciții de explicare a termenilor; ✓ exerciții de integrare a termenilor în enunțuri; ✓ exerciții de completare a unor texte lacunare;
3. să analizeze situații de respectare și de încălcare a drepturilor copilului;	✓ analiza unor imagini; ✓ dezbateri de cazuri mediatizate; ✓ comentarea unor citate, proverbe, zicători; ✓ contactarea unor persoane și instituții abilitate în problematica drepturilor copilului.
4. să exerseze comportamente civice;	✓ realizarea unor proiecte comune; ✓ realizarea unor articole în revista școlii ✓ interviuri; ✓ exersarea unor roluri prin activități pe echipe;
5. să ia decizii în probleme care îl privesc;	✓ studii de caz; ✓ stabilirea unor reguli specifice grupurilor din care fac parte; ✓ corelarea drepturilor cu îndatoririle copilului;
6. să stabilească relații bune cu cei din jur.	✓ colaborarea cu instituții, organizații nonguvernamentale și membri ai comunității; ✓ joc de rol; ✓ colaborarea cu elevi mai mari pentru rezolvarea unor probleme; ✓ identificarea valorilor personale și ale celorlalți; ✓ negocierea unor conflicte.

PLANIFICAREA CONȚINUTURILOR

Nr. crt	Unitatea de învățare	Obiective	Conținuturi	Nr ore	Săpt.	Obs
1.	Convenția ONU cu privire la drepturile copilului	1. 2.	• Recunoașterea instituțiilor/ organizațiilor care au adoptat C.D.C.	1	I	
2.	Identitate	1.	Articole din Convenția ONU	5	II -	

	Nume și cetățenie Identitatea culturală	2.	<p>cu privire la drepturile copilului</p> <ul style="list-style-type: none"> • Dreptul la viață, la un nume, o cetățenie, la identitatea culturală • Numele și prenumele/ cert. de naștere • Țara mea, poporul meu Tradiții și obiceiuri românești • Dreptul de a fi egali, indiferent de rasă, sex, limbă, religie, opinie politică • Diferiți, dar egali- crearea de compuneri 		VI	
3.	Familia Responsabilitatea părinților Protecția copiilor fără familie	1. 3. 4.	<p>Articole din Convenția ONU cu privire la drepturile copilului</p> <ul style="list-style-type: none"> • Dreptul la o familie, la un nivel de trai care să îi asigure dezvoltarea fizică, morală, socială • Familia mea • Copii fără familie 	3	VII-IX	
4.	Educație Educația în școală Scopurile educației Accesul la informare Exprimarea liberă	1. 4. 5.	<p>Articole din Convenția ONU cu privire la drepturile copilului</p> <ul style="list-style-type: none"> • Dreptul la educație • Drepturile și îndatoririle elevului • Dreptul la informare culturală La bibliotecă • Dreptul la exprimare liberă • Am dreptul să particip la viața culturală 	5	X-IV	
5.	Sănătate Servicii medicale Igienă și salubritate Ocrotirea mediului	1. 3.	<p>Articole din Convenția ONU cu privire la drepturile copilului</p> <ul style="list-style-type: none"> • Dreptul la sănătate, la servicii medicale și de recuperare • Compunere- „Pățania lui Mihai” • Educație pentru sănătate: „Sunt curat, sunt sănătos” • Dreptul de a se bucura de o natură curată 	5	XV - XI X	

			<ul style="list-style-type: none"> • Compunere- „Natura- casa noastră” 			
6.	Opinie Opinia copilului Libertatea de asociere	1 3 5 6	<p>Articole din Convenția ONU cu privire la drepturile copilului</p> <ul style="list-style-type: none"> • Dreptul de a se asocia liber • Grupurile • Opinia copilului în familie • „Vocea copiilor”- Creații pentru revista școlii 	4	XX - XX III	
7.	Timp liber, recreere și activități culturale Jocul.	1. 4.	<p>Articole din Convenția ONU cu privire la drepturile copilului</p> <ul style="list-style-type: none"> • Dreptul la odihnă și timp liber, joc și recreere Programul zilnic al elevului • Modalități de petrecere a timpului liber. Desene libere- „La picnic”, „La muzeu”, „La spectacol” • Jocul- prietenul copiilor 	3	XX IV- XX VI	
8.	Protejarea vieții Supravețuire și dezvoltare. Protejarea vieții private. Nondiscriminarea și toleranța	1. 4. 6.	<p>Articole din Convenția ONU cu privire la drepturile copilului</p> <ul style="list-style-type: none"> • Dreptul de a fi egali, indiferent de rasă, sex, limbă, religie, opinie politică- alte abordări • „Rățușca cea urâtă”- de H.Chr. Andersen • „Neuși”- de Nicolae Calma • Circulația rutieră • Bilețelul, scrisoarea 		XX VII- XX XI	
9.	Recapitulare finală		<ul style="list-style-type: none"> • Concurs- „Sunt mic, dar am drepturi mari” • Evaluarea potofoliilor 	2	XX XII- XX XII	

MODALITĂȚI DE EVALUARE

Evaluarea la disciplina opțională Drepturile copilului este centrată pe metode alternative, combinate cu cele tradiționale, astfel:

- dezbaterea unor cazuri de respectare sau încălcare a drepturilor copilului;
- analiza unor situații din viața copilului;
- exerciții de comunicare a propriilor păreri asupra unor probleme care îi privesc pe copii;
- eseuri;
- afișe;
- proiecte.

Evaluarea trebuie să țină cont de conștientizarea drepturilor pe care le are copilul într-o societate democratică și implicarea în acțiuni pentru respectarea lor.

Bibliografie:

1. *Convenția Națiunilor Unite cu privire la drepturile copilului*, București, 2001
2. *Drepturile micului cetățean, clasele III – IV*, Lenuța Movileanu, Maria Cical, Rodica Florescu, Editura Corint, București 2005

TEST DE EVALUARE

Unitatea de învățământ: Liceu Tehnologic
Domeniul: Agricultură
Modulul II: CREȘTEREA ANIMALELOR
Clasa a X-a

1. Citiți cu atenție și încercuiți litera A dacă afirmația este corectă sau litera F dacă afirmația este falsă:

A-F -, „Genunchi de bou” este un defect de aplomb al membrului anterior.

A-F -, „Coate de vacă” reprezintă un defect de aplomb al membrului anterior.

A-F - Membru în „X” reprezintă un defect de aplomb al membrului posterior.

2. Linia superioară a trunchiului cuprinde:

a) greabăn; b) abdomen; c) piept

3. La membrul posterior se găsesc regiunile:

a) antebrăț, jaret, genunchi; b) gambă, jaret, fluier; c) braț, gambă, genunchi.

4. Precizați ce regiuni sunt comune membrilor anterioare și membrilor posteriori:

5. Citiți cu atenție și încercuiți litera A dacă afirmația este corectă sau litera F dacă afirmația este falsă:

A F - Brațul reprezintă o regiune a membrului anterior .

A F - Genunchiul reprezintă o regiune a membrului posterior.

A F - Culoarea roibă face parte din culorile simple.

6. Enumerați patru defecte la diferite regiuni corporale, la taurine.

7. Stabiliți corespondențele între noțiunile din cele două coloane:

1 Friză	a) călărie
2 Arab	b) ouă
3 Nutria	c) carne
4 Merinos de Palas	d) lapte-carne
5 Uriașul belgian	e) pielicele
6 Marele alb	f) blănițe
	g) tracțiune

8. Tipul de carne, la taurine, are trunchiul sub formă de :

a) trapez; b) dreptunghi; c) cilindru

Notă:

Încercuiți literele corespunzătoare răspunsurilor corecte.

Se acordă 1,5 puncte pentru itemii 1 și 5 și câte un punct pentru celelalte.

Se acordă 1 punct din oficiu.

Timp de lucru 15 minute.

Barem de corectare

1. A; F; A;
2. a;
3. b;
4. Fluier, bulet, chișită, coroană, copită (onglon)
5. A; F; A;

6. Defecte: abdomen de paie; crupă în acoperiș; coadă prinsă sus; uger atârând;

7.	1. Friză	a -călărie	1 -d
	2. Arab	b -ouă	2 -a
	3. Nutria	c -carne	3 -f
	4. Merinos de Palas	d -lapte-carne	4 -e
	5. Uriașul belgian	e -pielicele	5 -f
	6. Marele alb	f -blănițe	6 -c
		g -tracțiune	

8. b.

Notă:

Sunt încercuite literele corespunzătoare răspunsurilor corecte.

Se acordă 1,5 puncte pentru itemii 1 și 5 și câte un punct pentru celelalte.

Se acordă 1 punct din oficiu.

PROIECT EDUCAȚIONAL
„DEZVOLTAREA ABILITĂȚILOR
SOCIO-EMOȚIONALE ALE PREȘCOLARILOR”

Prof. Gora Nicoleta-Luminița
Școala Gimnazială „Nicolae Iorga” Bacău



**MOTTO: „Oamenii vor uita ce ai spus, vor uita ce ai făcut, dar nu vor uita
niciodată cum i-ai făcut să se simtă.” Maya Angelou**

Educația socio-emoțională este alcătuită din toate activitățile de învățare care duc la dobândirea experienței de comportare în societate, la formarea competențelor emoționale și sociale, a abilităților preșcolarilor de a înțelege, de a se exprima și de a-și regla emoțiile. Dezvoltarea socio-emoțională este foarte importantă la copilul preșcolar, vizând debutul vieții sociale și a modului în care reușește să se privească pe el însuși, dar și lumea din jurul lui. Preșcolarii au nevoie să creeze relații pentru a se dezvolta armonios, acest lucru fiind chiar mai important decât obținerea unor note foarte bune la școală. Abilitățile emoționale și sociale au un rol esențial în viața oamenilor, astfel încât copiii trebuie să le acceseze pentru a avea succesul dorit la maturitate. Adulții sunt cei care le oferă ajutor în acest sens, pentru că la vârsta preșcolară au loc schimbări multe în viața afectivă. Trăirile unui copil sunt extrem de profunde, indiferent că și le exprimă în cadrul jocurilor, activităților educative sau când trebuie să ducă la bun sfârșit unele sarcini în familie, acestea exercitând o influență puternică asupra conduitei sale. Din acest motiv, cei mici trebuie să învețe ce înseamnă ceea ce simt, pentru că doar așa pot vorbi despre acest lucru, făcând deosebire între sentimentele lor și exprimarea acestora externă, fiind capabili să identifice emoțiile din expresia facială a unei persoane și reușind cu succes să-i răspundă într-un mod adecvat. Astfel, există câteva competențe emoționale specifice, pe care trebuie să le aibă în vedere un educator sau un părinte care dorește să se asigure că micuțul reușește să evolueze în acest sens:

- ✓ recunoașterea emoțiilor;
- ✓ exprimarea emoțiilor;
- ✓ înțelegerea emoțiilor;
- ✓ reglarea/autoreglarea emoțiilor.

Competențele sociale dezvoltate în perioada preșcolară sunt:

- complianța la reguli;
- inițierea și menținerea unei relații;

- integrarea într-un grup de prieteni.

Dintre caracteristicile dezvoltării socio-emoționale la vârsta preșcolară pot fi amintite:

- ✚ copilul încearcă să se identifice cu modelele oferite de părinții săi;
- ✚ pentru a contracara criza de opoziție, prichindelul are nevoie de independență, acest lucru generând conduite pozitive;
- ✚ acum apar diferite sentimente morale, cum ar fi rușinea, mulțumirea când este lăudat, atașamentul, dragostea pentru frați, prietenia;
- ✚ în jurul vârstei de 4-5 ani apar reușitele de autocontrol, încrederea în forțele proprii, stăpânirea emoțiilor, conștientizarea regulilor de comportament și a normelor de conviețuire în societate etc.

Dezvoltarea socio-emoțională a copiilor preșcolari și implicațiile sale sunt studiate de specialiști în domeniul educației, dornici de a oferi societății adulți bine formați, care să respecte regulile. Activitățile muzicale, audierea poveștilor, cunoașterea naturii, desenul, jocurile didactice, dramatizarea ajută nespul la dezvoltarea emoțiilor, la îmbogățirea vocabularului, la rezolvarea unor probleme social-morale cu caracter specific și la îmbunătățirea abilităților estetice.

Poveștile și basmele au scopul de a-i amuza pe copii, dar și de a-i educa să nu se lase pradă viciilor, să aibă sentimente pozitive, dezvoltându-se calități umane. Cărțile ilustrate sunt de real ajutor, pentru că micuțul vede mai întâi imaginea și așa receptează mai ușor mesajul povestirii.

Jocul reprezintă cea mai importantă sursă de învățare în lumea preșcolarilor, de altfel fiind și singura lor mare preocupare. Cei mici adoră jucăriile de diferite tipuri, de la banalele zornăitoare până la jucăriile educative, cele de construcție, puzzle, jucării din lemn și mașinuțe sau păpuși.

Cu ajutorul jocului, cei mici reușesc să-și dezvolte latura emoțională, dar și pe cea socială:

- ✚ învață despre regulile sociale;
- ✚ cum să interacționeze cu ceilalți;
- ✚ achiziționează abilități cognitive;
- ✚ își dezvoltă capacitatea de memorare;
- ✚ își dezvoltă limbajul.

Un joc de dramatizare contribuie la educarea trăsăturilor pozitive de caracter, la formarea personalității copilului, mai ales la dezvoltarea socio-emoțională. Preșcolarii aprobă faptele bune și le dezaprobă pe cele rele. În timpul jocului, ei reușesc să-și însușească normele morale, trăiesc sentimentele de simpatie și prietenie pentru eroi și îi imită în timpul jocurilor cu prietenii.

Jocul teatralizat este ideal pentru dezvoltarea emoțiilor și sentimentelor socio-umane de:

- ✓ prietenie;
- ✓ tovarășie;
- ✓ bunătate;
- ✓ compasiune.

Scopul proiectului

Cunoașterea și recunoașterea emoțiilor principale, precum și dezvoltarea abilității de a-și exprima emoțiile într-un mod adecvat.

Obiectivele specifice ale proiectului:

- Sporirea stimei de sine și a încrederii în forțele proprii.
- Dezvoltarea capacității de empatie și de respect, de înțelegere și acceptare pentru sentimentele celorlalți.
- Dobândirea unor procedee de autocontrol emoțional care să conducă la relații sociale adecvate.
- Implicarea activă a părinților în procesul de dezvoltare emoțională a preșcolarilor.

Proiectul este cu participare: directă

Descrierea grupului țintă căruia i se adresează proiectul

La acest proiect vor participa 2 educatoare, 1 consilier școlar, 24 preșcolari și părinții acestora. Părinții preșcolariilor din grupul țintă au diferite vârste, meserii diverse și pregătire variată.

Beneficiarii direcți și indirecti

Beneficiarii direcți sunt membrii grupului țintă, iar beneficiarii indirecti sunt: părinții preșcolariilor, grădinița/școala ca organizație și managerii acesteia, comunitatea din Bacău.

Durata proiectului: 25.09.2023 -21.06.2024

Rezultate calitative și cantitative așteptate ca urmare a implementării proiectului

Mulțumită activităților derulate în cadrul proiectului educațional „Dezvoltarea abilităților socio-emoționale ale preșcolariilor” vor fi obținute ca *rezultate*:

Rezultate calitative:

- ✓ Recunoașterea, acceptarea și autoreglarea emoțională a preșcolariilor.
- ✓ Dezvoltarea capacității de adaptare la cerințele familiei, grădiniței și grupului de joacă.
- ✓ Creșterea sănătății mentale.
- ✓ Inițierea unei relații de parteneriat între cele două grădinițe/școli.

Rezultate cantitative:

- ✓ 1 grup de inițiativă – acțiune în domeniul educației permanente și autoeducației.
- ✓ 2 jocuri ce vor viza dezvoltarea abilităților socio-emoționale ale preșcolariilor.
- ✓ 1 activitate de voluntariat ce va viza dezvoltarea empatiei preșcolariilor.
- ✓ 2 povești terapeutice spuse de părinții preșcolariilor.
- ✓ 2 activități de joc de rol: „Sunt păpușar la trapa de teatru!”.
- ✓ 1 activitate de implicare activă a părinților în lucrul cu copilul.
- ✓ 1 cd cu fotografiile realizate în timpul activităților.

Modalități de monitorizare și de evaluare ale proiectului

Evaluarea inițială va fi realizată în luna septembrie 2023 în cadrul lectoratului cu părinții când vor fi organizate dezbateri pe tema „Cum organizăm timpul liber al copilului nostru?”.

Evaluarea periodică (pe tot parcursul proiectului) va fi realizată prin autoevaluarea efectuată la sfârșitul fiecărei activități desfășurate. Metodele de evaluare care vor fi folosite vor fi: observația și dezbaterile.

Evaluarea finală va consta în realizarea Raportului final al desfășurării proiectului care va cuprinde și punctele forte/slabe ale acestuia, precum și propuneri pentru viitor.

Modalitățile de monitorizare ale proiectului:

- Portofoliul proiectului.
- CD cu fotografiile trimise de la fiecare activitate desfășurată.

Modalități de asigurare a continuității /sustenabilității proiectului

- ✓ Organizarea unei noi ediții a proiectului în anul școlar 2024 – 2025.
- ✓ Desfășurarea altor activități în care să fie implicați preșcolarii împreună cu părinții lor.

Activități de promovare/mediatizare și de diseminare pe care intenționați să le realizați în timpul implementării proiectului

Promovarea/mediatizarea și diseminarea proiectului se va desfășura astfel:

- ✓ La nivelul unității școlare prin intermediul comisiilor metodice, consiliilor profesionale și lectoratelor pentru părinți.
- ✓ La nivelul comunității educative prin intermediul cercurilor pedagogice, fotografiilor postate de fiecare școală pe site-ul propriu, articolelor publicate în revistele de specialitate.
- ✓ La nivelul comunității locale prin intermediul articolelor și aparițiilor în mass-media.

PROIECTAREA ACTIVITĂȚILOR

Data	Tema activității	Locul desfășurării	Invitați
Septembrie 2023	Lansarea proiectului	Sala de grupă	Părinții preșcolarilor Consilierul școlar
Octombrie 2023	Poveste terapeutică: „Poveste despre răbdare”	Sala de grupă	1 părinte/Consilierul școlar
Noiembrie 2023	Joc „La spălătoria de mașini”	Sala de grupă	Consilierul școlar
Decembrie 2023	Vreau să dăruiesc! – activitate de voluntariat	Sala de grupă	Părinții preșcolarilor Consilierul școlar
Ianuarie 2024	Joc „Tehnici de mișcare și dans”	Sala de grupă	Consilierul școlar
Februarie 2024	Sunt păpușar la trapa de teatru! – joc de rol	Sala de grupă	Consilierul școlar
Martie 2024	Poveste terapeutică: „Melcul visător”	Sala de grupă	1 părinte/Consilierul școlar
Aprilie 2024	Sunt păpușar la trapa de teatru! – joc de rol	Sala de grupă	Consilierul școlar
Mai 2024	Bucuria de a FI împreună! – activitate desfășurată de preșcolari cu părinții lor	Sala de grupă	Părinții preșcolarilor Consilierul școlar
Iunie 2024	Diseminarea proiectului	Sala de grupă	Părinții preșcolarilor Consilierul școlar

PROIECT EDUCAȚIONAL

TITLUL: *FAIR-PLAY LA JOACĂ*

PERIOADA DE DESFĂȘURARE: în cadrul orelor de Joc și mișcare

OBIECTIV GENERAL:

-să respecte regulile în cadrul jocurilor

OBIECTIVE SPECIFICE:

-să respecte partenerii de joc

-să joace după regulile stabilite

-să dea dovadă de ciorrectitudine

-să arate empatie

GRUP ȚINTĂ: elevii clasei a III-a

MOTIVAȚIE:- integrarea în joc a tuturor copiilor

- dezvoltarea pozitivă a personalității celor mici

CALENDAR/PLAN DE ACTIVITATE:

Jocuri de mișcare și ștafete cuprinzând variante de alergare:

-în zig-zag

-cu ocolire de obstacole

-cu trecere peste obstacole

-cu transport și punere de obiecte

„Vizitiul și căluțul”

Se alcătuiesc 2/3 echipe formate din câte 8, 10 sau 12 elevi. Fiecare echipă se așează în coloană câte doi, înapoia unei linii de plecare/sosire. În fața fiecărei echipe, la distanță de 10/15/20m se plasează un reper care poate fi ocolit. Fiecare echipă primește un cerc sau o coardă. La semnalul de începere un elev din prima pereche se „înhamă” cu cercul sau coarda, iar celălalt apucă cu ambele mâini „hășturile”, respectiv cercul sau capetele corzii, pornind în alergare până la reper, îl ocolesc și revin la propria echipă, predând cercul sau coarda următoarei perechi și deplasându-se la coada șirului.

Câștigă echipa care reușește să revină prima în formația inițială. La reluarea jocului, rolurile se schimbă în cadrul fiecărei perechi.

„Carul roman” sau „Troica”

Se alcătuiesc două echipe cuprinzând câte 12 elevi, dispuși în trei linii de câte 4 copii.

În fața fiecărei echipe se așează câte două cercuri și două corzi, iar la distanță de 15-20m se plantează un reper care să poată fi ocolit. La semnalul de plecare, doi copii se „înhamă” cu corzile și apucă cu mâna dinspre interior marginea unui cerc. Al treilea copil, situat între cei doi, apucă cu fiecare mână cele două cercuri. Al patrulea copil apucă cu fiecare mână capetele corzilor „călușilor” din lateral și „atelajul” pornește în cursă. Finalul cursei și desemnarea echipei câștigătoare sunt identice cu descrierile făcute la jocul anterior.

Jocuri de mișcare și ștafete cuprinzând variante de sărituri cu desprindere de pe un picior și de pe ambele picioare;

„Șotronul”

Pe suprafața de joc se trasează 2-3 contururi, în funcție de numărul de echipe care se dorește a fi constituit (cercul este capul; un dreptunghi – gâtul; 4-6- dreptunghiuri suprapuse – trunchiul; câte 3 dreptunghiuri picioarele; câte 2 dreptunghiuri - brațele). Jocul constă în realizarea de către fiecare elev a unor variante de sărituri (cu desprindere și aterizare de pe și pe unul sau ambele picioare; în depărtat; din depărtat în apropiat; cu întoarcere de 900 - 1800) în funcție de modalitățile stabilite de învățătoare. Traseul săriturilor poate fi marcat prin cifre (și poate fi parcurs în ordine cronologică, în ordinea cifrelor pare sau impare) sau prin săgeți (linii, coturi, curbe).

Întrecerea între echipe poate viza atât corectitudinea execuțiilor (se înregistrează numărul erorilor fiecărei echipe) cât și viteza cu care echipa a realizat, cu toți membrii săi, parcurgerea traseului respectiv.

„Al treilea fuge” sau „Prinde-l pe al treilea”

Elevii se dispun pe două cercuri concentrice, formând perechi situate la două lungimi de brațe, una față de cealaltă. Doi copii, primind rolurile de urmărit și, respectiv, urmăritor rămân în afara cercurilor, la distanță de 2 m, unul față de celălalt. La semnal, cei doi aleargă în jurul cercurilor, urmăritorul încercând să-l prindă (atingă) pe urmărit, iar acesta poate scăpa de urmărire dacă se plasează în fața unei perechi din cercuri. În acel moment, perechea are în plus pe cel de-al treilea copil, care devine urmărit. Dacă urmăritorul reușește să-l prindă pe urmărit, înainte ca acesta să se atașeze la o pereche, cei doi elevi își inversează rolurile.

Jocuri de mișcare și ștafete cuprinzând variante de aruncare și prindere:

- aruncare lansată cu două mâini înainte, în sus și pe deasupra capului
- prindere cu o mână prin apucare
- aruncare azvârlită la distanță și la țintă

„Ciobanul își apără oile”

Elevii sunt împărțiți în două echipe, una dispusă în formația de cerc, cealaltă formând o coloană câte unul în mijlocul cercului, elevii fiind foarte apropiați unul de altul, cuprinzând cu ambele brațe, mijlocul coechipierului din față. Copiii de pe cerc sunt „lupii” și primesc o

minge cu care să vâneze. Primul copil din șirul aflat în mijlocul cercului devine „cioban” și are rolul de a-și apăra „oițele” din spate, respingând mingea aruncată de „lupi”. „Lupii” prin pase succesive încearcă să lovească cu mingea ultima „oiță” din turmă, iar „oițele” se deplasează în funcție de minge, ascunzându-se după „cioban”.

Jocul se desfășoară contratimp, echipele schimbându-și rolurile la fiecare trei minute. „Oița” lovită (numai de la mijloc în jos) trece în fața șirului și preia rolul de cioban.

Câștigă echipa care în cele trei minute a reușit să „vâneze” cât mai multe „oițe”.

„Vânătorii și rațele”

Elevii se constituie în două echipe, una de „vânători” și cealaltă „de rațe”. Pe suprafața de joc se trasează un dreptunghi/pătrat sau cerc, în interiorul cărora se plasează „rațele”. „Vânătorii” se dispun în exteriorul figurii trasate pe sol și încearcă să „vâneze” (să atingă de la mijloc în jos) câte o rățușcă, cu o minge pe care o pasează între ei. Se joacă contratimp, fiecare echipă, fiind pe rând, timp de trei minute „vânători”.

METODE ȘI MODALITĂȚI DE ACȚIUNE-imitația, demonstrația, explicația

REZULTATE: copiii au participat cu plăcere la activități, devenind parteneri în cadrul grupului și nu adversari

CONCLUZIILE: jocurile sunt mai ușor de desfășurat dacă participanții dau dovadă de fair-play și atitudine pozitivă

PROIECT DE ACTIVITATE

Nivel: II

Tema anuală: „Cum este, a fost și va fi aici pe Pământ?”

Tema proiect tematic: „Din lumea celor care nu cuvântă!”

Subtema: „Ce știi despre animalele domestice și sălbatice?”

Tema zilei: „Ce știi despre mine?”

Tipul de activitate: evaluare

Forma de realizare: Activitate integrată (ADP+ALA1+ADE+ALA2)

Forme de organizare: frontal, pe grupe, individual

Scopul: Sistematizarea și evaluarea cunoștințelor copiilor referitoare la animalele domestice și sălbatice;

Perfecționarea deprinderii de a clasifica în mod independent, de a stabili legături între cunoștințe.

Inventar de activități

ACTIVITĂȚI DE DEZVOLTARE PERSONALĂ (ADP)

Întâlnirea de dimineață: „Mi-aș dori să fiu....pentru că.....”

Rutine: Primirea copiilor, spălatul, servitul mesei, mersul la toaletă.

„Îmi aștept rândul” - deprinderea de a anunța prin ridicarea mâinii când solicită un lucru

Tranziții: „Șoarecele și pisica”, -joc de mișcare „Vulpe tu mi-ai furat găscă”, - joc cu text și cânt „Glasul animalelor” - joc cu text și cânt

ACTIVITĂȚI LIBER ALESE (ALA1)

1.Artă- „Albumul animalelor domestice/sălbatice”

-Colorează animale domestice/sălbatice;

2.Joc de masă- „Animalul preferat”

-Puzzle;

3.Construcții- „Țarc pentru oițe”

-Construiesc un țarc pentru oițe.

ACTIVITĂȚI PE DOMENII EXPERIENȚIALE (ADE)

Activitate integrată:

DS - Cunoașterea mediului (CM): „Ce știi despre mine?” –joc didactic

DOS - Activitate practică „Măști de animale” –rupere, mototolire, lipire

ACTIVITĂȚI RECREATIVE (ALA2):

„Ce animal s-a auzit?” –joc de atenție

SCENARIUL ZILEI

ACTIVITĂȚI DE DEZVOLTARE PERSONALĂ (A.D.P)

Activitatea debutează cu „**ÎNTÂLNIREA DE DIMINEAȚĂ**” unde copiii sunt așezați în semicerc și cuprinde:

1. Salutul se realizează prin tehnica comunicării rotative.

Copiii se așează pe scăunele în semicerc. Salutul pornește de la educatoare și este continuat de toți copiii grupei, fiecare salutându-și colegul din partea dreaptă adresându-i drept apelativ un nume de animal: „Buna dimineața, pisicuță!”

2. Calendarul naturii În ce zi a săptămânii suntem? Cum este vremea?

3. Prezența: Se face utilizând catalogul grupei.

Împărtășirea cu ceilalți se va realiza prin intermediul jocului:

„Mi-ar plăcea să fiu pentru că”

Fiecare copil, pe rând, spune ce animal și-ar dori să fie motivând alegerea făcută, până când își împărtășesc toți părerile și motivațiile.

Exemplu: „Mi-ar plăcea să fiu o pisică pentru că e foarte drăgălașă”

„Mi-ar plăcea să fiu un lup pentru că e foarte puternic” etc.

4. Noutăți / Evenimente /Știrea zilei: Prezentarea oaspeților.

5. Activitatea de grup: „Îmi aștept rândul”

Scop: Participarea și implicarea activă a copiilor în vederea stimulării comunicării, favorizării interrelaționării, împărtășirii cu ceilalți și formării comportamentului empatic la preșcolari.

Obiective operaționale:

-să utilizeze formule de salut adecvate momentelor zilei sau în diferite împrejurări;

-să sesizeze absența sau prezența unui coleg, cunoscându-i numele;

Strategii didactice:

a) Metode și procedee: conversația, explicația, negocierea, jocul, problematizarea;

b) Elemente de joc: mișcarea, surpriza, mânuirea materialelor;

c) Resurse materiale: Calendarul naturii, Catalogul grupei;

d) Forme de organizare: individual, frontal;

Rutine: „Îmi aștept rândul”

Tranziție - Înainte de a trece la desfășurarea activităților liber alese se va interpreta cântecul „Glasul animalelor”, copiii cântând și executând mișcările sugerate de textul cântecului.

ACTIVITĂȚI LIBER ALESE

Educatoarea va îndruma copiii pe la fiecare centru pentru a se familiariza cu materialele pregătite, sarcinile de lucru și obiectivele urmărite. Fiecare copil alege unde să lucreze putând trece la următorul sector după finalizarea sarcinii.

Obiective operaționale :

Joc de masă:

- Să denumească materialele folosite și puse la dispoziție ;
- Să reconstituie imagini cu animale;
- Să manifeste spirit cooperant în activitatea de grup comunicând cu partenerii.

Artă:

- Să coopereze în realizarea unor lucrări plastice;
- Sa coloreze animale domestice si salbatice respectand conturul;
- Să respecte poziția corectă a corpului față de suportul de lucru pentru o bună coordonare oculo-motorie;
- Să manifeste interes pentru activitate prin cultivarea dragostei pentru frumos.

Constructii:

- Să recunoască piesele folosite la construit;
- Să construiască din bețe și poliester țarc pentru oițe;
- Să comunice liber și civilizată în timpul jocului.

ACTIVITĂȚI PE DOMENII EXPERIENȚIALE

Captarea atenției se va realiza prin rugămintea adresată copiilor de Grivei . Aceasta nu-și găsește prietenii, fiind trist din cauza aceasta și dorește să-și facă noi prietenii, propunându-le un joc numit:”Ce mine știi despre mine?” .iar după terminarea acestuia, copiii vor juca „Șoarecele și pisica, (**Tranzitie**) ,apoi se vor pregăti de activitatea practică „Măști de animale” unde vor trebui să le decoreze cum doresc.

FINALITĂȚILE ZILEI

- expunerea lucrărilor realizate la centrele de interes deschise
- albumele:”Animale domestice” și „Animale sălbatice”
- țarcul pentru oițe realizat din bețe de lemn și poliester
- măști
- fisele de lucru;
- iepuratul.

ÎNCHEIEREA ACTIVITĂȚII – în ultima etapă a zilei copiii vor realiza jocul “Ce animal s-a auzit?”

Se fac aprecieri individuale și colective despre modul în care aceștia au participat la activitate.

ACTIVITĂȚI LIBER ALESE

ALA I (Activități liber alese)

Centre de interes:

- Joc de masă
- Artă
- Constructii

Tema activității:

- Joc de masă - „Animalul preferat”
- Artă - „Albumul animalelor domestice/sălbatice”
- Constructii- „Țarc pentru oițe”

Mijloace de realizare:

- Puzzle
- Colorare
- Construcție

Obiective operaționale :

Joc de masă:

- Să denumească materialele folosite și puse la dispoziție ;
- Să reconstituie imagini cu animale;
- Să manifeste spirit cooperant în activitatea de grup comunicând cu partenerii.

Artă:

- Să coopereze în realizarea unor lucrări plastice;
- Sa coloreze animale domestice si sălbatice respectand conturul;
- Să respecte poziția corectă a corpului față de suportul de lucru pentru o bună coordonare oculo-motorie;
- Să manifeste interes pentru activitate prin cultivarea dragostei pentru frumos.

Construcții:

- Să recunoască piesele folosite la construit;
- Să construiască din bețe și poliester țarc pentru oițe;
- Să comunice liber și civilizată în timpul jocului.

Strategia didactică :

a) Metode și procedee

Observația, conversația, explicația, expunerea.

b) Mijloace de învățământ

- I. Puzzle;
- II. Imagini cu animale domestice și sălbatice, creioane colorate;
- III. Bețe de lemn, poliester;
- IV. Calculator, CD-uri, laptop.

c) Forme de organizare

Pe grupuri, frontal, individual,

Evaluarea

a) Continuă:

- Pe parcursul întregii activități prin aprecieri și îndrumări când este cazul.

b) Finala:

- Autoevaluarea;
- La sfârșitul activității prin concluzii și aprecieri.

Locul de desfășurare : Sala de grupă.

Surse de documentare : Curriculum pentru Învățământul Preșcolar, M.E.C.T. ,2008;
Revista învățământului preșcolar Nr. 1-2, 2009.

Desfășurarea jocurilor pe centre de interes

NR. CRT.	EVENIMENTUL DIDACTIC	CONȚINUTUL ȘTIINȚIFIC	STRATEGIA DIDACTICĂ	EVALUARE (instrumente și indicatori)
1.	Moment organizatoric	<ul style="list-style-type: none">• aerisirea sălii de grupă;• aranjarea mobilierului;• pregătirea materialelor didactice necesare temelor propuse pentru cele trei sectoare;• copiii merg spre centre interpretând cântecul „Glasul animalelor”.	- frontal;	Comportamentul copiilor
2.	Captarea atenției	Se realizează intuirea materialelor existente la cele trei sectoare: joc de masă, artă și construcții (cercetarea centrelor de interes).	- frontal; - observația, conversația	Gradul de interes manifestat pentru materialul pus la dispoziție.

3.	Anunțarea temei și a obiectivelor	Se anunță tema și obiectivele: Joc de masă: „Animalul preferat” Artă: „Albumul animalelor domestice/sălbaticе” Construcții: „Țarc pentru oițe”	-frontal -conversația, expunerea, explicația.	Capacitatea de a asculta recomandările, indicațiile.
4.	Desfășurarea jocurilor pe arii de stimulare	Îndrumarea copiilor de către educatoarele să se joace acolo unde doresc; copiii sunt ajutați și de mediul educațional. Construcții: - gândindu-se la oițe, copiii vor construi un țarc unde vor aseza oițele puse la dispoziție. Vor fi ajutați cu întrebări, dacă este cazul. Joc de masă: - copiii vor reconstrui după imagini animalul preferat; Artă: - copiii vor colora animale sălbaticе/domestice pentru realizarea albumelor. („Albumul animalelor domestice” și „Albumul animalelor salbatice”) Se va trece pe la fiecare sector, pentru verificarea înțelegerii sarcinilor ce urmează a fi duse la bun sfârșit. Se va interveni pe parcursul desfășurării activităților, corectându-i dacă este nevoie.	- pe grupuri, individual. - observația, conversația, explicația, jocul.	Identificarea preferințelor copiilor. Capacitatea de a construi țarc pentru oițe. Capacitatea de analiză, de a reconstrui imaginea animalului preferat. Deprinderea de a colora imagini și de a realiza un album . Răspunsurile și exprimarea corectă a copiilor. Modul de interacțiune în cadrul grupului. Comportamentul copiilor
5.	Evaluarea performanței	Se trece în grup pe la fiecare centru de interes pentru evaluarea rezultatelor.	- frontal -conversația, analiza;	Autoevaluarea
6.	Încheierea activității	Aprecieri globale și individuale privind implicarea copiilor în activitate.	- frontal -conversația;	Receptivitatea copiilor. Modul de implicare în activități

Domenii experiențiale: Activitate integrată **-“Ce știi despre mine?” DS- Cunoașterea mediului** **-„Măști de animale”(DOS)**

Obiective operaționale:

- Să intuiască răspunsul ghicitorilor;
- Să descrie animalele intuite din ghicitori: mediul de viață, hrană, adăpost;
- Să formuleze întrebări în legătură cu viața animalelor;
- Sa picteze cu ajutorul degetelului;
- Sa unească mama cu puiul;
- Să răspundă corespunzător cerinței;
- Să folosească un limbaj corespunzător;
- Să recunoască materialele și uneltele de lucru;
- Să lipească materiale diferite pe măști;
- Să decoreze în mod original masca;
- Să păstreze ordinea și curățenia la locul de muncă;
- Să dobândească sentimentul de bucurie și satisfacție față de rezultatul muncii .
- Să participe la activitate atât în calitate de vorbitor cât și în calitate de auditor;
- Să păstreze o poziție corectă în timpul activității.
- Să manipuleze rapid materialele puse la dispoziție pentru realizarea sarcinei;
- Să colaboreze cu partenerii de echipă participand activ la realizarea sarcinilor propuse;

Elemente de joc: ghicitori, mânuirea materialului, aplauze, surpriza.

Sarcina didactică: exersarea achizițiilor dobândite în domeniile: cunoașterea mediului, educarea limbajului, educație artistică-plastică,

Regulile jocului: Copiii receptează cerințele formulate de educatoare și rezolvă sarcinile, aplaudă răspunsurile corecte, primesc stimulente.

Strategia didactică:

- **Metode si procedee:** conversația, explicația, exercitiul, metoda RAI, turul galeriei, problematizarea, jocul, expunerea, aprecierea verbală;
- **Forme de realizare :** frontal, individual;

Mijloace de învățământ : jetoane reprezentând animale domestice/sălbaticе, medalioane, minge, măști cu animale domestice și sălbaticе, hârtie creponată pentru decorarea măștilor, lipici, creioane colorate, carioci, recompense.

Evaluarea:

- **Continuă:** prin observarea comportamentului copiilor, prin analiza acțiunilor și a răspunsurilor, corectarea imediată a greșelilor, stimulare verbală și prin aplauze;
- **Finala:** aprecieri verbale ;

Locul de desfășurare: sala de grupă

Durata: 60-65 minute

Bibliografie:

- Viorica Preda ``Educație pentru știință în grădiniță``, București, Ed. Compania, 2000.

- Curriculum pentru Învățământul Preșcolar, M.E.C.T. ,2008;
- Revista învățământului preșcolar Nr. 1-2, 2009.

Anexa 1: Cântecelel, „Azi Grivei e mânios”

Anexa 2: Ghicitori

Anexa 3: Fișe de lucru

Anexa 4: Iepurașul

Anexa 5: Unește mama și puiul

DEMERS DIDACTIC

Eveniment didactic	Conținut științific	Strategii didactice – metode și procedee	Evaluare
1. Moment organizatoric	Crearea condițiilor necesare bunei desfășurări a activității: -amenajarea spațiului de desfășurare a activităților; -pregătirea materialului demonstrativ și distributiv; -intrarea copiilor în sala de grupă interpretând cântecelel „Vulpe tu mi-ai furat găscă”.		Deprinderea de a se pregăti pentru activitate, de a ocupa locul, de a se liniști.
2. Captarea atenției	Se prezintă copiilor cățelul Grivei. Acesta nu-și găsește prietenii, fiind trist din cauza aceasta și dorește să-și facă noi prieteni, propunându-le un joc numit: ”Ce știi despre mine?”. - Educatoarea cere copiilor să interpreteze cântecelel „Azi Grivei e mânios”. -În acest moment educatoarea întoarce jetonul de pe peisajul ce reprezintă o casă cu curte și o pădure pentru a descoperi imaginea (câinele). -Cine s-a ascuns? -Ce fel de animal este? -Unde trăiește? Ce mănâncă? - Voi aveți căței acasă? Cum se numesc?	Conversația Problematizarea	
3. Anuntarea temei și a obiectivelor	Educatoarea precizează copiilor că vor juca un joc ce se numește Ce știi despre mine? Copiii observa ca au jos lângă covor mai multe jetoane ce reprezintă animale domestice/sălbătice. Educatoarea le explică că animaluțele	Conversația Explicatia	Comportamentul copiilor

	s-au amestecat și că vor trebui să le separe după criteriul domestic-sălbatic. Vor începe prin a așeza la locul corespunzător cățelul Grivei (lângă casa omului).		
4. Prezentarea conținutului și dirijarea învățării	<p>Explicarea regulilor jocului:- Educatorea spune copiilor o ghicitoare despre animale, iar aceștia trebuie să întuiască răspunsul. -după ce copiii ghicesc răspunsul la ghicitoare ei trebuie să găsească în mulțimea de jetoane ce reprezintă animale domestice/sălbatic pe cea a animalului din ghicitoare și să așeze corect animalul în mediul din care face parte. Ei vor continua așa până când vor epuiza jetoanele ce reprezintă animale. Se efectuează jocul de probă. Se trece la desfășurarea propriu-zisă a jocului.</p>	<p>Explicația</p> <p>Conversația</p> <p>Demonstrația</p>	Capacitatea copiilor de a întui răspunsul ghicitorilor și de a deosebi un animal sălbatic de unul domestic.
	<p>Se cere copiilor să se așeze în formă de cerc. Copiii vor închide ochii, iar educatoarea va aduce mingea pe care o vor da de la unul la celălalt, formulând în același timp întrebări despre animalele cunoscute de ei (mediul din care fac parte, hrana, înfățișarea, adăpostul). Cel care va prinde mingea trebuie să răspundă corect la întrebare și să adreseze la rândul lui o altă întrebare altui coleg.</p> <p>Se continuă astfel până vor fi aduse în discuție câteva animale domestice și câteva sălbatic. Se aplaudă copiii care au formulat întrebări frumoase și cei care au dat răspunsuri corecte.</p> <p>Complicarea jocului Copiii vor forma trei grupe: mica, mijlocie și mare. Educatorea prezintă cele trei sarcini. Fiecare grup de lucru își va realiza sarcina, dovedind spirit creativ, cooperant în realizarea temei. ITEM 1. Pictează corespunzător iepurașul din imagine (dactilopictură)- gr. mică ITEM 2. Găsește puiul fiecărui animal desenat pe planșă, apoi colorează corespunzător.- gr. mijlocie</p>	<p>Metoda RAI:</p> <p>Exercițiul</p> <p>Dialogul</p> <p>Exercițiul</p> <p>Problematizarea</p>	<p>Capacitatea de a formula întrebări despre animalele cunoscute.</p> <p>Capacitatea copiilor de a răspunde corect la întrebările adresate.</p> <p>Capacitatea copiilor de a rezolva sarcinile date.</p>

	<p>ITEM 3. Rezolvă repede și bine - fișa de lucru</p> <p>Folosind metoda <i>turului galeriei</i>, grupurile de copii aflați în calitate de vizitatori și critici, trec pe la fiecare planșă (dupa regula: grupa evaluată nu notează), pentru a observa, examina și analiza.</p> <p>Grivei intervine și le spune copiilor că este foarte mulțumit de câte știu ei despre animale. Drept răsplată le oferă niște măști pe care le pot decora cu bucățele de hârtie colorată</p> <p>Înainte de a trece la a doua activitate copiii vor juca „Soarele și pisica” unde vor folosi măștile aduse de Grivei</p>	Metoda Turul Galeriei	
5. Obținerea performanței și asigurarea feed-back-ului	<p>Măștile pe care le-a adus Grivei ne vor permite să continuăm activitatea practică din cadrul DOS.</p> <p>Se fac câteva exerciții de încălzire a mâinilor. Fiecare copil primește câte o mască și se prezintă materialul de lucru.</p> <p>Ajut copiii acolo unde au nevoie.</p> <p>După finalizarea lucrărilor, copiii își vor prezenta măștile.</p>	Problematizarea	Capacitatea copiilor de a realiza sarcinile propuse.
6.Evaluarea	<p>« -Ce joc am jucat astăzi ? »</p> <p>Se apreciază verbal comportamentul și implicarea copiilor în cadrul activităților având ca răsplată măștile pe care le pot lua acasă.</p>		Capacitatea copiilor de a manifesta spirit critic în evaluarea lucrărilor celorlalte grupuri.
7. Încheierea activității	<p>Activitatea se încheie cu un joc, unde copiii își vor putea purta măștile. Jocul se numește: „Ce animal s-a auzit ?” Este un joc de atenție în cadrul căruia vom folosi onomatopee.</p> <p>Explic copiilor jocul și anume că: un copil se întoarce cu fața la perete, iar unul dintre copiii din semicerc, care poartă mască reproduce un sunet ce reprezintă animalul de pe masca lui, ex.onomatopee-oaia (Bee-bee).Copilul aflat cu fața la perete se întoarce, trebuie să recunoască ce sunet de animal s-a auzit și să atingă copilul</p>	<p>Jocul</p> <p>Explicația</p> <p>Demonstrația</p>	Aprecieri verbale și colective

	care a reprodus sunetul. Se face jocul demonstrativ o dată, apoi copiii continuă jocul, fiecare dintre ei reușind să participe activ la joc.		
--	--	--	--

ALA II „Ce animal s-a auzit?” - joc de atenție

Scopul activității: Destinderea copiilor printr-o formă atât instructivă cât și reconfortantă; dezvoltarea atenției, sociabilității copiilor, formarea unor relații de prietenie și cooperare.

Obiective operaționale:

- să răspundă prin acțiune la cerințele educatoarei ;
- să participe activ la joc ;
- să manifeste unele sentimente de bucurie, satisfacție și mulțumire.

Strategii didactice:

a) Metode și procedee: explicația, demonstrația, exercițiul, conversația, aprecierea verbală

b) Materiale: măștile confecționate de copii

c) Forme de organizare: individual, frontal

Modalități de evaluare :

-**Continuă** – prin observarea acțiunii copiilor, a respectării regulilor jocului;

Locul de desfășurare: Sala de grupă

Durata: 10- 15 minute

Bibliografie:

- “Programa activităților instructiv-educative în grădiniță”
- “Veniți să ne jucăm, copii!” –Antologie de jocuri pentru copii editată de Revista Învățământului Preșcolar ,1995
- “Jocuri didactice în aer liber”- Editura Didactica si Pedagogica, Bucuresti, 1993

Desfășurarea jocului „Ce animal s-a auzit ?”-ALA 2

NR. CRT.	EVENIMENTUL DIDACTIC	CONTINUTUL ȘTIINȚIFIC	STRATEGIA DIDACTICĂ	EVALUARE (INSTRUMENTE SI INDICATORI)
1.	Moment organizatoric	Se creează un spațiu suficient pentru desfășurarea jocului. Se pregătesc cele necesare și	- frontal	Comportamentul copiilor

		se asigură disciplina prin cerințe verbale.		
2.	Captarea atenției	Prin imitarea unor animale . Cum face ursul ? Dar vaca ? etc.	- frontal; - conversația,	Gradul de interes manifestat pentru materialul prezentat
3.	Anunțarea și explicarea jocului	Se anunță jocul «Ce animal s-a auzit? » Este un joc de atenție în cadrul căruia vom folosi onomatopee. Explic copiilor jocul și anume că:un copil se întoarce cu fața la perete, iar unul dintre copiii din semicerc, care poartă mască reproduce un sunet ce reprezintă animalul de pe masca lui, ex.onomatopee-oaia (Bee-bee). Copilul aflat cu fața la perete se întoarce, trebuie să recunoască ce sunet de animal s-a auzit și să atingă copilul care a produs sunetul.	-frontal -conversația, explicația	Capacitatea de a asculta recomandările, indicațiile.
4.	Desfășurarea jocului de probă	Vom desfășura împreună un joc de probă. Dacă se impune voi da explicații suplimentare.	-pe grupe; - demonstrația, explicația.	Gradul de înțelegere al regulilor jocului
5.	Desfășurarea propriu-zisă a jocului	Jocul se va desfășura până ce fiecare dintre ei va participa activ la joc. Complicarea jocului .. Copiii vor reproduce diverse sunete, fără a purta masca, iar acela care va fi cu fața la perete va trebui să-l ghicească după voce.. Se intervine numai dacă copiii încalcă regulile stabilite.		Respectarea regulilor. Interesul acordat jocului
6.	Încheierea jocului	Se fac aprecieri globale și individuale privind implicarea copiilor în activitate.	- pe grupe ; - conversația ; - recompense.	Comportamentul copiilor în cadrul jocului.

Elemente Step by Step integrate în Școala Postliceală Sanitară

Ileana Grigore, Școala Postliceală Sanitară Slatina

Plecând de la alternativa Step by Step, am identificat următoarele elemente ce ar putea fi preluate și integrate în cadrul școlii medicale.

Organizarea clasei și a spațiilor de lucru. Cum bine se știe în clasa tradițională băncile sunt așezate pe rânduri, dar ar putea fi organizate în careu, la mese rotunde, elevii fiind așezați de jur împrejurul acestora. Clasa trebuie să beneficieze de dulapuri, astfel încât să avem toate materialele necesare pentru o bună desfășurare a orelor și nu aceste materiale să fie aduse de către cadrul didactic la fiecare clasă. În mijloc să rămână spațiul liber, deschis, să avem posibilitatea să demonstrăm cunoștințele transmise și elevii să exemplifice direct.

Organizarea spațiului clasei prin afișarea activităților/lecțiilor pe săptămâna în curs și responsabilitățile elevilor în parcurgerea acestor activități, în acest fel profesorul nu doar transmite o informație și elevul își ia notițe. Procesul didactic este individualizat, punându-se accent pe dificultățile fiecărui elev în parte.

Scaunul autorului va fi plasat în mijlocul clasei, elevii având posibilitatea să-și prezinte sarcina după fiecare activitate, iar completările și întrebările profesorului și ale colegilor îl vor face să-și înțeleagă corectitudinea sau incorectitudinea tehnicii de îngrijire executată. Expunerea în fața clasei, ar fi un aspect important, deoarece elevul își va putea depăși emoțiile și se va putea exprima liber în fața Consiliului Elevilor de exemplu, sau în fața unei camere de filmat în cadrul unui interviu, deci ar viza cultivarea tuturor calităților potențiale ale elevului.

Spațiul rămas liber din sala de clasă l-aș folosi pentru a demonstra una din tehnicile de nursing, de exemplu tehnica injecției intramusculare, având la dispoziție un manechin și un pat, astfel încât simularea să fie cât mai aproape de realitatea din unitățile medicale. Să avem ocazia de a forma elevii încă din sala de clasă și elevul să fie familiarizat cu particularitățile tehnicilor de îngrijire și cu îngrijirea unui pacient real. Consider că prin puterea exemplului (să facă/să pună în practică lecția predată), elevul va reține mult mai ușor cunoștințele achiziționate direct.

Regulile clasei ar reduce conflictele din clasă, ținând cont de diferențele de vârstă. Nu de puține ori avem elevi ce au terminat cu foarte mulți ani în urmă o formă de învățământ și de aici se nasc și divergențele între generații.

Plecând de la modalitatea de organizare a activităților în cadrul unei zile, putem beneficia de **centre de activități** pe specialități, îmbinarea modulelor în funcție de specialitate, de exemplu, centru de activități pentru specialitățile chirurgicale (aici intră modulul de chirurgie generală, chirurgie toracică, ORL, oftalmologie, urologie, ortopedie etc), specialități medicale, ginecologie, pediatrie, ATI. În acest fel școala trebuie să fie dotată cu aparatură medicală/manechine moderne, orele vor deveni mai atractive și toate cunoștințele achiziționate vor putea fi exersate/demonstrate la centrul de activitate. Un exemplu pt dotarea și desfășurarea unei ore de ginecologie și nursing în ginecologie, un manechin femeie are diferite stadii ale unei sarcini, în acest fel elevul ar avea posibilitatea observării directe a fătului și un alt manechin are posibilitatea demonstrării, prin aparatură modernă tehnologizată, unei nașteri naturale, sau a imposibilității expulzării fătului și practicării intervenției chirurgicale prin cezariană. În acest fel am avea posibilitatea formării unui asistent medical competent și bine pregătit pentru o piață a muncii deschise, deoarece sunt secții unde elevii nu sunt primiți și nu au posibilitatea cunoașterii specificului secțiilor, binețles datorită situației vulnerabile a stării de sănătate a pacientului.

M-am gândit la centre de activități organizate în săli diferite, datorită mijloacelor variate. Aceste centre vor fi prezidate de către 2 profesori și vor rămâne în permanență în aceste centre de activități pe o singură specialitate, astfel cadrele didactice nu vor mai suporta schimbarea modulelor de la an la an în funcție de clasa la care este dirigințe. Cadrele didactice vor avea posibilitatea excelării pe modulul/specialitatea respectivă.

Un instrument ce ar putea fi folosit în învățământul tradițional, ar fi **caieul de evaluare**, în care demersurile de progres pentru fiecare proces de cunoaștere să fie înregistrate descriptiv, la câteva zile de observare a fiecărui elev. Tot aici pot fi consemnate competențele pe care le-a achiziționat sau cele în curs de achiziționare ale elevului. Deoarece scopul nostru este ca elevul să demonstreze că a achiziționat competența prin cunoștințe, abilități și atitudini dobândite în sala demonstrativă, acum centre de activitate, doar făcând.

Curricula noastră, pentru asistent medical generalist prevede în medie 7 h, iar din punct de vedere phiso-fiziologic a tipurilor de activitate, îmbinarea cu educația fizică, precum și libertatea de a lucra în ritm propriu să nu supresolicite elevii. Consider că **ambianța și metoda** îi va motiva.

În acest fel am atrage cât mai mulți elevi la școala noastră și abandonul școlar ar fi mai redus. Diferența constă în metodele utilizate și în faptul că elevii participă activ și cu plăcere la propria formare.

În cadrul alternativei Step by Step, predarea este orientată în funcție de necesitățile copilului. Învățarea se produce prin descoperire individuală, acceptându-se și încurajându-se moduri personale de-a înainta în formarea deprinderilor și în cunoaștere. Aplicarea **metodelor moderne** în centrele de activități având posibilitatea utilizării instrumentelor de lucru în activitatea de echipă sau individual ar aduce mai multe beneficii elevilor. De cele mai multe ori nu putem aplica metodele moderne din lipsa materialelor și mijloacelor didactice din școală. În profesia de asistent medical, elevul în formare ar trebui să fie pus să facă, numai în acest fel va putea deprinde abilitățile și atitudinile specifice profesiei.

Învățarea se produce prin descoperire individuală, prin aplicarea imediată a celor studiate, ceea ce în clasa asistenților medicali nu este posibilă, ci lucrul acesta este descoperit în stagiul practic, la patul bolnavului, aici cadrele didactice care transmit cunoștințele neavând posibilitatea corectării acelor manevre executate de către elev. De-a lungul carierei didactice, am ajuns la concluzia că elevul nostru nu știe să lucreze în echipă, deși uneori aveau același sarcini în cadrul echipei, s-a observat mai degrabă lucrul individual. Aplicarea redusă a metodelor moderne duce la individualizarea sarcinii în interiorul echipei și nu se percep ca un membru al acesteia. Activitatea pe grupe stimulează valorificarea aptitudinilor, încurajează competiția, asumarea de responsabilități și, bineînțeles comunicarea.

Latura comună a sistemului Step by Step cu cel tradițional este că în procesul de educație, comunitatea și familia sunt încurajate să fie parte din acest proces.

Bibliografie:

<https://www.stepbystep.ro/alternativa-step-by-step/prezentare/>

Transformând visele în realitate+!

Ileana Grigore, Școala Postliceală Sanitară Slatina

Programul Erasmus+, o inițiativă emblematică a Uniunii Europene, a oferit oportunități inestimabile pentru dezvoltarea instituțională a școlilor medicale și personală/profesională a elevilor din întreaga Europă. În acest articol, ne concentrăm asupra unui exemplu inspirațional de bună practică în ceea ce privește impactul pozitiv al proiectului Erasmus+, cu accent pe dezvoltarea atât a instituției, cât și a elevilor, în special pentru acei elevi care nu au avut șansa de a trece granița județului până acum.

Stagiile de practică într-o clinică europeană sunt foarte importante și relevante pentru elevii de la specializarea asistent medical generalist îmbinând teoria studiată în țară cu practica europeană. Având în vedere faptul că există anumite diferențe între abordarea teoretică și cea practică, stagiile de practică europene reprezintă metoda cea mai potrivită pentru ca elevul să cunoască cu adevărat activitatea unei instituții medicale europene.

Beneficiile aduse de implementarea proiectelor Erasmus+ în Școala Postliceală Sanitară Slatina sunt reflectate atât în creșterea calității învățământului sanitar din Slatina, dar și facilitarea accesului tinerilor absolvenți în vederea găsirii unor oportunități de dezvoltare profesională europeană. Continuând șirul beneficiilor obținute, putem afirma că s-au consolidat legăturile între școală și autoritățile publice locale; crearea unui spațiu european de formare a viitorilor asistenți medicali într-un mediu performant folosind aparatură medicală modernă, realizată prin cooperarea cu clinicile medicale din Italia și Spania, dar și creșterea favorabilă a incluziunii prin promovarea unei economii cu un grad înalt de ocupare a forței de muncă și a obiectivelor de mobilitate ale programului Erasmus+.

Proiectul Erasmus+ este un exemplu remarcabil de bună practică care a adus beneficii inestimabile dezvoltării instituționale și personale. Acest exemplu ilustrează modul în care o școală mică din România a transformat viețile elevilor săi, ducându-i dincolo de granițele județului și oferindu-le oportunități pentru creștere și învățare. Această poveste inspirațională subliniază puterea educației internaționale și a colaborării transfrontaliere pentru a forma lideri de mâine și pentru a contribui la dezvoltarea unei societăți europene unite și interconectate.

În loc de incheiere, vă las câteva impresii culese de la un participant al unei mobilități europene:

”Din punctul meu de vedere “mulțumesc” este doar un cuvânt și pălește în fața energiei și entuziasmului pe care îl am, datorită faptului că am avut șansa să particip poate la experiența vieții mele, fiind singura dată când am depășit granițele țării. Totul a fost o experiență inedită și merită să te dezvolte! Mi-as dori să le pot mulțumi îndeajuns celor care au contribuit la realizarea acestor

programme Erasmus+. Cea mai importantă abilitate pe care am dobândit-o pe perioada practicii este aceea de "a zâmbi" în fața inevitabilului! Ce vreau să spun? Ei bine, clinica de noapte și zi, Los Tulipanes, este locul unde cei care au construit lumea la un moment dat vin să își regăsească energia și pofta de viață avută cândva, dar investite de-a lungul vieții în toate lucrurile făcute. De ce inevitabil? Pentru că "oaspeții clinicii", (și îi numesc așa fiindcă așa sunt tratați, nu ca și cum ar fi niște pacienți oarecare), au o vârstă înaintată și ireversibilă de altfel dar respectabilă, lucru care aduce cu sine o serie de semne și simptome specifice vârstei, mulți dintre ei fiind diagnosticați cu Alzheimer. Acum corelând cele două situații pot spune că aici am învățat că puterea de a zâmbi are efecte terapeutice."

Marius Florin Boțogan,

**Stagiu de practică efectuat în Centrul de îngrijire UED Luquelara SL, La Chana – Granada,
Spania**

JOCURI DIDACTICE OUTDOOR PENTRU ÎNVĂȚĂMÂNTUL PRIMAR

prof. înv. primar Alina-Geluța GRIGORIȚĂ
Școala Gimnazială „Vasile Alecsandri” Brăila

Numeroase studii de specialitate arată că orele în aer liber, dacă sunt bine planificate, corect predate și apoi urmărite prin teste sau întrebări în clasă, ajută elevii să își sporească abilitățile și cunoștințele dobândite, venind în completarea informațiilor acumulate în sala de clasă

Cercetări recente sugerează că elevii tind să rețină pentru mulți ani cunoștințele dobândite în orele petrecute în aer liber. Față de colegii lor care studiază doar în clasă, copiii care au avut și lecții în aer liber în programul lor școlar au obținut note mai bune la diferite materii, cum ar fi Comunicare în limba română, științe, matematică. De asemenea, s-a demonstrat că experiența acestor lecții a fost mult mai eficientă pentru dezvoltarea abilităților cognitive, decât învățarea doar în sala de clasă.

Școala trebuie să fie un atelier și un laborator, un loc de experiențe și de meditație și nu un studio de înregistrare. De aceea învățătorul:

- a. Va urmări cu atenție nivelul de dezvoltare al operațiilor gândirii, deoarece copilul va trebui să facă descoperiri pe cont propriu!
- b. Va urmări cu atenție nivelul dezvoltării memoriei, pentru că elevul va trebuie să ajungă se rețină doar informația esențială!
- c. Va urmări cu atenție dezvoltarea limbajului, pentru că elevul va trebui să își formeze capacitați de a raționa, de a argumenta de a demonstra!

Jocul constant al copilului în natură are un impact puternic asupra performanțelor lui școlare. Copiii care fac mișcare și se joacă în aer liber au rezultate mai bune la școala și o putere de concentrare mai mare. De asemenea, și memoria are de beneficiat de pe urma relaxării copilului în mijlocul naturii. Expunerea copilului în natură îi oferă o experiență multisenzorială care are un rol esențial în dezvoltarea creierului în copilărie, ajută la îmbunătățirea și dezvoltarea simțurilor. Contactul cu natura îi oferă copilului oportunitatea de a învăța și de a înțelege mai bine mediul înconjurător. Este un izvor nesecat de cunoștințe și informații pentru școlar. Il ajută nu doar să își dezvolte cultura generală, dar și să se integreze mai bine în comunitate și să înțeleagă care sunt regulile ei.

Rolul educativ al jocului în aer liber este nelimitat. Imbinarea jocului în natură cu regulile de siguranță pe care le presupun anumite medii de joacă, cu conduita potrivită pe care trebuie să o aibă în public, ajută copilul să se descurce mai ușor în spațiile exterioare.

Iată câteva jocuri ce pot fi desfășurate în aer liber, la orele de comunicare în limba română și la matematică și explorarea mediului :

MESAJUL ÎNTRERUPT

1.Scopul jocului: înțelegerea rolului factorului perturbator în comunicare;

2. Conținutul jocului:

Jocul poate fi încadrat în categoria jocurilor de comunicare.

Grupul se împarte în trei șiruri paralele, așezate la o distanță de 1 metru între ele. Fiecare membru al primului șir urmează să comunice un anumit mesaj format din cinci cuvinte partenerului său din al treilea șir. Șirul din mijloc trebuie să facă tot posibilul ca mesajul să nu poată fi recepționat corect, admițându-se orice fel de zgomote sau gesturi. După unul, două minute jocul se întrerupe și se compară mesajele.

Șirurile își schimbă rolurile în așa fel încât fiecare să poată fi rând pe rând emițătorul, receptorul și parazitul unui mesaj.

La sfârșitul activității, conducătorul jocului îi întreabă în care situație s-au simțit mai bine și care le-a fost mai neplăcută. Există un proverb care ilustrează acest joc?

3. Sarcina jocului:

Să transmită/recepționeze mesajul bruiat de un factor perturbator.

4. Regulile jocului:

Fiecare șir respectă sarcina pe care o are de îndeplinit: sa transmită/să recepționeze, sa bruiete mesajul.

5. Elementele de joc:

Intrecerea în perechi, emoticoane vesele pentru echipele câștigătoare.

FACTOREL

1. Scopul jocului: consolidarea înmulțirii când un factor este 6, 7 sau 8

Materiale necesare: minge, jetoane cu produse ale înmulțirii cu 6, 7 și 8

2. Conținutul jocului:

Elevii se așază în cerc și rețin numărul pe care îl au prins pe piept, reprezentând produsul a doi factori. Învățătorul începe jocul. Ia mingea în mâini, spunând o înmulțire: „Să fie, să fie ...6x7!” și aruncă mingea în sus. Copilul care are produsul 42 pe piept aleargă și o prinde; Când a prins mingea, strigă ”Stop!”. El este cel care va striga următoarea înmulțire.

Dacă elevul strigat nu este atent și mingea cade pe pământ pentru că n-a știut că el reprezintă acel produs, iese din joc și un alt elev ales aruncă mingea și continuă jocul, până când fiecare copil ajunge în centru cercului pentru a demonstra că știe înmulțirea și că este atent.

Jocul poate fi reluat.

- 3. Sarcina jocului:** să răspundă prompt la operațiile de înmulțire date.
- 4. Regulile jocului:** toți elevii sunt corecți, atenți, își respectă colegii și pe conducătorul de joc.
- 5. Elementele de joc/acțiunea de joc:** întrecerea individuală, abțibilduri- cupe, care vor fi lipite în piept.

CORBI ȘI BUFNIȚE

1. Scopul jocului: consolida cunoștințele de la explorarea mediului

2. Conținutul jocului: Jucătorii sunt împărțiți în două echipe – bufnițe și corbi. Fiecare echipă formează o linie. Cele două linii se vor așeza paralel, față în față, la o distanță de aproximativ 3 metri. Stabilim o zonă de siguranță în spatele fiecărei echipe. Spunem tare o propoziție adevărată sau falsă. Dacă răspunsul este adevărat, corbii vânează bufnițele spre zona de siguranță a bufnițelor. Dacă răspunsul este fals, bufnițele vânează corbii. Dacă un jucător este atins înainte de a ajunge la zona de siguranță a echipei sale, acesta trebuie să se alăture echipei adverse. Complexitatea propozițiilor adevărate sau false va fi mărită treptat. Această activitate oferă jucătorilor posibilitatea de a consolida cunoștințele de la explorarea mediului într-un mod distractiv.

3. Sarcina jocului: Să recepționeze propozițiile date, pentru a putea reacționa corect. (să vâneze sau să se pună în siguranță)

4. Regulile jocului: toți elevii sunt corecți, atenți, își respectă colegii și pe conducătorul de joc.

5. Elementele de joc/acțiunea de joc: întrecerea pe echipe, abțibilduri-cupe.

Exemplu – la explorarea mediului – subiectul, Balta, propoziții adevărate sau false:

- Lacul, balta și iazul sunt stătătoare.
- Pe marginea bălților putem întâlni sălcii, plopi și brazi.
- Barza este pasăre călătoare care se hrănește cu broscuțe.
- Balta este o zonă foarte întinsă și foarte adâncă.
- Nufărul, lintița și algele nu sunt plante iubitoare de apă.

ASII

1. **Scopul jocului:** consolidarea operațiilor matematice;

2. **Conținutul jocului:** Poate fi citit drept Așii, dar e de fapt o abreviere de la Adunare-Scădere-Înmulțire-Împărțire. Jocul este organizat cu 2 echipe de câte 5-11 copii. Se conturează pe pământ două casete: una-cu adunare/scădere/înmulțire/împărțire, cealaltă cu numerele de la 1 la 10. Semnele convenționale pentru cele patru operații și numerele vor fi înscrise în casete către care se aruncă cu o piatră, ca la șotron. Echipa 1 va începe aruncarea către semnele operațiilor matematice amintite, fiecare încercând să arunce piatra în caseta ce corespunde operației pe care o efectuează mai bine. Nu contează dacă aruncă toți către „adunare”, important e ca rezultatul calculului astfel impus să fie corect. Dacă rezultatul este greu de aflat sau imposibil, echipa care calculează poate striga „Dă cu virgulă!” și se poate salva, făcând schimbul pentru că a intuit rezultatul. Dacă echipa adversă apucă să zică rezultatul înaintea Echipei 1, cei din urmă pierd oricum, doar pentru că nu au reușit să fie mai rapizi. În plus, nu toți vor reuși să atingă un calcul simplu, piatra putând ajunge altundeva. Echipa 2 va încerca să arunce în casetele cu numere mai mari, pentru un calcul mai complicat, cu scopul de a scădea șansele echipei 1. Se face schimbul la aruncare dacă rezultatul calculului astfel impus este corect. Pierde echipa care greșește 3 calcule, succesiv.

3. **Sarcina jocului:** să arunce corect piatra în caseta cu operații/ să resolve corect și rapid operația data;

4. **Regulile jocului:** toți elevii sunt corecți, atenți, își respectă colegii și pe conducătorul de joc.

5. **Elementele de joc/acțiunea de joc:** întrecere pe echipe, recompense - un creion cu tabla înmulțirii.

RELAXEAZĂ-TE, ASCULTĂ, DESCRIE

1. **Scopul jocului:** să își dezvolte abilitățile auditive și descriptive.

2. **Conținutul jocului:** Luați o pătură mare și duceți elevii în parc, grădină, lac, spațiu de joacă sau alt loc în aer liber. Rugați elevii să se întindă pe spate, să-și închidă ochii și să asculte sunetele naturii. Această activitate este potrivită pentru elevii de toate vârstele și îi va ajuta să își dezvolte abilitățile auditive și descriptive. După aceea, rugați-i să se ridice și să scrie despre ce aud, dezvoltând chiar o povestire inspirată de sunetele pe care le aud. Sursele de inspirație pot fi sunetele emise de animale, mașini, oameni, apă și altele.

3. **Sarcina jocului:** copiii ascultă sunetele și creează o povestire.

4. **Regulile jocului:** toți elevii sunt corecți, atenți, își respectă colegii și pe conducătorul de joc.

5. **Elementele de joc/acțiunea de joc:** întrecere individuală, recompense un element din natură, în funcție de anotimp (un ghiocel, o ghindă, o frunză, o piatră)

MICII DETECTIVI

1. **Scopul jocului:** recunoașterea copacilor din grădina școlii;

2. **Conținutul jocului:** Scriem numele plantelor din zona în care ne aflăm, pe bilețele, le împăturim și le punem în pălărie. Jucătorii trag câte un bilet. Aceștia trebuie să găsească planta sau copacul descris pe bilet. (Exemplu: Are frunzele ca niște ace lungi, este veșnic verde, floarea lui este conul)

3. **Sarcina jocului:** descoperirea plantei după caracteristicile date.

4. **Regulile jocului:** toți elevii sunt corecți, atenți, își respectă colegii și pe conducătorul de joc.

5. **Elementele de joc/acțiunea de joc:** întrecerea individuală, recompense – o medalie confecționată pe care scrie ”Micii detectivi”.

CURSA SPECIALĂ

1. **Scopul jocului:** consolidarea cunoștințelor despre rotunjirea numerelor în centrul 100 – 1 000;

2. **Conținutul jocului:** Copiii își aleg câte o mașinuță, atunci când le vine rândul, care are lipit un număr în centrul 100 – 1000. În curtea școlii se realizează un traseu din fâșii de carton pe care sunt scrise numerele din 10 în 10, de la 100 la 1000. Copiii trebuie să parcheze corect mașinuța parcurgând tot traseu și să o așeze în ”parcarea” care are numărul mașinii rotunjit la zeci.

Dacă mașina are numărul 976, o va așeza în ”parcarea” cu numărul 980. La fel vor proceda și a doua tură, când își vor alege mașinuțele inscripționate cu numere, dar de data aceasta ”vor parca” pe numărul rotunjit la sute. Exemplu: mașinuța cu numărul 764 „va fi parcată” la numărul 800.

3. Sarcina jocului: rotunjirea corectă a numerelor de la 100 la 1000;

4. Regulile jocului: toți elevii sunt corecți, atenți, își respectă colegii și pe conducătorul de joc.

5. Elementele de joc/acțiunea de joc: întrecerea individuală, aplauze pentru fiecare mașinuță parcată corect și, la final, copiii sunt mașinuțele și parcurg traseul.

Desfășurarea jocului didactic în aer liber, îl ajută pe copil să consolideze cunoștințele dobândite la clasă, îl încurajează să își dezvolte imaginația și creativitatea, să își asume riscuri și responsabilități, să găsească singur soluții sau strategii și să descopere plăcerea de a face anumite lucruri. Activitățile desfășurate de copii în mijlocul naturii se dovedesc a fi cel mai puternic remediu antistres. Alergarea și petrecerea timpului în aer liber contribuie la redarea unei stări de relaxare și destindere, esențiale pentru sănătatea lui emoțională.

Extrem de importantă este concluzia reformatorului și scriitorului german, C.G. Salzmann, care spunea: *„Cine nu știe să se joace cu copiii și este destul de nepriceput ca să creadă că acest amuzament este mai prejos de demnitatea sa, nu trebuie să se facă educator“*. Acesta susținea ideea că educația trebuie să se desfășoare cu bucurie și joacă, respectând cursul naturii în educația copilului.

Bibliografie:

1. Melania Enache -*Jocuri didactice*, Editura Porto-Franco, Galați, 1998
2. Ioan Cerghit- *Metode de învățământ*, Editura Polirom, 2006
3. Ion -Ovidiu Pânișoară (coordonator)- *Enciclopedia metodelor de învățământ*, Editura Polirom

DEZVOLTAREA PERSONALĂ – DEZIDERAT ȘI FORME DE REALIZARE PRIN JOC LA VÂRSTA ȘCOLARĂ

prof. înv. primar Alina-Geluța GRIGORIȚĂ
Școala Gimnazială “Vasile Alecsandri” Brăila

Motto: “Nu ne putem imagina copilăria fără râsetele și jocurile sale. Sufletul și inteligența devin mari prin joc. Despre un copil nu se poate spune că el crește și atât; trebuie să spunem că el se dezvoltă prin joc.”

Dezvoltarea personală se referă la o evoluție, la o îmbunătățire personală. Se referă la studiu și practica de zi cu zi pentru îmbunătățirea stării personale. Este un proces derulat de-a lungul vieții, o cale de a evalua abilitățile luând în considerare scopul și obiectivele de urmărit. Primul pas în dezvoltarea personală o constituie autocunoașterea – să te cunoști pe tine însuși, să-ți cunoști abilitățile sau slăbiciunile, se poate continua cu planificarea obiectivelor fixate, apoi cu realizarea unui plan de dezvoltare personală, cu îmbunătățirea permanentă a abilităților pentru realizarea scopului și pentru obținerea stimei de sine în final.

Fiecare dintre noi ne punem întrebări și facem asta încă de la cea mai fragedă vârstă. Cine sunt eu? Care sunt abilitățile mele? Prin ce mă deosebesc de cei din jur? Care sunt posibilitățile mele? Cum pot să îmi dezvolt calitățile și ce să fac cu slăbiciunile mele?

Autocunoașterea presupune formarea conceptului de sine care cuprinde totalitatea ideilor și sentimentelor pe care o persoană le are despre ea însăși. Conceptul de sine vizează două aspecte: imaginea și stima de sine. Cunoașterea de sine se dezvoltă odată cu vârsta și cu experiențele personale. Una dintre sursele de autocunoaștere o constituie comunicarea interpersonală, de aceea la clasele mici există discipline care favorizează acest lucru – dezvoltarea personală și educația civică mai apoi.

Imaginea de sine este modul în care o persoană își percepe propriile caracteristici, este părerea pe care o avem despre cine suntem noi, este reprezentarea mentală a fiecărei persoane, un tablou în care sunt incluse cunoștințele despre sine – abilități, cunoștințe, emoții, valori.

În cadrul cunoașterii de sine pot fi luate în considerare mai multe aspecte:

Eul fizic (ce cred despre corpul meu?)

Eul cognitiv (ce cred despre modul în care gândesc?)

Eul emoțional (ce cred despre emoțiile și sentimentele mele?)

Eul social (cum mă percep alții?)

Eul spiritual (ce cred că este important și are valoare pentru mine?)

Pentru toate acestea, o formă optimă de lucru în cadrul strategiilor didactice o constituie jocul didactic.

În cadrul orelor de educație civică am folosit ca exercițiu de energizare “**Dacă n-aș fi fost om, ce aș fi fost?**” Le-am atras atenția că nu este vorba despre un animal, o plantă, un obiect care să le placă, ci despre ceva care are calități și defecte, trăsături, moduri de a se comporta similare cu ale lor.

Se poate utiliza **STEAUA EU** care presupune desenarea unei stele cu numele Eu de la care radiază către ceilalți caracteristici personale. Stelele obținute pot fi afișate în clasă, lipindu-se pe ele imagini cu chipul celui/celei care a realizat-o.

În desfășurarea jocului **Siluate pe perete**, participanții formează perechi. Partenerii lipesc o foaie de hartie pe perete și, în perechi, își desenează unul altuia silueta. Apoi le colorează și scriu sau desenează alături câteva lucruri pe care le-au aflat unii despre alții. Pe rând, perechile se prezintă tuturor membrilor grupului.

În caracterizarea propriei persoane se poate utiliza **Colorează-mi lumea** – se distribuie foi și creioane colorate și participanții trebuie să scrie culoarea lor preferată. Apoi, pe rând,

fiecare anunță culoarea sa preferată și pentru fiecare literă din cuvântul respectiv numește o caracteristică personală, de exemplu: galben – gălagios, amabil, liberal, bucuros, energetic, nervos. În felul acesta colectivul se energizează, iar elevii află despre ei lucruri pe care, în mod evident nu le pot afla

O tehnică ce îi atrage pe copii este **Foaia cu autograf**. Se distribuie fiecărui participant câte o fișă și un pix sau creion. Aceștia sunt rugați să se reprezinte printr-un desen și să adauge o propoziție care să descrie un lucru unic despre sine, o preferință, o deprindere, o realizare etc (de exemplu, îmi place varza, rezolv bine probleme, vorbesc limba spaniola, ăa descurc la jocurile cu mingea, îmi place fotbalul). Când toți au terminat, se colectează fișele într-o pungă, se amestecă și distribuie la întâmplare. Dacă cineva a extras fișa sa, e nevoie să o schimbe. Apoi se propune participanților să găsească posesorul fișei și să-i ia un autograf.

La **jocul frânghiilor** se pregătesc din timp bucăți de frânghie de diferite mărimi. Se propune participanților să aleagă câte o bucată de frânghie. Sarcina lor este să înfășoare toată frânghia pe degetul arătător al unei mâini. La fiecare înfășurare a frânghiei persoana trebuie să dezvaluie un detaliu despre sine.

În jocul **Găsește-ți nuca** se răstoarnă în mijlocul sălii o pungă cu nuci și participanții sunt rugați să-și găsească nuca ce li se potrivește cel mai mult și care îi reprezintă. După ce fiecare și-a prezentat obiectul și a explicat de ce l-a ales, se întreabă participanții cum și-au recunoscut nuca, dacă au apărut conflicte pentru o anumită nucă și cum au fost soluționate. Se poate iniția o discuție despre unicitatea și similaritatea oamenilor. În loc de nuci se pot folosi pietricele sau alte obiecte care se aseamănă mult între ele.

După ce elevii ajung să se mai cunoască între ei, se poate organiza jocul **Făcând cunoștință**. Astfel se împarte fiecărui copil câte o fișă pe care să scrie mâncarea, animalul preferat, emisiunea, sportul sau culoarea preferată. Se colectează apoi toate fișele și se citesc pe rând răspunsurile întregului grup. Copiii vor încerca să ghicească cui aparține fișa. Se poate constata cine își cunoaște mai bine colegii.

În ceea ce privește **Harta inimii** se desenează o inimă și se împarte în 4 cadrane. Fiecare cadran va fi completat după cum urmează:

1. Scrie trei calități ale persoanelor tale preferate.
2. Scrie trei lucruri din viața ta pe care ți-ar plăcea să le schimbi.
3. Scrie trei lucruri pe care le faci bine.
4. Scrie trei cuvinte care ți-ar plăcea să fie spuse despre tine.

Apoi se formează grupuri de lucru de 4-5 persoane și se discută conținutul fișelor cu inima fiecăruia. La final se va răspunde la întrebări precum:

Ce ați învățat despre voi înșivă?

V-a surprins vreun răspuns de pe formular?

Ați descoperit ceva nou despre vreun membru din grupul vostru?

În Tortul realizărilor personale fiecare participant al grupului desenează un tort cu un număr de lumânari egal cu vârsta sa. Pentru fiecare lumânare va nota achizițiile sau realizările din acel an de viață. Își prezintă fiecare tortul personal, iar la final au loc discuții cu feedback și identificări legate de realizările personale în raport cu ale celorlalți.

Toate aceste forme de lucru fac lecțiile să fie mai atractive, elevii să fie cei care se descoperă personal, dar și reciproc, stimulând creșterea stimei de sine și inițiind planul de dezvoltare personală pentru perioada în care vor deveni adulți.

Bibliografie:

1. Daniel Goleman, *Inteligența emoțională*, Editura Curtea Veche, București, 2008;
2. *Jocuri și activități nonformale cu scop psihosocial*, Program integrat de educație pentru diversitate, Catalactica, București, 2015

Educația în era modernă – exemple de practici eficiente

Grigoropol Ana-Maria, Liceul de Arte "Ionel Perlea", Slobozia

Educația în era modernă reprezintă un domeniu vast și complex, caracterizat de schimbări și inovații semnificative în procesul de învățare și predare. Cu toate acestea, trebuie subliniat că educația rămâne un pilon esențial în dezvoltarea societății umane și joacă un rol fundamental în pregătirea indivizilor pentru provocările și oportunitățile prezentului și viitorului, într-o lume în continuă schimbare.

Cu o tehnologie într-o evoluție accelerată, cu schimbările culturale profunde, precum și creșterea complexității problemelor globale, educația în vremurile moderne trebuie să fie adaptabilă, agilă, inclusivă și orientată către dezvoltarea abilităților critice. În noua eră digitală, educația a evoluat dincolo de clasicele săli de clasă și a început să îmbrățișeze tehnologia într-un mod semnificativ.

Una dintre caracteristicile educației moderne este accesibilitatea sporită. Tehnologia a făcut posibilă aducerea educației la îndemâna tuturor, indiferent de locație sau circumstanțe. Platforme de învățare on-line, permit elevilor și studenților să învețe în ritmul lor și să își adapteze procesul de învățare în funcție de propriul program. Aceste platforme nu numai că democratizează educația, ci și facilitează învățarea personalizată, adaptată nevoilor individuale.

De asemenea, tehnologia a permis dezvoltarea unor metode de învățare inovatoare, cum ar fi realitatea virtuală și inteligența artificială, care transformă modul în care învățăm, făcând procesul de învățare mai interactiv și mai captivant.

Cu toate aceste perspective promițătoare, educația modernă trebuie să țină cont de nevoia unei structuri tehnologice adecvate. Accesul la tehnologie și internet rămâne o problemă în multe regiuni, creând o discrepanță digitală. În plus, calitatea educației on-line poate varia semnificativ și trebuie să completeze metodele tradiționale de predare, care rămâne eficiente în anumite contexte și discipline.

În concluzie, putem spune că educația în era modernă se află într-o continuă evoluție, pentru a răspunde cerințelor complexe ale societății contemporane. Cu ajutorul tehnologiei și a inovației, avem posibilitatea de a crea un sistem educațional mai accesibil, personalizat și

eficient decât oricând înainte. Educația modernă trebuie să fie adaptabilă, să promoveze abilitățile esențiale pentru secolul XXI și să fie inclusivă și diversă pentru a reflecta diversitatea societății noastre. Iată câteva exemple de bune practici legate de educația în era modernă:

1. Adaptarea la tehnologia digitală: Integrarea tehnologiei digitale în procesul de învățare este una dintre cele mai semnificative transformări în educația modernă. Dispozitivele inteligente, internetul, software-ul educațional au revoluționat modul în care elevii accesează și asimilează informațiile. Platformele de învățare on-line, tutorialele și aplicații educative au făcut învățarea mai accesibilă, personalizată și eficientă.

2. Dezvoltarea abilităților specifice pentru secolul XXI: Educația modernă se concentrează tot mai mult pe dezvoltarea abilităților specifice pentru acest secol, precum și pe gândire critică, rezolvarea problemelor, comunicarea cât mai eficientă și colaborarea între elevi. Elevii învață prin colaborare și interacțiune socială, dezvoltând abilități socio-emoționale esențiale, cum ar fi empatia, conștiința de sine și o bună gestionare a stresului.

3. Educația inclusivă și diversitatea: Promovarea diversității și a incluziunii este o prioritate în educația modernă. Școlile și universitățile trebuie să creeze medii în care toți elevii și studenții se simt bineveniți și respectați, indiferent de originea lor. Conținutul curricular și metodele trebuie adaptate pentru a reflecta perspective culturale și istorice variate.

4. Abordarea problemelor globale: Educația modernă trebuie să abordeze problemele globale contemporane, cum ar fi schimbările climatice și sărăcia, conflictele și pandemiile. Elevii trebuie să învețe despre aceste probleme și să dezvolte abilități pentru a le soluționa, contribuind la construirea unui viitor mai bun.

5. Învățarea bazată de proiect: Profesorii pot adopta metoda învățării bazate pe proiect, în care elevii lucrează la proiecte practice care abordează probleme reale sau sarcini complexe. Acest lucru dezvoltă abilitățile de rezolvare a problemelor, creativitatea și colaborarea.

6. Flipped Classroom (Sala de clasă inversată): Conceptul de clasă inversată a fost implementat pentru prima dată în anul 2007, fiind adresat elevilor ce aveau de recuperat materia predată cât timp ei nu au putut participa la orele de curs în format fizic.

Profesorii pot utiliza tehnologia pentru a furniza conținutul de învățare în format digital, permițând, permițând ca timpul în clasă să fie dedicat explorării conceptelor, discuțiilor interactive și rezolvării de probleme.

7.Tehnologia în clasă: Integrarea tehnologiei în procesul de învățare oferă acces la resurse on-line, platforme de învățare și instrumente interactive, personalizând experiența de învățare.

8.Educația la distanță: Tehnologiile de comunicație și platformele de e-learning au revoluționat educația la distanță, oferind cursuri on-line, webinarii și programe de învățare bazate pe competențe.

9.Educația STEM (Știință, Tehnologie, Inginerie și Matematică): Abordarea STEM promovează dezvoltarea abilităților de gândire critică și rezolvarea problemelor prin explorarea științei, tehnologiei, ingineriei și matematicii.

10.Educația financiară și digitală: Într-o lume dependentă de finanțe și tehnologie, educația financiară și digitală devine crucială în vederea pregătirii tinerilor pentru viață. La ora actuală există școli și universități ce pot introduce programe de învățare care dezvoltă abilitățile necesare pentru o bună gestionare financiară și o utilizare a tehnologiei într-un mod responsabil.

11.Promovarea gândirii critice și a creativității: Elevii sunt încurajați să gândească critic și să fie creativi în procesul de învățare, dezvoltând abilități de sinteză și generarea de soluții noi.

Aceste exemple de bune practici arată că educația modernă este într-o continuă adaptare și evoluție pentru a răspunde nevoilor schimbătoare ale societății. Prin ajustarea curriculumului, utilizarea tehnologiei și promovarea abilităților esențiale, elevii și studenții sunt mai bine pregătiți pentru viitor. Educația trebuie să rămână să fie flexibilă și orientată către viitor, pentru a modela societatea și a contribui la crearea unei lumi mai bune pentru toți.

Bibliografie:

1. Bârlea, Cezar - *Arta și știința educației*. București: Editura Didactică și Pedagogică, 1998.
 2. Calin, Marin - *Teoria educației*. București: Editura Didactică și Pedagogică, 1995.
 3. Cerghit, Ioan - *Metode de învățământ*. Iași: Editura Polirom, 2006.
 4. Cojocaru, Venera Mihaela - *Educație pentru schimbare și creativitate*. București: Editura Didactică și Pedagogică, 2003.
- https://ahaslides.com/ro/blog/7-unique-flipped-classroom-examples-and-models/?nowprocket=1&no_optimize=1, mai 2019

CARTEA, PRIETENA MEA

PROIECT EDUCAȚIONAL ÎN PARTENERIAT

Înv. Grosu Fănica Lenuța
Școala Gimnazială “Iorgu Iordan”, Tecuci
Jud. Galați

MOTTO:

„ Cartea este trebuința de singurătate a omului neliniștit și curios, o făgăduință, o bucurie, o călătorie prin suflete, gânduri și frumuseți!”

TUDOR ARGHEZI

ARGUMENT :

„ Copilul –scria George Călinescu – se naște curios de lume și nerăbdător de a se orienta în ea. Literatura îi satisface această pornire, îl incită”.

Vârsta școlarelor este cea mai favorabilă perioadă pentru acumularea unor impresii puternice, este vârsta imaginației, a fanteziei, a visării și a jocului. Este unanim acceptat faptul că este ușor să influențezi formarea personalității copilului prin literatură, făcând apel la sensibilitatea celui educat.

Sunt copii care nu au o bibliotecă acasă, probabil din cauza prețului din ce în ce mai mare al cărților sau din lipsa de interes a părinților față de acest domeniu. Instituțiile de învățământ sunt cele care trebuie să trezească interesul și dragostea pentru citit a copiilor.

Colaborarea Școala – Bibliotecă reprezintă un obiectiv important deoarece prin acest parteneriat se propune familiarizarea copiilor cu universul cărții pentru copii:

-prezentarea sălii și a modului de aranjare a cărților în rafturi, pe tematici sau pe scriitori în ordine alfabetică ;

- explicarea modului de comportare a unui cititor într-o bibliotecă;
- cunoașterea alcătuirii unei cărți (copertă, titlu, autor, pagini, numerotarea,etc.);
- cum ne comportăm cu cărțile;
- cunoașterea datelor de bază despre cartea pe care dorește să o împrumute;
- date despre autori;
- descoperirea unor noi domenii a cărții pentru copii;
- de ce cartea ne e un prieten drag;

Pasiunile se nasc ciudat și anevoie mai ales astăzi, când mijloacele audio-vizualului,tehnica din ce în ce mai performantă își dispută întâietatea cu cea a cărții.

De aceea acest parteneriat își propune să apropie copiii de bibliotecă, de locul minunat în care ei pot veni în contact cu cartea.

DESCRIEREA PROIECTULUI

Proiectul educațional,„CARTEA, PRIETENA MEA”, reprezintă o încercare de a aduce în atenția copiilor „cartea ” și „biblioteca”, de a contribui la redescoperirea lecturii ca o plăcere, o relaxare, un izvor nesecat de cunoaștere și visare.

Proiectul promovează conduita pozitivă a copilului spre literatură.

ACTIVITĂȚILE PROIECTULUI

Nr. crt.	Denumirea activității	Conținuturi -detalii-	Resurse	Cine răspunde. Locul de desfasurare.	Perioada
1	POVESTEA CĂRȚII Prezentarea proiectului și a obiectivelor acestuia.	cum se face o carte; cartea de-a lungul timpului; structura unei cărți; varietatea textelor; lectura unor texte despre carte; natura și anotimpurile – poezia închinată TOAMNEI în cărțile pentru copii;	conversația; explicația; munca cu diferite cărți; activitate frontală; calculator, expunere power-point;	coordonator bibliotecar sala de lectură	octombrie
2	CRI, CRI, TOAMNA GRI-prietenii necuvantatoarelor.	masă rotundă-prezentarea unor poeți români și a câtorva poezii ale acestora; citirea/memorarea/recitarea unor poezii; micul poet-realizarea unor creații în versuri și publicarea celor mai reușite în revista școlii;	conversația; explicația; exercițiul; demonstrația; calculator, expunere power-point;	coordonator bibliotecar sala de lectură	noiembrie
3.	„UITE, VINE MOS CRACIUN!”	vizionarea unor diafilme sau CD-uri care surprind obiceiuri și tradiții de Craciun ; Mos Craciun -concurs de desene (expoziției cu lucrări artistico-plastice), eseuri, dialoguri, cvintete. Publicarea celor mai reușite creații revista școlii serbare	conversația; explicația; exercițiul; demonstrația; calculator, expunere power-point;	coordonator sala de lectură	decembrie
4	„ O ZI ÎNCHINATĂ LUI MIHAI EMINESCU”	Atelier literar: viața și opera marelui poet român; audiții și recitări de poezii și cântece; realizarea și prezentarea portofoliului „Mihai Eminescu”; Eminescu văzut prin ochi de copil : concurs de recitare ;	conversația explicația confeccionarea unui portofoliu cu desene din versurile lui Eminescu calculator, expunere power-point	coordonator bibliotecar	ianuarie
5	„CITEȘTE, PĂSTREAZĂ, RECONDIȚIONEAZĂ!”	joc de rol:La bibliotecă-simularea solicitării cărților preferate; activitate practică-recondiționarea unor manuale școlare,cărți din biblioteca școlii;	conversația; explicația ; prezentarea ; expunerea;	bibliotecar	februarie
6	„DE ZIUA TA,	împrumut de carte;	activitate	coordonator	martie

	MAICUȚĂ”	selectarea adecvată a textelor în versuri ; memorarea versurilor; serbare;	individuală, frontală, de grup; conversația;		
7	„DE PAȘTI ”	Portofoliu: împrumut de carte; titluri posibile; conținut; sarcini de lucru ; sarcini de urmărit; cărți achiziționate; realizarea expoziției cu lucrări plastice: „Hristos a înviat!”;	fișă de lectură; procurare de carte; activitate individuală; conversația; calculator, expunere power-point;	coordonator bibliotecar	aprilie
8	„LA PAS PRIN EUROPA UNITĂ”	vizionare DV-uri fragmente din capitalele europene ; interpretarea unor texte muzicale;	activitate frontală;	coordonator bibliotecar	mai
9	„DIN LUMEA POVEȘTILOR” „MICII CITITORI PE URMELE MARILOR SCRITORI”	realizarea unor lucrări plastice originale inspirate din cărțile de povești; excursie la o casă memorială;	vernisaaj expoziție	coordonator	iunie

REZULTATE AȘTEPTATE:

Ca urmare a activităților derulate în cadrul proiectului „CARTEA, PRIETENA MEA”, vor fi obținute ca rezultate:

Schimbarea atitudinii copiilor față de lectură;

Să-și îmbogățească cunoștințele și să prețuiască mai mult cartea;

Se vor oferi exemple de bune practici altor elevi din școală și din alte școli privind îmbunătățirea procesului instructiv prin activități extracurriculare;

Vor fi realizate CD-uri cu imagini, fotografii din timpul activităților ;

Vor fi întocmite portofolii cu documente privind activitățile din cadrul proiectului, cu materiale create de elevi.

FINALIZAREA PROIECTULUI

Portofoliul (dosarul tematic) care va cuprinde mostre de la fiecare activitate defășurată (diplome, fotografii, desene, fișe de lucru etc.)

La finalul proiectului va exista un moment special în care se va sărbători reușita și se vor analiza alte nevoi care să conducă la un nou proiect.

EXEMPLE DE BUNE PRACTICI

**Prof.inv. primar GROSU VALENTINA
SCOLALA GIMNAZIALA VIZANTEA RAZASEASCA**

În școala modernă, dimensiunea de bază în funcție de care metodele de învățământ sunt considerate inovative este caracterul lor activ adică măsura în care sunt capabile să declanșeze angajarea elevilor în activitate, concretă sau mentală, să le stimuleze motivația, capacitățile cognitive și creatoare. Aceste metode inovative se numesc metodele interactive centrate pe elev, acele modalități moderne de stimulare a învățării și dezvoltării personale încă de la vârstele timpurii, instrumente didactice care favorizează interschimbul de idei, de experiențe, de cunoștințe.

Interactivitatea presupune o învățare prin comunicare, prin colaborare, produce o confruntare de idei, opinii și argumente, creează situații de învățare centrate pe disponibilitatea și dorința de cooperare a copiilor, pe implicarea lor directă și activă, pe influența reciprocă din interiorul microgrupurilor și interacțiunea socială a membrilor unui grup. Un învățământ modern, bine conceput permite inițiativa, spontaneitatea și creativitatea copiilor, dar și dirijarea, îndrumarea lor, rolul profesorului căpătând noi valențe, depășind optica tradițională prin care era un furnizor de informații.

Clasificând metodele și tehnicile activ-participative putem enumera cele mai des folosite în învățământul primar:

- Metode de fixare și sistematizare a cunoștințelor și de verificare:

- Harta cognitivă sau harta conceptuală
- Matricele;
- Diagrama cauzelor și a efectului;
- Pânza de păianjăn
- Tehnica florii de nufăr
- Metoda R.A.I. ;

- Metode de rezolvare de probleme prin stimularea creativității:

- Brainstorming;
- Starbursting (Explozia stelară);
- Caruselul;
- Masa rotundă;
- Interviul de grup;
- Studiul de caz;
- Fishbowl (tehnica acvariului);
- Sinectica;

- Metode de cercetare în grup:

- Tema sau proiectul de cercetare în grup;
- Experimentul pe echipe;
- Portofoliul de grup;

Descrierea unor metode inovative-Aplicații practice

EXPLOZIA STELARĂ

Explozia stelară este o metodă de stimulare a creativității, o modalitate de relaxare a copiilor și se bazează pe formularea de întrebări pentru rezolvarea de probleme și noi descoperiri.

Obiective:

Formularea de întrebări și realizarea de conexiuni între ideile descoperite de copii în grup prin interacțiune și individual pentru rezolvarea unei probleme.

Material :

O stea mare, cinci stele mici de culoare galbenă, cinci săgeți roșii, jetoane

Descrierea metodei:

1. Copiii așezați în semicerc propun problema derezolvată; pe steaua mare se scrie sau desenează ideea centrală.
 2. Pe 5 steluțe se scrie câte o întrebare de tipul :
CE? CINE? UNDE ? DE CE ? CÂND ? iar cincicopii din grupă extrag câte o întrebare.
Fiecare copil din cei cinci își alege câte 3-4 colegi, organizându-se astfel în cinci grupuri.
 3. Grupurile cooperează în elaborarea întrebărilor.
 4. La expirarea timpului, copiii revin în semicerc în jurul steluței mari și comunică întrebările elaborate , fie un reprezentant al grupului , fie individual, în funcție de potențialul grupului /grupeii. Copiii celorlalte grupuri răspund la întrebări sau formulează întrebări la întrebări
 5. Se apreciază întrebările copiilor, efortul acestora de a elabora întrebări corecte precum și modul de cooperare și interacțiune.
- „Explozia stelară ” este eficientă în lectura după imagini deoarece corespunde cerințelor și Etapelor impuse de metodologia acesteia : enumerare, descriere, interpretare.

CVINTETUL

Metoda cvintetului pune accent pe forța elevului, contribuind la formarea capacității de a rezuma și sintetiza informațiile , de a surprinde complexitatea unor idei, sentimente și convingeri în câteva cuvinte .Cvintetul este o poezie care impune sintetizarea informațiilor/conținuturilor dintr-un text în exprimări clare , care descriu sau prezintă reflecții asupra temei date sau subiectului dat. Este o poezie de 5 versuri a cărei construcție are la bază anumite reguli pe care elevii trebuie să le respecte, iar timpul de întocmire este de 5-7 minute.

Activitatea pornește de la un cuvânt-cheie din lecția zilei respective sau din lecția anterioară , iar elevii, în timpul dat , trebuie să dovedească receptivitatea la cele discutate în clasă ,bazându-se pe capacitățile lor de creație.

Regulile de întocmire a unui cvintet:

1. -primul vers este format din cuvântul tematic(un substantiv);
2. -al doilea vers este format din două cuvinte(adjective care să arate însușirile cuvântului tematic);
3. -al treilea vers este format din trei cuvinte(verbe la gerunziu care să exprime acțiuni ale cuvântului tematic);
4. -al patrulea vers este format din patru cuvinte ce formează o propoziție prin care se afirmă ceva esențial despre cuvântul tematic);
5. -al cincilea vers este format dintr-un singur cuvânt, care sintetizează tema/ideea.

Exemplu:

Iarna

frumoasă, friguroasă,
acoperind ,răcorind, înghețând

Noi copii o iubim .

Strălucire.

În ceea ce privește utilizarea unei metode moderne și interactive, în corelare cu metoda clasică a povestirii, la grupele mijlocie-mare putem face referire la pălăriile gânditoare.

METODA PĂLĂRIILOR GÂNDITOARE creată de Eduard de Bono.

Titlatura ei are la bază proverbul englezesc ”Gândește în conformitate cu pălăria pe care o porți”. Cele șase pălării întruchipează șase posibilități de procesare a datelor.

Este o tehnică interactivă de stimulare a creativității care se bazează pe interpretarea de roluri în funcție de pălăria aleasă. Sunt șase pălării gânditoare, fiecare având altă culoare.

Membrii grupului își aleg pălăriile și vor interpreta astfel rolul precis. Culoarea pălăriei definește rolul.

PĂLĂRIA ALBĂ deține informații despre tema pusă în discuție, face conexiuni, oferă informația brută, așa cum a primit-o. Este ca un computer. Se concentrează strict pe problema discutată în mod obiectiv, să relateze exact datele. Gânditorul pălăriei albe este disciplinat și direct. Albul (absența culorii) indică neutralitatea.

INFORMEAZĂ- OBIECTIVITATE PĂLĂRIA ROȘIE îți exprimă emoțiile, sentimentele, supărarea față de personajele întâlnite, nu se justifică, ”așa simt eu în legătură cu...”, punct de vedere emoțional afectiv. SPUNE CE SIMTE- INTUIȚIE PĂLĂRIA NEAGRĂ este criticul, prezintă riscuri, pericole, exprimă judecăți negative, precaută, punctează ce este rău, explică ce nu se potrivește. IDENTIFICĂ GREȘELILE- NEGATIVISM

PĂLĂRIA GALBENĂ este creatorul, simbolul gândirii pozitive și constructive, optimist, luptă pentru a găsi suporturi logice și practice, oferă sugestii, propuneri clare și concrete, cere un efort de gândire mai mare, se folosește înaintea pălăriei negre, aduce beneficii creative, pozitivism - EFORTUL ADUCE BENEFICII- POZITIVISM.

PĂLĂRIA VERDE oferă soluții alternative, creativitate, idei noi, inovatoare (ce trebuie făcut), cere un efort de creație, gândirea laterală. GENEREAZĂ IDEI NOI- CREATIVITATE.

PĂLĂRIA ALBASTRĂ este liderul, conduce activitatea, controlează discuțiile, extrage concluzii și clarifică. Este dirijorul orchestrei și cere ajutorul celorlalte pălării. Definiște problema, conduce întrebările, formulează ideile principale și concluziile, la sfârșit.

Monitorizează jocul și supraveghează respectarea regulilor.

PĂLĂRIA CONTROLULUI,
ALEGE SOLUȚIA CORECTĂ- PROCESARE.

Acest nou tip de metodă de predare-învățare este un joc în sine. Copiii se împart în șase grupe-pentru șase pălării. Se pot juca și câte șase într-o singură grupă. Rolurile se pot inversa, participanții, fiind liberi să spună de gândesc, dar să fie de acord cu rolul pe care îl joacă, știind că fiecare culoare reprezintă un rol.

Participanții trebuie să cunoască bine semnificația fiecărei culori. Nu pălăria în sine contează, ci ceea ce semnifică ea, ceea ce induce culoarea fiecăreia. Cele șase pălării pot fi privite în perechi: pălăria albă + pălăria roșie; pălăria neagră + pălăria galbenă; pălăria verde+ pălăria albastră.

Metoda stimulează creativitatea și se bazează pe interpretarea de roluri în funcție de pălăria aleasă. Culoarea pălăriei este cea care definește rolul. Specific metodelor interactive de grup este faptul că ele promovează interacțiunea dintre mințile participanților, ducând la o învățare mai activă.

Interacțiunea presupune atât cooperare, cât și competiție.

Subiecții care lucrează în echipă sunt capabili să aplice și să sintetizeze cunoștințele în moduri variate și complexe. Interacțiunea colectivă are ca efect și educarea stăpânirii de sine și a unui comportament tolerant față de opiniile celorlalți. Grupul oferă sentiment de încredere, de siguranță, dispare, frica de eșec.

În concluzie, metoda:

- Dezvoltă capacitățile de intercomunicare, toleranță reciprocă, respect pentru opinia celuilalt;

- Încurajează și exersează capacitatea de comunicare a gânditorilor;

- Dezvoltă competențele inteligenței lingvistice, logice, interpersonale;

Dacă ar fi să ne referim la un exemplu concret al abordării povestirii clasice prin intermediul metodei interactive prezentate anterior, propun o activitate de evaluare pe baza poveștii atât de îndrăgite de copii - ”Cei trei porceluși”.

Astfel, activitatea va avea ca obiectiv fundamental formarea deprinderii de a expune o povestire exprimându-și ideile, sentimentele față de anumite personaje și față de acțiunile acestora; dezvoltarea gândirii critice; dezvoltarea vocabularului, a imaginației.

Acesta va fi urmărit prin intermediul unor comportamente de tipul: să prezinte pe scurt povestirea, redând ideile principale; să caracterizeze personajele pozitive și cele negative; să compare personajele negative cu cele pozitive; să formuleze întrebări specifice grupului din care face parte; Pălăriile albastre- copiii din această grupă vor interveni inițial prin a sublinia aspecte precum:”Cum au ajuns porcelușii să- și construiască casele?”/”Ce materiale au folosit la construirea lor?”

Pălăriile roșii- copiii de aici vor interveni prin a-și exprima propria părere în legătură cu construcțiile celor trei purceluși :”Îmi place de purcelușul care și- a construit casa de cărămidă, pentru că...(era harnic, era isteț, era muncitor)”/”Nu- mi place de purcelușul care și-a construit casa de paie, pentru că...(s-a grăbit, nu s-a gândit bine, a vrut să termine repede)”.

De asemenea, vor preciza personajele negative (lupul) și cele pozitive (purcelușul). Vor putea să- și exprime chiar propria părere cu privire la acestea : ”Mi-ar place să fiu ca și(purcelușul) pentru că(a fost harnic).”

Pălăriile negre- copiii din această grupă vor sublinia greșala celor doi purceluși care și-au construit casele într-un timp mult mai scurt, dar fără a fi trainice, fapt dovedit de ușurința cu care lupul le-a dărâmat. Greșala lupului este că a fost lacom și s-a hotărât să intre pe horn.

Pălăriile verzi- copiii din această grupă vor preciza care au fost soluțiile pe care purcelușul cel isteț le-a găsit pentru a scăpa de lupul cel rău (și-a construit casa trainică de cărămidă, nu a deschis ușa lupului, a pus apă la fiert pentru a- l pedepsi pe lupul care a intrat pe horn). De asemenea vor încerca să găsească explicații pentru ceilalți doi frațiori (dacă își construiau căsuțe trainice și erau mai harnici îl puteau învinge pe lup)

Pălăriile galbene- copiii din această grupă vor sublinia faptul că, deși cei doi purceluși nu au reușit să- și păstreze căsuțele vor continua să trăiască împreună cu frațiorul lor. Acesta va dovedi încă o dată bunătate primindu-i cu el în casă. Astfel, vor trăi în continuare fericiți, împreună.

Pălăriile albastre -copiii din această grupă vor sublinia morala acestei poveștii- faptul că munca purcelușului l- a ajutat să aibă o casă trainică, iar istețimea și atenția lui l-au ajutat să scape de lupul cel rău. De asemenea din faptele lupului vor concluziona că lăcomia și răutatea nu sunt răsplătite, acesta fiind pedepsit.

Utilizarea metodelor interactive de predare –învățare în activitatea didactică contribuie la îmbunătățirea calității procesului instructiv -educativ, având un caracter activ – participativ și oreală valoare activ – formativă asupra personalității elevului.

În studiile privind activitatea în colaborare, Swing și Peterson (1982) au observat că elevii cu rezultate mai slabe au beneficii de pe urma participării în grupuri heterogene compuse din elevi cu rezultate școlare diferite în comparație cu participarea în grupuri omogene de elevi cu rezultate slabe. Așadar aplicarea cu regularitate a metodelor inovative, de cooperare, duc în timp la rezultate superioare, relaționări heterogene mai pozitive, motivație intrinsecă mai mare, respect de sine mai crescut și dezvoltă abilități sociale deosebite, solicitate de piața muncii.

Bibliografie:

- 1.Breben Silvia, Gongea Elena, Ruiu Georgeta, Fulga Mihaela, “ Metode și tehnici interactive de grup” ,
- 2.Oprea, Crenguța - Lăcrămioara – “ Strategii didactice interactive”, ed. a III-a, EDP, București, 2008
- 3.M. Pintilie, Metode moderne de învățare-evaluare, Editura Eurodidact, Cluj-Napoca, 2002
- 4.Breben, S., Fulga, M., Gongea E., Ruiu, G.- ”Învățământul preșcolar în mileniul III”, Ed. Reprograph, Craiova, 2008, pag. 25
5. Breben, S., Fulga, M., Gongea E., Ruiu, G- ”Metode interactive de grup- Ghid metodic”, Ed. Arves, 2007, pag. 304, pag. 312, pag. 313

WebQuest: Jocul de fotbal

Prof. Gudănescu Adrian,

Școala Gimnazială "Sfântul Gheorghe", Giurgiu

Utilizarea TIC în domeniul didactic constituie o formă adecvată și firească în care elevii sunt pregătiți pentru a se integra într-o societate informatizată, asigurând un avantaj major, atât pentru cadrele didactice cât și pentru elevi.

Webquest este o metodă alternativă de învățare și o tehnică modernă care vizează propria învățare prin utilizarea spațiului web, bazată pe principii constructiviste.

WebQuest(quest, din limba engleză, căutare), prezintă dobândirea independentă de informații, de către elev, pe o anumită temă sugerată de către profesor având ca sursă principală internetul.

Bernie Dodge definește webquest ca fiind bazat pe formularea de probleme și investigație în care majoritatea informațiilor sunt preluate de elevi de pe Internet.

WebQuest în pedagogie reprezintă o situație problemă pentru realizarea căreia are nevoie de informații suplimentare plasate pe internet, pe adrese cunoscute, create cu scopul evitării suprasolicitării lui.

Promotorii tehnicii WebQuest sunt Bernie Dodge și Tom Mard, profesori la Universitatea de stat din San Diego, SUA. Tehnica a fost dezvoltată și implementată începând cu anul 1995 și a fost într-un timp foarte scurt adaptată în mare măsură, atât în învățământul preuniversitar cât și universitar.

Pașii în proiectarea WebQuest

- Introducerea – orientează elevul și îi captează atenția
- Sarcina de lucru – descrie activitatea ce urmează a fi efectuată
- Procesul – se explică strategiile de lucru elevilor
- Sursele de informare – se indică site-urile pe care elevii le vor accesa pentru a îndeplini sarcinile de lucru
- Evaluarea – se măsoară rezultatele activității elevilor
- Concluzii – se realizează printr-un rezumat al întregii activități, încurajând elevii să sesizeze beneficiile acestei tehnici

Introducere

Acest proiect își propune ca să inițieze elevii claselor a V-a în practicarea jocului de fotbal, cunoașterea principalelor reguli de joc, organizarea echipelor, a campionatelor interne și internaționale, cupe interne și internaționale.

Sarcina de lucru

La sfârșitul cursului, elevii vor cunoaște regulile jocului de fotbal, istoricul jocului în România, vor ști cum să-și formeze echipe și cum să-și organizeze campionate școlare și locale.

Procesul și sursele de informație

Elevii vor accesa adresele web menționate mai jos și își vor însuși cunoștințele de bază despre jocul de fotbal. După ce ei vor avea cunoștințe despre derularea jocului, despre formarea echipelor, despre regulile de joc, vor trece la jocul propriu-zis sub îndrumarea unui profesor de educație fizică și sport.

http://www.artimex.ro/regulament_fotbal.pdf

http://joc-fotbal.ro/regulament_fotbal.php

<http://www.cluj4allsports.com/node/281?page=0%2C0>

<http://www.istoriafotbalului.go.ro/jucatori-importanti-din-istoria-fotbalului-romanesc.html>

http://facultate.regielive.ro/seminarii/educatie_fizica/jocul_de_fotbal-84656.html

Evaluarea

Evaluarea se va face atât individual cât și în echipa.

Evaluarea individuală se va face în funcție de:

- (1) cum execută în timpul jocului procedee specifice jocului de fotbal (pasa cu latul, pasa cu exteriorul și interiorul piciorului, lovirea mingii cu șiretul piciorului și cu capul)
- (2) cum organizează un campionat școlar între clase.

Evaluarea în echipă se va face în funcție de rezultatele echipei în campionatul școlar organizat pe baza regulilor formulate de elevi.

	Insuficient	Suficient	Bine	Foarte Bine
Lovirea mingii cu latul	Nu reușește să ducă vârful în exterior și mingea este împinsă nu lovita	Duce vârful piciorului în exterior lovește mingea cu latul dar nu pendulează piciorul la spate	Pendulează piciorul lovește cu latul dar nu are precizie	Pendulează piciorul la spate și lovește mingea cu precizie atât de pe loc cât și din deplasare
Lovirea mingii cu exteriorul și interiorul piciorului	Mingea este împinsă și nu lovită	Reușește să lovească atât cu interiorul cât și cu exteriorul dar nu are precizie	Reușește să lovească atât cu interiorul cât și cu exteriorul, are precizie dar numai de pe loc	Lovește mingea corect atât cu interiorul cât și cu exteriorul de pe loc și din deplasare cu precizie
Lovirea cu șiretul piciorului	Lovește mingea cu vârful și nu cu șiretul	Lovește mingea cu șiretul dar fără să penduleze corect piciorul la spate	Lovește mingea corect și cu precizie doar de pe loc	Lovește mingea corect și cu precizie atât de pe loc cât și din deplasare
Lovirea mingii cu capul	Mingea îl lovește în cap și nu este lovită	Lovește mingea cu capul dar nu pendulează cu corpul și cu gâtul pe spate	Execută corect mișcarea de lovire a mingii doar de pe loc	Execută corect mișcarea atât de pe loc cât și din deplasare
	Nu se preocupă pentru colectarea datelor de pe internet	Citește doar o parte din sugestii și nu reușește să organizeze un campionat școlar	Reușește cu ajutor din partea profesorului să organizeze un campionat și știe principalele reguli	Reușește să organizeze un campionat, știe toate regulile și istoricul fotbalului

Concluzii

Cunoscându-se interesul tinerei generații pentru internet și calculator, am decis prezentarea regulamentului, a tehnici și tacticii, a istoricului, a modului de organizare a unei competiții din domeniul jocului de fotbal pe calculator (internet), pentru a determina elevii să-și aleagă singuri informația pe care o vor învăța.

Tot aici pot intra în legătură cu alți elevi pentru a discuta despre organizarea unor competiții între clase sau poate chiar între școli, și pot discuta despre ce au găsit pe paginile date pentru documentare.

Ghid didactic

Autorul: Prof. Gudănescu Liviu Adrian

Aria curriculara: educație fizică și sport

Nivelul: Clasa a V-a

Durata: 16 lectii

Happy Halloween!



1. Choose the correct spelling:

1) HOLLOWEEN

2) HALOWEEN

3) HALLOWEEN

2. When do we celebrate Halloween?

- a) on 30th October
- b) on 31st October
- c) on 1st November

3. “Hallows” means :

- a) saints
- b) devils
- c) humans

4. Halloween has its origins in :

- a) an ancient Roman festival
- b) a medieval Spanish festival
- c) an ancient Celtic festival

5.The ancient Celtic festival was called:

- a) Halloween
- b) Samhain
- c) Guy Fawkes

6. The ancient Celtic festival Samhain

means:

- a) the beginning of autumn
- b) summer's end
- c) Christmas

7. The modern name “Halloween”
comes from:

- a) Hallows Win
- b) All Hallows Evening
- c) Hallow In

8. At first Celts used to carve and put
candles in :

- a) pumpkins
- b) turnips
- c) onions

9. On Halloween people:

- a) go trick-or-treating, do bonfires, go to costume parties
- b) play hide'n'seek, eat cheese, drink wine
- c) decorate the fir tree, sing carols, give presents

10. What colours represent Halloween?

- a) white and red
- b) green and blue
- c) orange and black



Thank You !!

PROIECT DE ACTIVITATE EDUCATIVA

HALLOWEEN-ISTORIE, TRADITII SI OBICEURI

CADRE DIDACTICE COORDONATOARE:

❖ Gușu Cătălina Florentina

DATA: 1 noiembrie 2023

DURATA: 6 ore (intervalul 8:00-14:00)

GRUP TINTA :

❖ 23 de elevi din clasa a X-a A

❖ OBIECTIVE :

- ❖ Dobândirea de către elevi de cunoștințe cu privire la originea sărbătorii de Halloween; vechi legende, simboluri, culori, tradiții și obiceiuri ale copiilor, costumații, jocuri și cântece specifice.
- ❖ Aplicarea cunoștințelor dobândite la orele de Limba engleză, prin interpretarea de poezii și cantecede Halloween
- ❖ Stimularea spiritului de competiție prin participarea la jocuri și concursuri.
- ❖ Îmbunătățirea comunicării la nivel interpersonal (elev-elev, elev-profesor, profesor-profesor) și intercultural (regăsirea în cultura română a unor tradiții și obiceiuri împrumutate din cultura britanică și americană)

DESFĂȘURAREA ACTIVITĂȚII

Elevii sunt informați cu privire la obiectivele activității și sunt rugați să formeze echipe de câte 2-3 elevi în vederea participării la concursul „I know about Halloween”, concurs care va încheia activitatea. De asemenea, elevii sunt rugați să urmărească cu atenție activitatea și să încerce să rețină cât mai multe informații despre originea sărbătorii Halloween.



HALLOWEEN



Este prezentat materialul power point „The origins of halloween” in care se surprind cateva momente din istoria acestei sarbatori ,de la inceputurile stravechi pana in zilele noastre, etimologia cuvantului”halloween”, simboluri ale halloween-ului, activitati specifice de halloween, etc.

Apoi elevii urmaresc un film documentar in limba engleza preluat de pe Viasat History Channel „What you didn’t know about Halloween”; material urmat de discutii si explicatii.

Pe parcursul activitatii sunt notate pe tabla cateva informatii relevante.

Concursul „I know about halloween” se desfasoara in echipe de cate 2-3 elevi. Echipele raspund la 10 intrebari in limba engleza , alegand varianta corecta dintre cele trei oferite. Fiecare raspuns corect este notat cu un punct. echipele castigatoare sunt rasplatite cu dilome.

EVALUARE

Castigatorii sunt premiati in cadrul unui careu special organizat pentru acordarea diplomelor de halloween.

In urma activitatii vor rezulta diplome, poze, filmari care vor fi afisate la afisierul scolii pentru a fi vazute de copii, profesori, parinti.

Participantii la activitate vor raspunde la un chestionar de satisfactie si evaluare a activitatii.



Acizi carboxilici

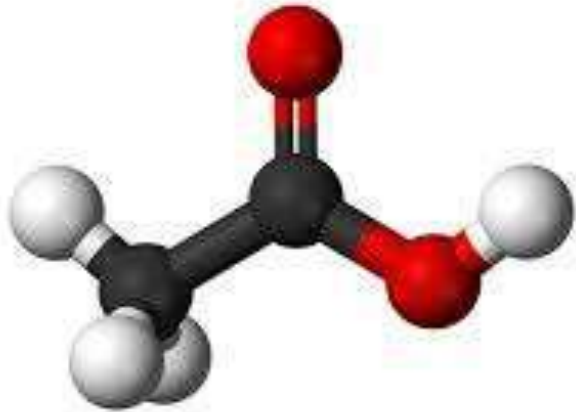

Prof. Iulia Hărăbor
Colegiul Economic "V. Madgearu" Galați

DEFINIȚIE

Acizii carboxilici sunt derivați ai hidrocarburilor care conțin în moleculă una sau mai multe grupări carboxil, - COOH.



R - radical alchil (metil, etil, propil, etc)

- COOH gruparea carboxil

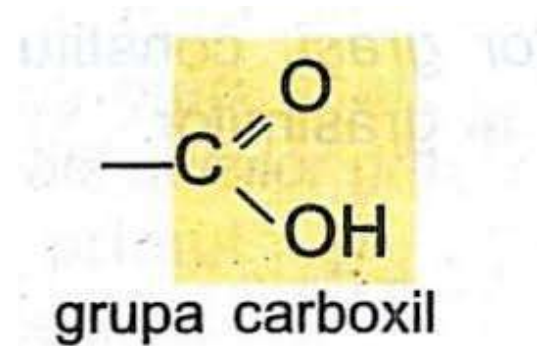

DENUMIRE (NOMENCLATURĂ)

Conform IUPAC denumirea acizilor carboxilici se formează astfel:

1. Cuvântul **acid** urmat de **numele hidrocarbunii** cu același număr de atomi de carbon, la care se adaugă sufixul **oic**.
2. În cazul acizilor care au în moleculă catene ramificate (sau alți substituenți), la formarea numelui trebuie să se precizeze și poziția lor. În acest sens, se numerotează atomii de carbon din catena de bază, începând cu atomul din grupa – COOH.
3. Sufixele **di**, **tri** înaintea sufixului **oic** se folosesc pentru a indica prezența mai multor grupări – COOH, în cazul acizilor policarboxilici.
4. Majoritatea acizilor au și denumiri uzuale care se utilizează, uneori, mai frecvent decât cele științifice.

Denumirile unor acizi:

Formula structurala	Denumire IUPAC	Denumire uzuala
H-COOH	Acid metanoic	Acid formic
CH ₃ -COOH	Acid etanoic, acid metancarboxilic	Acid acetic
CH ₃ -CH ₂ -COOH	Acid propanoic, acid etancarboxilic	Acid propionic
CH ₃ -(CH ₂) ₂ -COOH	Acid butanoic	Acid butiric
CH ₂ =CH-COOH	Acid 2-propenoic	Acid acrilic
CH ₃ -CH=CH-COOH	Acid 2-butenoic	Acid crotonic (<i>cis + trans</i>)
CH ₂ =C(CH ₃)-COOH	Acid 2-metilpropenoic, acid 2-propencarboxilic	Acid metacrilic
HOOC-COOH	Acid etandioic	Acid oxalic
HOOC-CH ₂ -COOH	Acid propandioic	Acid malonic
HOOC-(CH ₂) ₂ -COOH	Acid butandioic	Acid succinic
HOOC-(CH ₂) ₃ -COOH	Acid pentandioic	Acid glutaric
C ₆ H ₅ -COOH	Acid benzoic, acid benzencarboxilic	Acid benzoic
C ₆ H ₄ (COOH) ₂ <i>orto</i>	Acid 1,2-benzendicarboxilic	Acid ftalic
C ₆ H ₄ (COOH) ₂ <i>meta</i>	Acid 1,3-benzendicarboxilic	Acid izoftalic
C ₆ H ₄ (COOH) ₂ <i>para</i>	Acid 1,4-benzendicarboxilic	Acid tereftalic

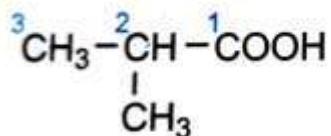

acid 2-metilpropanoic

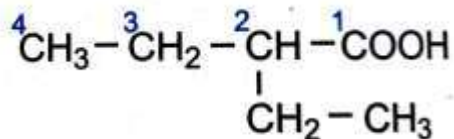

acid 2-etilbutanoic.

Acidul acetic

Acidul acetic este denumirea uzuală a acidului etanoic, $\text{CH}_3 - \text{COOH}$. El este cunoscut și folosit din cele mai vechi timpuri sub numele de *oțet* (acetum = oțet în limba latină), deoarece constituie componentul major al lichidului obținut prin fermentarea naturală a vinului numit și oțet de vin.

Proprietăți fizice

- Acidul acetic anhidru, numit și acid acetic glacial, este un lichid incolor, cu miros înțepător, caracteristic acizilor.
- Are puncte de fierbere și de topire ridicate, ceea ce îl face să fie volatil la temperatura camerei și să treacă în stare solidă (cristalizează) la temperaturi de doar 16,5 grade Celsius.
- Este foarte ușor solubil în apă.

Proprietăți chimice – Acid acetic

1. Reacția cu apa

Acidul acetic se dizolvă în apă, ca urmare a stabilirii de legături de hidrogen.



În soluție apoasă de acid acetic există, atât molecule de $\text{CH}_3 - \text{COOH}$, cât și anioni acetat, $\text{CH}_3 - \text{COO}^-$ și ioni hidroniu, H_3O^+ .

Acidul acetic este un acid slab, deoarece ionizează numai parțial.

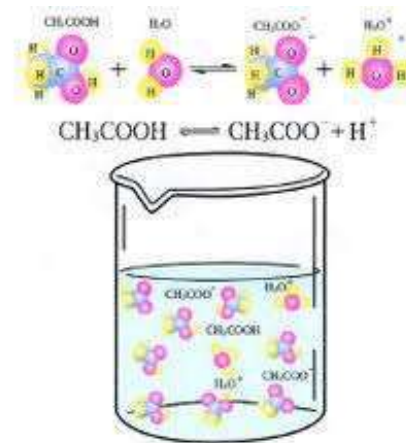

2. Reacția cu metalele active

Acidul acetic reacționează cu metalele situate înaintea hidrogenului în seria de activitate a metalelor, cu degajare de hidrogen și formarea sării corespunzătoare.

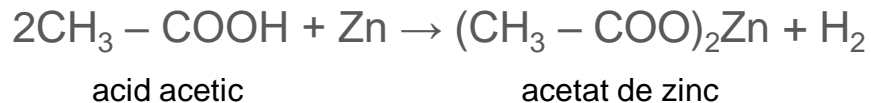

Sărurile acidului acetic se numesc acetați; cei mai mulți sunt solubili în apă.

Seria de activitate a metalelor

K	Ba	Ca	Na	Mg	Al	Mn	Zn	Cr	Fe	Ni	Sn	Pb	H ₂	Cu	Bi	Sb	Hg	Ag	Pt	Au
Reacționează cu oxigenul, formând oxizi																		Nu rct. cu O ₂		
Cu apa form. baze				Cu apa formează oxizi						Nu reacționează cu apa										
Înlocuiesc hidrogenul din acizi								Nu înlocuiesc H din acizi												
Orice metal poate înlocui din compuși metalele situate după el																				

3. Reacția cu oxizii metalici

Acidul acetic reacționează cu oxizii metalelor, cu formarea sării corespunzătoare și a apei.

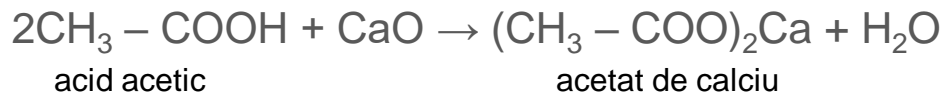

4. Reacția cu hidroxizii (bazele)

Acidul acetic reacționează cu hidroxizii, cu formarea acetatului corespunzător și a apei. Are loc o reacție de neutralizare.

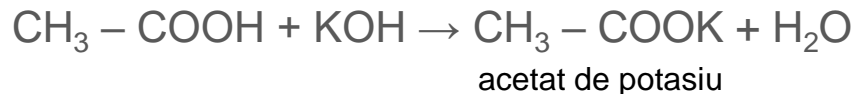

Acetat de potasiu 1114

5. Reacția cu carbonații

Acidul acetic reacționează cu carbonații, care sunt săruri ale acidului carbonic (sifon) un acid mai slab decât el. În urma reacției se formează acetatii corespunzători și acidul carbonic.

Acidul carbonic este instabil și se descompune în dioxid de carbon și apă.

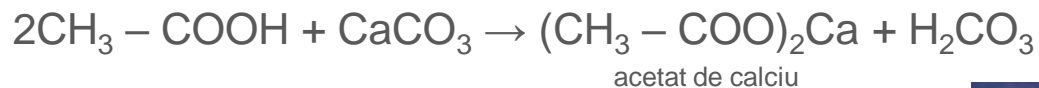

Descompunerea acidului carbonic: $\text{H}_2\text{CO}_3 \leftrightarrow \text{CO}_2 + \text{H}_2\text{O}$



acetat de calciu

6. Reacția de esterificare

Reacția dintre un *acid* și un *alcool*, prin care se elimină o moleculă de apă și se formează un ester se numește reacție de *esterificare*.

Reacția de esterificare are loc în prezența unui acid tare cu rol de catalizator.

În urma reacției de esterificare se obține ester și apă. Esterul format poate reacționa cu apa rezultată din reacție, refăcându-se reactivii.

Reacția de esterificare este o reacție reversibilă.

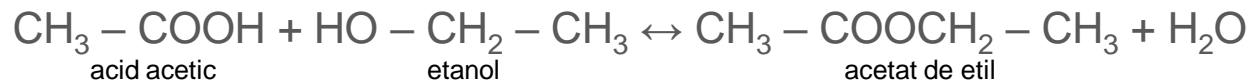

- reacția în sensul \rightarrow este o reacție de esterificare;
- reacția în sensul \leftarrow este o reacție de hidroliză.



Proiect de lecție

Școala: Colegiul Economic „Virgil Madgearu” Galați

Profesor: Iulia Hărăbor

Data:

Clasa: a IX-a

Disciplina: FIZICĂ

Unitatea de învățare: Teoreme de variație și legi de conservare în mecanică

Subiectul lecției: Legea conservării energiei mecanice

Durata de desfășurare a lecției: 50 min

Tipul lecției: Lecție de recapitulare și sistematizare a cunoștințelor

Competențe generale:

- cunoașterea și înțelegerea termenilor și conceptelor specifice domeniului fizicii;
- dezvoltarea capacității de analiză și rezolvare de probleme.

Competențe specifice:

- Identificarea condițiilor în care o forță efectuează un lucru mecanic și a condițiilor în care energia mecanică se conservă;
- Rezolvarea unor probleme simple prin aplicarea în diferite situații a teoremei variației energiei cinetice și a legii de conservare a energiei mecanice;
- Calcularea lucrului mecanic efectuat de diferite forțe - greutatea, forța elastică - a energiei cinetice și a energiei potențiale gravitaționale și potențiale elastice.

Obiective operaționale:

La sfârșitul orei de curs elevii vor fi capabili:

O₁ - să enunțe legea conservării energiei mecanice;

O₂ - să exprime matematic starea energetică a unui sistem mecanic;

O₃ - să definească energia cinetică arătând că valoarea ei depinde de sistemul de referință ales, energia potențială și tipurile de energie potențială cunoscute;

O₄ - să realizeze un experiment simplu pentru a observa legea conservării energiei;

O₅ - să aplice legea conservării energiei mecanice în problemele propuse;

O₆ - să formuleze corect, riguros științific, concluziile.

Strategii didactice:

a. Resurse procedurale (metode de învățământ):

- ◆ conversația, explicația, exercițiul, algoritmizarea, problematizarea, experimentul, rebus, harta conceptuală;

b. Resurse materiale (mijloace de învățământ):

- ◆ schema de recapitulare, fișe de lucru, caiet de notițe individuale, calculator, tablă, cretă, marker, flip-chart;
- c. **Forme de organizare a activității instructive:**
 - ◆ Frontală, pentru reactualizarea cunoștințelor
 - ◆ Individuală, pentru rezolvarea de probleme
- d. **Metode de evaluare:**
 - ◆ Verificarea curentă orală
 - ◆ Observarea sistematică a elevilor

Bibliografie:

- *Fizică - manual pentru clasa a IX-a*, V. Fălie și R. Mihalache, Editura Didactică și Pedagogică, 2007
- *Probleme de fizică – MECANICĂ* – A. Hristev
- *Didactica fizicii*, Liliana Ciascai, Editura Corint, 2001

Nr. crt.	Etapele lecției	Activitatea de instruire		Strategii didactice	
		Activitatea profesorului	Activitatea elevilor	Metode și procedee	Forme de organizare
1.	Moment organizatoric 1 min	Verificarea prezenței și a ținutei elevilor Pregătirea materialelor pentru lecție	Se pregătesc pentru lecție	Conversația	Frontală
2.	Reactualizarea noțiunilor teoretice 7 min	Propune elevilor să completeze individual rebusul (Anexa 1) și se verifică frontal corectitudinea rezolvării.	Rezolvă rebusul. Vor descoperi pe verticală noțiunea teoretică esențială ce urmează a fi aprofundată.	Rebus	Individual Frontal
3.	Anunțarea obiectivelor operaționale ale lecției 2 min	Anunță titlul lecției și îl notează pe tablă. Formulează obiectivele lecției.	Notează titlul lecției pe caiet.		Frontal
4.	Recapitularea - sistematizarea noțiunilor însușite anterior 30 min	Aplicația 1 – Experiment (Anexa 2) Aplicația 2 – Fișa de lucru (Anexa 3) Împarte fișele de lucru și precizează algoritmul de rezolvare a aplicațiilor.	Observă experimentul realizat de un coleg și rezolvă sarcinile primite. Rezolvă problemele din fișa primită.	Experiment Exercițiul Rezolvarea de probleme	Frontal Individual
4.	Asigurarea feedback-ului 5 min	Sintetizează noțiunile teoretice utilizate în aplicații cu ajutorul elevilor	Completează harta conceptuală. Formulează concluziile.	Harta conceptuală Conversația	Frontal
5.	Evaluarea 3 min	Apreciază activitatea elevilor și îi notează pe cei care s-au remarcat în timpul lecției			
6.	Tema pentru acasă 2 min	Indică exercițiile și problemele pentru acasă	Notează tema		

REBUS

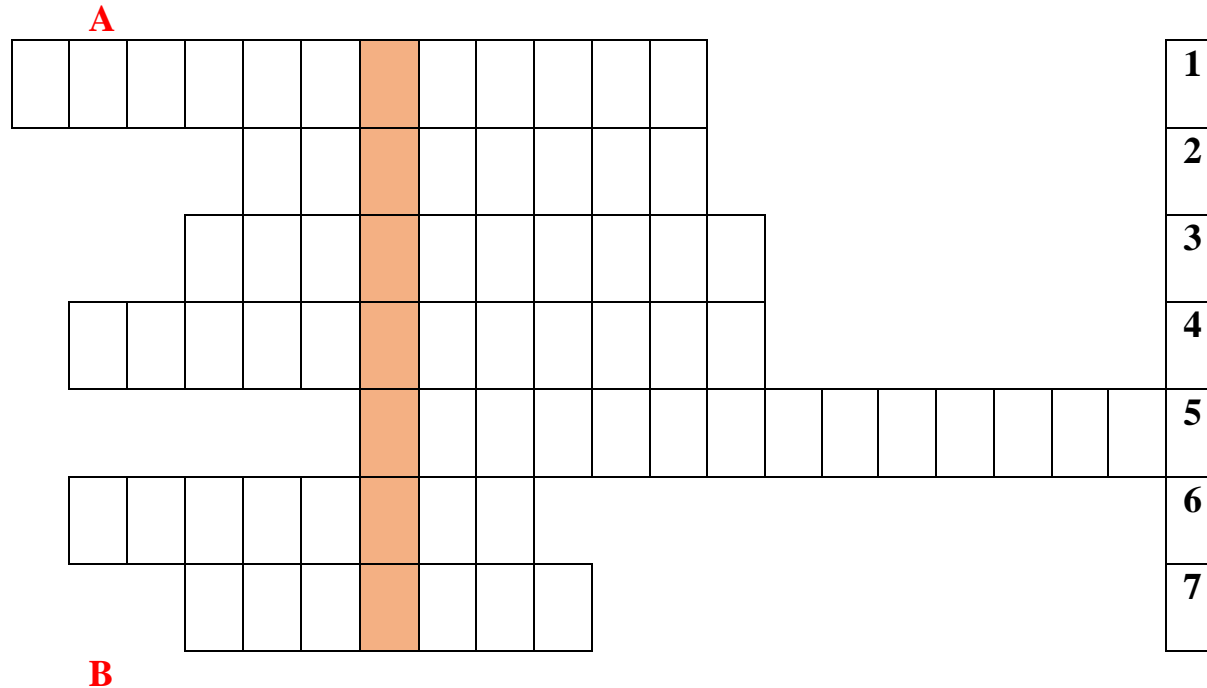

1. Ce se produce atunci când o forță acționează asupra unui corp și își deplasează punctul de aplicație?
2. Energia reprezintă energia pe care o posedă un sistem fizic ce se află în mișcare.
3. Energia mecanică reprezintă suma dintre energia cinetică și energia
4. Cum se numește forța care are proprietatea ca lucrul mecanic efectuat de aceasta să nu depindă de traiectorie, ci doar de poziția corpului?
5. Ce formă a energiei potențiale depinde de înălțimea la care se găsește corpul?
6. Energia potențială elastică depinde de constanta și de deformarea resortului.
7. Mărimea fizică a cărei unitate de măsură este watt-ul.

Tema: Legea conservării energiei mecanice.

Anexa 2

Investigație experimentală frontală

Țimp de lucru: 20 de minute

Materiale necesare: minge de tenis, riglă gradată, cronometru



Fig. 1



Fig. 2



fig 3

Legea conservării energiei se enunță astfel:

Într-un câmp de forțe conservativ, energia mecanică a unui sistem izolat $E = \dots\dots\dots$ se conservă, adică este $\dots\dots\dots$.

Pentru a utiliza această lege în rezolvarea problemelor, se aleg punctele semnificative pentru mișcarea corpului, se notează pentru fiecare punct E_c și E_p și se determină energia mecanică totală.

Verificarea experimentală a acestei legi.

O minge cu masa = 200 g cade liber vertical în jos, de la înălțimea $h = \dots$ m față de suprafața solului. Interacțiunea cu aerul se neglijează. Se consideră că energia potențială gravitațională a sistemului corp-Pământ este nulă la suprafața podelei. Cu ajutorul unui cronometru măsurați timpul în care mingea ajunge pe podea.

$t = \dots\dots\dots$

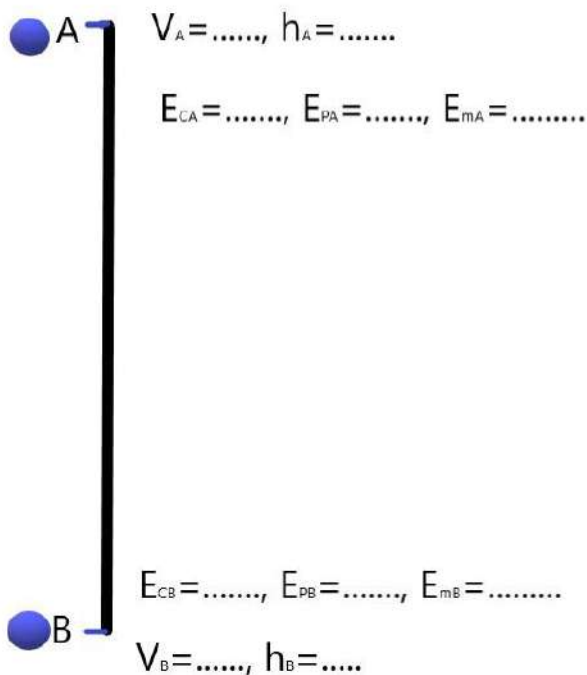

- 1) Completați desenul cu datele măsurate experimental.
- 2) Calculați energia cinetică, potențială și mecanică în punctele A, B.
- 3) Calculați valoarea vitezei corpului în punctul B, imediat înaintea impactului cu podeaua.
- 4) Folosind expresia matematică $v = g \cdot t$ ($g = 9,81 \text{ m/s}^2$), calculați viteza corpului în punctul B.
- 5) Comparați valorile obținute. Ce observați?

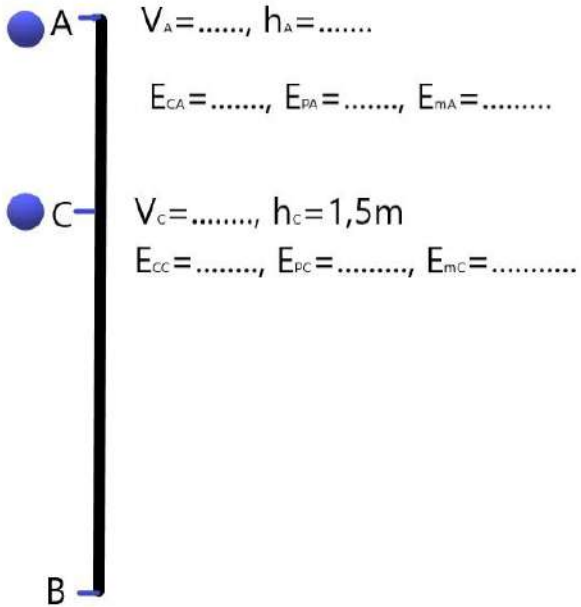

- 1) Completați desenul cu datele măsurate experimental.
- 2) Calculați energia cinetică, potențială și mecanică în punctele A și C.
- 3) Calculați viteza corpului în punctul C.

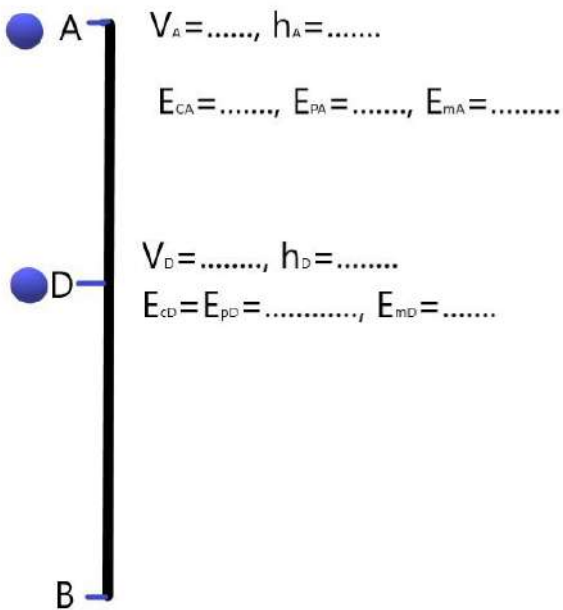

- 1) Completați desenul cu datele măsurate experimental.
- 2) În punctul D energia cinetică a corpului este egală cu energia potențială.
- 3) Calculați energia cinetică, potențială și mecanică în punctele A și D.
- 4) Calculați viteza și înălțimea corpului corpului în punctul D.

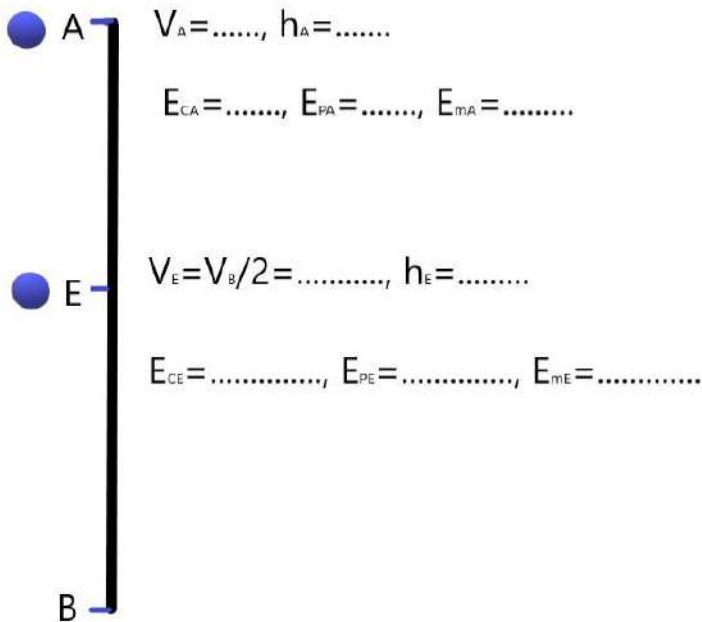

- 1) Completați desenul cu datele măsurate experimental.
- 2) În punctul E viteza corpului este egală cu jumătate din viteza corpului în punctul B.
- 3) Calculați energia cinetică, potențială și mecanică în punctele A și D.
- 4) Calculați înălțimea corpului corpului în punctul D.

e) Mingea lovește podeaua (B') și se întoarce pe aceeași direcție urcând până în punctul A'.

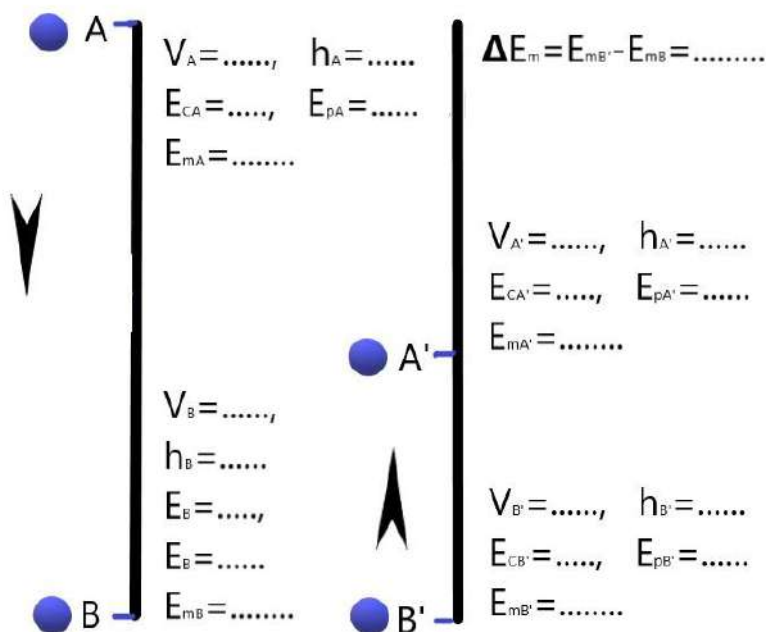

- 1) Completați desenul cu datele măsurate experimental. Calculați energia cinetică, potențială și mecanică în punctele A, B, A' și B'
- 2) Calculați variația energiei mecanice între punctele B' și B.
- 3) Explicați de ce energia meacanică în punctele B și B' este diferită.
- 4) Calculați lucrul mecanic efectuat de greutatea mingii la cădere și la urcare.



Cascada Niagara este un ansamblu format din trei căderi de apă situate în America de Nord, la granița dintre statul New York din SUA și provincia Ontario din Canada: *Cascada Americană (American Falls)* și *Cascada Vălul Miresei (Bridal Veil Falls)* pe teritoriul Statelor Unite și *Cascada Potcoavă (Horseshoe Falls)* pe teritoriul Canadei. În partea americană cascada are o lățime de 363 m, iar apele sale cad de la 21 m înălțime.

În partea canadiană cascada are o lățime de 792 m (în formă de potcoavă), înălțimea căderii de apă fiind de 51 m. Viteza de curgere a fluviului este de 1,5 m/s. Determinați viteza apei la baza cascadei în partea canadiană a acesteia.

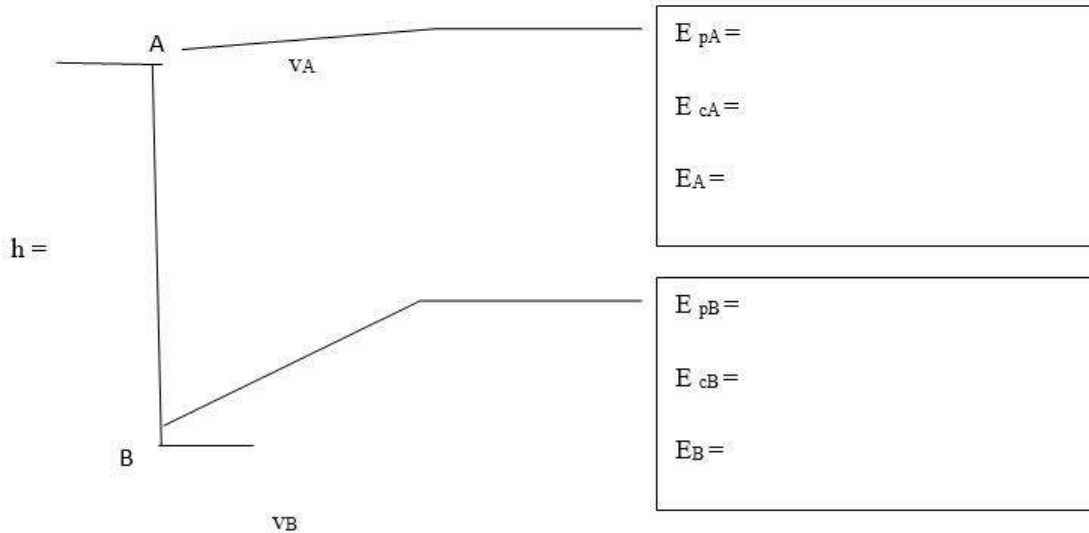

- completați desenul cu datele problemei și determinați expresiile algebrice ale energiilor mecanice în punctele A și B;
- utilizați legea conservării energiei mecanice pentru a determina v_B

FIȘĂ DE LUCRU

1. Un corp cu masa $m = 100 \text{ g}$ se deplasează cu o viteză $v = 5 \text{ m/s}$. Corpul lovește un resort și se oprește. Care este constanta elastică a resortului dacă comprimarea acestuia este de 5 cm ?

2. În figura alăturată este reprezentată grafic energia potențială gravitațională E_p (exprimată în joule) a corpurilor A, B, C și D în funcție de înălțimea h (exprimată în metri) față de nivelul de referință. Punând pe talerul din stânga al unei balanțe cu brațe egale corpurile A și C, iar pe talerul din dreapta corpurile B și D, balanța va fi în echilibru dacă vom adăuga:

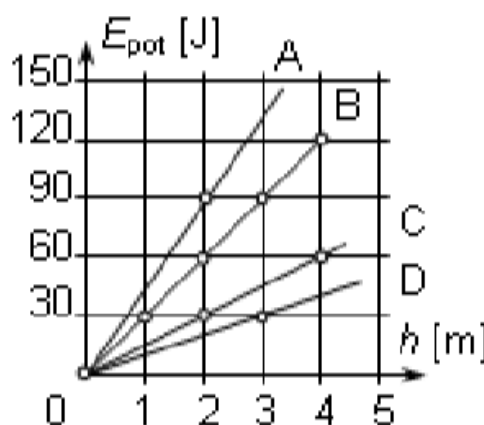

- 2 kg pe talerul din stânga;
- 20 kg pe talerul din stânga;
- 2 kg pe talerul din dreapta;
- 20 kg pe talerul din dreapta.

3. La alergarea de viteză, un elev având masa $m = 60 \text{ kg}$ parcurge uniform o distanță de 20 m în 4 s . Energia cinetică a acestuia este:

- 150J
- 250J
- 750J
- 950J

4. Un tren coboară pe o cale ferată șerpuită și înclinată, menținând o viteză constantă. În această situație:

- energia totală va crește;
- energia totală va rămâne constantă;
- energia cinetică va crește;
- energia potențială va scădea.

5. Trei corpuri A, B și C, de mase egale, sunt ridicate de la nivelul solului la aceeași înălțime: corpul A pe un drum vertical, corpul B pe un drum oblic, iar corpul C pe un semicerc. Între energiile potențiale finale ale corpurilor în raport cu nivelul solului există relația:

- $E_A > E_B > E_C$
- $E_A = E_B = E_C$
- $E_A < E_B = E_C$
- $E_A < E_B < E_C$

6. În cursul căderii unui corp punctiform în câmpul gravitațional al Pământului, neglijând frecarea cu aerul, se conservă:

- numai energia cinetică;
- numai energia potențială;
- atât energia cinetică, cât și cea potențială;
- energia mecanică totală.

7. Două mingi A și B cu masele egale se află, la un moment dat, la înălțimile $h_A = 0$, respectiv $h_B = 20$ m față de sol și au vitezele $v_A = 20$ m/s, respectiv $v_B = 0$. Energia potențială gravitațională se consideră nulă la nivelul solului. Între energiile mecanice totale ale celor două corpuri există relația:

a. $E_A = 0.25E_B$

b. $E_A = 0.5E_B$

c. $E_A = E_B$

d. $E_A = 2E_B$

8. Pe un platan de masă neglijabilă, fixat de un resort vertical nedeformat cade o bilă de la înălțimea $h_1 = 1$ m, măsurată de la platan în sus. Resortul capătă o comprimare maximă $x_1 = 1$ cm.

Aflați ce comprimare maximă x_2 capătă resortul dacă bila cade de la înălțimea $h_2 = 2$ m.

Prietenie fără frontiere

prof. Monica Iuliana Haralambie
Colegiul Național "Mihai Eminescu" Buzău

În perioada pandemiei elevii mei au avut bucuria de a participa la proiectul internațional *International Village - Unboxing the Surprise*, proiect care s-a desfășurat exclusiv on-line, fără posibilitatea întâlnirii directe între echipele participante. Alături de echipa noastră, în proiect au fost înscrise grupuri de elevi din Italia, Croația, Polonia și Lituania.

În acest proiect, fiecărui elev i-a fost desemnat un partener dintr-o altă țară pe care să-l contacteze prin e-mail și să comunice în vederea trimiterii unui cadou-surpriză care să conțină produse specifice țării sale de origine, după cum urmează:

- două bucăți de gustări dulci diferite (o pungă mică de bomboane sau un pachet de fursecuri)
- două bucăți de gustări sărate diferite
- două bauturi
- un aliment surpriză (orice lucru care le place participanților și pe care ar dori să-l împărtășească cu partenerul său, de exemplu pâine preferată sau dulceață de casă sau porumb conservat sau brânză preferată etc., ceva care poate fi ambalat ușor și sigur)
- un cadou surpriză în valoare de de până la 7 euro (de exemplu, o pereche de șosete amuzante, o trusă, un ursuleț de pluș, o mascota, o ramă elegantă sau un obiect realizat manual de către participant, în funcție de creativitatea elevilor).

Condiția a fost ca toate produsele alimentare din colet să fie locale, fabricate și vândute numai în țara participantă, ceva ce nu poate fi cumpărat în nicio altă țară (de exemplu, nu un baton de Bounty sau Snickers bar sau fursecuri Oreo sau băutura Coca Cola, deoarece pot fi cumpărate în toată lumea).

Pachetul a fost însoțit de o scrisoare scrisă de mână în care elevii s-au prezentat și au oferit detalii interesante despre țara și regiunea lor natală și și-au exprimat disponibilitatea de a crea relații pe termen lung de prietenie și comunicare inter-culturală.

La primirea coletului, în timp ce deschideau cadourile, elevii au înregistrat un videoclip în care și-au exprimat reacțiile de surpriză și bucurie, au citit cu voce tare scrisoarea partenerului, au gustat din produsele alimentare și au adresat cuvinte de mulțumire și apreciere noului prieten de departe. Acest videoclip a fost apoi trimis partenerului prin Facebook, Messenger, Instagram sau ca MMS direct la numărul de telefon al acestuia.

Beneficiile participării la Proiectul *International Village - Unboxing the Surprise* au fost numeroase:

- Elevii și-au putut exersa abilitățile de comunicare în limba engleză cu colegii lor din alte țări într-un mediu prietenos și distractiv, astfel fiind ajutați să depășească bariera timidității și să vorbească în limba engleză liber și fără complexe.
- Proiectul a facilitat stabilirea de relații de prietenie internaționale, mulți dintre participanți păstrând legătura mult timp după finalizarea proiectului.
- Elevii au devenit mai deschiși și mai toleranți față de alte culturi. Toate activitățile au fost concepute pentru a-i face pe elevi să coopereze, să socializeze și să cunoască diverse aspecte legate de civilizația altor popoare. Astfel, ei au învățat să respecte culturile altor națiuni, să înțeleagă și să respecte o diversitate de opinii și să colaboreze în vederea îndeplinirii unor scopuri comune.

Elevii au participat cu mare bucurie și s-au implicat pe deplin în toate etapele desfășurării acestui proiect. Au stabilit relații durabile de prietenie cu colegi din străinătate, deosebit de valoroase, mai ales pentru perioada de izolare și nesiguranță în care se afla atunci întreaga lume. În cele din urmă, obiectivul cel mai important al proiectului a fost îndeplinit: crearea de legături strânse de comunicare inter-culturală între tineri de diferite naționalități și înțelegerea faptului că diversitatea națională și culturală face, de fapt, ca viața pe aceasta planetă să fie atât de frumoasă!

Perspective actuale în educație

Prof.înv.preșc. Hatcu Mariana
Liceul Teoretic Sebiș/Grădinița P.P. Sebiș

Pentru că se vorbește tot mai mult de educația timpurie și de centrarea majoră pe copil, vin cu un articol legat de necesitatea de a schimba modul de gândire, învechit, uzat, cu unul nou, modern, atrăgător pentru copii. Cred că orice cadru didactic ar trebui să-și îndrepte privirea spre o modernizare a conținuturilor învățării, a modului cum își prezintă materialele, informațiile, spre o implicare activă a preșcolarilor. Din păcate, la noi în țară există cadre didactice care consideră că dacă au așezat copiii la măsuțe, le-au aruncat o fișă, au rezolvat problema educației. Ei bine, doamnelor, aceasta nu este educație, ci este pur și simplu un mod de a trece timpul. Trebuie să ne reorientăm și putem face acest lucru, doar să vrem. Avem libertatea de a alege ce să facem cu copiii, când, cum să facem, cu ce materiale, totul tine de imaginația noastră, a fiecăreia.

Societatea în care trăim și în care vor trăi elevii pe care îi pregătim are nevoie de oameni care să gândească interdisciplinar, care să treacă cu ușurință de la un domeniu la altul și care să-și îndeplinească cu succes rolurile sociale pentru care sunt pregătiți. Un învățământ interdisciplinar poate să-i ajute pe viitorii absolvenți să dobândească o privire de ansamblu asupra vieții și universului, să asimileze mai temeinic valorile fundamentale.

Abordarea interdisciplinară pornește de la ideea că nici o disciplină de învățământ nu constituie un domeniu închis, ci se pot stabili legături între discipline (module). Rezolvarea de probleme poate fi considerată cea mai importantă forță motrice a integrării, datorită relevanței sale practice. Problemele cu care ne confruntăm în viața profesională, socială sau personală impun judecăți și decizii care nu sunt, de regulă, limitate în jaloanele disciplinare. Aceste probleme au un caracter integrat, iar rezolvarea lor impune corelații rapide și semnificative, sinergie și acțiune contextualizată.

În mod tradițional, conținutul disciplinelor școlare a fost conceput cu o accentuată independență a unor discipline față de altele, adică fiecare disciplină de învățământ să fie de sine stătătoare. Astfel, cunoștințele pe care elevii le acumulează, reprezintă cel mai adesea un ansamblu de elemente izolate, ducând la o cunoaștere statică a lumii. Aceste aspecte sunt în contradicție cu varietatea mare a legăturilor și interacțiunilor dintre fenomene și cu caracterul dinamic al acestora.

Posibilitățile de corelare a cunoștințelor dintre diferitele obiecte de învățământ sunt nelimitate. Important este ca predarea – învățarea interdisciplinară să fie văzută ca o modalitate modernă de realizare a eficienței lecțiilor, iar profesorul, pentru a-și atinge obiectivele propuse trebuie să se pregătească din timp și să apeleze la capacitatea sa creatoare. Predarea – învățarea interdisciplinară, prin corelarea obiectelor de studiu reprezintă noul în lecții, care activează pe elevi, le stimulează creativitatea și contribuie la unitatea procesului instructiv – educativ, la formarea unui om cu o cultură vastă.

În contextul învățământului actual este necesară explorarea unui număr cât mai mare de metode inovative de predare - învățare. Mediul educațional este format cu precădere din personalul didactic și din elevi și este definit prin relațiile care se stabilesc între cadrele didactice, elevi și familiile lor. Pentru a ajunge la rezultate durabile, orice inovație are nevoie de un mediu educațional favorabil, adică de relații de cooperare, colaborare, încredere și ajutor reciproc între cei care formează mediul educațional. Într-o lucrare care abordează tema inovației la nivelul învățării limbilor moderne, Boiron afirmă că „inovația se construiește pe o

aparentă contradicție: ea pune în discuție, deranjează, aduce schimbări, dar, în același timp, se înscrie în respectul și voința instituției în care se produce”.

Este demonstrat faptul că predarea inovativă și interactivă este superioară predării tradiționale deoarece contribuie în mare măsură la succesul academic. Un rol important în acest sens îl au proiectele de parteneriat strategic Erasmus+, acțiunea-cheie. Pentru organizațiile participante, proiectele sprijinite în cadrul acestei acțiuni-cheie sunt destinate să producă rezultate cum ar fi:

- abordări inovatoare pentru grupurile lor țintă, furnizând, de exemplu: programe de educație și de formare mai atractive, în conformitate cu nevoile individuale și cu așteptările persoanelor; utilizarea de abordări participative și metodologii bazate pe tehnologia informației și comunicațiilor; procese noi sau îmbunătățite de recunoaștere și validare a competențelor;

- un mediu mai modern, mai dinamic, mai angajat și mai profesional în interiorul organizației: pregătit pentru a integra bunele practici și metodele noi în activitățile de zi cu zi;

- creșterea capacității și a profesionalismului muncii la nivel european/internațional: îmbunătățirea competențelor de gestionare și a strategiilor de internaționalizare;

În cadrul acestor proiecte, inovarea constă în investigațiile realizate privind modul de extragere a cunoștințelor și informațiilor din întâlniri de proiect, blog-uri de discuții, forumuri, comunități interne și externe și crearea unui nou material de instruire. Acest lucru conduce la dezvoltarea, transferul și punerea în aplicare a unor practici inovatoare la nivel organizatoric local, regional, național sau european.

Deși programele noastre școlare și viziunile asupra sistemului educațional diferă în mod vizibil de la țară la țară, există aspecte generale comune, și putem coopera și studia acest teren comun, demonstrând că există elevi și profesori fără frontiere.

Din experiența școlii noastre, acumulată prin participarea la astfel de proiecte, putem afirma că profesorii implicați s-au familiarizat cu alte sisteme de educație din Europa și cu diferențele de abordare a predării – învățării și au diseminat informațiile pe mai multe căi. Acest lucru i-a făcut să reflecteze asupra propriei situații și le-a creat oportunitatea de a aplica și de a adapta idei noi în propria abordare a procesului educativ cu competențe profesionale îmbogățite. Astfel, prin participarea în activitățile proiectelor, s-au observat o serie de rezultate dintre care putem enumera:

- dobândirea de cunoștințe despre noile pedagogii, despre aplicarea diverselor strategii didactice (prin schimb de idei, compararea curriculumurilor și planificarea în comun a unor lecții) și despre utilizarea inovativă a TIC în cadrul lecțiilor; competențe îmbunătățite de comunicare în limba engleză;

- abilități digitale (de exemplu crearea unei prezentări folosind Prezi);

- învățarea prin colaborare cu scopul de a crea resurse educaționale deschise; abilități crescute de lucru în echipă (inclusiv predarea în echipă) și gândire critică și reflexivă; un sentiment crescut de apartenență la spațiul european; abilități de viață dezvoltate; proces îmbunătățit de învățare pe tot parcursul vieții.

În mod evident, alternativa noilor orientări naționaliste de a modela și dirija societatea și educația este globalizarea; în vasta literatură de specialitate, alternativ pentru conceptul de globalizare, se folosesc – de multe ori fără referințe conceptuale precise – termeni ca internaționalizare, cosmopolitism, diversitate culturală, etc. În cazul societății educaționale globale, rolul educației devine unul esențial, întrucât este probabil componenta cea mai sigură ce poate determina transformarea lentă a societăților tradiționale care, prin însăși consistența lor, întâmpină o rezistență naturală la orice formă de schimbare. Specificând, în cadrul unei

societăți educaționale globale, educația are rolul de a combate modelul socio-cultural dominant în favoarea unui model inter/pluri/multiculturalist integrator și de a modela societatea în acord cu un concept lărgit al cetățeniei, dincolo de cadrele naționalismului patriotard îngust; mai precis, proiectul de viitor al societății educaționale formează indivizii (și nicidecum masele, la care mai curând naționalismele apelează) în spiritul democrației liberale globale, a cosmopolitismului cultural și a respectului pentru universalitatea drepturilor omului. Noua societate globală a educației se întemeiază pe principiile deschiderii și cooperării indivizilor și grupurilor, a pluralismului cultural și chiar pe includerea anticipativă a „comunităților virtuale”. În mod riguros, stabilitatea societății globale depinde într-o măsură determinantă de educarea cetățenilor în spiritul democrației liberale, independent de criteriile statului de tip național.

Pentru ca educația să poată răspunde provocărilor societății globale, a fost formulat un set de exigențe fără de care societatea educațională în context global nu ar fi posibilă, după cum urmează:

-exigența considerării inegalităților globale presupune o pledoarie în favoarea cooperării internaționale privind examinarea raporturilor dintre sărăcie, absența justiției și inegalitate în societate; conform unui raport recent al UNESCO, educația în scopul promovării egalității și justiției are ca piloni principali responsabilitatea civică și inculcarea respectului pentru pacea universală (o temă iluministă, cu conotații speciale în lumina evenimentelor legate de terorismul internațional);

-educația în vederea procesului democratizării și a promovării drepturilor omului se adresează, specific de această dată, acelor state din Europa de Est și America Latină care, în decursul ultimelor decenii, au asumat un angajament pe linia acestor deziderate; directivele Consiliului Europei au argumentat pentru necesitatea implementării unor politici educaționale care să elimine carențele de aliniere la democrațiile consolidate, dacă este să avem în vedere trecutul recent al statelor fostului bloc sovietic (inclusiv România) cu deficiențe fundamentale în această privință;

-educația destinată combaterii fenomenelor antiimigraționiste și a xenofobiei vizează punerea în aplicare a unei legislații coerente privind relaxarea controlului vamal și a combaterii discriminării etnice; în plus, Uniunea Europeană a declanșat, începând cu anul 1991, o politică de argumentare în favoarea existenței unui fond cultural comun al spațiului european, iar în privința xenofobiei programe explicite de combatere a rasismului și a moștenirii de tip fascist.

-educația în spiritul unității în diversitate insistă pentru promovarea coeziunii diverselor grupuri și minorități într-un spațiu comunitar teritorial omogen.

Toate acestea sunt realizabile, potrivit politologului David Held, în condițiile unei viziuni asupra societății și educației conforme cu principiile „democrației cosmopolitiste”;¹¹ aceasta înseamnă, înainte de toate, respectarea drepturilor tuturor membrilor unei comunități și identificarea acelor interese comune susceptibile de a asigura conviețuirea pașnică a acestora

Bibliografie:

1. <http://www.ccdcs.ro/uploads/1/0/8/2/10821265/complet.pdf>
2. https://ec.europa.eu/programmes/erasmus-plus/programme-guide/part-b/three-key-actions/key-action-2_ro
3. Conferința ONU împotriva rasismului din 2001 și Conferința UE, intitulată All Different All Equal: from principle to practice, din octombrie 2000
4. Held, D. (1995) ‘Democracy and the New International Order’, in D. Archibugi and D. Held (eds), *Cosmopolitan Democracy*, Cambridge: Polity Press

Educația în Epoca Modernă: Adaptare, Tehnologie și Sustenabilitate

Prof.Heller Daniela Mihaiela

Palatul Copiilor Cluj Structura Turda

Educația în vremurile moderne este marcată de schimbări profunde și rapide datorate avansului tehnologic, globalizării și evoluției societății. Aceasta include următoarele aspecte cheie:

Tehnologia și Educația: Revoluția digitală a transformat modul în care învățăm și predăm. Utilizarea tehnologiei în educație oferă acces la resurse online, platforme de învățare și instrumente de colaborare care extind oportunitățile de învățare. Tehnologia și educația sunt două domenii strâns interconectate, care au schimbat fundamental modul în care învățăm și predăm. Iată câteva exemple de detaliere a relației dintre tehnologie și educație:

1. **Acces la Informație:** Tehnologia a adus o explozie de informații. Internetul este o sursă inepuizabilă de cunoștințe, iar platformele online oferă acces la cursuri, materiale didactice și resurse educaționale de la nivel global.
2. **Învățare Online:** Învățarea online a devenit tot mai populară. Elevii pot accesa cursuri și programe de studiu din întreaga lume. Această formă de învățare oferă flexibilitate și accesibilitate.
3. **Învățarea Personalizată:** Tehnologia poate adapta învățarea la nevoile individuale ale elevilor
4. **Colaborare Online:** Tehnologia facilitează colaborarea la distanță. Videoconferințele și platformele de colaborare online permit discuții și proiecte de grup, chiar și când participanții se află în locuri diferite.
5. **Realitate Virtuală și Augmentată:** Aceste tehnologii oferă oportunități pentru experiențe de învățare. De exemplu, realitatea virtuală poate aduce elevii într-o excursie virtuală în Egiptul antic sau în interiorul unei celule biologice.
6. **Evaluare și Feedback:** Tehnologia poate facilita evaluarea automată a testelor și exercițiilor, oferind feedback imediat elevilor
7. **Învățarea la Distanță:** Tehnologia permite învățarea la distanță, ceea ce este esențial în situații de urgență, cum ar fi pandemiile. Elevii pot participa la cursuri și ședințe online din confortul casei lor.

Învățare pe Tot Parcursul Vieții: Conceptul de "învățare pe tot parcursul vieții" este din ce în ce mai important, iar oamenii continuă să învețe și să se dezvolte pe tot parcursul vieții. Iată exemple de învățare pe tot parcursul vieții:

1. **Definiția Învățării pe Tot Parcursul Vieții:** Este procesul continuu de dobândire a cunoștințelor, abilităților, competențelor și experiențelor pe tot parcursul vieții unui individ. Aceasta include învățarea formală, informală și învățarea nonformală
2. **Motivația Învățării Pe Tot Parcursul Vieții:** Motivațiile pentru învățarea pe tot parcursul vieții pot fi variate. Acestea includ dezvoltarea profesională, dobândirea de noi abilități, creșterea competențelor sociale și emoționale, curiozitatea și dorința de a rămâne conectat la lumea în continuă schimbare.
3. **Flexibilitate și Accesibilitate:** Învățarea pe tot parcursul vieții se adaptează la nevoile individuale ale fiecărui cursant, prin participarea la cursuri tradiționale, cursuri online,

workshop-uri, seminarii sau învățare autonomă, tehnologia având un rol important în facilitarea accesului la resursele educaționale.

4. **Educație pentru Toți:** Educația nu trebuie să fie limitată la anumite grupuri de vârstă sau categorii sociale. Ea trebuie să fie disponibilă pentru toți, indiferent de vârstă, sex, etnie sau statut social.
5. **Învățarea Nonformală și Informală:** În plus față de învățarea formală, învățarea pe tot parcursul vieții recunoaște importanța învățării nonformale și informale. Aceasta include învățarea din experiență, din activități de voluntariat, din interacțiuni sociale și din provocările vieții de zi cu zi.

Flexibilitatea în Educație: Educația modernă pune accent pe flexibilitate. Cursurile online, învățarea la distanță și programele de educație hibridă permit elevilor să învețe în funcție de propriul program și ritm. Iată o detaliere a conceptului de flexibilitate în educație:

1. **Diferite Modalități de Învățare:** Elevii au stiluri de învățare diferite. Unii învață mai bine prin lecturi, alții prin discuții și interacțiuni, iar alții prin experiență practică.
2. **Individualizare:** Profesorii pot identifica nevoile și nivelul de competență al fiecărui elev și pot adapta materialele și activitățile în consecință.
3. **Învățarea la Ritmul Propriu:** Elevii învață în ritmuri diferite. Flexibilitatea în educație le permite elevilor să avanseze în ritmul propriu și să nu fie presați de un program fix.
4. **Alegerea Materiilor și Cursurilor:** Elevii pot avea opțiuni de alegere a materiilor sau a cursurilor care îi interesează cel mai mult. Aceasta îi motivează să fie mai implicați în învățare și le permite să exploreze domenii care îi pasionează.
5. **Tehnologia în Educație:** Tehnologia joacă un rol esențial în crearea flexibilității în educație. Elevii pot accesa resurse online, pot participa la cursuri și lecții la distanță, pot utiliza platforme digitale pentru învățare și pot colabora online cu colegii și profesorii lor.
6. **Educația Hibridă:** Modelul de educație hibridă combină învățarea în clasă cu învățarea online. Acesta oferă flexibilitate, permițând elevilor să poată învăța atât în școală, cât și de acasă.
7. **Inclusivitate:** Flexibilitatea în educație poate contribui la educația inclusivă. Ea poate ajuta la adaptarea mediului de învățare pentru elevii cu nevoi speciale.
8. **Evaluările Personalizate:** Sistemele de evaluare pot fi personalizate pentru a măsura progresul individual al elevilor prin: teste, proiecte, portofolii și discuții.
9. **Pregătirea Cadrelor Didactice:** Profesorii trebuie să fie pregătiți și să fie deschiși la adaptarea metodelor lor de predare pentru a răspunde la nevoile individuale ale elevilor.

Abilități pentru Secolul 21: Educația se concentrează acum pe dezvoltarea abilităților pentru secolul 21, cum ar fi gândirea critică, rezolvarea de probleme, creativitatea, colaborarea și alfabetizarea digitală. Aceste abilități sunt esențiale atât în contextul profesional, cât și în cel personal. Iată exemple de abilități cheie pentru secolul 21:

1. **Gândire critică:** Capacitatea de a evalua informațiile, de a analiza argumentele și de a formula concluzii bine fundamentate. Gândirea critică ajută la luarea deciziilor informate și la rezolvarea problemelor complexe.
2. **Rezolvarea problemelor:** Abilitatea de a identifica, a defini și a rezolva problemele într-un mod creativ și eficient.

3. **Comunicarea eficientă:** Capacitatea de a comunica clar și coerent, atât în scris, cât și oral. Aceasta include abilități de ascultare, negociere și prezentare.
4. **Colaborarea și lucrul în echipă:** Abilitatea de a lucra eficient în echipă, de a împărtăși idei, de a asculta și de a coopera cu colegii pentru atingerea unui obiectiv comun.
5. **Abilități de adaptare:** Capacitatea de a se adapta la schimbările rapide din mediul de lucru și de a învăța în mod continuu
6. **Alfabetizarea digitală:** Cunoștințele și abilitățile necesare pentru a utiliza tehnologia digitală în mod eficient
7. **Gestionarea timpului și organizarea:** Abilitatea de a gestiona eficient timpul și resursele pentru a-ți atinge obiectivele.
8. **Creativitate și inovație:** Capacitatea de a gândi în mod creativ, de a genera idei noi și de a aduce inovații în procesele și produsele existente
9. **Abilități socio-emoționale:** Aceste abilități includ empatia, conștientizarea de sine, abilitățile de luare a deciziilor și gestionarea stresului

Globalizarea și Diversitatea: În contextul globalizării, educația trebuie să abordeze diversitatea culturală și socială. Învățarea interculturală și cunoașterea lumii sunt tot mai importante. Globalizarea și diversitatea sunt două concepte interconectate care au un impact semnificativ asupra lumii noastre contemporane. Acestea descriu aspecte fundamentale ale societății moderne și au influențe în domenii precum economia, cultura, societatea și politica. Globalizarea și diversitatea sunt două forțe care modelează societatea noastră. În timp ce globalizarea poate aduce beneficii economice și culturale, diversitatea aduce complexitate și oportunități de învățare și înțelegere reciprocă. Gestionarea acestora este o provocare pentru lumea contemporană.

Dezvoltarea Competențelor Socio-Emoționale: Educația modernă se concentrează și pe dezvoltarea abilităților socio-emoționale, cum ar fi empatia, conștientizarea de sine și abilitățile de comunicare, care sunt esențiale pentru succesul personal și profesional.. Iată o detaliere a dezvoltării competențelor socio-emoționale:

1. **Conștientizarea de sine:** Aceasta este capacitatea de a înțelege propriile emoții, gânduri și reacții
2. **Reglarea emoțiilor:** Capacitatea de a regla și gestiona emoțiile este esențială
3. **Empatia:** Empatia este abilitatea de a înțelege și de a simți ceea ce simte altă persoană..
4. **Abilități de comunicare:** Comunicarea eficientă este esențială pentru relații sănătoase.
5. **Abilități de luare a deciziilor:** Luarea deciziilor este o parte esențială a vieții.
6. **Relații interpersonale:** Dezvoltarea relațiilor sănătoase și satisfăcătoare implică abilități precum rezolvarea conflictelor, negocierea și stabilirea de legături pozitive cu ceilalți.
7. **Autoreglarea:** Autoreglarea presupune abilitatea de a-ți controla impulsurile și de a face alegeri raționale în situații dificile. Aceasta este legată de auto-disciplină și auto-control.
8. **Spirit de echipă:** Capacitatea de a lucra cu ceilalți într-o echipă este o abilitate importantă pentru reușita în mediul profesional și social.

Educația Inclusivă: O atenție este acordată educației inclusivă, care vizează asigurarea că toți elevii, indiferent de diferențele lor, au acces la o educație de calitate. Aceasta implică

eliminarea barierelor și oferirea de sprijin adecvat pentru a permite tuturor elevilor să învețe într-un mediu inclusiv. Iată o detaliere a conceptului de educație inclusivă:

1. **Accesul pentru Toți:** Acest lucru implică asigurarea că școlile sunt fizic accesibile pentru persoanele cu dizabilități și că resursele necesare sunt disponibile.
2. **Diversitatea Este Valorizată:** Educația inclusivă recunoaște diversitatea în rândul elevilor. Aceasta include diferențe în abilități, stiluri de învățare, limbi, culturi, etnii, religii, orientări sexuale și alte caracteristici individuale.
3. **Individualizarea Învățării:** În educația inclusivă, procesul de învățare este adaptat la nevoile individuale ale fiecărui elev.
4. **Sprijin Suplimentar:** Elevilor care au nevoi speciale li se oferă sprijin suplimentar pentru a-și atinge potențialul.
5. **Colaborare:** Într-un mediu inclusiv, colaborarea este esențială. Profesorii, părinții, terapeuții și alți profesioniști lucrează împreună pentru a dezvolta planuri de învățare
6. **Toleranța și Incluziunea Socială:** Scopul final al educației inclusive este de a dezvolta societăți mai tolerante și mai incluzive. Elevii învață să trăiască în armonie cu ceilalți și să respecte drepturile și demnitatea fiecărei persoane.
7. **Formare Continuă:** Profesorii și cadrele didactice au nevoie de formare continuă pentru a-și dezvolta abilitățile și cunoștințele în domeniul educației.

Educația și Viitorul Muncii: Educația trebuie să pregătească elevii pentru viitorul muncii, care se schimbă rapid Modul în care oamenii sunt pregătiți pentru piața muncii joacă un rol crucial în determinarea succesului individual și al societății în ansamblu. Iată câteva aspecte-cheie ale relației dintre educație și viitorul muncii:

1. **Schimbările Tehnologice:** Avansurile tehnologice au transformat modul în care lucrăm. Automatizarea, inteligența artificială și roboții au avansat în multe industrii, ceea ce a dus la schimbări în cerințele de forță de muncă. Educația trebuie să se adapteze pentru a pregăti lucrătorii pentru noi tipuri de locuri de muncă și a promova gândirea creativă și abilitățile tehnologice.
2. **Competențele Digitale:** Educația trebuie să pună accent pe dezvoltarea competențelor digitale, fiind esențial ca elevii să învețe să utilizeze tehnologia în mod eficient și să dobândească abilități digitale.
3. **Abilități pentru Gândire Critică și Creativitate:** Cu creșterea automatizării, abilitățile devin din ce în ce mai valoroase. Gândirea critică, rezolvarea de probleme și creativitatea sunt esențiale pentru a rezolva probleme complexe și pentru a genera idei inovatoare.
4. **Abilități Socio-Emoționale:** Competențele socio-emoționale, cum ar fi empatia, colaborarea și gestionarea emoțiilor, sunt tot mai importante în mediul de lucru modern. Ele contribuie la relații de lucru mai bune și la succesul profesional.
5. **Flexibilitatea și Mobilitatea:** Educația trebuie să ofere flexibilitate și mobilitate.
6. **Pregătirea pentru Locurile de Muncă ale Viitorului:** Instituțiile de învățământ trebuie să colaboreze cu industria pentru a se asigura că curriculumul și programele de formare sunt relevante pentru locurile de muncă ale viitorului.
7. **Promovarea Antreprenoriatului:** Educația poate promova antreprenoriatul și spiritul de afaceri. Astfel, se poate încuraja inovația și dezvoltarea de noi afaceri.

Sustenabilitatea și Educația Ecologică: Educația în vremurile moderne include și educația ecologică. Sustenabilitatea și educația ecologică sunt aspecte importante în lupta pentru protejarea mediului și pentru asigurarea unui viitor durabil. Educația ecologică joacă un rol central în conștientizarea și promovarea sustenabilității. Iată câteva moduri în care aceste două concepte se intersectează:

1. **Conștientizarea mediului:** Educația ecologică are rolul de a crește nivelul de conștientizare al elevilor cu privire la problemele legate de mediu, cum ar fi poluarea, schimbările climatice, pierderea biodiversității și epuizarea resurselor naturale.
2. **Înțelegerea interconexiunilor:** Educația ecologică ajută elevii să înțeleagă complexitatea și interconexiunile dintre sistemele naturale și cele umane. Ei învață cum acțiunile noastre pot afecta mediul înconjurător și, invers, cum schimbările din mediul natural pot influența societatea.
3. **Dezvoltarea abilităților practice:** Educația ecologică poate implica experiențe practice în natură, cum ar fi excursii în aer liber, grădinărit sau reciclare. Aceste experiențe oferă elevilor abilități practice pentru a contribui la protejarea mediului.
4. **Promovarea unui stil de viață sustenabil:** Educația ecologică încurajează adoptarea unui stil de viață mai sustenabil. Elevii învață despre economisirea de energie, gestionarea deșeurilor, utilizarea resurselor naturale în mod responsabil și consumul conștient.
5. **Educația ca agent de schimbare:** Educația ecologică poate să inspire și să încurajeze elevii să devină agenți de schimbare în comunitățile lor.
6. **Pregătirea pentru viitor:** Într-o lume tot mai confruntată cu schimbările climatice și problemele de mediu, educația ecologică pregătește elevii pentru locurile de muncă și cariere legate de sustenabilitate. Ei pot deveni viitori ecologiști, cercetători ai mediului sau lideri în domeniul politicii și al afacerilor sustenabile.
7. **Respectul și conectarea cu natura:** Educația ecologică ajută elevii să dezvolte un respect mai profund pentru natură și o conexiune personală cu mediul înconjurător. Acest lucru poate contribui la dezvoltarea unui simț al responsabilității și al aprecierii pentru frumusețea și fragilitatea naturii.

Educația în vremurile moderne este în continuă evoluție și se adaptează la cerințele societății contemporane. Abordările inovatoare și tehnologia sunt instrumente cheie pentru a face educația mai accesibilă și mai eficientă pentru toți elevii.

Bibliografie:

1. Educația în secolul XXI: Provocări și perspective" de Gheorghe Zărnescu și Cristina Niculescu - Editura Polirom, anul 2018
2. "Educația în era digitală" de Alexandru Cezar Ionescu - Editura Trei, anul 2019.
3. "Educația în era tehnologiei" de Loredana Găină - Editura Didactica Publishing House, anul 2020.
4. "Educația în secolul XXI: Provocări și perspective internaționale" de Adriana-Camelia Oprețoiu - Editura Universitară, anul 2018.
5. "Educația în vremurile moderne: Provocări și oportunități" de Ana Maria Bercu - Editura Niculescu, anul 2020.

Eficiență și calitate în demersul didactic-exemple de bune practici

Hemen Gabriela-Ioana

Grădinița cu P.P. Nr.22, Botoșani

În prezent, Ministerul Educației a propus o structură nouă a anului școlar 2022-2023, care va fi împărțit în cinci module de învățare și cinci vacanțe școlare. Implementarea acestei structuri modulare se vrea a fi o îmbunătățire a sistemului actual de educație și totodată o măsură de eficientizare a timpului de instruire, care trebuie asociată cu o reformă a proiectării demersului didactic și evaluării pentru consolidarea învățării.

Această nouă structură este însoțită de noi schimbări și anume:

- mediile semestriale dispar și vor fi înlocuite cu o singură medie încheiată la finalul anului școlar;
- apar evaluările standardizate la început și final de an, la nivel național cu subiect unic. Aceste evaluări standardizate vor fi digitalizate – corectarea va fi realizată de alți profesori, nu de profesorul clasei.
- fiecare profesor își planifică perioada și forma pentru evaluări, pe parcursul anului școlar, coroborat cu această structură modulară;
- perioadele de repaus, între module, vin în sprijinul elevului pentru recreere și odihnă;
- modificarea Regulamentului – ROFUIP;
- nemodificarea programelor școlare, nerestructurarea acestora, a creat ideea de a da libertate profesorului de a preda aplicat, interesant, util, selectiv, folosind orice sursă/ material de informare corect științific;
- accentul trebuie pus pe învățare transcendentă, prin dezvoltarea de aptitudini și atitudini, prin dezvoltarea capacităților de înțelegere, aplicare, corelare de noțiuni din diverse domenii și programe studiate;

- prin aceste schimbări se urmărește ca elevul să fie în „centrul preocupărilor” activității didactice și în sistemul de învățământ.

Trecerea la o organizare pe module poate avea avantajul structurării parcursului de învățare în unități mai ușor de gestionat și de monitorizat din perspectiva relației dintre învățare și evaluare, cu condiția ca proiectarea învățării să se facă în unități mai mici, și chiar integrate inter- sau multidisciplinar.

Stabilirea unor obiective foarte bine definitive pot avea un efect motivational important în ceea ce privește calitatea învățării, mai ales dacă procesul de învățare se bazează pe calitățile unui pedagog experimentat și bine instruit, care actualizează constant atât tehnicile de predare cât și metodele folosite la clasă.

De exemplu, metoda principală folosită în învățământul preșcolar este “Jocul” sub toate formele și aspectele sale: Jocul didactic, jocul muzical, de rol, de mișcare, exercițiu etc. Scopul jocului este acțiunea însăși, capabilă să-i satisfacă copilului imediat dorințele, hotărâtoarea pentru dezvoltarea lui.

Prin joc copilul rezolvă probleme de viață din mediul înconjurător, experimentează posibilități de adaptare, desfășoară activități în sensul identității propriei persoane, comunică cu ceilalți sau cu sine folosind cuvinte multe și exprimându-se verbal și nonverbal, învață utilitatea lucrurilor, își manifestă creativitatea, se concentrează asupra acțiunii etc.

Ca și metode de predare-învățare țin să precizez că în activitatea mea la clasă ca profesor pentru învățământul preșcolar am încercat să folosesc mereu metode de predare cât mai moderne, variate și inovative, pe care le-am combinat uneori cu metode de predare clasice și am urmărit ca toate acestea să se plieze pe nivelul grupului de preșcolari și să fie în concordanță cu nevoile și interesele grupului de preșcolari. În cele ce urmează voi enumera câteva din metodele folosite în activitatea didactică la clasă și voi atașa câteva imagini cu exemple de bune practici, desfășurate în anul școlar 2022-2023.

Metoda “Diamantului”



Observația

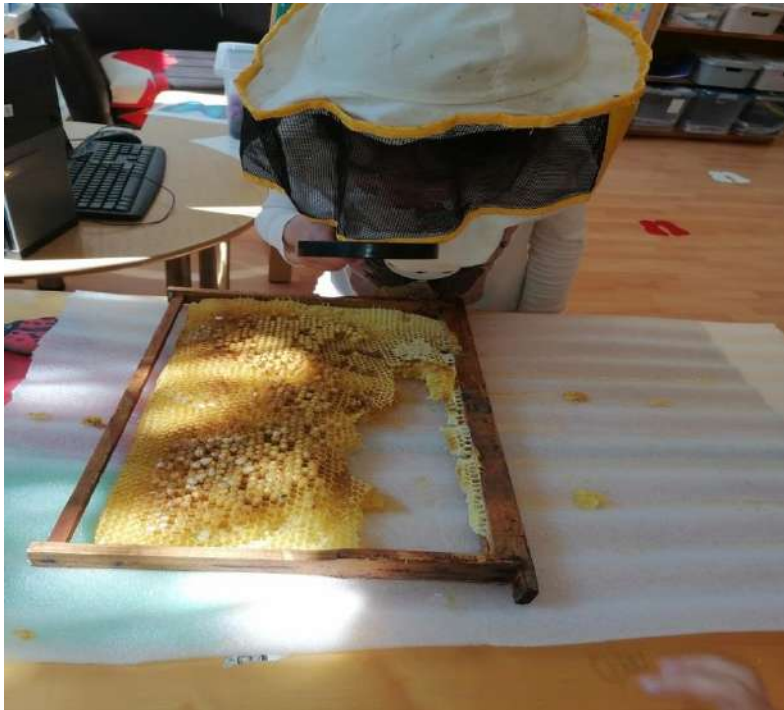



Algoritmizarea



Joc didactic



În concluzie profesorul are nevoie de competență relațională, calități didactice bine definite pentru a promova relații de cooperare și promovare, un stil de lucru bine definit, cooperant și care să asigure unitatea clasei pentru a obține un înalt grad de coeziune a acesteia și pentru ca procesul instructiv-educativ să fie unul de bun augur și cu rezultate bune.

Bibliografie:

1. Curriculum pentru educație timpurie-2019
2. Roșca Al., Zorgo B., Aptitudinile, Editura Științifică, Bucuresti 1972
5. Roșca Alexandru, Psihologia copilului preșcolar, Editura Didactică și Pedagogică, București, 1968



INSPECTORATUL ȘCOLAR
JUDEȚEAN BOTOȘANI



MINISTERUL EDUCAȚIEI
NAȚIONALE

Grădinița cu P.P.Nr.22, Botoșani

Strada: Parcul Tineretului

Județ: Botoșani

Tel/ Fax:0231513367

Email: gradinita22bt@yahoo.com

PROIECT EDUCAȚIONAL “NE MÂNDRIM CU MILITARIII NOȘTRI”

TEMA: Cunoașterea simbolurilor naționale

DENUMIREA ACTIVITĂȚII: “Ne mândrim cu militarii noștri”

DOMENIUL ÎN CARE SE ÎNCADREAZĂ: Activitate culturală, activitatea contribuie într-un mod atractiv și interactiv la îndeplinirea obiectivelor prevăzute de domeniile experiențiale (om și societate, limba română și comunicare)

PARTENERI: Unitatea Militară 01251 Botoșani

DATA: 12.05.2022

DURATA VIZITEI: 1h și 30 min

COORDONATORUL ACTIVITĂȚII: Prof. învăț. preșcolar Hemen Gabriela-Ioana

PARTICIPANȚI: Prof. învăț. preșcolar Hemen Gabriela-Ioana, prof. învăț. preșcolar Leonte Lavinia, educatoare Jâscanu Aneta și preșcolarii grupelor mari “Spiridușii Poznași”, “Curioșii”, cadre militare.

SCOPUL: Cunoașterea și respectarea simbolurilor naționale și promovarea patriotismului

ARGUMENT: Indiferent că este vorba despre Cunoașterea Mediului, Educarea Limbajului, Activități matematice, Artistico-plastice sau de dobândirea unor informații culturale, orice tip de activitate le ofera copiilor posibilitatea de a cunoaște în profunzime domenii noi și de a acumula cunoștințe. În ideea de a cunoaște și experimenta cât mai multe lucruri despre meserii și pentru că tot mai mulți copii sunt interesați de patriotism și despre meseria de cadru militar, ne-am propus să desfășurăm o activitate în parteneriat cu Unitatea Militară Botoșani unde aceștia își pot satisface unele curiozități.

Dragostea de Patrie apare la om inconștient: așa cum planta se trage la soare așa și copilul în brațele părinților săi. Cu cât crește, el simte tot mai mult atracția către prietenii săi, strada și orașul, satul natal, țara natală. Maturizându-se, acumulând cunoștințe și practică, el începe a conștientiza principalul adevăr - apartenența sa către Patria-mamă și responsabilitatea sa de destinul acesteia.

Prin aspectul său moral, patriotismul impune slujirea intereselor Patriei mergând până la supremul sacrificiul în caz de nevoie.

Pentru militari, de o probă înaltă este în primul rând manifestarea credinței și devotamentului față de Patrie, gata de a-și sacrifica viața în numele ei. Patriotismul militarilor se pronunță în îndeplinirea exemplară a datoriei constituționale față de Patrie și poporul său.

Nouă ne rămâne doar să le mulțumim celor care luptă și au luptat să păstreze România așa cum este astăzi, să păstreze limba română și credința poporului. Considerăm cu tărie ca această meserie este una dintre cele mai importante, frumoase și provocatoare, fiind una dintre cele mai dorite de copii, încă din perioada de preșcolaritate și totodată o variantă de succes pentru un viitor bun atât pentru sine cât și pentru societate.

OBIECTIVE DE REFERINȚĂ:

- promovarea simbolurilor naționale
- dezvoltarea interesului și a curiozității pentru activitățile patriotice
- dezvoltarea abilităților civice
- dezvoltarea simțului patriotic prin exemplificarea unor comportamente patriotice
- promovarea schimbului de experiență între participanții la derularea proiectului, în scopul creșterii eficiențelor activităților.

Pe parcursul vizitei s-a urmărit îndeplinirea de către elevi a unor *obiective specifice*:

- ✓ Să cunoască modul de vizitare a unei instituții publice
- ✓ Să cunoască valorile instituțiilor militare
- ✓ Să facă diferența dintre patriot și patrotism

- ✓ Să respecte munca militarilor și să reacționeze pozitiv la informațiile primite
- ✓ Să utilizeze în mod corect și conștient termeni precum: meserie, militar, patriot, istorie națională, patriotism etc

MODALITĂȚI DE EVALUARE:

Se ilustrează prin desene, scurte impresiile lăsate de vizita efectuată și realizarea unui album foto cu imagini din vizita efectuată.

Director:

Prof. BRÎNZAC MANUELA

PRESIUNEA ATMOSFERICĂ

Fizică, clasa a VII-a

Prof. Herbil Marian
Colegiul Național "Dragoș Vodă" Sighetu Marmației, jud. Maramureș

Din istoria fizicii ...

În 1656, omul de știință Otto von Guericke a demonstrat puterea aerului atmosferic, precum și noua tehnică de producere a vidului.

În acest experiment, care a avut loc în localitatea Magdeburg, el a scos aerul din două emisfere din cupru cu diametrul de 35,5 cm, lipite una de alta. Una dintre emisfere a fost prevăzută cu o supapă pentru evacuarea aerului, iar între emisfere a fost montată o garnitură inelară din piele îmbibată cu ceară și terebentină. Patru perechi de cai de fiecare parte nu au fost în stare să dezlipească emisferele.

În prezent, emisferele din Magdeburg se păstrează în Muzeul German din München.

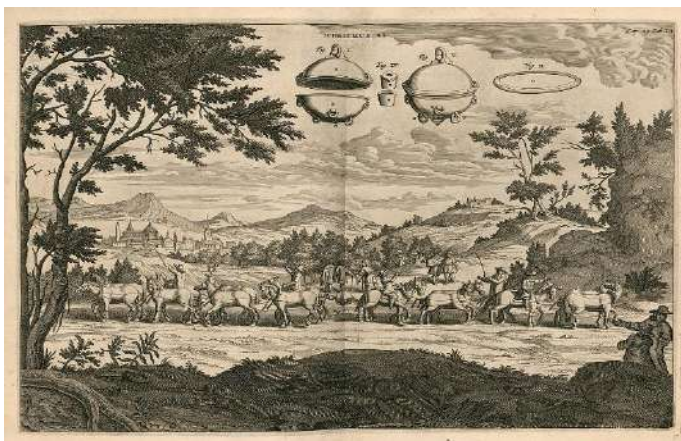

Experimente care demonstrează existența presiunii atmosferice

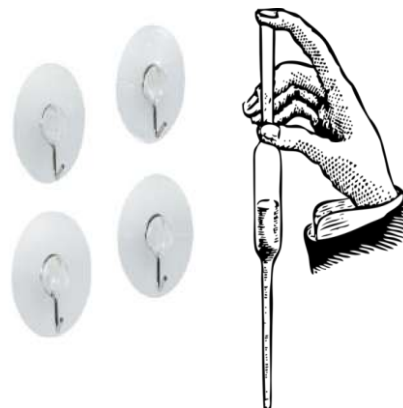

Definiția

Presiunea exercitată de aerul atmosferic se numește **presiunea atmosferică**.

Obs. Într-un spațiu vidat, presiunea are valoarea zero.

Experimentul Torricelii

Torricelli a fost primul care a măsurat presiunea atmosferică cu ajutorul barometrului cu mercur, aparat pe care l-a inventat în anul 1643. Acest aparat era format dintr-un tub de sticlă lung de 1 m umplut cu mercur, închis la un capăt; acoperind capătul deschis, Torricelli l-a întors și l-a scufundat cu gura în jos într-un vas în care se afla tot mercur. Eliberând capătul deschis al tubului, nivelul mercurului în tub a coborât, formându-se deasupra mercurului un spațiu numit „camera barometrică”. Întotdeauna nivelul mercurului se oprea în jurul valorii de 76 de cm indiferent de vreme.

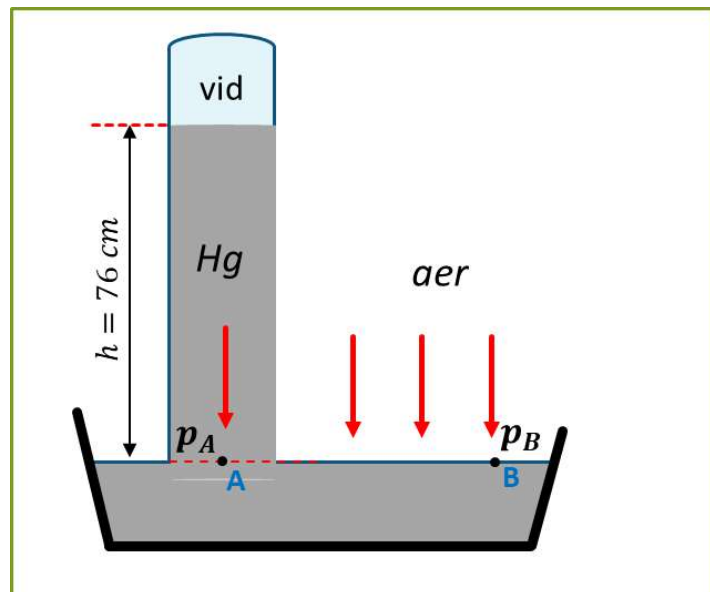

Conform principiul fundamental al hidrostaticii, în punctele aflate la același nivel, presiune este aceeași: $p_A = p_B$
În punctul A: presiunea este exercitată de greutatea mercurului (*în vid presiunea este nulă*):

$$p_A = \rho_{Hg} \cdot g \cdot h$$

În punctul B: presiunea este exercitată de greutatea aerului atmosferic: $p_B = p_{atm} \Rightarrow$

$$p_{atm} = \rho_{Hg} \cdot g \cdot h$$

Presiunea atmosferică normală

La nivelul mării și latitudinea 45° , înălțimea coloanei de mercur este $h = 0,76 \text{ m}$, iar presiunea atmosferică este considerată ca având valoarea de o *atmosferă fizică* (**1 atm**) și se numește **presiunea atmosferică normală** (p_0)

$$p_0 = \rho_{Hg} \cdot g \cdot h = 13\,597,4 \frac{\text{kg}}{\text{m}^3} \cdot 9,0805 \frac{\text{N}}{\text{kg}} \cdot 0,76 \text{ m} = 101\,325 \text{ Pa} = 1 \text{ atm}$$

În concluzie, *presiunea atmosferică normală este egală cu presiunea hidrostatică exercitată de o coloană de mercur cu lungimea de 760 mm.*

Presiunea atmosferică normală se poate exprima folosind mai multe unități de măsură:

$$p_0 = 101\,325 \text{ Pa} \cong 10^5 \text{ Pa}$$

$$p_0 = 1 \text{ atm}$$

$$p_0 = 760 \text{ mmHg}$$

$$p_0 = 760 \text{ torr}$$

$$p_0 = 1 \text{ bar}$$

Măsurarea presiunii atmosferice

Dispozitivele utilizate pentru determinarea presiunii atmosferice se numesc barometre.

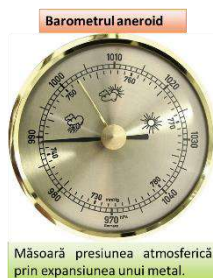

Variația presiunii atmosferice

- scade cu creșterea altitudinii;
- scade cu creșterea temperaturii;
- depinde de starea vremii;
- variază de la zonă la alta.

Înălțimea unui munte se poate determina măsurând presiunea atmosferică în vârf cu ajutorul unui barometru.

Conform principiul fundamental al hidrostatiei:

$$p_0 - p_1 = \rho_{aer} \cdot g \cdot h \Rightarrow h = \frac{p_0 - p_1}{\rho_{aer} \cdot g}$$

Densitatea aerului: $\rho_{aer} = 1,3 \text{ Kg/m}^3$

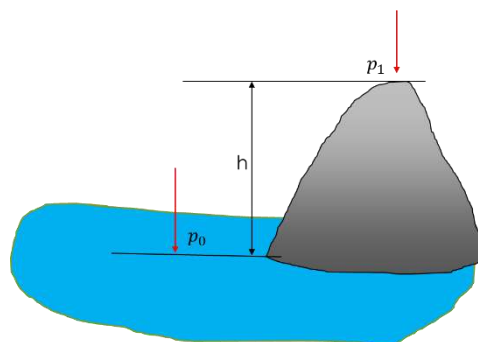

Bibliografie

Stoica, C. Dobrescu, F. Măceșanu, I. Băraru, Fizică: manual pentru clasa a VII-a, Editura Art Klett, București, 2019;

C. Corega, D. Haralamb, S. Talpalaru, Fizică: manual pentru clasa a VIII-a, Editura Teora, București, 2009;

D. Turcitu, V. Pop, M. Panaghianu, G. Stoica, Fizică: manual pentru clasa a VIII-a, Editura, Radical, Craiova, 2007;

<http://www.quarq.ro/umc/lab/arhimede.pdf>

https://www.didactic.ro/materiale-didactice/16362_presiunea-atmosferica

<https://fizicaelucidata.wordpress.com/2017/02/10/ce-ma-preseaza-fara-ca-eu-sa-simt/>

https://ro.wikipedia.org/wiki/Evangelista_Torricelli

<https://ro.sawakinome.com/articles/science/difference-between-aneroid-and-mercury-barometer.html>

<https://www.educlass.ro/data/manuals/bf5c08dfb1ef03931047e116f03323ca.pdf>

https://www.slideshare.net/mircea_garba/4-presa-hidraulicaprobleme-revazut

<https://dokumen.tips/documents/aplicatii-legea-lui-pascal-fizica.html>

<https://www.gimnaziu.info/principiul-fundamental-al-hidrostatiei-principiul-vaselor-comunicante-presiunea-atmosferica-legea-lui-pascal-legea-lui-arhimede>

<https://gfyat.com/gaseouseagerdeviltasmanian>

<http://stiintasiinginerie.ro/wp-content/uploads/2016/07/29-16-ISTORIA-%C5%9EIMETODOLOGIA-FIZICII-VIDULUI.-II.pdf>

STRATEGII MODERNE ÎN ABORDAREA ELEVILOR CU DIFICULTĂȚI DE ÎNVĂȚARE

Prof. înv. primar Hereșanu Ildikó
Școala Gimnazială „Ioan Vlăduțiu”
Luduș, Mureș

Strategiile de formare a unei atitudini pozitive, în ceea ce privește realizarea eficientă a integrării și incluziunii tuturor categoriilor de copii, trebuie să țină cont de situația concretă a fiecărui copil integrat în școala obișnuită, precum și de contextul complex în care integrarea se desfășoară. Obiectivul principal al școlilor de masă în care învață elevii cu CES este asigurarea integrării acestora în mediul școlar. Adaptarea curriculum-ului la nivelul clasei reprezintă una dintre soluțiile propuse de către factorii abilitați. O calitate importantă a curriculum-ului școlar actual este aceea că vizează un grad mare de flexibilitate, astfel încât să permită fiecărui copil să avanseze în ritmul său și să fie tratat în funcție de capacitățile sale de învățare. Pentru aceasta este nevoie ca formularea obiectivelor, competențelor, stabilirea conținuturilor instruirii, modalitățile de transmitere a informațiilor în clasă și evaluarea elevilor să se facă diferențiat pe stiluri de învățare, pe ritmul propriu de învățare al elevilor, pe posibilitățile de învățare ale fiecăruia.

Dificultățile de învățare pot fi identificate când există o neconcordanță între cererile adresate elevilor și resursele lor personale de a răspunde acestora. Ceea ce îi deosebește pe toți elevii cu dificultăți de învățare, este caracterul unic al deficienței. Dacă este adevărat că acești elevi pot fi grupați după caracteristici comune bazate pe cerințele educaționale speciale, este la fel de adevărat și faptul că elevii nu se încadrează perfect într-o anumită categorie.

Copiii cu dificultăți de învățare pot învăța, dar ei au nevoie adesea de un alt tip de instruire sau cel puțin de alte forme de sprijin de la profesori. Deoarece cauzele dificultății de învățare sunt foarte diferite și complexe, nu poate exista o singură strategie pentru toți copiii din acest grup. Strategiile trebuie să fie adaptate modului specific de manifestare a dificultății de învățare.

În educația elevilor cu dificultăți de învățare este nevoie de flexibilitate și adaptare la particularitățile aptitudinale ale acestora. Sarcinile care se dau elevului cu dificultăți de învățare trebuie să fie în concordanță cu însușirile de personalitate, astfel asigurându-se o amplificare a efortului psihic și fizic al copilului. Diferențierea se poate face atât prin curriculum, prin extinderea și profunzimea cunoștințelor propuse spre învățare, cât și prin formele de organizare a activității și a metodelor didactice utilizate. Elevii care prezintă dificultăți de învățare pot fi cuprinși în activități frontale, dar trebuie tratați și individual, cu sarcini de lucru care să țină seama de dificultățile lor. În organizarea muncii la clasă este foarte important managementul timpului, structurarea foarte atentă a mediului de învățare, selectarea acelor metode care să activeze procesul de învățare și cele prin care elevii să lucreze productiv unii cu alții, să își dezvolte abilități de colaborare și ajutor reciproc.

În calitate de învățător, am fost pusă deseori în situația de a avea la clasă elevi cu cerințe educative speciale și, în astfel de situații, am încercat să găsesc cele mai bune metode de predare-învățare-evaluare pentru a-i determina pe toți participanții actului educațional să se implice

conștient în activitățile derulate. Din acest punct de vedere este important să schimbăm modul în care lucrăm cu elevii.

În activitatea didactică pe care o desfășor mă străduiesc să aplic instruirea diferențiată a elevilor în conformitate cu profilul lor de inteligență, iar învățarea în pereche cu un alt copil este o metodă utilizată cu eficiență. Pe lângă metodele de învățare prin cooperare, folosite și în cazul copiilor cu cerințe educative speciale, un element esențial a fost aplicarea teoriei inteligențelor multiple, care ne ajută să cunoaștem mai profund acești elevi din perspectiva potențialului, a aptitudinilor lor, a intereselor pe care le manifestă și ne oferă posibilitatea de a-i ajuta să evolueze în mod diferit. Aflarea punctelor “forte” și “slabe” este importantă pentru stabilirea strategiilor de diferențiere și individualizare.

După ce mi-am format o imagine asupra nivelului dezvoltării inteligențelor elevilor cu dificultăți de învățare, am încercat să-mi proiectez activitățile în așa fel încât să folosesc formularea de sarcini corespunzătoare tipurilor de inteligențe “forte” remarcate la elevi. Pentru a susține cele afirmate, voi exemplifica o serie de sarcini didactice care stimulează dezvoltarea inteligențelor multiple ale copiilor și care permit formarea și aprofundarea unor competențe prevăzute în curriculum-ul școlar.

În urma aplicării chestionarului unui eșantion alcătuit din 30 de elevi ai clasei a II-a și a interpretării datelor, am constatat că cele opt tipuri de inteligență se regăsesc în clasă în proporții relativ apropiate, elevii au inteligențe diferit combinate. Este în folosul meu să cunosc acest aspect, să concep lecțiile și sarcinile date fiecărui elev în funcție de forma predominantă de inteligență, pentru a ști cum să le pun în valoare acea inteligență, pentru a valorifica punctele “forte” de care dispun, dar și pentru a putea stimula inteligența copilului. Așadar, este necesar să acord atenție elevilor care manifestă înclinații spre domenii artistice, naturaliste etc., cât și copiilor care prezintă dificultăți de învățare, probleme de atenție/concentrare la lecții. Acești copii, având în vedere modul lor deosebit de gândire, trebuie ajutați să se dezvolte în domeniile spre care au înclinații, nu să fie demotivați datorită abilităților mai puțin dezvoltate pe care le au în domeniul lingvistic și logico-matematic.

Exemplific prin prezentarea unui conținut la clasa a II-a la disciplina Comunicare în limba română, subiectul “Pălăria Omului de Zăpadă”, după Iuliu Rațiu:

Inteligența lingvistică	<ul style="list-style-type: none"> • Alcătuieste o listă de cuvinte și expresii din câmpul lexical al cuvântului iarna. • Formulează întrebări în legătură cu conținutul textului și cere-i colegului de bancă să răspundă. • Imaginează-ți că Omul de Zăpadă îi mulțumește băiatului pentru pălăria de paie printr-un bilet. Scrie conținutul acestui bilet respectând structura acestuia și formulele de adresare potrivite. • Ordonează enunțurile în ordinea desfășurării evenimentelor. • Completează ciorchinele cu însușiri pentru Dinu.
Inteligența logico - matematică	<ul style="list-style-type: none"> • Băiatul a pus doi ochi și cinci nasturi din cărbuni omului de zăpadă. De câți cărbuni ar avea nevoie pentru a construi trei oameni de zăpadă de același fel? Rezolvă problema într-un singur exercițiu. • Compune o problemă care să se rezolve prin două operații, pornind de la conținutul textului. • Completează enunțul, apoi rezolvă problema. Dinu a trecut de ... ori într-o săptămână prin fața Omului de Zăpadă. De

	câte ori a tercut pe acolo băiatul pe parcursul unei luni?
Inteligența vizual – spațială	<ul style="list-style-type: none"> • Confecționează un om de zăpadă din materialele date, respectând etapele de lucru: Materiale: coli A4 albe, hârtie glasată neagră pentru ochi, nasturi, hârtie portocalie pentru nas, hârtie roșie pentru pălărie, gură, foarfece, lipici. Mod de lucru: <ul style="list-style-type: none"> ➤ se decupează după contur; ➤ se asamblează conform modelului dat; ➤ se confecționează ochii, nasturii, nasul, gura, pălăria și se lipesc. • Exprimă printr-un desen imaginea sugerată de enunțul “Omul de Zăpadă stă nemișcat în părculeț.” • Creează un om de zăpadă folosind figurile geometrice (cerc, dreptunghi, triunghi, pătrat).
Inteligența corporală-kinestezică	<ul style="list-style-type: none"> • Lucrați în perechi! Interpretați dialogul dintre Dinu și Omul de Zăpadă folosind mimica, gesturile și replicile adecvate rolurilor. • Descrie cum procedezi când faci un om de zăpadă. • Prezintă alte jocuri de iarnă și imită mișcările pe care le faci în timpul acestor jocuri.
Inteligența muzical-ritmică	<ul style="list-style-type: none"> • Selectează primul dialog din text. Citește-l ritmic bătând din palme. Tactează apoi măsura bătând cu piciorul în podea. • Completează versurile următoare astfel încât să rimeze. Apoi găsește o melodie potrivită versurilor. <p>Eu sunt (omul de zăpadă) Așezat în colț de stradă, Vântul și cu (soarele) Mi-au topit picioarele. Chiar dacă-s mai (mititel) Nu sunt supărat de fел. Fulgii când încep (să cadă) Se așterne iar zăpadă.</p>
Inteligența interpersonală	<ul style="list-style-type: none"> • Argumentează, de ce crezi că băiatul l-a ajutat pe Omul de Zăpadă. • Care crezi că au fost sentimentele Omului de Zăpadă în momentul în care a primit ceea ce și-a dorit? • Selectează dialogul dintre Dinu și Omul de Zăpadă. Ce sentimente a avut băiatul în fiecare dimineață văzându-l fără pălărie?
Inteligența intrapersonală	<ul style="list-style-type: none"> • Spune, ce ai fi făcut tu în locul băiatului? • Ce sentimente declanșează lectura textului? • Alcătuieste o listă cu învățăturile desprinse din lectură. Ilustrează cu proverbe.
Inteligența naturalistă	<ul style="list-style-type: none"> • Argumentează importanța anotimpului iarna pentru oameni, plante, animale. • Care ar fi soluția ca omul de zăpadă să nu se topească cu sosirea anotimpului primăvara? • Realizează cadrul natural al textului sub formă de machetă.

BIBLIOGRAFIE:

- Păunescu C., Musu I., Psihopedagogie specială integrată, Editura Pro Humanitate, București, 1997
- Popovici D., Învățământul integrat sau incluziv, Editura Corint, București, 1998
- Vrăsmaș E., Psihopedagogia copilului cu dificultăți de învățare, Editura Credis, București, 2006
- Crenguța L. O., Strategii didactice interactive, Editura Didactică și pedagogică, București, 2009
- Gherguț A., Psihopedagogia persoanelor cu cerințe speciale. Strategii diferențiate și incluzive în educație, Editura Polirom, Iași, 2006
- Sarivan L., 1996, Inteligențele multiple, o teorie pentru practica didactică, Învățământul primar 3/2002.

PROIECT DE ACTIVITATE

Hiliuță Corina, Grădinița cu P.P. „Croitorașul cel Viteaz”

Grupa: Mică

Tema anuală ”Când, cum și de ce se întâmplă?”

Tema săptămânală: ”Parfumul primăverii“

Tema activității: „Așază-mă la căsuța potrivită!”

Categoria de activitate: Activitate de dezvoltare experiențială (ADE)

Domeniul experiențial: Domeniul Știință (DȘ) – Activitate matematică

Mijloc de realizare: Joc didactic

Tipul de activitate: Consolidare de cunoștințe

Scop: Consolidarea cunoștințelor referitoare la formarea unor grupe de obiecte după criteriile: culoare și mărime, formă;

Sarcina didactică: Formarea mulțimilor după mai multe criterii; formă, culoare, mărime.

Regulile jocului:

- ✓ Copilul numit va așeza floarea aleasă la grupa potrivită, în funcție de forma acesteia;
- ✓ Copilul solicitat va alege și apoi va așeza fluturii la mulțimea corespunzătoare, în funcție de culoare și mărime;
- ✓ Copilul care întâmpină dificultăți va fi ajutat de către un coleg;

Elemente de joc: aplauze, surpriza, mânuirea materialelor, mișcarea.

Obiective operaționale:

- ✓ Să formeze grupe diferite, după criteriul formei, mărimii și culorii;
- ✓ Să verbalizeze acțiunile întreprinse;
- ✓ Să precizeze culorile florilor și fluturilor;
- ✓ Să argumenteze motivul pentru care așază jetonul în mulțimea respectivă;

Strategia didactică:

Metode și procedee: conversația, demonstrația, explicația, exercițiul, jocul pe calculator

Mijloace de învățământ: vase pentru flori, cos cu flori de primavara: lalele, zambile, narcise, fluturi colorați, mici și mari, calculatorul, videoproiectorul,

Forme de organizare: individual, frontal.

DURATA:15 minute

DEMERSUL DIDACTIC

Momentele activității	Conținutul științific	Strategii didactice	Evaluare
1.Moment organizatoric	Se asigură condițiile necesare desfășurării actului educațional: <ul style="list-style-type: none">✓ aerisirea clasei;✓ pregătirea materialului didactic;✓ aranjarea mobilierului;✓ intrarea copiilor în clasă.		

2.Captarea atenției	Se realizează prin apariția personajului „Zâna Primăvară“ care îi roagă pe copiii din grupă să o ajute să-și strângă prietenii în grădină și să le găsească locul potrivit.	Conversația	
3. Anunțarea temei și a obiectivelor	Se anunță titlul jocului – „Ajută-mă să-mi găsesc căsuța!” și sarcina jocului într-o manieră accesibilă copiilor.	Conversația	Frontală
4.Dirijarea învățării	<p>Se dirijează atenția copiilor către macheta sub formă de grădină, aflată în clasă.</p> <p>Cadrul didactic prezintă copiilor un coș cu flori (lalele, zambile, narcise).</p> <p>Explicarea jocului:</p> <p>Preșcolarul numit de către educatoare va alege din coș o floare (lalea, zambilă, narcisă), apoi va merge în grădină și o va așeza în casuta potrivita (cea a lalelelor, zambilelor, narciselor), realizându-se astfel gruparea după criteriul formă.</p> <p>Dacă răspunsul este corect, preșcolarul va primi aplauze.</p> <p>Dacă pe parcursul jocului, copilul întâmpină dificultăți va fi ajutat de un coleg.</p> <p>Jocul de probă:</p> <p>Cu ajutorul unui copil se va realiza un joc de probă pentru a se verifica înțelegerea explicațiilor date de către educatoare.</p> <p>Executarea propriu-zisă a jocului:</p> <p>Se execută jocul de către copii, urmărind indicațiile cadrului didactic, iar fiecare răspuns corect va fi aplaudat.</p>	<p>Conversația</p> <p>Explicația</p> <p>Demonstrația</p> <p>Exercițiul</p>	<p>Frontală</p> <p>Individuală</p>
5.Obținerea performanței	<p>Varianta II</p> <p>Preșcolarii descoperă că pe tabla magnetică se află siluete de fluturi colorați (roșii, albaștri etc), mici și mari.</p> <p>Copilul solicitat de către educatoare va primi sarcina de a alege din mulțimea de fluturi puși la dispoziție, pe cei mici albaștri, sau pe cei mari roșii, etc și de a-i așeza pe machetă la mulțimea corespunzătoare (indicată printr-un jeton reprezentativ).</p> <p>Copiii se vor deplasa, imitând zborul unui fluture (mișcări de brațe).</p>	Exercițiul	Individuală
6.Încheierea activității	Se vor face aprecieri referitoare la modul de realizare al sarcinilor, la comportamentul	Conversația	Frontală

	copiilor în timpul activității, precum și la efortul depus de către copii.		Individuală
--	--	--	-------------

BIBLIOGRAFIE:

- Curriculum pentru educația timpurie , 2019
Mihaela Neagu, G Beraru, Activitati matematice in gradinita - Editura AS'S, 1995
“Didactica activitatilor matematice în grădiniță”- Editura Polirom, 2014;

EDUCAȚIE PENTRU CONȘTIINȚĂ

Motto: *Copiilor trebuie să le lăsăm o frumoasă moștenire de conștiință mai degrabă decât de aur.*

Platon

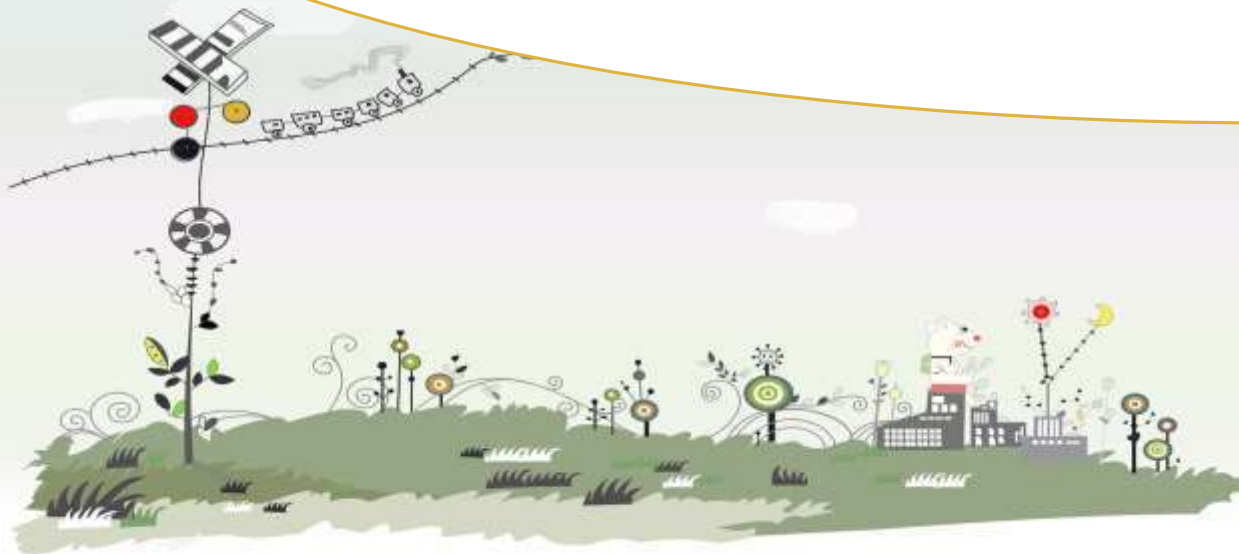

Prof. psihopedagog Cătălina HODAN

Educația pentru conștiință este un concept care pune accent pe dezvoltarea conștientizării, gândirii critice, empatiei și o înțelegere mai profundă a sinelui și a lumii.

Educația pentru conștiință depășește învățarea academică tradițională și se concentrează pe cultivarea creșterii personale multilaterale.



Aspecte cheie ale
educației pentru
conștiință:



- **Conștientizarea de sine:** Această formă de educație încurajează elevii să-și exploreze propriile gânduri, sentimente, convingeri și valori. Îi ajută să-și înțeleagă punctele forte și punctele slabe, ceea ce duce la o mai mare conștientizare și acceptare de sine.

Gândire critică: Educația pentru conștiință pune accent pe

abilitățile de gândire critică, permițând elevilor să analizeze

informațiile, să pună în discuție ipoteze și să ia decizii

informate. Încurajează o mentalitate de

curiozitate, analiză și studiu.

- **Empatie și compasiune:** Educația conștientă încurajează empatia și compasiunea față de ceilalți, învățând importanța înțelegerii și a conectării cu oameni din medii diferite și cu diverse experiențe. Încurajează simțul responsabilității sociale.

Relaxare mentală și prezență: Practicile de relaxare mentală, cum ar fi meditația și respirația profundă, sunt adesea integrate în educația pentru conștiință pentru a ajuta elevii să rămână prezenți în acest moment, să le reducă stresul și să le sporească bunăstarea generală.



Conștientizarea mediului la nivel global: Educația pentru conștiință promovează înțelegerea interconexiunii dintre toate ființele vii și impactul acțiunilor umane asupra mediului. Încurajează viața durabilă și etică.

Conștientizarea culturală și istorică: Încurajează studiul diferitelor culturi și istorii pentru a dezvolta o perspectivă mai largă asupra lumii și pentru a promova toleranța și aprecierea diversității.

Exprimare creativă: Educația pentru conștiință recunoaște importanța manifestărilor creative precum arta, muzica și literatura ca mijloace de auto-exprimare și creștere personală

Comunitate și colaborare: Educația pentru conștiință promovează un sentiment de comunitate și colaborare, subliniind importanța lucrului împreună pentru a aborda provocările societale și globale.

- **Considerații etice:** Educația pentru conștiință poate aborda întrebări etice și morale legate de conștiință, cum ar fi problemele legate de tratamentul ființelor simțitoare sau implicațiile cercetării conștiinței.

Integrarea experienței personale: prețuiește experiența personală și auto-experimentarea ca mijloc de explorare a conștiinței. Elevii pot fi încurajați să reflecteze și să scrie în jurnal despre propriile experiențe și perspective.



shutterstock

- **Creșterea și transformarea personală:** Scopul final al educației pentru conștiință este de a facilita creșterea și transformarea personală, ajutând indivizii să devină mai autentici, mai orientați spre un scop și mai împliniți și de asemenea să ducă vieți semnificative, să aducă contribuții pozitive societății și să creeze o lume mai durabilă, mai plină de iubire și compasiune.

EXEMPLE DE BUNE PRACTICI

METODE DE ABORADARE LA CLASĂ SPECIFICE COPILOR CU CERINȚE EDUCAȚIONALE SPECIALE

Prof.înv.primar Hogioiu Gabriela
Școala Gimn.nr.4 Elena Donici Cantacuzino ,Pucioasa,Dâmbovița

Fiecare copil ce trece pentru prima dată pragul școlii devine elev. Dar lucrul acesta nu îl determină să își piardă identitatea de a fi special . E începutul unui drum anevoios, parcursul său școlar, a cărui primă perioadă se desfășoară sub îndrumarea noastră, a învățătorilor.

În activitatea noastră ne confruntăm cu alte și alte personalități în plină formare ,dar competențele ce dorim să le formăm sunt aceleași la toți elevii.

Termenul CES- cerințe educaționale speciale-descoperă necesitatea de individualizare a întregului demers educațional în funcție de particularitățile fiecărui elev dar și în relația acestuia cu mediul.Fiecare elev are individualitatea sa determinată de o serie de aspecte dintre care precizez:

Un anumit specific psihologic reprezentat de diverse particularități ale proceselor sale psihice;unele însușiri psihice (aptitudini, temperament,) și structuri afectiv-emoționale diferite (interese, aspirații, convingeri, trebuințe etc.)

Un anumit nivel de dezvoltare intelectuală;

Un anumit nivel de cunoștințe;

Un anumit stil de viață;

O anumită experiență de viață.

A fi conștienți de faptul că toți elevii noștri sunt personalități distincte, unice, este un lucru primordial. Interacțiunea cadrului didactic cu o clasă de elevi înseamnă a intra în contact cu categorii diverse de elevi în funcție de sex, etnie, apartenență

religioasă, temperament, abilitați, competențe, motivație pentru învățare, rezultate școlare etc. Elevii trebuie să se bucure de atenția, energia și sprijinul cadrului didactic.

CE INSEAMNĂ DE FAPT DIFERENȚIERE ÎN ÎNVĂȚARE?

Prin diferențierea activității se înțelege identificarea și integrarea în activitățile didactice a acelor resurse de care dispune elevul în funcție de particularitățile individuale ,în colaborare cu învățătorul , cu scopul de a-l ajuta să se dezvolte prin eforturi progresive.

Ce diferențiem?

- Conținutul,
- Modul în care se predă,
- Strategiile didactice,
- Activitățile didactice,
- Sarcinile de învățare,
- Instrumentele de evaluare.

REALIZAREA DIFERENȚIERII

Formele concrete de realizare a diferențierii presupun :

- activități individuale sau individualizarea unor secvențe de instruire ;
- activități în grupuri mici, de 2-5 membri, grupuri omogenizate cu stabilitate relativă, cu durata de lucru variabilă, pentru a se evita astfel « stigmatizarea » unora sau, dimpotrivă, supraaprecierea altora;

DIFERENȚIEREA SE POATE REALIZA LA TOATE NIVELURILE

ACȚIUNII DIDACTICE

Conținutul învățării poate fi și el diferențiat;

- se poate adapta la nivelul unor grupuri de elevi, conform posibilităților și nivelului lor intelectual.
- unele teme se pot simplifica și restrânge, altele pot fi extinse, astfel încât conținutul programei de învățământ să fie prezentat nuanțat, adecvat caracteristicilor individuale ale elevilor.

CE TIPURI DE ACTIVITĂȚI PUTEM DESFĂȘURA LA CLASĂ?

Exemple de bune practici

Model 1. Activitate senzorial- kinestezică pentru dezvoltarea abilităților social – emoționale ale elevilor

ACTIVITATEA : predarea literelor a, m, A, M(clasa I)

Durata : 10-15 min

Materiale și resurse :

-jetoane cu literele a, A, m, M

-plastilină

-o tava cu făină / mălai

-planse sau obiecte model : mărul , pom ,...

Obiective :

-Să realizeze corespondența dintre litera de mână și cea de tipar;

-Să modeleze din plastilină literele învățate(a, A, m, M);

-Să execute conturul literelor învățate cu degetul în aer , pe bancă, pe spatele colegului / colegei din fața sa;

-Să realizeze din plastilina obiecte : măr , pom , masă, arici.

□Pe masă / bancă copilul va avea jetoane cu literele pe care trebuie să le identifice , să răspundă la întrebările puse de către profesor .Apoi să asocieze litera de tipar cu litera de mână.Va realiza conturul acestor litere în aer după modelul / exemplul dat de mine .

Elevul va confecționa obiecte simple din plastilină pentru a identifica sunetul m .

Model 2.(modelul clasei răsturnate)

Realizarea unui plan de lecție cu tema: FORMELE DE RELIEF

Subiectul lecției: MUNȚII CARPAȚI

1. Pași în implementarea modelului

- a. Resurse laptop, telefoane, tablete, diverse aplicații
 - b. Tipuri de materiale: prezentări, hărți, imagini
 - c. Termen: o săptămână
 - d. Tipuri de activități : dezbateri, realizarea de machete, drumeții, excursii, realizarea de afișe, pliante cu scop informativ și de protejare a mediului
2. Aplicarea de jocuri ,quizziz, wordwall
 3. La clasele primare lecțiile sunt transdisciplinare și drept urmare se pot desfășura activități senzoriale în timpul activităților sau feed-back la finalul orei.
 4. Lucrul în echipă- colaborare, comunicare, autocunoaștere, intercunoaștere.

Material realizat de profesor învățământ primar: Hogoiu Gabriela

Test Paper -Present Simple and Progressive – Class 9

Prof. Hojda Elena Claudia, Liceul Borșa, jud. Maramureș

I Read the text and decide if the sentences below it are true or false. (10x3p=30p)

The City of Cork, Republic of Ireland

With a population of around 120,000, Cork is the second-largest city in the Republic of Ireland, after the capital, Dublin. Cork has always been an important port and, during the nineteenth century, it also became the centre of a major rail network covering the southwest of Ireland. Many of these lines have since closed, however.

The city is built on the river Lee, which rises in the mountains west of Cork. For a short distance, it divides into two main channels, creating the island on which the city centre is situated. The two parts of the river then join, and the Lee flows on to the port. Ships sail down the river the few miles that separate Cork from the open sea.

The best way to explore Cork is on foot. Cork Historic Walking Tours offers tours of the city, which will show you how it has developed over the centuries. There are a number of tours each day, every one exploring a different period in the city's history. The tours are led by qualified guides, and take place on Mondays to Fridays, from the beginning of April until the end of September.

Or you might prefer to see the city from the comfort of an open-top bus, operated by a local bus company. Just buy a day ticket and you'll be free to get off one bus and get on another as many times as you like during the day..

There is plenty to see in Cork, from historic buildings to art galleries, and one of the most interesting attractions is the old prison, the Cork City Gaol. With its high walls to prevent prisoners from escaping, this magnificent building was built to look like a castle. Visit the prison to find out what life was like for the people who were held here between 1824 and 1923. Tours of the prison are available in up to 13 languages.

In the 1920s a radio station opened in part of the former prison, and this building is now the home of the Radio Museum Experience. The museum has recreated the studio that was first used here in 1927. The exhibition also shows how radio has influenced our lives since then.

And Cork is a perfect city al for shopping! For example, the English Market has stalls selling food from all over the world. It is over 200 years old, and the name comes from the fact that in its early days, English businesses bought food here to resell in shops in England. Cork also has plenty of stores, large and small, from major department stores to smart independent shops.

1. Cork has the biggest population of any city in the Republic of Ireland, except Dublin.
2. Cork has more railway lines now than it did in the nineteenth century.
3. The centre of Cork is surrounded by water.
4. Cork is situated on the sea coast.
5. Cork Historic Walking Tours arranges several different tours of the city each day.
6. The walks arranged by Cork Historic Walking Tours take place every day throughout the year.
7. You can have unlimited travel on a company's buses for a day with one ticket.
8. The prison was built on the site of an old castle.
9. A radio station was based inside the prison building in the 1920s.
10. In the past, food was bought in Cork and taken to shops in England.

II Write the correct form of the verbs in brackets. (20x1p=20p)

1. Carina (enjoy)..... hospital dramas so she (watch)..... ER every week.
2. Japanese cooking (not use)a lot of dairy food.
3. the interest rate..... (usually/change) because of inflation?
4. Graham won't give up cigarettes. He (smoke) about fifty a day.
5. Britney Spears (stay) in the Waldorf Astoria on this visit to New York.
6. We (take)..... a two-week winter holiday in Gstaad every year.
7. I (feed)..... the neighbour's cat this week while she's in hospital.
8. The court (not/usually/send) first-time offenders to prison, but it is possible in exceptional circumstances.
9. Then you (mix)all the ingredients together quickly and (put)..... the mixture in a hot oven for twenty minutes.
10. I can see the leaders. The three front runners (turn)the corner into the stadium complex now.
11. Julie, listen to this. It's Thursday evening and I (get) home really late from the club, and she (say)..... to me...
12. Hewitt certainly (not/play) his best tennis at the moment.
13. Hurry up and buy your sandwich! Here (come) the bus!
14. 'Sorry I haven't phoned. I lost my address book.' 'Oh, you (always/lose)..... your address book! Why don't you keep everything on the computer?'

15. The part-time philosophy course (consist of) twenty evening lectures and five full-day seminars.
16. (you/think) we should allow more than an hour to get to the station?
17. We can't leave a ten-year-old child on her own. What on earth (you/think)of?
18. Don't ask him! He (be)really difficult at the moment.
19. Would you like to try these champagnes? We (taste) them to write a review for the wine club newsletter.
20. We (guarantee)that you won't be disappointed with the performance of our new washing machine.

III Complete these sentences with the correct form of the words at the end of the sentence. (10x1p=10p)

- | | |
|---|----------|
| 1. What can we do to reduce the of the atmosphere? | POLLUTE |
| 2. The change in the climate has produced floods . | DISASTER |
| 3. Many rare species are threatened with | EXTINCT |
| 4. Many of the gases produced by factories areto our health. | HARM |
| 5. Exhaust fumes have effects on the environment. | DAMAGE |
| 6. Many countries must try and control the growth of the | POPULATE |
| 7. Protecting the environment is essential to our..... | SURVIVE |
| 8. The of the environment is everyone's responsibility. | PROTECT |
| 9. While some countries get richer, the in others gets worse. | POOR |
| 10. Millions of people in the world are threatened with | STARVE |

IV An international students' maqqazine is asking for articles on the questions:

What is the most beautiful place you have visited? What can tourists see and do in that city/ town /area?

Write your article in 120-140 words. (30p)

Barem de corectare

I 10x3p= 30p

The City of Cork, Republic of Ireland

- 1 T *Cork is the second-largest city in the Republic of Ireland, after the capital, Dublin.*
- 2 F *Many of these lines have since closed, however*
- 3 T *the river Lee... divides into two main channels, creating the Island on which the city centre is situated.*
- 4 F *Ships sail down the river the few miles that separate Cork from the-open sea.*
- 5 T *There are a number of tours each day, every one exploring a different period in the city's history.*
- 6 F *The tours... take place on Mondays to Fridays, from the beginning of April until the end of September.*
- 7 T *Just buy a day ticket and you'll be free to get off one bus and get on another as many times as you like during the day.*
- 8 F *this magnificent building was built to look like a castle.*
- 9 T *In the 1920s a radio station opened in part of the former prison... the studio that was first used here in 1927.*
- 10 T *in its early days, English businesses bought food here to resell in shops in England.*

II 20x1p=20p

- | | | |
|------------------------|-------------------------|---------------------|
| 1 enjoys, watches | 8 does not usually send | 15 consists of |
| 2 doesn't use | 9 mix, put | 16 Do you think |
| 3 Does, usually change | 10 are turning | 17 are you thinking |
| 4 smokes | 11 get, says | 18 is being |
| 5 is staying | 12 isn't playing | 19 are tasting |
| 6 take | 13 comes | 20 guarantee |
| 7 am feeding | 14 are always losing | |

III 10x1p=10p

- | | |
|--------------|---------------|
| 1 POLLUTION | 6 POPULATION |
| 2 DISASTROUS | 7 SURVIVAL |
| 3 EXTINCTION | 8 PROTECTION |
| 4 HARMFUL | 9 POVERTY |
| 5 DAMAGING | 10 STARVATION |

IV 30p

- **task achievement & relevance of ideas to topic 10p**
 - task achievement (6p)
 - relevance of ideas to topic (4p)
- **organization 10p**
 - three sections: (3p)
 - first paragraph which introduces the topic
 - main part of the article with supporting details
 - ending
 - an interesting title (1p)
 - involvement of the reader (1p)
 - existence of the writer's opinions and feelings. (2p)
 - cohesion and coherence (2p)
 - length constraint (1p)
- **language accuracy and variety 6p**
 - correct use of grammar structures (5p)
 - accurate spelling and punctuation (1p)
- **register and vocabulary 4p**
 - appropriate register and vocabulary (1p)
 - range of vocabulary (3p)
 - to use appropriately recently learnt vocabulary

Bibliography:

- Whitehead, Russel, and Black, Michael. *Cambridge English Preliminary Practice Tests Plus 3*. Pearson Education Limited, 2014.
- Foley, Mark, and Hall Diane. *Advanced Learners' Grammar A self-studyreference & practice book with answers*. Pearson Education Limited, 2005.
- Prodromou, Luke. *Grammar and Vocabulary for the First Certificate*. Pearson Education Limited , 2002.

PROIECT DE ACTIVITATE INTEGRATĂ

Prof. înv. preșc. Horvát Katalin
Grădinița cu P.P. „Prichindeii Veseli” Huedin, jud. Cluj

Nivel: II (Grupa mijlocie)

Tema anuală: CINE ȘI CUM PLANIFICĂ/ORGANIZEAZĂ O ACTIVITATE?

Tema proiectului tematic: Animale domestice

Tema săptămânii: Păsări de curte

Tema zilei: „Răuștele mele” (Háp-háp-háp jönnek a kacsák)-activitate integrată

Activitate pe domeniul experiențiale:

- Domeniul Limbă și comunicare (lb. maghiară) – Povestea educatoarei: „Copiii vitregi a găinușei” (A tyúkanyó mostoha gyermekei) – de Gárdonyi Géza
- Om și societate – Activitate practică: „Răuștele în lac”

CATEGORII DE ACTIVITĂȚI DE ÎNVĂȚARE

- ACTIVITĂȚI DE DEZVOLTARE PERSONALĂ
 - **Rutine:** Primirea copiilor, micul dejun (deprinderi specifice)
 - **Întâlnirea de dimineață:** Salutul, prezența, calendarul naturii, noutatea zilei.
 - **Jocul liber** de exploatare a unui subiect de care copiii sunt interesați (puzzle, enciclopedii, alte jucării la alegerea copiilor).
 - **Tranziții:** „Bat din palme mă-nvârtesc”, „Câte unul pe cărare ”, „Unul după altul”, „Să ai mâinile curate, bine-i pentru sănătate”
 -

COMPORTEMENTE VIZATE

- A.1.1. Își coordonează mușchii în desfășurarea unor activități diversificate, specifice vârstei;
- A.1.3. Utilizează mâinile și degetele pentru realizarea de activități variate;
- A.2.2. Se orientează în spațiu pe baza simțurilor;
- A.3.4. Utilizează reguli de securitate fizică personală;
- B.1.3. Inițiază/ participă la interacțiuni pozitive cu copii de vârstă apropiată;
- C1.1. Manifestă curiozitate și interes pentru experimentarea și învățarea în situații noi;
- C.2.1. Realizează sarcinile de lucru cu consecvență;
- C.2.2. Integrează ajutorul primit pentru realizarea sarcinilor de lucru la care întâmpină dificultăți;
- C.3.1. Manifestă creativitate în activități diverse;
- D.2.2. Respectă regulile de exprimare corectă, în diferite contexte de comunicare;
- D.2.3. Demonstrează extinderea progresivă a vocabularului;
- D.4.2. Înțelege mesaje simple;
- E.1.3. Construiește noi experiențe, pornind de la experiențele trecute;

Comportamente vizate	Obiective operaționale
<p>D.4.2. Înțeleg mesaje simple;</p> <p>C.2.2. Integrează ajutorul primit pentru realizarea sarcinilor de lucru la care întâmpină dificultăți;</p> <p>D.2.2. Respectă regulile de exprimare corectă, în diferite contexte de comunicare;</p> <p>D.2.3. Demonstrează extinderea progresivă a vocabularului;</p>	<p>O1 - Preșcolarul va fi capabil să numească cel puțin trei personaje din poveste, făcând apel la imaginile prezentate de educatoare;</p> <p>O2 - Preșcolarul va fi capabil să redea cel puțin un moment al poveștii, având ca sprijin imaginile din poveste;</p> <p>O3 - Preșcolarul va fi capabil să utilizeze cuvintele noi (consultație, prescripție, trusă, atele)), oferind sensuri cunoscute, după modelul educatoarei;</p> <p>O4 - Preșcolarul va fi capabil să precizeze corect comportamentul personajelor din poveste, raportându-se la situații reale din viață</p>
<p>A.1.1. Își coordonează mușchii în desfășurarea unor activități diversificate, specifice vârstei;</p> <p>D.4.2. Înțeleg mesaje simple;</p> <p>A.1.3. Utilizează mâinile și degetele pentru realizarea de activități variate;</p>	<p>O5 - Preșcolarul va fi capabil să redea cu ajutorul plastilinei obiecte de formă rotundă, coordonându-și mișcările mâinii pentru elaborarea formei circulare;</p> <p>O6 - Preșcolarul va fi capabil să raporteze corect cantitatea la număr și cifră, colorând atâtea sticlute de sirop câte indică cifra;</p> <p>O7 - Preșcolarul va fi capabil să realizeze imagini puzzle, cu instrumente medicale, valorificând experiența personală;</p>
<p>C.2.1. Realizează sarcinile de lucru cu consecvență;</p> <p>A.1.1. Își coordonează mușchii în desfășurarea unor activități diversificate, specifice vârstei;</p> <p>C.3.1. Manifestă creativitate în activități diverse;</p> <p>E.1.3. Construiește noi experiențe, pornind de la experiențele trecute;</p>	<p>O8 - Preșcolarul va fi capabil să denumească materialele de lucru puse la dispoziție de educatoare (trusa dr. din carton, periuța de dinți. planșetă, culoare, șervețel);</p> <p>O9 - Preșcolarul va fi capabil să realizeze exerciții de încălzire a mușchilor mici ai mâinilor, urmând modelul educatoarei;</p> <p>O10 - Preșcolarul va fi capabil să aplice tehnica de lucru învățată (tehnica urmei prin trasarea liniei cu periuța de dinți, în direcția sus-jos), pornind de la situații noi;</p> <p>O11 - Preșcolarul va fi capabil să realizeze aprecieri referitoare la modul propriu de lucru, pe baza criteriilor menționate de educatoare;</p>
<p>A.2.2. Se orientează în spațiu pe baza simțurilor;</p> <p>E.1.3. Construiește noi experiențe, pornind de la experiențele trecute;</p>	<p>O12 - Preșcolarul va fi capabil să execute sarcina dată de educatoare, la semnalul de start (atinge stetoscopul/ seringă/ pansamentul/ termometrul/sticluta cu sirop!) sau stop, pentru începerea sau oprirea jocului;</p> <p>O13 - Preșcolarul va fi capabil să parcurgă</p>

A.3.4. Utilizează reguli de securitate fizică personală;	traseul, în perechi, spate în spate, respectând indicațiile educatoarei O14 - Preșcolarul va fi capabil să respecte regulile jocului, valorificând experiența personală;
--	---

STRATEGII DIDACTICE

- **Metode și procedee didactice:** conversația, explicația, povestirea educatoarei, explicația, demonstrația, exercițiul, Explozia Stelară, problematizarea, Brainstorming .
- **Mijloace didactice:** macheta (câmp cu flori și lac, curte), siluete: găina, ou, rățuște, ou de ciocolată; lipici, bucățele de material din textil, rățuște tăiate din carton alb, „lacuri” din hârtie de carton albastru, câmp înflorit (machtetă);
- **Forme de organizare a activității:** frontal, individual, pe perechi.

EVALUARE:

1. Gradul de manifestare generală a comportamentelor și atitudinilor urmărite și nivelul de autonomie demonstrat prin activitățile de dezvoltare personală;
2. Gradul de respectare a regulilor jocului didactic și implicarea copiilor în parcurgerea probelor.
3. Acuratețea răspunsurilor verbale oferite de copii la întrebările educatoarei.
4. Corectitudinea executării sarcinilor în timpul jocului de atenție, precum și în cadrul jocului de mișcare.

BIBLIOGRAFIE:

1. *Curriculum pentru educația timpurie -2019-*, MINISTERUL EDUCAȚIEI NAȚIONALE, Anexa la ordinul ministrului Educației Naționale nr. 4.694/2.08.2019;
2. Gurliu Ileana, Andreescu Livia, *Ghid metodic: activitatea integrată în grădiniță*, Editura Carminis Educațional, Pitești, 2014
3. Cioflică Smaranda Maria, Berbeceanu Gabriela, Ilie Elena, Marta Cornelia, *Ziua bună începe la Întâlnirea de dimineață*, Editura Tehno-Art, 2016
4. Breben Silvia, Gongea Elena, Ruiu Georgeta, Fulga Mihaela, *Metode interactive de grup - ghid metodic* – Editura ARVES
5. IForica Mitu, Ștefania Antonovici, *Metodica activităților de educare a limbajului în învățământul preșcolar*, E. Humanitas Educațional, 2005
6. Lolica Tătaru, Adina Glava, Olga Chiș- „*Piramida cunoașterii- repere metodice in aplicarea curriculumului preșcolar*”, Ed. Diamant, 2014, 2002

Locul de desfășurare: sala de grupă

EVENIMENT DIDACTIC	CONȚINUTUL ȘTIINȚIFIC	STRATEGII DIDACTICE	EVALUARE
1.Momentul organizatoric	Crearea condițiilor necesare bunei desfășurării a activității <ul style="list-style-type: none"> ✓ aerisirea sălii de grupă ✓ aranjarea mobilierului ✓ pregătirea materialului demonstrativ ✓ introducerea copiilor în sala de grupă 		
2.Captarea atenției	Va fi salutat cu drag soarele care răsare cu cântecul „ <i>Süss fel, süss fel napocska</i> ”, urmând o poveste scurtă despre vizita la bunici unde au fost multe păsări de curte. O rățușcă mi-a povestit întâmplarea ei și a fraților, m-a rugat să vă spun și vouă dacă doriți. Închideți ochii și deschideți numai atunci când auziți glasul rățuștei (între timp aranjez pe măsută macheta reprezentând curtea, câmpul înflorit și lacul).	-Conversația -Explicația	-Aprecieri verbale
3. Anunțarea temei	Povestea noastră se numește „ <i>Copiii vitregi a găinușei</i> ” – de Gárdonyi Géza		
4. Reactualizarea cunoștințelor	În timpul povestirii voi prezenta principalele secvențe a povestirii cu ajutorul siluetelor <ul style="list-style-type: none"> ✓ găina stă pe ouă ✓ din ouă ies rățuștele ✓ se scaldă în lac Copiii vor fi încurajați să răspundă la următoarele întrebări <ul style="list-style-type: none"> ✓ Dacă tu ai fi găinușa te-ai duce cu rățuștele la plimbare? ✓ Voi dacă ați fi rățușca ați intra în lac la scăldat? ✓ Dacă ați fi mama rățuștelor le-ați lăsa să intre în apă? De ce? Iar acum ne vom juca jocul „ <i>Găina și rățuștele</i> ” (joc senzorial) <ul style="list-style-type: none"> ✓ Cum adună găina puișorii ei (cot-cot-cot) ✓ Dar rățuștele cum răspund (hap-hap-hap) ✓ Când se supără câțelul cum latră la aceste păsări de curte (vau-vau-vau) <i>Tranziții:</i> Deoarece rățuștele noastre au fost neastâmpărate vă invit pe voi la „vânătoare” de rățuște: „ <i>Mergem, mergem- mai departe mergem- uită, uită ce vedem? etc.</i> La încheierea jocului vom găsi rățuștele	-Povestirea -Demonstrația -Problematizarea -Exercițiu	-Aprecieri individuală prin răspunsurile copiilor

	noastre lângă lac.		
5. Asigurarea transferului și a rețentei	<p>Ne-am obosit. Copiii se deplasează la măsuțe unde vor desfășura activitatea practică – care se realizează prin două grupe:</p> <ol style="list-style-type: none"> 1. Grupa 1- lipesc „rățușca”, deoarece nu au încă pene 2. Grupa 2- vor rupe și vor lipi din materiale adecvate „picături de apă” pentru lac <p>Oferta de materiale este bogată: fire lână galbene, făină de mălai, bucăți mici textile, hârtie creponată galbenă și albastră. Tehnica de lucru va fi variată: rupere, mototolire, lipire</p> <p>Explic copiilor modul de realizare a temei și înainte de începerea lucrului vom executa câteva exerciții de încălzire a mâinilor. Copii execută tema pe fond muzical.</p> <p>La finalizarea temei vom aseza rățuștele pe lac. Prin metoda „Turul Galeriei”, vor analiza lucrările celorlalți, vor explica de ce a ales lucrarea respectivă.</p> <p><i>Tranziții:</i> Cu jocul de mișcare „<i>Mergem, mergem...</i>” ne întoarcem la ograda păsărilor de curte</p>	<p>-Conversația</p> <p>-Demonstrația</p> <p>-Explicația</p> <p>-Exercițiu</p> <p>-Munca în echipă</p> <p>-Turul Galeriei</p>	<p>-Frontală</p> <p>-Individuală</p>
6. Obținerea performanței	<p>Aici ne așteaptă surpriza: un coșuleț cu 3 imagini din povestea prezentată. Sarcina dată este, să le așeze imaginile în ordinea acțiunii:</p> <ul style="list-style-type: none"> • Găina stă pe ouă • Se plimbă în curte cu rățuștele ei • Rățuștele se scaldă în lac 	-Învățarea prin descoperire	-Aprecieră prin aplauze
7. Realizarea feedback-ului	Copiii cu ajutorul acestor imagini reactualizează povestea, vor analiza comportamentele personajelor	-Povestirea parțială	-Aprecieră individuală și ciolectivă
8. Încheierea activității	Copiii vor fi apreciați pentru activitățile desfășurate și recompensați cu ouă de ciocolată.	-Conversația	Aprecieră recompen-se

EVALUARE - MECANISME SIMPLE

prof. Hrimiuc Cristina, Școala Gimnazială "Leon Dănăilă" Darabani, Botoșani
prof. ing. Sîrbu Adriana, Liceul "Dimitrie Cantemir" Darabani, Botoșani

1) În imaginile de mai jos sunt prezentate dispozitive ce au în alcătuirea lor pârghii. Identifică pârghiile, precizează tipul lor și prezintă pentru fiecare forța activă și forța rezistentă.

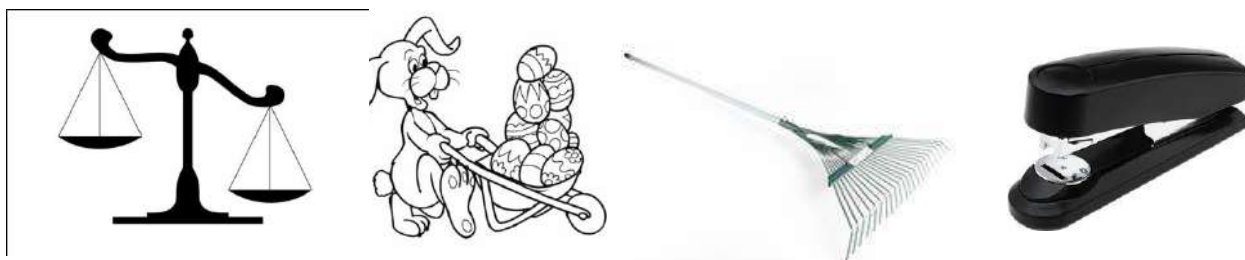

2) Scripetele mobil este folosit pentru că:

- a) micșorează forța de frecare;
- b) schimbă sensul forței active;
- c) micșorează greutatea corpului ridicat;
- d) forța activă este jumătate din sarcină.

3) Elementele unui plan înclinat sunt:

- a) unghiul; b) lățimea; c) adâncimea; d) înălțimea.

4) Pe un plan înclinat, greutatea unui corp se poate descompune în următoarele forțe componente:

- a) de frecare; b) tangențială; c) normală; d) de tracțiune.

5) Să se determine forța necesară menținerii în echilibru a unui corp cu masa $m=1\text{kg}$ ($g=10\text{ N/Kg}$) folosind:

- a) un scripete fix;
- b) un scripete mobil;
- c) o pârghie de genul I având $b_R=40\text{cm}$; $b_F=2\text{m}$;

6) Pe o rampă lungă de 5m și înaltă de 1m se ridică uniform un corp cu greutatea de 200N. Calculează forța activă necesară urcării, când frecarea este neglijabilă.

Punctaj: exercițiul 1 - 2p; exercițiul 2 - 1p; exercițiul 3 - 1p; exercițiul 4 - 1p; problema 5 - 2p; problema 6 - 1p; 2p oficiu.

Timp de lucru: 40 minute.

Barem de corectare

- Mecanisme simple -

Subiect	Parți al	Punctaj
1. Subiect 1, total:		2
a) Reprezentarea \vec{F}	0,15	0,5
Reprezentarea \vec{R}	0,15	
Reprezentarea punctului de sprijin	0,1	
Tipul pârghiei	0,1	
b) Reprezentarea \vec{F}	0,15	0,5
Reprezentarea \vec{R}	0,15	
Reprezentarea punctului de sprijin	0,1	
Tipul pârghiei	0,1	
c) Reprezentarea \vec{F}	0,15	0,5
Reprezentarea \vec{R}	0,15	
Reprezentarea punctului de sprijin	0,1	
Tipul pârghiei	0,1	
d) Reprezentarea \vec{F}	0,15	0,5
Reprezentarea \vec{R}	0,15	
Reprezentarea punctului de sprijin	0,1	
Tipul pârghiei	0,1	
2. Subiect 2 - d)		1
3. Subiect 3 – a), d)	0,5·2	1
4. Subiect 4 – b), c)		1
5. Subiect 5, total:		2
G = m·g	0,30	0,45
G = 10 N	0,15	
a) F = R	0,30	0,45
F = G = 10 N	0,15	
b) F = R/2	0,30	0,45
F = G/2 = 5N	0,15	
c) F/R = b _R /b _F	0,30	0,7
40 cm = 0,4 m	0,10	
F = 10 · 0,4 / 2	0,15	
F = 2N	0,15	
6. Subiect 6, total:		1
F = G·h/l	0, 5	
F = 200·1/5 = 40N	0, 5	
Oficiu		2p
TOTAL		8p+2p=10

1. Orice rezolvare corectă ce ajunge la rezultatul corect va primi punctajul maxim pe itemul respectiv.
2. Orice rezolvare corectă, dar care nu ajunge la rezultatul final, va fi punctată corespunzător, proporțional cu conținutul de idei prezent în partea cuprinsă în lucrare din totalul celor ce ar fi trebuit aplicate pentru a ajunge la rezultat, prin metoda aleasă de elev.

MATRICEA DE SPECIFICAȚII a Testului MECANISME SIMPLE

Competențe corespunzătoare nivelurilor taxonomice Teme/ Conținuturi/ Concepte-cheie/ Unități tematice	<u>Identificarea</u> Caracteristicilor definitorii ale unor sisteme întâlnite în natură	<u>Compararea și Clasificarea</u> unor fenomene și unor caracteristici fizico/chimice ale fenomenelor din domeniile studiate	<u>Descrierea</u> unor fenomene fizico/chimice din domeniile studiate, a unor procedee de producere sau de evidențiere a unor fenomene, precum și a cauzelor producerii acestora	<u>Analizarea</u> Relațiilor cauzale prezente în desfășurarea fenomenelor fizico/chimice din cadrul domeniilor studiate	<u>Evaluarea/ Aprecierea/ Interpretarea</u> de fenomene, fapte, proces în contexte variate
Mărimi fizice și unități de măsură	x				x
Pârghia	x	x	x	x	x
Scripetele	x	x	x	x	x
Planul înclinat	x		x		x

PROIECT DE LECȚIE
PERSONAJUL LITERAR ÎN ACTUALITATE – SCRIERE CREATIVĂ:
Facebook – un altfel de jurnal

Profesor: Hristescu Ionela, Liceul Teoretic "Nicolae Iorga", București
Profesor: Papazi Ștefania Adina, Colegiul Național "I. L. Caragiale", București

Clasa: a X - a

Disciplina: LIMBA ȘI LITERATURA ROMÂNĂ/INFORMATICĂ

Tema: EVOLUȚIA PROZEI ÎN LITERATURA ROMÂNĂ

Competență transdisciplinară: Optimizarea comunicării orale și scrise prin utilizarea noilor tehnologii informaționale

Competențe specifice limba și literatura română:

- 1.2. Receptarea adecvată a sensului / sensurilor unui mesaj transmis prin diferite tipuri de texte orale sau scrise
- 1.3. Folosirea adecvată a strategiilor și a regulilor de exprimare orală în monolog și în dialog
- 2.1. Analiza principalelor componente de structură, de compoziție și de limbaj specifice textului memorialistic
- 2.4. Folosirea unor modalități diverse de înțelegere și de interpretare a textelor literare studiate
- 3.1. Identificarea structurilor argumentative în vederea sesizării logicii și a coerenței mesajului
- 3.2. Compararea unor argumente diferite pentru formularea judecăților proprii
- 3.3. Elaborarea unei argumentări orale sau scrise pe baza textelor studiate

Competențe specifice informatică:

- 3.1. Aplicarea operațiilor de bază necesare realizării unei prezentări – PowerPoint
- 3.2. Aplicarea elementelor de bază în procesarea textului
- 3.4. Aplicarea modalităților de formatare a unei prezentări
- 3.5. Utilizarea elementelor grafice în prezentare

Strategia didactică:

1. **Metode și procedee:** lectura expresivă, lucrul cu manualul, conversația euristică, lectura selectivă, învățarea prin descoperire, SCRIEREA CREATIVĂ, JOCUL DE ROL, TURUL GALERIEI, METODA FRISCO, METODA JOCULUI LACUNAR
2. **Forme de organizare a activității elevilor:** activitatea frontală, alternativ cu activitatea pe grupe și cu cea independentă, individuală a elevului.
3. **Resurse:** capacitățile receptive și emoționale ale elevilor, cunoștințele lor anterioare.
4. **Materiale didactice:** manualul școlar, fișe de lucru, calculatorul, test formativ
5. **Bibliografie:**
- Adrian Costache, Florin Ioniță, M. N. Lascăr, Adrian Săvoiu, *Limba și literatura română*, manual pentru clasa a X-a, Grupul Editorial Art

Desfășurarea activității:**Organizarea clasei:** (3 min)

- absențe, crearea atmosferei necesare desfășurării lecției.

Verificarea temei pentru acasă: (5 min)

- profesorul selectează prin sondaj câțiva elevi care citesc tema.
- profesorul și ceilalți elevi ascultă și intervin cu observațiile necesare, dacă este nevoie.

Actualizarea unor cunoștințe și impresii de lectură: (3 min)

- se poate face printr-o discuție despre modul în care se reflectă tema și viziunea despre lume în romanul *Ion*, de Liviu Rebreanu
- întrebările vizează eficiența abordării sau propun soluționarea unor probleme pe parcursul orei.

Captarea atenției elevilor: (5 min)

- se poate face prin proiectarea unei secvențe sugestive pentru tema discutată, din ecranizarea romanului studiat
- elevii vor fi atenționați asupra faptului că sistemul literaturii române este complex și că este necesară o atenție deosebită pentru identificarea particularităților de structură și de compoziție ale textului de tip jurnal
- prin urmare, elevii trebuie să-și sporească interesul pentru a evita eventualele confuzii, cauzate de o înțelegere superficială.

Anunțarea subiectului lecției și a competențelor specifice: (2 min)

- profesorul anunță elevii că tema lecției este: *Personajul literar în actualitate - scriere creativă: Facebook – un altfel de jurnal*, iar competențele pe care aceștia trebuie să și le însușească sunt: 1.2, 1.3, 2.1, 2.4, 3.1, 3.2, 3.3

Receptarea treptată a textului, dirijarea acestui proces: (15 min)

- lecția presupune o etapă anterioară: după analiza romanului lui Liviu Rebreanu, profesorul solicită elevilor alegerea unui personaj din roman și realizarea unei pagini de facebook
- elevii au fost împărțiți pe grupe și le-au fost distribuite diferite secvențe din roman, pe baza cărora să realizeze sarcina
- fiecare grupă își desemnează un ghid care să prezinte produsul, la fel ca într-o galerie de artă - METODA TURUL GALERIEI
- membrii celorlalte grupe cercetează galeria, adresează întrebări ghidului, pot completa sau comenta eventualele puncte forte sau slabe, pot oferi sugestii
- se urmărește astfel nu doar verificarea lecturii, ci și înțelegerea structurii personajelor (la nivelul statutului social și psihologic)
- în plus, activitatea este un exercițiu de cunoaștere a textului, de reflecție asupra lui, dar și de autocunoaștere, de identificare a elevilor cu personajele operei

Asigurarea retenției și a transferului de informație (feed-back): (8 min)

- se poate face prin metoda FRISCO: profesorul le propune elevilor să analizeze afirmația lui G. Călinescu: *Ion nu e însă decât o brută, căreia șiretenia îi ține loc de deșteptăciune.*
- clasa se împarte în patru grupe, fiecareia revenindu-i unul dintre următoarele roluri: conservatorul, exuberantul, pesimistul, optimistul
- conservatorul are o viziune tradițională, echilibrată, este orientat către trecut
- exuberantul propune idei inedite, soluții inovatoare, este orientat către viitor
- pesimistul cenzurează soluțiile propuse, pune în lumină aspectele negative
- optimistul stimulează gândirea pozitivă, găsește posibilități de realizare a soluțiilor propuse
- asigurarea feed-back-ului se va face, de asemenea, pe parcursul conducerii învățării prin aprecieri verbale: *E bine!, Exact!*

Evaluare formativă: (5 min)

- se dă ca activitate independentă individuală sarcina: *Alege un personaj din romanul studiat și completează spațiile libere conform preferințelor tale: vreau să fiu.....pentru că/ca să.....el face (ce face?).....* METODA JOCULUI LACUNAR

Tema pentru acasă: (2 min)

- profesorul cere realizarea unui eseu argumentativ cu tema: *Rolul rețelelor de socializare în societatea contemporană.*

Încheierea activității didactice: (2 min)

- profesorul face aprecieri individuale/frontale, evaluează prin notarea în catalog performanțele elevilor.

Bibliografie:

1. *Dicționar de pedagogie* - CRISTEA, Sorin, Editura Litera, București – Chișinău, 2000
2. CERGHIT, Ioan - *Metode de învățământ*, EDP, București, 1997
3. CUCOȘ, Constantin - *Pedagogie*, Editura Polirom, Iași, 2002
4. DRĂGAN, Ion, NICOLA, Ioan – *Cercetarea psihopedagogică*, Editura Tipomur, Târgu-Mureș, 1995
5. IONESCU, Miron – *Demersuri creative în predare și învățare*, Presa Universitară Clujeană, Cluj – Napoca, 2000
6. PARFENE, Constantin – *Metodica studierii limbii și literaturii române în școală*, Editura Polirom, Iași, 1999

PROIECT DE ACTIVITATE TERAPEUTICĂ LOGOPEDICĂ

CADRUL DIDACTIC: Prof. Psihopedagog Iacob Oana – Elena

Școala Profesională Specială „Sfântul Stelian” - Botoșani

CLASA: a-II-a (DMS)

OBIECTUL: Terapia și programe de intervenție

SUBIECTUL: Exerciții de diferențiere a consoanelor „T” – „D” (Doamna Toamna)

COMPETENȚE SPECIFICE:

- Formarea și dezvoltarea capacității de comunicare prin limbaj oral (3.3)*
- Corectarea dislexo-disgrafiei (4.2.)*

OBIECTIV DIDACTIC FUNDAMENTAL: Dezvoltarea limbajului și a capacității de înțelegere verbală și scrisă prin asimilarea și utilizarea de cuvinte ce conțin consoanelor „T” – „D”

TIPUL ACTIVITĂȚII: Corectiv-terapeutică

OBIECTIVE OPERAȚIONALE:

O1.– să pronunțe corect perechi de silabe directe/inverse care conțin sunetele „T” și „D”;

O2.– să diferențieze sunetele „T-D” în cuvinte, propoziții, text;

<https://wordwall.net/ro/resource/61313253>

O3.– să precizeze poziția sunetelor „T-D” în cuvinte;

<https://wordwall.net/resource/61485530>

O4.- să formeze cuvinte înlocuind literele (T cu D, D cu T);

O5.– să alcătuiască enunțuri;

O6.– să aranjeze cuvintele pentru a forma propoziții;

<https://wordwall.net/resource/61616269>

STRATEGIA DIDACTICĂ:

a. resurse:

- materiale: fișe de lucru – T-D, jetoane

<https://wordwall.net/ro/resource/61313253>

<https://wordwall.net/resource/61485530>

<https://wordwall.net/resource/61616269>

- umane: A.M. – elev clasa a II a

b. metode și procedee: exercițiul, conversația, explicația, demonstrația

DESFĂȘURAREA ACTIVITĂȚII

Nr. crt.	Etapele activității	Ob. op.	Activitatea profesorului	Activitatea elevului	Metode și procedee didactice	Mijloace didactice	Instrumente de evaluare
1.	Pregătirea activității		Pregătirea materialului didactic și a elevilor pentru lecție; realizarea unei atmosfere relaxantă, pozitivă, necesară desfășurării activității terapeutice.	Cercetează mediul în care se află, cabinetul logopedic.	conversația		Observarea sistematică a elevului
2.	Terapia cu caracter general și prezentarea materialului stimul	O ₁	<p>Se realizează pentru început câteva exerciții de încălzire a aparatului fono-articulator:</p> <ul style="list-style-type: none"> -exerciții pentru dezvoltarea motricității faciale; -exerciții pentru motricitatea labială; -exerciții pentru motricitatea linguală; -exerciții pentru dezvoltarea motricității mandibulare; -exerciții variate de inspir și de expir în diferite poziții. <p>Urmează o serie de exerciții de dezvoltare a auzului fonematic:</p> <ul style="list-style-type: none"> - imitarea sunetelor din natură (onomatopee), în șoaptă, în ritm stacato și prelungit; - exemple de silabe care conțin cele două sunete: <p><i>silabe directe și inverse:</i> TA-DA, TE-DE, TI-DI, TO-DO, TU-DU;</p>	<p>Execută prin imitație.</p> <p>Execută prin imitație.</p> <p>Elevul pronunță cu voce tare după logoped.</p>	<p>demonstrația articulatorie</p> <p>imitația</p> <p>conversația</p> <p>exercițiul</p>	<p>oglinza logopedică</p> <p>instrumente de suflat</p>	<p>Probe practice</p> <p>Probe orale</p>

			<p>AT-AD, ET-ED, IT-ID, OT-OD, UT-UD; TAT-DAD, TET-DED, TIT-DID, TOT-DOD, TUT-DUD, ATA-ADA, ETE-EDE, ITI-IDI, OTO-ODO, UTU-UDU; Se va finaliza cu câteva exerciții de dezvoltare a musculaturii degetelor și a mâinii: - exerciții pentru independența degetelor; - exerciții de gimnastică pentru o mână; - exerciții de gimnastică pentru ambele mâini.</p> <p>Prezentarea temei și a obiectivelor Folosind metoda conversației profesorul anunță tema: Diferențierea consoanelor „T” „D”.</p>	<p>Execută prin imitație.</p> <p>Elevul ascultă cu atenție tema și obiectivele.</p>	<p>exercițiul explicația</p> <p>exercițiul</p> <p>conversația</p>	<p>minge</p>	<p>Probe practice</p>
3.	Dirijarea activității terapeutice	<p>O₂</p> <p>O₃</p>	<p>Se prezintă elevului UN JOCULEȚ la PC – https://wordwall.net/resource/61313253</p> <p>https://wordwall.net/resource/61485530</p> <p>Sarcina elevului este să le denumească, să identifice litera care lipsește (<i>de a înlocui spațiile punctate cu „T” sau „D”</i>). și să precizeze poziția sunetelor „T” și „D”: inițială, mediană sau finală.</p>	<p>Elevul denumește imaginile identifică și precizează poziția sunetelor „T” și „D”. Elevul completează spațiile punctate cu consoanele: T și D.</p>	<p>conversația explicația exercițiul</p> <p>conversația exercițiul explicația</p>	<p>PC</p>	<p>Investigația</p>

		O ₄ O ₅	<p>Următorul exercițiu solicită elevului să înlocuiască pe „T” cu „D” și invers pentru a obține cuvinte noi</p> <p>DOP – TUR – DAC – TAI – DATĂ (se înlocuiește D)- TOAMNA – POD – PĂTURI – LADĂ – VATĂ – DREAPTĂ – VÂNT –</p> <p>Cerință: să alcătuiască enunțuri cu următoarele cuvinte: toamnă, vânt, pădure, struguri</p>	<p>Elevul înlocuiește pe „T” cu „D” și invers obținând cuvinte.</p> <p>Elevul formulează enunțuri cu cuvintele date.</p>	<p>conversația</p> <p>explicația</p> <p>exercițiul</p> <p>exercițiul</p>		<p>Probe scrise</p> <p>Observarea sistematică a elevului</p>
4.	Consolidarea activității	O ₆	<p>În exercițiul următor logopedul solicită elevului ordonarea cartonașelor cu cuvinte pentru a alcătui propoziții cu sens.(sau joc PC - https://wordwall.net/resource/61616269)</p>	<p>Ordonează cartonașele cu cuvinte pentru a alcătui propoziții cu sens.</p>	<p>exercițiul</p>	<p>cartonașe cu cuvinte</p> <p>joc PC</p>	<p>Probe practice</p>
5.	Evaluare	O ₂	<p>Citirea de către logoped a unor propoziții cu greșeli de pronunție a unor cuvinte; sarcina elevului este de a asculta și de a corecta cuvintele pronunțate greșit. (<i>pot fi pronunțate greșit 1,2 cuvinte sau mai multe</i>)</p>	<p>Elevul identifică cuvintele pronunțate greșit.</p>	<p>exercițiul</p> <p>conversația</p>		<p>Probe orale</p> <p>Autoevaluarea</p>

		<p>Se fac aprecieri asupra participării și performanțelor elevului.</p> <p><i>Toamna</i></p> <p>-Cine ești tu, fată dragă?</p> <p>-Eu sunt <u>Toamna</u> cea bogată!</p> <p>-Spune-ne ce ne <u>aduci</u>?</p> <p>-Struguri, mere, pere, nuci, Varză, ceapă și ardei, Vinete și <u>dovlecei</u>!</p>				
--	--	---	--	--	--	--

BIBLIOGRAFIE:

*<https://profesorpsihopedagogcom.files.wordpress.com/2021/05/terapii-si-programe-de-interventie-p-iv-dmu-dmm.pdf>

<https://www.jigsawplanet.com/>

<https://wordwall.net/>

Particularități ale succesului școlar

**Profesor Emilia Iancu,
Colegiul Național „Matei Basarab”, București**

Problema succesului/eșecului școlar este oricând de actualitate. Ceea ce se schimbă este modul în care sunt trăite acestea de către elevi și părinți. Ceea ce s-a pierdut în ultimii ani, prin comparație cu vremuri mai îndepărtate, este obiectivitatea părinților cu privire la capacitățile propriului copil de a obține succesul școlar și această diminuare a obiectivității se transmite și elevului.

Succesul școlar ar trebui definit pentru fiecare elev în parte, în funcție de o serie de criterii legate de înzestrările sale native, de educația primită, de starea de sănătate fizică sau psihică, de aspirațiile personale. Pentru un elev provenit dintr-un mediu defavorizat, succesul școlar poate reprezenta, la un moment dat, simplul fapt că a reușit să finalizeze o anumită formă de școlarizare. Pentru altul, căruia i s-au asigurat toate condițiile ca să studieze, acest lucru este prea puțin ca să fie cotelat ca succes școlar. Detalierea în această direcție pot fi foarte multe și presupun o analiză amănunțită și fină a tuturor aspectelor menționate. Putem privi succesul școlar ca forma de valorificare deplină a potențialului (intelectual și material) cu care intră elevul într-o etapă de școlarizare.

Ce ne putem propune noi ca diriginți este să declanșăm, să înlesnim un proces de conștientizare la elevii noștri, cu privire la motivația lor pentru învățatură. Dacă elevii reușesc să înțeleagă ce-i îndeamnă să învețe sau ce-i împiedică să o facă, își pot proiecta mai eficient propriul traseu educațional, se pot apropia de succesul școlar și se pot îndepărta de eșec. Acest fapt, alături de o bună autocunoaștere din toate punctele de vedere și o orientare școlară și profesională corectă, poate contribui semnificativ la formarea optimă a unui adolescent.

Am prezentat în cele ce urmează o serie de activități pentru ora de dirigenție care să faciliteze o analiză a motivației pentru învățatură a elevilor de liceu și să deschidă căi de creștere a acesteia.

Obiectivele activității:

1. Elevii vor putea identifica și înțelege cele mai frecvente cauze ale comportamentelor care conduc la absentism și chiar abandon școlar.
2. Elevii vor conștientiza de ce învață/de ce nu învață, ce îi îndeamnă să învețe și ce îi împiedică să facă asta.
3. Elevii vor identifica aliați și colaboratori pentru a depăși obstacolele ivite în calea succesului și participării școlare.

Resursele necesare:

1. Videoproiector, computer
2. Fișele de lucru
3. Instrumente de scris
4. Whiteboard și markere

Etapele activității:

1.	<ul style="list-style-type: none">- Elevii vizionează clipul „A doua ușă pe stânga” (https://www.youtube.com/watch?v=rb3IByq0_hl)- După câteva momente de reflecție individuală, elevii sunt invitați ca, printr-o discuție liberă, să enumere cauzele pe care le consideră a fi la baza comportamentelor personajelor din film. Sunt îndrumați ca răspunsurile lor să se bazeze pe intuiție, experiențe personale ori ale unor cunoscuți sau cazuri similare despre care au aflat.- Cauzele identificate de ei vor fi notate pe tablă.- La finalul acestui moment, profesorul poate veni cu o foarte scurtă prezentare a cauzelor acestor comportamente extrase din documente de specialitate.
2.	<ul style="list-style-type: none">- Profesorul anunță următorul moment al activității și explică faptul că acesta presupune concentrarea elevilor pe conștientizarea propriilor modalități/probleme de învățare, pe relația lor cu școala și învățarea.- Elevii primesc și completează, conform instrucțiunilor, fișa de lucru 1.- După ce s-a completat individual fiecare fișă de lucru alcătuim grupuri de câte patru membri.- În grupe de câte 4, elevii vor discuta și vor identifica ce elemente comune, ce experiențe comune, care sunt asemănările din fișele lor de lucru.- Se prezintă apoi frontal ceea ce este comun pentru toți membrii grupului și se analizează cauzele, consecințele, măsuri de ameliorare.
3.	<ul style="list-style-type: none">- Elevii vor nota răspunsurile la următoarele întrebări și vor reflecta asupra acestora: <i>De ce înveți? (De ce nu înveți?), Ce te îndeamnă să înveți? Ce te împiedică să înveți?</i>- Elevii se grupează în echipe de 5-6 membri și profesorul le cere să își prezinte experiențele reușite și nereușite de învățare (exemplu: pregătirea pentru un concurs școlar la o anumită disciplină, pentru o probă de evaluare, pentru un examen). Apoi elevii vor nota principalele elemente care au condus la succesul, respectiv insuccesul acelor situații de învățare.- Fiecare elev prezintă colegilor din grup experiența de învățare reușită și pe cea nereușită, respectiv contextul și condițiile favorabile/nefavorabile resimțite.- Profesorul urmărește și reține aspecte relevante observate în decursul activității despre capacitatea elevilor de a identifica acele condiții specifice ce potențează sau inhibă propria învățare.- La final se discută cu întreaga clasă principalele idei și concluzii. Profesorul realizează o sinteză a principalele concluzii și le notează pe tablă, într-o formă schematică, referindu-se la câteva categorii de factori, cum ar fi: factori psihologici ai învățării, factori fiziologici, factori socio-culturali.- Profesorul propune o activitate individuală și le cere elevilor să noteze două situații în care au reușit în activitatea de învățare. Ce factori au contribuit la respectiva reușită? Cum vor acționa în continuare pentru a repeta astfel de situații? Cum se simt atunci când experimentează reușita și succesul?
4.	<ul style="list-style-type: none">- Elevii primesc și completează fișa de lucru 2.- Profesorul cere elevilor să discute cu un coleg, părinte, cadru didactic despre opțiunile lor, despre ceea ce îi motivează să învețe.

	<ul style="list-style-type: none"> - Elevii primesc sarcina de lucru să realizeze un scurt interviu cu trei colegi de clasă sau liceu prin care să identifice motivele pentru care aceștia învață. Apoi trebuie să compare ceea ce au spus colegii cu motivele lor personale. - Elevii sunt invitați să reflecteze la următoarele întrebări: <i>Toți avem aceleași motive pentru care învățăm? De ce sunt diferite? De ce sunt similare?</i> Se realizează, sub îndrumarea profesorului, o sinteză a celor mai importante idei.
--	---

Rezultatele așteptate:

- Elevii urmăresc cu atenție clipul video.
- Se implică activ în discuțiile libere, în activitatea individuală și în cea pe grupe.
- Elevii reușesc să identifice și să înțeleagă cat mai multe cauze ale comportamentelor personajelor din film, care conduc la absentism sau abandon școlar.
- Elevii reușesc să înțeleagă relația proprie cu școala și învățarea și pot identifica modalități de îmbunătățire a acesteia.

Fișa de lucru 1¹				
<p>Regăsești mai jos câteva afirmații ce te invită să autoevaluezi modul în care te raportezi la activitățile specifice vieții de elev. Pentru formarea unei imagini reale ai nevoie de sinceritate! Studiază cu atenție următoarele constatări! Bifează în coloanele din dreapta opțiunea care ți se potrivește.</p>				
	niciodată	rareori	frecvent	totdeauna
1. Mă plictisesc în timpul cursurilor/orelor.				
2. Urmăresc cu atenție explicațiile profesorului.				
3. Întreb în cazul în care nu înțeleg ceva.				
4. Mi-e frică când răspund oral.				
5. Îmi place să fiu în centrul atenției.				
6. Mă simt bine cu colegii de clasă.				
7. Nu am chef să învăț după insuccese.				
8. În timp ce învăț ascult muzică.				
9. Membrii familiei mă deranjează în timp ce învăț.				
10. Încep studiul cu materiile cele mai grele.				
11. Îmi fac temele pentru acasă.				
12. Învăț cu voce tare.				
13. De multe ori nu mă concentrez pe tot parcursul studiului.				
14. Subliniez în carte ideile importante.				
15. Sunt capabil să mă concentrez tot timpul.				

¹ fișe de lucru preluate și adaptate din <http://www.scoala.anr.gov.ro/despre-proiect/activitatile-proiectului/consilierea-elevilor-risc-abandon-scolar.html>

Fișa de lucru 2: ÎNVĂȚAREA – O ȘANSĂ SAU O OBLIGAȚIE?

Selectează din motivațiile de mai jos pe acelea care ți se potrivesc și ordonează-le în ordinea descrescătoare a puterii cu care acționează în cazul tău, scriind în stânga fiecărei motivații alese numere de la 1 la 15, 1 fiind cea mai importantă. Dacă ai alte motive decât cele scrise, le poți introduce în listă:

- | | |
|--|---|
| <input type="checkbox"/> din curiozitate | <input type="checkbox"/> din respect față de profesori |
| <input type="checkbox"/> pentru diplomă | <input type="checkbox"/> pentru a mulțumi părinții |
| <input type="checkbox"/> pentru viață | <input type="checkbox"/> din respect față de părinți |
| <input type="checkbox"/> de frică | <input type="checkbox"/> din plăcerea de a ști și de a cunoaște |
| <input type="checkbox"/> pentru note | <input type="checkbox"/> pentru a fi recompensat |
| <input type="checkbox"/> pentru a deveni un bun profesionist | <input type="checkbox"/> pentru a fi mai bun ca alții |
| <input type="checkbox"/> din obligație | <input type="checkbox"/> pentru prestigiu |
| <input type="checkbox"/> din pasiune | <input type="checkbox"/> pentru a-mi lărgi orizontul cultural |
| | <input type="checkbox"/> pentru a obține respectul colegilor |
| | Etc. |

Bibliografie:

1. Moldovan, L., *Ghid de bune practici pentru orele de consiliere și orientare*, 2019
<http://www.cjraems.ro/education4change/Ghid-de-bune-practicied4ch.pdf>
2. Țibu, S.L., *Consiliere și dezvoltare personală, clasa a V-a, Ghid pentru profesori*, 2018
<http://www.cjraems.ro/Ghid%20profesori%20ISE%2018%20decembrie.pdf>
3. *Activități de consiliere pentru prevenirea eșecului și absenteismului școlar*, publicat de Centrul Județean de Resurse și Asistență Educațională Vrancea

EXPERIENȚE INOVATOARE, ORIENTATE SPRE PRACTICĂ

În perioada 10-15 iulie 2023, am participat la cursul de formare Erasmus+ KA1 *”Learning By Doing: Games and Activities to Develop the Whole Child”*, organizat de Europass Teacher Academy, la Atena.

Acest curs de formare mi-a oferit oportunitatea unică de a face schimb de bune practici, de a-mi dezvolta abilități și de a descoperi strategii inovatoare de predare și învățare pentru o performanță mai înaltă și o implicare sporită a elevilor.

Ideea cursului a luat naștere pornind de la conceptul lui Aristotel, conform căruia ceea ce trebuie să învățăm, învățăm făcând, adică prin implicare directă. De zeci de ani, au existat dovezi că tehnicile de la clasă, care sunt concepute pentru a-i determina pe elevi să participe la procesul de învățare, produc rezultate educaționale mai bune la aproape toate nivelurile. Această idee a fost pusă în practică prin intermediul cursului de formare sus-menționat, care a oferit informații și tehnici de lucru, pentru a introduce activități și jocuri semnificative la clasă, creând astfel un mediu de învățare activ. Rezultatul? Activitățile astfel concepute determină creșterea atenției și motivației elevilor.

Am obținut o perspectivă profundă asupra strategiilor de învățare activă care implică învățarea prin practică, mai degrabă decât ascultând și repetând. Activitățile profesorilor vor oferi o mai mare importanță învățării prin joc, jocului de rol, predării de la egal la egal și învățării prin jocul corporal.

Am exersat și aprofundat valoarea predării și învățării prin activități și jocuri utile.

Cursul organizat într-un mod dinamic ne-a ajutat să identificăm beneficiile învățării active pentru elevi, să evaluăm și să selectăm tehnicile de învățare adecvate pentru contextul lor de predare, să proiectăm activități de învățare activă la clasă, care să ducă la creșterea implicării elevilor.



Organizată pe module, această experiență profesională inedită a abordat următoarele teme: educația holistică, sala de clasă kinestezică: predare și învățare prin mișcare, gestionarea emoțiilor cu jocuri și activități de învățare social-emoțională, activități în aer liber pentru mindfulness, învățarea comunicării prin jocuri; călătorii experimentale, ascultare activă, cum

să fii un bun ascultător, comunicare eficientă: recunoașterea și interpretarea indiciilor non-verbale, întrebări deschise versus închise, jocul de ghicire a unor elemente.

Învățarea prin practică este o teorie care pune un mare accent pe implicarea elevilor și este un proces practic, orientat spre sarcini. Teoria se referă la procesul în care elevii participă activ la învățare, în moduri practice și imaginative. Acest proces se distinge de alte abordări de învățare, deoarece oferă multe avantaje pedagogice stilurilor de învățare tradiționale, cunoștințe, într-un mod inert. Învățarea prin practică este legată de alte tipuri de învățare, cum ar fi învățarea prin aventură, învățarea prin acțiune, învățarea prin cooperare, învățarea experiențială, învățarea de la egal la egal, învățarea prin serviciu și învățarea situațională.

O mare parte din ceea ce se știe despre teoria învățării prin practică se datorează contribuțiilor unor minți sclipitoare care au schimbat educația de astăzi. Teoria a fost expusă și popularizată de celebrul filozof și cruciat educațional american John Dewey și de pedagogul brazilian Paulo Freire.

Dewey, considerat unul dintre părinții fondatori ai psihologiei funcționale moderne, a implementat această idee prin înființarea Școlii-Laborator a Universității din Chicago. Părerile sale au fost importante în stabilirea practicilor de educație progresivă. A fost un susținător al educației progresiste, spre deosebire de educația tradițională. Dewey credea că învățarea eficientă se realizează prin interacțiune și că școala este o instituție socială în care au loc aceste interacțiuni. Într-o clasă ideală, în care se implementează învățarea prin acțiune, sala de clasă este un spațiu de învățare și de rezolvare a problemelor de către elevi, în felul lor, în ritmul lor. Acest lucru promovează o comunitate de învățare sănătoasă și receptivă, în care elevii se implică activ în procesul de învățare. Învățarea prin practică nu se concentrează doar pe creșterea academică, ci și pe creșterea socială, intelectuală, emoțională, fizică și spirituală.

Freire, pe de altă parte, a evidențiat rolul important al dezvoltării individuale, căutând să genereze conștientizarea și să cultive abilități critice pe baza ideilor sale cele mai influente cunoscute sub numele de „*Pedagogia oprimaților*”. Dewey a pledat pentru educație ca mijloc de păstrare a democrației și a unui guvern sănătos, deoarece a fost crescut în orașul avansat și civilizată New York. Pe când se afla în Brazilia, în timpul dictaturii, Freire a experimentat sărăcia zdrobitoare și un stil de viață mizerabil. Prin urmare, el a pledat pentru educație ca mijloc de conștientizare și eliberare de problemele asociate cu subdezvoltarea. Astfel, aceste experiențe au fost factorul care a contribuit la modul în care și-a construit ideile despre educație.

Pe lângă Freire și Dewey, au existat și alți contributory cheie la teoria învățării prin a face, inclusiv Richard DuFour, care a adoptat-o și a aplicat-o la dezvoltarea comunităților profesionale de învățare. Richard DuFour a fost un consultant în educație și autor care dorea să îmbunătățească sistemul educațional din America. El a fost o voce de frunte în mișcarea de îmbunătățire a școlilor prin comunități profesionale de învățare, în care profesorii se reuniau pentru a analiza și îmbunătăți practica la clasă.

În ciuda faptului că s-a născut orb, acest lucru nu l-a împiedicat pe Jeremy Bruner să aibă succes, deoarece a reușit să obțină un doctorat în psihologie și a predat la Harvard, Oxford și Universitatea NY. Bruner s-a concentrat întotdeauna pe sistemul educațional american și a găsit modalități de a-l îmbunătăți. El a introdus conceptele de învățare prin descoperire și curriculum în spirală. Învățarea prin descoperire este descrisă ca o modalitate prin care elevii pot învăța curriculumul dat pe cont propriu și se dezvoltă pe baza experiențelor. Învățarea în spirală a fost ideea lui Bruner că subiecte similare pot fi predate la orice vârstă, dar în funcție de stadiul gândirii.

David Kolb s-a inspirat din Kurt Lewin, John Dewey și Jean Piaget pentru a crea un model de învățare experiențială. Kolb credea că elevii eficienți trebuie să aibă abilități de experiență concretă (CE), abilități de observare reflexivă (RO), conceptualizare abstractă (AC) și abilități de experimentare activă (AE). Experiența concretă este implicată activ în experiențe noi. Observația reflectivă înseamnă a pune întrebări și a discuta despre experiență. Conceptualizarea abstractă este atunci când elevul gândește și începe să tragă concluzii.

Experimentarea activă înseamnă reaplicarea concluziilor la sarcina în cauză, pentru a lua decizii și a rezolva probleme.

Economistul și matematicianul american Kenneth Arrow subliniază importanța învățării prin practică, ca mijloc de creștere a productivității. Într-un articol, el scrie: „Învățarea este produsul experienței. Învățarea poate avea loc doar pe parcursul încercării de a rezolva o problemă și, prin urmare, are loc doar în timpul activității.” - Kenneth J. Arrow (The Economic Implications of Learning by Doing).



ASPECTE PRACTICE

Iată câteva exemple de exerciții pe care le putem aplica la clasă, în vederea învățării kinestezice, printr-o activitate fizică. Termenul, în acest context, se referă la conștientizarea unei persoane asupra poziției și mișcării părților corpului prin intermediul organelor senzoriale (proprioceptori), cu ajutorul mușchilor și articulațiilor.

Joc de prezentare: creați o mișcare care să vă însoțească numele; o persoană o reproduce, ceilalți repetă. Încercați și cu încetinitorul, pentru amuzament!

„Cineva care ...” – cerințe care încep cu „Cineva ...” (care are un câine, spre exemplu).

Elevii își schimbă locul, în cerc, pentru a găsi un copil potrivit caracteristicilor. Au voie să găsească o singură persoană pentru fiecare categorie și nu au voie să aleagă de două ori aceeași persoană.

Jocuri de mișcare, pe baza unor indicații ale profesorului: mișcați-vă în spațiu, observați, priviți în jur, mergeți cu viteze diferite, opriți-vă, bateți din palme, săriți, inversați direcția de mers. Exercițiul se adaptează în funcție de spațiul disponibil, de nevoile clasei și de numărul de elevi.

Exerciții de relaxare: numărați până la 10, respirație abdominală, relaxați-vă, apoi inspirați până la 5 și expirați până la 10.

EXEMPLE DE PLATFORME DE ÎNVĂȚARE EXPERIENȚIALĂ

Următoarele platforme interactive pot oferi o experiență unică de realizare a învățării:

<https://www.classcraft.com/>

<https://www.autodraw.com/>

<https://wakelet.com/>

<https://www.social-emotional-workshop.com/social-emotional-learning/>

<https://www.khanacademy.org/>

<https://www.mentimeter.com/>

BIBLIOGRAFIE:

- *Learning by Doing: A Handbook for Professional Learning Communities at Work, Paperback* - Richard Dufour
- *Activities That Teach Students Learn Best By Doing!* - Tom Jackson
- *Educational Learning for Kids: Learning activity book for children Paperback* – Marie Annabella
- *The Economic Implications of Learning by Doing* - Kenneth J. Arrow

Numele și prenumele :

Data :

Calificativ :

Semnătura părintelui :

TEST DE EVALUARE SUMATIVĂ

LIMBA ȘI LITERATURA ROMÂNĂ



Citește cu atenție textul de mai jos!

Coraline descoperise ușa la scurt timp după ce se mutaseră în casa aceea. Era o casă foarte veche, cu mansardă, cu pivniță și cu o grădină părăginită, în care erau copaci uriași și bătrâni.

Familia lui Coraline nu ocupa toată casa, era prea mare ca să fie doar a lor. Locuiau doar într-o parte a ei. Stăteau și alți oameni în casa aceea veche.



Domnișoara Spink și domnișoara Forcible stăteau sub apartamentul lui Caroline, la parter. Amândouă erau bătrâne și rotofeie și aveau câțiva terieri bătrâni cu nume precum Hamish, Andrew sau Jock. Odată ca niciodată, domnișoara Spink și domnișoara Forcible fuseseră actrițe, după cum îi spusese domnișoara Spink lui Coraline când s-au întâlnit prima dată.

- Vezi tu, Caroline, îi zise domnișoara Spink, stâlcindu-i numele lui Coraline, și eu, și domnișoara Forcible am fost actrițe celebre pe vremea noastră. Am jucat la teatru, scumpete. Vai, nu îl lăsa pe Hamish să mănânce tartă cu fructe, o să-l doară burtica toată noaptea!

- Numele meu e Coraline. Nu Caroline. Coraline!

Deasupra apartamentului lui Caroline, la mansardă, locuia un bătrân nebun cu mustață mare. Dânsul îi spusese lui Coraline că pregătește un spectacol de circ cu șoareci. Nu voia să lase pe nimeni să-l vadă.

- Într-o zi, micuță Caroline, când șoarecii o să fie pregătiți, întreaga lume o să vadă minunăția mea de spectacol. Mă întrebi de ce nu-l poți vedea acum. Asta m-ai întrebat?

- Nu, i-a zis Caroline încet, vă rog să nu-mi mai spuneți Caroline. Numele meu e Coraline.

- Nu poți vedea spectacolul, i-a zis bărbatul de la ultimul etaj, pentru că șoarecii nu sunt încă pregătiți și nu au repetat suficient. În plus, refuză să cânte cântecele pe care le-am compus pentru ei. Toate cântecele pe care le-am compus pentru șoareci sunt un *umpa umpa*. Dar șoarecii albi nu vor să cânte decât *tin tin*. Mă gândesc să-i trec pe alte tipuri de brânză.

Coraline nici nu credea că există cu adevărat un circ cu șoareci. Se gândea că era mai degrabă o scorneală de-a bătrânului.

A doua zi după ce s-a mutat, Coraline și-a început explorările. A explorat grădina. Era o grădină mare: în spate de tot avea un teren vechi de tenis, dar cum nimeni din casă nu juca tenis, gardul care împrejmua terenul avea găuri în el; era acolo o fostă grădină de trandafiri, cu tufe pipernicite; o grădină alpină din care nu mai rămăseseră decât pietrele; un inel al zânelor, din ciuperci otrăvitoare maronii și moi, care miroseau îngrozitor dacă le striveai.

Era acolo și un puț. Când se mutaseră, chiar în prima zi, domnișoara Spink și domnișoara Forcible ținuse neapărat să-i spună lui Coraline cât de periculos era acel puț și îi recomandaseră să nu se apropie de el. Prin urmare, Coraline s-a dus să-l caute, ca să știe unde e și să-l evite.

L-a găsit a treia zi, pe o pajiște părăginită de lângă terenul de tenis, în spatele unui pâlț de copaci, un cerc de cărămizi nu foarte înalt, aproape ascuns în iarbă. Puțul fusese acoperit cu scânduri, ca să nu cadă cineva în el. Una dintre scânduri avea o gaură mică, iar Coraline și-a petrecut o după-amiază întreagă aruncând pietricele prin gaura aceea, așteptând și numărând, ascultând cum făceau *pleosc* când atingeau apa, jos de tot.

Coraline căuta animale. A găsit un arici și o piele de șarpe, o piatră care arăta exact ca o broască și o broască râioasă care arăta exact ca o piatră.

Era acolo și un pisiu negru arogant, care o privea de pe ziduri și de pe buturugi, dar dispărea de fiecare dată când voia să se joace cu el.

Așa își petrecuse primele două săptămâni, explorând grădina și împrejurimile.

Mama ei o chema în casă la cină și la prânz. Coraline trebuia să se îmbrace bine când ieșea, pentru că vara era foarte rece în acel an, dar ieșea în fiecare zi și explora,

până într-o zi când a plouat și Coraline a trebuit să stea în casă.

- Ce să fac? o întrebă Coraline.

- Citește o carte, îi zise mama ei. Uită-te la un film. Joacă-te cu jucăriile. Du-te și bate-le la cap pe domnișoara Spink și pe domnișoara Forcible sau pe bătrânul nebun de sus.

- Nu, zise Coraline. Nu vreau să fac nimic din toate astea. Eu vreau să explorez.

- Nu mă interesează ce faci, îi răspunse, atâta timp cât nu faci mizerie.

Coraline se duse la fereastră și privi ploaia care cădea. Nu era o ploaie dintr-aceea pe care să poți ieși din casă, era o altfel de ploaie, genul de ploaie care se năpustește din cer și face stropi mari când atinge pământul. Era o ploaie pusă pe treabă și treaba ei era să transforme grădina într-o ciorbă noroioasă și udă. Coraline văzuse toate filmele de pe casetele video. De jucării era plictisită și citise toate cărțile.

(„Coraline” - Neil Gaiman)



1. **Pe baza informațiilor din text, formulează răspunsuri la următoarele întrebări :**

De ce nu voia Coraline să citească?

Unde și-a început Coraline explorările?

Ce au sfătuit-o domnișoarele Spink și Forcible să evite în grădină? De ce?

2. **Încercuiește varianta corectă de răspuns:**

Unde au jucat domnișoarele Spink și Forcible?

- A. La dansuri. C. La spectacol.
B. La teatru. D. La școală.

Cum îi spuneau vecinii fetei?

- A. Coraline C. Caroline
B. Coroline D. Coralline

Ce nu făceau șoarecii?

- A. Nu ronțăiau. C. Nu mâncau.
B. Nu fugeau. D. Nu cântau.

La ce se gândea bărbatul de la ultimul etaj?

- A. Să îi învețe pe șoareci să citească povești. C. Să îi treacă pe alte tipuri de brânză.
B. Să îi treacă strada pe la trecerea de pietoni. D. Să devină cei mai buni prieteni.



3. **Unește cu o linie numele personajului cu acțiunea realizată:**

Personajul

Acțiunea realizată

- | | |
|--------------------|--|
| ❖ Domnișoara Spink | ❖ O chema pe Coraline în casă la cină și la prânz. |
| ❖ Coraline | ❖ Și-a început explorările, după ce s-a mutat. |
| ❖ Mama | ❖ Fusese o actriță celebră și jucase la teatru. |

4. Ordonează enunțurile potrivit succesiunii evenimentelor din text, numerotând în casete:

- Ea caută animale.
- Coraline se mută cu familia într-o casă veche.
- Fata cercetează grădina.
- În casa veche locuiesc două domnișoare care au câini.
- Într-o zi ploioasă, Coraline era plictisită.
- La mansardă locuiește un bătrân.
- Coraline nu crede în existența unui circ cu șoareci.



5. Transformă dialogul marcat în text în vorbire indirectă/povestire, pe spațiul de mai jos:

6. Subliniază în text și completează tabelul dat cu câte trei părți de vorbire:

Substantive	Pronume	Adjective	Verbe

Pe spațiul de mai jos, analizează la alegere una din părțile de vorbire din tabelul de mai sus.

7. Alcătuieste câte o propoziție cu ajutorul cuvintelor date: *cel, ce-l, ce-a, n-ai, va.*

Numele și prenumele :

Data :

Calificativ:

Semnătura părintelui :

TEST DE EVALUARE SUMATIVĂ
MATEMATICĂ



1. Efectuează următoarele adunări și scăderi:

$$\begin{array}{r} 10\ 875 + \\ \underline{83\ 123} \end{array}$$

$$\begin{array}{r} 64\ 569 + \\ \underline{5\ 794} \end{array}$$

$$\begin{array}{r} 435\ 278 + \\ \underline{9\ 539} \end{array}$$

$$\begin{array}{r} 258\ 463 + \\ \underline{731\ 526} \end{array}$$

$$\begin{array}{r} 373\ 898 + \\ \underline{154\ 692} \end{array}$$

$$\begin{array}{r} 19\ 963 - \\ \underline{14\ 862} \end{array}$$

$$\begin{array}{r} 83\ 256 - \\ \underline{45\ 978} \end{array}$$

$$\begin{array}{r} 720\ 401 - \\ \underline{89\ 623} \end{array}$$

$$\begin{array}{r} 307\ 524 - \\ \underline{168\ 937} \end{array}$$

$$\begin{array}{r} 1\ 000\ 000 - \\ \underline{583\ 647} \end{array}$$

2. Efectuează următoarele înmulțiri și împărțiri:

$8 \times 63 =$

$124 \times 56 =$

$5\ 692 \times 32 =$

$3\ 450 \times 200 =$

$1\ 000 \times 1\ 000 =$

$180 : 9 =$

$8\ 464 : 4 =$

$2\ 842 : 7 =$

$46\ 088 : 56 =$

$485 : 15 =$

PROIECT DIDACTIC

CLASA: a IV-a A

PROPUNĂTOR: *Ionuța Ilieș*

ȘCOALA: Liceul Teoretic „Elf” Cluj-Napoca

ARIA CURRICULARĂ: Limbă și comunicare

DISCIPLINA: Limba și literatura română

UNITATEA DE ÎNVĂȚARE: **Sub umbrela toamnei**

SUBIECTUL: „*O furnică*” de Tudor Arghezi

FORMA DE REALIZARE: Lecție Integrată

TIPUL LECȚIEI: mixt

DURATĂ: 40 min

DISCIPLINE INTEGRATE: Limba și literatura română, Educație civică;



COMPETENȚE SPECIFICE:

Limba și literatura română :

- ✓ 1.1. Realizarea de deducții simple pe baza unui text literar;
- ✓ 1.2. Deducerea sensului unui cuvânt, prin raportare la mesajul audiat în contexte de comunicare familiare;
- ✓ 2.4. Inițierea și menținerea unei interacțiuni în vederea rezolvării de probleme individuale sau de grup;
- ✓ 3.3. Extragerea dintr-un text a unor elemente semnificative pentru a susține o opinie referitoare la mesajul citit;

Educație civică:

- ✓ 3.1. Relaționarea pozitivă, în grupuri mici, pentru rezolvarea unor sarcini simple de lucru ;

Obiective operaționale:

- O1. să răspundă corect la întrebările jocului „Roata Textului în versuri”;
- O2. să citească în ritm propriu un text literar, cu adaptarea intonației impusă de semnele de punctuație;
- O3. să deducă din context semnificația cuvintelor necunoscute din text;
- O4. să răspundă la întrebările pe baza textului;
- O5. să completeze jurnalul de lectură pe baza textului citit;
- O6. să rezolve cerințele corespunzătoare fețelor unui cub;
- O7. să colaboreze în realizarea unor activități de grup;

Elemente de strategie didactică

- a) **Metode și procedee:** conversația, lectura, explicația, observația, exercițiul, problematizarea, metoda Cubul;
- b) **Mijloace de învățământ:** calculator, Wordwall, DEXonline, cub, fișe de lucru, caiet, instrumente de scris, jocul didactic;
- c) **Forme de organizare:** activitate frontală, activitate pe grupe, activitate individuală.

Bibliografie:

- M.E.C.–, „Curriculum Național”- Programe școlare pentru clasa a III-a și a IV-a, Anexa nr. 2 la ordinul ministrului educației naționale nr. 5003 / 02.12.2014;
- Ciolan, L (2008). *Învățarea integrată. Fundamente pentru un curriculum transdisciplinar*. Iasi : Polirom;
- Șerdean, I., (1982), *Metodica predării limbii române la clasele I-IV*, Editura Didactică și Pedagogică, București;
- Mihăescu, M. și colab., (2010), *Metode activ-participative aplicate în învățământul primar*, Editura Didactica Publishing House, București

Etapele lecției	Conținut, sarcini de învățare, modalități de realizare			Resurse			Evaluare
	OB. OP.	Activitatea învățătoarei	Activitatea elevilor	Metode și procedee	Mijloace didactice	Forme de organizare	
1.Moment organizatoric <i>3 min</i>		<p>✓ Se asigură condițiile optime de desfășurare a lecției;</p> <p>✓ Se verifică aspectele tehnice;</p> <p>✓ Se asigură materialele necesare activității;</p> <p>✓ Se reamintesc regulile de comportament.</p>	<p>- salută colegii</p> <p>- își pregătesc materialele pentru lecție;</p> <p>-ascultă indicațiile</p>	Conversația		Frontal	
2.Captarea atenției <i>4 min</i>		<p>✓ Se va realiza prin intermediul jocului „Sub umbrela de cuvinte”; Indicații: „Acesta este un joc rapid, în care trebuie să alegeți un cuvânt, pe care ulterior să-l integrați într-o expresie frumoasă”. Exemplu: toamna=„toamna a pictat grădina”</p>	<p>-sunt atenți la explicații</p> <p>-joacă jocul</p>	<p>Explicația</p> <p>Jocul didactic</p>	Wordwall	Frontal	Observarea sistematică

		<p>✓ Se va menționa la finalul jocului faptul că multitudinea de expresii precizate pot forma o poezie pe tema toamnei.</p>					
<p>3.Verificarea cunoștințelor dobândite în lecțiile anterioare <i>4 min</i></p>		<p>✓ Pentru verificarea cunoștințelor se va folosi jocul ”Învârte Roata Textului în versuri”(anexa 2), elevii trebuind să răspundă la întrebări. Fiecare întrebare la care s-a solicitat răspuns va dispărea. Jocul se va repeta și va fi încheiat în momentul în care toate întrebările primesc un răspuns.</p> <ul style="list-style-type: none"> • Cum se numește textul scris cu rânduri scurte, numite versuri? • Ce reprezintă versul? • Ce formează unul sau mai multe versuri? • Cum se scrie, de regulă, fiecare vers? 	<p>- joacă jocul răspunzând la întrebări;</p>	<p>Conversația</p> <p>Jocul didactic</p>	<p>Wordwall:</p> <p>Învârte Roata Textului în versuri</p>	<p>Frontal</p>	
<p>4. Anunțarea temei și a obiectivelor operaționale <i>2 min</i></p>		<p>✓ Anunțarea temei: „O furnică”,de Tudor Arghezi și obiectivele lecției noi: „Astăzi ne vom opri atenția asupra textului în versuri „O furnică”, pentru a descoperi tema acestei poezii și pentru a desluși înțelesul acestor versuri .”</p>	<p>-ascultă cu atenție indicațiile învățătoarei</p>	<p>Conversația</p>		<p>Frontal</p>	<p>Observarea sistematică</p>

<p>5.Dirijarea învățării <i>15 min</i></p>	<p>✓Prima lectură este cea silențioasă, individual pentru ca elevii să descopere singuri frumusețea textului.</p> <p>✓ Se realizează apoi citirea cu voce tare a textului; pe parcursul citirii textului, elevii vor trebui să identifice cuvintele necunoscute din text;</p> <p>✓Elevilor le este solicitat să își deschidă caietul în care vor nota data, titlul, autorul și expresia „Cuvinte noi”;</p> <p>✓ Se vor explica cuvintele necunoscute, cu ajutorul <i>Dex-ului</i>, ca mai apoi acestea să fie notate în caiete.</p> <p>✓ Se vor alcătui enunțuri cu acele cuvinte noi.</p> <p>✓ Se vor adresa întrebări legate de text: „Ce tip de text este acesta? Din câte strofe este alcătuit? Câte versuri are prima strofă? Pe picioarele cui s-a urcat furnica? Până unde a ajuns furnica cu bucata de mâncare? Cum explicăm următoarea secvență „O furnică mică, mică/ Dar înfiptă vasăzică?” Care este înțelesul aceste secvențe: „Si mai ai până-n chelie/ Două dealuri și-o bărbie?”</p> <p>✓ Se va cere elevilor să recitească textul și să completeze jurnalul de lectură, precizând:</p>	<p>-ascultă indicațiile -realizează citirea cu voce tare a textului -vor nota în caiet cuvintele noi</p> <p>-notează în caiete cuvintele necunoscute</p> <p>-răspund la întrebări, argumentează</p> <p>-completează jurnalul de lectură</p>	<p>Explicația</p> <p>Dezbaterea, conversația</p>	<p>Caiete Instrument de scris</p> <p>DEX</p>	<p>Individual</p> <p>Frontal</p>	<p>Observarea sistematică</p> <p>Aprecieri verbale</p> <p>Obsevarea sistematică a comportamentului copiilor</p>
---	---	---	--	--	----------------------------------	---

		<ul style="list-style-type: none"> • Ce ai văzut, citind? • Ce ai simțit, citind? • Ce ai auzit, citind? • Ce titlu ai alege pentru fiecare strofă? 					
6.Obținerea performanței <i>10 min</i>		<p>✓ Se propune rezolvarea unor sarcini de lucru, utilizând metoda „Cubul”</p> <p>✓ Elevii sunt grupați în șase echipe, iar fiecare echipă va rezolva una dintre cerințele corespunzătoare fețelor unui cub.</p> <p>I. Descrie cum arată furnica, potrivit versurilor citite.</p> <p>II. Compară greierele cu furnica, în ceea ce privește comportamentul acestora.</p> <p>III. Analizează comportamentul autorului față de furnică.</p> <p>IV. Asociază furnica cu un alt personaj, cu care se aseamănă, dintr-o lectură cunoscută de voi.</p> <p>V. Aplică. Imaginează-ți că furnica ar putea vorbi. Ce i-ar spune autorului?</p> <p>VI. Argumentează. Spune-ți părerea! Ce sentimente crezi că are poetul față de această vietate? Dar tu?</p>	-rezolvă sarcina de lucru, argumentează	Problematizarea, dezbateră, conversația Povestirea orală Metoda Cubul	Cub	Pe grupe	Analiza răspunsurilor orale Obsevarea sistematică
7.Încheierea activității <i>2 min</i>		<p>✓ Se va oferi feedback în ceea ce privește activitatea.</p>	-ascultă, răspund la întrebări	Conversația		Frontal	Aprecierea verbală 1211

Anexe



O furnică

de Tudor Arghezi

„O furnică mică, mică,
Dar înfiptă, vasăzică,
Ieri, la prânz, mi s-a urcat
De pe vișinul uscat
Pe picioare, pentru căci
Mi le-a luat drept niște crăci.

Mărunțica de făptură
Duse, harnică, la gură
O fărâmă de ceva
Care-acasă trebuia
Așezat în magazine
Pentru iarna ce-o să vie.

Un'te duci așa degrabă?
Gândul meu măhnit o-ntreabă.
Încă nu te-ai lămurit
Că greșești și-ai rătăcit?
Cu merinda îmbucată
Te-ai suit până-n cravată
Și mai ai până-n chelie
Două dealuri și-o bărbie.
Nu vrei tată să-ți arăt
Cum iei drumul îndărăt?”



Jurnal de lectură

Ce ai văzut, citind?

Ce ai auzit, citind?

Ce ai simțit, citind?

Ce titlu ai alege pentru fiecare strofă?

Descrie cum arată furnica, potrivit versurilor citite.



Compară greierele cu furnica, în ceea ce privește comportamentul acestora.



Analizează comportamentul autorului față de furnică.



Asociază furnica cu un alt personaj, cu care se aseamănă, dintr-o lectură cunoscută de voi.



Aplică. Imaginează-ți că furnica ar putea vorbi. Ce i-ar spune autorului? Gândește-te la viața lor din mușuroi.



Argumentează. Spune-ți părerea! Ce sentimente crezi că are poetul față de această vietate? Dar tu?



PĂMÂNTUL ÎN SISTEMUL SOLAR



Sistemul nostru Solar are în centru Soarele. Acesta este o stea foarte mare care are lumină și căldură foarte multă.

În jurul Soarelui se rotesc opt planete, asteroizi și comete.

Planetele Sistemului solar sunt:

MERCUR

VENUS

PĂMÂNT

are satelit LUNA

MARTE

JUPITER

SATURN

URANUS

NEPTUN

Asteroizii sunt corpuri cerești mai mici decât planetele.

Cometele sunt corpuri cerești care au coadă (stele cu coadă) și care se rotesc în jurul Soarelui ca și planetele.

Toate corpurile cerești din Sistemul Solar nu au lumină proprie, ci o primesc de la Soare.

Pământul(Terra) este singura planetă pe care viața este posibilă.

Soarele reprezintă o sursă de lumină și căldură naturală pentru planeta noastră, Pământ.

Majoritatea viețuitoarelor au nevoie de lumină și căldură pentru a supraviețui și a se dezvolta.

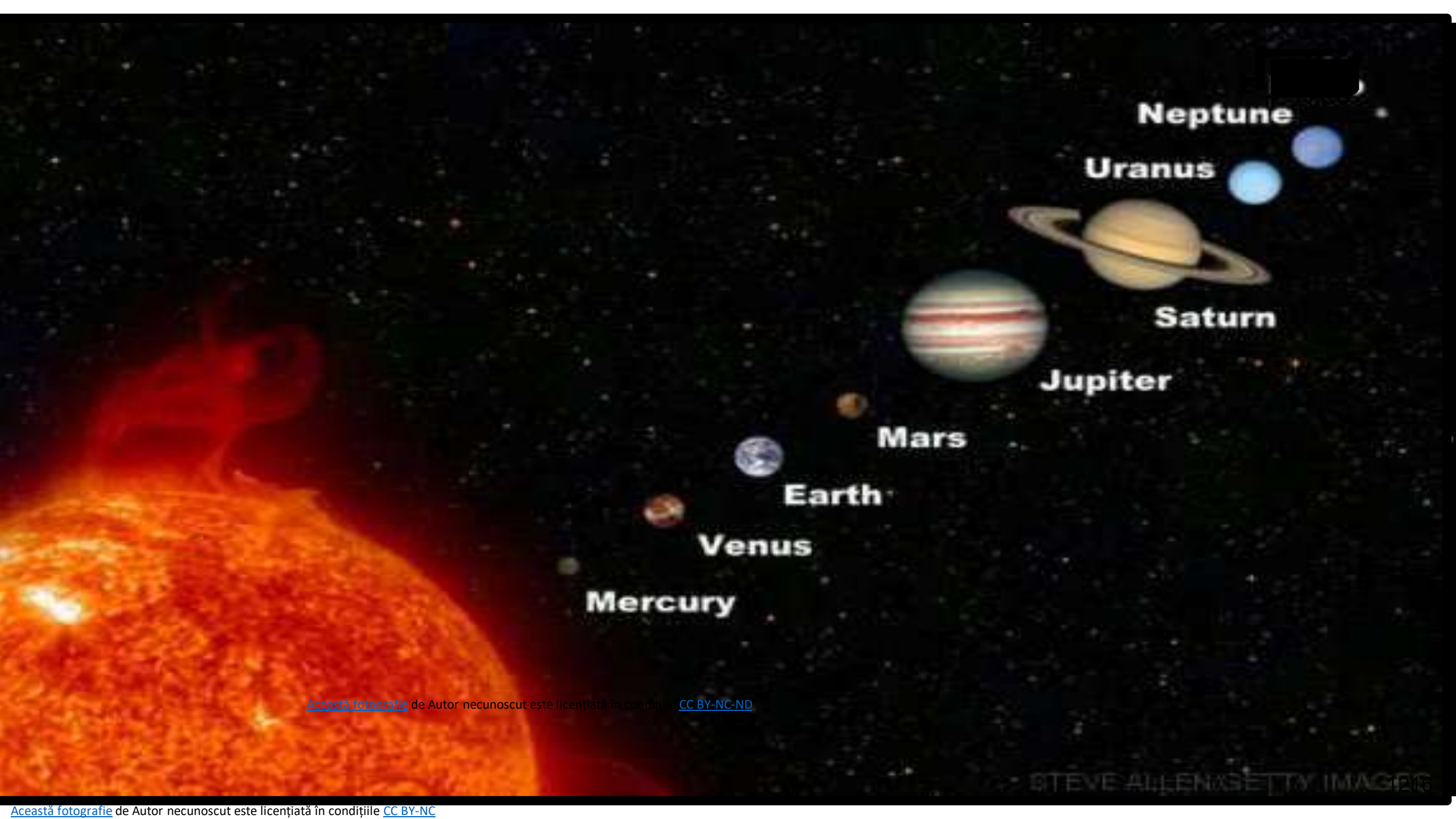

Mercury

Venus

Earth

Mars

Jupiter

Saturn

Uranus

Neptune

[Această fotografie](#) de Autor necunoscut este licențiată în condițiile [CC BY-NC-ND](#)

STEVE ALLEN & GETTY IMAGES

[Această fotografie](#) de Autor necunoscut este licențiată în condițiile [CC BY-NC](#)



PLANETA VENUS





Phobos

Deimos

Marte

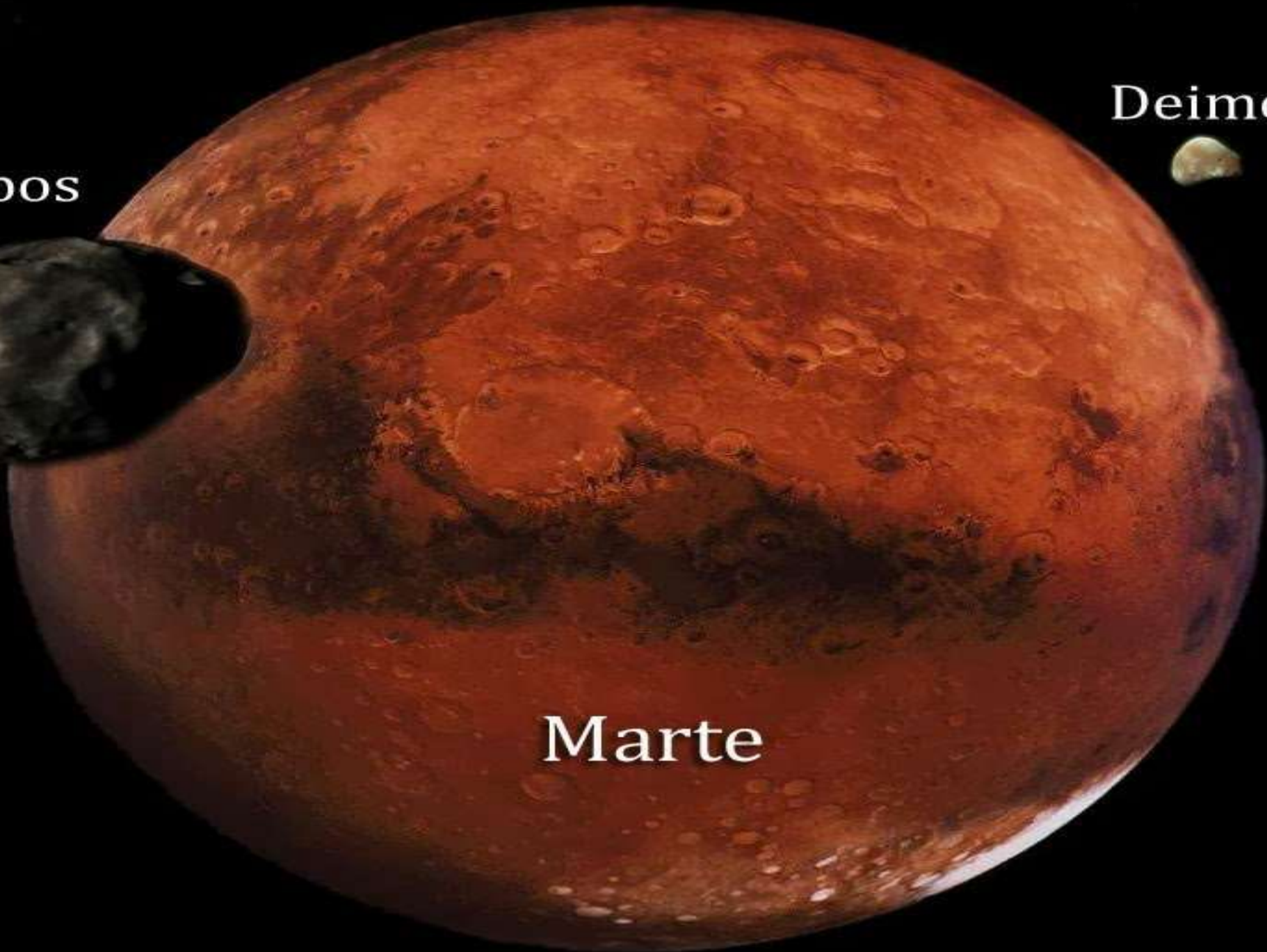

JUPITER

Planetary Rendering By Marc Carson

















JOCURILE DE MIȘCARE

Prof. Ilieș Teodora Sorina
Grădinița cu Program Prolungit Nr. 25 Baia Mare

Motto:

*„Mișcarea este puntea de legătură
între gândire și acțiune”*

Maria Montessori

Jocul constituie principalul mijloc de angrenare a copilului preșcolar într-o activitate complexă, specifică acestei vârste. Prin intermediul lui se realizează dezvoltarea motrică și psihică a copilului, se pun bazele conduitei în colectiv și se contribuie la formarea trăsăturilor de caracter.

Dintre varietățile de jocuri, cele de mișcare sunt, în general, preferate de copii. Jocurile de mișcare au la bază, acțiuni motrice mai simple sau mai complexe, a căror execuție este dirijată parțial de reguli. Astfel, prin intermediul lor se consolidează priceperile și deprinderile motrice de bază, ca mersul, alergarea, aruncarea, prinderea, săritura, precum și cele utilitare: cățărarea, echilibrul, târârea, tracțiunea, împingerea, transportul, escaladarea. De asemenea, jocul dezvoltă calitățile motrice – viteza, forța, îndemânarea, rezistența și implicit ritmul și coordonarea în condițiile unei stări emoționale pozitive, într-un climat de veselie și optimism.

Jocurile de mișcare constituie mijlocul principal prin care se realizează sarcinile educației fizice în grădiniță, dar acestea sunt întâlnite și în cadrul activităților liber alese cât și a celor de dezvoltare personală. În aceste jocuri elementul mișcare este esențial și el devin o plăcere pentru copii. Pe lângă efortul fizic pe care-l solicită jocul, copilului i se cere și o activitate psihică în rezolvarea sarcinilor ridicate de joc.

Jocurile de mișcare au conținuturi și orientări multiple și îmbracă forme de organizare și desfășurare foarte variate. Ele au anumite caracteristici, cum ar fi: permit manifestarea complexă și favorizează dezvoltarea simultană a deprinderilor motrice de bază; presupun colaborare, cooperare cu colegii de joacă, armonizarea intereselor, asumarea unor responsabilități; situațiile favorabile sau nefavorabile care apar pe parcursul jocului lasă urme adânci asupra personalității copilului; impun colectivului respectarea disciplinei, a regulilor de întrecere; permit manifestarea inițiativei, independenței în acțiune, a spiritului de observație, educă competitivitatea.

În timpul jocului, copiii trebuie supravegheați cu mare atenție, ferindu-i de mișcări greșite. Sunt necesare grija și atenția, evitarea exceselor, supramobilizării, oboselii și, mai ales, a extenuării fizice, jocurile de mișcare alternând cu jocurile liniștitoare.

Nu se poate vorbi de o clasificare universală a jocurilor de mișcare deoarece criteriile sunt foarte numeroase, iar varietatea lor greu de încadrat într-o singură clasificare.

Clasificarea jocurilor de mișcare după criteriul sarcinilor didactice vizate (secondate de criteriul organizatoric și de ambianță) arată în felul următor:

Jocuri pentru formarea și perfecționarea deprinderilor motrice de bază și utilitare:

- jocuri pentru alergare;
- jocuri pentru sărituri;
- jocuri pentru aruncări;
- jocuri de târâre;
- jocuri de cățărare și escaladare.

❖ Jocuri pentru formarea și perfecționarea de deprinderi motrice specifice diverselor ramuri sportive:

- Jocuri pregătitoare pentru jocurile sportive (fotbal, volei, baschet, handbal);

❖ Jocuri pentru dezvoltarea calităților motrice de bază: pentru viteză, forță, îndemănare, rezistență.

❖ **Jocuri pentru educarea unor funcții și procese psihice**

Prin marea lor varietate, jocurile de mișcare sunt mijloace eficiente de dezvoltare a fizicului și psihicului, un important mijloc de educație.

Voi prezenta succint câteva exemple de jocuri:

„Cursa cu linguri!”

-Joc de mișcare

Loc de desfășurare - sala de sport;

Materiale – linguri, mingi, jaloane, fluier;

Mod de desfășurare:

- ✓ Copiii sunt împărțiți în două echipe egale ca și număr .
- ✓ Fiecare echipă va primi câte o lingură și o minge.
- ✓ Educatoarea va delimita linia de start și linia de finish.
- ✓ La semnalul fluierului se va pleca de la linia de start în linie dreaptă, pe lângă jaloane cu lingura în față, iar la întoarcere se execută mersul printre obstacole.
- ✓ Câștigă echipa care reușește să transporte mai repede toate mingile.



„ Sparge balonul!”

-Joc distractiv

Loc de desfășurare - sala de sport;

Materiale – baloane, jaloane, fluier;

Mod de desfășurare:

- ✓ Copiii sunt așezați pe formație de cerc, în dreptul unui jalon .
 - ✓ La glezna fiecărui picior au legat câte un balon .
- ✓ La semnalul fluierului aceștia se deplasează în interiorul cercului, pentru a sparge cu piciorul baloanele celorlalți coechipieri.
- ✓ Câștigă copilul care reușește să rămână cel puțin cu un balon.



„ Cursa cercurilor ”

-Joc de îndemânare

Loc de desfășurare - sala de sport;

Materiale – cercuri de gimnastică, fluier;

Mod de desfășurare:

- ✓ Copiii sunt împărțiți în două echipe.
- ✓ În jurul primului membru al echipei sunt așezate un număr egal de cercuri .
- ✓ La semnalul fluierului primul membru al echipei, ia pe rând câte un cerc pe care îl așează în jurul următorului membru din echipă .
- ✓ Jocul se termină când cercurile vor ajunge la ultimul coechipier .



„ Prin cerc ”

-Joc distractiv

Loc de desfășurare - sala de sport;

Materiale – cercuri de gimnastică, fluier;

Mod de desfășurare:

- ✓ Copiii se vor așeza pe formație de cerc ținându-se de mână.
- ✓ La o distanță de 2/3 copii, se va amplasa câte un cerc .
- ✓ La semnalul fluierului, copiii trebuie să treacă prin cerc fără ca aceștia să își dea drumul la mâini.



„ Călătorie prin tunel”

-Joc de mișcare

Loc de desfășurare - sala de sport;

Materiale – cercuri de gimnastică, fluier;

Mod de desfășurare:

- ✓ Copiii sunt împărțiți în două echipe. Prima echipă formează un tunel din cercuri. Cea de-a doua echipă trebuie să treacă prin tunel executând târârea pe genunchi și palme.
- ✓ La semnalul fluierului fiecare membru al echipei execută târârea, apoi se așează în spatele unui membru al echipei care formează tunelul .
- ✓ Echipa ce tocmai a călătorit prin tunel va forma tunelul pentru cealaltă echipă, iar jocul continuă .



„Transportă Balonul !”

-Joc distractiv

Loc de desfășurare - sala de sport;

Materiale - baloane, jaloane, fluier;

Mod de desfășurare:

- ✓ Copiii sunt așezați în linie pe un rând, în poziția șezând, mâinile pe sol, genunchii îndoiți și picioarele ușor depărtate, iar balonul va fi poziționat între picioare.
- ✓ La semnalul fluierului aceștia se vor deplasa spre linia de FINIȘ, ajutându-se de împingerea în brațe.



Bibliografie:

- Buruian, L., - *Educația fizică în grădiniță – Îndrumător metodic – aplicativ*, Casa de Editura Mureș, 2004
- Barcan, Ticaliuc, E., - *Exerciții și jocuri pentru preșcolari*, Editura Sport-Turism, 1976
- Iacovlev, V., - *Jocuri pentru copii*, Editura Didactică și Pedagogică, București, 1981
- Sabău, E. și colab. – *Educația fizică la preșcolari*, Editura Sport-Turism, București, 1989

ACTIVITĂȚI EXTRAȘCOLARE ÎN CLASA MEA

**Imre Ildikó, Școala Gimnazială Tompa László,
Odorheiu Secuiesc, jud.Harghita**

Sunt profesor primar și am fost director adjunct, responsabil cu proiectele și programele educative. Fiecare învățător/diriginte ar trebui să țină lunar o activitate extrașcolară. Eu țin zilnic trei activități de acest fel.

Țin activități școală-după școală. Aceste activități nu înseamnă trei ore de învățare după programul zilnic: sunt activități ludice, de învățarea învățării, de consiliere, de educație rutieră și de educație plastică. La aceste activități învățăm, ne distrăm, ne pregătim pentru diferite concursuri.

În aceste an școlar am clasa a III-a. Programul școală după școală a început încă în clasa pregătitoare.

Ce se întâmplă într-o după amiază? Vă povestesc și vă pot demonstra și cu poze.

Noi avem ore până la ora 13. Între orele 13-14 este ora mesei și jocul în aer liber. Copiii sunt obișnuiți cu program: ei mănâncă, fac curățenie și ies în curte. Au învățat să se joace împreună, ceea ce în zilele noastre este un lucru rar.

De la ora 14, încep activitățile de învățare. Nu le dau teme pentru acasă, nici de tocit lecții. Exersăm împreună din materia în care au fost mai mulți greșeli în parcursul zilei. Le dau exerciții, rezolvă individual, corectarea este făcută de colegul ales.



Dacă sunt mai multe greșeli, atunci rezolvăm încă câteva exerciții la tablă, să ajutăm copiii care nu înțeleg ceva.

Este știut că în zona noastră avem probleme cu învățarea limbii române. În clasa mea nu sunt probleme: învață cuvintele noi individual, sunt verificați de colegi, le pun calificative și cine primește Foarte Bine, poate să se joace pe tabla interactivă. Acest joc este defapt rezolvarea

exercițiilor concepute de mine, sau de copii, pe tabla interactivă. Primesc calificative de la colegi și pentru rezolvările corecte.

De obicei într-o oră am terminat cu învățarea și trecem la alte activități. Felul acestor activități depinde de vreme:

- dacă e vreme frumoasă, avem activități de educație rutieră în curtea școlii: copiii aduc biciclete și exersăm la poligon și în parc școală



- dacă avem concursuri de arte plastice, atunci desenează, pictează în clasă



- dacă vremea nu e potrivită pentru jocul în aer liber, atunci se joacă în clasă



Le-am cumpărat jucării.Le place foarte mult să se joace împreună.

Timp de patru ani clasa mea a devenit o familie.Suntem zilnic 8 ore împreună și ne simțim parcă am fi acasă.Pentru ei școala nu înseamnă frică, greutate.Le place foarte mult la școală.

Activitățile școală după școală au contribuit la obținerea rezultatelor foarte bune la evaluarea la sfârșitul clasei a II-a, și la obținerea rezultatelor foarte bune la diferite concursuri județene, regionale, naționale.



Pentru activitățile de educație rutieră am primit și cel mai mare premiu- Premiul de Excelență la Bruxelles.

La final aș vrea să vă aduc la cunoștință că țin aceste activități gratis, deci din partea mea e voluntariat.

De trei ani, perioada septembrie-decembrie este finanțată de Consiliului Județean pentru că depunem proiect. Finanțarea constă în asigurarea materialelor consumabile pentru aceste activități.

Părinții mă ajută mult: fac curățenie generală în clasă de două ori pe an, cei care au SRL-uri donează pentru fundația școlii, ca să avem bani pentru materiale consumabile, imprimantă.

Aceste activități sunt foarte valoroase, dar necesită multă energie și timp liber din partea mea.

Pentru mine a fi învățător este o vocație, deci chiar dacă uneori îmi pierd energia, mă ridic și merg mai departe, pentru că merită.

STRATEGII DIDACTICE PENTRU DEZVOLTAREA COMPETENȚEI DE LECTURĂ

Prof. Inculeț Anișoara
Școala Gimnazială Nr. 2 "Poet Ovidiu",
localitatea Ovidiu, jud. Constanța

„Lectura e o forma a fericirii, dar nu poti obliga pe nimeni să fie fericit” **Jorge Luis Borges**

Abordarea lecturii în școală rămâne o provocare și este de la sine înțeles că rolul profesorului este esențial în a găsi soluții, mai mult sau mai puțin inovative, pentru a-i face pe elevi să descopere că pot fi vrăjitori adevărați și că, citind, lumea devine mult mai frumoasă.

La clasele mici:

- **Putem încerca să folosim cărți cu un format mai puțin obișnuit**

Un **Muzeu al cărților** e mai mult decât binevenit pentru a atrage atenția asupra varietății cărților și pentru a declașa curiozitatea micilor cititori.

- **Putem crea momente speciale destinate exclusiv lecturii**

„E vremea poveștilor” poate fi un moment distinct în fiecare zi, în cadrul **Întâlnirii de dimineață** sau poate fi o oră fixată în orar, într-o zi a săptămânii.

- **Putem amenaja în sala de clasă un spațiu destinat exclusiv citit-scrisului**

În acest spațiu vom atârna la loc vizibil, în câmpul vizual al copiilor, diferite afișe (cu mesaje scurte, scrise și desenate) care să-i ajute să înțeleagă comportamente specifice în lucrul cu cartea, în timpul citit-scrisului.

- **Putem citi cu mai multă culoare poveștile**

Poveștile pot fi citite sau spuse, însoțindu-le de gesturi, mimică, dramatizare cu păpuși pe mână etc. Astfel cei mici pot afla că în alte țări există meseria de *povestitor*. Sunt oameni talentați, care pot intra cu ușurință în pielea oricărui personaj literar, făcând cunoscută lumea poveștilor, celor care nu știu încă să citească și nu numai.

Tehnici interactive pentru dezvoltarea competenței de lectură

1) Predare reciprocă

- Când elevii joacă rolul profesorului, au ocazia să-și consolideze învățarea, vor înțelege mai bine gândirea, rolul și sarcinile profesorului.
- Predarea este o metodă eficientă de a învăța, de a-i implica pe toți elevii în predare, de a diminua distanța profesor-elev, creând un climat favorabil învățării.

- Metoda ajută elevii să învețe tehnici de rezumare, chestionare, clarificare, predicție pornind de la un text literar sau nonliterar.

2) Mozaicul

- Grupuri de câte cinci elevi cercetează prin colaborare un anumit aspect al textului, fiecare elev devenind expert în predarea subtemei învățate.
- Experții trec în alte grupuri, prin permutări circulare, astfel ca toți elevii să stăpânească întreaga temă.
- În final se revizuieste întreaga temă cu clasa.
- Profesorul sprijină experții, supraveghează predarea, pentru ca achizițiile să fie corect transmise.

3) Diagrama Venn

Două cercuri mari care se suprapun parțial. Ea poate fi folosită pentru a descrie asemănări (porțiunea de suprapunere) între două texte sau între două personaje și diferențe (restul cercurilor) între alte idei, concepte. Elevii pot completa individual asemănările, apoi se pot grupa în perechi pentru deosebiri sau invers.

4) Diagrama T

Un alt tip de diagramă de clasificare este Diagrama T. Cu ajutorul diagramelor T, elevii pot clarifica concepte sau idei comparându-le vizual prin prezentarea și examinarea a două aspecte, fețe, ale unui subiect. Elevii pot, de exemplu, să enumere argumentele pro și contra, avantajele și dezavantajele, faptele și opiniile, punctele forte și cele slabe sau problemele și soluțiile. Ca și Diagrama Venn, Diagrama T poate fi folosită pentru a organiza idei și informații în vederea elaborării unui raport, a unei prezentări sau ca parte a unui proiect mai amplu.

5) Lasă-mi ultimul cuvânt

- Elevii aleg aspecte interesante din temă, scriu ideea pe o fișă, iar pe verso, un comentariu despre idee (acord sau dezacord, dezvoltarea ideii etc.).
- Un elev prezintă ideea aleasă, dar nu și comentariul.
- Alți elevi sunt invitați să comenteze aceeași idee, dar ultimul cuvânt îl are cel care a ales ideea, pentru a reflecta asupra celor spuse de colegul care a avut ultimul cuvânt.

6) De două ori 5

- Se citește într-un timp dat un fragment dintr-un text nonliterar/literar; elevii listează cinci cuvinte sau cinci idei despre ceea ce au citit; citesc din nou textul și listează alte cinci cuvinte/idei despre informații nesensizate la prima citire.
- Se analizează listele comparativ și se discută în perechi sau în grupuri mici despre aspectele sesizate.
- Exercițiile de acest tip dezvoltă în timp atenția.

7) Ciorchinele

- Această metodă provoacă elevii să gândească liber stimulând conexiunea de idei, ajută la găsirea a noi sensuri ideilor însușite anterior, dirijează spre propriile cunoștințe, evidențiind propria înțelegere a unui conținut.

- Ciorchinele este o metodă grafică antrenantă care stimulează gândirea critică și creativitatea elevilor.
- Metoda stimulează găsirea conexiunilor dintre idei.

În general această metodă are două etape:

- **prima etapă:** Stabilirea modalităților de lucru: individual sau în grup
- **a doua etapă:** Realizarea unui început al ciorchinelui, pe tema anunțată.

8) Jurnalul cu dublă intrare

- Pentru a ajunge la performanța de a interpreta și integra corect ideile și informațiile dintr-un text citit, elevii ar trebui să se antreneze folosind, de exemplu, o metodă specifică dezvoltării gândirii critice, **Jurnalul cu dublă intrare**.
- Un astfel de jurnal se obține prin împărțirea unei pagini în două, fie prin trasarea unei linii verticale, fie prin îndoire pe verticală.
- În partea stângă a paginii elevii vor transcrie, pe măsură ce citesc, pasaje din text care le-au atras atenția și le-au plăcut sau nu, deoarece le-au amintit de o experiență personală sau din alte motive.
- În partea dreaptă a paginii vor comenta pasajele selectate, precizând:
 - de ce le-au ales,
 - la ce i-au făcut să se gândească,
 - unde au mai întâlnit ideile exprimate,
 - ce au simțit când le-au citit,
 - dacă sunt de acord sau nu cu poziția autorului etc.
- Prin folosirea **Jurnalului cu dublă intrare** copiii pot stabili o strânsă legătură între text și experiența lor și își perfecționează abilitățile de interpretare a acestuia.

9) Lectură creativă

- Pentru stimularea lecturii creative, de profunzime, cu sens pentru elevi, se pot formula sarcini care să valorifice abilitățile individuale și profilul fiecărui elev, din perspectiva inteligențelor multiple.
- Textul literar sau nonliterar este abordat interdisciplinar și elevii învață să caute în text cu creionul în mână, să interogheze, să reflecteze, să integreze și să reevalueze ideile și sentimentele exprimate în text.

BIBLIOGRAFIE:

1. Gardner, H., *Mintea disciplinată*, București: Sigma, 2006
2. Manguel, A., *Istoria lecturii*, București: Nemira, 2011
3. Steele, J. L., Meredith, K.S., Temple, C., *Lectura și scrierea pentru dezvoltarea gândirii critice*, București: CEDU 2000+, 2001

ACTIVITATE PRACTICĂ

LECTURA - „ FATA BABEI ȘI FATA MOȘNEAGULUI „ DUPĂ ION CREANGĂ

Prof. Înv. primar : Ion Mariana Florica
Școala Gimnazială Nr.1 Chijic

Am realizat o activitate comună de lectură la clasele I-III simultane, am audiat povestea :,, Fata babei și fata moșneagului ,, după Ion Creangă

- -Lecția a fost abordată în sprijinul dezvoltării interesului pentru lectură și a îmbogățirii vocabularului;
- -Lecția se sprijină pe priceperile deja formate: capacitatea de comunicare și pe spiritul de investigație;
- Convorbirea este un alt mod de stimulare a interesului cognitiv a prescolarului/școlarului mic.
- -Prin implicare activă, elevii devin conștienți de propria gândire și folosesc limbajul propriu;
- -Folosirea metodei “CUBUL” care scoate în evidență sensuri multiple ale lecției prin problematizare și introspecție (autoobservare).

SCOPUL: Dezvoltarea deprinderii de a citi corect, cursiv și expresiv lectura

Competențe generale

- Receptarea de mesaje scrise în diverse contexte de comunicare*

Competențe specifice

- Extragerea unor informații de detaliu din texte informative sau literare*
- Formularea unui răspuns emoțional față de textul literar citit*
- Formularea unei păreri despre o povestire/personajele acesteia*
- Exprimarea interesului pentru lectura unor texte simple, susținute de suport imagistic*

Obiective operaționale

- Să utilizeze metode activ participative – cubul
- Să descrie personajele –baba-moșul , fetele
- Să compare personajele, faptele personajelor
- Să caracterizeze personajele baba și moșul
- Să găsească alte perechi de personaje din literatura română (bun-rău...)
- Să argumenteze propria părere despre anumite personaje
- Să răspundă corect la întrebările despre conținutul textului citit
- Să-și exprime acordul/ dezacordul față de acțiunile, atitudinile unor personaje
- Să realizeze colaje, desene referitoare la poveste

Fiecare elev are de îndeplinit câte una din cele șase sarcini (descrie, compară, caracterizează, analizează, aplică, argumentează). Elevii vor ieși pe rând și vor da cu zarul, vor extrage un bilet cu numărul corespunzător zarului, vor răspunde cerinței de pe bilet ajutați de clasă.

- *Metoda cubului:*

-este o modalitate de lucru care poate fi aplicată individual, în perechi sau în grupuri pentru o abordare a unei situații problematice, prin solicitarea gândirii elevului;
-profesorul le cere elevilor să scrie despre un anumit concept sau temă prin parcurgerea fețelor cubului. Este preferabil să se respecte ordinea prezentată pentru că aceasta îi conduce pe elevi în mod treptat spre o gândire complexă.

- *Etapele acestei metode corespund celor 6 fețe ale unui cub:*
 - Describe! – explică/definește o noțiune un concept
 - Compară! – stabilește asemănări și deosebiri
 - Asociază! – la ce te face să te gândești?
 - Aplică! – ce aplicabilitate practică poate avea?
 - Analizează! – analizează conceptual din diferite puncte de vedere
 - Argumentează pro sau contra! – este bine/rău, util/nefolositor?
- Fiecare instrucțiune/cerință de pe fațeta cubului presupune sarcini de lucru.
 - În echipele constituite pentru atingerea unui obiectiv, care nu au un caracter permanent, membrii au roluri diferite în funcție de înclinațiile lor personale și de nevoile echipei.
 - Profilul unui membru al echipei, rolul care i se potrivește cel mai bine, poate fi stabilit pe baza următoarelor caracteristici:
 - relaționarea cu ceilalți membri;
 - modul în care participă la luarea deciziilor;
 - căile prin care obține informațiile și utilizarea lor;
 - metoda preferată în organizarea activității





BIBLIOGRAFIE

<https://prezi.com/p/opgp93ataalp/metoda-cubului/>
ro.pinterest.com/mirela_adina71/fata-babei-si-fata-mosneagului/

Comunicarea părinte-copil

ION VERGINIA EMILIA

*CENTRUL JUDEȚEAN DE RESURSE ȘI ASISTENȚĂ EDUCAȚIONALĂ
MEHEDINȚI*

Blocajele comunicării

Obiective:

La finalul acestei activități participanții vor fi capabili:

- să identifice importanța evitării blocajelor de comunicare în relația părinte-copil.

Durata: 40 min.

Materiale necesare: prezentare PPT; fișe de lucru.

Desfășurare:

1. Împărțiți participanților fraze (fișa de lucru 1) și rugați-i să exprime reacțiile simțite în situațiile descrise.
2. Rugați participanții să-și amintească situații similare și puneți în discuție reacțiile copiilor ca răspuns la reacțiile îngrijitorului.
3. Faceți o scurtă prezentare PPT a blocajelor comunicării descrise în fișa de lucru 2. Încurajați participanții să vină cu propriile exemple.
4. Invitați participanții la o discuție asupra următoarelor aspecte:
 - a. Ce au în comun aceste blocaje?
 - b. Cine este responsabil pentru evitarea blocajelor în comunicarea îngrijitor-copil?
 - c. Cum am putea eficientiza comunicarea cu copilul?

Reflecții:

- Care sunt consecințele blocajelor în comunicarea cu copilul?
- Ce lucruri noi ați aflat din cadrul acestei activități?
- Ce veți utiliza în continuare în comunicarea cu copilul?

Fișa de lucru 1: Stări și sentimente

1. De ziua dumneavoastră, primiți de la copil un cadou foarte frumos ambalat, îl deschideți plin de nerăbdare și găsiți înăuntru ceea ce v-ați dorit de mult timp.
2. Afară s-a întunecat deja, iar copilul întârzie în mod nejustificat. În sfârșit, apare.
3. Descoperiți că copilul ține un jurnal în care a scris și ceva rău la adresa dumneavoastră.
4. Un vecin vine la dumneavoastră și se plânge de faptul că copilul dumneavoastră i-a bătut odrasla.

5. Copilul vine și vă arată o lucrare la care a luat nota 2.
6. Copilul vrea să vă spună ceva neplăcut, dar ezită, iar dumneavoastră vreți să știți despre ce e vorba.
7. Copilul a făcut ordine în camera lui/ei, fără să-i fi zis nimeni.
8. Copilul vă aduce un buchet din florile preferate.
9. Copilul își cere voie să plece la o petrecere într-un anturaj pe care nu-l cunoașteți.
10. La copil în cameră este un prieten care nu mai pleacă acasă, deși dumneavoastră i-ațianunțat că este o oră înaintată.

Fișa- de lucru 2: Blocaje în comunicarea cu copilul

Amenințarea

Exemplu: „Dacă nu vii acasă cu rezultate bune, ai încurcat-o!”

Ce gândește copilul: „Părintele meu e periculos”, / „Cu el nu e de glumit!”, „Ar trebui să am grijă de acum încolo!”

Consecință: principala preocupare a copilului va fi să nu greșească. Nu va avea curajul să facă ceva decât dacă va fi sigur că rezultatul este bun. Așa apare frica, minciuna, intoleranța etc.

Critica

Exemplu: „Nu ți-am zis să te uiți pe unde calci?”, „De câte ori trebuie să-ți spun că nu e voie acolo?”, „De ce ai făcut asta?”

Ce gândește copilul: „Iar îmi ține morală!” „Mai aștept un pic și se calmează.”

Consecință: va scădea receptivitatea copilului la părerile emise de adult. Așa se poate naște indiferența.

Etichetarea

Exemplu: „Ești o urâtă!”, „Ești o proastă!”, „Ești un bleg!”

Ce gândește copilul: „Adulții știu mai multe decât copiii”.

Consecință: dacă afirmațiile se repetă frecvent, atunci copiii vor fi urmăriți toată viața de această idee. În subconștientul lor, ei vor fi convingși că sunt urâți, proști sau blegi. De aceea, vor încerca, de câte ori se va ivi ocazia, să demonstreze că nu este așa. Apar complexe de inferioritate.

Indiferența

Exemplu: „Mama Ana, am învățat să-l scriu pe M!”, spune copilul. - „Bine. Du-te din fațatelevizorului”, îi răspunde îngrijitorul.

Ce gândește copilul: televizorul e mai important decât mine!”, „Cum să fac să îi atragatenția asupra mea?”

Consecință: copilul va căuta să atragă atenția asupra sa cu orice preț, chiar și prin faptenegative (furt, chiul, înjurături, stricatul unor lucruri).

Învinuirea

Exemplu: „Tu ești de vină!”, „Ar trebui să-ți fie rușine!”

Ce gândește copilul: „E numai vina mea.”, „Nu sunt bun de nimic.”

Consecință: scade nivelul stimei de sine; așa pot apărea complexe de inferioritate.

Reproșul

Exemplu: „Dacă nu eram eu, tu aveai să umbli încă mult pe drumuri!”, „Dacă nu

trebuia să ajung să am grijă de copii ca tine, puteam face și alte lucruri în viață!”
Ce gândește copilul: „Ce vrea de la mine?”, „Acum ar trebui să mă simt vinovat pentru că exist?”

Consecință: așa poate să apară sentimentul de vinovăție.

Ridicarea vocii

Exemplu: „Ești un nesimțit și jumătate!!!”, „Obraznicule!!!”

Ce gândește copilul: „Nu-mi place când strigă la mine...”, „Crede că am probleme cu auzul?”

Consecință: exersată mai mult timp, această formă de „comunicare” se poate transforma într-o deprindere păguboasă a părintelui. Așa poate să apară disprețul față de părinte. Copilul se deprinde cu strigătele și nu reacționează.

Umilirea

Exemplu: „Spune-le tuturor ce ai făcut!” sau „De aia strig la tine, să audă toți vecinii ce copil am luat și cresc la casă!”

Ce gândește copilul: „Nu mă respectă deloc.”, „Nu meritam să mă facă de rușine la toată lumea.”

Consecință: părintele nu mai este un om de încredere, deoarece te poate face de râs când nu te aștepți. Prin urmare, copilul va învăța să ascundă adevărul; așa poate să apară neîncrederea.

BIBLIOGRAFIE

1. Briers, S. Ghid practic pentru părinți, Ed. Polirom, Iași, 2009.
2. Byron, T. Educați-vă pozitiv copilul, Ed. Aramis Print, București, 2009.
3. Stănculeanu, D., Petrea I. Ghid de bune practici pentru educația pozitivă a părinților, cadrelor didactice și elevilor / Organizația Salvați Copiii, Ed. Speed Promotion, București, 2011.

Mesajul sau semnificația mesajului într-un text epic

În opinia mea, mesajul textului dat "... " de... se construiește în jurul **temei literare a ...** (familia, prietenia, iubirea, aventura, etc.). Tema este dezvoltată cu ajutorul **motivelor literare**, cum ar fi:...(rugăciunii, emoțiilor, zăpezii, despărțirii, etc.).

Un prim argument pentru a ilustra că mesajul textului se construiește în jurul ... îl constituie **prezentarea câmpului semantic** al ... (naturii, sentimentelor, emoțiilor, familiei + 3-4 exemple). Autorul își transmite în mod indirect sentimentele (de admirație, milă, bucurie, dezaprobare) față de ... (personajul X). Acesta participă la câteva acțiuni (3-4 rânduri rezumat), naratorul scoțând în evidență felul în care ... (reușește să treacă peste emoții ...). De asemenea, titlul este un element important care ofera cititorului prima cheie de interpretare a mesajului unui text. Din punct de vedere morfologic, titlu este format din, iar din punct de vedere stilistic este alcatuit dintr-o fig de stil/ imagine artistica. Titlul scoate in evidenta (actiunea, personajul principal, emotia ...etc.)

Un al doilea argument îl constituie **modul de expunere dominant**, care în acest text epic este narațiunea. Firul epic urmărește ... Narațiunea se-mpletește cu descrierea și dialogul. Descrierea este de tip tablou / portret, deoarece înfățișează un peisaj de ... / surprinde chipul personajului ...Tabloul este alcatuit din mai multe planuri descriptive, cum ar fi cel cosmic (ex:...), terestru (ex:), static, dinamic, acvatic, uman, floral etc. Actiunea se construiește in jurul personajului principal, acesta fiind caracterizat direct (ex:) si indirect de propriile fapte, atitudini, limbaj(de mentionat trasaturile). Consider ca acest personaj are urmatoarele trasaturi pozitive, iar de la el ar trebui sa invat De asemenea, sunt evidentiata si trasaturile negativeCred ca naratorul vrea sa ne avertizeze ca nu este bine sa Atmosfera este una ... (caldă, emoționantă, tristă, obositoare, etc.), aceasta fiind transmisă prin intermediul figurilor de stil și al imaginilor artistice (exemple).

În concluzie, textul "... " de ... emoționează cititorul prin mesajul transmis, și anume, acela că ... (este bine să ... , nu este bine să...). Citind aceste rânduri mi-am adus și eu aminte de ... , asemeni personajelor din text.

EDUCAȚIA MODERNĂ – O NECESITATE

Prof. Ionescu Alina Elena
Liceul Tehnologic Agromontan „Romeo Constantinescu”
Vălenii de Munte –Prahova

În meseria de dascăl, fiecare zi este o provocare.

Timp îndelungat conceptul de educație a fost pătruns nu de ideea de libertate, ci de necesitate; nu de cerințele individului, ci doar de cele ale societății. Se știe însă că un spirit liber ar trebui să acționeze din propriul imbold, pe care îl „alege” din totalitatea ideilor sale. Prin libertate se educă stăpânirea de sine și activismul, ambele determinate de propria conștiință.

Societatea în care trăim înaintea cerințe deosebite față de personalitatea copilului. Politicile educaționale ce converg spre realizarea unei dimensiuni europene în educație, ne oferă să fim parte activă la provocările lumii contemporane: explozia democratică, imigrația și interculturalismul, amploarea tehnologiei și societatea informațională, poluarea mediului.

Pentru a realiza o educație modernă este nevoie de un învățământ formativ și în acest context, *curriculumul*, conceput ca un parcurs pentru viața al educabililor, trebuie să asigure dezvoltarea unei personalități deschise, flexibile și creatoare de valori. Curriculumul are un caracter formativ, importante fiind nu doar capacități și atitudini, deoarece acestea sunt componentele unei personalități viabile, capabile să înfăptuiască schimbări.

Așadar în societatea actuală are loc un proces dinamic care obligă toate categoriile sociale să țină pasul cu evoluția societății și implicit a educației. Învățământul de astăzi a cunoscut transformări rapide pornind de la crearea mediului de învățare care poate eficientiza tehnicile de învățare și de muncă intelectuală sau le poate bloca, încetini uneori din lipsa banilor alteleori din dezinteresul dascălilor.

Nevoile și cerințele copiilor „actori” pe scena educațională pretind dascălilor o schimbare radicală a modului de abordare a activității didactice. De aceea se vorbește tot mai mult despre „educația modernă”. Dar ce este educația modernă?

Pentru a putea răspunde acestei întrebări este necesară analiza a ceea ce a reprezentat învățământul până acum ceva vreme în urmă. Școala noastră practica cu predilecție o predare frontală, în care metodele expositive slujeau și poate încă mai slujesc cu fidelitate cerințele programelor de învățare comune și obligatorii. Activitatea pe grupe și predarea personalizată individualizată prindeau cu greu contur. Parteneriatul în educație era un corp străin pentru școala tradițională. Profesorul de clasă se considera „suficient” și „suveran” în spațiul propriu de lucru.

Profesiunea didactică avea tradiția solitarului, a personajului adult și expert, de unul singur printre elevi. Lecția era o operă proprie, la fel dotarea, chestionarea, recompensa sau pedeapsa. Monologul era folosit în mod excedentar în detrimentul dialogului iar comunicarea efectivă, dezbateră erau facil echivalate cu expunerea.

Școala încă mai conservă cu încăpățănare vădită principiile comeniene de organizare și funcționare, izolându-se tot mai mult de cerințele vieții reale, evident mai complexe azi.

Exemplu: Asistăm la lecție obișnuită. Elevii sunt în bănci, sau în semicerc ca pe vreme străbunicilor. Toți au privirile ațintite înainte. Acolo este catedra și implicit dascălul în fața clasei. Asta li se cere – privirea în față. Unde găsec ei răspunsuri la confruntările personale: la profesor, în spatele colegului sau departe de zidurile școlii? Se pune o întrebare firească: ce finalități își asumă școala?

Exemplu (de contrast): Elevii sunt pretutindeni în clasă. Ei se grupează natural, potrivit opțiunilor de studiu și resurselor pedagogice asigurate de profesor. Elevii privesc unii la alții, față-înfață, ei comunică. Toți au șansa dialogului efectiv.

Astfel se poate lesne observa că practicile pedagogice au evoluat de la un învățământ în care activitatea de predare și autoritatea cadrului didactic erau *centrale* spre un învățământ care pune elevul sau grupul de elevi în activitate plasându-i în centrul atenției sale prin recurs sistematic la demersuri de achiziție de cunoștințe.

Prin trecerea de la o pedagogie implicită și opacă la o pedagogie explicită și transparentă elevul poate negocia raportul sau achizițiile, le poate accepta, critica și chiar refuza. Acest model reconsideră statutul celor trei elemente ale triunghiului pedagogic: discipol, cunoștințe, cadru didactic, precum și relațiile dintre aceste elemente, considerând primordial nu raportul cunoștințe – profesor (ca în învățământul tradițional) ci raportul elev – cunoștințe.

În acest context li se permite copiilor să depășească stadiul cunoștințelor empirice, parțiale, incomplete, limitate sau chiar eronate, și să dobândească prin efort propriu cunoștințe științifice, să-și construiască și să-și modeleze personalitatea într-o direcție favorabilă, pozitivă. Iar acest lucru este posibil prin intermediul instruirii și învățării interactive. Învățarea interactivă este un tip superior de învățare ce se realizează datorită eforturilor intense ale celor care învață și se formează în vederea atingerii obiectivelor propuse prin forțe proprii.

Acest fapt poate fi pus în practică prin intermediul unui sistem de metode și procedee, care face posibilă atingerea finalităților educaționale formative și informative și care ocupă o poziție centrală în curriculum-ul școlar.

Metoda de învățământ este o tehnică, o modalitate de lucru, o manieră de a acționa practic, în mod sistematic și planificat în vederea realizării practice a activităților anticipate și proiectate mental.

Orice metodă are potențial formativ și un potențial de activizare specific intrinsec, anumite resurse latente ele putând fi exploatate, valorificate și apoi transformate în valențe activizatoare. Se ajunge astfel la metodele active care îi dau posibilitatea copilului să-și însușească prin efort propriu cunoștințele, direcționat de cadrul didactic.

Metode active sau active-participative sunt modalități de acțiune educativă centrate pe elevi și mai exact pe activitatea de învățare a acestuia. Ele vizează și asigură antrenarea și activizarea structurilor cognitive, operatorii și afective ale elevului în direcția utilizării potențialului său psihic, fizic și afectiv și a transformării lui într-un coparticipant implicat profund în propria lui instruire și formare, într-un constructor al propriei cunoașteri prin activități și sarcini de lucru individuale sau cooperative, independente sau interdependente.

Nu se poate afirma că metodele tradiționale nu sunt eficiente iar cele moderne sunt eficiente deoarece orice metodă are atât valențe specifice cât și limite specifice determinate de contextual educațional de personalitatea cadrului didactic și a elevilor care le utilizează.

Totuși metodele active și participative sunt adevărate pârghii nu numai de educație, ci și de socializare, apărute ca reacție la progresele de ordin economic, ethnic, științific al societăților. Ele reprezintă un plan de acțiune transpus într-un ansamblu de operații mentale și practice care-l ajută pe elev să dobândească cunoștințe, poriceperi, deprinderi, atitudini, îl pune să gândească, să-și formeze opinii proprii despre subiectul propus, opinii pe care să le poată susține și argumenta.

Aceste metode implică mai mult tact din partea dascălilor deoarece trebuie să-și adapteze stilul didactic în funcție de tipul de copil timid, pesimist, agresiv, acaparator, nerăbdător, pentru fiecare găsind gestul, mimica, interjecția, întrebarea, sfatul, orientarea, lauda, reținerea, aprecierea, entuziasmul în concordanță cu situația.

Probabil considerați că va fi greu. Da într-adevăr nu va fi ușor dar cu răbdare, perseverență, profesionalism și responsabilitate veți reuși să descifrați, să înțelegeți, să aplicați și să vă bucurați în egală măsură de oportunitățile pe care aceste metode moderne le deschid în beneficiul copiilor și al dascălilor deopotrivă.

Sintagma ”la vârsta aceasta este imposibil ” trebuie să dispară din vocabularul dumneavoastră. Orice metodă poate deveni accesibilă la orice vârstă dacă avem încredere în minunea acestei lumi care este COPILUL. El este cel care așteaptă de la noi zilnic noutăți. Să nu-l dezamăgim! Dacă am optat pentru această nobilă profesie de a educa, să o facem cu gândul la copil și la viitor.

Aplicarea metodelor moderne solicită timp, diversitate de idei, angajare în acțiune, descoperirea unor noi valori, responsabilitate didactică, încredere în capacitatea personală de a le aplica creator în vederea eficientizării procesului instructiv educativ. Dar dacă veți cunoaște foarte bine copiii, problemele și emoțiile lor, veți alege metodele adecvate și veți obține avantajele pe care acestea le oferă.

Așadar să pornim odată cu copiii la descifrarea, organizarea și aplicarea metodelor noi în activitatea instructiv-educativă. Calitatea activității noastre la clasă este ”cartea de vizită ” din care banalul și rutina trebuie șterse. Rețeta este să avem curaj, dorință și încredere în noi că vom reuși.

Bibliografie:

- Breben S.,Gognea E., 2007, *Metode interactive de grup*, Editura, Arves
Ionescu, Miron 1998, *Educația și dinamica ei*, Editura, Tribuna învățământului, București
Cerghit, Ioan, 1984, *Perfecționarea lecției în școala modernă*, Editura didactică și pedagogic

METODE DIDACTICE MODERNE

Profesor IONESCU CARMEN
SEMINARUL TEOLOGIC ORTODOX "SF.IOAN GURĂ DE AUR" SLOBOZIA

Tema lucrării este o temă de actualitate a învățământului românesc. Metodele, strategiile didactice, ca și întreaga proiectare, au în vedere rigorile curriculare și așteptările sociale: demersul didactic devine astfel mai coerent, urmează un plan prestabilit și plasează elevii în situația de învățare cea mai propice, într-un context de solicitări, condiții și resurse care să permită dobândirea competențelor prefigurate prin obiective. Strategia didactică este, în fapt, dovada peremptorie a măiestriei profesorului în a folosi resursele școlii, disponibilitățile celor educați (educabilitatea lor), știința sa și a le pune în valoare, reprezentând o combinare și organizare optimă a celor mai adecvate metode să confere actului didactic calitatea prezentă în orizontul de așteptare al elevilor și al familiilor lor.

Activitățile din clasele profesorilor sunt ghidate de referințe interne, care sunt înrădăcinate în experiența personală, mai ales cea din interiorul școlii și se bazează pe această experiență. Acest cadru de referință include credințele spre scopurile educaționale, elevi și învățare, imagini ale experiențelor bune și rele, concepții despre rolurile profesorilor și cele ale elevilor.

Aceste elemente dau sens activității curente a profesorilor, identifică cele mai potrivite acțiuni și conduc la realizarea scopurilor, iar acest tip de teorie, rolul metodologiei didactice, dă contur activității din clasă și este construită pe interpretarea acțiunilor trecute. Deci aceasta se numește după literatura de specialitate "Teorie practică" și indică faptul că o bună parte a reflecției didactice este născută din experiențele proprii și se circumscrie fără a elimina posibilitățile de generalizare, unor situații foarte concrete și precis delimitate.

Căile sau modalitățile prin care profesorii facilitează astfel procesul de învățare stau sub semnul conceptului de învățare activă și este considerat a fi un demers care asigură elevilor modalități de implicare consistentă în procesul învățării. Termenii precum "tip de învățare", "context" sau "mediu de învățare" sunt la fel de frecvent folosiți ca și cei referitori la scopurile învățării sau la rezultatele învățării.

Metoda se definește drept cale sau modalitate de lucru folosită de profesori și elevi în interacțiunea didactică pentru atingerea scopului educațional propus.

Deși se consideră că profesorul este singurul care trebuie să decidă în privința metodelor folosite, pentru a se atinge scopurile educaționale propuse, documentele curriculare, mai ales programele școlare încep să conțină elemente legate de metodologia didactică.

Odată aleasă metoda, profesorul trebuie să aibe în vedere:

- identificarea resurselor de care are nevoie pentru utilizarea sa;
- stabilirea secvențelor, formularea cerințelor și repartizarea timpului;
- integrarea rezultatelor activității elevilor în desfășurarea lecției.

Una dintre metodele activ participative care poate fi folosită în mai multe discipline de învățământ printre care și istoria este metoda „știu/vreau să știu/am învățat” care trece în revistă ceea ce elevii știu deja despre o anumită temă și apoi se formulează întrebări la care se așteaptă găsirea răspunsurilor în lecție.

Etapele metodei sunt:

1. Profesorul cere elevilor să formuleze perechi și să facă o listă cu ceea ce știu despre tema abordată.
2. În timp ce elevii realizează lista, profesorul construiește pe tablă un tabel cu următoarele coloane:
 - ceea ce știm/credem că știm
 - ceea ce vrem să știm
 - ceea ce am învățat.
3. Elevii spun ceea ce au scris, iar profesorul trece în prima coloană informațiile cu care tot grupul este de acord.
4. Folosind aceeași metodă elevii vor elabora o listă cu întrebări.
5. Elevii vor identifica întrebările pe care le au despre subiectul abordat iar profesorul le va lista în a doua coloană a tabelului.
6. Elevii citesc textul
7. După lectura textului se revine asupra întrebărilor din prima coloană, se constată la care s-au găsit răspunsurile în text și se trec în coloană „am învățat „
8. Elevii vor face comparație între ceea ce ei cunoșteau deja despre tema abordată, tipul și conținutul întrebărilor pe care ei le-au formulat și ceea ce au învățat prin lecturarea textelor.

Spre exemplu în cadrul lecției „Tudor Vladimirescu - un erou al Revoluției” metoda „știu/vreau să știu/am învățat” se poate aplica în felul următor: (pentru a fi aplicată mai ușor se poate folosi ca un fel de metodă și „blazonul eroului”).

- elevii sunt împărțiți în grupe de câte șase unde sunt solicitați să răspundă la întrebarea „Ce reprezintă un erou?” dând în același timp și exemple de eroi din istoria națională și universală.
- profesorul notează răspunsurile pe prima coloană a metodei prezentate.
- fiecare grupă de elevi completează primele două coloane cu informații, opinii, idei despre Tudor Vladimirescu.
- profesorul sintetizează răspunsurile, le notează pe tablă, iar în același timp clarifică eventualele informații greșite deținute de către elevi.
- elevii completează cu ajutorul profesorului primele două rubrici ale metodei prezentate, urmând ca ultima rubrică să fie completată de către elevi la încheierea activității.
- profesorul prezintă și tehnica „blazonului” iar elevii care sunt împărțiți deja în grupe completează acest blazon prezentat de profesor, care după completarea lui, reprezentanții grupelor sunt invitați să prezinte informațiile culese din „foițele personale” (texte la prima vedere care cuprind un desen, un epitet, un citat, etc., care reprezintă în opinia elevului pe inegalabilul erou).
- profesorul strânge foițele personale și le lipește pe blazon și apreciază viziunea elevilor la modul original de a și-l reprezenta pe Tudor Vladimirescu;
- astfel „blazonul” fiind finalizat, elevii vor completa astfel a treia rubrică „ am învățat” , rubrică care reprezintă feedback-ul întregii activități.
- profesorul apreciază astfel prin calificative /note întreaga activitate a elevilor.
- exemple de fișe care să ajute la aplicarea metodei „știu/vreau să știu/ am învățat” și a „tehnicii blazonului”.

Fișa 1. Ce reprezintă un erou?

- eroi ai istoriei universale – eroi naționali.

Fișa 2. ȘTIU/VREAU SĂ ȘTIU/AM ÎNVĂȚAT- Se completează după elaborarea blazonului -activitatea 3 (evaluarea activității)

Fișa 3. BLAZONUL EROULUI TUDOR VLADIMIRESCU (denumire dată de popor, caracterizare fizică, date antropometrice, caracterizare psihică, temperament, caracter , inteligență, personalitate, realizări politice și militare, dorințe/ neîmpliniri, cuvinte de îmbărbătare).

Rubrica la alegere: simbol, epitet, desen, metaforă, motto (se lipsesc foițele personale).

O altă metodă care poate fi folosită în cadrul orei de istorie este „Diagrama Wenn” care este o metodă grafică folosită pentru a compara procese, evenimente, personalități și poate fi utilizată în activitățile de învățare sau la fixarea cunoștințelor, ca temă pentru acasă. Această metodă este eficientă în formarea capacității elevilor de a compara două evenimente, procese, noțiuni istorice și de a selecta asemănările dintre acestea. Diagrama este formată din două cercuri care se suprapun parțial.

Elevii pot lucra individual în perechi sau în echipă.

De exemplu, atunci când elevul lucrează individual se completează cercurile cu informațiile referitoare la problemele de comparat, iar în zona suprapusă notează asemănările. (În clasă activitate de învățare, acasă activitate de fixare a cunoștințelor)

Când se lucrează în perechi fiecare elev completează un cerc cu câte una din problemele de comparat apoi le suprapun și realizează diagrama perechii, completând asemănările.

La lucrul pe echipă se prezintă mai multe produse care sunt afișate, analizate și corectate, astfel că profesorul poate realiza o diagramă a clasei pe tablă.

Ca o evaluare formativă sunt laudate cele mai complete și mai frumoase produse, iar elevii sunt atrași de ideea de a desena la ora de istorie și de a își prezenta rezultatele echipelor în fața claselor.

Pentru a vedea dacă activitatea a avut un impact asupra elevilor, profesorul poate folosi și o fișă de evaluare care cuprinde următoarele :

1. ce va plăcut la această activitate?
2. ce nu va plăcut?
3. ce sugestii aveți?

Metodele de învățare sunt mai ușor de aplicat dacă sunt selectate foarte bine sursele de informație și le utilizăm în așa fel încât elevii să fie încurajați să procedeze la cercetări individuale, în funcție de nivelul de cunoaștere și de cadrul general al învățării, încurajându-se în acest fel totodată curiozitatea și inițiativa lor totodată în ceea ce privește strângerea de informații și capacitatea lor de a identifica principalele evenimente istorice.

Trebuie să fie încurajate și grupurile de elevi, clasele și școlile pentru a se angaja în proiecte de cercetare sau în folosirea metodelor active pentru a crea astfel condițiile pentru dialog și pentru un schimb de idei deschis și tolerant.

Studierea istoriei ar trebui să aibă întotdeauna la bază o abordare inter și multidisciplinară, punând în valoare legăturile cu alte obiecte de învățământ din cadrul curriculum – ului, ca de exemplu literatura, geografia, științele sociale, filosofia, artele și științele.

Bibliografie

- 1.”Istorie - Predarea istoriei și educația pentru cetățenie democratică: demersuri didactice inovative”, Mihai Manea, Eugen Palade, Nicoleta Sasu, București, Educația 2000+, 2006
- 2.”Tendințe în didactica istoriei”, Laura Căpiță, Carol Căpiță, Pitești, Paralele 45, 2005
- 3.”Metode, tehnici, instrumente- Evaluarea școlară”, Marin Manolescu, București, Meteor Press, 2005
- 4.”Elemente de didactica istoriei”, Gheorghe Iuțiș, Elena Cozma, Iuliana Asăvoaie, Iași, Graphis, 2008

PLAN DE LECȚIE

Comunicarea orală: Monologul și implicațiile lui în textul literar

Prof. Ionescu Luminița-Marcela

Liceul Teoretic de Informatică „Al. Marghiloman”, Buzău

OBIECTUL: Literatura română

UNITATEA DE ÎNVĂȚARE: Limbă și comunicare

TIPUL LECȚIEI: dobândire de cunoștințe

CLASA: a IX-a (profil real)

COMPETENȚA GENERALĂ:

1. Utilizarea corectă și adecvată a limbii române în receptarea și în producerea mesajelor în diferite situații de comunicare.

COMPETENȚE SPECIFICE:

- 1.1. Utilizarea adecvată a achizițiilor lingvistice în receptarea diferitelor tipuri de texte.
- 1.3. Exprimarea orală sau în scris a propriilor reacții și opinii privind textele receptate
- 1.4. Utilizarea corectă și adecvată a formelor exprimării orale și scrise în diverse situații de comunicare.

OBIECTIVE OPERAȚIONALE:

Cognitive:

- O1: să identifice elementele situației de comunicare
- O2: să identifice elementele situației de comunicare ;
- O3: să recunoască tipurile de comunicare existente;
- O4: să-și însușească regulile și tehnicile unui monolog eficient;
- O5: să utilizeze corect și adecvat formele exprimării orale și scrise în diferite situații de comunicare ;
- O6: să argumenteze un punct de vedere ;
- O7: să sesizeze rolul monologului în textul literar;

Afective:

- O1: să manifeste o atitudine pozitivă față de comunicare și încrederea în propriile abilități de comunicare
- O1: să cultive o atitudine pozitivă față de limba română

STRATEGIE DIDACTICĂ:

- a) Metode si procedee:conversatia, învățarea prin descoperire, exercitiul
- b) Forme de organizare a activității elevilor: frontal, individuală, pe grupe
- c) Resurse: fișe de lucru, prezentare power-point, tablă interactivă, resurse RED,
- d) Material bibliografic:
 - Ghiță, Iulian, *Sinteze si exercitii lexicale, ligvistice si stilistice*, Ed. EDP, Bucuresti, 1989
 - Iancu, Marin, Lăzărescu Rodica, *Limba și literature română*, manual pentru clasa a IX-a, Ed. Corint, București, 2005;
 - Manea, Alina, Adrian, Nicolae, Ramonți, *Textul nonliterar. Textul literar*, Editura Delfin, București, 2017.
 - <https://youtu.be> , <https://www.didactic.ro/>

SCENARIUL DIDACTIC:

1. Moment organizatoric: (0.30 min)

Se notează absenții, se pregătește sala de clasă pentru oră.

2. Captarea atenției: (3 min)

Profesorul îi invită pe elevi să urmărească un fragment dintr-un monolog umoristic *Snobul*, interpretat de actorul Toma Caragiu în anul 1969.

<https://youtu.be/cksaKPMDmEE>

3. Actualizarea cunoștințelor anterioare: (5 min)

Profesorul întreabă elevii prin ce anume se realizează actul de comunicare pe care l-au urmărit și reactualizează împreună cu elevii cunoștințele dobândite anterior în legătură cu factorii comunicării și tipurile de comunicare existente. (prezentare power-point, slide-uri 1,2,3)

<https://docs.google.com/presentation/d/1BgChMXixSbCzUaZ62TAfe1pvx2GzT7Km/edit?usp=sharing&ouid=111833762649947168529&rtpof=true&sd=true>

4. Enunțarea temei și a obiectivelor : (0.30min)

Se anunță titlul lecției: *Comunicarea orală: Monologul și implicațiile lui în textul literar* și obiectivele: să recunoască tipurile de comunicare existente, să-și însușească regulile și tehnicile unui monolog eficient, să utilizeze corect și adecvat formele exprimării orale și scrise în diferite situații de comunicare, să argumenteze un punct de vedere, să sesizeze rolul monologului în textul literar;

5. Dirijarea învățării: (37 min)

Modulul I (15 minute)

Folosind metoda explicației, și a conversației, profesorul definește monologul, reguli și tehnici ale unui monolog eficient, forme de realizarea acestuia.(prezentare power-point: slide-urile 4-5-6)

<https://docs.google.com/presentation/d/1BgChMXixSbCzUaZ62TAfe1pvx2GzT7Km/edit?usp=sharing&ouid=111833762649947168529&rtpof=true&sd=true>

Întrebări referitoare la fragmentul monologat urmărit:

1. Cui îi este destinat monologul interpretat de actorul Toma Caragiu?

R: publicului prezent în sală

2. Cum se realizează contactul cu auditoriul?

R: direct, vizual

3. Cum se raportează emițătorul la reacțiile publicului?

R: Se oprește când publicul râde sau aplaudă pentru a înlătura barierele de mediu (poluarea fonică) și a nu împiedica înțelegerea mesajului.

4. Care este scopul acestei comunicări?

R: divertismentul

5 Ce tip de monolog este acesta?

R: monolog adresat

P: În literatură, monologul apare în toate cele trei genuri literare: dramatic, epic, liric, având forme diverse (slidu-rile 7-8-19).

<https://docs.google.com/presentation/d/1BgChMXixSbCzUaZ62TAfe1pvx2GzT7Km/edit?usp=sharing&ouid=111833762649947168529&rtpof=true&sd=true>

În textul dramatic: **solilocviul** și **monologul dramatic**, în textul narativ: **monologul adresat** și **monologul interior**, în textul liric: **monologul liric**.

Modulul al II-lea (22 min)

Se împart elevilor fișele de lucru pe grupe și li se indică un timp de gândire de 5 minute pentru exercițiul I. Apoi, fiecare grupă va desemna un reprezentant care va citi răspunsurile. (5min+5min=10 min)

Se indică elevilor spre rezolvare exercițiul al II-lea, având 5 min timp de rezolvare + 5min citirea răspunsurilor = 10 min

Se recomandă efectuarea acasă a exercițiilor care nu au fost rezolvate în clasă.

6. Obținerea performanțelor; feedback; evaluarea performanțelor: (3 min)

Care sunt formele monologului ?

7. Evaluarea elevilor: (1 min)

Elevii care au dat mai multe răspunsuri vor fi notați în catalog.

Fișe de lucru

Grupa nr 1

I Citește cu atenție textul și răspunde la întrebări:

https://drive.google.com/file/d/1CC1tird9Xn1BJiqPHz0P883b0nd-mN_W/view?usp=sharing

„- (Cu mâna streășină la ochi): *Cum se numeau bătrânii aceia buni care tot veneau pe la noi când eram mic? Dar ceilalți doi, bărbatul cel încrunțat și femeia cea harnică, pe care-i vedeam des prin casa noastră și care la început parcă nu erau așa bătrâni? Cum se numea clădirea aceea în care am învățat eu? Cum se numeau lucrurile pe care le-am învățat? Ce nume purta povestea aia cu patru picioare pe care mâncam și beam și pe care am și jucat de câteva ori? (...) Cum mă numeam eu? (Pauză)*

- (Iluminat deodată): *Iona.*

- (Strigând): *Ionaaa!*

- (Mi-am adus aminte: *Iona. Eu sunt Iona. (Pauză)*”

(Marin Sorescu – *Iona*)

1 – Identifică forma de monolog prezentă în text.

2 – Găsește două argumente care să justifice opțiunea.

3 – Subliniază secvențele în care apar elementele nonverbale ale comunicării.

4 – Precizează care sunt elementele paraverbale ale actului comunicării.

II. Consemnează, sub forma unui monolog interior de 5-6 rânduri, gândurile tale înaintea unui test la disciplina limba și literatura română, pentru care nu te-ai pregătit suficient.

III. Concepe un monolog adresat părinților prin care să-i convingi să-ți permită să mergi la aniversarea unui prieten.

IV. Închipuie-ți că ești Făt-Frumos și te întorci din tărâmul Tineriții fără bătrânețe și al vieții fără de moarte. Ce discurs intenținezi să rostești la întâlnirea cu părinții tăi?

Grupa nr 2

I Citește cu atenție textul și răspunde la întrebări:

<https://drive.google.com/file/d/1HEDZEXwXJFNZhSQC6bYK6jX4c62RL9mI/view?usp=sharing>

„Farfuridi (emoționat și asudând): *Atunci, iată ce zic eu, și împreună cu mine (începe să se înece) trebuie să zică asemenea toți aceia care nu vor să cază la extremitate (se îneacă mereu), adică vreau să zic, da, ca să fie moderați, adică nu exagerațiuni!...Într-o chestiune politică...și care, de la care atârnă viitorul, prezentul și trecutul țării...să fie ori prea-prea, ori foarte, foarte...(se încurcă, asudă și îngHITE) încât vine aci ocazia să întrebăm pentru ce?...da..pentru*

ce?...Dacă Europa...să fie cu ochii ațintiți asupra noastră dacă mă pot pronunța astfel, care lovesc soțietatea, adică fiindcă din cauza zguduirilor...și idei subversive...(asudă și se rățăcește din ce în ce) și mă-nțelegi, mai în sfârșit, pentru care în orice ocaziuni solemne a dat probe de tact..vreau să zic într-o privință, poporul, națiunea, România...(cu tărie) țara în sfârșit...cu bun-simț, pentru ca Europa cu un moment mai înainte să vie și să recunoască, de la care putem zice depandă...(se încurcă și asudă mai tare) precum, -da-ți-mi voie- (se șterge) la 48, la 34, la 54, la 64, la 74 asemenea și la 84 și 94, și ețetera, întu cât ne privește...pentru ca să dăm exemplu clar surorilor noastre de gintă latine însă! (foarte asudat, se șterge, bea, iar se șterge și suflă foarte greu). ”

(I.L.Caragiale – O scrisoare pierdută)

- 1 – Identifică forma de monolog prezentă în text.
 - 2 – Găsește două argumente care să justifice opțiunea.
 - 3 – Subliniază secvențele în care apar elementele nonverbale ale comunicării.
 - 4 – Precizează care sunt elementele paraverbale ale actului comunicării.
- II. Consemnează, sub forma unui monolog interior de 5-6 rânduri, gândurile tale înaintea unui test la disciplina limba și literatura română, pentru care nu te-ai pregătit suficient.
- III. Concepe un monolog adresat părinților prin care să-i convingi să-ți permită să mergi la aniversarea unui prieten.
- IV. Închipuie-ți că ești Făt-Frumos și te întorci din tărâmul Tineriții fără bătrânețe și al vieții fără de moarte. Ce discurs intenținezi să rostești la întâlnirea cu părinții tăi?

Grupa nr 3

I Citește cu atenție textul și răspunde la întrebări:

<https://drive.google.com/file/d/1cIHOq5nB4E3IPoYb8-smeiMw3rJvvZNS/view?usp=sharing>
„ Ștefan : Oh! pădure tânără!... Unde sunt moșii voștri? Presărați... la Orbic, la Chilia, la Baia, la Lipnic, la Soci, pe Teleajen, la Racova, la Războieni... Unde sunt părinții voștri? La Cetatea-Albă, la Cătlăbugi, la Scheia, la Cosmin, la Lențești... Unde sunt... bătrânul Manuil și Goian, și Știbor, și Cânde, și Dobrul, și Juga, și Gangur, și Gotcă, și Mihai Spătarul, și Ilea Huru comisul, și Dajbog pârcălabul, și Oană, și Gherman, și fiara paloșului... Pământ!... Și pe oasele lor s-a așezat și stă tot pământul Moldovei ca pe umerii unor uriași! (Se oprește ostenit.) Suflarea... Bătrânețea... (Săgetează cu privirile grupul lui Ulea.) (...) Țineți minte cuvintele lui Ștefan, care v-a fost baci până la adânci bătrânețe... că Moldova n-a fost a strămoșilor mei, n-a fost a mea și nu e a voastră, ci a urmașilor voștri și a urmașilor urmașilor voștri în veacul vecilor... Ah!... ”

(Barbu Ștefănescu-Delavrancea – Apus de soare)

- 1 – Identifică forma de monolog prezentă în text.
 - 2 – Găsește două argumente care să justifice opțiunea.
 - 3 – Subliniază secvențele în care apar elementele nonverbale ale comunicării.
 - 4 – precizează care sunt elementele paraverbale ale actului comunicării.
- II. Consemnează, sub forma unui monolog interior de 5-6 rânduri, gândurile tale înaintea unui test la disciplina limba și literatura română, pentru care nu te-ai pregătit suficient.
- III. Concepe un monolog adresat părinților prin care să-i convingi să-ți permită să mergi la aniversarea unui prieten.
- IV. Închipuie-ți că ești Făt-Frumos și te întorci din tărâmul Tineriții fără bătrânețe și al vieții fără de moarte. Ce discurs intenținezi să rostești la întâlnirea cu părinții tăi?

Test de evaluare sumativă
Clasa a V-a
Ionescu Monica, Școala Gimnazială “Anton Pann”, Rm Vâlcea

- I. Mettez les mots dans le bon ordre pour obtenir des phrases :** **2p**
1. de / Théo / s'appelle / la / tante / Alice
 2. les / bureau / range / le / fille / sur / la / livres
 3. Marc / vélo / à / bois / dans / va / le
 4. le / table / journal / sur / petite / est / la
- II. Complétez par *son / sont, et / est, c'est / ses, à / a* :** **2 p**
1. Anne et ___ cousin ___ dans le jardin.
 2. Victor ___ grand ___ brun.
 3. Théo et Luc sont ___ cousins. ___ rigolo !
 4. ___ l'étage il y ___ un balcon.
- III. Reliez les deux colonnes :** **2 p**
- | | |
|--|---|
| <ol style="list-style-type: none">1. Mon frère2. Tu3. Vous4. Simone et Théo | <ol style="list-style-type: none">a. danses bienb. m'aide toujoursc. habitent à la campagned. entrez en classe |
|--|---|
- IV. Mettez la phrases suivante au pluriel :** **1p**
1. Ma chemise est verte.
- V. Présentez le personnage féminin du dialogue suivant :** **2p**
- Comment vous appelez-vous ?
 - Je m'appelle Marie.
 - Vous êtes italienne ?
 - Non, je suis roumaine.
 - Vous êtes de Bucarest ?
 - Non, je suis de Rm. Vâlcea, mais à présent j'ai ma famille à Bucarest.
 - Où travaillez-vous ?
 - Je travaille dans un supermarché.
 - Vous habitez dans un immeuble ?
 - Non, j'ai une petite maison toute confortable.
 - Comment s'appelle votre mari ?
 - Mon mari s'appelle Paul.
 - Qu'est-ce qu'il fait ?
 - Il est médecin.
 - Vous avez des enfants ?
 - Oui, nous avons deux filles
- 1 punct din oficiu**

Acasă... de Crăciun

Proiect internațional eTwinning

Prof. inv. presc. Motoc Maricela
Prof. inv. presc. Iordache Cornelia Magdalena
Grădinița nr.1 Găgești, com. Bolotești
Jud. Vrancea

Perioada de derulare: 10 decembrie 2021 - 15 februarie 2022

Limba: română

Categoria de vârstă: 3 – 15 ani

Teme: artă, discipline preșcolare, discipline învățământ primar, educație pentru mediu, etică, informatică/TIC, istoria culturii, limbă și literatură, lucru manual, muzică

Premii: Certificat National de Calitate și Certificat European de Calitate

Scopul: Cunoașterea tradițiilor de Crăciun în țările partenere și încurajarea utilizării resurselor variate.

Obiective:

- pastrarea valorilor spirituale și culturale ale neamului românesc;
- descoperirea elementelor comune de sărbătorire a Crăciunului;
- dezvoltarea competențelor de comunicare orală și scrisă în limba română;
- utilizarea instrumentelor TIC.

Procedură de lucru

- 10-15 decembrie - prezentarea planului de proiect;
- 16-25 decembrie - învățarea împreună cu copiii implicați în proiect colinde de Crăciun, decorarea bradului de Crăciun cu ornamente confecționate din materiale reciclabile, realizarea felicitărilor pentru partenerii din proiect;

-25 decembrie -15 ianuarie - realizarea unui pliant care va prezenta retete de Craciun;
-15 ianuarie -15 februarie - evaluarea proiectului prin desfasurarea unei videoconferinte.

Rezultate preconizate: felicitari, pliante, inregistrari video, conferinta video, pagina pe facebook, brazi decorati cu ornamente din materiale reciclabile etc.

Membri de proiect : 6

Activitati:

- ***Să facem cunoștință:***

<https://www.google.com/maps/d/edit?mid=1xi3ykFd1VMWwxFkyst0gwySvy9o&ll=49.47123778252971%2C27.106347902343714&z=6>

- Sa ne cunoastem mai bine:

https://padlet.com/caragi_larisa/oocp4s0 -

- ***Agenda proiectului:***

https://docs.google.com/document/d/1LpO0BTgUJ0vk01s3i1vVAx_m_Tl5WdZK2W2QsBVZAas/edit -

- ***Promovarea proiectului:***

<https://www.smores.com/90urk-acasa-de-craciun-> (grupa mica)

<https://www.smores.com/n01rx-acasa-de-craciun> (grupa mare)

- ***Prezentare echipa copii:***

<http://www.kizoa.it/Movie-Maker/d88600282k5759078o111/no-title-> (grupa mica)

<http://www.kizoa.it/Movie-Maker/d89651566k6185620o111/proiect-etwinning--echipa-de-copii>
(grupa mare)

- ***Împodobirea pomului de Crăciun:***

<https://www.youtube.com/watch?v=VtD4DXlmFdQ-> (grupa mica)

<https://www.youtube.com/watch?v=ptUaaQmD9pc> (grupa mare)

- ***Colinde de Craciun:***

<https://www.youtube.com/watch?v=rC3KrYOzr2Y-> (grupa mica)

<https://www.youtube.com/watch?v=BNPXRd2GI3Q> (grupa mare)

- ***Confecționarea felicitărilor pentru colegii din proiect:***

https://padlet.com/rascanu_magda/jab2702zc3n5- (grupa mica)

https://padlet.com/rascanu_magda/8bwmzfhigpn9 (grupa mare)

- ***Retete de Craciun:***

<https://en.calameo.com/read/005043578b3e52c25af71-> (grupa mica)

<https://en.calameo.com/read/00504357848fb6203cecb> (grupa mare)

- ***Evaluarea proiectului:***

Desfasurarea unei videoconferinte

<https://www.youtube.com/watch?v=qC0fROCsIx8>

<http://LearningApps.org/display?v=py6kabsua17> - (grupa mica)

<http://LearningApps.org/display?v=pw2926qi317-> (grupa mica)

<http://learningapps.org/display?v=p3grjjh0k17> (grupa mare)

<http://learningapps.org/display?v=pw2926qi317> (grupa mare)

- ***Feedback:***

https://padlet.com/rascanu_magda/ues1lo5jor3f

DESCRIEREA PROIECTULUI

Inovație și creativitate pedagogică

Copiii s-au întrecut în creații minunate. Au fost încântați de ideea de a filma și fotografia activitățile desfășurate în cadrul proiectului și de a le prelucra pentru fi înțelese de spectatori. Prin participarea la proiectul „Acasă...de Craciun” am experimentat noi metode (metoda proiectelor, explicația, conversația, metoda dezbaterilor, observarea, demonstrația, metoda lucrărilor practice) și mijloace de realizare a unor sarcini tradiționale realizând că noutatea o constituie procesul de învățare.

Copiii au fost încurajați să devină principala forță în cadrul proiectului, să fie creativi, responsabili și independenți. Am remarcat în cadrul videoconferinței bucuria de pe chipurile copiilor când își expuneau punctul de vedere, cum convingeau spectatorii să participe la aventura cunoașterii directe. A fost o splendidă ocazie în care știința se întâlnește cu jocul, în care jocul devine cale către cunoaștere, către o cunoaștere bucurioasă, lipsită de clasicele constrângeri.

Integrare în curriculum

Activitățile din cadrul acestui proiect le-am integrat în curriculum planificat astfel: - Impodobirea bradului de Craciun: domeniul om și societate - activitate practică din săptămâna 12-16 decembrie cu tema "În jurul bradului de Craciun"; - Confectionarea felicitărilor: în cadrul jocurilor și activităților didactice alese - sectorul arta din cadrul aceluși săptămâni; - Învățarea și interpretarea colindului: învățarea în cadrul activității de educație muzicală din săptămâna 19-23 decembrie și interpretarea colindului în cadrul jocurilor și activităților alese și în cadrul prezentării serbării cu ocazia sosirii lui Moș Craciun; - Prezentarea rețetelor tradiționale au fost realizate cu ajutorul părinților pe perioada vacanței; - Realizarea videoconferinței: în cadrul activităților liber alese din 27.01.2022. În cadrul acestui proiect, am încercat să formăm copiilor următoarele competențe: competențe de comunicare, cooperare, lucru în echipă, împărtășire de experiențe, comunicarea între membrii comunității școlare (profesori și elevi), membrii comunității locale și membrii celorlalte echipe din proiect. Modul de lucru al copiilor pe parcursul proiectului a fost unul plăcut și relaxant.

Comunicare și schimburi între școlile partenere

Comunicarea între partenerii din proiect s-a realizat pe TWINSPEACE și prin crearea unui grup cu numele "Acasa...de Craciun" pe facebook (<https://www.facebook.com/groups/1308102625929192/>) și skype (<https://join.skype.com/ezdfo07j4SdZ>). Pe lângă aceste trei instrumente de comunicare, copiii au comunicat între ei și prin confecționarea și trimiterea felicitărilor partenerilor de proiect, dar și primirea felicitărilor de la aceștia. Cea mai reușită, plăcută și emoționantă colaborare a fost videoconferința organizată în cadrul evaluării proiectului la care fiecare partener de proiect a pregătit întrebări și o surpriză pentru ceilalți parteneri de proiect.

Colaborare între școli partenere

Proiectele eTwinning se construiesc și se desfășoară în colaborare, prin intermediul TIC. Prin urmare, fiecare rezultat al fiecărei activități (promovarea proiectului, prezentarea echipei de copii, împodobirea pomului de Crăciun, colinde de Craciun, confecționarea felicitărilor pentru colegii din proiect, rețete de Craciun, evaluarea proiectului) propuse în cadrul acestui proiect au fost postate pe platforma eTwinning cât și pe facebook unde, atât copiii, cât și părinții acestora, au avut acces mai ușor. Cu partenerii de proiect a fost o bună colaborare pe toată durata derulării proiectului, drept dovadă fiind buna desfășurare a activităților de către toți membrii. Ținând cont că la Grădinița nr.1 Găgești, com. Bolotești, jud. Vrancea am fost doi parteneri ai acestui proiect (Maricela Motoc și Iordache Cornelia) legăturile au fost și mai strânse realizându-se activități foarte frumoase.

Astfel că, în evaluarea proiectului, am realizat împreună un rebus pentru ceilalți parteneri de proiect unde surpriza și, totodată, cheia acestui rebus era chiar numele proiectului nostru " Acasa... de Craciun". Elevii au colaborat cel mai bine prin confecționarea felicitărilor, trimiterea către membrii din proiect și, de asemenea, la rândul lor, au avut bucuria de a primi. Ei au contribuit cu multă plăcere la fiecare activitate în parte realizând fiecare produs cu mult drag.

Utilizarea tehnologiei

Pentru o buna comunicare și colaborare în cadrul proiectului, am folosit diferite instrumente web 2.0: padlet, docs.google, smore, kizoa, youtube, calameo, learningApps, skype si facebook. Tinand cont ca elevii nostri sunt prescolari cu varste cuprinse intre 3-4 ani, au folosit noua tehnologie doar pentru vizualizarea produselor finale ale fiecărei activitati in parte. Doar in cazul videoconferintei au participat in mod direct.

Rezultate, impact și documentație

Impactul proiectului se exprimă în consecințele pozitive generate la nivelul: grupurilor țintă, cadrelor didactice, partenerilor de proiect, școlii si comunității locale. Impactul proiectului asupra elevilor si a activitatii didactice a fost de autoreglare a proceselor de predare și învățare; de ghidare și reglare a activitatii; de autoevaluare si perfecționare a activitatii. Impactul asupra comunității școlare a fost valorificarea rezultatelor proiectului, creșterea capacității instituționale, extinderea parteneriatelor, creșterea prestigiului în comunitate. Rezultatele cele mai deosebite ale proiectului sunt pregătirea, desfășurarea activităților si elaborarea materialelor.

Proiectele eTwinning, sunt o provocare si se pot desfasura pentru ; EDUCATIA IN VREMURILE MODERNE.

SCENARIU DE ÎNVĂȚARE
Valorificarea patrimoniului muzeal în activitatea didactică

Copilăria de ieri și de astăzi

Prezentarea scenariului de învățare	
Disciplinele cărora li se adresează scenariul	Limba și literatura română, Istorie, Arte vizuale și abilități practice, Joc și mișcare
Tema	<i>Copilăria</i>
Clasa	clasa a IV-a
Durata scenariului de învățare	50 de minute
Patrimoniul muzeal/ cultural integrat în scenariul de învățare	Tur virtual Muzeul Ion Creangă - Muzeul Național al Literaturii Române Iași Tur virtual Muzeul Municipiului București, Palatul Suțu, colecția permanentă "Timpul orașului"
Resurse educaționale on-line utilizate în cadrul scenariului	ceas de perete - INP, Bunuri culturale mobile clasate în Tezaurul Patrimoniului Cultural Național (cimec.ro) Fotografie sepia. Jules Marie. Mihai și Costică A. Catargi - INP, Bunuri culturale mobile clasate în Tezaurul Patrimoniului Cultural Național (cimec.ro) Fotografie. Două tinere (una dintre acestea fiind eleva compozitorului George Enescu) - INP, Bunuri culturale mobile clasate în Tezaurul Patrimoniului Cultural Național (cimec.ro) fotografie. Școala primară din Sabasa - INP, Bunuri culturale mobile clasate în Tezaurul Patrimoniului Cultural Național (cimec.ro) fotografie. Steinberg, Leopold. Școala primară din Cut,

Prezentarea scenariului de învățare	
	<p>județul Neamț - INP, Bunuri culturale mobile clasate în Tezaurul Patrimoniului Cultural Național (cimec.ro)</p> <p>fotografie. Asbóth, Kamilla. Doi copii în costume specifice - INP, Bunuri culturale mobile clasate în Tezaurul Patrimoniului Cultural Național (cimec.ro)</p> <p>fotografie. Fischer, Emil. Două fetețe îmbrăcate în costume de lucru - INP, Bunuri culturale mobile clasate în Tezaurul Patrimoniului Cultural Național (cimec.ro)</p> <p>https://www.youtube.com/watch?v=_CcrYYOLXtM</p> <p>Lampă cu petrol - INP, Bunuri culturale mobile clasate în Tezaurul Patrimoniului Cultural Național (cimec.ro)</p>
Resurse materiale necesare	Laptop videoproiector Coli A3

Scopul scenariului de învățare

Realizarea unei paralele între copilăria de ieri și cea de azi

Competențele vizate prin scenariul de învățare

- oferirea de concluzii simple pornind de la secvențe de film/imagini prezentate
- descrierea personajului principal (statutul, vârsta, preocupările)
- realizarea pe echipe, a unei paralele/diagrame Venn pornind de la aspectele comune și de la diferențele referitoare la copilăria de ieri și cea de azi

Activități

- Se prezintă imaginea cu ceasul și plecând de la aceasta se conduce discuția pornind de la semnificația acestui obiect: întoarcerea în timp, copilăria din vremurile trecute – 5 minute
- Se prezintă pozele (copii și școala) – 5 minute
- Se anunță tema și scopul.
- Se urmărește un scurt fragment din filmul "Amintiri din copilărie". – 5 minute

- Se identifică personajul principal, Nică, apoi li se cere elevilor să-l descrie. Concluzia este că pe vremea lui Nică, dar și a personajelor din pozele văzute, copiii trăiau altfel. – 5 minute
- Se împart elevii pe grupe (5 grupe a câte 5 elevi) și li se cere să realizeze o paralelă între copilăria lor și cea a copiilor prezentați în imagini, aspectele comune și diferențe. Se specifică faptul că pot folosi organizatorii grafici. Se stabilește timpul de lucru – 10 minute
- Se organizează un Tur al galeriei cu rezultatele activității. – 15 minute
- Tema pentru acasă. Se prezintă imaginea cu lampa. Copiii identifică obiectul și intuiesc la ce era folosit. Pornind de la obiectul prezentat fă o listă cu activitățile pe care le aveau/desfășurau copiii "de ieri", inclusive jocuri. Cere ajutor din partea părinților și a bunicilor. – 5 minute

Îmbunătățirea nivelului de motivație al elevilor din liceele tehnologice

METODA: „Explozia stelară”

Prof. dr. Iosifescu Alexandra: Turism și alimentație publică/Turism
Liceul Tehnologic Constantin Brâncuși, București

ARGUMENT:

Motivația este un proces psihologic esențial, deoarece servește drept motor pentru inițierea acțiunii, iar acțiunea, la rândul ei, influențează înapoi starea și dinamica motivației. Motivația în contextul învățării se referă la ansamblul factorilor care determină și stimulează elevul să se angajeze într-o activitate menită să conducă la achiziționarea cunoștințelor, dezvoltarea competențelor și abilităților.

CUVINTE CHEIE: elev, motivație, performanță

DESCRIEREA METODEI:

Explozia stelară reprezintă una dintre tehnicile utilizate pentru a stimula creativitatea, un mod de relaxare pentru elevi, și se concentrează pe generarea de întrebări în vederea rezolvării problemelor sau a realizării de noi descoperiri. Starbursting (în engleză, "star" înseamnă "stea," iar "burst" înseamnă "a exploda") este similar brainstormingului, începând din centrul conceptului și se extinde către exterior cu întrebări, asemenea unui proces de expansiune, asemănător exploziei stelare.

Metoda explozia stelară – etape

Pe steaua centrală, se înregistrează conceptul cheie, " Îmbunătățirea nivelului de motivație al elevilor din liceele tehnologice ". Grupul de elevi este apoi divizat în cinci echipe, iar fiecare echipă desemnează un lider.

Metoda "Explozia stelară" implică organizarea elevilor în grupuri și încurajează generarea de noi întrebări la întrebări, asemenea metodei brainstorming, care promovează dezvoltarea ideilor pe baza altor idei.

În practică, se începe prin a nota problema sau ideea de discutat pe o foaie de hârtie și apoi se înconjoară această notare centrală cu un număr cât mai mare de întrebări care sunt legate de subiect. Întrebările pot fi de tipul "Cine?", "Ce?", "Unde?", "Cum?", "De ce?", și pot genera ulterior altele, inclusiv întrebări neobișnuite, dar încurajate, cu scopul de a obține perspective neașteptate asupra conceptului discutat.

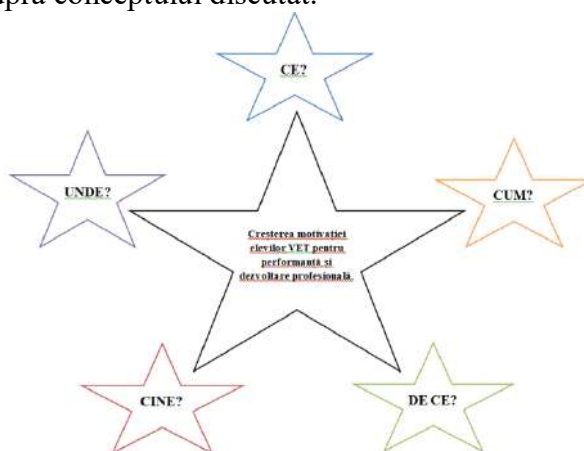

Această metodă presupune următoarele etape distincte: inițierea discuției asupra problemei, formarea mai multor grupuri de elevi, fiecare grup notând problema pe o coală de

hârtie; dezvoltarea, în cadrul fiecărui grup, a unei liste cu întrebări variate legate de problema în discuție; partajarea rezultatelor obținute în cadrul activității de grup; identificarea celor mai captivante întrebări și evaluarea colaborării în echipă.

APLICAREA METODEI: „Explozia stelară”

ADRESABILITATE: Elevii din clasa a IX-a a liceelor tehnologice

SCOPUL ACTIVITĂȚII: Scopul acestei activități este să genereze un număr semnificativ de întrebări, cu scopul de a crea conexiuni extinse între conceptul de "motivație" și strategiile de creștere a acesteia.

COMPETENȚE DEZVOLTATE:

Competențe generale: Abilități de comunicare și relaționare.

Competențe specifice:

C1: Identificarea elevilor care se confruntă cu lipsa de motivație.

C2: Identificarea factorilor care determină lipsa de motivație la elevi.

C3: Identificarea soluțiilor necesare pentru a crește nivelul de motivație al elevilor.

RESURSE NECESARE: Foile flipchart, 20 de notițe adezive de tip steluță, markere.

DURATA ACTIVITĂȚII: 50 de minute.

DESCRIEREA ACTIVITĂȚII:

1. Etapa generării de întrebări:

Pe fiecare dintre cele cinci notițe de tip steluță, se află înregistrată câte o întrebare de tipul "Ce?", "Cine?", "Unde?", "Cum?", "De ce?", fiecare dintre acestea fiind notată pe bilețele separate. Liderii din fiecare grup extrag aleatoriu unul dintre aceste bilețele care indică tipul de întrebare pe care îl vor utiliza pentru a genera întrebări noi. Misiunea elevilor din fiecare grup este să creeze, într-un interval de timp specific, două întrebări folosind tipul de întrebare ales. Aceste întrebări formulate sunt înregistrate pe notițele de tip steluță corespunzătoare. Se stabilește și se comunică timpul alocat, care variază în funcție de complexitatea subiectului (aproximativ 5 minute). Elevii din fiecare grup colaborează pentru a elabora întrebările. La încheierea timpului stabilit, un reprezentant al fiecărui grup prezintă întrebările elaborate în mod consecutiv și le fixează pe steluțele corespunzătoare.

2. Etapa răspunsurilor:

Liderii grupurilor extrag aleatoriu câte un bilețel care indică tipul de întrebare pentru care trebuie să găsească răspunsuri. Elevii din fiecare grup au ca misiune să asculte cu atenție întrebările puse de colegi și să identifice răspunsuri într-un interval de timp prestabilit (5 minute). Membrii din fiecare grup colaborează pentru a furniza răspunsurile potrivite. La încheierea timpului alocat, un reprezentant al fiecărui grup prezintă răspunsurile elaborate de către grup și le atașează la întrebările corespunzătoare utilizând notițe adezive.

CONCLUZII:

Ghidarea și gestionarea sistemului motivațional, o caracteristică esențială a proceselor de învățare, reprezintă una dintre provocările cele mai complexe pe care le întâlnește profesorul în exercitarea meseriei sale. Cu toate că există numeroase teorii și abordări teoretice, stimularea motivației elevilor rămâne o artă ce depinde de talentul și experiența didactică a profesorului, precum și de utilizarea metodelor moderne de predare.

BIBLIOGRAFIE:

1. Cosmovici A., Iacob L., „*Psihologie școlară*”, Ed. Polirom, Iași, 2008
2. Sălăvăstru D., „*Psihologia învățării: teorii și aplicații educaționale*”, Ed. Polirom, Iași, 2009.
3. Sălăvăstru D., „*Psihologia educației*”, Editura Polirom, Iași, 2004.

Folosirea instrumentelor IT în realizarea lecției de matematică

Aplicație practică

Prof. Irimia Mioara
Școala Gimnazială „Iorgu Iordan” ,Tecuci

Aria curriculară: Matematică și științe ale naturii

Disciplina: Matematică

Unitatea de învățare: Recapitulare finală

Subiectul: Adunarea și scăderea numerelor naturale de la 0 la 1 000 000

Tipul lecției: recapitulare și sistematizare a cunoștințelor

Scop: consolidarea și sistematizarea cunoștințelor

COMPETENȚE GENERALE:

2. Utilizarea numerelor în calcule

Competențe specifice:

2.4. Efectuarea de adunări și scăderi de numere naturale în centrul 0-1 000 000

5.1. Utilizarea terminologiei specifice și a unor simboluri matematice în rezolvarea și/sau compunerea de probleme cu raționamente diverse;

Obiective operaționale:

a) cognitive:

O1--sa raspunda la intrebari referitoare la numerele pare si impare, precum si la terminologia matematica ;

O2– să efectueze adunări și scăderi cu numerele naturale de la 0 la 1 000 000;

O3– să folosească proprietățile operațiilor pentru efectuarea unor calcule rapide;

O4 – să transpună situațiile-problemă în limbaj matematic;

O5– să rezolve probleme diverse;

O6– să compună probleme după exerciții diverse;

O7– să afle valoarea unei necunoscute

b) afective :

O8– să participe cu interes la ora de matematică prin activitatea de grup, frontală și individuală;

O9– să coopereze pentru realizarea sarcinilor, manifestând un spirit competitiv ;

c) psihomotorii :

O10 - să aibă un comportament corespunzător activității desfășurate;

O11 -să adopte o poziție corectă la tablă și în timpul scrisului.

Strategii didactice:

Metode și procedee: conversația, explicația, exercițiul, expunerea, observația, problematizarea, explozia stelară, munca independentă.

Mijloace de învățământ: fișe de lucru, planșe, markere, cirese, frunze, planșa cu copac, cartonase cu litere, planșa cu steaua norocoasă.

Forme de organizare: -activitate frontală,
- activitate individuală și în perechi;
-activitate pe echipe.

Forme și tehnici de evaluare: - observarea sistematică,
- aprecieri verbale,
- autoevaluare,
- interevaluare.

Resurse:

a) **temporale:** 45 minute

b) umane: : 26 elevi

Bibliografie

1. *Programa școlară - Matematică pentru clasele a III-a și a IV-a*, București 2014;
2. Mirela Mihaescu, Stefan Pacearca, Anita Dulman, Crenguta Alexe, Otilia Brebenel , *Manual de matematică pentru clasa a IV-a*, Partea a II-a, Editura Intuitext, București, 2016;
3. Grigore Adina, Tănase Ileana, Costache Silvia, *Exerciții și probleme, Culegere de matematică, clasa a IV-a*, Editura Ars Libri, Argeș, 2016;
4. Roșu, Mihail - *Metodica predării matematicii*, Editura Credis, București, 2004

I. 1. Momentul organizatoric

Se asigură condițiile necesare unei desfășurări optime a lecției. Se asigură ordinea și disciplina, se pregătesc materialele necesare.

2. Verificarea temei (Se verifică cantitativ și calitativ tema prin citirea orală de către elevi.)

3. Captarea atenției

Se captează atenția printr-un joc matematic:

„Orașul a adormit.... Noi visăm cel mai mic număr impar de două cifre identice. Îl mărim cu 9. Înjumătățim rezultatul. Aflăm împătritul lui. Apoi doimea. Acum aflăm triplul. Micșorăm acest număr cu 50. Orașul s-a trezit... Ce număr avem în minte?”

4. Anunțarea temei și precizarea obiectivelor

Se anunță tema și este scris titlul lecției: „Adunarea și scăderea numerelor naturale în centrul 0 - 1 000 000.” Se anunță obiectivele lecției: Astăzi vom lucra exerciții diverse, vom rezolva probleme, astfel încât, până la sfârșitul orei, toți elevii să-și consolideze cunoștințele referitoare la adunarea și scăderea numerelor naturale 0- 1.000.000, să le folosească în rezolvarea problemelor.

5. Dirijarea învățării

Se explică elevilor că trebuie să rezolve sarcinile de pe fiecare hartiută , apoi le vor lipi pe tablă. Voi purta o scurta discuție cu elevii referitoare la numerele pare și impare, precum și la terminologia matematică (prin intermediul jocului „Răspunde, aruncă, întrebă”)

-Ce sunt numerele pare?

-Ce sunt numerele impare?

-Cum se numesc numerele care se aduna? Dar cele care se scad?

-Cum se numeste rezultatul adunării? Dar cel al scăderii? Prin ce operație se află descăzutul? Dar scăzătorul?

I. Concurs pe echipe

<https://wordwall.net/ro/resource/22826737/rotunjirea-la-mii-a-numerelor-0-10000>

Câte un elev de la fiecare echipă iese la laptop și efectuează un exercițiu de rotunjire.

Câștigă echipa cu cele mai puține greșeli

2. Concurs pe echipe:

Restul copiilor din echipă, care nu au ieșit la tablă la primul exercițiu, vin își aleg un număr și rezolvă cerința din caseta care se deschide (suma, diferența, termenul necunoscut, cu x mai mare/mic)

3. Steaua norocoasă

Se solicită elevilor să răspundă corect la întrebările din colțurile stelei. Se întocmește planul de rezolvare al problemei la tablă și pe caiete.

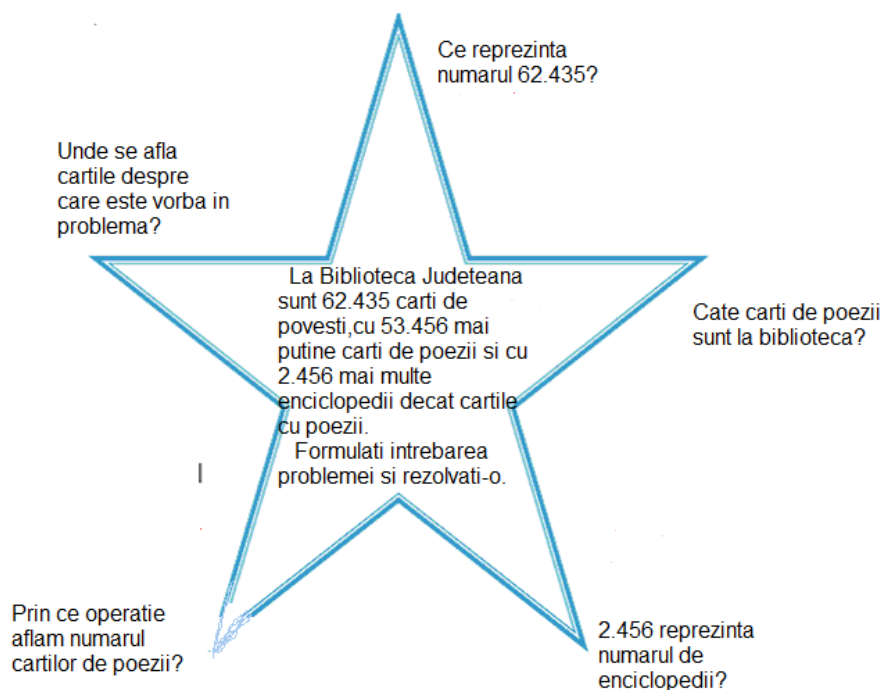

6. Asigurarea retenției și transferului

III.. Jocul problemelor

Se împart elevilor fișe cu problema care trebuie completată de ei cu numere și rezolvată printr-o expresie matematică. .

1. Într-un depozit se află tone de grâu, porumb cutone mai mult, iar ovăz o cantitate egală cu cea de grâu. Câte tone de cereale se află în depozit?

7. Aprecieri și recomandări

La încheierea activității elevii primesc câte o frunză unde vor scrie cum s-au simțit în ora de matematică. Se fac aprecieri globale și individuale în legătură cu participarea elevilor la lecție.

Tema pentru acasă.

EXPERIENȚE DE FORMARE CONTINUĂ PRIN PROIECTE ERASMUS+

Prof. înv. primar Irinciuc Anca
Școala Gimnazială „Bogdan Vodă” Rădăuți



Programul Erasmus+ oferă instituțiilor de învățământ preuniversitar oportunități valoroase pentru a sprijini dezvoltarea personalului prin participarea la activități de formare continuă la nivel european. Accesul la finanțarea pusă la dispoziție de Comisia Europeană pentru mobilitatea personalului din învățământul școlar este disponibil în principiu pentru orice instituție de învățământ, dar există anumite condiții esențiale pe care trebuie să le îndeplinească pentru a putea beneficia de aceste fonduri.

1. Management strategic: Instituția trebuie să aibă o viziune clară și un plan de acțiune bine definit care să se reflecte în documentele manageriale. Este crucial ca instituția să fie proactivă și să aibă o strategie pe termen lung pentru a se dezvolta și a răspunde nevoilor sale.
2. Aderare la obiectivele europene: Instituția ar trebui să fie aliniată cu obiectivele și principiile strategice europene în domeniul educației și să încerce să-și coordoneze activitățile cu acestea. Dorința de a sprijini prioritățile europene în educație poate facilita accesul la finanțare.
3. Respect pentru resursele umane: Instituția trebuie să arate un interes autentic față de personalul său și față de beneficiarii săi. Investiția în dezvoltarea resurselor umane este esențială pentru a obține fonduri pentru proiectele Erasmus+.
4. Abilități de leadership: Instituția trebuie să fie capabilă să asume un rol de conducere și să promoveze cooperarea atât în interiorul cât și în afara ei. Acest lucru este esențial pentru implementarea cu succes a proiectelor Erasmus+.



5. Competențe ascunse: Participarea la mobilității europene de învățare poate genera beneficii suplimentare, precum creșterea productivității, capacității de adaptare și curiozității personalului. Aceste competențe ascunse pot aduce o valoare adăugată semnificativă instituției.

În cadrul proiectului Erasmus+ Nr. 2022-1-RO01-KA121-SCH000068326, derulat la Școala Gimnazială „Bogdan Vodă” din Rădăuți, s-au abordat aceste aspecte, oferind personalului educațional oportunități de formare pe domeniul TIC și promovând schimbul de bune practici.



În prima parte a cursului *Using Technology in the Classroom*, desfășurat în Croația și pus la dispoziție de Maksima Training Centre, am explorat modalitățile de conectare și comunicare între profesori și elevi folosind aplicații online, cu scopul de a facilita activități de învățare atractive și pentru a pregăti elevii pentru profesii care încă nu există. În loc să vedem tehnologia ca

pe un obstacol, am înțeles-o ca pe o oportunitate pentru o învățare îmbunătățită. Am descoperit că metoda ideală de învățare pentru copii implică jocul. Aplicații precum Kizoa, Adobe Express, Padlet, Kahoot!, Wordwall, și Pixton au fost evidențiate ca mijloace de dezvoltare a perseverenței, atenției, răbdării și competitivității, toate acestea fiind integrate într-un cadru relaxant, de joc. Premiile și recompensele oferite câștigătorilor, pe aceste platforme, reprezintă o sursă puternică de motivație pentru elevi în procesul de învățare.



În cea de-a doua parte a cursului, ne-am concentrat pe utilizarea acestor aplicații în procesul de evaluare, care este o sarcină dificilă și esențială pentru cadrele didactice. Un exemplu excelent în acest sens este aplicația Quizizz, care oferă un cadru optim pentru evaluare. Prin intermediul Quizizz, evaluarea devine mai eficientă, furnizând profesorilor o imagine detaliată a rezultatelor fiecărui elev, identificând greșelile frecvente și procentul de reușită în teste. Aceasta oferă profesorului un feedback imediat, indicând zonele care necesită mai multă atenție și aprofundare. Ne-au fost prezentate și instrumente de învățare colaborativă precum Google Slides și Goosechase, dar și de creare a site-urilor: Google Sites, Wordpress, Weebly, Genially.

De asemenea, am fost profund impresionați de profesionalismul și generozitatea intelectuală a profesorilor facilitatori. Aceștia au demonstrat responsabilitate, atenție la detalii, implicare, curiozitate constantă și dorință continuă de a învăța în timp ce ne-au ghidat în construirea unei clase performante. Amenajarea unei astfel de clase presupune crearea unui spațiu în care elevii pot să cerceteze, să colaboreze, să prezinte proiecte sau să realizeze filmări, promovând astfel dezvoltarea independenței și creativității lor. Această experiență ne-a arătat că nu există o școală "tip" a viitorului; fiecare școală este modelată în funcție de locul și particularitățile sale unice. Mai degrabă decât să ștergem diferențele, este important să le acceptăm și să le valorificăm, deoarece aceasta este ceea ce ne definește ca ființe umane - capacitatea de a înțelege și aprecia diversitatea.

Rezultatele proiectului au depășit așteptările, generând un impact pozitiv asupra instituției și a personalului său. Astfel de proiecte Erasmus+ pot contribui semnificativ la dezvoltarea instituțională și la îmbunătățirea calității educației.

PROIECT TEMATIC - PARFUM DE PRIMĂVARĂ

Prof. învă. preșcolar Irinescu Nicoleta Alexandra

Grădinița cu Program Prelungit Nr.7 Lugoj

Tema anuală de studiu:”Cu ce și cum exprimăm ceea ce simțim?”

Tema proiectului:„*Emoții de primăvară*”

Subtemele proiectului:„Pentru tine mama dragă”

„Flori de primăvară”

„Zumzetul din zăvoi”

„Veniți, dragi păsări înapoi, veniți cu bine”

Grupa: mică

Durata: 4 săptămâni

Dimensiuni ale dezvoltării:

- Motricitate grosieră și motricitate fină în context de viață familială.
- Interacțiuni cu adulții și cu copiii de vârste apropiate.
- Comportamente prosociale, de acceptare și de respectare a diversității.
- Autocontrol și expresivitate emoțională.
- Conceptul de sine.
- Curiozitate, interes și inițiativă în învățare.
- Finalizarea sarcinilor și acțiunilor (persistență în activități).
- Activare și manifestare a potențialului creativ.
- Mesaje orale în contexte de comunicare cunoscute.
- Mesaje orale în diverse situații de comunicare.
- Cunoștințe și deprinderi elementare matematice pentru rezolvarea de probleme și cunoașterea mediului apropiat.
- Caracteristici structurale și funcționale ale lumii înconjurătoare.

Comportamente vizate

- participă la activități fizice variate, adecvate nivelului de dezvoltare.
- își însușește și respectă reguli; înțelege efectele acestora în planul relațiilor sociale, în contexte familiare.
- exersează, cu sprijin, respectarea unor principii de bază specifice unei alimentații sănătoase.

- manifestă încrederea în adulții cunoscuți, prin exersarea interacțiunii cu aceștia;
- utilizează simțurile (văzul, auzul, simțul tactil, mirosul etc) în interacțiunea cu mediul apropiat.
- inițiază/participă la interacțiuni pozitive cu copii de vârste apropiate.
- exersează cu sprijin autoaprecierea pozitivă în diferite situații educaționale.
- manifestă creativitate în activități diverse.
- exersează, cu sprijin ascultarea activă a unui mesaj, în vederea înțelegerii și receptării lui (comunicare receptivă).
- demonstrează familiarizarea cu conceptul de număr și numerația.
- sesizează detalii sau diferențe între obiecte, ființe, fenomene de care sunt interesați, atunci când le examinează.
- identifică, cu sprijin, categorii de obiecte și le grupează după un criteriu.
- exersează și extinde progresiv vocabularul.
- identifică și valorifică unele caracteristici ale lumii vii.
- respectă regulile de exprimare corectă, în diferite context de comunicare.

Resurse:

Materiale: imagini, cărți, reviste, CD/DVD, jetoane. creioane, flori în stare naturală/artificială, enciclopedii, jetoane, flori (lalele, brândușe, narcise), cuburi de plastic, lego, jocuri de construcții, puzzle, jocuri cu umbre, hârtie albă și colorată, coli desen, creioane colorate, acuarele, pensule, pahare de apă, șabloane, plastilină, planșete, foarfece, lipici, felicitări, șnururi pentru măștișoare.
Umane: copii, părinți, educatoare
De timp: 4 săptămâni

Descrierea proiectului (însușirea de către copii a unor cunoștințe legate de anotimpul primăvara, ziua mamei pe care o sărbătorim pe 8 martie, florile specifice anotimpului primăvara, insectele care apar primăvara, migrația păsărilor călătoare).

Primăvara este anotimpul în care în sufletele tuturor se naște dorința de a zburda, de a renaște alături de natură. După lunile lungi de iarnă schimbarea peisajului la venirea primăverii determină curiozitate din partea copiilor în descoperirea acestui anotimp.

Inventar de probleme:

Ce știu copiii?	Ce nu știu și doresc să afle?
Ziua mamei este pe 8 martie	Cum ne putem răsplăti mamele pentru grija ce ne-o poartă?
Primăvara este unul din cele 4 anotimpuri	Transformările din natură în anotimpul primăvara
Vestitorul primăverii este ghiocelul	Ce flori înfloresc primăvara?
Suntem înconjurați de buburuze	Insecte – mediu de viață
Primăvara se întorc păsările călătoare	Cum și unde își clădesc cuiburile?
	Cum putem proteja păsările?

Mai târziu, ne-am gândit să îi anunțăm și pe părinți, Și, atunci, am început să le scriem o scrisoare:

Scrisoare către părinți:

Stimați părinți

În perioada următoare copiii din grupa mică vor desfășura un proiect tematic intitulat „Emoții de primăvară” în cadrul căruia vom discuta despre aspectele specifice anotimpului primăvara (ziua mamei, flori de primăvară, insecte, păsări călătoare).

Pentru buna desfășurare a proiectului vă rugăm să ne sprijiniți în măsura posibilităților cu material specific temei (flori de primăvară, imagini cu păsări, insecte).

EDUCAȚIE TIMPURIE INCLUZIVĂ ȘI DE CALITATE

Prof. ISOP MARIANA-CARMEN
ȘCOALA GIMNAZIALĂ MIHAIL SADOVEANU BACĂU

Grădinița cu Program Prolungit "Crai Nou" Bacău, structură a Școlii Gimnaziale "Mihail Sadoveanu" Bacău a fost gazda celui de-al doilea schimb de experiență al grupului de lucru pentru Educație Timpurie Incluzivă și de Calitate (ETIC) din cadrul Centrului de Resurse pentru Educație Timpurie al Universității "Ștefan cel Mare" din Suceava, în parteneriat cu Universitatea "Vasile Alecsandri" din Bacău, grup format din cadre didactice din învățământul preșcolar băcăuan și coordonat profesorii celor două universități și de inspectorii de specialitate ai ISJ Bacău.

Scopul întâlnirii a fost schimbul de bune practici prin implementarea de metode, procedee și tehnici de abordare a predării-învățării-evaluării inovative în educația timpurie.

Activitatea organizată de cadrele didactice ale Grădiniței cu Program Prolungit „Crai Nou” Bacău a presupus prezentarea, prin activități demonstrative, a unor tipuri de jocuri și activități tematice specifice nivelului antepreșcolar, dorindu-se astfel să contribuie astfel la realizarea de resurse educaționale deschise pentru învățământul antepreșcolar.

Au fost prezentate jocurile *"Trenulețul muzical"*, *"Așază-mă la culoarea mea!"*, *"Fă așa cum fac eu!"* și secvența didactică desfășurată la Creșa Letea Bacău, cu tema *"Singurel mă îngrijesc!"*, jocuri specifice activităților liber-alese (ALA 1, ALA2), dar și activităților tematice (AT) pe domenii experiențiale și de dezvoltare.

Jocurile prezentate au avut drept scop:

- formarea deprinderii de a utiliza formule de salut adecvate momentului zilei;
- formarea deprinderii de a-și coordona mișcările în funcție de ritm, cadență, pauză, semnale sonore;
- formarea deprinderii de a constitui grupe de obiecte pe baza unui criteriu dat (culoare);
- formarea deprinderii de a verbaliza acțiunea întreprinsă (motivarea așezării mingii la o anumită culoare);
- dezvoltarea operațiilor gândirii: analiza, comparația, asocierea;
- dezvoltarea atenției voluntare;
- dezvoltarea spiritului de observație;
- dezvoltarea unor calități de voință și de caracter: perseverență, stăpânire de sine, încredere în forțele proprii;
- formarea deprinderii de a executa corect mișcări motrice;
- formarea deprinderii de a recunoaște emoțiile prin observarea expresiilor faciale;
- formarea deprinderii de a respecta ordinea intrării în joc și a regulilor jocului.

Întreaga activitatea a presupus participarea activă, pe ateliere de lucru, a tuturor cadrelor didactice prezente.

Exemplu: Jocul "Așază-mă la culoarea mea!"

Nivelul: I

Grupa: antepreșcolar/ grupa mică

Domeniul de activitate: Activități liber alese (ALA2)

Tema activității: jocuri și activități recreative

Subiectul ludic: „Așază-mă la culoarea mea!”

Forma de realizare: Jocuri de mișcare, jocuri distractive

Tipul de activitate: Consolidare de priceperi și deprinderi

Forma de organizare: Frontal, individual

Dimensiuni ale dezvoltării: Conduită senzorio-motorie pentru orientarea mișcării

Comportamente vizate: Coordonarea mișcărilor în funcție de sarcinile și regulile jocului

Obiective operaționale:

- **Psihomotorii:**

OPM1: să execute corect mișcările motrice folosind cubul;

OPM2: să respecte traseul stabilit.

- **Cognitive**

OC1: să respecte regulile jocului;

OC2: să precizeze culoarea feței orizontale a cubului rămasă deasupra;

OC3: să identifice mingile cu aceeași culoare a feței orizontale a cubului rămasă deasupra;

OC4: să identifice traseul cu aceeași culoare a feței orizontale a cubului rămasă deasupra, pe care se va deplasa.

- **Afective:**

OA1: vor manifesta interes pentru activitate;

OA2: vor manifesta răbdare pentru a participa la joc (împreună/ alături de toți colegii).

Strategie didactică: algoritmică

Metode și procedee: conversația, explicația, demonstrația, exercițiul, jocul, metoda cubului

Material didactic: mingi colorate (roșu, galben albastru - culorile primare), covorașul *Traseul culorilor*, cub, 3 cutii cu laturile colorate (R,G,A)- suport pentru mingile "transportate"

ELEMENTE DE JOC: întrecerea

REGULILE JOCULUI:

1. Să arunce cubul mare cu fețe colorate (R, G, O, Ve, A, Vi – pentru preșcolari, doar R,G,A – pentru antepreșcolari);
2. Să precizeze ce culoare are fața orizontală a cubului rămasă deasupra;
3. Să aleagă o minge de aceeași culoare;
4. Să se deplaseze pe traseul potrivit așezând mingea în cutia potrivită;
5. Să își reia locul așteptând să "lucreze" și colegii.

RESURSE:

1.Umane: preșcolarii grupei mici B „Raza de soare”

2.Temporale: 15-20 minute

3.Spațiale: sala de grupă

4.Bibliografice:

- *Curriculum pentru educația timpurie*. 2019. Ministerul Educației Naționale;
- Suport pentru explicitarea și înțelegerea unor concept și instrumente cu care operează curriculumul pentru educația timpurie

Trenulețul muzical"





"Așază-mă la culoarea mea!"

"Fă așa cum fac eu!"



Valorificarea patrimoniului cultural-istoric local în cadrul proiectului educativ ”Vocabularul Elevului Turist în Oradea”

**Prof. Nicoleta-Ramona Iștoc-Zembrea
Liceul Teologic Baptist ”Emanuel” Oradea**

Proiectul educativ ”Vocabularul Elevului Turist în Oradea” a fost inițiat de Centrul pentru Tineret ”The Spot”, în parteneriat cu Oradea Heritage, Muzeul Orașului Oradea-complex cultural, Liceul Teologic Baptist ”Emanuel” și Novartis. Acest proiect a fost gândit sub forma unui curs de ghid turistic care s-a adresat tinerilor între 15 și 24 de ani, fiind parcurs în 7 săptămâni (câte 2 ore de 2 ori pe săptămână).

Proiectul și-a propus să spună o altfel de poveste a ”Micului Paris”, una descoperită și prezentată de tineri pasionați de istoria locului, de frumusețile cadrului natural, impresionați de acest oraș cosmopolit, care înregistrează o dezvoltare fulminantă în ultimii ani, atrăgând tot mai mulți turiști români, dar și străini. Astfel, tinerii implicați au avut șansa de a se pregăti pentru a deveni ghizi locali, atât voluntari, pentru vizitele de studiu oferite școlilor orădene, cât și remunerați, de turiștii dornici să vadă Oradea prin ochii, trăirile, impresiile, poveștile inedite spuse de aceștia.

Suportul de curs valorifică, prin conținuturile detaliate, crâmpoie de istorie și cultură locală, oferind tinerilor oportunitatea de a înțelege istoria comunității, de formare a unui atașament față de locurile natale, de dezvoltare a spiritului de observație, a gândirii și imaginației. Totodată, tinerii au avut ocazia de a descoperi elementele de multiculturalitate și interculturalitate din spațiul orădean încă din Evul Mediu, elemente care îi conferă un farmec aparte și îl fac mai atractiv pentru turiști. Tinerii implicați în proiect și-au dezvoltat și abilitățile de comunicare, inițiativă, consolidându-și, totodată, și cultura generală.

Scopul principal al acestui proiect vizează pregătirea unui număr cât mai mare de tineri pasionați de istoria locală pentru a deveni ghizi turistici competitivi, prin punerea în valoare a talentelor și capacităților acestora, prin oferirea unor surse sigure de informare, care să le permită să spună, cu multă pasiune și creativitate, ”cea mai frumoasă” poveste despre fiecare obiectiv turistic prezentat.

Programa cursului ”Vocabularul Elevului Turist în Oradea” își propune implicarea tinerei generații în cercetarea istoriei comunității căreia îi aparține și prezentarea ei, într-o formă cât mai accesibilă și interesantă turiștilor români și străini, constituindu-se într-un model de ”bune practici” pentru oricare localitate din țară.

Principalele competențe vizate sunt: promovarea patrimoniului turistic local, istoric și cultural, promovarea dialogului și comunicării interculturale, promovarea gândirii critice, flexibile și prospective, dezvoltarea capacității de a prezenta evenimente/fapte/procese istorice și culturale, de pe pozițiile multiperspectivității și a interdisciplinarității.

La acest curs au participat 13 elevi de liceu de la ”Emanuel”, partea de formare fiind asigurată de profesorii Florin și Ramona Iștoc (Liceul Teologic Baptist ”Emanuel” Oradea), dna

psiholog Raluca Crețu, precum și dnul conf. univ. dr. Cristian Pușcaș. Logistica a fost asigurată de dna prof. Delia Mela și dnul prof. Călin Gal-Chiș (Liceul Teologic Baptist "Emanuel" Oradea).

Periplul elevilor prin istoria și cultura orașului Oradea a început cu cetatea Oradea, continuând cu ansamblul Baroc, turul sinagogilor, Piața Unirii, clădirea și turnul Primăriei, turul Art Nouveau, Episcopia greco-catolică și stilul neoromânesc.

Turul complex a cuprins mai multe obiective turistice extrase de elevi pentru prezentare în cadrul evaluării finale, care a avut loc sub forma unui tur ghidat de absolvenții cursului, de la Cetate și până la Complexul Baroc. Lăsând la o parte emoțiile inerente unei astfel de evaluări, cursanții s-au descurcat foarte bine, dând dovadă de talent oratoric, solide cunoștințe teoretice, multă voce bună și disponibilitate de a-și dezvolta abilitățile necesare unui ghid turistic competent, un adevărat lider al grupului de turiști. Pe lângă evaluarea practică, la pas, pe teren, elevii au avut de realizat și un pliant de promovare turistică a orașului Oradea, oferindu-și astfel serviciile viitorilor clienți-turiști.

În urma evaluării, profesorii formatori au acordat calificativul Foarte Bine tuturor cursanților și le-au oferit diplome de absolvire, semnate de partenerii proiectului, în cadrul întâlnirii finale de la sediul Centrului pentru Tineret "The Spot".

Ca un feedback al acestui proiect, oferim câteva mărturii ale elevilor participanți la curs: *"Mă bucur mult că am participat la acest proiect, a fost o experiență unică ce m-a ajutat să văd Oradea cu alți ochi, să înțeleg mai profund orașul în care trăiesc. De multe ori suntem prea prinși în goana de zi cu zi și nu reușim să ne ridicăm capul din pământ și să privim frumusețea lucrurilor care ne înconjoară, să înțelegem istoria din spatele lor, povestea din spatele multor clădiri emblematice pentru orașul nostru. Trăim visând să vizităm locuri cât mai îndepărtate, fără să realizăm că avem aici, lângă noi, comori pe care alții vin de la mulți kilometri să le vadă.*

La acest curs am învățat că Oradea ascunde multe lucruri fascinante, obiective turistice demne de a fi promovate, despre care înainte nici nu știam că există." Bianca Pantiș

"Mi-a plăcut mult acest proiect, am reușit să învăț multe lucruri interesante despre orașul nostru. Am reușit să îmi fac noi prieteni și în același timp să explorez orașul, aflând despre clădiri și locuri frumoase care nici nu știam că se află în Oradea. A fost o experiență plăcută, pe care aș repeta-o cu drag!" Rebeca Ardelean

"Consider că prin intermediul acestui curs am dat jos un fel de vâl care ascundea profunzimea frumuseții orașului Oradea. Odată ce cunoști istoria din spatele clădirilor, odată ce cunoști de ce, și în ce context au fost construite, descoperi adevăratul farmec al orașului, un farmec care constă mai mult decât în frumusețea clădirilor, în povestea lor. Fiecare oraș păstrează o poveste, care odată descoperită îi oferă un farmec aparte. Pe lângă cunoaștere, de-a lungul acestor două luni am dobândit experiențe și am cunoscut oameni dornici să facă ceva. În finalul cursului, mă uit înapoi cu bucurie și înainte cu entuziasm." Darius Galea

În concluzie, considerăm că acest curs oferă participanților o experiență unică, de neuitat, îmbogățindu-i reciproc și pregătindu-i pentru o viitoare carieră în domeniul turismului.

"Fiecare loc de pe pământ are o istorie a lui, dar trebuie să tragi cu urechea ca s-o auzi și trebuie și un dram de iubire s-o înțelegi".

(Nicolae Iorga)

Folclorul – cartea de identitate a neamului românesc

PIPP Adriana Istrate

Scoala Gimnazială Nr.1 Dobrotești

Școala, oricât de bine ar fi organizată, oricât de bogat ar fi conținutul cunoștințelor pe care le comunicăm elevului, nu poate da satisfacție setei de investigare și cutezanță creatoare, trăsături specifice copiilor. Ei au nevoie de acțiuni care să le lărgescă lumea lor spirituală, să le împlinească setea de cunoaștere, să le ofere prilejuri de a se emoționa puternic, de a fi în stare să iscodească singuri pentru a-și forma convingeri durabile. Ținând cont de aceste aspecte, am înființat la Școala Gimnazială Nr.1 Dobrotești, în anul 2021, un Grup vocal-instrumental **”Fluierașii de la Merișani”**, constituit din elevi cu vârste cuprinse între 8 -14 ani, care și-au manifestat dorința de a descifra tainele sunetului fluierului.



Prin acest proiect ne-am propus să valorizăm tradițiile și obiceiurile poporului nostru în contextul actual socio-cultural când influența mass-mediei promovează în rândul tinerilor împrumuturi din diverse culturi. Tradițiile noastre, moștenite din moși-strămoși, dorim să fie preluate și transmise următoarelor generații, pentru a sădi în inimile copiilor dragostea pentru frumos și autentic, armonie, grație, ritm.

Dorim să învățăm elevii să aprecieze frumusețea portului popular, a cântecului românesc, a meșteșugurilor tradiționale atât de mult apreciate în țară cât și în afara ei. De aceea am considerat oportun acest proiect educațional în vederea evidențierii valorilor, tradițiilor și obiceiurilor românești, prin care cultivăm de la cea mai fragedă vârstă sentimentul de apartenență, de iubire și dragoste pentru rădăcinile și valorile poporului român.



Printr-o muncă susținută și mai ales datorită dragostei față de folclor, am reușit să ne transformăm într-o „familie a fluierașilor”, dornică să transmită mai departe, valori și tradiții populare de mult uitate, dar care încălzesc și astăzi sufletul omului iubitor de folclor.

Prin activitatea noastră, am reușit să trecem dincolo de barierele comunității în care trăim și să transmitem, la nivel județean și național, nevoia de recunoaștere și promovare a ceea ce înseamnă folclor românesc teleormănean.

Serbările, manifestările cultural-artistice sunt momente de maximă bucurie, atât pentru copii, cât și pentru părinți și bunici. Ele aduc lumină în suflet, dau aripi imaginației, entuziasmului și rămân ca momente de neuitat în viața fiecărui copil (tânărul, adultul de mâine). Acestea contribuie la educarea copilului în spiritul dragostei față de patrie, la formarea și consolidarea sentimentelor de iubire față de ceea ce este frumos. Prin cântec, elevii cunosc mai bine trecutul, tradițiile, frumusețile țării.

Dăruirea, sensibilitatea și originalitatea acestui grup, purtător de costume populare autentice și cu fluieri realizate manual de bătrânii satului, au fost apreciate în mod deosebit la toate concursurile la care am participat:

- „Alexandru Dachin” – Rosiorii de Vede
- „Taina poveștii mele – Cheia șansei tale, Mici și mari artiști pe scenă,, – Turnu Măgurele
- „Euro-Folklore” – București
- „Armonii vocal – instrumentale”- Timisoara
- „Cant si joc pe plai Dobrogean” - Constanta
- Televiziunea Favorit, emisiunea „Familia Favorit”
- Televiziunea Română, emisiunea „O dată-n viață”.

Bucuria evoluției pe scenă, satisfacția succesului la serbări și concursuri, atmosfera sărbătorească în care copiii au purtat costumele populare, sentimentul bucuriei de a fi admirați, sunt răsplata pe care noi o primim de fiecare dată când.

Considerăm că menirea noastră, ca dascăli, este aceea de a descoperi și a încuraja talentul oricărui copil și de a-l îndruma să și-l cultive, devenind astfel pagini de folclor românesc.



Caracterizarea propozițiilor compuse

Itu Alina- Daniela

Liceul Teoretic „Callatis”

Propozițiile compuse sunt structuri logice ce cuprind două sau mai multe propoziții reunite cu ajutorul unor conectori logici.

O propoziție compusă poate să fie redusă la o formulă, utilizând variabile propoziționale și operatori logici. Formulele obținute pot fi clasificate în funcție de următoarele criterii :

1. Operatorul principal- ultimul care apare în construcția formulei

Exemplu: - $(p \& q) \rightarrow \sim p$ este o implicație

- $(\sim p \& q) \leftrightarrow (p \& \sim q)$ este o echivalență

2. Valoarea de adevăr

a) Tautologie (lege logică)- o formulă este tautologie sau lege logică dacă este adevărată pentru orice combinație de valori de adevăr ale componentelor sale

Exemplu : $p \rightarrow (p \vee q)$

1 1 111

1 1 110

0 1 011

0 1 000

b) Formulă contingentă- o formulă este contingentă dacă este adevărată pentru unele combinații de valori de adevăr ale componentelor sale și este falsă pentru celelalte combinații de valori de adevăr ale componentelor sale.

Exemplu : $(p \vee q) \rightarrow p$

111 1 1

110 1 1

011 0 0

000 1 0

a) și b) sunt formule consistente sau realizabile.

c) Formulă inconsistentă- o formulă este inconsistentă dacă este falsă pentru orice combinație de valori de adevăr ale componentelor sale.

Exemplu : $(p \& q) \leftrightarrow (\sim p \vee \sim q)$

111 0 0 0 0

100 0 0 1 1

001 0 1 1 0

000 0 1 1 1

La sfârșitul orei elevii trebuie să știe ce este conectorul principal și să îl identifice, să cunoască tipurile de formule logice după valorile de adevăr pe care acestea le au, să știe să lucreze cu tabelele de adevăr.

Exemplu de exercițiu :

Stabiliți formula propoziției compuse și realizați tabelul său de adevăr :

1. Dacă nu merg la teatru, atunci nu-mi cumpăr bilet. Dar am cumpărat bilet, prin urmare, voi merge la teatru.
2. Dacă ești atent, atunci obții rezultate bune. Dar tu nu ești atent, de unde rezultă faptul că nu obții rezultate bune.

Bibliografie :

1. Lupșa, Elena, Bratu, Victor, Stoica, Maria Dorina, *Logică și argumentare*(manual pentru clasa a IX-a),Editura Corvin, Deva, 2005
2. Stefănescu, Doina-Olga, Costreie, Sorin, Miroiu, Adrian, *Logică și argumentare*, Editura Humanitas, București, 1999

Lectura în pedagogia viitorului

prof. Loredana Ivan
Colegiul Național Pedagogic „Regina Maria” Ploiești

În contextul educațional actual, în care accentul este plasat pe competența de comunicare și relaționare multilingvistică, disciplina Limba și literatura română devine vector fundamental deopotrivă pentru păstrarea identității culturale, cât și pentru lărgirea orizontului informațional. Pentru compatibilizarea învățământului românesc cu modele oferite prin documentele U.E., sunt recomandate domeniile: *sensibilizare la cultură, a învăța să înveți, comunicare în limba maternă*.

“*Nu e alta mai frumoasă și mai de folos în toată viața omului zăbavă decât cititul cărților*”, spunea atât de convingător cronicarul Miron Costin. Fascinația cărții se înfiripă de la cea mai fragedă vârstă. Ea începe odată cu primii pași în lumea poveștilor citite de părinți sau bunici și se continuă în anii de școală, lectura îmbogățind considerabil cunoștințele elevilor. De asemenea, ea produce satisfacții deosebite școlarului prin trăirea întâmplărilor fabuloase care se petrec în carte, deprinzându-l să deosebească răul de bine, cultivându-i gusturi, convingeri și sentimente alese.

Cititul cu voce tare este o modalitate incredibilă de a-i oferi un start excelent în viața copilului, de la o bază solidă pentru învățare și insuflarea plăcerii lecturii, o relație de încredere și o mai mare apropiere între părinte/educator și copil până la o dezvoltare cerebrală optimă.

Cercetările au constatat o activare superioară a creierului la acei copii ai căror părinți practicau cititul cu voce tare acasă. Este foarte interesant să aflăm ce părți ale creierului sunt activate, și anume aceleași părți care sunt active și în momentul lecturii independente, când citim singuri.

Zonele cerebrale responsabile de imaginație și procesare vizuală sunt cele mai active în timpul cititului cu voce tare iar asta nu e chiar surprinzător având în vedere că în momentul în care, de exemplu, un părinte îi citește copilului despre o broască râioasă, copilul va picta acel tablou în propria imaginație.

Arta povestirii este o metodă care are ca punct central povestea, un traseu narativ în care protagonistul urmează un șir de etape prestabilite. La graniță cu teatrul sau cu improvizația sau cu psihodrama, storytellingul poate constitui un aliat de nădejde în activitatea didactică și în același timp, o terapie.

Povestea nu poate să existe însă, fără povestitor și public, fără emoție, fără implicare, fără text. Contactul direct cu opera este obligatoriu dar se poate transpune și povestea poveștii. Nu numai că nu exclude creativitatea ci aceasta este chiar o componentă de bază. Empatia cu anumite personaje duce la o analiză a unor comportamente, atitudini și așadar, este o metodă didactică benefică.

Cuvântul poveste este asociat cu vremea copilăriei, cu un sentiment de siguranță, cu o atmosferă plăcută, relaxantă și de aceea ne întoarcem cu plăcere la orice vârstă la poveste.

Povestea consacrată trăiește prin metafore. Pentru copii, acestea au rolul de a explica, imagina, crea și instrui. Ele ajută copiii să înainteze și să își asume propriul traiect educațional, propria învățare. Dialogul real și deschis care se stabilește în timpul narării și ascultării poveștilor creează posibilitatea sondării nevoilor pe care le au cei care participă.

În altă ordine de idei, metafora ne însoțește pe tot parcursul vieții. Psihologii lucrează cu metafore terapeutice, Iisus a vorbit ucenicilor prin pilde, literatura ne pune în fața diverselor situații de viață și viața însăși este o metaforă.

În sesiunile de storytelling se conștientizează faptul că tematici care unora li se par foarte accesibile - cum ar fi natura, prietenia etc. - pentru unii sunt experiențe nu tocmai abordabile, despre care nu vorbesc cu ușurință. Intervine astfel rolul terapeutic. Cu ajutorul poveștilor se creează o lume nouă, o lume mai bună, în care ai posibilitatea și puterea de a imagina, crea, soluționa. Povestea poate pune într-o lumină nouă experiențe comune sau individuale. Ea oferă ascultătorului o nouă perspectivă, e o invitație la meditație, contemplație, dar și implicare. Ea ajută la asumarea responsabilității implicării emoționale în anumite evenimente. Prin ascultarea unei povești putem să ne apropiem mai mult de o realitate (persoană, eveniment, spațiu dar și personaj literar) considerată banală sau inaccesibilă, sau, din contră, putem să luăm distanță, să ne îndepărtăm puțin de miezul problemei, pentru a putea înțelege mai bine lucrul cu care suntem confrunțați.

Chiar și pregătirea activității necesită implicare și creativitate căci pornind de la aceeași poveste, fiecare participant va avea un alt decor, alt stil, va transmite alte emoții. Dacă se pornește de la ilustrarea unei emoții, vom constata că fiecare poate alege un alt text de la care pornește povestea sa.

Cel mai bun instrument în pregătirea decorului și a cadrului de desfășurare este imaginația. Nu doar a celor care vor spune povestea, ci și a celor care o vor asculta. Este foarte important să avem în vedere că o sesiune de storytelling presupune o călătorie din lumea reală în cea de basm, astfel încât ne vom asigura că spațiul permite și facilitează acest lucru. Pentru a transforma orice sală de clasă, bibliotecă, muzeu etc. într-un tărâm de basm avem nevoie de un covor sau o pătură și, eventual, mai multe pernițe. Dacă adăugăm flori și eșarfe, succesul e garantat. E necesar ca ascultătorii să fie relaxați, chiar să poată să ia poziția în care ei sunt obișnuiți să asculte povești. Poate un ceai cald și niște biscuiți destind atmosfera.

Tehnica teatrului de umbre sau niște păpuși ajutătoare realizate de povestitor pot face diferența.

Intrarea și ieșirea din timpul mitic al povestirii trebuie să fie distincte ca etape față de povestea propriu zisă și în storytelling. Pregătirea auditoriului este necesară pentru a asigura succesul. Joculețe de spart gheața sau exerciții de gândire laterală fac posibilă detașarea de cotidian și pătrunderea în lumea poveștii.

Storytellingul trebuie să fie o sinteză a comunicării verbale, nonverbale și paraverbale. Povestitorul trebuie să mențină contactul vizual cu publicul său și să se adapteze permanent la nevoile lui. De aceea spunem că este o artă cu un inestimabil avantaj, acela de a ne face atenți la emoțiile celor din fața noastră.

Publicul poate fi implicat în procesul narării prin întrebări de genul: ce credeți că urmează?, ce ai face tu în locul protagonistului?, unde credeți că greșește? etc. Există și posibilitatea oferirii anumitor secvențe publicului pentru a putea fi dezvoltate, continuate de ei - avem atâtea finaluri câte trăiri subiective. Tragerea unor concluzii, învățăminte, legătura cu alte opere literare, mutarea unor personaje în alte opere sunt doar câteva posibilități de a continua activitatea.

Scrierea creativă este nu tocmai un joc al minții, cât unul al emoțiilor libere, al imaginației neconstrânse, al bucuriei de a fi.

Elevii pot face un desen care să sintetizeze ceea ce simt la finalul poveștii. În interiorul acestuia se pot trasa linii punctate sau se pot delimita cadrane și ei pot continua povestea în manieră personală. De asemenea, pot scrie pe o hârtie un cuvânt sau o propoziție. Apoi acestea vor fi reunite astfel încât să creeze o poveste a poveștii. Povestea poate fi asociată cu o culoare, cu o melodie, cu o floare etc. Argumentarea alegerii constituie la rândul ei o altă latură creativă, un exercițiu de autocunoaștere sau de stimulare a stimei de sine.

Educația outdoor este un concept relativ nou în contextul educativ românesc, însă ea începe din ce în ce mai mult să capteze interesul actorilor educaționali din sistemul de învățământ formal. Există numeroase accepțiuni pentru termenul de educație

outdoor, însă pentru a da o definiție simplă putem spune că această formă de educație se bazează pe învățarea în aer liber; așadar, într-un cadru nonformal.

Nu trebuie înțeles că orice oră de curs ținută în curtea școlii constituie educație outdoor. Aceasta este o formă a învățării experiențiale și trebuie să respecte principiile ei.

Învățarea experiențială este o învățare de grup. Numai confruntarea propriei experiențe cu cea a altora poate facilita conștientizarea propriilor probleme, explorarea propriilor valori și atitudini și luarea deciziilor. În contextul unui astfel de grup de lucru „abordarea pragmatică a problemelor umane oferă membrilor promisiunea dezvoltării emoționale, precum și posibilitatea de a adăuga noi sensuri vieții lor.”

Educația outdoor facilitează dezvoltarea abilităților socio-personale (îmbunătățirea muncii în echipă, îmbunătățirea relațiilor sociale etc) și dezvoltarea abilităților de management (organizare, coordonare, evaluare), oferind un cadru stimulator de învățare și posibilitatea creării unui mediu relaxant și motivant.

Termenul de educație outdoor, poate include educația pentru mediu, activități recreative, programe de dezvoltare personală și socială, drumeții, aventură, etc.

De cele mai multe ori educația primită la școală are un aspect teoretic (cognitiv). Profesorii au de urmat o programă încărcată și prea puțin timp la dispoziție ca să o predea unei clase numeroase. În educația outdoor copiii învață totul în mod practic, activ, prin experiențe personale la care apoi reflectă pentru a extrage învățăturile. Acest mod de învățare, se numește experiențial.

În cadrul domeniului Limbă și comunicare, activitățile care se pot ține în aer liber pot îmbrăca diferite modalități de realizare: jocuri de rol, punerea în scenă a unui fragment dintr-o operă literară, teatrul de improvizație, lectura în aer liber, surprinderea în fotografii a unor colțuri din natură care să fie ulterior descrise, conștientizarea și verbalizarea emoțiilor, realizarea unor colaje cu materiale din natură etc.

Un aspect important al educației outdoor este acela că poate contribui la creșterea nivelului de bunăstare al indivizilor; pe lângă nevoile de bază ale unei persoane, există și o serie de nevoi la care educația outdoor poate răspunde și anume: nevoia de a fi respectat, inclus social, de a fi activ și responsabil, nevoia de a te simți în siguranță.

Nevoia de a se simți respectat – derularea de diferite activități în aer liber incurajează copilul să se simtă în largul său, astfel el va fi mult mai deschis, va comunica, își va exprima propriile opinii, se va simți băgat în seamă și va simți ca deciziile sale contează pentru ceilalți; elevii pot fi consultați cu privire la diferite jocuri sau activități.

Nevoia de a fi responsabil – activitățile outdoor permit copilului oportunitatea de a primi diferite sarcini (educația outdoor este printre altele o formă de învățare organizată și structurată, astfel ca profesorul trebuie să aibă în vedere implicarea tuturor elevilor în activitățile propuse); sub supravegherea profesorului/educatorului, fiecare copil primește diferite responsabilități și sarcini pentru atingerea scopului propus (spre exemplu, dacă se optează pentru o activitate de ecologizare, un elev poate primi sarcina de a curăța pomii, un elev are sarcina de a uda florile – este important însă ca prin comunicarea cu elevul, profesorul să-i insuflă acestuia sentimentul că prin ceea ce întreprinde el, mediul va fi mai curat, astfel el va conștientiza că are o responsabilitate față de protejarea mediului.

Nevoia de a fi activ – implicarea în diferite activități sportive, jocuri, plimbări tematice, nu va aduce decât beneficii dezvoltării fizice, psihice ale elevului. Jocul este o caracteristică principală a copilăriei, de aceea este important ca elevii să fie stimulați în mod constant să se joace, să alerge, să participe la diferite activități în mod activ.

Nevoia de a fi inclus social – poate cea mai importantă caracteristică a educației outdoor este aceea că este o modalitate de succes de a depăși unele dificultăți ale copilului (psihice, fizice, sociale, emoționale sau economice), astfel încât acesta să fie inclus social, să simtă că aparține unei comunități; se consideră ca mediul din interiorul clasei este mai degrabă unul competitiv, în timp ce cel din afara clasei este unul suportiv, care permite copiilor să se exprime, să relaționeze cu ceilalți, să colaboreze.

Nevoia de a se simți în siguranță - un aspect pe care literatura de specialitate îl consideră important în abordarea educației outdoor este că aceasta trebuie să țină cont de această nevoie. Interiorul clasei este mult mai sigur pentru elevi, în timp ce mediul exterior implică diferite riscuri și situații neprevăzute care pot avea efect negativ. Profesorul trebuie să identifice posibilele riscuri care pot să apară și să conceapă un plan de management al riscului, despre care vom vorbi mai târziu întrucât este un aspect deosebit de important care i-a făcut pe unii specialiști în domeniu să nege utilitatea utilizării educației outdoor.

Întrucât educația outdoor se adresează unui public larg, indiferent de vârstă, nevoile sunt similare și pentru cei mici și pentru cei mari, acest tip de educație trebuie să acorde locul cuvenit acestor nevoi indiferent de vârsta *elevului*.

Participarea la activitățile de formare din cadrul proiectelor care au ca tematică educația outdoor ar oferi oportunitatea de a înțelege acest fenomen nou, de a-l aprofunda și implementa cu succes în curriculara școlară chiar și fără existența unor norme ale Ministerului Educației Naționale. Procesul de învățare a modului de abordare al acestui tip de educație este unul benefic, necesitând un management de timp pentru a putea fi implementat cu succes și pentru a putea da rezultatele pe care le dorim.

Perspectiva educației outdoor în relația cu celelalte forme ale educației

Dintre toate aceste forme, educația outdoor se pliază cel mai bine cu cea non-formală, întrucât ca și aceasta, educația outdoor se bazează foarte mult pe participarea activă, maximizează procesul de învățare, minimalizând constrângerea specifică școlii, oferă o utilitate practică imediată cunoștințelor învățate, se desfășoară în contexte diferite având un cadru de învățare și un conținut lejer, folosește metode care stimulează implicarea și participarea, are o structură și o planificare flexibilă, procesul învățării este orientat spre participant, se bazează pe experiența participanților.

Atât educația non-formală cât și educația outdoor pot fi integrate cu succes în educația formală cu scopul de a maximiza efectele procesului de învățare, tendința actuală este aceea de amplificarea celor două forme, mai ales pentru faptul că încorporate, ele conduc la un sistem educativ mult mai valoros din punct de vedere al calității, produc avantaje pe termen lung, permit acoperirea unei game largi de discipline și cel mai important, actul educațional se axează în aceeași măsură și celor care o implementează (în speță profesorii) și celor care fac obiectul învățării (în speță elevii). Educația formală are meritul de a fi organizată și structurată, încorporând o paletă întreagă de informații și cunoștințe de care are nevoie un individ în formarea sa educațională, educația informală vine în sprijinul educației formale și asigură procesul de învățare oricând și oriunde, pe tot parcursul vieții, educația non-formală vine cu acele elemente de natură să satisfacă nevoile unui individ de natură, psihică, socială, emoțională prin diferite metode interactive, participative, iar educația outdoor “ scoate la aer ” cele 3 forme de educație, le revigorează, le adaugă prospețime și își extinde acțiunea benefică în diferite domenii (în speță dezvoltare durabilă, protecția mediului, dezvoltare personală și profesională).

Concluzii

Educația outdoor reprezintă suma acțiunilor întreprinse de profesori, instructori, trainer, formatori, într-un mediu natural/sălbatic, folosind metode experiențiale, pentru a produce schimbări la nivelul abilităților fizice, intra și interpersonale și al comportamentului față de mediu, în rândul participanților. Educația din școală rămâne sărăcită dacă nu este completată de ceea ce se poate adăuga dinafara perimetrului ei. O școală inovativă va prelua și va integra astfel de situații, le va face aliat, sursă de întărire, de revigorare, de extensie a ariei ei de acțiune.

Bibliografie:

1. Cucoș, C-Doxologia, decembrie 2012
2. Gheorghe Daniela Maria, Mastan Bruno, *Ghid de bune practici, Tehnici creative*, Editura VANEMONDE, București, 2005
3. Ionescu, M. , Radu, I. (coord)-Didactica Modernă, Editura Dacia, Cluj Napoca, 2001
4. Manual de educație outdoor -Liflong Learning Programme 2010-2012
5. Mărgineanu Nicolae, *Psihologie și literatură*, Ed. Dacia, Cluj, 1971

ACTIVITĂȚI DE PROMOVARE A NONVIOLENȚEI ÎN MEDIUL ȘCOLAR. EXEMPLE DE BUNE PRACTICI

JOIȚA MIHAELA-GABRIELA

ȘCOALA GIMNAZIALĂ COMUNA OLANU, JUDEȚUL VÂLCEA

Conform UNICEF, nimeni nu ar trebui să se teamă să meargă la școală. Cu toate acestea, pentru mulți elevi din întreaga lume, școala este un loc periculos. Pe 30 ianuarie marcăm Ziua Internațională a Nonviolenței în Școli, al cărui scop este promovarea ideii de educare a copiilor în armonie, solidaritate și respect. De ce 30 ianuarie? Este data în care Mahatma Gandhi, cel mai mare promotor al non-violenței din istorie, a părăsit acest pământ.

Violența în școli– de la intimidare la hărțuire sexuală și pedepse corporale– este, din păcate, destul de comună pentru a fi considerată un lucru inevitabil. Dar nu este. Ea poate fi prevenită. Și cu toții putem face ceva în această privință.

Prevenirea violenței în școli trebuie să fie o prioritate! Astfel, în mai 2019 , în Parlamentul României, a fost votată Legea anti-bullying, care astăzi este în vigoare și interzice toate formele de violență în școli. Prevenția este un element important, iar pentru asta trebuie să fim cu toții implicați. Gandhi spunea că „nonviolența este arma celor puternici”.

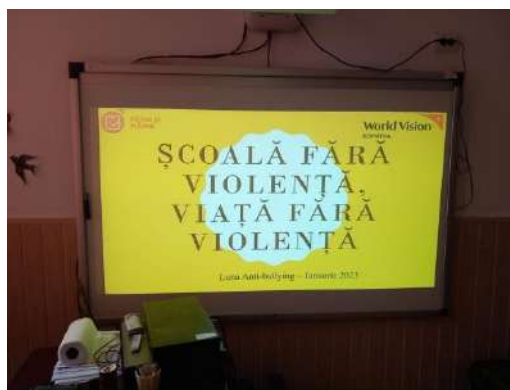

Ligia Deca,
ministrul Educației, cu
ocazia Zilei
Internaționale a
Nonviolenței în Școală
a transmis următorul
mesaj: „... trebuie să
luptăm împotriva

agresivității în fiecare zi. Un demers educațional în care grija pentru dezvoltarea cognitivă nu este dublată de grija pentru confortul fizic și emoțional al copiilor în mediul școlar este unul incomplet. Manifestările violente de orice tip lasă urme. Și pun în pericol dezvoltarea armonioasă a tuturor celor implicați.

Să-i învățăm pe copii să spună nu violenței! Mai întâi, fiindu-le noi, adulții, model. Apoi, explicându-le de ce să spună nu. Vorbindu-le despre drepturile și obligațiile pe care le au. Despre consecințele faptelor ilegale. Despre efectele pe care violența le are asupra a ceea ce ei sunt și vor fi!”

Această zi de nonviolență pentru copii este folosită pentru a crește gradul de conștientizare cu privire la cele mai frecvente tehnici de abuz de minori și ce instrumente pot folosi pentru a ridica clopotele de alarmă ale adulților de încredere din jurul lor.

Adulții și cadrele didactice au responsabilitatea de a lupta împotriva actelor de violență. Pentru a-i ajuta pe copii să aleagă nonviolența și să facă din mediul școlar un loc primitiv și sigur pentru toți, se pot desfășura diferite activități pornind de la următoarele:

- Zicala „*ce ție nu-ți place, altuia nu-i face*” să devină un motto
- Dezvoltarea vocabularului emoțional al copilului astfel încât să nu se simtă vulnerabil atunci când își arată sentimentele;
- Canalizarea emoțiilor în scopuri creative prin implicarea elevilor în ateliere de abilități practice oferă-i încredere că poate discuta cu tine fără a fi judecat;
- Activități de încurajare a comunicării și demonstrarea faptului că a discuta cu ceilalți este cea mai bună soluție în conflict.

Exemple de activități:

Pornind de la proverbul „*Omul e ca și copacul. Dacă de mic se strâmbă, anevoie se mai îndreaptă.*”, elevii au realizat un poster cu un copac al nonviolenței.



O altă activitate de dezvoltare personală o constituie *Plicul cu fapte bune* (exerciții de notare a emoțiilor pozitive/negative).

Jocuri de dezvoltare personală: „*Mașina de spălat*”- elevii trec, pe rând, printr-un tunel de copii care au sarcina de a atinge trecătorul și de a-i oferi un compliment.

Pune-te în papucii mei- joc de cunoaștere a diferențelor dintre oameni și de acceptare a acestora.

Bibliografie:

- <https://www.isj.sv.edu.ro/images/Docs/Management/2019/foar mare nonformala/Campanie RESPECT ISJSV 19.pdf>
- https://www.scoalamircesti.ro/ari_afisare_document.php?document=45
- <https://www.dascalidedicati.ro/combaterea-violentei-in-scoala-fii-inteligent-nu-fi-violent/>



EVALUARE a A m M u U n N i I

1. Pune în corespondență litera mică de tipar cu litera mare de tipar:

U a N m i

n M I u A

2. Unește silabe/cuvintele scrise de tipar cu cele corespunzătoare scrise de mână:

nu

ua

ua

mi

mi

nu

mu

ia

ia

mu

Ana

am

an

un

un

Ama

3. Unește silabe pentru a forma cuvinte, folosind modelul dat :

A ma

Ni mi

na na

Na ni

ma ni

Mi nu

4. Transcrie cuvintele și propoziția:

miau

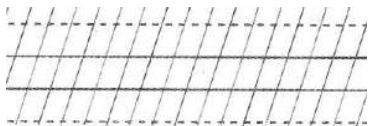

Mimi

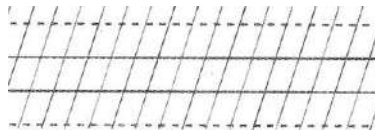

Manu ia numai in.

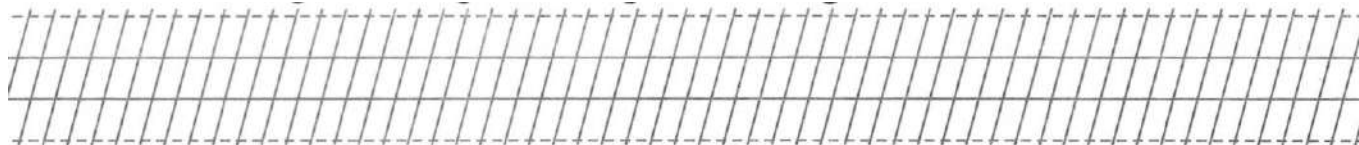

5. Scrie ce vezi!

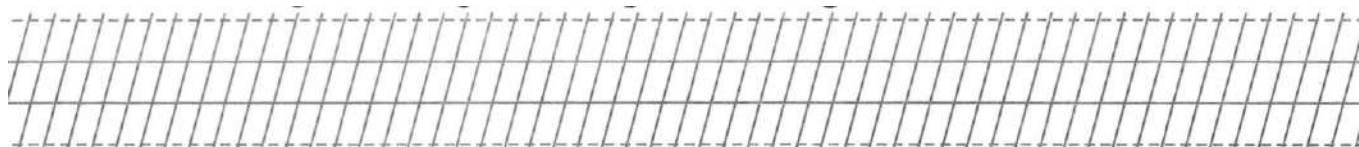

6. Ordonează silabele în cuvinte:

nu , u

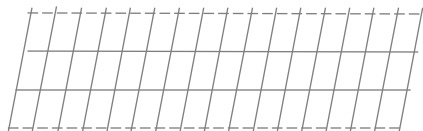

ni , na

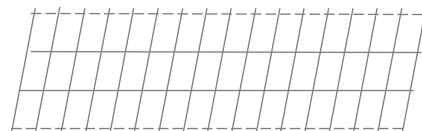

na , Ni

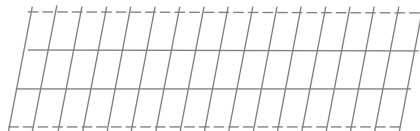

7. Ordonează cuvintele pentru a forma propoziții:

ia . Maia nai un

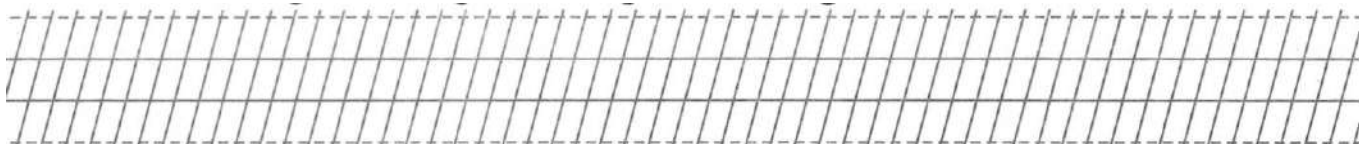

Spor la treabă!

1. Competente specifice

1.3. Identificarea unor sunete, silabe, cuvinte în enunțuri rostite cu claritate

3.1. Citirea unor cuvinte și propoziții scurte, scrise cu litere de tipar sau de mână

3.2. Identificarea mesajului unui scurt text care prezintă întâmplări, fenomene, ev. familiare

4.1. Scrierea literelor de mână





2. Descriptori de performanță

Compe- tenta	Itemul	Calificativul		
		Foarte bine	Bine	Suficient
4.1	Realizează corespondența „scris cu litere de tipar - de mână”	5 situații	3-4 situații	1-2 situații
4.1	Realizează corespondența „scris cu litere de tipar - de mână”	7-8 situații	5-6 situații	3-4 situații
1.3	Unește silabele pentru a forma cuvinte	5-6 situații	3-4 situații	1-2 situații
4.1	Transcrie selectiv cuvinte nume de persoane	3 situații	2 situații	1 situație
3.2.	Scrive cu litere de mână cuvintele potrivite pentru imaginile date	3 situații	2 situații	1 situație
4.1	Ordonează, în cuvinte, silabe date	3 cuvinte	2 cuvinte	1 cuvânt
3.2.	Ordonează cuvintele și alcătuiește o propoziție	Corect	cu 1-2 greșeli	cu 3-4 greșeli

ITEMI	CALIFICATIVUL FINAL
Rezolvă integral și corect 6 – 7 itemi.	FOARTE BINE
Rezolvă integral și corect 4 – 5 itemi; incorect /parțial corect restul itemilor	BINE
Rezolvă integral și corect 2 – 3 itemi; incorect /parțial corect restul itemilor	SUFICIENT

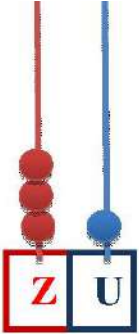
EVALUARE
NUMERELE NATURALE 0-31

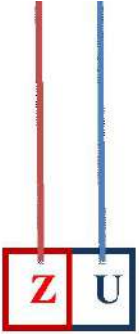
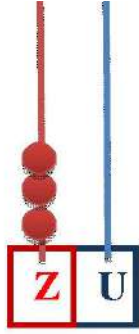
1. Completează:

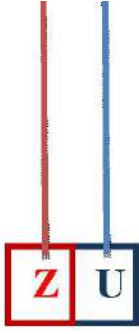
					
<input type="text"/>	<input type="text"/>	<input type="text" value="2"/> <input type="text" value="3"/>	<input type="text"/>	<input type="text"/>	<input type="text" value="3"/> <input type="text" value="0"/>

2. Scrie vecinii numerelor:

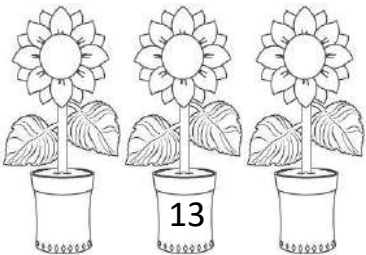
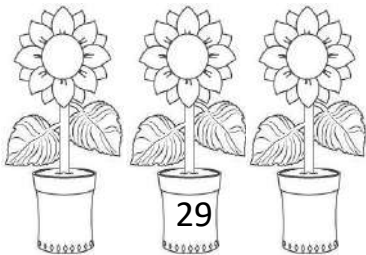
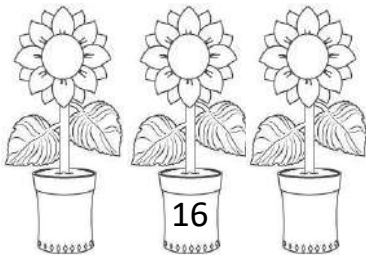
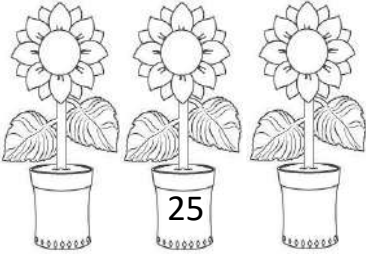
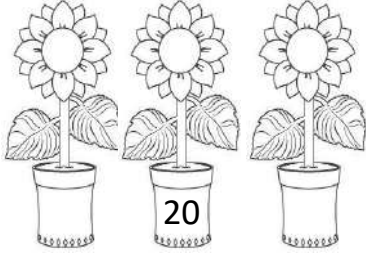
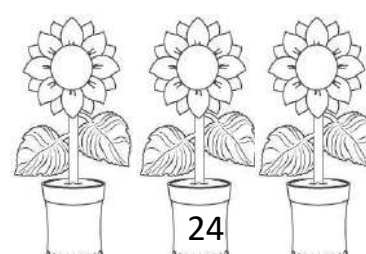
3. Descompune în zeci și unități numerele scrise:

				
---	---	---	--	---

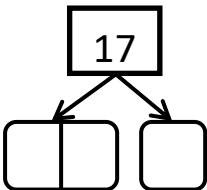
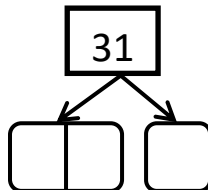
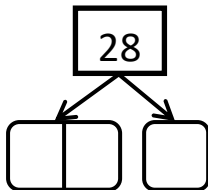
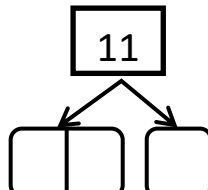
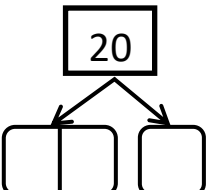
4. Colorează pătratul cu numărul mai mic:

20	23	18	28	14	11	24	25	11	10	29	19	21	26
----	----	----	----	----	----	----	----	----	----	----	----	----	----

5. Compară numerele (<, >, =):

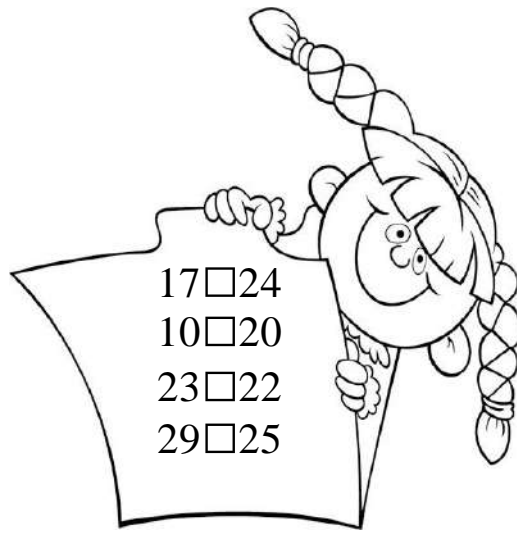
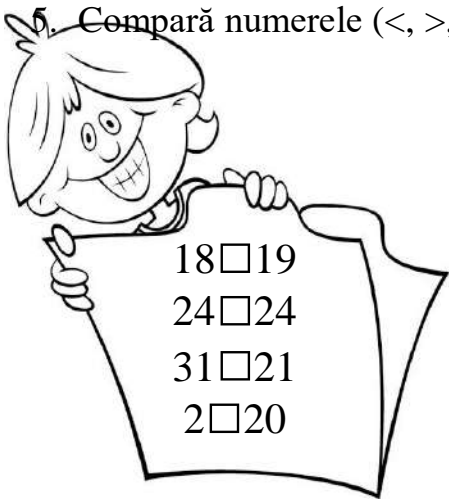

6. Colorează cu roșu mingile cu numere pare și cu verde pe cele cu numere impare:

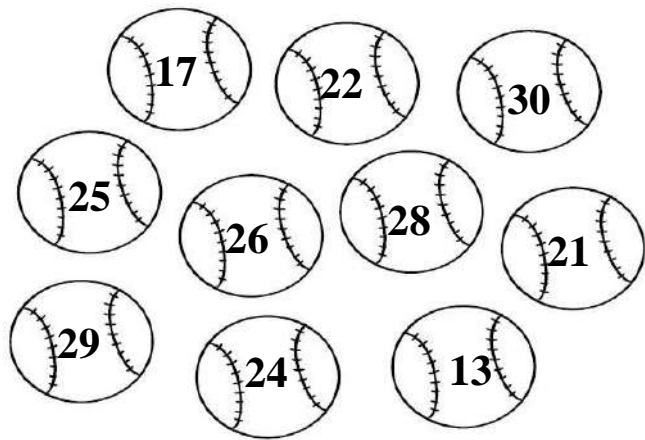

7. Scrie toate numerele pare de la exercițiul 6, în ordine crescătoare:

--	--	--	--	--	--	--	--	--	--	--	--	--	--	--	--	--	--	--	--

8. Scrie toate numerele impare de la exercițiul 6, în ordine descrescătoare:

--	--	--	--	--	--	--	--	--	--	--	--	--	--	--	--	--	--	--	--

9. a) Scrie numerele de la 9 la 13:

_____, _____, _____, _____, _____.

b) Scrie numerele cuprinse între 22 și 28:

_____, _____, _____, _____, _____.

10. Colorează obiectele care funcționează cu ajutorul curentului electric:

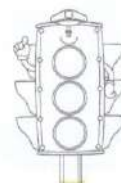
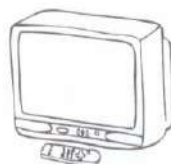

SUCCEȘ!

COMPETENTE SPECIFICE:

- 1.1 Scrierea, citirea și formarea numerelor până la 100
- 1.2 Compararea numerelor în centrul 0-100
- 1.3 Ordonarea numerelor în centrul 0 -100, folosind poziționarea pe axa numerelor, estimări, aproximări
- 3.1. Rezolvarea de probleme prin observarea unor regularități din mediul apropiat

DESCRIPTORI DE PERFORMANȚA

Compe- tența	Itemul	Calificativul		
		Foarte bine	Bine	Suficient
1.1	Reprezintă pe numărători numerele date, sau scrie numărul reprezentat pe numărătoare	5-6 situații	3-4 situații	1-2 situații
1.2	Scrie vecinii numerelor date	5- 6 vecini	3- 4 vecini	2 vecini
1.1	Descompune în zeci și unități numerele date	5 numere	3-4 numere	1-2 numere
1.2	Colorează numerele mai mici decât cele date	6-7 numere	4-5 numere	2-3 numere
1.2	Compară numerele folosind semnele $<$, $>$, $=$	7-8 situații	5-6 situații	3-4 situații
1.2	Colorează numerele pare Colorează numerele impare	5 numere 5 numere	3-4 numere 3-4 numere	1-2 numere 1-2 numere
1.3	Ordonează crescător și descrescător numerele date	Ordonează numerele corect, atât crescător cât și descrescător	Ordonează numerele, cu mici greșeli	Ordonează doar crescător sau descrescător
1.3.	Scrie numerele care lipsesc „de la ... până la...”, „cuprinse între...”	Scrie corect numerele ținând cont de terminologia matematică	Scrie parțial corect în ambele situații	Scrie parțial corect într-o situație
3.1	Colorează obiectele care folosesc curent electric pentru a funcționa	3 obiecte corecte	2 obiecte corecte și 1-2 obiecte greșite	1 obiect corect și 2 obiecte greșite

PROIECT DIDACTIC DE ACTIVITATE INTEGRATĂ

Judea Carmen - Alina - profesor învățământ primar
Școala Gimnazială Nr. 16 „Take Ionescu” Timișoara

Clasa: I

Aria curriculară: Matematică și științe ale naturii

Disciplina: Matematică și explorarea mediului

Unitatea tematică: „Uimitoarele plante”

Subiectul lecției: Adunarea și scăderea 0-100 fără trecere peste ordin

Părțile unei plante

Tipul activității: fixare și consolidare de cunoștințe

Forma de realizare: activitate integrată

Domenii integrate:

- ✓ Dezvoltare personală
- ✓ Arte vizuale și abilități practice
- ✓ Muzică și mișcare

Competențe specifice vizate:

✓ **Matematică și explorarea mediului:**

- 1.1. Scrierea, citirea și formarea numerelor până la 100;
- 1.2. Compararea numerelor în centrul 0 - 100;
- 1.4. Efectuarea de adunări și scăderi, mental și în scris, recurgând mereu la numărare;
- 1.6. Utilizarea unor denumiri și simboluri matematice (termen, sumă, total, diferență $<$, $>$, $=$, $+$, $-$)

în rezolvarea și/sau compunerea de probleme;

- 4.2 Identificarea unor consecințe ale unor acțiuni, fenomene, procese simple
- 5.2. Rezolvarea de probleme simple în care intervin operații de adunare sau scădere în centrul 0-100, cu sprijin în obiecte, imagini sau reprezentări schematic.

✓ **Dezvoltare personală**

2.3. Explorarea caracteristicilor ființelor și obiectelor preferate și a interacțiunii simple cu acestea;

- 3.1. Identificarea unor rutine în activitatea școlară.

✓ **Arte vizuale și abilități practice**

2.3. Realizarea de aplicații/compoziții/obiecte/construcții simple, pe baza interesului direct.

✓ **Muzică și mișcare**

3.1. Manifestarea liberă, adecvată, pe muzică, apelând la diverse forme de exprimare.

Obiective operaționale:

- O1 - să opereze cu noțiunile matematice învățate: termeni, sumă, descăzut, scăzător, diferență;
- O2 - să efectueze corect adunări și scăderi cu numerele naturale din centrul 0 – 100, fără trecere peste ordin;
- O3 - să afle termenul necunoscut, cunoscând celălalt termen al operației și rezultatul acesteia;
- O4 - să rezolve probleme cu una/două operații;
- O5 - să rezolve sarcinile individual sau pe grupe, în raport cu cerința;
- O6 – să coopereze cu membrii echipei pentru realizarea sarcinii;
- O7 – să enumere părțile unei plante;
- O8 – să enumere condițiile de mediu necesare pentru dezvoltarea plantelor;

Metode și procedee didactice: conversația, explicația, problematizarea, observația, exercițiul, jocul didactic, munca independentă.

Materiale didactice: laptop, videoproiector, fișe cu exerciții, planșă – puzzle, markere, recompense.

Forme de organizare: activitate frontală, activitate individuală, activitate în echipă.

Forme de evaluare: observarea sistematică, aprecierea, proba practică.

Durata: 35' – activitatea propriu-zisă

15' – activități integrate și recreative

Nr. crt.	Momentele lecției	Conținutul științific al activității	Resurse		Forme de org.	Forme de evaluare
			Procedee didactice	Materiale didactice		
1	Moment organizatoric (2')	Pentru buna desfășurarea a lecției se pregătesc materialele necesare și se stabilește un climat adecvat.				
2	Captarea atenției (6')	Se realizează prin intermediul unor ghicitori despre morcov și conopidă. - Cum se numește povestea în care am întâlnit cele două personaje: Morcovul și Conopida? (Balul florilor) - Ce sunt morcovul și conopida? (legume) - De ce credeți că domnul Conopidă dorea să participe la balul florilor? (pentru că este o legumă de la care consumăm floarea) - Ce spuneau florile despre legume? (că sunt neam de buruieni) - Ce atitudine au avut florile, când i-au văzut pe domnul Conopidă și pe domnișoara Morcov la bal? (o atitudine neprietenoasă, de superioritate) - Cum au reușit să se facă acceptați de ceilalți? (prin dans) Toți copiii cântă cântecul „ <i>Flori de primăvară</i> ”.	Conversația	Laptop	Frontal	Observ. sistem.
			Conversația	Planșe Domnul Conopidă și D-șoara Morcov	Frontal	Răspuns. elevilor
			Conversația	Puzzle		

3	Anunțarea temei și a obiectivelor (1')	„După cum vedeți, astăzi, la ora de matematică vom participa și noi, la balul florilor. Vom reconstitui un puzzle cu o imagine din poveste, dar nu oricum. Pe fiecare piesă de puzzle este un exercițiu sau o problemă. Dacă rezolvăm corect operațiile de adunare și scădere 0-100, putem întoarce piese și reconstitui imaginea!”	Conversația	Fișă Puzzle	Frontal	
4	Reactualizarea cunoștințelor (7')	Voi adresa elevilor câteva cerințe: - Cum se numesc numerele care se adună?(termeni) - Cum se numește rezultatul adunării?(sumă sau total) - Cum se numește numărul din care se scade? (descăzut) - Cum se numește numărul care se scade? (scăzător) - Cum se numește rezultatul scăderii? (rest sau diferență) Pentru a realiza acest puzzle e nevoie de o „încălzire” a minții. CALCUL ORAL 3+ 6 = 30+60 = 8- 5 = 80-50 = 38- 8 = 25- 3 = 95- 2 = 85-65 =	Exercițiul	Fișă Puzzle	Frontal	Evaluare orală
5	Dirijarea consolidării (25')	- După ce au răspuns la întrebări, elevii vor fi împărțiți în trei grupe - șirul lalelor, șirul narciselor și șirul zambilelor. - Elevii își deschid caietele lipesc fișele pe care le primesc cu sarcinile de lucru ce se	Conversația	Fișă Puzzle	Frontal	Evaluare orală
			Explicația Exercițiul	Fișă Puzzle	Frontal	Evaluare orală
			Explicația Exercițiu		Pe echipe	Obs. sistem. Evaluare a orală

		<p>află și pe piesele de puzzle și scriu data și titlul lecției – Recapitulare, cu culoarea verde.</p> <p>Sarcina 1 – Calculează: $23 + 34 - 11 =$ $89 - (44 - 32) =$ $(56 - 43) + 36 =$</p> <p>Sarcina 2 – Află termenul necunoscut: $a + 43 = 78$ $b - 44 = 23$ $65 - c = 24$</p> <p>Sarcina 3 – Cu cât este mai mare suma numerelor 57 și 32 decât diferența lor?</p> <p>Sarcina 4 – Scade din succesorul numărului 88 suma numerelor 24 și 43.</p> <p>Sarcina 5 – În grădină sunt 34 de lalele și cu 13 mai puține narcise. Câte flori sunt în grădină?</p> <p>Sarcina 6 – Fișa călătore anexe nr.1</p> <p>Sarcina 7 – Descifrarea unui rebus anexa nr. 2</p> <p>După ce au rezolvat cele 7 sarcini, elevii au reconstituit imaginea din povestea „Balul florilor”, ce prezintă momentul dansului domnului Conopidă cu domnișoara Morcov.</p> <ul style="list-style-type: none"> - Care este atitudinea florilor după acest moment? (florile aplaudă, apreciază dansul elegant al celor două legume) - Ce învățatură desprindem din această poveste? (trebuie să ne acceptăm indiferent cum suntem; fiecare dintre noi are câte o 	<p>Explicația Exercițiu</p> <p>Problematiz. Exercițiul</p> <p>Munca independ.</p> <p>Conversația</p>	<p>Fișa călătore</p> <p>Fișă rebus</p> <p>Puzzle</p>	<p>Indiv.</p> <p>Frontal</p>	<p>Comple-tarea caietelor</p> <p>Obs. sistem. Evaluare orală</p> <p>Evaluare orală</p>
--	--	--	--	--	------------------------------	--

6	Activitate practic-recreativă	calitate care trebuie valorificată). ☼ Copiii primesc câte o fișă cu o floare pe petalele căreia sunt desenate condițiile necesare pentru dezvoltarea plantelor. Ei trebuie să o coloreze și să o decupeze.	Exercițiul	Fișă flori	Individ.	Aprecieri
7	(10') Încheierea lecției (3)	☼ Se fac aprecieri generale și individuale asupra participării elevilor la lecție și asupra comportamentului lor.				

Bibliografie:

1. MEN, *Programele școlare aflate în vigoare, pentru clasele pregătitoare - II*, aprobate prin ordin al ministrului Nr.3418/19.03.2013;
2. Mihăescu Mirela și colectivul, *Metode activ-participative aplicate în învățământul primar*, Editura Didactică Publishing House, București, 2010;
3. Sigrid Laube, Silke Leffler, *Balul Florilor*, Ed. Cartea Copiilor, București, 2007.

MODEL DE BUNA PRACTICA A PROIECTULUI “UNITED IN MUSIC”

Profesor: JURCA MIRELA

LICEUL CU PROGRAM SPORTIV ALBA IULIA

Suntem foarte mândri de toate activitățile proiectului intitulat „UNITED IN MUSIC”. Obiectivele planificate ale proiectului au fost atinse, subliniind dedicarea și angajamentul fiecărei școli partenere și a scolii coordonatoare. Fiecare coordonator din fiecare școală parteneră a asigurat o comunicare și o colaborare eficientă.

Debutul proiectului *“United In Music”* a fost prefațat în cadrul Liceului cu Program Sportiv Alba Iulia de o serie de manifestări care au marcat și Ziua Internațională a Limbilor (expoziții de prezentare a țărilor participante în proiect, de artă culinară tradițională locală, sesiune de referate), activități care s-au bucurat de un real interes din partea elevilor participanți.

Activitățile din cadrul proiectului *“United In Music”* s-au desfășurat în conformitate cu planul activităților primului an de proiect. În toate școlile partenere s-au creat grupuri de elevi creativi și talentați în muzică și IT, precum și echipe de profesori. Elevii au lucrat pe grupe, descoperind astfel propria lor muzică populară la nivel local și de asemenea s-au familiarizat cu muzica populară a partenerilor lor, prin intermediul site-ului proiectului creat: www.unitedinmusic.eu. Cu ajutorul profesorilor de muzică, a profesorilor de limbi străine și IT, elevii au încărcat prezentările cântecelor analizate: 4 genuri de cântece populare (de dragoste, muncă, cătănie, leagăn și cântece specifice fiecărei țări); au selectat trei exemple de cântece populare autentice și au scris partiturile muzicale folosind programul Sibelius; elevii au învățat în grupuri și de asemenea înregistrări audio și video ale cântecelor populare autentice au fost făcute cu ajutorul softurilor educaționale. Toate materialele încărcate pe site-ul proiectului au fost examinate și discutate de către toate școlile partenere. În această etapă de lucru, partenerii s-au sfătuit reciproc cu privire la alegerea piesele lor și s-au ajutat în procesul de învățare. A existat, de asemenea, un concurs pentru cel mai bun logo-ul al proiectului. Toți partenerii au ales cel mai bun logo-ul al proiectului în școlile lor și în timpul întâlnirii profesorilor din România, profesorii care au participat la mobilitate au votat pentru logo-ul comun al proiectului.

Profilurile elevilor, logo-ul proiectului, glosarul – cuprinzând termeni muzicali, cânt și videoclipurile au completat web site-ul proiectului. De asemenea, au avut loc repetiții comune, discuții și un spectacol live în Franța, în echipe multinaționale. S-au organizat diferite activități unde au fost invitați cântăreți de muzica populară având ca scop familiarizarea elevilor cu

cântecele populare autentice. Apoi, elevii au învățat douăsprezece cântece populare locale și patru cântece ale partenerilor de proiect descoperind astfel muzica populară a partenerilor din fiecare țară. Elevii talentați în IT au lucrat la crearea site-ului, la filmările video și au încărcat toate materialele pe site. În plus, ei au creat materiale vizuale pentru concertul din Franța.

Prima întâlnire a profesorilor de proiect din cele trei țări partenere a avut loc într-un cadru festiv în incinta Liceului cu Program Sportiv Alba Iulia. În acord cu tematica proiectului: familiarizarea cu moștenirea muzicii populare, elevii din cadrul proiectului a Liceului cu Program Sportiv Alba Iulia au prezentat un program artistic folcloric cu dansuri și cântece populare specifice zonei noastre. Au fost susținuți de cunoscutul interpret Ionuț Fulea, de dansatori aparținând Ansamblului Folcloric al județului Alba coordonați de Oprea Octavia Maria de la Centrul Cultural Augustin Bena și de interpreta Maria Păucean Dan. Din cadrul Inspectoratului Școlar Județean a fost prezentă la eveniment doamna inspector școlar Laura Staicu responsabil al departamentului Integrare europeană și programe comunitare. Reușita întâlnirii a fost înlesnită de excelențele prezentări Power Point ale fiecărei școli participante. Primul an de proiect s-a finalizat cu prima mobilitate de predare/învățare în școala partenerilor francezi, unde elevii din cadrul proiectului și-au prezentat țara, școala și muzica lor tradițională. Membrii țării gazdă au alcătuit pentru această a doua întâlnire în cadrul proiectului un program diversificat, prin care au asigurat interacțiunea eficientă între participanți. Activitățile au continuat cu repetiții muzicale, individuale și de grup, unde elevii au învățat să cânte împreună cântecul popular comun al fiecărei țări, cele 3 cântece populare individuale, specifice fiecărei țări, precum și imnul Europei în limba germană.

Sub egida diversității prin muzică, cei 6 elevi români talentați au susținut un spectacol folcloric în fața publicului francez, la finele reuniunii, aplicând și exersând cunoștințele acumulate, abilități, competențe, prin crearea unui proiect artistic independent și susținerea acestuia în fața publicului alcătuit din colegi, profesori, părinți și comunitatea locală, fiind astfel și un exemplu direct de „a învăța prin a face“.

Ei și colegii lor italieni, lituanieni și francezi au interpretat fiecare câte trei cântece populare cu tematică specifică: de dor, patriotică, de dragoste, de cătănie, urmând ca fiecare să interpreteze mai apoi, ca grup, un cântec comun în limba de origine a acestuia.

Elevii români, îmbrăcați în port popular specific zonei noastre au interpretat cu mândrie “Bade, unde-ai fost asară”, “Nu gândi bade că-mi pasă”, “Vin români la Alba iar”, exersându-și și deprinderile motrice prin coregrafia scenică aleasă. „Coborâi din deal în vale” a fost cântecul comun interpretat cu ajutorul partenerilor care s-au declarat încântați de diversitatea folclorică românească. Concertul, care a durat 2 ore, a avut un succes răsunător, datorat

seriozității cu care elevii și profesorii au tratat repetițiile din zilele precedente, depășind așteptările organizatorilor și publicului. Următoarea reuniune transnațională va avea loc în Sardinia, Italia, loc în care profesorii și elevii participanți vor acumula cunoștințe, deprinderi și abilități de utilizare și integrare în pregătirea lor de specialitate a programelor computerizate – Sibelius și Finale (scriere de partituri muzicale), cu ajutorul cărora vor prelucra partiturile muzicale folclorice, întocmind un repertoriu divers ca stiluri și genuri muzicale, care va fi pus în scenă în cadrul unui concert final, transpus pe DVD, în Lituania, țara coordonatoare.

Astfel, elevii și profesorii participanți au aflat că uniți prin muzică, Europa devine un spațiu deschis învățării continue, schimbului de idei, prieteniei și lipsei de discriminare. Performanța grupurilor naționale și internaționale în Franța, a fost un mare succes. Toate activitățile locale și internaționale au fost efectuate pe deplin și rezultatele scontate au fost atinse.

Impactul aplicării formatului blended-learning în învățare sau al utilizării tehnologiei digitale, în activitatea la clasă, asupra rezultatelor școlare ale elevilor.

Prof.ing.Juverdeanu Gabriela
Școala Gimnazială „T.V.Stefanelli”/Școala Profesională Specială,
Câmpulung Moldovenesc

„Să predai ar putea fi cea mai înaltă formă de artă, din moment ce mediul folosit pentru a preda sunt mintea și spiritul uman”... – John Steinbeck

Discuția pe tema învățării devine cu atât mai necesară în relație cu studiul asupra noilor generații și a trăsăturilor pe care aceștia le dezvoltă în contextul utilizării tehnologiilor digitale. Preocuparea față de modul în care tehnologiile intelectuale influențează procesul de învățare și devenirea umană în ansamblul său nu este una recentă. Nicholas Carr spunea în lucrarea sa *Superficialii*.

Efectele internetului asupra creierului uman (Carr, 2012), că orice tehnologie este o expresie a voinței umane. Prin intermediul instrumentelor noastre, căutăm să ne extindem puterea și controlul asupra împrejurărilor în care ne aflăm.

Două tehnologii devin relevante și revelatoare în cazul de față, dată fiind și familiaritatea noastră, a tuturor, cu ele: modelarea gândirii prin reprezentarea și conceptualizarea spațiului cu ajutorul *hărții*, respectiv a timpului cu ajutorul *ceasului*. Progresele istorice ale cartografiei au oglindit nu doar dezvoltarea minții omenești, ci ele au contribuit și la propulsarea și orientarea progreselor intelectuale pe care le-au documentat.

Harta este un mediu care depozitează și transmite informații, dar, totodată, mai ales încorporează un anumit mod de a privi lumea și de a gândi, ajutând în mod evident la *evoluția gândirii abstracte*. Ceea ce harta a făcut pentru spațiu – să traducă un fenomen natural într-o reprezentare artificială și intelectuală – o altă tehnologie, ceasul mecanic, a făcut-o pentru timp. Ceasul mecanic a schimbat modul în care ne vedem pe noi înșine. Din momentul în care ceasul a redefinit timpul ca pe o serie de unități egale, mintea noastră a început să accentueze activitatea mentală metodică de diviziune și măsurare. Ticăitul sistematic al ceasului a contribuit la *aparitia spiritului științific și al omului științific*.

Impactul tehnologiilor digitale pare să fie chiar mai rapid, iar psihologia, științele cognitive, neuroștiințele și științele educației își aduc fiecare aportul pentru a explica fenomenul învățării, așa cum se manifestă el astăzi, modelat inclusiv prin utilizarea acestor tehnologii digitale.

Cu siguranță problema care apare nu este legată de *dacă* tehnologiile digitale influențează învățarea, ci de *cum*, de modul în care are loc acest fenomen. În plus, nu este vorba doar despre faptul că tehnologiile dezvoltă și potențează categorii noi de abilități, ci, mai mult, ele le „reconstruiesc” substanțial și le pun într-o nouă lumină pe cele pe care deja noi le deținem sau le valorizăm la nivel social, adăugând în acest fel noi dimensiuni și semnificații.

Un exemplu relevant în acest sens este oferit de John Seely Brown, care în articolul său *Growing Up Digital. How the Web Changes Work, Education, and the Ways People Learn* (Brown, 2000), făcea referire la procesul de alfabetizare. Astfel, în opinia autorului, astăzi alfabetizarea se aplică dincolo de textul propriu-zis, putând vorbi de o alfabetizare inclusiv la nivelul imaginilor și chiar a ecranelor diferitelor tipuri de tehnologii. Abilitatea de a „citi” texte multimedia și de a te simți confortabil și competent (n.n.) în fața noilor și diverselor categorii de tehnologii digitale nu este deloc trivială.

De multe ori trecem cu vederea această capacitate; avem tendința să credem că a privi un film, de exemplu, nu necesită nicio abilitate specifică. Dacă, totuși, ați fi trăit în afara societății timp de 10 ani și apoi v-ați fi întors și ați fi văzut un film, ați fi considerat această experiență drept una confuză, disonantă. Formatul știrilor transmise și (chiar) prima pagină a ziarelor sunt foarte diferite de cele de acum 10 ani. Cu toate acestea, genurile web se modifică pe perioade mult mai scurte, de până la câteva luni. Noua alfabetizare, dincolo de text și imagine, este una care implică capacitatea

de a naviga prin multitudinea de informații. Cu atât mai mult, impactul tehnologiilor digitale asupra noilor generații, care le utilizează din mica copilărie, pare să fie unul profund, cu reverberații majore asupra modului în care acestea învață, iar unii specialiști avansează ipoteza că procesele psihice se reconfigurează în sine, plecând de la baza lor neurologică și se desfășoară într-un mod diferit față de generațiile anterioare.

Datele de cercetare susțin, cel puțin parțial la acest moment, aceste premise. Există cercetări care au demonstrat, fără urmă de îndoială, impactul pozitiv al tehnologiilor digitale asupra dezvoltării cognitive, formării unor abilități de luare a deciziilor, diminuării proceselor degenerative cognitive la vârsta bătrâneții, dar și a amplificării unor capacități motorii fine etc.

Există și numeroase studii a căror rezultate sunt cunoscute în spațiul public și care vizează efectele negative, începând cu riscurile expunerii copiilor de mici la tehnologiile digitale, fapt care poate conduce la deficite majore de atenție, în jurul vârstei de 7-8 ani, și poate continua cu prezentarea efectelor adverse ale anumitor tipuri de conținuturi vehiculate în acest mediu, cu impact, de exemplu, asupra agresivității sau a efectelor perverse ale *social media* asupra identității personale și stimei de sine etc.

Scopul analizei de impact:

Stabiliți scopul analizei, care poate fi, de exemplu, evaluarea modului în care utilizarea a formatului blended-learning sau ale tehnologiei digitale afectează performanțele academice ale elevilor

Identificarea variabilelor-cheie:

Identificați variabilele-cheie pe care le veți analiza în cadrul studiului.

Acestea pot include:

- frecvența utilizării tehnologiei digitale,
- nivelul de implicare al elevilor în procesul de învățare,
- feedback-ul primit de la profesori,
- rezultatele la teste și examene,
- absenteismul școlar etc.

Colectarea datelor:

Colectați date relevante pentru analiză, cum ar fi:

- rezultatele academice ale elevilor,
- feedback-ul de la profesori,
- date despre utilizarea tehnologiei digitale în cadrul cursurilor,
- chestionare sau interviuri cu elevii și părinții etc.

Analiza datelor:

- Analizați datele colectate pentru a identifica posibile corelații sau tendințe între utilizarea formatului blended-learning sau ale tehnologiei digitale și rezultatele școlare ale elevilor.
- Utilizați metode statistice sau alte tehnici relevante pentru a evalua impactul și a trage concluzii.

Interpretarea rezultatelor:

- Interpretați rezultatele analizei și identificați principalele constatări.
- Discutați despre influența utilizării formatului blended-learning sau a tehnologiei digitale asupra performanțelor academice,
- Identificați posibile beneficii sau aspecte care necesită îmbunătățiri.

Recomandări și concluzii:

Bazați-vă pe rezultatele analizei pentru a formula recomandări practice și concluzii relevante.

Acestea pot include sugestii pentru:

- optimizarea utilizării tehnologiei digitale în procesul de învățare,
- dezvoltarea resurselor și instrumentelor adecvate,
- pregătirea cadrelor didactice
- modificarea abordărilor de evaluare.

Raportarea rezultatelor:

- Elaborați un raport detaliat care să includă toate constatările, interpretările, recomandările și

concluziile rezultate din analiză.

- Asigurați-vă că raportul este clar, accesibil și ușor de înțeles pentru toți cei implicați.

Într-o societate aflată în permanentă schimbare, orice dezvoltare trece prin educație, astfel că sistemul de învățământ trebuie să se adapteze la noile schimbări și să vină în sprijinul noilor generații cu resurse și oferte care să răspundă acestor necesități ale formabililor, ceea ce face practica imposibilă revigorarea procesului de învățământ fără implementarea tehnologiilor informaționale.

În contextual actual al secolului XXI se vehiculează tot mai mult termenul de pedagogie digitală care vizează folosirea tehnologiilor digitale în educație și aplicarea lor într-o perspectivă andragogică dar și pedagogică prin conceperea unor paradigme educaționale. Utilizarea tehnologiei a devenit în ultima perioadă o necesitate, având scop final satisfacerea nevoilor de instruire ale elevilor, valorizând corelarea aspectelor tehnologice cu cele pedagogice. Device-urile au facilitat interconectivitatea și au facilitat accesul la informație, ele reprezentând de fapt o sursă de documentare mult mai rapidă și o cale de acces spre un nou stil de predare-învățare mult mai eficient.

Pedagogul care abordează informatizarea actului de predare-învățare este tot mai conștient de lacunele învățământului tradițional (cea mai evident fiind lipsa feedforward-ului și a feedback-ului) și ajunge la concluzia ca procesul educațional trebuie organizat placând de la învățarea de către educabilia unor discipline și nu de la caracterul predării de către educatori a respectivelor discipline.

Necesitatea inovării în domeniul pedagogiei și a căutării de noi variante pentru a spori eficiența actului instructiv-educativ în școală, prin implicarea directă a elevului și mobilizarea efortului său cognitiv, a fost subliniată de profesorul Ioan Cerghit (Cerghit,1997) prin afirmația: „*Pedagoia modernă nu caută să impună niciun fel de rețetar rigid, dimpotrivă, consideră că fizitatea metodelor, conservatorismul educatorilor, rutina excesivă, indiferența, etc, aduc mari prejudicii efortului actual de ridicare a învățământului pe noi trepte. [...] În fond, creația în materie de metodologie, înseamnă o neconținută căutare, reinnoire și îmbunătățire a condițiilor de muncă în instituțiile școlare.*”.

Integrarea TIC în procesul instructiv-educativ parcurge trei etape: substituția, tranziția și transformarea. Din punct de vedere pedagogic a programa înseamnă a organiza informația în așa fel încât să fie extrem de flexibilă și adaptată dezvoltării psihointelectuale a elevilor și a ritmurilor lor de învățare, de asemenea trebuie ținut cont și de dotările tehnice disponibile.

Dacă se vorbește despre tehnologie în domeniul științelor educației, se impune termenul de **tehnologie didactică**. Pentru a defini acest termen voi expune următoarele: tehnologia didactică a fost văzută încă de la început ca "*ansamblul mijloacelor audio-vizuale utilizate în practica educativă*", un ansamblu "*structural al metodelor, mijloacelor de învățământ, al strategiilor de organizare a predării- învățării, puse în aplicație în interacțiunea dintre educator și educat, printr-o strânsă corelare a lor cu obiectivele pedagogice, conținuturile transmise, formele de realizare a instruirii, modalitățile de eva-luare*" (apud, C. Cucuș, 1996).

Dintre formele de învățare asistată de calculator cele mai folosite sunt: conceptele de E-learning, Blended learning și Distance learning.

Conceptul de blended learning este un concept de educare modern, flexibil, care are ca scop dobândirea unor cunoștințe de nivel tehnic ridicat. Sistemul este bazat pe concepte și metode de studiu inovative care cuprind studiul în sala de clasă asistat de trainer, studiu individual și studiul online.

Învățarea bazată pe metode tradiționale rămâne una dintre cele mai apreciate căi de învățare a noțiunilor teoretice. Dar interacțiunea dintre profesor și educabil s-a dovedit a fi cea mai eficientă și consolidarea conținuturilor învățării mai bună, prin învățarea asociată.

Învățarea asociată este un program educațional formal sau non formal, care combină mediile digitale cu metodele tradiționale folosite la clasă.

Uneori termenul de învățare asociată este înlocuit cu cel de „învățare personalizată”, sau cel de „instruire personalizată”, astfel învățarea mixtă este și o revenire la învățarea centrată pe profesori,

singurii responsabili pentru conceperea scenariului didactic, pentru structurarea și prezentarea conținutului învățării.

„Tehnologiile sunt doar niște unelte care pot fi folosite în mai multe domenii, cu precădere în educație, dar cel mai important este modul cum se aplică. Este cunoscut faptul că în educație tehnologiile media sunt folosite în diferite combinații, iar cei șase piloni media sunt:” (Bates, Anthony William, 2015)

- ❖ *învățarea față-n-față*
- ❖ *text*
- ❖ *(stil)grafică*
- ❖ *audio (inclusiv vorbirea)*
- ❖ *video*
- ❖ *computerul (inclusiv animații, simulări și realități virtuale)*

Blended learning-ul este un termen care descrie o modalitate de învățare mixtă, ce combină metodele de învățare tradiționale cu studiul independent obținând astfel o nouă metodologie hibridă de învățare. Acesta reprezintă o schimbare majoră în strategiile didactice prin introducerea computerului actul de predare-învățare-evaluare.

Blended learning-ul este interacțiunea dintre profesor și elev prin intermediul tehnologiei. Elevii se pot bucura de o învățare personalizată folosind instrumente de învățare mixte. profesorii pot interacționa cu elevii mai eficient prin monitorizarea creșterii calității actului instructiv-educativ și prin oferirea feedbackului instantaneu.

Acest tip de învățare permite elevilor să își personalizeze experiențele de învățare utilizând instrumente suplimentare, moderne și dincolo de sala de clasă. Acest tip de învățare pregătește elevii să lucreze în locuri de muncă bazate pe tehnologie, iar profesorii își pot îmbunătăți lecțiile. Acesta este un mod modernizat de predare care are un impact pozitiv asupra experienței de formare a unui elev, prin această învățare mixtă se creează un echilibru între educația online și educația față în față, fapt care încurajează elevii să urmeze cursuri online de formare profesională.

Învățarea bazată pe tehnologie s-a dovedit a fi eficientă atunci când se dorește păstrarea elevilor în sala de clasă sau în educația online. Această metodă nu este monotona dar îmbunătățește întotdeauna formarea, permite elevilor să se concentreze perioade mai lungi de timp ceea ce duce la obținerea de progrese. Metodele de formare combinate includ instrumente de predare care permit creativitatea în lecții și în subiectele propuse.

Un alt avantaj al învățării mixte este acela că elevii pot lucra individual iar profesorul identifică mai ușor pe aceia care au nevoie de ajutor individualizat, ceea ce îmbunătățește atitudinea elevilor față de învățare. Fiecare elev are posibilitatea de a lucra într-un ritm propriu.

Învățarea mixtă include și softwer-ul care înregistrează automat datele elevilor și le măsoară progresul, oferind cadrelor didactice, elevilor, părinților informații detaliate despre elevi. Testele sunt marcate automat iar feedbackul se realizează instantaneu.

Dacă nu este planificată și executată corect, învățarea mixtă poate avea și unele dezavantaje mai ales în ceea ce privește resursele tehnice sau instrumentele folosite. Iar ca și avantaje, folosirea metodelor didactice interactive produc un demers didactic captivant, motivant, benefic și pentru profesori și pentru elevi atât pe plan social cât și cognitiv. Profesorii constructiviști sunt cei care mediază între învățarea curentă și nevoile emergente ale elevilor lor.

Sintetizând, pe baza literaturii de specialitate, trăsăturile comune ale practicilor și dominantelor învățării tinerelor generații sunt:

1. accesul rapid la informații prin accesarea Internetului;
2. accesul întâmplător (nesistematizat) la informații, devenind capabile să gestioneze în timp acest flux discontinuu de informații și să îi aloce sensuri și semnificații;
3. capacitatea să desfășoare procese paralele, cu o predispoziție spre multitasking;
4. deschidere spre comunicare, colaborare și participare, ceea ce conduce la o transformare profundă la nivel de rol, din privitori pasivi, observatori ai evenimentelor, auditori în creatori, activiști și participanți;

5. motivația oferită de interesul (pentru) covârșnici(lor) – feedback-urile sunt solicitate, se succed foarte rapid, impun luări de poziții etc.;
6. manifestarea predilectă pentru imagini în defavoarea textului – abilitățile de reprezentare iconică (de ex. prin emoticoane etc.) care tind să înlocuiască abilitățile de redactare, apărând un alt limbaj, paralel celui scris;
7. manifestarea nevoii de gratificare instantanee și recompense dese, imediat după efectuarea unei operații sau a unei sarcini de învățare, cu impact negativ asupra capacității de stabilire de obiective pe termen lung (Popovici, 2015).

Modul în care tehnologiile acționează punctual la nivelul individual al structurilor psihice este mai bine documentat prin cercetări solide care oferă date certe. Mai puțin documentat pare să fie modul sinergic de acțiune și relația cu nevoile fundamentale, care ar putea explica impactul profund pe care îl au acestea la nivelul nostru și, implicit, modul în care tehnologiile digitale pot găzdui spații coerente de învățare și chiar instruire, modul în care pot fi dezvoltate și susținute relațiile dintre cei care învață, printr-un model ecologic deschis, complex și adaptativ, în funcție de obiective și nevoi.

Pot concluziona că introducerea platformelor educaționale este benefică în școli la toate profilurile și toate nivelele de învățământ, ar trebui introduse mai multe ore de TIC pe săptămână, profesorii să participe la mai multe cursuri în domeniul IT, școlile să fie dotate cu internet și calculatoare bune și ideal ar fi nu numai la TIC dar și la alte discipline să se lucreze cu grupe mai mici de elevi.

BIBLIOGRAFIE:

1. Brut, M., (2006) *Instrumente pentru e-learning: Ghidul informatic al profesorului modern*, Editura Polirom, Iași;
2. Boh, B., (2018), *Bionformatics*, Faculty of Natural Sciences and Engineering, International Centre for Chemical Studies, University of Ljubljana, Slovenia, vol.I, Editura Encyclopedia of Live Support Sistem(EOLSS),<https://www.eolss.net/Sample-Chapters/C17/E6-58-01-09.pdf> accesat la data de 01.05.2018
3. Adăscăliței, A., (2007), *Instruire Asistată de Calculator*, Editura Polirom, Iași.
4. Bates, A. W. (2015). *Teaching in a digital age*, from <https://www.tonybates.ca/teaching-in-a-digital-age/>
5. Cerghit, I., (2008), „Sisteme de instruire alternantive și complementare. Structuri, stiluri și strategii” Editura Polirom, București, pp. 280-283
6. Élthes, Z., (2008) *Realizări e-learning și blended learning*, Conferința Națională de Învățământ Virtual, ediția a VI-a/2008.
7. Roșca, I.G., Apostol, C., Zamfir, G., (2002) E-learning – paradigma a instruirii asistate, *Revi-ta Informatica Economică*, nr. 2 (22)/2002. accesat la 16.06 2018
8. <https://ccdar.ro/wp-content/uploads/2022/03/BENEFICIILE-UTILIZARII-PLATFORMELOR-E-LEARNING-IN-PREDARE-INVATARE.pdf>
<https://it.scribd.com/document/652388742/Analiza-de-Impact-Asupra-Aplic%C4%83rii-Formatului-Blended-learning>

Colaborăm, ne respectăm, reușim!

Prof. înv. primar Kacsó Tünde

Școala Gimnazială "Romulus Guga"

Tg.Mureș

„Încrederea în ceilalți este calea spre colaborare și succes.”

(Ralph Waldo)

În țara noastră, sintagma “cerințe educative speciale” (CES) a devenit un concept uzual concomitent cu dezvoltarea învățământului integrat, care promovează educația centrată pe elev. Acest curent educațional are la bază filozofia normalizării, care consideră că diferențele dintre oameni sunt firești, țin de natura umană. În consecință, învățământul trebuie să se adapteze la aceste diferențe și la cerințele de educație care derivă din ele.

Expresia cerințe educaționale speciale se referă la acele cerințe specifice față de educație (derivate sau nu dintr-o deficiență), care sunt suplimentare, dar și complementare obiectivelor generale ale educației pentru un copil (Gherghiu, 2005).

În opinia lui Vrășmaș (1996, p. 27), cerințele educative speciale (C.E.S.) „desemnează necesitățile educaționale complementare obiectivelor generale ale educației școlare, necesități care solicită o școlarizare adaptată particularităților individuale și/ sau caracteristice unei deficiențe (ori tulburări de învățare), precum și o intervenție, prin reabilitare/ recuperare corespunzătoare” .

Conform Organizației pentru Cooperare Economică și Dezvoltare ([OECD], apud MECS, UNICEF & Asociația RENINCO, 2010), cerințele educative speciale pot fi incluse în următoarele categorii :

Categoria A

- se referă la cerințele educative speciale care derivă din diferite tipuri de dizabilități (pe care le au, de exemplu, cei nevăzători sau cu vedere parțială (ambliopi), surzi sau cu auz parțial (hipoacuzici), cu dizabilitate mintală, cu dizabilități multiple). Din punct de vedere medical, aceste cerințe sunt considerate de regulă ca derivate din afecțiuni organice(de structuri sau funcții).

Categoria B

- se referă la cerințele educative ale elevilor care au dificultăți de învățare și care nu apar în mod evident sau în primul rând direct legate de factori care pot justifica includerea în categoria A sau C.

Categoria C

- se referă la cerințe educative speciale care sunt considerate ca fiind în primul rând rezultatul unor factori socio-economici, culturali și/ sau lingvistici (de exemplu: imigranți, minorități etnice)

O dată cu începerea grădiniței și în primii ani de ciclu primar sunt identificați și copiii care suferă de afecțiuni mai ușoare deoarece apar dificultăți de adaptare la viața școlară (efort, atenție, concentrare, memorare, socializare).

Copiii cu CES au dificultăți de învățare și dizabilități care fac ca învățarea pentru ei să fie mai grea decât pentru alți copii de aceeași vârstă. Ei pot avea nevoie de ajutor suplimentar: în gândire

- la înțelegere
- în plan fizic
- în plan senzorial
- în plan emoțional
- în vorbire
- în relaționarea cu ceilalți

Dificultățile de învățare reprezintă o tulburare a unui sau mai multor procese psihice de bază implicate în înțelegerea sau folosirea limbii vorbite sau scrise care se manifestă într-o abilitate imperfectă de a asculta, gândi, vorbi, scrie, pronunța sau de a face calcule matematice.

Dificultățile de învățare apar în:

- citit
- scris
- vorbit
- calcul

În concluzie CES poate însemna că un copil are dificultăți cu:

- toate cerințele școlare
- citit
- scriere
- calcule matematice
- înțelegerea informațiilor

Familia are un rol foarte important în identificarea și diagnosticarea situației de CES a copilului. Cadrele didactice sunt cele care aduc la cunoștința părinților dificultățile de adaptare școlară pe care le observă la copiii lor.

Deseori colegii de clasă și unii părinți nu sunt dispuși să accepte copiii cu CES în colectivul clasei, cer ca acei elevi să plece din clasă sau amenință că își vor transfera copilul în altă clasă sau la o altă unitate școlară. De aceea noi, cadrele didactice suntem nevoite să îi educăm frecvent – atât pe elevii noștri cât și pe părinții acestora – să fie mai toleranți, să se accepte reciproc, să aprecieze micile reușite ale colegilor cu CES, să le dea o mână de ajutor, să îi încurajeze, etc.

Eu consider că un profesor zilnic dă dovadă de multă toleranță, de răbdare, de empatie, de dragoste, de flexibilitate și este benefic dacă se străduiește să-și formeze un colectiv tolerant, empatic, dar competitiv, cu spirit de inițiativă, ambițios și deschis spre tot ce e util și bun.

În această lucrare aș puncta câteva idei despre toleranța care naște câte o faptă bună în fiecare zi.

Trăim într-o lume în continuă mișcare, agitată, prea puțin atentă la cei din jur, dar cu dorința ascunsă de a fi remarcată, înțeleasă, apreciată și iubită. La școală întâlnim tot mai des copii cu probleme de comportament sau cu nevoi speciale. Zilnic încercăm să-i facem mai înțelegători, mai toleranți pe elevii noștri și pe părinții acestora față de problemele și situațiile create de cei din jurul nostru. Într-o societate egocentristă omul uită că trăiește în comuniune cu alți oameni și că alături de el se află semenii ce au nevoie de înțelegerea și sprijinul său. Astăzi, mai mult ca oricând trebuie să învățăm să ne acceptăm, să învățăm să respectăm principiile democrației autentice, pentru că numai împreună vom reuși să coexistăm într-o societate democratică europeană. *Diferiți, dar egali* – este un principiu al egalității și respectului reciproc.

Din clasa a III-a studiem și educația civică, materie îndrăgită de majoritatea învățăcelilor mei, datorită studiilor de caz dezbătute la oră și formulăm concluziile potrivite. Educația civică presupune favorizarea acțiunilor de identificare și respectare a diversității, de respectare a drepturilor celorlalți prin analogie cu drepturile proprii, armonizarea individualității cu grupul, promovarea toleranței ca atitudine activă. Toleranța presupune respect, încredere, deschidere, empatie și comunicare.

Multe lecții au la bază toleranța față de cei din jurul nostru. Educația în spiritul toleranței este de dorit să fie începută de timpuriu, din fragedă copilărie și clădită în fiecare zi. Copilul urmează exemplul de comportament al celor din anturajul său și se raportează la ceilalți în același mod în care părinții și apropiații lui o fac. Dacă noi, adulții valorizăm o persoană pentru ceea ce este și nu pentru cine este, ce statut social sau economic are, ce etnie ori ce religie are, copiii noștri vor învăța să facă la fel. Cu toții suntem oameni și suntem egali în drepturi și în șanse.

Bune prilejuri de încurajare a unei atitudini de toleranță și acceptare la copii pot fi ieșirile în societate, jocurile din aer liber sau de la școală, alături de ceilalți copii și foarte important e exemplul nostru, al adulților. Toleranța ca atitudine și comportament, se învață, se însușește pe bază de modele de la cea mai fragedă vârstă, școala devenind mediul educativ principal pentru participarea, exersarea acesteia, dar și un agent de integrare socială și un centru cultural al comunității.

Toleranța ar putea însemna faptul de a recunoaște și a accepta modul de a fi al altor persoane sau grupuri, adică faptul de a nu interzice, a nu împiedica și a nu interveni în comportamentul respectivei persoane sau a grupului. Este vorba de respectarea libertății celuilalt, a modului său de a gândi, simți și acționa, a convingerilor sale. "Cuvântul toleranță nu înseamnă adaptare, ci păstrarea diferențelor de mentalitate." (Anica Dobra)

Deosebirea fundamentală dintre toleranță și indulgență constă în faptul că indulgența ar putea fi privită ca un exces de toleranță, în sensul că, din dorința de a nu se leza specificitatea nimănui, se permite, în numele toleranței, încălcarea oricărui principiu moral.

Activitățile extrașcolare pot contribui și ele la realizarea acestei dimensiuni a educației. Întâlniri ale elevilor cu anumiți invitați: persoane cu dizabilități, persoane aparținând unor minorități naționale, rase, reprezentanți ai asociațiilor persoanelor cu deficiențe, reprezentanți ai diferitelor culte religioase, istorici, medici, inițierea de activități care au în vedere sprijinirea persoanelor aflate în dificultate, etc.

Uneori auzim povața: *”Tratează-i întotdeauna pe alții așa cum ți-ar conveni să fii tratat tu însuși!”*, dar constatăm realitatea cruntă în care diversele handicapuri (fizice, mentale), orientări religioase diferite, stări materiale, origini etnice diferite ale unor persoane de lângă noi îi fac să sufere pe aceștia din cauza intoleranței, disprețului sau indiferenței altora. Aceștia noi trebuie să le oferim posibilitatea de a se integra în colectivitate, de a-și exprima părerile, de a simți bucuria fiecărei zile, cu atât mai mult copiilor pe care îi educăm și pentru viitorul cărora suntem răspunzători.

Bibliografie

- *“Cultură și personalitate”*, Ed. Militară, București, 1991;
- Andrei Popescu – *“Colegul și prietenul meu”*, Ed. Ceres, București, 1979;
- Ionescu, Miron, *”Demersuri creative în predare și învățare”*, Presa Universitară Clujeană, Cluj-Napoca, 2000
- Țoldan, Rodica (coord.), *„Idei, suflet și dorință de a educa copiii. Îndrumător pentru educatori, elevi și studenți”*, Arad, 2007
- <http://subiecte.citatepedia.ro/>
- https://www.academia.edu/43201055/Copiii_cu_CES

„Tradiții și obiceiuri“/„Jeles napok, ünnepi szokások”

Proiect de parteneriat

Kanizsay Annamária, profesor învățământ preșcolar, Grădinița cu Program Prelungit ”Căsuța poveștilor”, Cluj-Napoca

ARGUMENT:

Pornind de la ideea lui Jennifer Crusie : ”Valorile nu sunt ca autobuzele. Ele nu te duc nicăieri, ci definesc ceea ce ești” – putem spune că valorile ne conturează unicitatea și ne definesc autenticitatea. Valorile europene se axează pe aspectul interculturalității, zestrea unei națiuni o constituie valorile sale culturale și tradiționale : graiul, portul, obiceiurile și religia.

Toți suntem diferiți, dar în același timp egali. Semnul de egalitate care se pune în relațiile pe care le împărtășim cu cei din jur este dat de respectul față de cel de lângă noi și de posibilitatea de comunicare.

Tradițiile, obiceiurile, portul și folclorul sunt comori inestimabile ce definesc un popor făcându-l unic în ciuda scurgerii timpului.

Pentru ca generațiile care vor veni să cunoască rădăcinile poporului, misiunea noastră ca educatori este să familiarizăm copiii cu activități cu caracter folcloric.

Copiii sunt cele mai sensibile ființe, dornice să învețe, să înțeleagă, să simtă. Vârsta lor fragedă constituie un avantaj în abordarea acestei teme, căci vom lucra cu niște minți și suflete „nepoluate” încă de alți factori. Cu multă pricepere, dar mai ales pasiune, putem inocula copiilor dragostea și respectul pentru tradiții, obiceiuri și folclor.

Acest parteneriat s-a născut din dorința cadrelor didactice de a derula activități prin care preșcolarii vor cunoaște câteva tradiții și obiceiuri din folclor pe parcursul unui an școlar.

SCOPUL :

- Respectarea și păstrarea obiceiurilor, tradițiilor ;
- Organizarea unor activități comune cu ocazia diferitelor obiceiuri: Decorticarea porumbului, Farsang – alungarea iernii, încondeierea ouălor,;
- Realizarea unui schimb de experiență benefic copiilor și cadrelor didactice implicate;

OBIECTIVE :

- Dezvoltarea inteligenței sociale pentru a forma abilități de relaționare și comunicare eficientă;
- Desfășurarea unor activități comune în parteneriat ;

- Dezvoltarea tradiției în contemporaneitate, valorificarea ei în viața socială și culturală;

OBIECTIVE SPECIFICE :

1. privind copiii :

- ❖ cunoașterea și aprecierea tradițiilor și obiceiurilor;
- ❖ stimularea interrelaționării între copii ;
- ❖ formarea deprinderii unui comportament adecvat în calitate de gazdă sau musafir;

2. privind cadrele didactice :

- ❖ dezvoltarea abilității cadrelor didactice pentru crearea unui mediu educațional care să motiveze copilul în procesul de cunoaștere ;
- ❖ dezvoltarea cooperării și colaborării între cadrele didactice și reprezentanții Fundației Casa Tradițiilor Ardelenești ;

GRUP ȚINTĂ :

- preșcolarii grupei mixte maghiare “Mókusok”/”Veverițele”

LOCUL DESFĂȘURĂRII : Grădinița cu Program Prelungit „Căsuța poveștilor” Structura 2

PĂRȚI IMPLICATE :

- Fundația Casa Tradițiilor Ardelenești
- Grădinița cu Program Prelungit ”Căsuța poveștilor” Structura 2

OBLIGAȚIILE PĂRȚILOR :

- ❖ respectarea planului de lucru;
- ❖ informarea părinților despre activitățile derulate;
- ❖ colaborarea permanentă între cele două unități;
- ❖ crearea mediului ambiant necesar desfășurării activităților comune;
- ❖ folosirea cunoștințelor și abilităților în beneficiul copiilor;

DURATA : anul școlar 2023/2024

RESURSELE PROIECTULUI :

a). Resurse umane : preșcolarii grupei “Mókusok”, educatoarele grupei, reprezentanții de la Fundația Casa Tradițiilor Ardelenești, părinții preșcolarilor, directorul unității de învățământ

b). Resurse materiale :

- mijloace audio – vizuale (instrumente muzicale, costume, etc.)
- lucrări realizate de copii

DISEMINARE :

- ❖ Prezentarea acțiunilor comune în revista grădiniței

- ❖ Realizarea de fotografii
- ❖ Popularizarea proiectului în cadrul întâlnirilor cu părinții

IMPACTUL IMPLEMENTĂRII PARTENERIATULUI:

- ❖ Dezvoltarea sentimentelor de respect și apreciere a valorilor tradiționale
- ❖ Creșterea calității procesului de învățământ prin realizarea unor teme activ-participative
- ❖ Schimb de experiență

EVALUAREA REZULTATELOR :

- ❖ Analiza modului de implicare a partenerilor în realizarea proiectului;
- ❖ Diseminarea experienței pozitive;
- ❖ Aprecierea rezultatelor prin încurajări;

CALENDARUL ACTIVITĂȚILOR PE PERIOADA DERULĂRII PARTENERIATULUI

<i>Perioada</i>	<i>Tema</i>	<i>Modalități de realizare</i>	<i>Locul desfășurării</i>	<i>Participanți</i>
Septembrie 2023	“ Hónapok és jeles napok”/ ”Tradiții și obiceiuri” - întâlnire între partenerii implicați și definitivarea programului de acțiuni	Informare/dezbatere	Grădinița cu Program Prelungit „Căsuța	Educatorele grupei Reprezențanți din partea Fundației Casa Tradițiilor Ardelenești
Octombrie 2023	“ Mindszent hava” - kukoricahántás Decorticarea porumbului	Șezătoare/Activitate gospodărească	Poveștilor”, Structura 2	Preșcolarii, educatoarele grupei, reprezentant Fundația Casa Tradițiilor Ardelenești

<i>Perioada</i>	<i>Tema</i>	<i>Modalități de realizare</i>	<i>Locul desfășurării</i>	<i>Participanți</i>
Noiembrie 2023	“ Szent András hava”- Márton nap /Ziua lui sf. Martin	Conversație – Legenda sf. Martin Jocuri din folclorul maghiar: “Mit akar ez az egy ember”, “Hatan vannak a mi lúdaink”	Grădinița cu Program Prelungit „Căsuța Poveștilor”, Structura 2	Preșcolarii și educatoarele grupei
Decembrie 2023	“ Karácsony hava” - Luca nap/ Ziua sf. Lucia	Conversație – semnificația zilei de 13 decembrie. Predare cântec popular: ”Luca, luca, kitty, kotty”		Preșcolarii și educatoarele grupei
Ianuarie 2024	„Nagyboldogasszony hava”-Ágnes napja/ Ziua Agnetei	Conversație – semnificația zilei de 21 ianuarie Jocuri cu text și cânt din folclorul maghiar: „Vágom, vágom fát”, „Fújja a szél a fákat”.		Preșcolarii și educatoarele grupei
Februarie 2024	“Böjtelő hava” -Farsang / Carnaval - alungarea iernii	Activitate interactivă/ Obiceiuri, tradiții de Farsang		Preșcolarii, educatoarele grupei, reprezentant Fundația Casa Tradițiilor Ardelenești

<i>Perioada</i>	<i>Tema</i>	<i>Modalități de realizare</i>	<i>Locul desfășurării</i>	<i>Participanți</i>
Martie 2024	“ Böjtmás hava” -Húsvéti szokások, tojásírás/ Obiceiuri de Paște, încondeierea ouălor	Activitate interactivă Obiceiuri, tradiții de Paște	Grădinița cu Program Prelungit „Casa Poveștilor”, Structura 2	Preșcolarii, educatoarele grupeii, reprezentant Fundatia Casa Tradițiilor Ardelenești
Aprilie 2024	” Szent György hava”-Föld napja/ Ziua Pământului	Conversație – semnificația zilei de 22 aprilie Audiție : „ Ha folyóvíz volnék”, „Akkor szép az erdő mikor zöld”		Preșcolarii și educatoarele grupeii
Mai 2024	” Pünkösöd hava” -Pünkösöd/ Obiceiuri de Rusalii	Jocuri cu text și cânt : „ A pünkösdi rózsa”, „ Két szál pünkösöd rózsa”		Preșcolarii și educatoarele grupeii
Iunie 2024	Evaluarea proiectului de parteneriat	Dezbatere impresii din cadrul proiectului de parteneriat		Educatoarele grupeii Reprezențanți din partea Fundatiei Casa Tradițiilor Ardelenești

Bibliografie:

1. Ministerul Educației Naționale, *Curriculum pentru educație timpurie*, 2019
2. Both, Zsuzsa, *Ünnepnaptár*, Sepsiszentgyörgy, Artprinter Studio, 2017
3. Adrese URL
 - ✓ https://hu.wikipedia.org/wiki/Napok_%C3%A9s_h%C3%B3napok_elnevez%C3%A9s%C3%A9nek_eredete_a_magyar_nyelvben
 - ✓ <https://jelesnapok.oszk.hu/prod/honap/04>
 - ✓ <https://www.arcanum.com/hu/online-kiadvanyok/MagyarNeprajz-magyar-neprajz-2/vii-nepszokas-nepi-nepi-vallasossag-A33C/szokasok-A355/jeles-napok-unnepi-szokasok-A596/>

PROIECT DIDACTIC

DATA: 30.03.2022

UNITATEA DE ÎNVĂȚĂMÂNT: ȘCOALA GIMNAZIALĂ NR.200, BUCUREȘTI

CLASA a III-a A

ÎNVĂȚĂTOR: Karsli Hărățau Ella Roxana

ARIA CURRICULARĂ: Arte și tehnologii

DISCIPLINA: Muzică și mișcare

UNITATEA TEMATICĂ: Armonia sunetelor- Unitatea 3

SUBIECTUL: Sunetul și nota SOL 2

TIPUL LECȚIEI: predare- învățare

DOMENII INTEGRATE: joc și mișcare, limba și literatura română, arte vizuale și abilități practice



Competențe generale și specifice:

1. Receptarea unor cântece pentru copii și a unor elemente simple de limbaj muzical

- 1.2 Sesizarea diferențelor de înălțime și durată între sunete, în audiția unor fragmente musicale;
- 1.3. Corelarea înălțimilor de note cu notația muzicală;
- 2.2. Utilizarea notației înălțimilor sunetelor în însușirea unor cântece.

OBIECTIVE OPERAȚIONALE:

Pe parcursul și la sfârșitul orei elevii vor fi capabili :

O1- să intoneze corect și expresiv linia ritmico-melodică a cântecelor; Obiectivul se consideră realizat dacă fiecare elev intonează corect și expresiv cel puțin o strofă sau secvență muzicală din cântecul „Oda bucuriei” L. van Bethoven

O2- să identifice în cântec silabele corespunzătoare sunetului SOL; Obiectivul se consideră realizat dacă fiecare elev identifică cel puțin 3 silabe identificate în cântecul intonat în clasă.

O3- să identifice pe portativ durata de timp a notei SOL; Obiectivul se consideră realizat dacă fiecare elev identifica cel puțin 3 durate de timp corecte dintr-o secvență muzicală a cântecului din manual.

SRATEGII DIDACTICE:

METODE :

de comunicare orală conversative:- conversația

discuția colectivă

explicația

exercițiul

expunerea

de explorare indirectă: - demonstrația ,audiția

centrate pe producerea ideilor și acțiune: - jocul

RESURSE MATERIALE: laptop, videoproiector, creioane colorate, manual, caiet de muzică, prezentare PPT, .

FORME DE ORGANIZARE: frontală, pe grupuri, individuală.

FORME ȘI TEHNICI DE EVALUARE: observarea sistematică a comportamentului elevilor , aprecieri verbale

RESURSE TEMPORALE: 50 MINUTE.

RESURSE UMANE: 24 elevi

BIBLIOGRAFIE:

- Pițilă Teodora, Mihăilescu Cleopatra, Grigorescu Crinela, Coman Camelia, „ABC muzical”, București, Editura „Art”, 2012 – programe școlare *Programe școlare, nr. 3418/19.03.2013*
- Matora-Ionescu Ana, „Îndrumător pentru predarea muzicii la clasele I-IV”, București, Editura Didactică și Pedagogică, 1978
- *MUZICĂ ȘI MIȘCARE, EDITURA CD-PRESS- LĂCRĂMIOARA ANA PAULIUC, COSTIN DIACONESCU- manual digital*
- Programa școlară pentru disciplina *Muzică și mișcare*, Clasa a IV-a, aprobată prin ordinul ministrului Nr. 3418/19.03.2013;
- Curs formare: “Organizarea interdisciplinară a ofertelor de învățare pentru formarea competențelor cheie la școlarii din clasele I-IV” – program de formare continuă de tip “blended learning” pentru cadrele didactice din învățământul primar
- Word wall – aplicație pentru sprijinirea demersului didactic

DEMERS DIDACTIC

Momentele lecției	Obiective	Elemente de conținut	Strategia didactică			Modalități de evaluare
			Met și proc	Forme de organizare	Mij de învăț	
1. Momentul organizatoric		<ul style="list-style-type: none"> ▶ Asigurarea condițiilor necesare desfășurării activității. ▶ Pregătirea materialului didactic necesar bunei desfășurări a activității. 	Conversația	Frontal		Observarea sistematică a elevilor
2. Captarea atenției		<ul style="list-style-type: none"> ▶ Se va realiza printr-o prezentare PPT a <i>Legendei notelor muzicale</i>. (Anexa 1) <p><i>O veche legendă povestește că odată, într-un sat de munte, trăia o fetiță pe nume Gama. Ei îi plăcea să se plimbe prin pădure și să asculte susurul pârâului și ciripitul păsărelelor. Încerca și ea să cânte precum acestea, dar vocea ei, cu toate că era frumoasă, nu reușea să atingă măiestria glasurilor păsărilor. Cu sufletul cuprins de tristețe s-a dus la învățătorul satului să îi ceară un sfat. Acesta i-a răspuns zâmbind:</i></p> <p><i>-Nu te necăji! În apropierea satului nostru se află șapte coline de diferite înălțimi. Urcă-te pe fiecare, începând cu cea mai scundă și terminând cu cea mai înaltă și ține minte ce ai găsit pe fiecare.</i></p> <p><i>Gama a pornit la drum.</i></p> <p><i>Pe prima colină a găsit o doamnă îmbracată într-o rochie frumoasă.</i></p> <p><i>-Numele meu este Do, i-a spus aceasta.</i></p> <p><i>Urcându-se pe a doua colină, Gama a întâlnit un rege cu mustăți lungi.</i></p> <p><i>-Eu sunt regele Re și stăpânesc aici! strigă el plin de mândrie.</i></p>	Conversația Expunerea	Frontal	Videopro iector	Observare sistematică a elevilor

		<p><i>Fetița a ponit mai departe și a ajuns pe vârful celei de-a treia coline. Aici pe o creangă cânta o mică turturică.</i></p> <p><i>-Cum se numește acest pământ? a întrebat Gama. Dar turturica nu i-a răspuns. Ea cântă în continuare: Mi...Mi....</i></p> <p><i>Pe patra colină străjuia un copac falnic: un chiparos. Printre ramurile lui adia vântul: Fa, Fa, Fa....</i></p> <p><i>Pe următoarele coline a găsit un SOLDat care care mărșăluia, un Lac căruia nu i se vedeau țărurile, iar pe ultima colină a întâlnit copii care se jucau despărțind cuvinte în silabe.</i></p> <p><i>La sfârșit Gama a privit toate cele șapte coline: DO,RE,MI,FA,SOL,LA,SI.</i></p> <p><i>S-a dus din nou la învățător, iar acesta i-a spus că descoperind colinele a învățat notele muzicale și de acum va putea să cânte orice cântec dorește.</i></p> <p><i>Mai târziu, oamenii au numit această înșiruire de note muzicale „GAMA”, după numele fetei care și-a dorit atât de mult să cânte.</i></p> <p>Se poartă discuții despre conținutul poveștii și despre mesajul ei; se formulează propoziții.</p>	<p>Conversația Expunerea</p>	<p>Frontal</p>	<p>Observarea sistematică a elevilor Evaluare globală și individuală</p>
<p>3. Actualizarea cunoștințelor</p>	<p>O1</p>	<ul style="list-style-type: none"> ▶ Cu ajutorul chestionării orale se verifică cunoștințele achiziționate anterior la lecția „Sunetul și nota Fa2” ▶ Se efectuează exerciții de încălzire și omogenizare a vocii și exerciții de respirație: <ul style="list-style-type: none"> - Mirosim floarea - Umflam balonul - Bate ritmul cu palmele pe un cântec cunoscut anterior: 	<p>Conversația Exercițiul</p>	<p>Frontal</p>	<p>Observația sistematică</p>

		Se interpretează „ Ceartă mare” Mirela Rizea Marinescu cu miscare ritmică			cântec	
4. Anunțarea temei și enunțarea obiectivelor		<ul style="list-style-type: none"> ▶ Elevilor li se transmite că vor învăța cum să cânte sunetul SOL2 și cum să îl scrie pe portativ. <p>Se anunță titlul lecției Sunetul și nota SOL 2</p> <ul style="list-style-type: none"> ▶ Elevii își notează titlul lecției pe caietele de muzică. <p>Se reamintește poziția corectă a corpului în timpul intonării unui cântec.</p>	Expunerea Conversația	Frontal		Observare sistematică a elevilor
5. Dirijarea învățării	O1	<ul style="list-style-type: none"> ▶ Se vizionează din manualul digital filmulețul despre nota sol2 . Se pun întrebări pe baza filmulețului audio- video. <p>Elevii vor scrie nota sol2 pe portativ, în caiet, după explicațiile primite.</p> <ul style="list-style-type: none"> ▶ Pe o claviatură virtuală se demonstrează intonarea corectă a notei SOL2. 	Demonstrația Explicația Audiția	Frontal	Laptop Video-proiector	Observarea sistematică a elevilor
	O2	<p>Se audiază și se interpretează model cântecul – „ Oda bucuriei” Lvan Bethoven</p> <ul style="list-style-type: none"> ▶ Se explică textul. ▶ Se învață cântecul pe câte o secvență muzicală. ▶ Se realizează cântarea propriu-zisă a cântecului. ▶ Se realizează citirea ritmică pe note și pe silabe. 	Demonstrația Audiția Explicația		Cântecul: Pe-o crenguță de alun - manual	

	O2 O3	<ul style="list-style-type: none"> ▶ Se folosesc diverse tipuri de mișcări pentru a marca sunetul și nota Sol2 <p>Vom scrie nota și pe scărița muzicală. Vom discuta care sunt sunetele înalte, medii și joase.</p> <ul style="list-style-type: none"> ▶ Elevii vor exersa pe caiet nota SOL 	Explicația Exercițiul	Frontal Indiv dual	Caiet de muzică Creioane colorate	Observarea sistematică a elevilor Evaluare globală și individuală
6. Asigurarea feed-back-ului Evaluare	O2 O3	<p>Asigurarea feed-back-ului se realizează prin dialoguri permanente pe durata lecției.</p> <ul style="list-style-type: none"> ▶ Se realizează interpretarea noului cântec pe grupe și cu întreg colectivul (alternanță băieți- fete, pe rânduri). ▶ - Sunetul SOL2 va fi marcat prin bătăi ritmice. Evaluare formativă se realizează pe parcursul lecției, interevaluare. 	Exercițiul Conversația	Frontal Indiv dual Pe grupe	<i>Manual de muzică</i>	Observație sistematică Evaluare globală și individuală
7. Retenția și transferul		Elevii primesc indicații despre tema pentru acasă: exersarea scrierii notei SOL2 – un portativ-transcrierea versurilor cantecului „ Oda bucuriei”			Colec tivă	Observare sistematică Evaluare globală și individuală

Metode activ – participative de prevenire a abandonului școlar

**Prof. înv. primar Kortner Tilore,
Școala Gimnazială Nr. 2 Lugoj, jud. Timiș**

O provocare comună pentru sistemele de învățământ europene este prevenirea părăsirii timpurii a școlii și prevenirea fenomenului de violență școlară. Cercetarea desfășurată la nivel european scot în evidență faptul că fenomenul de părăsire timpurie a școlii și fenomenul violenței școlare implică un număr tot mai mare de elevi. Această situație descrie un scenariu în care două drepturi fundamentale ale copiilor sunt încălcate: dreptul la educație și dreptul la securitate personală.

Multe programe de cercetare au demonstrat faptul că profesorii suferă de o lipsă de aptitudini și competențe și, prin urmare, de motivație în a înțelege și a face față cazurilor în care elevii sunt expuși riscului de abandon școlar. Profesorii, de multe ori, nu sunt capabili să identifice cu anticipare necesară manifestarea factorilor de risc care conduc către abandonului școlar și nu sunt pregătiți să asigure inițiative necesare pentru a oferi răspunsuri eficiente.

O educație adevărată, reală se fundamentează în familie, apoi ea se continuă în grădiniță și școală prin intermediul cadrelor didactice. În primul rând, ea se realizează prin puterea exemplului. O bună intervenție a cadrului didactic prin însuși procesul educativ pe care-l desfășoară cu copiii poate constitui un mijloc de prevenire a abandonului școlar, care a devenit din ce în ce mai frecvent.

Abandonul școlar reprezintă conduita de evaziune definitivă ce constă în încetarea frecventării școlii, părăsirea sistemului educativ indiferent de nivelul la care s-a ajuns, înaintea obținerii unei calificări sau pregătiri profesionale complete sau înaintea încheierii actului de studii început. Elevii care abandonează școala sunt cei care s-au făcut remarcăți pentru absenteism și alte dificultăți de comportament, pentru care au fost sancționați în repetate rânduri în școală. Acest abandon este cu atât mai grav cu cât are loc la nivelul formelor terminale de învățământ, căci până a ajunge acolo societatea a cheltuit cu persoana respectivă o grămadă de resurse. Chiar și cel în cauză a fost nevoit să depună anumite eforturi. Abandonul școlar reprezintă o problemă gravă cu care se confruntă societatea contemporană; școala a ajuns să fie abandonată, înainte de toate, pentru că în ziua de azi nu contează în ierarhii, nu e percepută ca valoare în sine; atât copiii, cât și elevii nu mai consideră școala un viitor.

Efectele abandonului școlar demonstrează că acest tip de conduită este considerat deosebit de grav. Mai întâi, cei care abandonează școala nu au nici calificarea profesională indispensabilă integrării socio-economice, nici formația morală și civică necesară exercitării rolului de părinte și celui de cetățean al unei comunități. În al doilea rând, neavând o calificare, cei care abandonează școala sunt viitorii șomeri și reprezintă, pe termen mediu și lung, o sursă de dificultăți sociale și de pierderi, care depășesc investiția cerută de formarea inițială.

Pentru o mai bună intervenție se propune realizarea unui program care să urmărească dezvoltarea competențelor cadrelor didactice de lucru în echipă și de folosire a planificării strategice în vederea identificării factorilor care ar favoriza apariția unor astfel de situații de risc la nivelul școlii, pentru prevenirea și, în ultimă instanță, pentru rezolvarea unor situații de criză cu efect de abandon școlar.

Materialul de față se dorește a fi o miniculegere de exerciții, de produse educaționale pe tema prevenției abandonului școlar timpuriu, prin implicarea profesorilor în experiențe de tip hands-on (învățare prin acțiune).

Un plan de activitate este vital pentru a preda, îți ușurează pașii pentru a reuși mai bine. Planificarea lecțiilor este esențială în procesele de predare și de învățare. Un profesor care este pregătit, este, cu siguranță, pe calea cea bună în ceea ce privește reușita predării. Perfecționarea lecțiilor necesită o perioadă îndelungată de timp și mult efort. Ca și profesor care își începe cariera, trebuie să știi să îți canalizezi timpul necesar pentru acest efort, cât mai bine.

Complexitatea factorilor care duc la abandon școlar demonstrează, încă o dată, faptul că o bună pregătire și planificare a lecțiilor este esențială. Conținutul trebuie să vină în întâmpinarea nevoilor unui număr mare de elevi din clasă.

De asemenea, planurile de lecție oferă profesorilor activități interesante, care au menirea de a încuraja comportamentul pozitiv și constructiv în clasă.

1. ACTIVITATEA: Surse de stres școlar

OBIECTIV: Identificarea surselor de stres școlar

NIVEL: gimnazial

MATERIALE NECESARE: coli A4, creioane

DURATA: 25 min.

DESCRIERE: Se împarte clasa pe grupe de câte 4-5 elevi. Fiecare grupă realizează timp de 10 min. o listă cu surse de stres școlar pe care o prezintă apoi întregii clase. Urmează discuții cu întreaga clasă: pot fi înlăturate, diminuate, tolerate, necesitând adaptare, etc.

2. ACTIVITATEA: Reacții la stres

OBIECTIV: Conștientizarea reacțiilor la stres

NIVEL: gimnazial

MATERIALE NECESARE: coli A4, creioane

DURATA: 40 min.

DESCRIERE: Se împarte clasa în grupuri de câte 4-5 elevi. Fiecare grupă notează timp de 15 min. reacțiile avute într-o situație considerată stresantă (test, teză, examen etc.), după care le vor prezenta întregii clase. Se vor nota reacțiile fizice/ fiziologice (ex:dureri de inimă, transpirații excesive, dureri de cap), cognitive (ce au gândit), emoționale (ce au simțit), comportamentale (cum s-au comportat). În final, se vor identifica câteva modalități de reevaluare a evenimentului considerat stresant prin prisma gândirii pozitive.

3. ACTIVITATEA: Diploma mea

OBIECTIV: Dezvoltarea stimei de sine

NIVEL: gimnazial

MATERIALE NECESARE: fișe, creioane

DURATA: 20 min.

DESCRIERE: Fiecare elev primește o fișă cu titlul „Diploma mea” pe care o completează. După completarea fișei, cei care doresc, o prezintă clasei.

4. ACTIVITATEA: Cine sunt eu?

OBIECTIV: Dezvoltarea stimei de sine

NIVEL: gimnazial

MATERIALE NECESARE: fișe, lipici, foarfece, creioane, carioca, reviste

DURATA: 30 min.

DESCRIERE: Se înmânează fiecărui elev fișa „Cine sunt eu?” și se pun la dispoziție materialele. Elevii primesc ca sarcină realizarea, timp de 15 min., a unui colaj/desen care să le ofere celorlalți o idee despre cine sunt ei. Pentru realizarea sarcinii elevii pot folosi cuvinte, simboluri, desene la liberă alegere. Idee: un chip, scris pe ochi - ce le place să vadă, pe urechi – ce le place să audă, pe nas – ce miros le place, pe gură – ce le place să mănânce / să spună. După realizarea sarcinii se fac grupuri de câte 3-4 elevi în care fiecare va împărtăși celorlalți ce a făcut. Grupurile vor discuta aspectele comune timp de 5 min. În final se reface grupul mare și se discută timp de 10 min: a fost ușoară/grea sarcina, care sunt lucrurile comune descoperite, i-a ajutat exercițiul să se cunoască mai bine etc.

5. ACTIVITATEA: Cum mă văd eu, cum mă definesc ceilalți?

OBIECTIV: Construirea unei imagini de sine pozitivă

NIVEL: gimnazial

MATERIALE NECESARE: coli A4, markere, creioane colorate, tablă/flipchart

DURATA: 50 min.

DESCRIERE: Acest exercițiu oferă elevilor posibilitatea de a-și defini calități personale care contribuie la dezvoltarea armonioasă a personalității lor. Elevii sunt împărțiți în grupe de 5 și primesc câte o foaie A4 și creioane colorate. Fiecare elev desenează conturul propriei palme pe foaie, pe care își va trece numele. Pe degetul mare își va trece o calitate proprie (trăsături de caracter, însușiri morale; de ex.: generos, inteligent, simpatic, talentat etc.). Exercițiul se continuă cu precizarea altor calități de către colegii de grup – fiecare membru al grupului va scrie o calitate a colegului său pe celelalte “degete” ale conturului palmei acestuia. În felul acesta, la sfârșit fiecare membru va avea un contur al palmei inscripționat cu calități identificate atât de el, cât și de colegii săi. În final se afișează toate colile cu desene pe tablă sau pe foaia de flipchart.

O variantă a exercițiului cuprinde precizarea unui comportament pozitiv (sau a mai multor comportamente). Se insistă ca elevii să identifice calități (aspecte pozitive), nu defecte (aspecte negative) ale propriei personalități.

6. ACTIVITATEA: Portret

OBIECTIV: Creșterea stimei de sine

NIVEL: gimnazial

MATERIALE NECESARE: coli A4, creioane

DURATA: 15 min.

DESCRIERE: Se prinde pe spatele fiecărui elev o foaie de hârtie. Timp de 10 min fiecare elev va trece pe la ceilalți și va nota pe spatele acestora o calitate pe care ei considera că posesorii hârtiei o au. După 10 min. fiecare elev va avea o listă cu aspecte pozitive surprinse de colegii lor, pe care le vor citi și vor reflecta asupra lor.

7. ACTIVITATEA: „CUM SUNT ȘI CUM DORESC SĂ FIU ?”

OBIECTIVE: autocunoaștere, dezvoltare personală

DURATA: 50 minute

NIVEL: gimnazial

RESURSE MATERIALE: fișele de lucru (câte una pentru fiecare elev, anexa 5) folii de flipchart, markere.

DESCRIERE: se grupează elevii și se definește, cu ajutorul elevilor, imaginea de sine (părerea pe care o avem despre noi înșine). Se discută despre faptul că fiecare avem atu-uri și minusuri

personale, minusuri pe care dorim să le ameliorăm. Se distribuie fiecărui elev fișa de lucru. După ce completează fișa, respectând instrucțiunile, își prezintă (atât cât doresc) de pe fișa colegilor de grup. Ierarhizează aspectele referitoare la propria persoană pe care doresc să le schimbe, după care gândesc niște pași prin care pot face acest lucru. Exercițiul se poate continua rugând fiecare grup să selecteze (să negocieze) un aspect pe care doresc să lucreze și să indice pașii necesari schimbării. Apoi listează toate ideile pe câte o folie de flipchart și un reprezentant din fiecare grup prezintă ideile în fața întregii clase.

8. ACTIVITATEA: „Povestea prenumelui”

OBIECTIV: autoacceptarea, afirmarea de sine, intercunoaștere și creșterea coeziunii grupului.

DURATĂ: 50 minute

NIVEL: gimnazial (clasa a V-a)

MATERIALE

: ecusoane, carioci

METODĂ: e preferabil ca elevii să fie dispuși în cerc

DESCRIERE: fiecare elev își va scrie numele pe ecuson (cu culoarea preferată) un simbol personal și se va prezenta grupului spunându-și prenumele și „istoria” prenumelui său (cine l-a mai purtat din familie, cine i l-a ales, care este motivul alegerii, cum se simte cu numele său, cum este alintat, cum este apelat de persoane diferite – din familie sau din grupul de prieteni- cum preferă să fie numit în grup, motivul pentru care a ales o anumită culoare, ce exprimă simbolul desenat etc.).

9. ACTIVITATEA: Vocabularul emoțiilor

OBIECTIV: Dezvoltarea comunicării pozitive cu ceilalți; facilitarea exprimării emoționale

NIVEL: gimnazial

MATERIALE NECESARE: bilețele

DURATA: 30 min.

DESCRIERE: Se utilizează un set de bilețele pe care au fost notate denumirea unor emoții(ex.fericit, trist, frustrat). Fiecare elev alege câte un bilețel și încearcă să exprime emoția notată printr-un comportament. Ceilați elevi trebuie să identifice emoția respectivă.

10. ACTIVITATEA: Statuile emoțiilor

OBIECTIV: Dezvoltarea comunicării pozitive cu ceilalți; facilitarea exprimării emoționale

NIVEL: gimnazial

MATERIALE NECESARE: bilețele

DURATA: 30 min.

DESCRIERE: Se utilizează un set de bilețele pe care au fost notate denumirea unor emoții(ex.fericit, trist, frustrat). Câțiva elevi voluntari vor avea trei roluri: de sculptor, de statuie și observator. Elevul care și-a ales rolul de sculptor alege un bilețel, își caută un elev care și-a ales rolul de statuie și va încerca să “modeleze” statuia în funcție de emoția pe care trebuie să o reprezinte, modelându-i expresia facială, postura. Elevul cu rolul de observator va nota toate modalitățile prin care elevul “sculptor” încearcă să exprime emoția. Ceilați elevi trebuie să identifice emoția exprimată de elevul cu rolul de “statuie”

Bibliografie:

1. Ghid de prevenire și combatere a abandonului școlar – (Erasmus) <https://www.autocv.ro/wp-content/uploads/2019/10/ghid-abandon-scolar.pdf>
2. Tenenbaum, S. – „Abandonul”, Editura Philobia, 2022
3. Sandrea, A. – „Rănilor emoționale”, Editura Philobia, 2021
4. Edwards, A. – „Cartea copilului supraîncărcat emoțional”, Editura Niculescu, 2021
5. Boncu, S., Ceobanu C. – „Psihologie școlară”, Editura Polirom, 2013

Gestionarea, rezolvarea conflictelor și dezvoltarea abilităților de viață la elevi prin metoda Teatrului-Forum

Prof. Kortner Tilore, Școala Gimnazială Nr. 2 Lugoj, jud. Timiș

Motto:

„Există numai un singur fel de a înțelege bine oamenii, anume de a nu ne grăbi să-i judecăm, ci de a trăi în preajma lor, a-i lăsa să se explice, să se dezvăluie zi de zi și să se zugrăvească ei înșiși în noi.”
(Ch.A. Saint-Beuve)

Argument (problema)

Relațiile interpersonale au constituit, dintotdeauna, mediul optim de dezvoltare a oricărei ființe umane. Când spun asta, ne referim la acel tip de relație interpersonală definită ca o relație interpsihologică, directă, reciprocă, care se desfășoară atât în plan conștient, cât și în plan inconștient. Nu putem să ne dezvoltăm ca oameni în afara relațiilor cu alți semeni de-ai noștri.

A comunica ... cea mai importantă aptitudine, abilitate de viață. Petrecem cele mai multe ore din viața noastră comunicând. Comunicarea umană creează punți de legătură între oameni, îi apropie.

Experiența mi-a demonstrat faptul că s-au produs schimbări substanțiale în cadrul relațiilor profesor / elev. S-au modificat, treptat, „rolurile” și „regulile” jocului. Disciplina oarbă, autoritarismul sunt deja perimate, ieșite din uz. Elevul are acum îndatoriri, dar și foarte multe drepturi și libertăți. Cu toate acestea, comunicarea didactică are un sens unidirecțional, nu s-au conturat încă noile componente ale „rolului” de elev și de profesor. Ca rol, profesorul și elevul există numai unul prin altul, rolurile fiind complementare.

În școala noastră, ca urmare a a exploziei erei digitale, a cazurilor de ADHD ale elevilor, plecării părinților la muncă în străinătate, etc., interesul elevilor pentru învățare și responsabilitatea acestora a scăzut. Chiar și în condiții normale, orele de predare s-ar fi realizat foarte greu, timpul fiind insuficient pentru verificarea tuturor elevilor, pentru un feedback real. În schimb, în două-trei din aceste clase gimnaziale, există câțiva elevi care nu respectă regulile unui comportament civilizată în timpul orelor, chiar și în recreații, ceea ce duce la veșnice stări conflictuale între elevi și între elevi și profesori. Teama cadrelor didactice din această școală este că, dacă problema nu este remediată curând, elevii buni din aceste clase vor pleca la colegiile din oraș (ce au clase gimnaziale), colegii împotriva cărora luptăm, în fiecare an, pentru a nu ne lua cei mai buni elevi.

Ca urmare, intenționăm să implementăm un proiect educațional de dezvoltare a abilităților de viață interpersonale și anume a **corectei gestionări și soluționări a conflictelor**.

Proiectul Educațional „Școala prieteniei”

Abilitatea/abilitățile pe care dorim a le dezvolta:

Nevoia acestui grup țintă este de dezvoltare a abilităților de viață interpersonale, de găsim, acceptare și interiorizare/aplicare de metode de **gestionare și soluționare a conflictelor**, ca abilități de viață principale și, colateral, prin activitățile propuse, de dezvoltare a altor abilități de viață: **lucrul în echipă, cooperare, exprimarea deschisă a emoțiilor, ascultarea activă, empatia**.

Proiectul se dorește a fi o inițiativă adresată tuturor **elevilor**, care să promoveze dezvoltarea, pe plan personal și la nivel de grup (a participanților), identificarea și înțelegerea mai clară a unei probleme (cu care se confruntă grupul sau clasa), munca în echipă (participanții vor face o serie de

exerciții menite să ducă la o coeziune mai bună a grupului). Estimăm ca acest proiect să reprezinte o modalitate de a lua atitudine în societate, dar și o metodă de îmbunătățire a comunicării, a negocierii și rezolvării de conflicte.

Pentru **cadre didactice**, urmărim dobândirea de noi competențe pentru a îmbunătăți procesul de predare și învățare, în ceea ce privește înțelegerea cauzelor ce duc la un comportament violent al elevului și găsirea acelor metode care duc la rezolvarea conflictelor, proiectul reprezentând un mijloc de a combina aspecte din educația adulților și educația copiilor.

Scopul: orientarea spre o viață școlară de calitate, în prezent și în viitor, prin dezvoltarea abilităților de viață interpersonală;

Obiective specifice:

- dezvoltarea, la elevii din grupul țintă, a abilității de a aborda, în mod creativ și interactiv, o temă socială, prin activități tipice metodei teatrului social;
- dezvoltarea de atitudini și practici, la nivelul elevilor implicați direct, în scopul adoptării unui management al gestionării și soluționării conflictelor școlare;
- dezvoltarea abilităților de muncă în echipă, cooperare, empatie, ascultare activă și exprimare deschisă a emoțiilor;
- dobândirea, de către cadrele didactice, de informații și noi competențe didactice în vederea îmbunătățirii procesului educativ, în funcție de nevoile și problemele elevilor;
- efectuarea unui „mini-turneu” pentru prezentarea spectacolului, în locuri amenajate sau neconvenționale, cu dorința de a promova colaborări între școala noastră și alte școli generale, pe teme cu impact social (pe plan local);
- introducerea unui opțional de teatru social și încurajarea utilizării metodei de către cadrele didactice, în cadrul orelor de consiliere și orientare, pe teme cu pronunțat caracter social.

Pentru a coordona cât mai eficient punerea în scenă, ne vom organiza în felul următor: elevii vor fi distribuiți pe 5 ateliere de lucru:

„Super-sateții” (responsabili de regie)

„Micii actori” (responsabili de interpretarea rolurilor)

„Meșteșugarii magici” (responsabili de confecționarea scenografiei)

„Designerii vestimentari” (responsabili pentru costumele de scenă)

„Trupa boom-boom” (responsabili de regia tehnică: sunet, lumini, mașiniști)

Fiecare din cele 5 ateliere vor fi coordonate de câte un cadru didactic, iar partenerii de proiect vor monitoriza și integra activitatea tuturor. Repetițiile se vor face în școală, dar și pe scena mobilă, montată pe un spațiu din vecinătatea școlii, pentru a trezi curiozitatea și a atrage atenția comunității școlare.

Proiectul dorește să se adreseze tuturor elevilor din clasele a V-a, a VI-a și a VII-a. Realizarea propriu-zisă a spectacolului de teatru implică un număr redus de elevi, dar echipa de proiect a considerat util și interesant să includă în programarea activităților modalități alternative de participare activă a tuturor copiilor. Astfel, considerăm binevenită activitatea care cuprinde realizarea unor acțiuni de promovare a evenimentului, cum ar fi: realizarea de afișe pentru fiecare reprezentație, invitații, bannere sugestive pentru a întări mesajele educative promovate de spectacol, articole și anunțuri pentru media, fotografii și interviuri care să surprindă atmosfera proiectului.

Pentru o mai bună organizare, fiecărui tip de activitate enumerat mai sus îi corespunde un atelier:

„Maestrii penelului” (responsabili pentru realizarea manuală a afișelor de teatru)

„Asistenții de imagine” (responsabili pentru contactarea invitațiilor, realizarea unei mailing list)

„Grafitti-cienii” (responsabili pentru crearea de bannere pentru scena demontabilă)

„Cronicarii de teatru” (responsabili pentru crearea de articole și anunțuri în media privind spectacolul de teatru)

„Paparazzi” (responsabili pentru înregistrarea impresiilor și immortalizarea momentelor principale ale întregului proiect).

Pentru materialele de diseminare, același grup de elevi se va ocupa de editarea unei broșuri originale, care să reflecte impactul proiectului din perspectiva copiilor. În această broșură se vor publica fotografiile, flash-uri din spectacole, interviuri și reacții ale participanților și copiilor spectatori.

Activitățile propuse:

1. Stabilirea atelierelor de lucru
2. „Tabăra” de creație – familiarizarea elevilor cu metoda teatrului-forum
3. Achiziționarea și confecționarea de materiale necesare proiectului
4. Punerea în scenă a spectacolului școlar prin metoda teatrului social
5. Publicitatea și promovarea evenimentului
6. START! „Școala Prieteniei” - stagiunea teatrală a spectacolului prezentat de elevii școlii
7. „A căzut cortina...!” Activități de evaluare și diseminare a bunelor practici

Rezultate așteptate – indicatori:

- **Elevi** – formarea de competențe și abilități de viață: educarea spiritului civic și a gândirii critice, creativitate, acceptarea și valorizarea reciprocă, dezvoltarea unor atitudini și practici, la nivelul elevilor, în scopul adoptării unui management al gestionării și soluționării conflictelor școlare, dezvoltarea abilităților de muncă în echipă, cooperare, empatie, ascultare activă și exprimare deschisă a emoțiilor;
- **Profesori** – dobândirea, de către cadrele didactice, de informații și noi competențe didactice în vederea îmbunătățirii procesului educativ, în funcție de nevoile și problemele elevilor și dobândirea de cunoștințe teoretice și abilități practice referitor la utilizarea eficientă a metodei teatrului social;
- **Spect-actori** – sensibilizare referitor la efectele negative ale violenței școlare și oferirea unor modalități de soluționare a conflictelor;
- **Oferta educațională** – introducerea unui opțional de teatru social în aria extracurriculară;
- **Materiale elaborate de elevi și profesori** – un număr al revistei școlii, dedicat acestui proiect, afișe pentru reprezentații, bannere personalizate pentru scenă, articole, interviuri, fotografii pentru promovarea spectacolului;
- **La nivel local** – animație în cartierul de proveniență a școlii, parteneriate viabile pentru continuitatea proiectului, întărirea raportului de colaborare între școală și autoritățile locale.

Programul de dezvoltare a abilității / abilităților de viață

1. Definirea și selectarea abilității de viață

➤ **Analiza SWOT**

➤ **Identificarea nevoii de formare a abilității/abilităților interpersonale – gestionarea și soluționarea conflictelor**

➤ **Metode: * Activități nonformale**

- lista cu problemele din mediul școlar;

- „Zidul plângerii”- bilețele cu problema cu care se confruntă elevii, în timpul orelor și în pauze

*** Observația directă în timpul orelor și în recreații**

* Chestionarul

2. Prezentarea abilității / abilităților de viață selectate. Descrierea comportamentală

- **discuții**, în timpul orelor de dirigenție, de consiliere, sau în cadrul unor activități, organizate în CDI (Cabinetul de Documentare și Informare), despre ceea ce dorim să realizăm prin proiectul implementat „Școala prieteniei”;

- **prezentarea unor filmulețe video**, a unor situații reale, similare, care presupun mai multe modalități de rezolvare, cu avantaje și dezavantaje. Alternativele vor viza lucrul în echipă. Se facilitează ajungerea la o concluzie comună (*Modelul Cunoașterii/Învățării Situaționale – Modelul instruirii ancorate – J. Bransford și J. Woodbury*), la o soluție de rezolvare a conflictului, care să permită conceperea și aplicarea unui program de dezvoltare a abilității de viață, prin metoda teatrului social – spectacole de teatru (*Modelul bazat pe scenariu – R. Schank*).

3. Dezvoltarea abilității / abilităților de viață („Omul trăiește într-un mediu social, legat de alte ființe sociale”)

Metode:

Activități nonformale - lista cu problemele din mediul școlar / „Zidul plângerii” - bilețele cu problema cu care se confruntă elevii, în timpul orelor și în pauze

Observația directă în timpul orelor și în recreații

Chestionarul

Proiectul, activități de teatru social (situații spontane/sarcini într-un mediu sigur/reproducerea unor situații reale), care includ jocuri de rol, simulări, dramatizări, analiza de caz

Atelierele de lucru (workshop-uri)

4. Evaluarea programului de dezvoltare a abilității / abilităților de lucru

Modalitățile de evaluare:

- **observarea sistematică a comportamentului** celor formați: actori, spect-actori și profesori, în timpul luării deciziilor din timpul spectacolelor și în viitor, în viața școlară reală;

- **chestionare de satisfacție și calitate** a activității desfășurate, care sunt distribuite atât elevilor participanți în diferite etape ale proiectului, cât și persoanelor din public;

- **grile de observație a calității;**

- **activități de evaluare în grup prin tehnica SWOT** sau a Focus grupurilor;

- **realizarea unui portofoliu al proiectului**, cu toate materialele adunate pe parcurs;

Rezultatele proiectului

Acest proiect are, ca finalitate, dezvoltarea unor abilități de viață interpersonale, de gestionare și rezolvare a conflictelor din cadrul școlii, prin realizarea unui spectacol interactiv de teatru (pentru non-actori) în care audiența, cu ajutorul Jokerului (moderatorului), urcă pe scenă, înlocuiește personajele și încearcă să rezolve o situație inspirată din realitate, în cazul acesta, conflicte elev-elev și elev-cadru didactic. Spect-actorii au șansa de a urca pe scenă și a lua atitudine față de situații de viață școlară, aflate sub semnul opresiunii sociale, orice formă ar îmbrăca ea.

„Teatru Forum prezintă o scenă care neapărat reflectă o situație de opresiune cu care se confruntă eroul principal, care nu știe cum să facă față acestei situații. Spect-actorii sunt invitați să-l înlocuiască pe Protagonist și să joace – în scenă, nu în sală - așa cum vede el această scenă, implementând toate soluțiile, ideile, strategiile sale. Ceilalți actori improvizează reacțiile caracterelor sale, pentru a permite analiza posibilităților reale de folosire a acelor sugestii în viața reală.” – (Augusto Boal)

Elevii vor pune în scenă și caractere, comportamente ale profesorilor, din care aceștia au de învățat, de observat necesitățile, dorințele elevilor și, în consecință, își pot schimba în bine atitudinea, în vederea proiectării unor activități educative care să corespundă cerințelor ambilor actori implicați în actul educativ: elev și profesor. Dacă intervențiile scenice vor fi realiste, gestionarea și soluționarea conflictelor vor fi corecte, fără diferite forme ale violenței și dacă se observă, în timp, o schimbare și în plan școlar, a comportamentelor elevilor vizați, se va considera că indicatorii au fost realizați și proiectul a avut rezultatul scontat.

Bibliografie:

1. Boal, Augusto – „Jocuri pentru actori și nonactori – Teatrul Oprimaților în practică”, Fundația Concept, București 2005
2. „Teatru Forum pentru comunitate”, Asociația A.R.T. Fusion, 2010
3. A. Tudorache, I. Dițulescu, R. Turcu - „Animație stradală – ghid practic”, Asociația A.R.T. Fusion, 2008

Starea de bine a elevului din ciclul primar

Prof. înv. Primar Lakatos Anton Carol

Școala Gimnazială „Lucian Blaga”- Jibou/Sălaj

Starea de bine a elevului din ciclul primar este un aspect esențial în procesul său de învățare și dezvoltare. Aceasta poate fi influențată de mai mulți factori, cum ar fi mediul familial, școlar, sănătatea fizică și mentală a elevului, relațiile cu colegii și profesorii, precum și modul în care este abordată educația și învățarea în general.

Iată câteva aspecte importante legate de starea de bine a elevului din ciclul primar:

1. **MEDIUL FAMILIAL:** Un mediu familial stabil și de sprijin este esențial pentru starea de bine a elevului. Relațiile pozitive cu părinții, suportul emoțional și posibilitatea de a discuta deschis problemele sau nelămuririle, pot influența semnificativ starea de bine a copilului.
2. **SĂNĂTATEA IZICĂ:** O alimentație sănătoasă, activitatea fizică regulată și odihna adecvată sunt importante pentru menținerea sănătății fizice a copilului. Un copil sănătos se simte mai bine și poate învăța mai eficient.
3. **SĂNĂTATEA MENTALĂ:** Starea de bine emoțională a elevului este la fel de importantă ca cea fizică. Copiii pot experimenta stres, anxietate sau alte emoții negative, și este esențial ca acestea să fie abordate și gestionate adecvat. Școala ar trebui să ofere resurse pentru sprijinul emoțional și consiliere atunci când este necesar.
4. **RELAȚIILE SOCIALE:** Interacțiunile pozitive cu colegii și profesorii sunt cruciale pentru starea de bine a elevului. Un mediu școlar în care copiii se simt în siguranță și respectați contribuie la o stare de bine generală.
5. **METODE DE ÎNVĂȚARE ADECVATE:** Elevii din ciclul primar au stiluri de învățare diferite, iar modul în care sunt predate materiile și abordarea lor trebuie să țină cont de aceste diferențe. Învățarea ar trebui să fie interesantă, motivantă și potrivită nivelului de dezvoltare al copilului.
6. **IMPLICAREA PĂRINȚILOR:** Părinții au un rol important în promovarea stării de bine a copiilor lor. Comunicarea cu școala, sprijinul la teme și proiecte, și implicarea în educația copilului pot contribui la succesul școlar și la starea de bine a elevului.
7. **MOTIVAȚIA ȘI ANGAJAMENTUL:** Elevii care simt motivația și implicația în procesul de învățare au șanse mai mari de a avea o stare de bine pozitivă. Este important ca profesorii să găsească modalități de a face lecțiile mai atractive și relevante pentru elevi.

8. **GESTIONAREA TIMPULUI:** Dezvoltarea abilităților de gestionare a timpului poate ajuta elevii să facă față mai bine cerințelor școlare și extracurriculare. Profesorii și părinții pot oferi sprijin în învățarea acestor abilități.
9. **COMUNICARE EFICIENTĂ:** Elevii trebuie să fie încurajați să își exprime gândurile, sentimentele și nelămuririle. O comunicare deschisă și empatică cu părinții, profesorii și colegii poate reduce anxietatea și stresul.
10. **DIVERSITATEA ȘI INCLUZIUNEA :** Școlile ar trebui să promoveze diversitatea și incluziunea, astfel încât toți elevii să se simtă acceptați și valorizați. Aceasta poate contribui la un mediu școlar mai plăcut și stimulat.
11. **OPORTUNITĂȚI PENTRU DEZVOLTAREA PERSONALĂ:** Elevii din ciclul primar ar trebui să aibă acces la o gamă variată de activități și experiențe care să le permită să-și descopere și să-și dezvolte interesele personale.
12. **ECHILIBRUL ÎNTRE ȘCOALĂ ȘI VIAȚA PERSONALĂ:** Prea multă presiune academică sau implicare excesivă în activități extracurriculare pot afecta negativ starea de bine a elevului. Este important să existe un echilibru între școală și viața personală pentru a evita suprasolicitarea.
13. **RECOMPENSAREA ȘI RECUNOAȘTEREA EFORTULUI :** Recompensarea efortului și reușitelor elevilor poate contribui la creșterea stimei de sine și la o stare de bine pozitivă. Cu toate acestea este important ca recompensele să fie echilibrate și să nu creeze presiune excesivă.

Este important ca școlile, părinții și comunitatea să colaboreze pentru a crea un mediu de învățare și dezvoltare care să promoveze starea de bine a elevilor din ciclul primar, ajutându-i să crească sănătoși, încrezători și pregătiți pentru succesul viitor. Starea de bine a elevului din ciclul primar este o prioritate în educație, deoarece poate influența nu numai succesul lor școlar, ci și dezvoltarea lor pe termen lung. Prin abordarea integrată a acestor factori și prin colaborarea între toți cei implicați în educația copilului, se poate contribui la creșterea unor elevi sănătoși, fericiți și pregătiți pentru viitor.

Câteva imagini din activitățile noastre: clasa a III-a A



„ASCULTĂ CUM RESPIRĂ PĂDUREA!”

PROFESOR LAMBĂ CONSTANȚA
PROFESOR ANTEMIR ISABELLA
LICEUL „ CAROL I” , ORAȘUL PLOPENI

În cadrul programului internațional “să învățăm despre pădure” (LeAF – Learning About Forest), la Liceului „ Carol I” din orașul Plopeni, județul Prahova, s-a derulat proiectul educațional „ASCULTĂ CUM RESPIRĂ PĂDUREA!”. Coordonatorii proiectului au fost profesoarele Lambă Constanța și Antemir Isabella, iar grupul țintă a avut în componență, 25 de elevi ai clasei a XI-a A, entuziaști, exuberanți, dornici să cunoască natura și să o protejeze.

PREZENTAREA PROIECTULUI:

„Meditația aduce înțelepciune, lipsa meditației lasă ignoranță, cunoaște bine ce te împinge în față și ce te ține în spate”, acestea sunt cuvintele rostite de marele înțelept indian Buddha de la care aș vrea să pornesc în analiza și expunerea punctului meu de vedere în ceea ce ține de educația durabilă și necesitatea acesteia în societate, cu precădere în societatea românească. Nu știu dacă există o dată exactă pentru momentul apariției conceptului de dezvoltare durabilă, știm însă că tot mai multe dezbateri și semnale de alarmă în legătură cu acest subiect au apărut în ultimii treizeci – patruzeci de ani, cu precădere după criza energetică din anii '70 ai secolului trecut, când pentru prima dată în cadrul Conferinței privind mediul de la Stockholm se recunoaște faptul că activitatea umană contribuie la deteriorarea mediului înconjurător și pune în pericol viitorul planetei. Pentru a accentua și mai mult importanța conexiunii om-natură, Organizația Națiunilor Unite a declarat perioada 2005-2014 „Deceniul Pentru o Educație Durabilă”. În acest sens, educația pentru dezvoltare durabilă aduce în același timp o nouă motivare pentru actul educațional, oferind astfel oportunitatea celor implicați, să participe creativ la identificarea soluțiilor și evaluarea alternativelor pentru crearea unui viitor sustenabil. *Alexandru Panfilii* <http://www.actionamresponsabil.ro>

Prin proiectul „Ascultă cum respiră pădurea” am vizat acțiuni care să fie specifice vârstei elevilor implicați, care să fie accesibile, dar mai ales care să trezească satisfacții și entuziasm. Proiectul își va atinge obiectivele propuse prin activități desfășurate atât în cadrul clasei, dar și într-un spațiu inedit: Pădurea de stejari Plopeni.

Motto:

”Doar după ce ultimul copac a fost doborât,
Doar după ce ultimul râu a fost otrăvit,
Doar după ce ultimul pește a fost prins,
Doar atunci veți realiza că banii nu pot fi mâncați.”

(Profeția indienilor Cree)

Argument:

„Mă privești cu ironie, tot ceea ce îți spun și se pare perimat și neserios, dar când trec pe lângă o pădure pe care am salvat-o de la despădurire, sau când aud glasul unei păduri tinere pe care am plantat-o cu propriile-mi mâini, simt că însăși clima se află în parte sub stăpânirea mea și, că dacă peste o mie de ani omul va reuși să fie fericit, acest lucru mi se va datora întrucâtva și mie.”

(A. Cehov - 1890)

Proiectul are la bază nevoia cunoașterii și înțelegerii beneficiilor naturii nepoluate și vine să completeze experiența elevilor și cadrelor didactice în domeniul ecologiei.

Pe parcursul derulării proiectului încercăm să cultivăm relațiile armonioase dintre om și natură. Protejarea mediului înconjurător, problema stringentă a întregii omeniri, trebuie să devină o problemă a fiecăruia dintre noi și orice răspuns benefic ocrotirii vieții în cele mai variate forme ale ei, este o evaluare a proiectului.

Scop:

“Omul este deopotrivă creatura și creatorul mediului său care-i asigură existența fizică și îi oferă posibilitatea unei dezvoltări intelectuale, morale, sociale și spirituale. În lunga și laborioasă evoluție a rasei umane pe pământ a sosit momentul în care, grație proceselor mereu mai rapide ale științei și tehnicii, omul a căpătat puterea de a transforma mediul său în diverse feluri și de o manieră fără precedent. Cele două elemente ale mediului său, elementul natural și cel pe care el singur și l-a creat, sunt indispensabile fericirii sale și folosirii drepturilor sale fundamentale, inclusiv dreptul la viață.” (*Declarația asupra mediului. Conferința ONU 0 Stockholm, 1972*).

Scopul proiectului este de a dezvolta elevilor, capacitatea de a fi responsabili față de tot ceea ce ne înconjoară, cultivându-le dragostea pentru Terra. În același timp, promovăm un stil de viață durabil, crescând gradul de implicare a elevilor școlii în viața comunității, prin dezvoltarea capacității decizionale în inițiative ecologice și în acțiuni concrete de protecție a mediului natural prin îmbogățirea nivelului de cunoștințe despre speciile de arbori și importanța ecosistemului pădurii, prin realizarea unor activități în natură.

Obiectivele proiectului:

Însușirea și internalizarea obiectivelor Programului Internațional „Să învățăm despre pădure!”:

- Să experimenteze starea de a fi în pădure.
- Să coreleze lecțiile realizate în pădure cu cerințele curriculum-ului școlar.
- Înțelegând pădurea din această experiență, să simtă recunoștință și respect pentru pădure, ceea ce le va influența acțiunile și comportamentul în viitor.

Obiective specifice:

- dezvoltarea aptitudinilor de cercetare și explorare a mediului; descoperirea beneficiilor pădurii;
- înțelegerea relațiilor om-mediu și scoaterea în evidență a interdependenței dintre calitatea mediului și calitatea vieții; îmbogățirea cunoștințelor referitoare la modul în care respiră pădurea;
- formarea unei atitudini pozitive față de mediul înconjurător, prin participarea la acțiuni de ecologizare;

Proiectul are prevăzute și activități ce se vor desfășura în Pădurea de stejari Plopeni și zona Recea Plopeni.

Rezultate așteptate :

- dobândirea deprinderilor de a acorda respect pentru natură, sesizând frumusețea și unicitatea lui;
- manifestarea unei atitudini ecologice față de pădure, în special, și față de întreaga natură, în general;
- promovarea de către elevii participanți la proiect, a inițiativei personale și dezvoltarea spiritului de echipă, de cooperare pentru a identifica și aplica soluții gândite pe plan local pentru probleme globale.

Evaluarea proiectului:

- observarea comportamentului elevilor în situații concrete;
- fotografiile în timpul activităților proiectului;
- mediatizarea proiectului ;
- realizarea unui CD cu aspecte din timpul proiectului.

Calendarul activităților :

1. Documentare pentru proiect - întâlnirea inițială în scopul formării echipei de proiect, a informării grupului țintă despre scopul, obiectivele și a motivației derulării acestuia; propuneri de activități întocmirea unui prim calendar al acțiunilor dorite.

Loc de desfășurare: sala de clasă.

Realizare :- prezentarea proiectului de către coordonatori;

- stabilirea participanților la proiect;

- propuneri de activități și întocmirea calendarului activităților.

Perioada: săptămâna 1- 8 martie

2. „Ascultă cum respiră pădurea”

Loc de desfășurare: cabinet de informatică.

Realizare :- discuții despre beneficiile și schimbările suferite de păduri. Accesarea <http://www.viitorplus.ro/Beneficii-generate-de-pduri-140>.

Prezentarea materialului „Fotosinteza și respirația plantelor”, material conceput de L. Brancaleoni, O. De Curtis, U. Thun Hohenstein, M.C. Turrini, pentru învățământ secundar superior (liceu), ce cuprinde lecții și activități în aer liber.

Perioada : săptămâna 23-27 martie



3. „Ascultă cum respiră pădurea” și orientează-te în pădure

Loc de desfășurare : Pădurea de stejari din Plopeni, Recea.

Perioada : 1 aprilie



4. „Pădurea curată este o viață curată,”

Loc de desfășurare : Pădurea de stejari din Plopeni, Recea.

Realizare :- deplasare în pădure;

– desfășurarea unei activități de ecologizare a zonelor identificate în timpul activității de orientare sportivă

Perioada : 5 aprilie

5. “Ziua mondială a mediului”- zi de bilanț

Loc de desfășurare: sala de festivități

Realizare :- prezentarea rezultatelor proiectului
prezentarea fotografiilor din timpul activităților proiectului

Perioada : 5 iunie

Un afiș realizat în timpul activităților:



La ora bilanțului, suntem mândre să vă împărtășim speranța că elevii implicați în proiect, vor fi responsabili față de tot ceea ce ne înconjoară, vor duce mai departe dragostea pentru Terra și vor promova un stil de viață durabil.

CUM E SĂ FII ÎN PAPUCII MEI!
-activitate pentru gestionarea emoțiilor-

AUTOR: LĂPUȘNEANU LUMINIȚA
ȘCOALA DE PROVENIENȚĂ: COLEGIUL ECONOMIC
LOCALITATEA: CĂLĂRAȘI
JUDEȚUL: CĂLĂRAȘI

Motto: Să te agăți de furie este ca și cum ai ține un cărbune încins în palme, cu intenția de a-l arunca în altcineva; în cele din urmă, tu ești cel care se arde. (Buddha)

1. TITLUL ACTIVITĂȚII: Cum e să fii în papucii mei!

1. GRUPA DE VÂRSTĂ A PARTICIPANȚILOR: 11 – 14 ani

2. JUSTIFICAREA ALEGERII TEMEI:

Sunt profesor într-un colegiu, ce are toate clasele, de la clasa pregătitoare până la clasa a XII-a și am avut ocazia să predau la toate clasele de gimnaziu și liceu. Am constatat, de-a lungul activității mele, că cele mai frecvente cazuri de agresivitate, violență, bullying sau de accese de furie au loc mai ales în clasele gimnaziale. De altfel, m-am confruntat frecvent cu astfel de situații conflictuale, în calitate de diriginte al unei clase de gimnaziu.

Emoțiile sunt trăiri afective pozitive sau negative care apar ca răspuns la evenimentele cu care ne confruntăm de-a lungul vieții. Scopul emoțiilor este acela de a ne sprijini în adaptarea la mediul înconjurător. Emoțiile ne ajută să luăm decizii, să ne mobilizăm și să acționăm în diferite situații de criză și de asemenea, emoțiile ne ajută să îi înțelegem pe cei cu care relaționăm. Furia este o emoție puternică, ce îi face să acționeze impulsiv sau agresiv. Furia apare atunci când limitele sunt încălcate.

Am observat că mulți dintre elevi nu sunt capabili să își gestioneze emoțiile, nu pot empatiza cu situațiile celorlalți și, de multe ori, consideră că cea mai bună metodă de apărare este atacul. Așa, ei simt că dețin controlul situației, că par mai importanți, că sunt superiori, că nu pot fi răniți.

Am constatat că un prim pas în gestionarea unor astfel de situații este conștientizarea faptului că ceilalți au sentimente, că nu sunt din fier, că pot fi răniți și că nu merită acest lucru, că înțelepciunea populară este mare și, de aceea, „Ce ție nu-ți place, altuia nu-i face!”.

3. MATERIALE NECESARE:

❖ videoproiector, jetoane cu emoji, markere, culori, foarfecă, lipici, fișe de lucru.

4. RESURSE UMANE IMPLICATE:

- ❖ colectivul de elevi al clasei, dirigintele, eventual și consilierul școlar.

5. SCOPUL SI OBIECTIVELE ACTIVITĂȚII

- ❖ **SCOPUL:** Dezvoltarea abilităților de gestionare a emoțiilor și de prevenire a episoadelor de manifestare agresivă a furiei.

❖ OBIECTIVELE LECȚIEI:

- O1: să identifice tipurile de emoții;
- O2: să își identifice propriile emoții;
- O3: să realizeze corespondența între diverse situații și emoțiile provocate;
- O4: să înțeleagă conceptul de empatie;
- O5: să găsească strategii de prevenire / gestionare a furiei.

6. SCENARIUL

❖ ACTIVITATEA 1:

Cufărul cu emoții (15 minute)

Elevii vor extrage, pe rând, din cufărul emoțiilor, jetoane cu emoji / imagini cu copii având diverse expresii faciale, pe care le vor identifica, ajungând astfel la concluzia că există mai multe emoții (bucurie, dezamăgire, frică, furie, stânjenală, tristețe), pe care noi toți le experimentăm, în diverse momente ale vieții noastre.



Se va discuta cu elevii despre faptul că **emoțiile** sunt trăiri de scurtă durată și de o intensitate care variază. Acestea sunt reacții firești la situațiile și evenimentele din viața unei persoane.

Apoi elevii sunt îndrumați să rezolve un joculeț online, pentru a diferenția emoțiile pozitive și negative (<https://wordwall.net/ro/resource/6300065/emotii>).

❖ ACTIVITATEA 2:

Pune-te în papucii mei! (20 de minute)

Această activitate are ca punct de plecare fabula „Ariciul arțăgos”:



Rich, ariciul cel țepos
Era foarte arțăgos
Toată ziua se certa
Cu strigatul nu înceta
De ziua nu-i ajungea
Chiar și noaptea continua
Și visa câte un domn
Pe care-l certa în somn.

O să zici în sinea ta
Rich avea o fire rea
Altfel ce motiv avea
De gura nu îi tăcea
Pe toți îi bălăcărea
Și le făcea viața grea?

Da' de unde, îți răspund
Rich era și bun și blând.
Dar decât să mă complic
Să tot stau să vă explic
Povestea lui să v-o zic
Să vă lămurii un pic.

De când era mititel
Mulți arici strigau la el
Vreun lucru spart sau vreo greșeală
Rich, când înfăptuia
Aricii îl certau cu vorbe în rafală
Ba câte unul îl și păruia.

Rich îi iubea pe toți ceilalți arici
Și buni, și răi și mari și mici
Și chiar de-i făceau nedreptăți
Știa că-s buni și îi ierta pe toți
Problema însă nu se rezolva
Căci Rich frustrare acumula
Însă era prea mic săracul și nu se prindea.

Soarta îi oferea și alte variante
Și cum îi stă bine, oricărui arici
Și-n special celor mai mici
Așa și personajul nostru, Rich
Vara, mergea-n vacanță la bunici.
Aici nimeni nu-l mai certa
Și toată ziua se juca
Mai și muncea și ulițele le cutreiera
De ceartă și bălăcăreală, aproape că uita

Apoi din nou acasă se-ntorcea
Și ciclul de mai înainte, se relua.

Vremea trecu și Rich crescua
Iar în acel moment, seama nu își dădu
Că certurile își pierdură, iluzoriu, din
însemnătate
Atât de mult, încât lui îi păreau normalitate.
Și erau ani de când făcea și el la fel
Urla, striga și se certa cu mare zel.

Prinsese acum curaj și celor apropiați
Le striga-n față: „stop, nu mai urlați”
Și deseori, în curtea lor era mare tărațoi
De se-auzea în tot orașul, și-nainte și-napoi
Singurele lui momente de relaxare
Erau la bunici, la munte sau la mare
Sau seara când ieșea cu gașca în oraș.

Apoi trecură alți ani, ce repede trecură!
Rich era de-o bună vreme, plecat din bățatură
În alt oraș, pe cont propriu, printre alți arici
Noaptea prin baruri (distracție) și ziua la
servici’.
Pe din afara părea puternic, sigur de sine
În schimb pe dinăuntru nu mirosea a bine
Pe dinafară era arțăgos și hiper-reactiv
Pe dinăuntru n-avea încredere în el și era
emotiv.

Timpul trecu și Rich era bărbat în toată firea
Și mai urcase bietul încă o treaptă
Dar nici de data asta nu era dreaptă
Atunci când nimeni de el nu se lua
Rich singur, pe el însuși, se admonesta.
Nu mai avea pace și noaptea nu dormea
Intrase într-un joc din care nu se mai ieșea.

Apoi când avu, la rându-i, un arici mai mic
Rich începu cu stângul și urlă la el un pic
Apoi din ce în ce mai mult
Într-un final, făcu exact ce alții cu el au
făcut.

Când în sfârșit cuțitul îi ajunse pân’ la os
Când absolut totul îi mergea pe dos
Lui Rich i se aprinse beculețul
Și se porni a învârti la a vieții roată

Pentru a o urni în partea cealaltă
Dar cum prea mult se învârtise reactiv
Să-i schimbe sensul, acum părea tardiv
Și-o vreme ariciul nostru, oricât se opintea
Roata, nici stânga, dar nici dreapta n-o urnea.

Până la urmă tot insistând
Muncind și experiență acumulând
Rich urni roata în sens contrar un grad.
Acesta fu al renașterii semn
Și Rich nu mai avu nevoie de alt îndemn
Încrederea încet, încet și-o dobândi
Și roata tot mai lesne o urni.

Toate acestea fiind spuse
Rich către casa lui se duse

Se sfârșește aici, fabula mea, dar cu migală
Aaug la sfârșit și ceva versuri de morală.

Morala:
Adeseori urlăm, suntem nervoși și reactivi
Nu ne dăm seama că greșim, suntem naivi
Și-n egoismul, nimicnicia și neștiința noastră
Ne aparăm, spunând ca am avut o zi mai
proastă.

Când victimele sunt copii nevinovați
Atunci e cazul să încetăm, să încetați
Să ne privim și să ne reevaluăm
Să punem mâna și să ne schimbăm.

Elevii vor fi împărțiți în grupe și vor primi fișe de lucru.

Grupa 1: *De ce credeți că un arici este personajul principal al fabulei? Care sunt caracteristicile acestuia în general? Dar în text?*

- Acoperit de țepii săi, ariciul devine invulnerabil. În pericol se ghemuiește, zbârlindu-și miile de săgeți spre dușmanul întâlnit în cale. Pentru el toți sunt dușmani. Nu te poți apropia fără să fii înțepat. Nu-ți va permite nicio apropiere. Nu vede în tine decât un dușman. Își zbârlește țepii, autoprotejându-se. Este suspicios la orice vorbă. Orice frază poate fi interpretată ostil. Orice gest de prietenie poate fi considerat periculos. Ariciul din text este este țepos, arțăgos, certăreț, agresiv cu cei din jur.

Grupa 2: *Ariciul din text este bun sau rău? Explică motivele comportamentului său.*

– Ariciul din text este bun, dar mediul preponderent agresiv în care a crescut i-a influențat într-un mod negativ comportamentul. El se simte bine doar la bunici, deoarece acolo nu este certat.

Grupa 3: *Observă comportamentul ariciului în perioada de maturitate. Cum și de ce își schimbă el viața?*

– La maturitate, comportamentul agresiv continuă, chiar se agravează. El are un arici mic și „urlă la el un pic”, apoi tot mai mult, pentru că așa fusese învățat.

– El pare puternic și sigur pe sine, dar furia sa este doar o modalitate de a ascunde faptul că, în realitate, el nu are încredere în sine și este emotiv.

– Într-un final, el însuși conștientizează faptul că nu mai poate continua așa și încearcă să își schimbe comportamentul.

Grupa 4: *Identifică și explică morala textului.*

– Morala fabulei este explicită și se află la finalul textului, făcând trecerea către lumea oamenilor. Furia, nervozitatea ne arată că nevoile și valorile noastre ne-au fost încălcate. Cu cât furia este mai intensă, cu atât suferința emoțională pe care o ascunde este mai mare. Victimele furiei noastre pot fi copii nevinovați, de aceea este important să găsim în noi înșine resurse pentru a ne schimba.

În continuare, elevii vor primi câte o fișă individuală (**Portretul emoțiilor**), pe care se află conturul unui pantof. Ei trebuie să îl deseneze, completând părțile componente ale pantofului cu răspunsuri la următoarele cerințe autodescriptive; fișele vor fi apoi afișate prin clasă:

Mă numesc ...

Mă bucur atunci când ...

Mă întristează dacă ...

Mi-e frică de

Mă înfurie ...

Simt deznădejde față de ...



Rolul unui astfel de exercițiu este acela de a conștientiza că și ceilalți au emoții, sunt vulnerabili, pot fi răniți și să înțeleagă, astfel, conceptul de empatie.

ACTIVITATEA 3:

Îmi controlez emoțiile în cinci pași! (15 minute)

Fiecare copil desenează pe o pagină conturul propriei mâini și trebuie să noteze cinci modalități prin care se poate controla și relaxa înaintea unui episod de furie. Acestea se pot decupa și se realizează un Copac al Emoțiilor. Sau, după discuții, se identifică cele mai bune 5 căi de controlare a emoțiilor, prin realizarea unui poster al clasei.



7. DESCRIEREA MOMENTULUI DE DEBRIEFING

Acesta se realizează pe tot parcursul activităților, prin observații, încurajări și întrebări ale profesorului. Elevii vor fi încurajați permanent să își exprime ideile, emoțiile, impresiile și ce au învățat.

8. TEMA PENTRU ACASĂ

Crezi că viața ar fi mai bună fără emoții? Notează două schimbări pozitive și două schimbări negative pe care le-ar produce dispariția emoțiilor din viața ta.

9. BIBLIOGRAFIE

- ❖ Benga Oana, Băban Adriana, Opre Adrian - Strategii de prevenție a problemelor de comportament, Ed ASCR, Cluj Napoca, 2015.
- ❖ Drugaș I. (coord), Bârle D. (coord), Bonchiș E. – Educăm și vindecăm prin povești, Ed. Universitatea din Oradea, 2008
- ❖ <https://wordwall.net/ro/resource/6300065/emotii>

Proiect didactic

Unitatea de învățământ: Colegiul Național Preparandia- „Dimitrie Țichindeal”, Arad

Clasa: Pregătitoare B

Profesor pentru învățământul primar: Lazăr Ioana-Daniela

Aria curriculară: Arte și Tehnologii

Disciplina de învățământ: Arte vizuale și abilități practice

Unitatea tematică: Despre meserii

Detalieri de conținut: Farfuria din lut



Competențe specifice:

Arte vizuale și abilități practice

2.2 Exprimarea ideilor și trăirilor personale, în aplicații simple, specifice artelor vizuale

2.3. Realizarea de aplicații/ compoziții/ obiecte/ construcții simple, pe baza interesului direct

Comunicare în limba română

1.1 Sesizarea semnificației globale a unui text scurt, pe teme familiare, rostit clar și rar.

1.2 Recunoașterea unor detalii dintr-un text scurt, rostit clar și rar.

2.4 Manifestarea interesului pentru exprimarea de idei în context cunoscute

Matematică și explorarea mediului

1.4. Efectuarea de adunări și scăderi în centrul 0-31, prin adăugarea /extragerea a 1-5 elemente dintr-o mulțime dată

Obiective operaționale:

O1 Să formuleze răspunsuri corecte, clare și complete la întrebările referitoare la calendarul naturii; (CLR 2.4)

O2 Să efectueze adunări cu o unitate în centrul 0-10, folosind suport intuitiv (MEM 1.4)

O3 Să formuleze răspunsuri logice, la întrebările adresate, dovedind înțelegerea textului „Povestea olarului”; (CLR 1.1, 1.2)

O4 Să identifice corect materialele folosite pentru realizarea farfuriei; (AVAP 2.2)

O5 Să realizeze o farfurie din lut, folosind tehnica modelării, creșterii și instrucțiunile primite; (AVAP 2.3)

O6 Să analizeze în spirit critic și autocritic atât lucrarea proprie cât și lucrările colegilor, pe baza criteriilor de evaluare; (AVAP 2.2.)

Bibliografie:

Programa școlară pentru Arte vizuale și abilități practice, Aprobata prin ordin al ministrului Nr. 3418/19.03.2013
Programa școlară pentru Comunicare în limba română, Aprobata prin ordin al ministrului Nr. 3418/19.03.2013
Programa școlară pentru Matematică și explorarea mediului, Aprobata prin ordin al ministrului Nr. 3418/19.03.2013

Webografie:

<https://www.youtube.com/watch?v=1u9ZXvgVT5E>

Demersul didactic

Obiective operaționale	Activități de învățare	Detalii de conținut	Metode și procedee	Mijloace de învățământ	Forme de organizare	Evaluarea
		Asigur climatul necesar pentru desfășurarea lecției.				
O1 Să formuleze răspunsuri corecte, clare și complete la întrebările referitoare la calendarul naturii; (CLR 2.4)	-exercitii de dialog provocat	Ziua debutează cu întâlnirea de dimineață. Completez împreună cu elevii calendarul naturii: „Ce zi este astăzi, dacă ieri a fost duminică?” (...luni.) Unul dintre elevi va alege jetonul potrivit zilei, și îl va așeza pe panou. „În ce dată suntem astăzi?” (...13) „În ce lună suntem?” (...martie) „Din ce anotimp face parte luna martie?” (...primăvara) „Care sunt lunile de primăvară?” (...martie, aprilie, mai) „A câta lună din anotimpul primăvara este luna martie?” (...prima) „A câta lună din an este luna martie?” (...a treia)	conversația	calendarul naturii jetoane magnetice	frontal	Formularea unor răspunsuri clare, complete și corecte din punct de vedere științific.
O2 Să efectueze adunări în	- exerciții de calcul prin numărare	Captez atenția elevilor printr-o ghicitoare: „Tradițiile le păstrează Și din lut el modelează,	conversația exercițiul	imagini cu principalele	frontal	Efectuarea adunărilor cu o unitate,

<p>concentrul 0- 10, prin adăugarea de 1-5 elemente dintr-o mulțime dată; (MEM 1.4)</p>	<p>Farfurii, oale, ulcele, Azi le vezi prin doar prin muzee.” (...olarul.) Elevii vor audia „Povestea olarului”, urmând ca apoi să răspundă la întrebări legate de conținutul textului audiat. Anexa 1. Pe parcursul poveștii, elevii sunt provocați să efectueze operații de adunare, folosind suport intuitiv. „În prima parte a zilei, boierul a dat trei bucăți de pământ, apoi încă 4. Câte bucăți de pământ a dat boierul?” (...șapte.) „După o oră, boierul a dat cinci bucăți de pământ, apoi încă trei. Câte bucăți de pământ a dat boierul?” (...opt.) „După încă o oră, boierul a dat șase bucăți de pământ, apoi încă patru. Câte bucăți de pământ a dat boierul?” (...zece.) „În drumul său, tânărul văzu trei peri și șase pruni. Câți pomi a văzut tânărul?” (...nouă.) „Apoi, a văzut pe câmp patru căprioare și patru iepuri. Câte animale a văzut flăcăul?” (...opt.)</p>	<p>problematizare a</p>	<p>evenimente ale poveștii imagini în care sunt reprezentate cuvintele necunoscute</p>		<p>folosind suport intuitiv.</p>
---	---	-------------------------	--	--	----------------------------------

		<p>Explic cuvintele necunoscute și le prezint elevilor imaginii cu acestea: „boier= persoană înstărită care deține mult pământ moșie=pământ mult transmis din tată în fiu râu=apă curgătoare lut=pământ galben ceramică= tehnică prin care lutul este modelat, decorat, smălțuit, uscat și ars în cuptoare special.”</p>				
<p>O3 Să formuleze răspunsuri logice, la întrebările adresate, dovedind înțelegerea textului „Povestea olarului”; (CLR 1.1, 1.2)</p>	<p>-exercitii de formulare a răspunsurilor la întrebări</p>	<p>„Răspundeți în propoziții la următoarele întrebări: Care sunt personajele poveștii?” (...boierul, tânărul și Zâna Apelor.) „Ce a hotărât boierul?” (... să le împartă țăranilor câte o bucată de pământ) „De ce își doreau țăranii pământ?” (...pentru a scăpa de sărăcie.) „De ce a întârziat feciorul?” (...deoarece a vrut să-și termine mai întâi munca.) „De ce nu dorea nimeni bucata de pământ pe care a primit-o feciorul?” (...deoarece era lungă și foarte îngustă.) „Unde se găsea bucata de pământ?” (... se găsea lângă un râu) „Pe cine întâlnește tânărul atunci când merge să vadă pământul?” (...Zâna Apelor.) „Ce îl roagă zâna pe tânăr? De ce?” (...să nu cultive pământul, deoarece era un pământ special.)</p>	<p>conversația exercițiul observația</p>	<p>spinner cu întrebări film în care este prezentată roata olarului imagini cu vase din ceramică</p>	<p>frontal</p>	<p>Formularea corectă, în propoziții, a răspunsurilor la întrebările referitoare la povestea audiată; Observarea sistematică.</p>

		<p>„Ce îl învață Zâna Apelor pe tânăr?” (...să realizeze oale din lut.)</p> <p>„Ce meșteșug (meserie) a învățat tânărul?” (...olăritul.)</p> <p>„Ce învățăm din această poveste?” (...să fim harnici, să avem încredere în noi și să muncim pentru împlinirea visurilor noastre.)</p> <p>„Care este utilitatea vaselor din ceramică?” (...erau utilizate ca obiecte de decor și în bucătărie.)</p> <p>„Cum credeți că erau confecționate acestea?” (Acestea erau confecționate manual.)</p> <p>„Ce ornamente/ motive populare observați desenate pe vase?” (...diverse linii curbe, frânte, puncte, flori etc.)</p> <p>„Cum se numește cel care realizează oale din ceramică?” (...olar.)</p> <p>„Olăritul era un meșteșug popular, adică o meserie care era frecvent practică în trecut.” Prezintă elevilor imagini cu diferite vase din ceramică.</p> <p>„Observați! Locuințele țărănești cuprindeau o varietate de vase de ceramică: oale, ulcioare (vas cu gâtul strâmt pentru păstrarea lichidelor), căni, strachini (vas adânc), blide (farfurii), oale pentru lapte, vase pentru flori, fluier, jucării etc.</p>				
--	--	---	--	--	--	--

		<p>Acesteau erau realizate din ceramică.</p> <p>Ceramica este un material ce se obține prin modelarea și arderea lutului, a pământului de culoare galbenă.</p> <p>Lutul sau pământul galben se găsește de-a lungul malurilor apelor.”</p> <p>„Cum credeți că se numește obiectul din imagine și la ce folosește?”</p> <p>(...roata olarului. ... realizarea vaselor din ceramic.)</p> <p>„Obiectele din ceramică erau realizate cu ajutorul roții olarului, prin așezarea bulgărelui de argilă moale pe roata olarului, după ce era amestecat cu apă și frământat. Olarul rotește roata cu piciorul, iar cu mâinile umezite în apă modela bucata de lut, realizând vasul dorit.</p> <p>Roata olarului este formată din două discuri-unul mic în partea de sus și unul mare în partea de jos, acestea fiind unite printr-un cilindru vertical din oțel. Pe discul de sus se pune bulgărele de pământ, iar discul de jos este mișcat de piciorul olarului, cu o mișcare circulară.”</p> <p>Elevii urmăresc un scurt filmuleț https://www.youtube.com/watch?v=1u9ZXvgVT5E</p> <p>„După ce sunt modelate, vasele erau așezate la uscat câteva zile, uneori erau pictate cu culori</p>				
--	--	--	--	--	--	--

		naturale, obținute din pietre fin măcinate, apoi erau arse în cuptoare.”				
O4 Să identifice corect materialele folosite pentru realizarea farfuriei; (AVAP 2.2)	-exercițiu de observare a farfuriei model; -exercițiu de identificare a formelor materialelor utilizate;	„Frumoasele vase din ceramică, realizate de harnicul olar sunt tot mai căutate, așa că acesta are din ce în ce mai mult de lucru. De aceea, olarul are nevoie de câțiva ucenici (persoane care învață meștesugul și lucrează în atelierul olarului) care să-l ajute să modeleze cât mai multe farfurii. Cei care vor reuși să modeleze farfuriile din lut, vor deveni ucenici ai olarului și vor primi câte un ecuson din partea acestuia.” Prezintă elevilor lucrarea model- o farfurie din lut. „Cum credeți că am realizat această lucrare? Care sunt materialele pe care le-am folosit? Ce materiale observați pe pupitre?” (...o bucată de lut, un pahar cu apă, o planșetă, un cuțit din plastic și bețișoare de lemn.) „Astăzi vom modela farfuriile din lut pe care le vom decora cu puncte și linii utilizând tehnici simple: modelarea lutului și crestarea acestuia cu diferite instrumente puse la dispoziție- bețișoare din lemn, cuțit de plastic etc.”	observația conversația, explicația	-farfuria model, lut, planșetă, cuțit din plastic, bețe ascuțite de diferite dimensiuni	frontal	Identificarea corectă a materialelor din care este confecționată farfuria Identificarea tehnicilor folosite – modelarea și crestarea lutului.
O5 Să realizeze o farfurie din lut, folosind tehnica modelării și	-exercițiu de dialog provocat exerciții de modelare	„Pentru realizarea farfuriilor din lut vom parcurge următorii pași: Frământăm foarte bine lutul. Lutul este ușor de modelat, deoarece este un material maleabil. Dacă lutul este prea tare, adăugăm puțină apă. Atenție! Dacă adaugi prea multă apă, lutul va deveni	conversația explicația exercițiul analiza demonstrația	lut planșetă pahar cu apă cârpă	individual	Realizarea farfuriei respectând etapele de lucru.

<p>crestării; (AVAP 2.2, 2.3)</p>	<p>exerciții de crestare</p>	<p>alunecos și lipicios, și va fi greu să lucrezi cu el. Realizând mișcări circulare, formăm o bilă din lut. Ne umezim foarte puțin degetele și aplatizăm lutul, adică îl turtim prin presare. Prin ciupire vom defini marginile farfuriei. Aplică o presiune uniformă în timp de întorci lutul. Verifică ca lutul să aibă aceeași grosime. Atenție! Lutul poate fi casant și fragil dacă este modelat prea subțire. Pentru a elimina micile imperfecțiuni, vom folosi bățul din lemn. Pentru a netezi marginile, vom folosi o bucată de burete pe care o umezim foarte puțin. Farfuriile create vor fi decorate cu diferite elemente grafice- linii șerpuite, linii frânte etc. sau diferite elemente din natură-flori, frunze etc. Vom cresta lutul folosind diferite instrumente ascuțite: bețe din lemn de diferite grosimi și cuțite din plastic. Utilizați diferite instrumente pentru a crea texturi diverse. Putem decora farfuriile realizând șnururi din lut, de grosimi diferite, pe care le fixăm pe farfurie cu puțină apă. Aceste șnururi le obținem prin rularea lutului. Ne vom mișca ambele palme paralel cu planșeta.” Realizez împreună cu elevii exerciții de încălzire a mușchilor mici ai mâinilor. „Punem palmele una peste alta în cruce, imitând pregătirea aluatului, și schimbăm poziția palmelor în ritmul versurilor.</p>	<p>problematizare a</p>	<p>bețe din lemn ascuțite cuțit din plastic</p>		<p>Utilizarea corectă a tehnichilor de lucru. Observarea sistematică.</p>
---	----------------------------------	--	-----------------------------	---	--	---

		<p><Mama-i mare gospodină Ea ne face din făină:> Îndoim degetele, rând pe rând, începând cu cel mic. <Cornuri, rulădăcu nuci Colțunași, prăjituri dulci, Clătite și biscuiți, Covrigi bine rumeniți...> Întâdem înainte palmele întoarse cu fața în sus. <Vă servim, dacă doriți!>”</p> <p>Stabilesc împreună cu elevii criteriilor de evaluare: tehnica folosită corespunzător, finalizarea lucrării, corectitudinea execuției, aspectul estetic, originalitatea lucrării. Pe baza lor se realizează analiza lucrărilor de la finalul lecției. În timp ce elevii lucrează, voi oferi sprijin celor care au nevoie.</p>				
O6 Să analizeze în spirit critic și autocritic atât lucrarea proprie cât și lucrările colegilor, pe baza criteriilor de evaluare;	-exerciții de analiză	<p>După finalizarea farfuriilor, elevii le vor lăsa să se usuce, urmând să fie pictate în ora viitoare. Elevii vor face aprecieri referitoare la lucrările realizate. Se prezintă criteriile de evaluare a lucrărilor: finalizarea lucrării, corectitudinea execuției, aspectul estetic, originalitatea lucrării. La finalul lecției, elevii primesc ecusoanele care confirmă că sunt ucenici ai olarului.</p>	autoevaluarea interevaluarea conversația	lucrările realizate ecusoane	frontal	Analiza răspunsurilor elevilor. Aprecierea obiectivă a lucrărilor.

(AVAP 2.2.)						
		Apreciez modul în care elevii s-au implicat pe parcursul lecției.				

Anexa 1

Povestea olarului

A fost odată un fiu de țăran harnic, cum nu se mai pomeni altul sub soare.

În zilele acelea, un mare boier hotărî să le împartă tuturor țăranilor de pe moșia sa câte o bucată de pământ, pe care aceștia să o cultive cu ce le va ajuta Dumnezeu, astfel încât să ducă o viață mai bună. Rând pe rând, toți țăranii se înfățișară înaintea boierului și acesta le-a împărțit bucăți egale de pământ. În prima parte a zilei a dat trei bucăți de pământ, apoi încă 4. Câte bucăți de pământ a dat boierul? După o oră, a dat cinci bucăți de pământ, apoi încă trei. Câte bucăți de pământ a dat boierul? După încă o oră a dat șase bucăți de pământ, apoi încă patru. Câte bucăți de pământ a dat boierul?

La finalul zilei, feciorul cel harnic își aduse aminte de promisiunea boierului. Pe când a ajuns la casa acestuia, tot pământul era împărțit. Boierul, văzându-l trist, i-a zise:

-Ei, unde ai stat până acum? De ce n-ai venit la vreme? Te știam om harnic!

-Boierule, vin de la munca câmpului! N-am vrut să las treaba neterminată și de aceea am întârziat.

-Nu te necăji, îi zise boierul, mai am o fâșie de teren pe care nimeni n-a dorit-o. Se găsește de-a lungul râului. E lungă cât vezi cu ochi, dar foarte îngustă. De vei fi om înțelept, vei trăi și tu de pe urma acesteia.

Tânărul plin de bucurie sărută mâna boierului și plecă bucuros să-și vadă terenul. În drumul său, tânărul văzu 3 meri și șase pruni. Câți pomi a văzut tânărul? Apoi, a văzut pe câmp patru căprioare și patru iepuri. Câte animale a văzut flăcăul? Dar, când ajunse în dreptul râului și văzu cât este de îngustă acea bucată de pământ, îi păru rău că a primit-o și se așeză necăjit pe o piatră la marginea râului. Dar numai ce se așeză, că îndată a fost cuprins de spaimă. Râul începu să susure cu putere și o zână se apropie de el. Din lumină îi glăsui o voce cristalină:

-Nu te teme, flăcăule! Eu sunt Zâna Apelor și am venit să-ți adresez o rugămintă. Fâșia pe care ai primit-o de-a lungul râului, nu a fost niciodată cultivată ca vietățile pădurii ce își astâmpără setea în apa rece a râului, să aibă un loc de odihnă. Te-aș ruga să nu cultivi nici tu nimic, deoarece acesta este un pământ special.

Tânărul, auzind această rugămintă, mai mult se întristă, dar nu apucă să zică niciun cuvânt, că zâna adăugă:

-Cât despre traiul zilnic, nu te necăji! Eu te voi învăța cum să te folosești de această bucată de pământ, așa încât să nu duci lipsă de nimic, nici tu, nici toți cei ai casei tale.

Fața flăcăului se luminează și asculta cu multă atenție ce avea zâna să îi descopere:

-Acesta este un pământ special. După cum vezi, are culoarea galbenă și e ușor de modelat. Oamenii înțelepți l-au numit LUT. Din el poți obține fel de fel de vase, necesare unei gospodării. Zâna îi descoperi toate secretele pe care trebuie să le cunoască un olar: cum se adună lutul de pe marginea râului, apoi se frământă cu apă, cum se așează lutul pe o roată specială, iar mâinile olarului dau vasului forma dorită. Vasul este decorat, apoi se lasă la uscat și se arde în cuptor pentru a fi rezistent.

Bucuros, tânărul țăran îi mulțumi Zânei Apelor pentru taină. Nu trecu multă vreme și casa lui deveni plină de fel de fel de vase de lut, care de care mai frumoase, care erau căutate de către toți sătenii. Fiul cel harnic era bucuros pentru banii pe care îi câștiga din vânzarea oalelor de lut și pentru învățarea unui minunat meșteșug.

Astfel, se dovedește că bucată cea îngustă de la malul râului, pentru care se necăjise atât de mult, a fost mult mai valoroasă decât toate celelalte bucăți de teren.

CONTRIBUȚIA PROIECTELOR ERASMUS+ ȘI ETWINNING LA DEZVOLTAREA PROFILULUI ELEVULUI

LĂZĂRESCU CRISTINA MARIANA
ȘCOALA GIMNAZIALĂ DUMBRĂVIȚA
JUD. TIMIȘ

De multe ori se discută despre rolurile cadrelor didactice în formarea și dezvoltarea personalității educabililor și în formarea și dezvoltarea profilului absolventului. Profesorii sunt cei care găsesc acele situații, activități, programe și proiecte care să conducă la dezvoltarea competențelor cheie și care sunt centrate pe elevi. Școala oferă astfel de oportunități elevilor și cadrelor didactice, atât prin proiecte europene pe platforma eTwinning, cât și prin implementarea proiectelor Erasmus+.

Comunicarea în limba maternă este una din competențele cheie cel mai ușor de dezvoltat în cadrul acestor proiecte pentru că elevii lucrează în echipe naționale înainte de a intra în echipe multinaționale. În cadrul întâlnirilor de proiect, elevii își distribuie sarcinile de lucru și explică procedee de lucru, discută eventual situații problematice și propun soluții pentru rezolvarea lor. Aceste întâlniri au loc fie față în față, fie în mediu virtual prin grupuri pe diverse rețele de socializare. În cadrul acestora, ei sunt încurajați să exprime stări și sentimente, puncte de vedere diverse, să respecte opiniile colegilor care participă la aceste discuții, să asculte cu răbdare fără să întrerupă un răspuns sau o prezentare, să ajute cu sugestii și alternative. Aceste aptitudini se dovedesc a fi foarte utile și în cadrul altor proiecte și activități desfășurate la școală sau în afara școlii iar elevii devin din ce în ce mai conștienți de ceea ce au de câștigat pe termen lung în dezvoltarea lor.

Comunicarea în limba străină este de maximă importanță în zilele noastre și din ce în ce mai mulți elevi și părinți doresc să dezvolte mai mult abilitatea de a comunica, de a lucra și de a se descurca în situații de zi cu zi. În cadrul proiectelor eTwinning, toate sarcinile de lucru sunt în limba engleză iar astfel elevii trebuie să răspundă corespunzător. În același timp, discuțiile pe forum sunt pe teme relativ simple și presupun elaborarea unui răspuns scris. În proiectele Erasmus+ folosirea limbii străine este un factor important. Elevii trebuie să depășească teama lor naturală de a vorbi în altă limbă și să înțeleagă că, de cele mai multe ori, important este să te faci înțeles și mai puțin importantă este corectitudinea unei exprimări.

Competența matematică și competențe de bază în științe și tehnologii părea destul de dificil de a fi integrat în proiectele eTwinning dar lucrurile au devenit din ce în ce mai ușoare după ce elevii au avut o sesiune de brainstorming pentru a identifica acele activități care puteau fi făcute pentru a dezvolta aptitudinea discutată aici. Astfel, în cadrul proiectului eTwinning "Connexion of health and daily routines" pe care personal l-am derulat, elevii au verificat liste de prețuri de la hoteluri din orașele vizate de proiect, au analizat și au comparat aceste prețuri, au stabilit cu cât este mai ieftin sau mai scump un anumit hotel și au făcut diverse recomandări. De asemenea, ei au căutat meniuri de la diverse restaurante și au fost puși în situația de a comanda mic dejun, prânz sau cină astfel încât să se încadreze într-o anumită sumă. Proiectul Erasmus+ "Dynamic citizens of Europe" duce lucrurile puțin mai departe pentru că elevii ies din confortul zonei lor și intră în context diverse: într-o țară străină în care uneori nici limba engleză nu mai e de ajuns. Astfel, ei merg la cumpărături sau comandă de mâncare în funcție de bugetul pe care îl au alocat pentru ziua/săptămână respectivă, aleg haine și accesorii în funcție de vremea din țara în care se deplasează, țin cont de regulile de călătorie, calculează distanțe și costuri și multe alte situații care pot să apară înainte, în timpul și chiar și la întoarcerea dintr-o mobilitate.

Competența digitală este foarte importantă în zilele noastre și elevii au nevoie să știe să folosească diverse instrumente web pentru a face prezentări, pentru a sintetiza informații sau pentru alte scopuri. În proiectele eTwinning dar și în cadrul mobilităților Erasmus+, elevii au învățat să folosească Padlet de exemplu pentru prezentări colaborative – nu contează locul în care ești – poți să îți adaugi contribuția la materialul respectiv. Power point colaborativ este un alt document care este folosit des în proiectele online și le permite elevilor să realizeze prezentări pe diverse teme, să adauge la prezentările făcute de alți colegi sau să modifice aspectul prezentării. Link-urile către aceste două tipuri de materiale sunt ușor de integrat în postări pe bloguri, site-uri sau rețele de socializare. În proiectul Erasmus+, elevii au învățat să creeze o pagină pe rețele de socializare, să încarce materiale, să aducă pagina la zi și să selecteze materialele relevante. În același timp, ei au creat un site al proiectului și un canal de YouTube unde sunt promovate activitățile din cadrul proiectului. În timpul mobilităților, elevii au învățat să creeze videoclipuri pe modelul Draw My Life și au realizat un joc Kahoot!

A învăța să înveți este de asemenea o competență foarte importantă pentru tânărul din ziua de azi. Pentru ambele tipuri de proiecte elevii consultă diverse site-uri, bloguri, postări pe canale de socializare, tutoriale și ghiduri necesare pentru a rezolva sarcinile de lucru. De-a lungul timpului ei au realizat cât de important este să aleagă sursa corectă de unde să își ia informațiile și cum să le folosească în mod corect. În proiectul Erasmus+ ei au avut de făcut prezentări despre România – locuri istorice, locuri naturale, locuri importante de vizitat, invenții și inventatori, scriitori, pictori, afaceri locale și modalități de îmbunătățire a unei zone locale cu scopul de a atrage turiști. În proiectul eTwinning, au căutat informații despre capitalele europene vizând domenii precum cazare, transportul, mâncare tradițională, mijloace de comunicare, reguli de comportament și diverse atracții pentru tineri.

Competențele sociale și civice sunt dezvoltate în ambele tipuri de proiecte deoarece elevii lucrează în echipe naționale și multinaționale respectând reguli stabilite de comun acord, au negociat diverse aspecte ale proiectelor, au discutat în mod democrat despre beneficiile unui anumit material în defavoarea unui alt material, au votat alegerea unei anumite prezentări, au preluat din sarcini atunci când unul dintre colegi s-a aflat în imposibilitatea de a-și aduce contribuția la proiect. Faptul că au lucrat în echipe multinaționale în cadrul mobilităților i-a ajutat foarte mult să înțeleagă cât de important este să te sprijini reciproc, să găsești metode de a comunica eficient și să finalizezi sarcinile date.

Spiritul de inițiativă este antreprenoriat poate fi bine dezvoltat prin activitățile din cadrul proiectelor eTwinning și Erasmus+ pentru că elevii sunt încurajați să propună tipuri de activități și modalități de lucru precum și logoul pentru proiect. În cadrul proiectului Erasmus+, echipa a trebuit să realizeze un plan de afaceri/de îmbunătățire a unui loc din zona lor. Astfel, elevii au intrat în pielea unor posibili investitori și au analizat zona din această perspectivă, făcând propuneri și sugestii. La fel de bine este dezvoltată și ultima competență, sensibilizarea și exprimarea culturală tocmai pentru că aceste proiect are mereu o dimensiune culturală foarte ușor de exploatat de elevi. Ei sunt cei care se documentează, verifică informațiile, le includ în materiale și prezintă în fața colegilor.

Atât proiectele eTwinning, cât și proiectele Erasmus+ oferă profesorilor ocazia de a lucra mai de aproape cu elevii, de a-i cunoaște mai bine, de a le dezvolta atitudini, aptitudini și deprinderi, de a identifica cele mai bune strategii de muncă specifice unei persoane și de a comunica eficient unii cu alții. Proiectele europene sunt oportunități extraordinare de formare personală și profesională atât pentru cadre didactice, cât și pentru elevi.

Bibliografie:

1. <https://school-education.ec.europa.eu/ro/etwinning>
2. <https://www.erasmusplus.ro/>

CENTRUL EUROPEAN PENTRU EXCELENȚĂ ÎN EDUCAȚIE

PROIECT EDUCAȚIONAL INTERNAȚIONAL

ORIZONTURI DIDACTICE EUROPENE

-Sesiunea de Comunicări Științifice-

Autori:

- 1. LEAOTĂ ANA-DANIELA**
- 2. MĂRGUȚOIU CRISTINA-ELENA**

LICEUL TEORETIC "NICOLAE IORGA"
BUCUREȘTI
Sector 1

2023

Educația în vremurile moderne digitalizate

- Provocări, Oportunități și Exemple de bune practici -



Abstract

Articolul prezintă o analiză detaliată a modului în care sectorul educațional a fost remodelat și adaptat la noile cerințe ale societății bazate pe tehnologie. Abordăm provocările majore cu care se confruntă educația în era modernă digitală, evidențiem oportunitățile semnificative și oferim exemple concrete de bune practici din întreaga lume.

Introducere

Societatea noastră este într-o continuă evoluție, alimentată de mutațiile tehnologice rapide și de inovațiile digitale, care redefinesc în mod constant modul în care trăim și interacționăm. Acest ritm alert al progresului a generat un impact semnificativ asupra tuturor aspectelor vieții noastre, și, fără îndoială, una dintre sferele cel mai profund afectate este educația. În contextul acestui fenomen global de digitalizare și tehnologizare accelerată, educația s-a dovedit a fi un domeniu extrem de dinamic și sensibil la schimbările tehnologice (Singh et al., 2023).

Modul în care învățăm, predăm și interacționăm în cadrul procesului educațional a suferit transformări semnificative în ultimele decenii, reflectând adaptarea necesară la noile cerințe ale societății bazate pe tehnologie. Aceste schimbări nu au impact doar asupra elevilor, ci și asupra profesorilor, instituțiilor de învățământ și societății în ansamblu. Odată cu accesul tot mai facil la informații și resurse online, cu instrumente de învățare bazate pe tehnologie, cu modalități de predare și evaluare inovatoare, educația devine un teren fertil pentru experimentare și adaptare continuă (Singh et al., 2023).

În timp ce această transformare atrage provocări legate de gestionarea schimbărilor și de asigurarea accesibilității egale la educație, poate genera și oportunități semnificative pentru îmbunătățirea calității procesului educațional și pentru pregătirea elevilor pentru societatea cunoașterii a secolului 21.

Articolul pe care îl prezentăm în continuare oferă o analiză detaliată și cuprinzătoare a modului în care sectorul educațional a fost remodelat și adaptat la noile cerințe ale societății bazate pe tehnologie. Ne propunem să explorăm provocările majore cu care se confruntă educația în era modernă digitală, să evidențiem oportunitățile semnificative și să prezentăm exemple concrete de bune practici în acest sens.

Provocările Educației în era modernă digitală

Educația modernă se confruntă cu o serie de provocări semnificative în contextul tehnologiei digitale, care redefinesc în mod fundamental modul în care procesul de învățare este abordat.

Una dintre cele mai urgente și majore provocări este reprezentată de **accesibilitate și echitate**. În era digitală, în care tehnologia este omniprezentă, există riscul ca unii elevi să fie excluși din procesul educațional din cauza lipsei accesului la echipamente și conectivitate adecvată la internet. Studiile recente au subliniat această problemă și au evidențiat discrepanțele evidente în ceea ce privește accesul la resursele digitale între elevii din medii defavorizate și cei din medii mai privilegiate (Roussey, 2022). Această inegalitate poate duce la o diviziune digitală și la riscul de a crea o breșă în cunoștințe și oportunități între diferite grupuri de elevi.

De asemenea, **dezvoltarea competențelor digitale** este o altă provocare majoră. Elevii și cadrele didactice trebuie să învețe să utilizeze noile tehnologii și să dezvolte abilități digitale solide pentru a face față noilor cerințe ale procesului de învățare bazat pe tehnologie. Deși există eforturi semnificative pentru a oferi formare și sprijin în acest sens, tranziția către învățarea online sau mixtă a fost adesea însoțită de dificultăți și de necesitatea unor ajustări continue (Rani et al., 2022). Acest aspect necesită o atenție deosebită pentru a asigura că toți elevii și cadrele didactice au abilitățile necesare pentru a utiliza eficient tehnologia și pentru a beneficia pe deplin de oportunitățile pe care aceasta le oferă în procesul de învățare.

Mai mult decât atât, educația în era digitală aduce cu sine provocări legate de **gestionarea datelor și a informațiilor**. Protecția datelor personale ale elevilor și respectarea regulamentelor privind confidențialitatea devin aspecte vitale, iar instituțiile de învățământ trebuie să dezvolte politici și practici solide în acest sens. În contextul utilizării tot mai frecvente a tehnologiei în educație, instituțiile de învățământ colectează și stochează o cantitate din ce în ce mai mare de date despre elevi. Aceste date pot include informații personale, cum ar fi numele, adresa, numărul de telefon și datele de naștere, precum și informații educaționale, cum ar fi notele, rezultatele testelor și istoricul academic. Protecția lor devine vitală pentru a proteja confidențialitatea elevilor și pentru a preveni utilizarea lor în scopuri neautorizate. Instituțiile de învățământ trebuie să implementeze măsuri de securitate pentru a proteja datele elevilor, inclusiv criptarea, autentificarea multifactor și accesul limitat (Haleem et al., 2022).

În același timp, evoluția rapidă a tehnologiei aduce cu ea provocări semnificative legate de **actualizarea constantă a resurselor și a conținuturilor educaționale**. Pentru a face față acestor provocări, este necesar ca instituțiile de învățământ și cadrele didactice să adopte o abordare agilă și flexibilă în dezvoltarea și actualizarea materialelor didactice. Una dintre principalele provocări este necesitatea de a ține pasul cu noile descoperiri și inovații tehnologice. Într-o lume în care noile tehnologii sunt lansate într-un ritm uluitor, materialele educaționale trebuie să fie actualizate în mod constant pentru a reflecta cele mai recente cunoștințe și tendințe din domeniu. Aceasta implică o colaborare strânsă între cadrele didactice, experții în tehnologie și profesioniștii din domeniul educațional pentru a identifica cele mai relevante și actualizate resurse și conținuturi. De asemenea, adaptarea la noile tehnologii necesită o revizuire a metodelor de predare. O abordare tradițională a predării poate deveni învechită sau ineficientă în contextul utilizării tehnologiei moderne în educație. Prin urmare, cadrele didactice trebuie să fie dispuse să-și îmbunătățească abilitățile și să experimenteze noi modalități de predare care să integreze tehnologia în procesul de învățare. Aceasta poate include utilizarea platformelor online, a aplicațiilor educaționale, a realității virtuale sau a altor instrumente tehnologice care pot sprijini și îmbogăți experiența de învățare a elevilor (Haleem et al., 2022).

În concluzie, educația modernă se confruntă cu provocări complexe în era digitală, de la accesibilitate și dezvoltarea competențelor digitale până la gestionarea datelor și actualizarea conținuturilor educaționale. Cu toate acestea, aceste provocări vin la pachet cu oportunități semnificative de a transforma procesul de învățare și de a oferi elevilor cunoștințe și abilități relevante pentru secolul 21. Este imperativ ca educația să rămână la curent cu schimbările tehnologice și să adapteze continuu metodele și resursele pentru a oferi o educație de calitate și echitabilă pentru toți elevii.

Oportunități Educaționale în era modernă digitală

Educația în era modernă oferă o varietate de oportunități bazate pe tehnologie, care pot transforma procesul de învățare și pot pregăti elevii pentru cerințele viitorului. Iată cum se pot extinde cele două oportunități educaționale menționate:

1. **Blended Learning - Învățarea Hibridă.** Învățarea hibridă, care combină învățarea tradițională cu cea online, a devenit o modalitate populară de a furniza educație mai flexibilă și personalizată. Această abordare pune accent pe adaptabilitatea procesului de învățare, permițând elevilor să acceseze resursele și să participe la lecții în funcție de ritmul și preferințele lor. Elevii pot alege să participe la cursuri online sau să meargă la școală, ceea ce le permite să-și ajusteze programul în funcție de nevoile lor. Aceasta este o soluție valoroasă pentru elevii care trebuie să concilieze școala cu alte responsabilități sau care locuiesc în zone izolate. Platformele de învățare hibridă pun la dispoziție o gamă largă de resurse, inclusiv lecții video, materiale interactive și forumuri de discuții. Elevii pot explora subiectele în profunzime și pot accesa resurse suplimentare pentru a-și consolida cunoștințele. Elevii pot învăța în ritmul lor, ceea ce permite personalizarea învățării. Cei care au nevoi speciale sau care au dificultăți în anumite domenii pot primi ajutor suplimentar, în timp ce cei care progresează rapid pot avansa la materiale mai avansate (Rani et al., 2022).



2. **Realitatea virtuală (RV) și realitatea augmentată (RA)** aduc o dimensiune captivantă în procesul de învățare. Aceste tehnologii permit elevilor să interacționeze cu subiectele într-un mod complet nou, oferind oportunități educaționale senzaționale. RV-ul permite elevilor să intre complet în lumi virtuale, unde pot explora subiecte complexe într-un mediu controlat și interactiv. De exemplu, elevii pot învăța despre geografie prin explorarea virtuală a unor locuri exotice. RA-ul adaugă elemente virtuale la mediul real, permițând elevilor să vadă și să interacționeze cu informații suplimentare. Acest lucru poate face subiectele mai tangibile și mai ușor de înțeles. În

cadrul experimentelor de laborator, RV-ul poate oferi o alternativă sigură și mai economică la experimentele tradiționale, care pot fi costisitoare și periculoase (Al-Ansi et al., 2023).



3. **Intelligent Tutoring Systems (Sisteme Inteligente de Tutoriat)** reprezintă o oportunitate semnificativă în educația modernă digitală. Aceste sisteme utilizează inteligența artificială și analiza datelor pentru a oferi elevilor un feedback personalizat și pentru a-i ghida în procesul lor de învățare. Sistemele Inteligente de Tutoriat pot evalua progresul fiecărui elev și pot oferi feedback specific pentru a îmbunătăți rezultatele. De exemplu, dacă un elev întâmpină dificultăți în rezolvarea problemelor matematice, sistemul poate identifica aceste dificultăți și poate oferi exerciții și explicații suplimentare pentru a consolida acele concepte. Fiecare elev are propriul ritm de învățare, iar aceste sisteme pot adapta lecțiile și resursele pentru a se potrivi nivelului și vitezei lor de înțelegere. Astfel, fiecare elev poate avansa în mod optim. Sistemele Inteligente de Tutoriat pot monitoriza progresul elevilor în timp real, permițând cadrelor didactice să identifice rapid orice probleme și să răspundă în consecință (Guo, et al., 2021).
4. **Social Learning (Învățare Socială).** Învățarea socială este o altă oportunitate semnificativă în educația modernă digitală. Aceasta se concentrează pe capacitatea elevilor de a învăța unii de la alții prin colaborare în proiecte și discuții online. Cum se poate extinde această oportunitate? Elevii pot lucra împreună pe proiecte, pot discuta și pot împărtăși idei folosind platforme de colaborare online. Acest lucru le permite să dezvolte abilități de comunicare și colaborare esențiale pentru lumea modernă. Învățarea socială aduce diferite perspective și experiențe la masă. Elevii pot învăța de la colegii lor cu background-uri și experiențe de viață diferite, ceea ce îmbogățește procesul de învățare. Elevii pot deveni și ei înșiși profesori, explicând concepte colegilor lor. Acest proces de predare reciprocă consolidează înțelegerea și oferă un sentiment de încredere (Bouchrika, 2023).



5. **Data Analytics (Analiza Datelor).** Tehnologiile de analiză a datelor au un potențial uriaș în domeniul educației. Acestea pot fi utilizate pentru a colecta și analiza date referitoare la progresul elevilor, nevoile lor și metodele eficiente de predare. Prin analiza datelor, putem obține o înțelegere mai profundă a modului în care elevii învață și evoluează. Aceasta poate ajuta la identificarea factorilor care contribuie la succes sau la dificultăți. Datele pot fi utilizate pentru a crea planuri de învățare personalizate pentru fiecare elev, adaptate nevoilor și preferințelor lor. Acest lucru poate duce la o învățare mai eficientă și la îmbunătățirea rezultatelor. Evaluarea și Ameliorarea Analiza datelor poate ajuta cadrele didactice să evalueze eficacitatea metodelor lor de predare și să facă ajustări în timp real pentru a îmbunătăți procesul de învățare (Nguyen et al., 2020).

Exemple de Bune Practici

Platformele de Învățare Online Avansate reprezintă o revoluție în modul în care educația este livrată și accesată. Exemplele precum [Moodle](#), [EdX](#), [Coursera](#), [Livresq](#), [Adservio](#) sau [Edus](#) deschid uși largi către cunoaștere și dezvoltare personală.

Aceste platforme gazduiesc mii de cursuri pe o varietate de subiecte, de la știință și tehnologie până la arte și științe sociale și, totodată, oferă posibilitatea elevilor, cadrelor didactice și părinților să eficientizeze procesul educațional, oferind opțiuni de librării digitale, teme și teste online, cataloage electronice sau generarea de rapoarte statistice. Elevii au posibilitatea să exploreze interesele lor și să se angajeze în învățarea pe tot parcursul vieții. În plus, multe dintre aceste platforme colaborează cu universități de top din întreaga lume. Acest lucru înseamnă că elevii pot avea acces la cursuri dezvoltate și predate de experți în domeniu de la instituții recunoscute la nivel global, fără a fi nevoiți să se mute sau să plătească taxe de școlarizare ridicate. De asemenea, elevii pot alege momentul potrivit pentru a urma cursurile și pot învăța în ritmul lor. Această flexibilitate este esențială pentru cei care au responsabilități de lucru sau familiale. Totodată, este important de luat în considerare faptul că o serie semnificativă de furnizori de cursuri oferă certificate pentru elevii care îndeplinesc cerințele și trec examenele. Aceste certificate pot avea recunoaștere internațională și pot spori șansele de angajare sau avansare în carieră.

Școlile inteligente reprezintă un exemplu strălucit al modului în care tehnologia modernă poate transforma învățământul și mediul școlar. Aceste instituții educative adoptă în mod activ tehnologii avansate pentru a crea un mediu propice învățării inovatoare și pentru a rezolva anumite provocări cheie cu care se confruntă sistemul de învățământ. Școlile inteligente pun la dispoziția elevilor și cadrelor didactice resurse educaționale online variate. Acest lucru poate include manuale digitale, lecții video, aplicații educaționale și platforme de învățare

online. Elevii pot accesa aceste resurse de oriunde, oricând, ceea ce favorizează învățarea pe tot parcursul vieții.

Tehnologiile din cadrul școlilor inteligente permit personalizarea învățării pentru fiecare elev. Prin intermediul sistemelor de gestionare a învățării, cadrele didactice pot urmări progresul individual al fiecărui elev și pot adapta materialele și metodele pentru a se potrivi nevoilor și ritmului lor de învățare. În plus, sistemele de comunicare online facilitează interacțiunea între elevi, cadre didactice și părinți. Acestea pot include platforme de mesagerie, aplicații de gestionare a școlii și portaluri educaționale. Părinții pot fi implicați mai activ în educația copiilor lor, având acces la informații actualizate cu privire la progresul lor școlar și la resurse educaționale.

Școlile inteligente folosesc tehnologii pentru a eficientiza gestionarea administrativă. De exemplu, sistemele de gestionare a școlii pot ajuta la gestionarea eficientă a asistenței, a programelor școlare și a resurselor materiale.

Sistemele de supraveghere și control al accesului pot contribui la sporirea securității în școli. Aceste tehnologii pot ajuta la prevenirea și gestionarea situațiilor de urgență, asigurând un mediu de învățare sigur pentru elevi și cadre didactice.

Pe de altă parte, Școlile inteligente promovează conceptul de "școli fără hârtii", reducând dependența de documentele tipărite. Elevii pot accesa manuale și materiale educaționale digitale, pot depune teme online și pot avea portofolii digitale ale lucrărilor lor.

Platformele de învățare adaptativă reprezintă un exemplu strălucit de utilizare a **inteligenței artificiale (IA)** pentru a transforma modul în care elevii dobândesc cunoștințe și dezvoltă abilități. Aceste sisteme sunt concepute pentru a personaliza învățarea în funcție de nevoile, abilitățile și ritmul fiecărui elev. Platformele de învățare adaptativă folosesc IA pentru a monitoriza continuu progresul elevilor în timp real. Acestea colectează date despre rezolvarea exercițiilor, răspunsurile la întrebări și ritmul de învățare. Prin intermediul acestor date, sistemul creează profiluri individuale pentru fiecare elev, evaluând nivelul lor de cunoștințe și identificând zonele de dificultate. Pe baza profilului fiecărui elev, platforma de învățare adaptativă furnizează resurse și activități personalizate. Dacă un elev are dificultăți într-un anumit domeniu, sistemul poate oferi exerciții suplimentare sau explicații pentru a ajuta la consolidarea conceptelor. Dimpotrivă, dacă elevul avansează rapid, platforma poate oferi materiale mai avansate pentru a menține nivelul lor de angajament și provocare. Platformele de învățare adaptativă promovează învățarea autodirijată. Elevii pot explora subiectele în profunzime și pot progresa în funcție de propriul ritm. Aceasta îi ajută să dobândească abilități de gestionare a timpului și de auto-organizare, competențe esențiale în societatea modernă. De asemenea, astfel de platforme oferă evaluări periodice pentru a evalua progresul elevilor. Acestea pot furniza feedback imediat și detaliat cu privire la răspunsurile elevilor, permițându-le să înțeleagă mai bine conceptele și să corecteze greșelile. Acest feedback constant încurajează îmbunătățirea continuă.

Unul dintre avantajele majore ale învățării adaptative este capacitatea de a identifica și de a aborda discrepanțele în cunoștințe și abilități între elevi. Elevii care au dificultăți pot primi ajutor suplimentar pentru a ajunge la nivelul necesar, în timp ce cei care progresează rapid pot avea acces la materiale avansate, evitând să se simtă plictisiți sau substimulați. Platformele de învățare adaptativă pot fi accesate de pe diverse dispozitive, cum ar fi computere, tablete sau telefoane mobile. Acest lucru oferă elevilor flexibilitate pentru a învăța în orice moment și de oriunde, sporind accesibilitatea la educație. Utilizarea acestor sisteme poate contribui la creșterea eficienței învățării. Elevii pot progresa mai rapid în domeniile în care sunt competenți, ceea ce poate economisi timp și resurse educaționale.

Realitatea virtuală (VR) a devenit o unealtă inovatoare în educație, oferind elevilor și studenților experiențe de învățare cu adevărat captivante și interactive. Spre exemplu, în clasele de biologie, elevii pot utiliza căști de realitate virtuală pentru a explora în detaliu anatomia

umană. Într-o experiență VR, ei pot merge în interiorul corpului uman, explorând organele, sistemele și structura anatomică cu ajutorul mișcărilor lor. Acest lucru face învățarea anatomiei mult mai interactivă și mai ușor de înțeles. Profesorii de istorie pot să transpună elevii înapoi în timp cu ajutorul VR. Elevii pot participa la simulări interactive ale evenimentelor istorice, cum ar fi Revoluția Franceză sau Războiul Civil American. Aceste experiențe le permit să vadă și să simtă evenimentele istorice într-un mod cu totul nou, făcându-le mai relevante și mai memorabile. În domeniul științelor, realitatea virtuală poate oferi elevilor posibilitatea de a efectua experimente virtuale complexe. De exemplu, pot explora legile fizicii într-un mediu virtual sigur și pot observa efectele experimentelor fără riscuri. Acest lucru îi ajută să înțeleagă conceptele științifice într-un mod interactiv și aplicat. Pentru orele de limbi străine, VR poate crea oportunități excelente de practică. Aceștia pot interacționa cu mediul virtual și cu personaje virtuale care vorbesc limba de interes. Astfel, ei pot să își dezvolte abilitățile de ascultare, vorbire și înțelegere într-un mod realist și contextual. De asemenea, elevii pot călători în jurul lumii fără a părăsi sala de clasă. Utilizând VR, ei pot lua parte la tururi virtuale ale marilor monumente, orașe istorice sau arii naturale protejate. De exemplu, pot explora piramidele din Egipt, străzile Romei antice sau jungla Amazoniană, învățând în același timp despre culturi, istorie și ecologie. În domeniile STEM (știință, tehnologie, inginerie și matematică), VR poate fi folosită pentru a crea simulări complexe. De exemplu, elevii pot construi și programa roboți în mediul virtual, pot simula experimente de chimie sau pot explora concepte matematice abstracte printr-o experiență interactivă.



Proiectele colaborative online reprezintă o modalitate inovatoare de a încuraja interacțiunea între elevi și de a-i conecta cu colegi din diverse colțuri ale lumii. Elevii din două țări diferite pot desfășura un schimb cultural virtual. Ei pot colabora în diverse proiecte, precum prezentări despre cultura și tradițiile lor, sau pot organiza sesiuni de întrebări și răspunsuri pentru a înțelege mai bine viața și valorile din țara colegilor lor. Acest tip de proiect îi ajută să își dezvolte abilitățile interculturale și să își lărgescă orizonturile. Elevii pasionați de știință din diferite țări pot lucra împreună la proiecte de cercetare. De exemplu, ei pot colecta date meteorologice locale și pot compara rezultatele pentru a înțelege mai bine schimbările climatice globale. Această colaborare internațională le oferă o perspectivă mai largă asupra problemelor științifice și îi ajută să învețe metode de cercetare și comunicare științifică. Cei mici pot crea un portal de știri online sau un blog în care să investigheze și să relateze evenimente majore din întreaga lume. Aceasta le oferă oportunitatea de a-și dezvolta abilitățile de jurnalism și de comunicare în timp ce explorează subiecte internaționale și învață despre importanța surselor credibile în era digitală. Elevii pot lucra împreună pentru a investiga evenimente istorice importante sau figuri istorice. De exemplu, ei pot crea prezentări sau documentare online pentru a prezenta descoperirile lor. Acest tip de proiect îi ajută să înțeleagă

istoria din diferite perspective și să dezvolte abilități de cercetare și comunicare. Cei pasionați de știință, tehnologie, inginerie și matematică (STEM) pot lucra împreună la proiecte de cercetare și inovație. Ei pot dezvolta, de exemplu, soluții tehnologice pentru probleme globale, cum ar fi energiile regenerabile sau probleme legate de mediu. Această colaborare îi pregătește pentru cariere în domeniul STEM și îi încurajează să gândească critic și creativ.



Platformele de analiză a datelor școlare reprezintă un instrument puternic pentru administrarea școlară și îmbunătățirea performanței elevilor. Prin colectarea și analizarea datelor privind notele, prezența la cursuri și participarea la activități extracurriculare, școlile pot identifica tendințele de eșec școlar în rândul elevilor. De exemplu, dacă datele arată că un grup de elevi începe să obțină note scăzute în matematică în timpul semestrului, școala poate interveni prompt prin furnizarea de resurse suplimentare sau prin oferirea de tutoriale personalizate pentru a-i ajuta să-și îmbunătățească performanța. Platformele de analiză a datelor pot urmări prezența la cursuri a elevilor. Dacă se observă că un elev începe să absenteze frecvent, se pot iniția măsuri pentru a identifica cauzele absenteismului și pentru a oferi suport adecvat. De exemplu, dacă datele arată că absenteismul elevului este legat de probleme de transport, școala poate oferi transport școlar sau soluții alternative pentru a asigura că elevul poate ajunge la școală în mod regulat. Pe baza datelor colectate despre performanța individuală a elevilor, școlile pot crea planuri de învățare personalizate. De exemplu, dacă datele arată că un elev are dificultăți în învățarea matematicii, școala poate dezvolta un plan de învățare care include resurse și activități specifice pentru a aborda acele deficiențe și pentru a ajuta elevul să progreseze. Platformele de analiză a datelor pot ajuta școlile să evalueze eficiența programelor educaționale. De exemplu, dacă o școală introduce un nou program de predare a limbilor străine, datele pot fi utilizate pentru a monitoriza progresul elevilor care participă la program și pentru a evalua dacă acesta are un impact pozitiv asupra învățării lor. Datele pot fi utilizate pentru a identifica elevii cu nevoi speciale care necesită servicii suplimentare. De exemplu, dacă datele arată că un elev are nevoie de asistență în domeniul citirii, școala poate interveni prompt pentru a furniza terapie de limbaj sau alte servicii de sprijin.

Programele de formare continuă pentru cadrele didactice reprezintă o componentă vitală a transformării educației în era digitală. Aceste programe oferă profesorilor instrumentele și cunoștințele necesare pentru a se adapta și a folosi eficient tehnologia în procesul de predare.

Programul de certificare în tehnologie educațională le oferă cadrelor didactice abilitățile esențiale pentru a integra tehnologia în procesul de predare. Acești profesori învață să utilizeze diferite instrumente tehnologice, cum ar fi platformele de învățare online, software-ul educațional și aplicațiile interactive, pentru a crea medii de învățare mai atractive și eficiente.

Școli și instituții educaționale pot organiza *workshop-uri periodice* în care cadrele didactice pot învăța despre cele mai recente tehnologii educaționale și cum să le implementeze

în predare. Aceste workshop-uri pot include sesiuni practice despre utilizarea tabletelor sau a altor dispozitive în clasă sau despre crearea de lecții interactive online.

Un alt exemplu ar putea fi programele de *mentorat digital*, în care cadrele didactice mai experimentate în tehnologia educațională îi ajută pe colegii lor mai puțin experimentați să învețe cum să utilizeze instrumentele tehnologice. Acest tip de program încurajează schimbul de experiență și sprijină cadrele didactice în dezvoltarea abilităților digitale.

Cadrele didactice au nevoie de abilități specifice pentru a gestiona eficient mediile virtuale de învățare. Programele de formare pot oferi sfaturi și tehnici pentru a menține elevii motivați și angajați într-un mediu online, precum și pentru a asigura un mediu de învățare sigur și productiv.

Programele de formare pot include sesiuni specifice privind utilizarea *realității virtuale și augmentate* în procesul de predare. Profesorii pot învăța cum să creeze și să ofere experiențe educaționale captivante folosind aceste tehnologii, cum ar fi excursiile virtuale în locuri istorice sau experimentele de laborator în mediul virtual.

Concluzii

În era modernă digitală, educația se confruntă cu provocări și oportunități fără precedent, iar constatările actuale oferă indicii semnificative cu privire la transformarea și evoluția acestui domeniu vital.

În viitor, educația va continua să se adapteze și să evolueze sub influența tehnologiei. Învățarea hibridă și realitatea virtuală vor deveni tot mai integrate în curriculumul educațional, oferind elevilor experiențe de învățare mai captivante și personalizate. Inteligența artificială va juca un rol tot mai important în oferirea de feedback și orientare individuală, optimizând performanța elevilor. Analiza datelor va continua să contribuie la îmbunătățirea procesului de predare și la personalizarea învățării.

Bibliografie

1. Al-Ansi, A. M., Jaboob, M., Garad, A., & Al-Ansi, A. M. (2023). Analyzing augmented reality (AR) and virtual reality (VR) recent developments in education. *Social Sciences & Humanities Open*; Elsevier BV. <https://doi.org/10.1016/j.ssaho.2023.100532>.
2. Bouchrika, I. (2023). Social Learning Theory & Its Modern Application in Education. <https://research.com/education/social-learning-theory>.
3. Guo, L., Wang, D., Gu, F., Li, Y., Wang, Y., & Zhou, R. (2021, May 4). Evolution and trends in intelligent tutoring systems research: a multidisciplinary and scientometric view. *Asia Pacific Education Review*; Springer Science+Business Media. <https://doi.org/10.1007/s12564-021-09697-7>.
4. Haleem, A., Javaid, M., Qadri, M. A., & Suman, R. (2022, January 1). Understanding the role of digital technologies in education: A review. *Sustainable Operations, and Computers*; Elsevier BV. <https://doi.org/10.1016/j.susoc.2022.05.004>.
5. Nguyen, A., Gardner, L., Sheridan, D. (2020). Data Analytics in Higher Education: An Integrated View. *Journal of Information Systems Education*. Volume 31. Issue 1. <https://core.ac.uk/download/pdf/301390792.pdf>.
6. Rani, G. Kaur, P., Sharma, T. (2022). Digital Education Challenges and Opportunities. *Journal of Engineering Education Transformations*, Volume 35, No. 4.
7. Roussey, B. (2022). Why Digital Accessibility Matters in Schools. <https://www.accessibility.com/blog/why-digital-accessibility-matters-in-schools>.
8. Singh, B., Gupta, V. K. K., Jain, A. K., & Sharma, S. (2023). Transforming education in the digital age: A comprehensive study on the effectiveness of online learning. <https://doi.org/10.55041/IJSREM24405>.

APLICAREA METODEI PREDAREA ȘI ÎNVĂȚAREA RECIPROCĂ.

CONCLUZII DUPĂ APLICAREA LA CLASĂ

Prof. Lemnaru Liliana

Școala Gimnazială Prisăcani, județul Iași

Metoda „Predarea și învățarea reciprocă” (Reciprocal teaching) (Rezumând, Întrebând, Clarificând, Prezicând) reprezintă o tehnică ce pornește de la ideea potrivit căreia „Învățarea reciprocă este cea mai eficientă în contextul investigației colaborative la nivel de grup mic...” iar *elevii pot experimenta rolul cadrului didactic, fiecare elev predând, va învăța cel mai bine.*

Prin această metodă didactică elevii sunt puși în situația de a fi ei înșiși profesori, de a explica colegilor rezolvarea unor probleme. În rolul profesorului, își invită perechile să aplice strategia, iar în rolul elevului, se sprijină reciproc în construirea sensului textului. Controlul profesorului se reduce treptat pe măsură ce responsabilitatea pentru învățare trece de la profesor la elev (ucenicie cognitivă).

Elevii au fost împărțiți în grupe de câte 4, în care fiecare a avut un rol bine definit:

- ✚ Prezicătorul formulează ipoteze legate de ceea ce va urma în text. Stabilește un scop al continuării lecturii.
- ✚ Întrebătorul - cel care pune întrebări clarificatoare (unde se petrece acțiunea? , **de ce** a reactionat așa?, ce înseamnă?). Elevii conștientizează în legătură cu ideile principale ale textului.
- ✚ Clarificatorul - el trebuie să aibă o viziune de ansamblu, să încerce să răspundă întrebărilor grupului și să discute termenii necunoscuți. Cititorii identifică „barierele” din text la care înțelegerea lor se împotmolește/eșuează.
- ✚ Rezumatorul - cel care face un scurt rezumat al textului citit, identifică și integrează cele mai importante informații, esența din textul propus.

Aceste 4 strategii, rezumarea, formularea de întrebări, clarificarea și predicția/anticiparea au funcție duală: sprijină comprehensiunea și monitorizează comprehensiunea în același timp.

Am ales varianta în care am oferit elevilor **același text spre studiu pe care l-am împărțit în fragmente**, după care i-am împărțit pe elevi în grupuri eterogene de câte 4, membrii unui grup cooperând în realizarea celor 4 roluri.

- ✚ Elevul A a dezvoltat predicții;
- ✚ Elevul B a făcut listă de întrebări pe care le – au adresat în final tuturor colegilor;
- ✚ Elevul C a avut în vedere clarificarea termenilor noi;
- ✚ Elevul D a fost responsabil de rezumarea textului.

Am aranjat un „**acvariu**” în mijlocul sălii și am invitat pe rând grupele de elevi să se așeze în acvariu. La fiecare grupă am condus discuțiile.

Am alocat fragmente de text diferite pentru fiecare grupă. Grupele vin din nou pe rând în acvariu. De data aceasta, un elev va fi însărcinat să conducă discuțiile.

După ce fiecare grupă a fost de două ori în acvariu, grupele vor lucra individual alt fragment din text, membrii grupului fiind pe rând „profesori” cu rolul de a conduce discuțiile.

În final, fiecare elev din grup și-a exercitat rolul asumat.

Aplicarea metodei predarea și învățarea reciprocă la clasă

Folosirea metodei **predării și învățării reciproce** la clasa a VII - a, la predarea lecției „Echilibrul corpurilor și energia potențială” (*Manualul de Fizică, clasa a VII-a, Editura artKlet, 2019, autori: Victor Stoica, Corina Dobrescu, Florin Măceșanu și Ion Băraru, pag. 95-96*).

Textul propus:

Ai învățat în lecțiile anterioare că un corp este în echilibru atunci când sunt îndeplinite condițiile de echilibru de translație și de rotație. De asemenea, ai învățat că, în funcție de poziția sa față de Pământ, un corp are energie potențială gravitațională și că, în majoritatea situațiilor, se stabilește $E_{pg} = 0$ pentru înălțimea ceam mai joasă la care se află corpul față de Pământ.

Priviți cu atenție imaginile de mai jos și descrieți tipurile de echilibru:



(1)



(2)



(3)



(4)



(5)



(6)

Un corp este în echilibru stabil dacă revine în poziția de echilibru după ce a fost scos din aceasta și dacă, la mici deviații față de poziția de echilibru, centrul de greutate urcă.

Corpurile suspendate (hainele puse în cuier, pe umerăș etc.) și corpurile sprijinite pe o bază de susținere (scaunele, mesele, băncile de pe aleile din parcuri etc.) se află în echilibru stabil. Corpurile suspendate sunt în echilibru stabil când centrul de greutate este sub punctul de suspendare, pe aceeași verticală.

Corpurile sprijinite pe o bază de susținere sunt într-o stare de echilibru stabil, dacă baza de susținere este suficient de mare, centrul de greutate este mai aproape de baza de susținere, iar verticala dusă din

centrul de greutate cade în interiorul bazei de susținere. Tendința corpurilor este de a fi într-o stare de echilibru stabil, corespunzătoare unei energii potențiale gravitaționale minime. La scoaterea unui corp din starea de echilibru stabil, energia potențială crește, iar greutatea și forța de reacțiune din punctul de susținere formează un cuplu de forțe care pot readuce corpul în poziția de echilibru stabil. Corpurile sprijinite pe o bază de susținere vor fi răsturnate de cuplul normalei și greutateii dacă verticala dusă din centrul de greutate cade în afara bazei de susținere.





Observație. Turnul din Pisa nu se va răsturna atâta timp cât verticala dusă din centrul de greutate va cădea în interiorul bazei de susținere.

Un corp este în echilibru instabil dacă nu revine în poziția de echilibru după ce a fost scos din aceasta și dacă, la mici deviații față de poziția de echilibru, centrul de greutate coboară.

În echilibru instabil sunt sportivul și acrobatul din imaginile 1, respectiv 2, precum și o bară metalică ținută pe un deget. În aceste situații, centrul de greutate se află deasupra punctului de susținere, pe aceeași verticală. La o mică deviație față de poziția de echilibru instabil, variația energiei potențiale gravitaționale este negativă; centrul său de greutate coboară.

Corpurile sprijinite într-un singur punct (centrul de greutate) se află în echilibru indiferent. Un corp este în echilibru indiferent dacă, oricum l-am așeza, punctul de sprijin/suspendare și centrul de greutate coincid sau se află pe aceeași verticală. În acest caz rezultanta forțelor ce acționează asupra corpului este nulă, iar momentul cuplului este nul.

La început, elevii au fost anunțați că vor lucra pe echipe. Fiecare elev din cele 4 echipe formate a extras dintr-un bol un bilețel pe care este scrisă una din literele R, Î, C, P. Profesorul a explicat elevilor ce simbolizează literele:

-  P (prezicătorii);
-  Î (întrebătorii);
-  C (clarificatorii);
-  R (rezumatorii).

Următorul pas pe care îl face profesorul este acela de a explica fiecărei grupe ce anume au de făcut:

1. **Prezicătorii** vor face o trecere în revistă a noțiunilor cu care vor lucra. **În baza a ceea ce știu, mă gândesc că acest text va fi despre:** condiții de echilibru, echilibru stabil, echilibru instabil, echilibru indiferent. **Ca indiciu pentru predicția mea m-am folosit de** cunoștințele despre

aceste tipuri de echilibru. După citirea fragmentului/întregului text: gândiți-vă la ce am citit, au fost logice predicțiile noastre?

Răspunsurile elevilor prezicători:

Condiții de echilibru

Rezultanta tuturor forțelor care acționează asupra unui corp este nulă (condiția de echilibru pentru mișcarea de translație).

Momentul forței care rotește corpul într-un sens este egal cu momentul forței care rotește corpul în sens invers (condiția de echilibru pentru mișcarea de rotație).

Tipuri de echilibru

Un corp este în echilibru stabil dacă la mici deviații față de poziția de echilibru corpul revine la poziția inițială.





Un corp este în echilibru instabil dacă la mici deviații față de poziția de echilibru corpul nu mai revine la poziția inițială.

Un corp este în echilibru indiferent dacă la mici modificări față de poziția de echilibru corpul rămâne tot în echilibru.

Da, au fost logice predicțiile noastre!

2. **Întrebătorii** formulează întrebări pentru a găsi corelațiile dintre energia potențială a unui corp și tipurile de echilibru în care se găsește corpul:

Exemple de întrebări:

-  **Ce se întâmplă** dacă sportivul și acrobatul din imaginile 1, respectiv 2, sunt împinși pe orizontală cu o forță de valoare redusă?
-  **Cum** se modifică energia potențială gravitațională a acestora?
-  **De ce** nu se răstoarnă statuia din imaginea 3?
-  **De ce** autobuzul din imaginea 4 se folosește doar în transportul urban?

✚ **Dacă ai fi șoferul camionului din imaginea 5, ți-ai face griji dacă ar trebui să mergi pe un drum înclinat, pe care roțile de pe partea dreaptă a camionului ar fi mai sus decât cele de pe partea stângă?**

✚ **În imaginea 6 poți observa că mașina de Formula 1 este foarte joasă și are roțile foarte late. Ce argumente au stat la alegerea acestei soluții constructive?**

3. Clarificatorii, pornind de la ideile colegilor, argumentează și enunță tipurile de echilibru în care se găsesc corpurile.

Răspunsurile elevilor clarificatori:

Sub acțiunea unei forțe orizontale, echilibrul sportivului/acrobatului (imaginile 1 – 2) se va anula, iar centrul de greutate va cobori. Se va produce o variație negativă a energiei potențiale gravitaționale.

Statuia din imaginea 3 nu se răstoarnă pentru că verticala dusă din centrul de greutate cade în interiorul bazei de susținere.

Autobuzul etajat are centrul de greutate mai sus față de un autobuz obișnuit, iar la viteze mai mari, cât și la viraje, echilibrul acestuia ar fi pus în pericol. Acesta este motivul pentru care se folosește doar la transportul urban.

Camionul din imaginea 5 are centrul de greutate mai sus datorită încărcăturii de deasupra și din acest motiv echilibrul lui este precar. În pante abrupte sau la viraje strânse s-ar putea răsturna.

Mașina de Formula 1 este joasă; de aceea, are centrul de greutate foarte aproape de șosea și astfel se poate deplasa cu viteză mare în curbe.

4. Rezumatorii analizează principalele tipuri de echilibru și dau exemple din activitatea de zi cu zi.

*Un corp este în **echilibru stabil** dacă energia potențială gravitațională a sistemului corp - Pământ este minimă. Pentru corpurile care au o bază de susținere, dacă verticala dusă din centrul de greutate cade în interiorul bazei de susținere atunci corpul rămâne în echilibru*

stabil. Corpurile suspendate sunt în echilibru stabil atunci când centrul de greutate este sub punctul de suspendare (susținere), pe aceeași verticală.

Exemple: tabloul atârnat de un cui, o lustră atârnată de tavan, dulapul cu haine, blocurile, Turnul din Pisa.

Un corp este în echilibru instabil dacă energia potențială gravitațională a sistemului corp - Pământ are valoarea maximă.

Exemple: gimnasta la paralele, creionul care stă pe vârf, turnul din pietre.

Un corp este în echilibru indiferent dacă energia potențială gravitațională a sistemului corp - Pământ rămâne aceeași.

Exemple: o carte care stă pe masă.

Timpu de lucru acordat elevilor pentru a reactualiza noțiunile cunoscute în interiorul grupului este de 10 minute după care fiecare grupă va interpreta rolul asumat în fața clasei. Evaluarea se face în funcție de participarea fiecărui elev la realizarea obiectivelor propuse pentru fiecare grupă.

La sfârșit, profesorul formulează concluziile lecției, analizând munca în grup și evaluând munca fiecărei grupe în parte.

Avantajele metodei predării și învățării reciproce sunt multiple: stimulează și motivează, ajută elevii în învățarea metodelor și tehnicilor de lucru cu textul, și a tehnicilor de muncă intelectuală pe care le poate folosi apoi în mod independent, dezvoltă capacitatea de exprimare, atenția, gândirea cu operațiile ei și capacitatea de ascultare activă și stimulează capacitatea de concentrare asupra textului de citit și priceperea de a selecționa esențialul.

Avantajele „**acvariului**” - pentru elevii din interiorul acestuia, fiind în centrul atenției, își iau sarcinile în serios. Elevii din exterior pot experimenta de mai multe ori cum funcționează predarea și învățarea reciprocă.

Există și anumite limite în aplicarea acestei metode didactice la clasă: obișnuirea elevilor cu un anumit rol și, implicit, dificultatea lor de a se acomoda cu un altul și faptul că după lucrul în grup, elevul poate obosi și nu se mai concentrează suficient atunci când un coleg îi predă.

Numele și prenumele elevului:

Clasa a VII-a

Data:

Fișă de lucru - PÂRGHIA ÎN SISTEMUL LOCOMOTOR

1. Privește imaginea prezentată și comentează din perspectiva celor învățate celebrele cuvinte ale lui Arhimede: **„Dați-mi un punct de sprijin și voi muta Pământul din loc!”**
- 2.



3. Subliniați mecanismele simple din textul următor folosind creioane colorate și grupați-le pe categorii.
„Plecând într-o activitate de voluntariat în pădurea din apropiere, doi colegi au încărcat într-o roabă câteva obiecte pe care socoteau că vor avea nevoie, printre care: un termos cu ceai cald, un clește pentru scos cuie, un clește pentru luat jar, un clește pentru spart nuci, o pensetă, o balanță cu două talere, un scripete și un hârleț. Toate obiectele le-au urcat apoi în microbuzul care oprise la poartă, bine frânat cu frâna de mână deoarece drumul era înclinat. Ar fi vrut să ia cu ei apă, dar mânerul pompei de apă din curte era defect. Au scos apă abia în pădure, folosind cumpăna fântânii de lângă casa pădurarului. Din cauza drumului foarte greu, șoferul a fost obligat să acționeze foarte des pedala de frână, cea de accelerație, precum și maneta de la schimbătorul de viteze.”
4. Identificați tipurile de pârghii din sistemul locomotor. Reprezentați grafic pârghiile identificate și scrieți legea pârghiilor.
 - A. „Capul se sprijină pe coloana vertebrală, care este punctul de sprijin; forța rezistentă (R) este reprezentată de greutatea capului; forța activă (F) este determinată de inserția pe oasele craniului, prin tendoane, a mușchilor gâtului care realizează mișcarea.

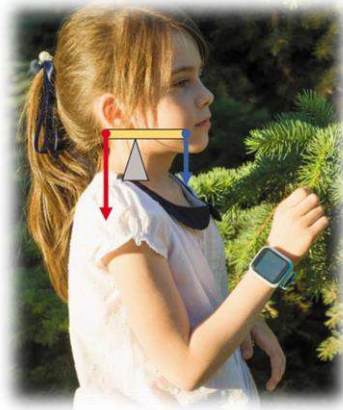

- B. „Punctul de sprijin al piciorului este pe degete, forța rezistentă (R) este reprezentată de greutatea sprijinită pe tibie, iar forța activă (F) este reprezentată de mușchiul gambei care realizează mișcarea.

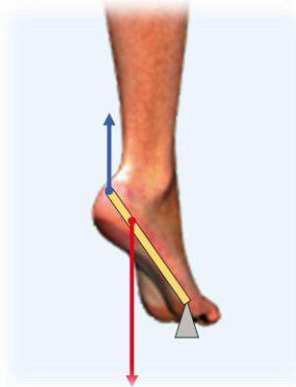

În organismul uman, întâlnim și alte tipuri de pârghii de același tip:

- piciorul, având ca rezistență greutatea corpului transmisă prin tibie. Greutatea corpului este aplicată la nivelul articulației tibio-tarsiene, astfel încât forța necesară pentru mișcare va fi dată de către mușchii inserați prin tendonul lui Ahile pe calcaneu. Punctul de sprijin, când stăm pe vârfuri, se află la extremitatea metatarsienelor în contact cu solul;
- segmentul membrului superior, în timpul executării flotărilor.”

- C. Antebrațul în flexiune, când mușchii flexori se contractă pentru a-l ridica. Bicepsul se contractă și produce o forță care are punctul de aplicație pe antebraț. În acest caz, brațul forței active este de aproximativ 8 ori mai mic decât brațul forței rezistente, deci forța activă trebuie să fie de 8 ori mai mare decât forța rezistentă.

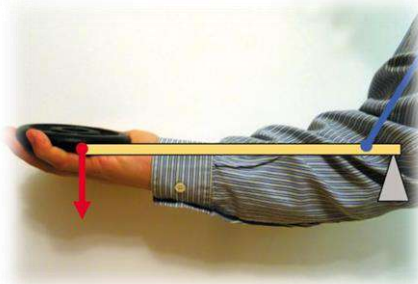

În organismul uman, întâlnim și alte tipuri de pârghii de același tip:

- coastele, în timpul respirației (inspirație și expirație). Articulația costo-vertebrală reprezintă punctul de sprijin, zonele de inserție a mușchiului pe coastă reprezintă punctul de aplicație al forței active, iar partea anterioară a coastelor reprezintă rezistența;
- gamba, la fotbal, în cazul unui voleu. În acest caz, piciorul nu este fixat pe sol, deci punctul de aplicație al forței active se află la mijlocul piciorului, iar rezistența este reprezentată de un ansamblu de forțe (greutatea mingii, greutatea piciorului etc.). Spre exemplu, însumând greutatea piciorului, greutatea gambei, greutatea obiectului lovit (mingea), forța de contracție a extensorilor gambei pe coapsă rezultă că o minge de fotbal poate fi lovită cu o forță de aproximativ 2 kN, chiar de către un individ neantrenat;
- mâna, atunci când prinde corpurile ca o pensă.
(Text științific – Manual de Fizică, Editura artKlet, 2019, autori: Victor Stoica, Corina Dobrescu, Florin Măceșanu și Ion Băraru, paginile 86-87)

5. Joc didactic: Analizează imaginile de mai jos, identifică ordinul fiecărei pârgii și completează copacul ideilor folosind asocierile corespunzătoare.

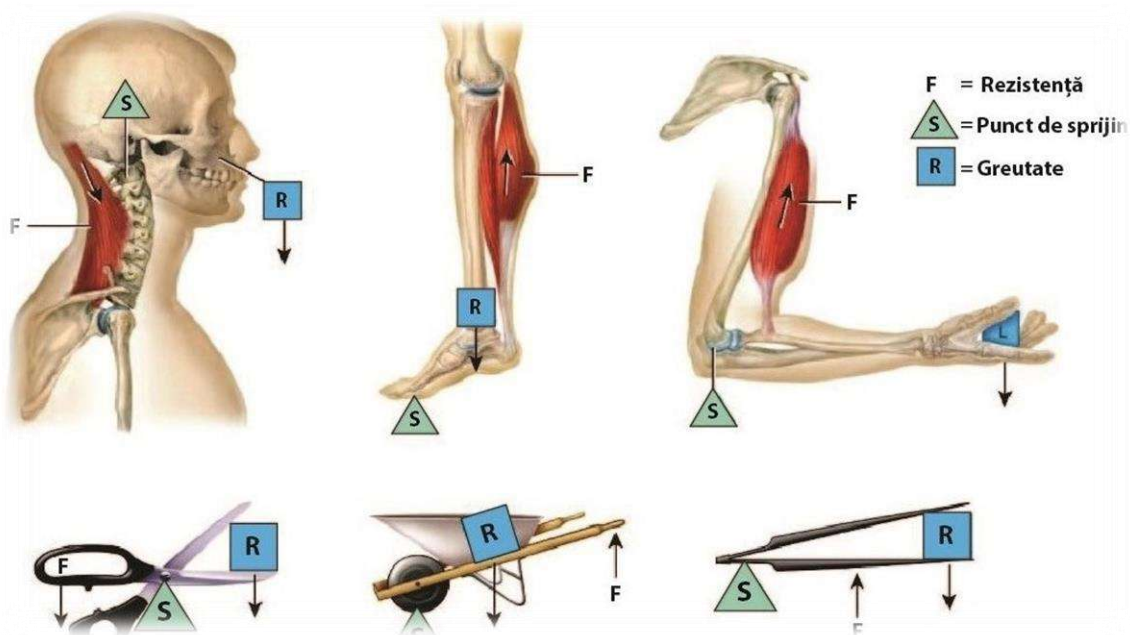

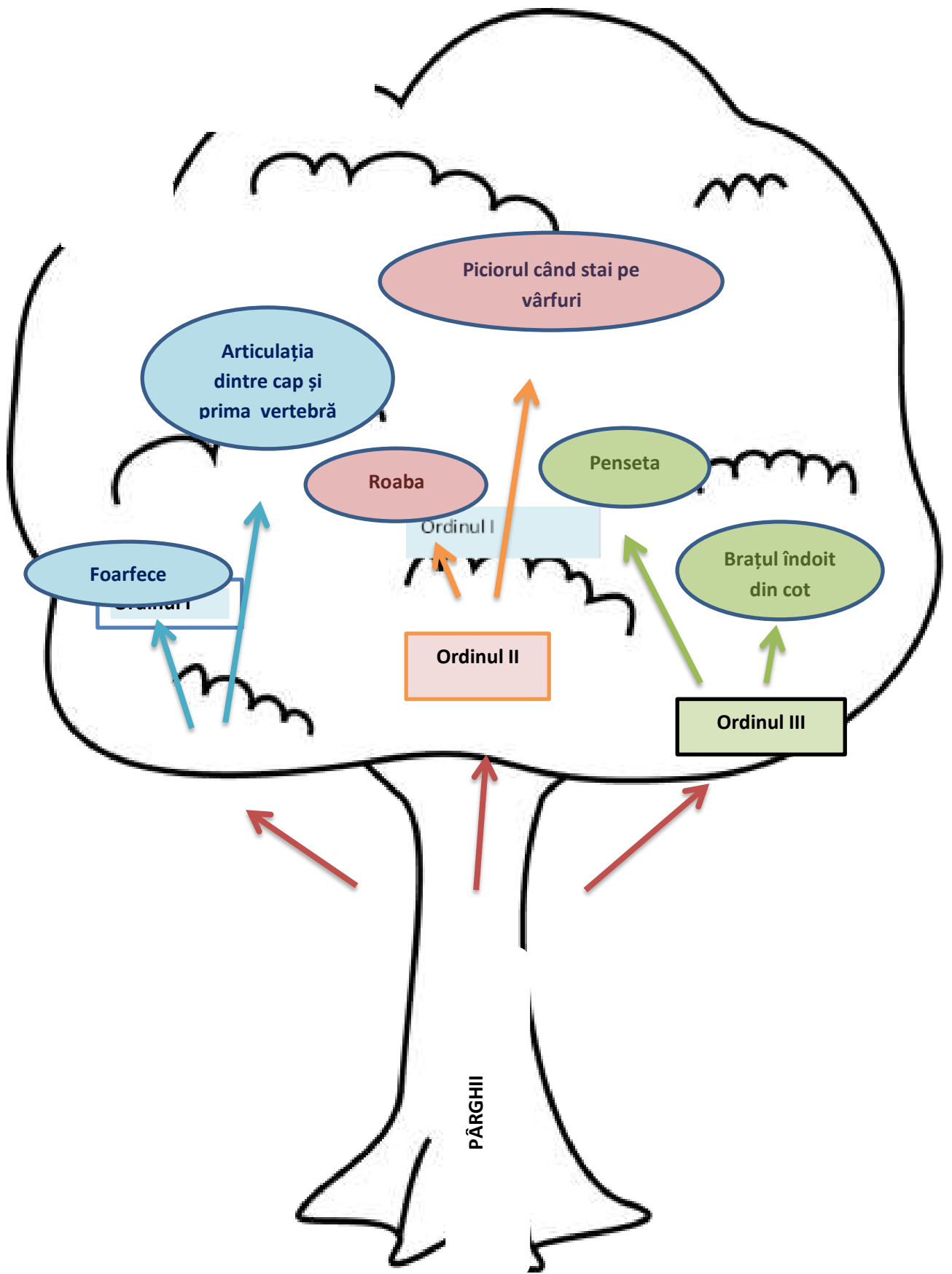

PLAN DE ACȚIUNE PENTRU INTEGRAREA COPILOR CU DIZABILITĂȚI

Prof. învă. primar LEORDEAN ALINA-CAMELIA

Liceul Teoretic „Dumitru Tăuțan” Florești

Cadrele didactice se confruntă din ce în ce mai des cu problemele de comportament ale unor elevi. Atmosfera în clasă este tensionată și o mare parte din timpul alocat transmiterii informației sau a activităților de învățare o petrecem pentru îndreptarea comportamentelor nedorite ale acestora. La clasele primare ne confruntăm cu probleme ale copiilor care nu se adaptează cerințelor școlare, au tulburări de învățare, întârzieri la ore, sunt dezorganizați, dezordonăți, iar pe măsură ce elevii cresc, ne confruntăm și cu probleme grave de comportament ce duc până la delincvență juvenilă.

Ne întrebăm adesea ce metode să aplicăm pentru a evita astfel de situații. Comportamentul este expresia unei relații a organismului cu mediul înconjurător. Apariția unor manifestări comportamentale care depășesc limitele normalității la vârsta respectivă poartă denumirea de tulburări de comportament.

	Idei de activități	Strategii de învățare	Resurse	Evaluare
Elevi	<ul style="list-style-type: none"> -realizarea unui grafic de comportamente bune pe care doresc să și le dezvolte; - așezarea optimă a copilului în clasă: - să stea în prima bancă, cu un coleg cooperant și empatic, care îl ajută la nevoie; - să nu fie agitație în jurul lui, ca să nu-i distragă atenția, în jurul lui să fie elevi liniștiți; - materialele didactice care îl ajută la învățare să fie la îndemâna lui; - tabla este recomandat să fie albă; 	<ul style="list-style-type: none"> - tratarea diferențiată; - activități ajutoare; - învățarea individualizată sau individualizarea unor secvențe de învățare; - tratarea diferențiată; -convorbirea; problematizarea -lauda, 	<ul style="list-style-type: none"> -graficul de comportamente; -folosirea de material didactic adecvat și ușor de manipulat (socotitori, alfabetar magnetic, carioci, jetoane etc.); - mijloace de predare/învățare multisenzoriale și distractive, cu material concret-intuitiv; 	<ul style="list-style-type: none"> - observarea sistematică a comportamentului; - evaluări orale și scrise diferențiate și cu sprijin (indicații); - autoevaluare, dacă e cazul; - aprecieri verbale; - fișe de observare a comportamentului;

	<p>Exerciții de autocunoaștere;</p> <ul style="list-style-type: none"> - exerciții pentru creșterea stimei de sine și a încrederii în forțele proprii; - exerciții pentru managementul emoțiilor negative; - convorbirea; - problematizarea; - lauda, încurajarea; - jocuri de integrare în colectiv și de cunoaștere mai bine a acestuia (Pânza încrederii, Schimbă locul!, Ghici cine e? etc.) - tehnici dramatice pentru dezvoltarea abilităților sociale și de comunicare (Tot ca tine sunt și eu, Bingo, Statuile etc.); - vizionarea unor filmulețe educative, a unor povești terapeutice, în funcție de cazul de dizabilitate (Rățușca cea urâtă, Puiul, Frumoasa și Bestia etc.); - activități de terapie educațională (ludoterapia, meloterapia, terapia ocupațională); - conținuturile activităților adaptate în funcție de dizabilitate (PIP sau Plan de remediere, după caz); - activități pe baza soft-urilor destinate elevilor cu dizabilități; - activitățile să fie scurte și să se pregătească mai multe variante 	<p>încurajarea;</p> <ul style="list-style-type: none"> - metode activ-participative și practice (jocul de rol, jocul didactic, explozia stelară, Ciorchinele, Cubul, Turul galeriei etc. , adaptate); - învățarea prin cooperare: în perechi, în echipă; 	<ul style="list-style-type: none"> - mijloace IT (calculator, videoproiector, tabletă, CD-uri etc.); - cărți/reviste cu imagini; - resurse educaționale deschise; - planșe tematice afișate permanent în clasă etc. - fișe de lucru - jocuri de construcție - plastilină - cărți - puzzle 	<p>tului, a progresului.</p> <ul style="list-style-type: none"> - aprecieri stimulative - lauda - recompense
--	---	--	--	---

	<p>pentru fiecare lecție;</p> <ul style="list-style-type: none"> - formularea instrucțiunilor într-un mod accesibil; - alocarea de timp suficient pentru sarcinile de învățare; - organizarea unor momente frecvente de consolidare și exersare; - formarea de rutine prin activități similare. 			
Părinți	<ul style="list-style-type: none"> - implicarea părinților pentru a lucra cu copilul în asimilarea unor cunoștințe esențiale: cunoașterea mediului, coordonare spațio-temporală, dezvoltarea limbajului și a vocabularului, abilități de relaționare socială - consultări permanente cu părinții elevului în vederea stabilirii unui plan comun de acțiune și a cunoașterii mai bine a elevului - activități comune cu invitați de specialitate - psihologi, profesori de sprijin, consilieri școlari (Reușim împreună) - activități comune părinți-elevi-învățător (atelier de lucru-arborele familiei, excursii, vizite, serbări etc.); - lectorate despre integrarea copiilor cu CES, toleranță, tipuri de temperament (Suntem diferiți?); - implicarea în proiecte care să elimine/diminueze acțiunile de 	<ul style="list-style-type: none"> - lectorate - dezbateri - mese rotunde - workshop-uri - tehnici dramatice - expoziții -activități de sprijin 	<ul style="list-style-type: none"> - ppt-uri tematice - pliante/reviste/a fișe informative - umane: medici de specialitate, psihologi, consilieri școlari, profesori de sprijin 	<ul style="list-style-type: none"> - observarea sistematică - chestionare - portofolii cu produsele activităților

	bullying (Stop bullying);			
Cadrul didactic	<p>- relație empatică învățător-elev, consilier-elev, profesor- elev;</p> <p>- antrenează elevul în activitățile specifice pe arii de stimulare sau recuperatorii și recreative, cu respectarea particularităților de vârstă și individuale;</p> <p>- în cadrul lecțiilor se lucrează diferențiat, cu respectarea planificării materiei (cu revizurii și adaptări);</p> <p>- plan de intervenție comun cu profesorii de la clasă;</p> <p>- simpozioane/conferințe/cursuri de formare vizând integrarea copiilor cu CES (Integrarea copiilor cu CES);</p> <p>- ateliere de lucru/mese rotunde în cadrul Comisiei metodice</p> <p>- activități comune părinți-profesori-elevi</p> <p>- predarea în echipă cu profesorul de sprijin/consilierul școlar etc.</p>	<p>- mese rotunde</p> <p>- workshop-uri</p> <p>- dezbateri</p> <p>- interasistențe</p> <p>- lucru în echipă</p>	<p>-graficul de comportamente bune;</p> <p>-</p> <p>pliante/reviste/a fișe informative</p> <p>- referate/ lucrări de specialitate</p> <p>- materiale didactice adecvate</p> <p>- experiențe ale cadrelor didactice</p> <p>- exemple de bune practici în lucrul cu copiii cu CES</p>	<p>- chestionare</p> <p>- portofolii</p> <p>- caietul învățătorului</p> <p>- rezultate</p>

Bibliografie:

- MARIA, ANCA „Metode și tehnici de evaluare a copiilor cu CES”, Editura Presa Universitară Clujeană, 2007
- www.didactic.ro

Centrul Școlar pentru Educație Incluzivă, „Alexandru Roșca”, Piatra Neamț
Profesor de sprijin :Luca Anca.

Alimentația sănătoasă și importanța acesteia

Motto : „Minte sănătoasă în corp sănătos”

Proiect realizat cu 45 de elevi ai Centrul Școlar pentru Educație Incluzivă, „Alexandru Roșca”, Piatra Neamț, consiliați de profesorul de sprijin Luca Anca.

Obiectiv specific: Proiectul își propune schimbarea obiceiurilor greșite în privința alimentației pentru elevii de la Centrul Școlar pentru Educație Incluzivă, „Alexandru Roșca”, Piatra Neamț

Scopul proiectului: Îmbunătățirea calității alimentației elevilor cu deficiențe mintale ,cu cerințe educaționale speciale.

- 1. Identificarea informațiilor** despre alimentația sănătoasă ,beneficiile acesteia pentru elevii :cu cerințe educaționale speciale :
 - Prezentarea informațiilor esențiale** despre nutriție ,alimente sănătoase ,dietă echilibrată;
- 2. Dezvoltarea abilităților practice** pentru a face alegeri alimentare sănătoase :
 - Sfaturi și recomandări privind modul în care alegem alimentele potrivite ,pentru o dietă echilibrată ;
- 3. Formarea deprinderii la elevi de a se alimenta sănătos :**
 - Beneficiile unei alimentații sănătoase , ale unei diete sănătoase ;
- 4. Cunoașterea principiilor alimentare și a riscurilor care pot interveni în viața noastră atunci când nu ne alimentăm sănătos în cadrul Programului „Alimentația sănătoasă importanța acesteia”**
 - Prevenirea bolilor cronice** ,menținerea stării generale de bine;
 - Efectele negative ale alimentației nesănătoase
- 5 .Promovarea participării Incurajarea elevilor la procesul de planificare și pregătire a alimentelor sănătoase:**
 - **Rețete sănătoase :**Prezentarea unor rețete delicioase ,sănătoase ușor de pregătit ;
 - Activități practice :**Organizarea de activități practice cum ar fi sesiuni de gătit sănătos sau excursii la supermarket pentru a învăța cum să citim etichetele alimentelor ;
 - Campanii de sensibilizare :**Lansarea de campanii de sensibilizare pentru a încuraja elevii să facă alegeri sănătoase în viața de zi cu zi .

Grupul țintă : elevii de la Centrul Școlar pentru Educație Incluzivă, „Alexandru Roșca”, Piatra Neamț și elevii aflați în programul de sprijin la școala de masă

Planul de activități

NR. CRT.	DENUMIREA ACTIVITĂȚII	MIJLOC DE REALIZARE	OBIECTIVE URMĂRITE	TERMEN
1.	„Alimentație sănătoasă/dietă echilibrată ”	<i>Elevii se vor documenta împreună cu profesorul de sprijin despre tema propusă în proiect-educație nutrițională :</i>	<i>Să se documenteze împreună cu profesorul despre tema propusă. Să consulte materiale adaptate pentru educație nutrițională: „Ghid de alimentație sănătoasă și activitate fizică în grădinițe și școli ”- Conținutul acestui material reprezintă în mod necesar poziția oficială a Grantului Norwegian 2009-2014</i>	<i>Octombrie</i>
2.	Informații necesare despre nutriție	<i>Prezentarea informațiilor esențiale despre nutriție ,alimente sănătoase și importanța unei diete echilibrate;</i>	<i>Să recunoască caracteristicile educației nutriționale Să descrie beneficiile unei nutriții corecte</i>	<i>Noiembrie</i>
3.	Excursii la supermarket	<i>Participanții învață să aleagă alimente sănătoase,citesc etichetele produselor ,înteleg cum să facă cumpărături nutritive</i>	<i>Să prezinte interes față de alimentele sănătoase; Să citească etichetele alimentelor Să aleagă/cumpere alimentele sănătoase</i>	<i>Decembrie</i>
4.	Piramida a alimentației sănătoase	<i>Realizăm piramida alimentelor</i>	<i>Să recunoască alimentele sănătoase ; Să descopere gusturi / combinații sănătoase; Să construiască pe grupe piaramida alimentelor sănătoase</i>	<i>Ianuarie</i>
5.	Sesiuni de gătit sănătos organizate la Centrul Școlar pentru Educație Incluzivă,,Alexandru	<i>Activitate practică de valorificare a alimentelor ;</i>	<i>Să realizeze gustări din diferite alimente; Să îmbine corect alimentele;</i>	<i>Februarie</i>

	Roșca” Piatra Neamț”			
6.	Ateliere de degustare:	<i>Ateliere de degustare: Copiii încearcă diferite alimente sănătoase ,descoperă gusturi și combinații de ingrediente</i>	<i>Să lucreze în grupe de elevi ; Să descopere descoperă gusturi și combinații de ingrediente ;</i>	<i>Martie</i>
		<i>Pe grupe de câte cinci elevi , discută care sunt principalele riscuri ale apariției bolilor de nutriție</i>	<i>Să recunoască riscurile apariției bolilor de nutriție ;</i>	
7.	Suntem mereu sănătoși Concursuri de rețete sănătoase Studii de caz ,jocuri de rol	<i>Concursuri de rețete sănătoase :participanții pot veni cu idei inovatoare în preparate sănătoase și delicioase. Cele mai bune rețete vor fi premiate. Studii de caz ,jocuri de rol :Ilustrăm situații comune legate de alimentație pentru a ajuta elevii să dezvolte activități practice în luarea deciziilor alimentare</i>	<i>Să participe la activitatea practică cu idei inovatoare în pre parate sănătoase Să ilustreze situații comune legate de alimentație pentru a ajuta elevii să dezvolte activități practice în luarea deciziilor alimentare</i>	<i>Mai</i>
8.	Săptămâni tematice	<i>„Săptămâna grăsimilor sănătoase” - Săptămâna fructelor și legumelor</i>	<i>Să-și exprime impresiile si trairile proprii despre natura si protejarea acesteia prin activitati artistico plastice si muzicale.</i>	<i>Mai</i>
9.	„Mâncând sănătos, creștem sănătoși”	<i>Pictură prin diferite tehnici; - prepararea unei salate de fructe sau legume; - realizarea unui poster care abordează tema propusă;</i>	<i>Să înțeleagă necesitatea consumării unor alimente sănătoase; Să consume zilnic alimente bogate în vitamine (legume, fructe, produse lactate); Să participe la activități de de răspândire a ideii de alimentație sănătoasă;</i>	<i>Iunie</i>

Evaluare :

1.Monitorizarea participării și Implicării : Evaluarea nivelului de implicare a elevilor în activități precum planificarea meniurilor sănătoase/gătitul .

Monitorizarea indicatorilor de performanță pentru a măsura succesul proiectului :creșterea consumului de alimente sănătoase

2. Profesorul va aplica -Prezentarea fișelor de lucru sau Prezentări despre ceea ce au învățat în cadrul Proiectului ;

3. Chestionare privind deprinderile alimentare, vor analiza corectitudinea fișelor de lucru, rezultatele fiind analizate și cuantificate de către profesorii și elevii care vor participa în echipa de evaluare a proiectului.

Eseu: Sănătatea viitorilor adulți

• Acesta va fi realizat de câte un elev din grupă, cu participarea celorlalți colegi ai grupei.

• Realizarea de postere cu simbolurile unei alimentații sănătoase.

• Diseminarea rezultatelor proiectului în cadrul cercului: "Educație pentru Sănătate a elevilor de la Centrul Școlar pentru Educație Incluzivă, „Alexandru Roșca”, Piatra Neamț.

Sustenabilitatea acestui proiect rezultă din faptul că toate fișele și chestionarele realizate din acest proiect vor fi folosite în cadrul cursului opțional :

"Educație pentru sănătate" format după derularea acestui proiect.

PROIECT DE LECȚIE

Unitatea școlară: Liceul Tehnologic "Anghel Saligny" Bacău

Clasa: a-XI-a B – Domeniul de pregătire de bază: Tehnician Transporturi

Profesor: Luncanu Florin

Modulul II: Exploatarea tehnica a mijloacelor de transport

Unitatea de învățare: Aplicații practice în exploatarea tehnica a mijloacelor de transport

Lecția: Componentele constructive ale mijloacelor de transport

Tipul de lecție: Fixare și consolidare a cunoștințelor

Loc de desfășurare: laboratorul tehnologic de mecanică

Durata: 100 minute

Data: 09.02.2023

Unitatea de rezultate ale învățării tehnice generale:

URÎ 4: Componentele constructive ale mijloacelor de transport

COMPETENȚE CHEIE :

CC1: Utilizarea corectă a vocabularului comun și tehnic;

CC2: Comunicarea și raportarea rezultatelor activității profesionale desfășurate;

CC3: Definieste principalele componente constructive ale mijloacelor de transport;

CC4: Identifica mecanismele și instalațiile specifice mijloacelor de transport;

CC5: Compara soluțiile constructive ale mijloacelor de transport rutiere, feroviare, navale și aeriene;

CC6: Colaborarea cu membrii echipei de lucru;

CC7: Asumarea inițiativei în rezolvarea unor probleme.

Rezultatele învățării

CUNOȘTINȚE:

12.1.1. Componente constructive ale diferitelor mijloace de transport rutier, feroviar, naval și aerian.

ABILITĂȚI:

12.2.1. Clasificarea mijloacelor de transport;

12.2.2. Identificarea și localizarea principalelor componente constructive ale mijloacelor de transport;

12.2.3. Compararea componentelor constructive ale mijloacelor de transport;

12.2.13. Folosirea terminologiei de specialitate pentru a comunica în legătură cu componentele constructive ale mijloacelor de transport rutier, feroviar, naval, aerian.

ATITUDINI:

12.3.1. Menținerea unui interes continuu față de evoluțiile tehnologice din domeniul construcțiilor mijloacelor de transport rutier, feroviar, naval și aerian

12.3.4. Asumarea și menținerea unui comportament responsabil față de:

- Îndeplinirea corectă a sarcinilor primite;
- Utilizarea mijloacelor de lucru în deplină siguranță
- Utilizarea rațională a resurselor

12.3.6. Asumarea inițiativei în rezolvarea unor probleme.

COMPETENTE DERIVATE

Cognitive

- CDC1. Să identifice principalele componente constructive ale mijloacelor de transport;
- CDC2. Să descrie modul de funcționare al diferitelor mijloace de transport;
- CDC3. Sa compare caracteristicile constructive ale mijloacelor de transport rutiere, feroviare, navale și aeriene;
- CDC4. Să descopere avantajele și dezavantajele utilizării diferitelor mijloace de transport;

Afective:

A1: să manifeste interes pentru lecție;

A2: să participe activ la desfășurarea lecției.

STRATEGIA DIDACTICĂ:

A. METODE ȘI PROCEDEE:

1. **Metoda mozaicului**, conversația, explicația, observația, demonstrația, expunerea, exercițiul

B. MIJLOACE DE ÎNVĂȚĂMÂNT:

1. Mijloace de prezentare audiovizuală: laptop, prezentare ppt, fișe de lucru, internet.
2. Obiecte de lucru: planse, caiete, pixuri
3. Spațiul de instruire: atelierul tehnologic de mecanică

C. FORME DE ORGANIZARE A ÎNVĂȚĂRII: frontală și individuală.

D. EVALUARE:

METODA DE EVALUARE: orală, observarea curentă

BIBLIOGRAFIE:

1. *Gheorghe Fratila, Mariana Fratila, Sterian Samoila - Automobile – Construcție, Intretinere și Reparare - Editura Didactica și Pedagogica, București, 2020.*
2. *Cerasela Gabriela Baltaretu – Diagnosticarea, Intretinerea și Repararea Automobilului - Editura Didactica și Pedagogica, București, 2020.*
3. *Internet – Tehnologia automobilului modern;*
4. *Mircea Oprean - Tehnologia Automobilului Modern- X M EDITOR, București, 2022.*
5. *S.N.C.F.R. : Regulament de transport pe căile ferate din România, Editura Feroviară, București, 1997;*
6. *Concepte intermodale în transporturi* Editura Agir, București 2006
7. *Beziris Anton, Bamboi Gh., Transportul maritim, Editura Tehnica, București, 1988.*
8. *Lepădatu Marin: Manualul operatorului de transport, Editura Tehnică, București 1986;*
9. *Andrei Pap: Transportul aerian și drepturile pasagerilor, Editura Universul Juridic, 2016;*

*** *SPP, nivel 4* – Calificarea profesională: Tehnician Transporturi, Domeniul de pregătire profesională: Mecanică, Anexa nr 1 la OMENCS nr 3501 din 29.03.2018

*** Curriculum pentru clasa a XII-a, învățământ liceal tehnologic, Calificarea profesională: Tehnician transporturi, Domeniul de pregătire profesională: Mecanică, OMEN nr 3500 din 29.03.2018 corelat cu OME nr.3610/20.04.2022.

DESFĂȘURAREA DEMERSULUI DIDACTIC

Evenimentele instruirii / Obiective	Timp	Activitatea profesorului	Activitatea elevilor	Strategie didactică			Evaluare
				Metode de învățare	Mijloace de învățare	Forme de organizare a activității	
ORA I Momentul organizatoric	2	Face prezența elevilor, notează absențele în catalogul clasei; face observații și recomandări, dacă este cazul	Răspund la întrebările puse de profesor, își însușesc observațiile și recomandările primite	Conversația	Catalog,pix	Frontală	-
Reactualizarea cunostintelor	5	Adreseaza elevilor intrebari despre mijloacele de transport studiate anterior.	Devin atenți și conversează liber cu profesorul	Conversația	-	Frontala	Proba orala
Enunțarea titlului și a obiectivelor lecției	8	Anunță titlul și obiectivele lecției. Se fac precizări asupra importanței ce o reprezintă mijloacele de transport. Se anunță modul în care se va parcurge lecția. Se descrie metoda de lucru si se formeaza echipele initiale de cate patru elevi (corespunzatoare celor patru domenii din transport abordate). In cadrul echipelor initiale va dirija tragerea la sorti a domeniul in care va deveni „expert” fiecare membru al echipei.	Scriu în caiete titlul lecției, Răspund la întrebările profesorului. Se aseaza in banci conform echipelor stabilite.	Conversația Expunerea, Observația	Caiete de notițe, pix. Prezentare ppt	Frontală Individuală	-

<p>Transmiterea noilor cunoștințe</p> <p>Dirijarea învățării</p>	17	<p>Dupa stabilirea echipelor de „experti” va imparti fise de lucru in functie de domeniul fiecaruia (rutier, feroviar, naval, aerian) precizand sarcinile de lucru.</p> <p>Va supraveghea si coordona activitatea de studiu a temei primite de fiecare elev.</p> <p>Va dialoga cu echipele de „experti” in vederea stabilirii modului in care acestia vor transmite informatia colegilor lor.</p>	<p>Ascultă și devin interesați de propunerea făcută.</p> <p>Studiaza cu atenție fisa de lucru primita si isi noteaza ideile ce vor trebui transmise celorlalti colegi din echipa initiala. Converseaza cu profesorul pentru a stabili modul in care vor transmite mai departe cunostintele acumulate.</p>	<p>Expunerea</p> <p>Observația</p> <p>Conversația</p>	<p>Laptop</p> <p>videoproiector</p> <p>Caiete de notițe, pix,</p> <p>Fisa de lucru</p>	<p>Frontală</p> <p>Individuală</p>	-
<p>Obținerea performanței</p> <p>Asigurarea FEED-BACK-ului</p>	18	<p>Dupa refacerea echipelor initiale, va supraveghea si coordona modul in care este transmisa informatia intre membrii aceleiasi echipe.</p> <p>Face observații și corecții dacă este cazul.</p>	<p>Elevii se regroupeaza conform solicitarii profesorului.</p> <p>Transmit celorlalti membri ai echipei cunostintele acumulate in echipa de experti din care au facut parte.</p> <p>Rețin aprecierile și explicațiile suplimentare.</p>	<p>Conversația</p> <p>Explicația</p> <p>Demonstrația</p>	<p>Fisă de lucru</p>	<p>Frontală</p> <p>Individuală</p>	<p>Observare curentă</p> <p>Probă orală</p>

ORA a II a Transmiterea noilor cunoștințe Dirijarea învățării	35	Pentru fixarea cunoștințelor va iniția o competiție între echipele inițiale prin realizarea la tablă a unui tabel centralizator privind cunoștințele acumulate, tabel ce va fi completat pe rând de către fiecare membru al echipei. Va pune întrebări și va puncta fiecare răspuns după o regulă stabilită, astfel încât la finalul lecției să poată stabili echipa câștigătoare.	Echipele își vor trimite membrii într-o ordine stabilită pentru a completa tabelul de la tablă. Vor nota pe caiete ideile principale și vor aduna punctajul obținut.	Conversația Explicația	Tabla, marker, caiete, pixuri	Frontală Individuală	Observare curentă
Obținerea performanței Asigurarea FEED-BACK-ului	10	Adresează clasei întrebări privind conținutul parcurs al lecției. Face observații privind desfășurarea activității.	Elevii solicitați răspund la întrebările adresate.	Conversația Explicația	Fisă, ppt	Frontală Individuală	Observare curentă Probă orală
Secvența finală. Aprecierii desfășurării lecției și a asimilării cunoștințelor	2	Formulează aprecieri, observații și recomandări.	Rețin aprecierile, observațiile și recomandările.	Conversația	Caiete de notițe, pixuri	Frontală Individuală	-
Notarea elevilor și anunțarea temei	3	Evidențiază elevii care au fost activi la oră și îi notează.	Sunt atenți și fac aprecieri finale.	Explicația, Conversația	Catalog Caiet de teme	Frontală Individuală	-

CONȚINUTUL LECȚIEI

Metoda Mozaicului:

Conținuturile lecției se distribuie în patru fișe de învățare. Inițial se vor forma patru echipe de „experti” și fiecare primește o fișă pentru studiu. Echipele de „experti” vor studia informațiile despre componentele constructive ale mijloacelor de transport după cum urmează: echipa 1 – mijloace de transport rutiere, a doua echipă – mijloace de transport feroviare, a treia echipa – mijloace de transport navale și a patra echipă – mijloace de transport aeriene. Timp de 15-20 de minute, elevii citesc, discută între ei și hotărăsc modul în care vor preda colegilor informația nou achiziționată. Echipele se vor recompune, de data aceasta cu câte un ”expert” din fiecare echipa inițială, care vor prezenta colegilor de grupă informația nouă, sau sub supravegherea profesorului, fiecare echipă de ”experti” prezintă în fața clasei, într-un mod cât mai creativ (într-un tabel desenat pe tablă), câteva idei principale din conținutul studiat. Astfel încât, în final, ca într-un mozaic, se vor îmbina coerent părțile întregului, elevii căpătând informații și exersând competența de a explora un text.

Echipe initiale ce se vor regrupa

Echipa 1	Echipa 2	Echipa 3	Echipa 4	Echipa 5
Elev 1A	Elev 2A	Elev 3A	Elev 4A	Elev 5A
Elev 1B	Elev 2B	Elev 3B	Elev 4B	Elev 5B
Elev 1C	Elev 2C	Elev 3C	Elev 4C	Elev 5C
Elev 1D	Elev 2D	Elev 3D	Elev 4D	Elev 5D

Echipe Experti

Echipa A	Echipa B	Echipa C	Echipa D
Domeniul - Rutier	Domeniul - Feroviar	Domeniul - Naval	Domeniul - Aerian
Elev 1A	Elev 1B	Elev 1C	Elev 1D
Elev 2A	Elev 2B	Elev 2C	Elev 2D
Elev 3A	Elev 3B	Elev 3C	Elev 3D
Elev 4A	Elev 4B	Elev 4C	Elev 4D
Elev 5A	Elev 5B	Elev 5C	Elev 5D

Prezentarea informațiilor în tabelul de pe tablă

Domeniul - Rutier	P	Domeniul - Feroviar	P	Domeniul - Naval	P	Domeniul - Aerian	P
Echipa 1 – două idei (vor prezenta elevii B, C sau D)		Echipa 1 – două idei (vor prezenta elevii A, C sau D)		Echipa 1 – două idei (vor prezenta elevii A, B sau D)		Echipa 1 – două idei (vor prezenta elevii A, B sau C)	
Echipa 2 – două idei (vor prezenta elevii B, C sau D)		Echipa 2 – două idei (vor prezenta elevii A, C sau D)		Echipa 2 – două idei (vor prezenta elevii A, B sau D)		Echipa 2 – două idei (vor prezenta elevii A, B sau C)	
Echipa 3 – două idei (vor prezenta elevii B, C sau D)		Echipa 3 – două idei (vor prezenta elevii A, C sau D)		Echipa 3 – două idei (vor prezenta elevii A, B sau D)		Echipa 3 – două idei (vor prezenta elevii A, B sau C)	
Echipa 4 – două idei (vor		Echipa 4 – două idei (vor		Echipa 4 – două idei (vor prezenta		Echipa 4 – două idei (vor prezenta	

prezenta elevii B, C sau D)		prezenta elevii A, C sau D)		elevii A, B sau D)		elevii A, B sau C)	
Echipa 5 – doua idei (vor prezenta elevii B, C sau D)		Echipa 5 – doua idei (vor prezenta elevii A, C sau D)		Echipa 5 – doua idei (vor prezenta elevii A, B sau D)		Echipa 5 – doua idei (vor prezenta elevii A, B sau C)	

Nota:

In vederea crearii unui cadru competitiona, in coloana P se va acorda punctaj dupa cum urmeaza:

2 p – raspuns corect si complet

1 p - raspuns incomplet

0 p – raspuns incorect.

COMPONENTE CONSTRUCTIVE ALE MIJLOACELOR DE TRANSPORT RUTIER

1. Termeni utilizati

Autovehicul - vehicul autopropulsat, suspendat pe roți, șenile sau tălpi, destinat transportului de persoane sau de bunuri, folosit pentru exploatarea pe drumurile publice;

Instalatie – ansamblu de echipamente menite sa execute impreuna anumite functii ale autovehiculului;

Componente – totalitatea elementelor care alcatuiesc un echipament;

Motor – mecanismul care transforma un tip de energie (termica, electrica, eoliana...) in energie mecanica;

Sasiu – cadru rigid de rezistenta care se monteaza pe osiile unui vehicul si care sustine caroseria;

2. Clasificarea mijloacelor de transport rutier

a) după sistemul de propulsie

- motoare termice (cu ardere internă – benzina, motorina, GPL);

- motoare electrice;

- sistem de propulsie hibrid.

b) după combustibilul folosit

- benzina; - motorina; - GPL (gaz petrolier lichefiat); - energie electrică.

3. Componente ale mijloacelor de transport rutier

a) Motorul – este alcatuit din mecanismul motor și instalațiile auxiliare (instalatia de alimentare, mecanismul de distributie, instalatia de aprindere, instalatia de ungere, sistemul de pornire.....)

b) Șasiul – transmisie (ambreiaj, cutie de viteze, diferențial...), sisteme de conducere (mecanismul de direcție, sistemul de frânare...)

c) Caroseria – folosește ca organ purtator pentru pasagerii sau mărfurile care se transporta.

4. Principiul de functionare al motorului

Motorul termic transforma miscarea rectilinie a pistoanelor in miscare de rotatie a arborelui cotit. Practic motorul transforma energia termica degajata in timpul arderii din piston in energie mecanica ce rotește arborele cotit.

5. Răspundeți la următoarele întrebări completând spațiile punctate de mai jos:

a) Unde poate fi localizat motorul unui autovehicul ?

.....
.....

b) Identificați o instalație auxiliară a motorului care a fost omisa din fișa de lucru:

.....

c) Din ce se compune sistemul de propulsie hibrid ?

.....
.....

d) Completați tabelul de mai jos cu două avantaje și două dezavantaje în utilizarea mijloacelor de transport rutier:

AVANTAJE	DEZAVANTAJE



COMPONENTE CONSTRUCTIVE ALE MIJLOACELOR DE TRANSPORT FERROVIAR

1. Termeni utilizati

- Stație de triaj** – stație de cale ferată tehnică specială având ca scop descompunerea și compunerea trenurilor de marfă prin trierea vagoanelor
- Macaz** – dispozitiv folosit pentru dirijarea materialului rulant la bifurcarea căilor de rulare, constând dintr-o porțiune mobilă și reglabilă a șinelor; comanda se poate face local sau centralizat, de la distanță
- Boghiu** – este un cadru sub forma de cărucior la care sunt montate roți și conține o suspensie necesara deplasarii fără șocuri și vibrații.
- Trenul** – este un convoi de vagoane trase sau împinse de unul sau mai multe vehicule motoare (locomotive)

2. Clasificarea mijloacelor de transport feroviar de tracțiune

a) după sistemul de propulsie

- locomotive cu abur;
- locomotive electrice (motor electric);
- locomotive diesel – electrice (motor termic si motor electric);

b) după natura transportului

- trenuri de calatori; trenuri de marfa.

3. Componente ale mijloacelor de transport feroviar de tracțiune (locomotiva)

- a) Motorul diesel– mecanismul motor si instalațiile auxiliare (instalația de alimentare, instalația de pornire, instalația de răcire ...)
- b) Șasiul – este o structura metalică susținută de boghiuri și osii prin intermediul unor suspensii pe care se sprijină cutia. De șasiu sunt fixate aparatele de legare și ciocnire.
- c) Cutia – este o structura metalică în care sunt amenajate spațiile necesare instalațiilor de forță si personalului de deservire. Este compusa din pereți laterali, acoperiș și cabina de conduce. La locomotivele electrice, pe acoperiș se află pantograful (dispozitiv ce asigura conexiunea cu rețeaua de înaltă tensiune).

4. Principiul de functionare al motorului locomotivei diesel - electrice

Locomotivele diesel-electrice sunt acționate de un motor diesel care antrenează un generator electric de curent alternativ sau continuu ce alimentează motoarele electrice care antrenează roțile.

5. Răspundeți la următoarele întrebări completând spațiile punctate de mai jos:

a) Ce este și unde poate fi localizat pantograful unei locomotive electrice ?

.....
.....

b) Identificați o instalație auxiliară a motorului care a fost omisa din fișa de lucru:

.....

c) Din ce se compune boghiul unei locomotive ?

.....
.....

d) Completați tabelul de mai jos cu două avantaje și două dezavantaje în utilizarea mijloacelor de transport feroviar:

AVANTAJE	DEZAVANTAJE

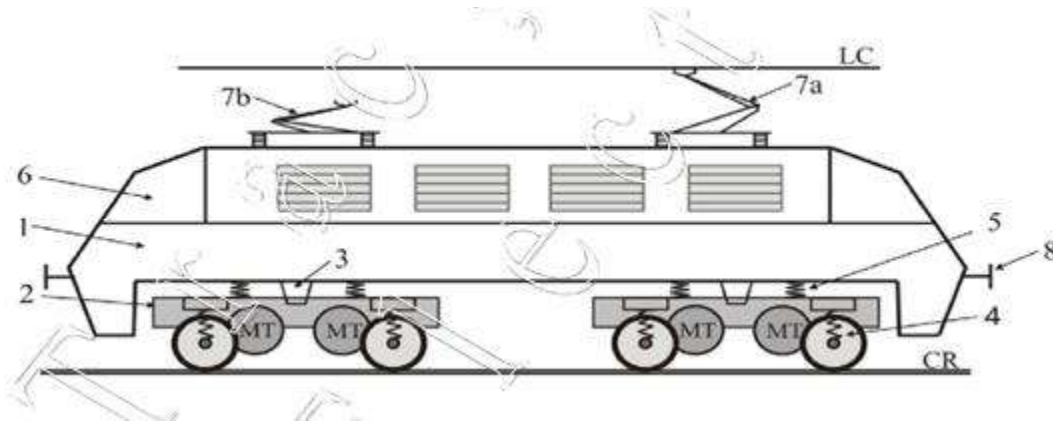
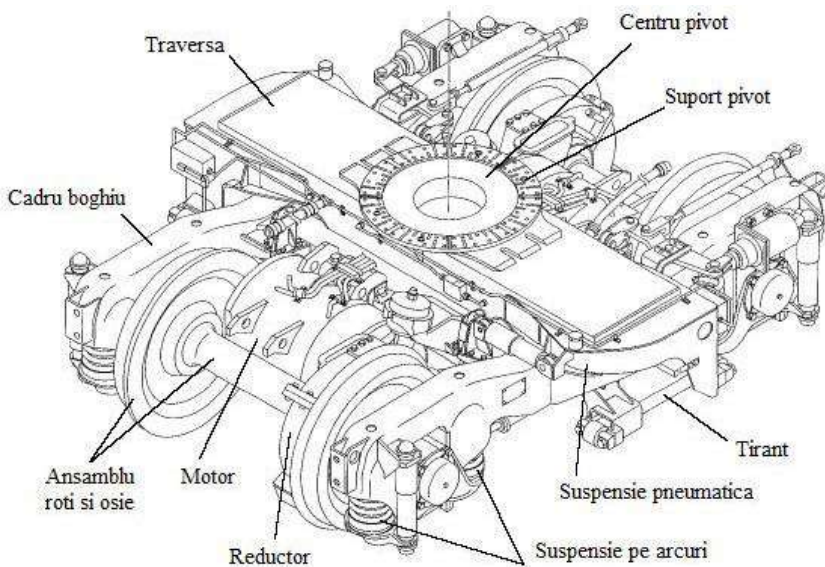
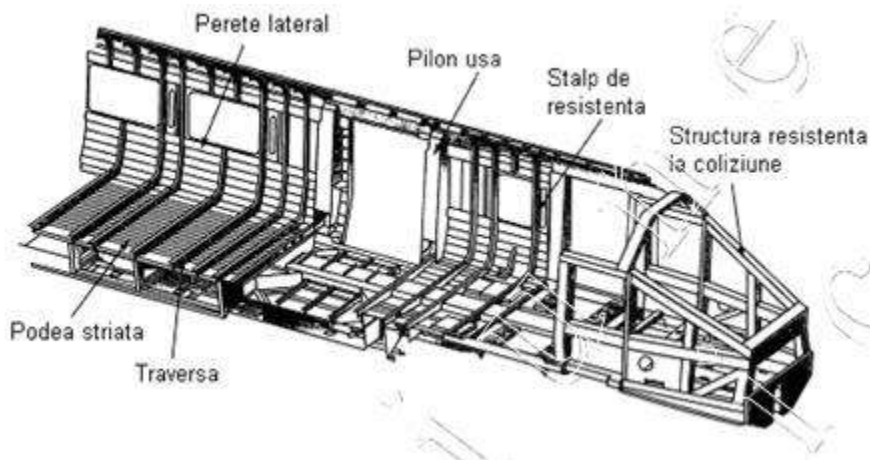

Fig. 1 - Locomotivă electrică bicabină

LC – Linia de contact, CR – Cale de rulare, MT – Motoare de tracțiune, 1 – Cutia vehiculului, 2 – Boghiu, 3 – Pivot, 4 – Suspensie primară, 5 – Suspensie secundară, 6 – Cabină, 7a, 7b – Captator de curent ridicat/coborât, 8 – Aparate de legare și ciocnire



COMPONENTE CONSTRUCTIVE ALE MIJLOACELOR DE TRANSPORT NAVAL

1. Termeni utilizati

- Flotabilitate** – calitatea navei de a pluti în orice condiții de navigație, în stare încărcată sau goală
- Cale navigabilă** – traseul stabilit și trasat pe hartă pe care navele se pot deplasa, fără pericol, în ambele sensuri, pe întreaga perioadă de navigație
- Cheu** – construcție hidrotehnică care limitează bazinele unui port, având rolul de a consolida malurile și porțiunea respectivă de coastă și de a permite acostarea și operarea navelor, precum și lucrările de întreținere și reparații ale navelor
- Flotabilitate** – calitatea navei de a pluti în orice condiții de navigație, în stare încărcată sau goală
- Navlu** – taxă sau chirie specifică transportului naval

2. Clasificarea mijloacelor de transport naval:

a) după zona de navigație:

- maritime;
- fluviale.

b) Maritime: după destinație:

- transport mărfuri (cargouri, tancuri, port containere);
- pasagere (pacheboturi, hidrobuze, feriboturi);
- de pescuit (traulere, baleniere);
- destinație specială (școala, cartografiere, spărgătoare de gheață)

3. Componente ale mijloacelor de transport naval:

1 - coș; 2 - pupă; 3 - elice; 4 - babord (tribord în partea opusă);
5 - ancoră; 6 - bulbul etravei; 7 - provă; 8 - punte; 9 – suprastructură (construcții și instalații auxiliare)

Corpul navei se compune din două părți mari: *osatura navei și învelișul exterior.*

Osatura navei însumează totalitatea elementelor și pieselor longitudinale și transversale care formează structura de rezistență a navei.

Principalele părți componente ale învelișului exterior sunt **bordajul** și **puntea**.

Bordajul navei constituie învelișul părților inferioare și laterale ale corpului navei.

Puntea navei constituie învelișul exterior al părții superioare a corpului navei.

4. Principiul de funcționare al motorului

Motoarele se afla în sala motoarelor situată sub punte. Navele sunt propulsate de motoare electrice ce asigură mișcarea de rotație a elicelor. Energia electrică necesară funcționării motoarelor electrice este produsă de mai multe motoare diesel.

5. Răspundeți la următoarele întrebări completând spațiile punctate de mai jos:

a) Unde poate fi localizat motorul unui vapor ?

.....
.....

b) Identificați trei elemente componente ale osaturei navei:

.....

c) Din punctul de vedere al energiei utilizate, ce tip de motor acționează elicea ?

.....
.....

d) Completați tabelul de mai jos cu două avantaje și două dezavantaje în utilizarea mijloacelor de transport naval:

AVANTAJE	DEZAVANTAJE

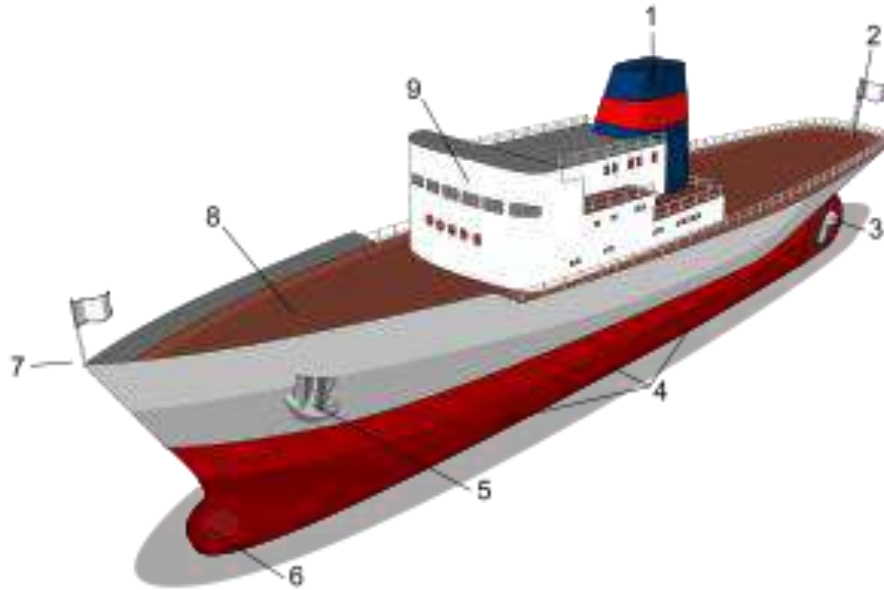

Osatura navei – fig.11

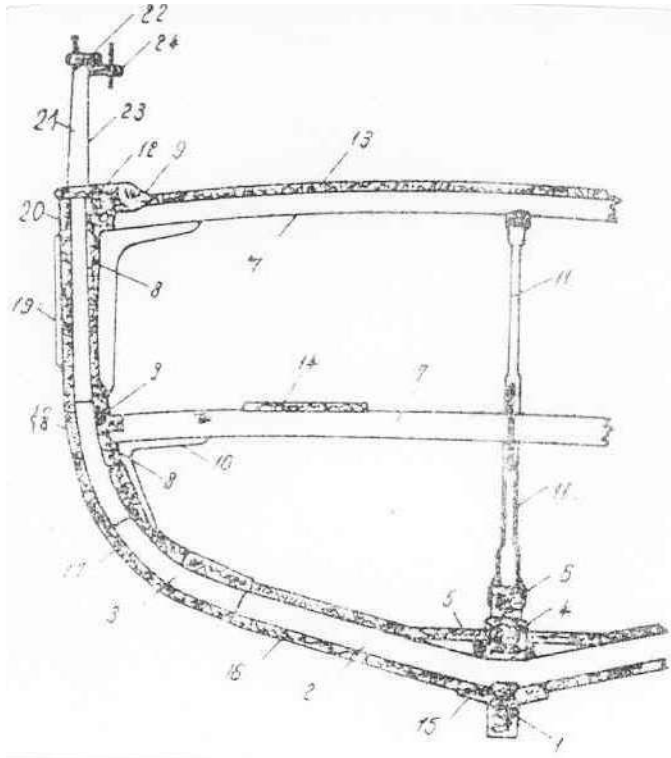

- 1-chilă; 2-coastă; 3-genunchiul coastei;
- 4-carlingă; 5-contra carlingă; 6-supracarlingă; 7-traversă de punte; 8-stringher inferior;
- 9-stringher superior; 10-colțar; 11-pontil; 12-muradă; 13-puntea principală; 14-puntea intermediară; 15-galbord (filele chilei);
- 16-bordajul fundalului; 17-gurnă; 18-bordajul brâului; 19-bordaj lateral;
- 20-centurp; 21-parapet; 22-copastie; 23-stâlp de parapet; 24-cavilieră.

- 1-chilă; 2-gurna; 3-
varange;**
**4-carlingă; 5-traverse; 6-
coaste; 7- stringher; 8-
bordajul lateral;**
**9-palol (puntea
dublului fund; 10-bordajul
fundului;**
**11-puntea; 12-
colțat;**
13-perete transversal;

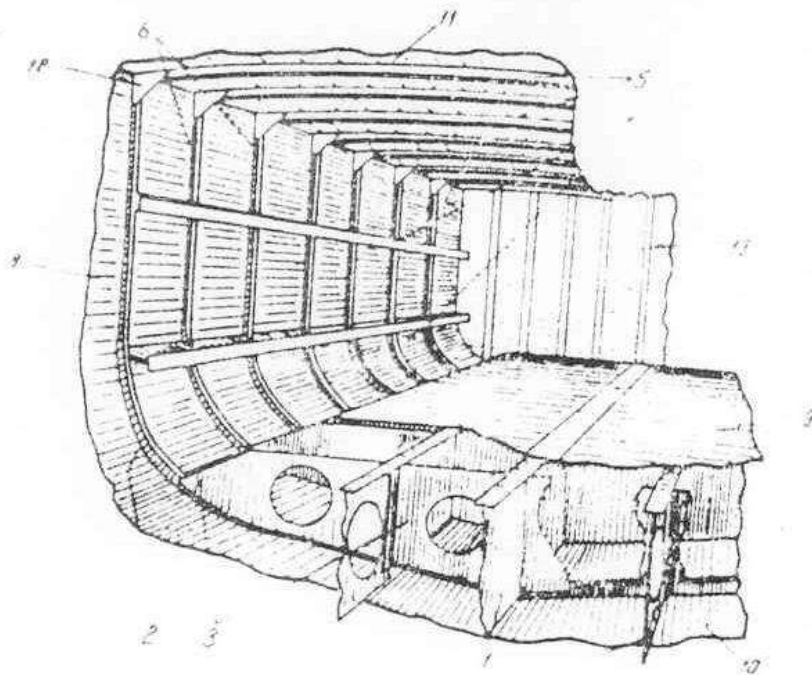

COMPONENTE CONSTRUCTIVE ALE MIJLOACELOR DE TRANSPORT AERIAN

1. Termeni utilizati

Aerodromul este o suprafață de teren sau de apă destinată a fi utilizată pentru sosirea, plecarea și manevrarea la sol a aeronavelor.

Aeroport - aerodromul deschis pentru operațiuni comerciale de transport aerian;

Operarea aeronavei - folosirea aeronavei pentru scopuri de navigație aeriană, care include navigarea aeronavei.

Plan de zbor - ansamblu de informații specifice unui zbor planificat sau unei porțiuni din acesta, transmise organelor care asigură serviciile de navigație aeriană.

Portanța este forța care ține avionul în aer

2. Clasificarea mijloacelor de transport aerian:

a) după greutate:

- aeronave mai ușoare decât aerul;
- aeronave mai grele decât aerul;

b) după motorizare:

- nemotorizate (planorul);
- motorizate (avion, aeronava cu aripa rotativă – elicopter).

3. Componente ale mijloacelor de transport aerian:

Avionul este un aparat complex alcătuit în mod normal din patru subsisteme:

1. structura de rezistență
2. sistemul de propulsie
3. echipamentele de bord și aparatele de comandă a zborului
4. instalațiile și mecanizarea aeronavei

În general, un avion este alcătuit din următoarele părți principale:

- aripa cu dispozitivele sale de sustentare,
- fuselajul,
- ampenajele orizontale și verticale cu părțile lor mobile,
- trenul de aterizare și sistemul de propulsie.

Părțile mobile ale avionului sunt: eleroanele, profundorul, direcția, flapsurile, voletii, frâna aerodinamică și compensatoarele.

4. Principiul de funcționare al motorului

Motorul clasic are un număr de cilindri în interiorul cărora culisează pistoanele. Majoritatea avioanelor au elicea cuplată direct la arborele cotit și arborele cotit este și arborele elicei. Elicea produce forța de tracțiune necesară zborului.

Motorul cu reactie - Din punct de vedere aerodinamic, motoarele cu reactie functioneaza pe principiul legii a treia a lui Newton: o actiune provoaca o reactie egala in directia opusa. Practic, aerul care este evacuat prin spatele motorului impinge motorul in directia opusa. Un motor cu reactie functioneaza in patru stadii: admisie, compresie, combustie si evacuare. In motoarele cu piston aceste stadii se desfasoara secvential, in motoarele cu reactie aceste stadii se desfasoara simultan.

5. Răspundeți la următoarele întrebări completând spațiile punctate de mai jos:

a) Unde sunt localizate motoarele unui avion?

.....
.....

b) Identificați trei elemente componente ale partilor mobile ale unui avion:

.....

c) In cazul motorizarii clasice la avioane precizati ce tip de motor este folosit ?

.....
.....

d) Completati tabelul de mai jos cu două avantaje și două dezavantaje in utilizarea mijloacelor de transport aeriene:

AVANTAJE	DEZAVANTAJE

ANEXA – FISA 04

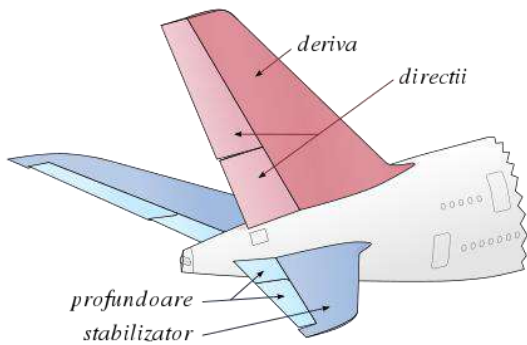
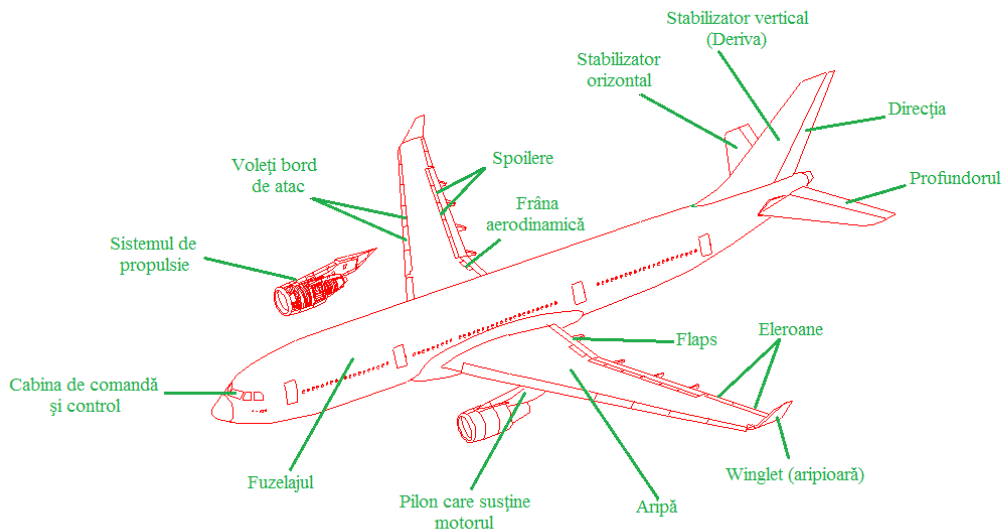

motor cu reacție



Motor in linie

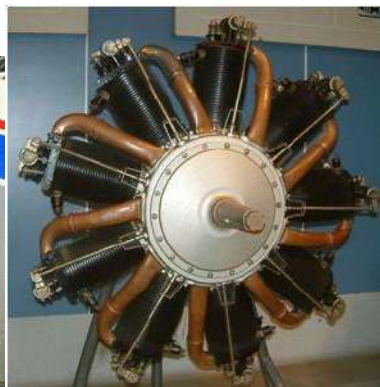

Motor rotativ

MIJLOACE DE TRANSPORT RUTIERE – FERROVIARE NAVALE - AERIENE



OBIECTIVE OPERATIONALE

- O1. Să identifice principalele componente constructive ale mijloacelor de transport;
- O2. Să descrie modul de funcționare al diferitelor mijloace de transport;
- O3. Sa compare caracteristicile constructive ale mijloacelor de transport rutiere, feroviare, navale și aeriene;
- O4. Să descopere avantajele și dezavantajele utilizării diferitelor mijloace de transport;

- Definitie – **Mijloacele de transport folosesc la transportul persoanelor și a mărfurilor la distanță.**

Mijloacele de transport se pot se pot împărți în trei categorii principale:

- terestre - a) b)
- navale - a) b)
- aeriene.

- Ce vom face astazi?

Vom face o comparatie intre elementele constructive ale mijloacelor de transport urmarind cateva aspecte:

- termeni utilizati
- clasificare
- componente
- principii de functionare



CUM VOM LUCRA ?

- 1. In prima faza vom forma echipe de cate 4 elevi.**
- 2. In cadrul fiecarei grupe veti stabili domeniul de studiu al fiecarui membru si veti primi o fisa de lucru.**
- 3. In continuare va veti regrupa formand grupe pe domeniile alese (mijloace de transport – rutiere, feroviare, navale si aeriene) si veti studia fisa de lucru.**
- 4. Dupa studierea fisei de lucru va veti reintoarce in grupele initiale pentru a impartasi colegilor cunostintele acumulate.**

FISA DE LUCRU NR.3

COMPONENTE CONSTRUCTIVE ALE VELOCIPEDULUI DE TRANSPORT NAVAL

1. Termeni utilizați

- Flotațiabilitate** - calitatea navei de a pluti în orice condiții de navigație, în stare ridicată sau goală
- Care** - traseul stabilit și trasat pe hartă pe care navele se pot deplasa, fără pericol, în ambele sensuri, pe traseele periculoase de navigație
- Carină** - construcția hidrostatică care limitează înălțarea unui port, având rolul de a consolida mulajul și porțiunea respectivă de troasă și de a permite acostarea și operația navei, precum și lucrările de întreținere și reparare ale navei
- Flotațiabilitate** - calitatea navei de a pluti în orice condiții de navigație, în stare ridicată sau goală
- Navelu** - țasă sau chine, specifică transportului naval

2. Clasificarea mijloacelor de transport naval

a) după zona de navigație:

- maritim;
- fluvial;

b) Maritim: după destinație:

- transport mărfuri (cargouri, Lancuri, pateri containerizate);
- pasageri (pachetatori, hidrobusuri, feriboturi);
- de pescuit (tracare, baleniere);
- de transport special (sanitate, contraincendiere, salvagărea și deșeurilor)

3. Componente ale mijloacelor de transport naval.

- 1 - cană, 2 - pupă, 3 - elice, 4 - balastaj (balastaj în partea opusă);
- 5 - ancoră, 6 - bulbul strășni, 7 - grău, 8 - punte, 9 - superstructură (construcții și instalații auxiliare)

Corpul navei se compune din două părți mari: osatura navei și învelișul exterior.

Osatura navei însumează în totalitatea elementelor și pieselor longitudinală și transversală care formează structura de rezistență a navei.

Principalele părți componente ale învelișului exterior sunt **bordeajul și puntea**.

Bordeajul navei constituie învelișul părților inferioare și laterale ale corpului navei. **Puntea navei** constituie învelișul superior al părții superioare a corpului navei.

4. Principiul de funcționare al motorului

Mecanismul este în totalitate învelișul navei. Funcționarea propulsorilor de tracare este realizată de energia mecanică a motorului. Energia mecanică necesară funcționării motorului este produsă de mai multe dispozitive diferite.

ANEXA – FISA 03



Osatura navei – fig.11

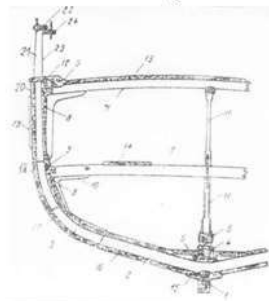

- 1 chila; 2 coastă; 3 genunchiul coastei;
- 4 carlingă; 5 contra carlingă; 6 supracarlingă; 7 traversă de punte; 8 stringer inferior;
- 9 stringer superior; 10 colțar; 11 porțel; 12 murad; 13 puntea principală; 14 puntea intermediară; 15 galbord (fiocă chilei);
- 16 bordajul fundului; 17 gurnă; 18 bordajul brăului; 19 bordaj lateral;
- 20 cânturp; 21 parapet; 22 copastie; 23 stâlp de parapet; 24 cavilier.

FISA DE LUCRU NR.4

COMPONENTE CONSTRUCTIVE ALE VELOCIPEDULUI DE TRANSPORT AERIAN

1. Termeni utilizați

Aerodinamic este o suprafață de teren sau de apă destinată a fi utilizată pentru aterare, decolare și manevrarea la sol a aeronavelor.

Aeroport - aerodromul destinat pentru operațiuni comerciale de transport aerian.

Operația aeromare - folosirea aeronavei pentru scopuri de navigație aeriană, care include navigarea aeromare.

Plan de zbor - ansamblu de informații specifice unui zbor planificat sau unei porțiuni din acesta, transmisă organelor care asigură serviciile de navigație aeriană.

Purtarea este forța care ține avionul în aer.

2. Clasificarea mijloacelor de transport aerian

a) după greutate:

- aeronave mai ușoare decât aerul;
- aeronave mai grele decât aerul;

b) după modul de zbor:

- aeronavele fixe (aeromare);
- aeronavele de zbor, aeromare cu aripă rotativă - (rotoplane);

3. Componente ale mijloacelor de transport aerian:

Avionul este un aparat complex alcătuit în mod normal din patru subansambluri:

1. structura de rezistență
 2. sistemul de propulsie
 3. echipamentele de bord și aparatele de comandă și zborului
 4. instalațiile și mecanisme aeronavale
- În general, un avion este alcătuit din următoarele părți principale:
- aripi cu dispozitivele sale de susținere;
 - fuselaj;
 - amplasarea arborilor și vertical cu părțile lor mobile;
 - trenul de aterizare și sistemul de direcție;
 - cârja mobilă ale avionului sunt: aterizarea, profundorul, direcția, fuzorul, volanul, înveliș aerodinamic și componentele sale.

4. Principiul de funcționare al motorului

Motorul este al treilea număr de cilindri în interiorul camerei cilindrului pistonului. Viteza aerului este direcționată în arborii cilindri și arborii cilindri sunt și arborii cilindri. Căștile produse forța de tracțiune necesară zborului.

ANEXA – FISA 04



Motor cu reacție

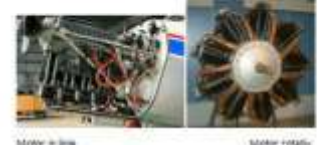

Motor în linie

Motor rotativ



In continuare cu ajutorul fiecaruia dintre voi vom completa tabelul de pe tabla cu informatii invatate de voi si fiecare echipa va fi punctata in functie de raspunsul dat dupa cum urmeaza: 2 puncte – raspuns corect, 1 punct – raspuns incomplet, 0 puncte – raspuns gresit.

Transport rutier	Transport feroviar	Transport naval	Transport aerian

PUNCTAJ ECHIPE

Echipa 1	Echipa 2	Echipa 3	Echipa 4	Echipa 5

CONCLUZII FINALE

1. Ce fel de mijloace de transport cunoastem ?
2. Numim trei asemanari comune tuturor mijloacelor de transport studiate.
3. Numim trei deosebiri dintre mijloacele de transport studiate.

Liceul Tehnologic "Vasile Gherasim" Marginea

**PROIECT EDUCAȚIONAL
DE PREVENIRE A VIOLENȚEI**

"Stop violenței verbale în rândul elevilor"

**Motto: „Educația este un vaccin contra violenței”
E. J. Olmos**



**Coordonator:
Profesor: Lungu Adrian Constantin**

11 OCTOMBRIE 2023

Argument:

Cauze multiple (neglijarea copiilor, lipsa de informație, agresiunea mijloacelor mass-media, plecarea părinților la muncă în străinătate etc.) conduc la creșterea cazurilor de violență din școli. Complexitatea fenomenului ne determină să vorbim nu doar despre violența în școală, ci și despre violență în general, dat fiind că între acestea există o legătură de determinare. Pe de o parte, copilul ia primul contact cu violența în cadrul familiei sale, extinzând apoi comportamentele violente asupra altor persoane din mediul extrafamilial. Pe de altă parte, comportamentele violente din mediul extrafamilial se răsfrâng asupra membrilor familiei.

Violența verbală afectează în fiecare zi milioane de copii din întreaga lume, printre cele mai frecvente cauze fiind diferențele care țin de aspectul fizic și de statutul social. Cunoscut în engleza sub numele de "bullying", fenomenul este din ce în ce mai răspândit, astfel de manifestări fiind des întâlnite la ore, în pauze sau pe drumul spre casă: un copil este agresat verbal de un altul, sau de un grup, umilit, sâcâit, jignit în mod repetat.

Cei mai vulnerabili sunt copiii care ies în evidență: sunt mai timizi sau mai retrași, mai slăbuți sau, dimpotrivă, mai grași, de o religie sau etnie diferită, mai săraci, precum și cei care au un anumit defect fizic. Violența verbală îmbracă diverse forme, de la comentarii ironice repetate, până la insulte sau răspândirea de zvonuri. La vârste mai mari se folosesc toate "armele" din dotare: sms-uri jignitoare, emailuri sau postări pe rețelele de socializare - practici cunoscute sub numele de cyberbullying.

Efectul? Copilul agresat ajunge să se teamă permanent. Nu mai vrea să meargă la școală, ca să nu mai râdă ceilalți de el. Își pierde încrederea în sine, dorința de a se evidenția. Din păcate, prin atitudinea lor pasivă, copiii care asistă la astfel de episoade fără să ia atitudine, ba chiar râd de copilul agresat, sporesc astfel senzația de disconfort și jenă pe care o resimte victima. Nu puține sunt cazurile în care violența verbală conduce chiar și la afecțiuni fizice. Treptat, apar durerile de stomac sau de cap, lipsa de concentrare și atenție redusă la ore. Studiile arată că, de foarte multe ori, se ajunge ca un copil agresat verbal să sufere mai târziu de diverse probleme mentale, cum ar fi depresie sau anxietate.

Și copiii agresori sunt expuși unor riscuri majore, ei dezvoltă un comportament agresiv și sunt mult mai violenți la maturitate. De exemplu, statisticile realizate în SUA estimează că un sfert dintre copiii care au practicat violența verbală în școala generală ajung să aibă cazier

până la vârsta de 30 de ani. Cei care se pretează la acest gen de violență verbală au anumite caracteristici. Le place să domine și sunt extrem de interesați de propria lor persoană. De cele mai multe ori nu au aptitudini în a întreține [relații](#) sociale. Le place să fie în centrul atenției și să se simtă puternici. În unele cazuri, au fost ei înșiși victime ale violenței verbale.

Violența verbală se manifestă diferit la fete și la băieți. Fetele preferă să răspândească zvonuri, să dea în vileag secrete, să pună porecle sau să respingă intrarea unei colege într-un grup. De asemenea, fetele sunt ținta predilectă a violenței verbale cu tentă sexuală, cum ar fi atingerile nedorite sau glumele și gesturile obscene făcute de băieți la adresa lor. Un sondaj realizat în SUA și Canada a scos la iveală faptul că fetele primesc de multe ori sms-uri sau emailuri nedorite cu tentă sexuală, în timp ce puțini băieți s-au plâns de acest lucru. Astfel de manifestări pot fi devastatoare pentru o fată. O altă caracteristică este faptul că acest tip de conflicte necesită un timp îndelungat pentru rezolvare și implicarea mai multor persoane.

În cazul băieților, lucrurile stau cu totul altfel. Aceștia tind să își manifeste agresivitatea cu predilecție în mod fizic și prin expresii verbale jignitoare. O altă diferență este aceea că violența verbală între băieți este, din păcate, mai ușor de acceptat în societate, mergându-se pe ideea "Așa sunt băieții!", de aceea, de multe ori se ajunge ca un conflict verbal repetat să degereze în violență fizică.

Ce trebuie făcut ?

În cazul școlărilor mai mici, cea mai bună soluție este să fie îndemnați să aibă încredere în adulți și să apeleze la ajutorul lor. În cazul adolescenților, există și varianta ca ei să fie sfătuiți cum să își rezolve singuri problema, dar nu întotdeauna. Au existat cazuri grave când astfel de conflicte s-au încheiat cu agresiuni fizice care au dus la rănirea unuia dintre copii.

Psihologii avertizează că victima unei violente verbale poate să ajungă la limita răbdării, caz în care riscul unei confruntări fizice este foarte mare. Adulții aflați în poziții de autoritate - părinți, profesori, etc. - trebuie să sesizeze existența unor astfel de tensiuni sau măcar să reacționeze atunci când sunt sesizați de elevi.

Totodată, copilul agresat trebuie să evite să rămână singur, fiind de preferat ca el să se afle cât mai mult în compania unui prieten sau a grupului din care face parte. De asemenea, el

trebuie sfătuit să îl ignore pe cel care îl agrează și să se îndepărteze de el imediat. Agresorul urmărește cu satisfacție reacțiile victimei sale. Dacă ele nu există, se va plictisi și va renunța.

De asemenea, copilul victimă trebuie sfătuit să își țină firea, să nu reacționeze fizic, pentru ca, de cele mai multe ori, agresorul este mai puternic. În schimb, să aibă încredere în părinți și în profesori și să le spună ce se întâmplă. Aceștia pot găsi soluții mai bune pentru încheierea conflictului.

Proiectul își propune să organizeze activități educative cu elevii clasei pregătitoare în vederea prevenirii și diminuării cazurilor de violență în rândul copiilor, să consilieze atât copiii, cât și familiile acestora și să promoveze comportamentele nonviolente.

Scopul proiectului:

- ✓ Prevenirea și diminuarea fenomenului violenței din școală prin activități specifice vârstei școlare, conștientizarea importanței relațiilor interumane bazate pe înțelegere și acceptare.
- ✓ Asigurarea unui mediu de viață socială armonios, liniștit, sănătos și sigur pentru întreaga comunitate, conform standardelor europene.

Obiective: Sensibilizarea elevilor și părinților acestora cu privire la sursele, cauzele și efectele fenomenelor de violență în școală.

Grupul țintă: Elevii ciclului primar de la Liceul Tehnologic "Vasile Gherasim" Marginea, județul Suceava.

Durata proiectului: Proiectul se va desfășura în data de 11 octombrie 2023.

Beneficiari direcți: elevii ciclului primar de la Liceul Tehnologic "Vasile Gherasim" Marginea

Beneficiari indirecti: părinții, cadrele didactice

Resurse:

Umane: elevii ciclului primar de la Liceul Tehnologic "Vasile Gherasim" Marginea.

Materiale: consumabile, laptop, TV, filme educaționale, cartonașe, fișe de lucru, panou expozitiv.

Acțiunile pentru elevi din cadrul proiectului sunt reprezentate de: discuții libere, expoziție colaje și afișe, prezentare PPT-uri cu foto și film, concurs desene, prezentare PPT modele de bună practică.

Experiența de până acum ne arată că violența în rândul celor mici este o realitate care poate fi redusă, într-o măsură semnificativă, în manifestări pe care le putem numi acceptabile. Energia elevilor poate fi canalizată pe teritoriul unor activități cu încărcătură exclusiv educativă.

Pentru a putea preîntâmpina și dezarma un comportament violent în școală, și nu numai, trebuie mai întâi să clarificăm și să înțelegem conceptul de violență, să aflăm cauzele acesteia și, în final, să fie concepute măsurile de prevenire și combatere.

Activitățile desfășurate în cadrul acestui proiect vor avea în vedere formarea unui stil pozitiv de relaționare interpersonală. Elevii vor identifica relația dintre comportamentul lor și comportamentul celor din jur. Va trebui ca ei să identifice comportamentul adecvat în relațiile interpersonale și să interiorizeze acest tip de comportament. Elevii și părinții vor înțelege importanța păstrării unui climat armonios, bazat pe încredere, toleranță, respect și corectitudine.

Activități propuse :

- Vizionare prezentare PPT și film educativ, discuții libere;
- Selectare cartonașe corespunzătoare comportamentelor: "Așa da, așa nu!"
- Joc de rol, concurs de desene;
- Fișă de evaluare: *Bine sau rău?*

Descrierea activității: Sub deviza „Impune reguli potrivite vârstei”, elevii vor afla exact ce așteptăm de la ei și care sunt consecințele unui comportament inadecvat, precum și modalități de gestionare a situațiilor concrete de violență. Activitatea se va desfășura pe grupuri de elevi. Primul grup va identifica cartonașele corespunzătoare comportamentelor pozitive “AȘA DA!”, realizând panoul corespunzător în timp ce, al doilea grup va selecta cartonașele specifice comportamentelor negative “AȘA NU!” contribuind la constituirea panoului cu denumire similară.

Modalități de evaluare: expoziții de desene, analiza activității elevilor, observarea sistematică, realizarea panourilor.

Rezultate așteptate:

- conștientizarea elevilor cu privire la consecințele actelor de violență
- formarea unei atitudini pozitive față de colegi
- diminuarea numărului cazurilor de agresivitate din școală;
- implicarea părinților în activitatea de combatere a violenței din școală și din afara ei.

ȘCOALA GIMNAZIALĂ CLIT

PROIECT EDUCAȚIONAL

ACTIVITATE EXTRACURRICULARĂ

”ZIUA INTERNAȚIONALĂ A EDUCAȚIEI”

5 OCTOMBRIE



Coordonator:
Învățător: Lungu Gina-Maria

5 OCTOMBRIE 2023

ARGUMENT:

Activitățile extracurriculare contribuie la stimularea gândirii și completarea procesului de învățare, la dezvoltarea aptitudinilor școlariilor, la organizarea rațională, eficientă și plăcută a timpului lor.

Având un caracter atractiv, școlarii participă cu optimism, însuflețire și dăruire, la astfel de activități.

Potențialul larg al activităților extracurriculare este generator de căutări și soluții variate. Activitatea extrașcolară ocupă un rol important în ansamblul influențelor educative. Ea lărgeste orizontul cultural al școlariilor, completând cu noțiuni noi volumul de cunoștințe însușite la activități. Participarea copiilor la acțiunile organizate în afara orelor de curs, contribuie, de asemenea, la formarea competențelor. Activitățile extrașcolare aduc o contribuție însemnată și la educația morală, estetică a elevilor, disciplinându-le acțiunile și lărgindu-le orizontul artistic.

Este foarte important ca elevii din învățământul primar să afle cât de importantă este educația și că faptul că educația se continuă pe tot parcursul vieții.

SCOPUL PROIECTULUI:

În fiecare an, pe 5 octombrie, în întreaga lume, se sărbătorește Ziua Mondială a Educației. Activitatea are ca scop familiarizarea elevilor cu semnificația zilei de 5 octombrie, evidențierea rolului dascălilor în dezvoltarea noilor generații și recunoașterea meritelor acestora în formarea culturii, valorilor și moralei unei societăți. Evenimentul ne reamintește faptul că o educație de calitate reprezintă cheia unei reușite profesionale.

Educația face parte din viața de zi cu zi a fiecărui om, de aceea ca și cadre didactice trebuie să insuflăm celor mici dragostea pentru cunoaștere, educație, autoeducație, cultivarea respectului pentru cei care oferă educația, adică *dascălii*, fie ei educatori, învățători sau profesori. Activitățile propuse au ca scop înțelegerea importanței educației în viața elevilor.

OBIECTIVELE PROIECTULUI:

- Să cunoască semnificația zilei de 5 octombrie – Ziua Educației;
- Să discute despre dreptul la educație;
- Să înțeleagă importanța educației pentru viitorul lor;
- Să descopere educația ca "meserie" a lor, iar școala ca centru a activității lor sociale;
- Să dezvolte aptitudinilor și înclinațiile artistice ale elevilor.

GRUPUL ȚINTĂ: elevii clasei pregătitoare de la Școala Gimnazială Clit

LOCUL DESFĂȘURĂRII: sala de clasă

PERIOADA DE DESFĂȘURARE: 4 OCTOMBRIE 2023

DISCIPLINE IMPLICATE ÎN PROIECT:

- Comunicare în limba română
- Muzică și mișcare
- Arte vizuale și abilități practice

METODE DE EVALUARE:

- Expoziție cu lucrările elevilor pe tema prezentată.
- Fotografii cu secvențe din activitatea derulată.

RESURSE:

- Resurse umane: 15 elevi ai clasei pregătitoare
- Resurse materiale: laptop, boxe, coli pentru desen, creioane colorate, carioci

Activități programate

Nr. crt.	Denumirea activității programate	Locul desfășurării	Perioada
1.	5 octombrie – Ziua Educației Prezentare ppt cu semnificația zilei Audiție muzicală ”Școala mea”	Sala de clasă	4 Octombrie 2023
2.	Dreptul la educație – discuție liberă despre educație, a fi educat, autoeducație.	Sala de clasă	4 Octombrie 2023
3.	Colaj de desene pe tema ‘ Educație ’ Cântece despre școală	Sala de clasă Curtea școlii	4 Octombrie 2023

Învățător,
Lungu Gina-Maria

Modern versus tradițional în dezvoltarea abilităților de comunicare ale elevilor cu C.E.S.

**Lupu Camelia Simona, profesor psihopedagogie specială
Centrul Școlar pentru Educație Incluzivă –Periș, Jud.Ilfov**

I.Sarcina didactică propusă: Prezentarea personajului prin selectarea și interpretarea informațiilor din text/ Caracterizarea personajului/Modalități de construcție a personajului.

În abordarea didactică pentru rezolvarea acestei sarcini e necesar să ținem seama de :

- posibilitățile de răspuns ale elevilor (nivelul proximal de dezvoltare);
- complexitatea/ dificultatea sarcinii -rezolvarea acesteia presupune abilități de analiză, selectare, sistematizare , argumentare și comunicare a informațiilor solicitate.

II.Strategii și metode posibile în rezolvarea sarcinii propuse:

- metodele tradiționale;
- metode moderne- participativ- active (Fashion, Analiza S.W.O.T., Inteligențele multiple) selectate pe niveluri diferite de complexitate, capacitate de răspuns a elevilor, vârstă, interese, conținuturi ale programei școlare.

Metoda aleasă în activitatea cu elevii depinde de măiestria profesorului, de abilitățile personale de a-l edifica, motiva, a-l valoriza pe elev.

III. Caracteristici comune și avantaje ale abordărilor participativ – active (ce urmează a fi prezentate),ca modalități de rezolvare a sarcinii didactice propuse:

- abordările didactice sunt susținute prin conținutul actualei programe școlare, ce vizează competențe de producere și receptare a mesajelor în diferite situații de comunicare (orală, scrisă, texte literare sau nonliterare). Toate abordările au calitatea de a conduce la însușirea competențelor specifice disciplinei.
- profesorul este cel care echilibrează ponderea acțiunilor de cunoaștere și a celor de comunicare, în practica didactică ;

-valorifică modalități diferite de implicare a elevilor: frontală, de grup și individuală;

-aceste abordări au calitatea de a aduce subiectul dezbătut în zona de interes a elevului, provocând răspunsuri ce vizează păreri personale așa încât se va obține un feedback pozitiv . Rezultatul va fi îndeplinirea naturală a dezideratului educației, acela de a crea un tip de gândire critic și creativ.

- schimbarea centrului de interes al elevului de la o sarcină percepută ca fiind dificilă , la subiecte agreabile și sarcini a căror rezolvare presupune abilități pe care deja le deține. În rezolvarea sarcinii, elevul va utiliza în primul rând competențele de comunicare ce se doresc a fi exersate.

IV. Abordări participativ-active; aplicații cu niveluri diferite de dificultate, complexitate.

1. Personajul fashion (actualizarea personajului) (text suport- „ Fata babei și fata moșneagului” după Ion Creangă)

Cerința adresată elevilor :(schimbarea centrului de interes de la selectarea în mod tradițional a informațiilor din text ,ce vizează unul sau mai multe personaje, la o zonă de interes apropiată preocupărilor acestora) Dacă fata babei /fata moșului ar fi colega ta!?

Cum ar fi îmbrăcată? Cum ar fi pieptănată? Ce telefon ar avea? Ce mașină?. De ce ai ales așa?
Explică!

Atenție! Elevii au tendința de a alege ceea ce le place lor și nu ceea ce se potrivește personajului ales. Alegerile trebuie motivate pe baza informațiilor conținute în text despre personajul ales, acestea reprezentând baza caracterizării personajului;

Motivațiile alegerilor realizate pe baza textului vor fi formulate adecvat și notate;

Profesorul va dirija discuția adresând întrebări, așa încât alegerile (modeste în cazul fetei moșneagului) să fie asociate cu trăsăturile morale adecvate;

Analiza personajelor se poate realiza din perspectiva singulară (un singur personaj), în opoziție, organizată individual, în perechi sau grup.

2. *Teoria inteligențelor multiple*, cu impact dovedit asupra procesului de învățare. Howard Gardner a teoretizat existența a opt inteligențe distincte. În opinia sa, noi suntem un amalgam unic de abilități și talente. Acestea pot fi exploatate în interesul învățării prin selectarea diferențiată a sarcinilor ce trebuie să fie armonizate cu tipul de inteligență al elevilor.

Tipurile distincte de inteligență sunt următoarele:

- Inteligența lingvistică – capacitatea de a folosi eficient limbajul și vocabularul, oral sau scris;
- Inteligența logico-matematică – abilitatea de a deduce logic o problemă numerică sau științifică;
- Inteligența muzicală – deținerea unui simț superior al ritmului, muzicii și auzului;
- Inteligența corporal-kinestezică – abilități legate de activitatea fizică;
- Inteligența spațială – este caracterizată printr-o memorie vizuală excelentă și capacitatea mentală de a manipula obiecte;
- Inteligența interpersonală – capacitatea de a înțelege și de a percepe sentimentele, stările de spirit, motivațiile și intențiile celor din jur;
- Inteligența intrapersonală – abilitatea de a înțelege și a introspecta propriile nevoi, dorințe și limite;
- Inteligența naturalistă – afinitatea către habitatele naturale și a locuitorilor acestora.

Activitate tip proiect pentru clasă (rezervăm timp de lucru suficient)-- text suport, „Muma lui Ștefan cel Mare ” de D.Bolintineanu (; Prezentarea lui Ștefan cel Mare prin selectarea și interpretarea informațiilor din text)

Fiecare elev va rezolva sarcina primită ,iar în final va prezenta colegilor activitatea, oferind astfel un tablou complex despre personajul studiat.

Exemple de sarcini pentru diferite tipuri de inteligență :

- Inteligența lingvistică- Ești reporter. Transmite de pe câmpul de luptă ce se întâmplă cu Ștefan cel Mare și oastea lui (cum se simte, ce dificultăți întâmpină) ;

-Inteligența muzicală –compune un cântec despre Ștefan cel Mare;

-Inteligența corporal-kinestezică – joc de rol- Interpretează/ joacă rolul lui Ștefan cel Mare, momentul întâlnirii cu mama sa.

-Inteligența spațială - Desenează o scenă importantă prin care să îl prezinți pe Ștefan cel Mare(ex. la poarta castelului, rănit sună adunarea oștirii).

-Inteligența interpersonală: Prezintă cum este privit Ștefan de către mama sa, de către soldații săi. Cum se vede el însuși? Cum îl ajută aceste perspective să ia o hotărâre?

-Inteligența naturalistă Cunoști foarte bine relieful din zona luptei. Știind problemele cu care se confruntă Ștefan cel Mare , prezintă-i un plan bun de atac, un timp și un loc potrivit pentru a câștiga lupta.

Bibliografie:

- 1.Buhaciuc, L.(2010), „*Manual de limba și literatura română*”, clasa aV-a, Editura Aramis , Bucuresti;
- 2.Goleman, D.(1995/2004), „*Inteligența emoțională* ”,Editura Curtea Veche, București ;
- 3.Golu, M.,(2002), „*Bazele psihologiei generale*” , Editura Universitară, București;
4. Rășcanu, R., (1997), „*Psihologie medicală și asistență socială*” Societatea Știință și Tehnică, București;
- 5.Roco, M.(2004) , „*Creativitate și inteligență emoțională*”, Editura Polirom, Iași;
- 6.Stănculescu, E, (2013) ., *Psihologia educației de la teorie la practică*, Ediția a II-a, Editura Universitară, București.

Proiect educativ

Educație prin Activități Extracurriculare

Prof. Lupu Cristina
Școala Gimnazială nr. 11, Piatra Neamț

Scop: Dezvoltarea abilităților și intereselor elevilor în afara curriculumului academic, promovând învățarea, socializarea și dezvoltarea personală.

Obiective:

1. Promovarea învățării și dezvoltării abilităților într-un mediu informal și distractiv.
2. Stimularea intereselor și pasiunilor personale ale elevilor.
3. Dezvoltarea abilităților de comunicare, colaborare și liderat.
4. Creșterea încrederii în sine și a conștiinței sociale.
5. Susținerea incluziunii și a diversității.

Structura Programului:

1. Identificarea și evaluarea intereselor elevilor:

Începem prin a încuraja elevii să-și exprime interesele personale, pasiunile și talentele. Folosim chestionare, discuții individuale și sesiuni de brainstorming pentru a identifica domeniile care îi atrag pe fiecare.

Acest obiectiv are scopul de a ajuta elevii să-și conștientizeze și să-și exprime interesele personale, pasiunile și talentele lor unice. Procesul începe cu un efort deliberat de a deschide dialogul și a crea un mediu propice pentru această explorare. Pentru a evalua interesele elevilor, vom folosi o varietate de metode, inclusiv chestionare, discuții individuale și sesiuni de brainstorming. Chestionarele pot fi structurate pentru a adresa domeniul precum arta, știința, sportul, muzica, literatura, tehnologia, voluntariatul, etc. În funcție de specificul grupului de elevi, pot fi create chestionare personalizate. Discuțiile individuale oferă elevilor posibilitatea de a vorbi deschis despre ceea ce îi pasionează, iar educatori sau consilieri școlari pot adresa întrebări deschise pentru a ghida aceste conversații. Sesiunile de brainstorming pot implica grupuri mici de elevi care împărtășesc idei și interese, ajutându-se reciproc să-și descopere pasiunile. Este important să asigurăm că toți elevii, indiferent de abilități, să aibă oportunitatea de a-și exprima interesele. Astfel, trebuie să fim sensibili la nevoile și preferințele individuale ale fiecărui elev, inclusiv celor cu nevoi speciale sau diverse contexte culturale. Pentru a facilita exprimarea sinceră a intereselor, elevii trebuie să se simtă în largul lor și lipsiți de presiune. Educatorii și consilierii școlari trebuie să creeze un mediu sigur și lipsit de judecată în care elevii să poată vorbi deschis despre ceea ce îi pasionează.

Informațiile colectate din chestionare, discuții și sesiuni de brainstorming vor fi documentate și analizate. Această analiză poate ajuta la identificarea modelelor comune de interese și la orientarea programelor extracurriculare viitoare. Rezultatele identificării intereselor vor fi utilizate pentru a orienta dezvoltarea ulterioară a programului educațional extracurricular. Se vor crea sau se vor adapta activități care să răspundă intereselor și pasiunilor identificate de elevi. Părinții vor fi implicați în procesul de identificare a intereselor elevilor, iar rezultatele vor fi împărtășite cu aceștia pentru a le permite să sprijine dezvoltarea intereselor copiilor lor.

Prin implementarea acestui obiectiv, se creează o bază solidă pentru dezvoltarea ulterioară a programului educațional extracurricular, asigurând că acesta să fie cu adevărat personalizat pentru nevoile și interesele elevilor.

2. Planificarea activităților extracurriculare

Bazat pe interesele colectate, creăm o listă de activități extracurriculare disponibile, cum ar fi cluburi, ateliere, evenimente și proiecte. Se asigură diversitatea activităților pentru a acoperi o gamă largă de interese. Bazat pe interesele colectate în cadrul obiectivului anterior, ne propunem să creăm o listă de activități extracurriculare care să reflecte pasiunile și preferințele elevilor. Avem în vedere o gamă largă de activități, cum ar fi cluburi, ateliere, evenimente speciale și proiecte. Această diversitate asigură că fiecare elev poate găsi o activitate care să îi corespundă intereselor. În procesul de planificare, colaborăm cu educatorii și specialiștii din școală sau din comunitate pentru a crea activități care să se încadreze în obiectivele educaționale și să ofere un sprijin adecvat pentru dezvoltarea elevilor.

Creăm un program orar pentru activitățile extracurriculare care să fie convenabil pentru elevi și să nu interfereze cu programul academic. Ne asigurăm că avem acces la resursele și facilitățile necesare pentru fiecare activitate. Pentru fiecare activitate, identificăm mentori sau facilitatori calificați care să îi ghideze pe elevi. Acești mentori pot fi educatori, profesioniști din comunitate sau chiar elevi mai mari. Anunțăm elevii cu privire la activitățile extracurriculare disponibile și îi încurajăm să se înscrie în cele care îi interesează. Comunicăm și cu părinții pentru a le furniza informații despre opțiunile disponibile.

Programul de activități extracurriculare este supus unei evaluări periodice pentru a identifica nevoile de îmbunătățire și pentru a se asigura că este adaptat la schimbările în interesele și preferințele elevilor. Suntem pregătiți să ajustăm programul și activitățile în funcție de feedback-ul și schimbările de interes ale elevilor. Asigurăm că programul rămâne flexibil și receptiv la nevoile elevilor. Urmărim prezența și progresul elevilor în cadrul activităților extracurriculare. Acest lucru ne ajută să identificăm elevii care au nevoie de sprijin suplimentar sau care au nevoie de provocări mai mari.

Evaluăm impactul programului prin colectarea feedback-ului de la elevi, părinți și mentori, precum și prin monitorizarea dezvoltării abilităților și a încrederii în sine a elevilor.

Prin implementarea acestui obiectiv, ne asigurăm că activitățile extracurriculare oferite sunt adaptate la interesele elevilor și că promovează dezvoltarea personală și academică a acestora. Diversitatea activităților asigură că fiecare elev are șansa de a-și explora pasiunile și talentele.

3. Participarea activităților extracurriculare

Elevii se înregistrează pentru activitățile care îi interesează și participă regulat.

Activitățile ar trebui să fie plăcute și să încurajeze învățarea, explorarea și dezvoltarea abilităților.

Pentru a atinge acest obiectiv, promovăm activitățile extracurriculare și încurajăm elevii să se înscrie în cele care îi interesează. Organizăm ședințe informative și evenimente de lansare pentru a genera entuziasm și a explica beneficiile participării. Asigurăm că programul activităților extracurriculare este flexibil și luăm în considerare orarul și nevoile elevilor. Aceasta facilitează participarea elevilor, indiferent de alte angajamente sau interese.

Oferim sfaturi și sprijin pentru gestionarea timpului, astfel încât elevii să poată echilibra participarea la activitățile extracurriculare cu sarcinile academice și alte responsabilități. Ne propunem să menținem un angajament pe termen lung al elevilor în activitățile extracurriculare, nu doar participări sporadice. Organizăm evenimente, proiecte și competiții care să le păstreze interesul în timp. Facem eforturi pentru a asigura că activitățile extracurriculare sunt accesibile pentru toți elevii, inclusiv cei cu nevoi speciale sau din medii socioeconomice defavorizate. Furnizăm sprijin suplimentar acolo unde este necesar.

Încurajăm participarea activă a elevilor în activitățile extracurriculare și le oferim oportunități de dezvoltare a abilităților și de învățare. Aceste activități ar trebui să fie mai mult decât simple "hobby-uri" și să ofere oportunități de creștere personală și academică.

Elevii beneficiază de mentori și facilitatori care îi ghidează în procesul de învățare și dezvoltare în cadrul activităților extracurriculare. Acești mentori oferă sfaturi și susținere în dezvoltarea pasiunilor și a abilităților. Monitorizăm participarea și implicarea elevilor în activitățile

extracurriculare și luăm în considerare feedback-ul acestora pentru a face ajustări și îmbunătățiri în program. Recunoaștem și apreciem eforturile și realizările elevilor în cadrul activităților extracurriculare. Acest lucru îi motivează să continue și să se angajeze pe termen lung. Monitorizăm și evaluăm impactul participării la activitățile extracurriculare asupra dezvoltării personale și academice a elevilor. Această evaluare ne ajută să ne asigurăm că activitățile extracurriculare îndeplinesc scopurile noastre educative.

Prin implementarea acestui obiectiv, ne asigurăm că elevii sunt încurajați să participe activ și să beneficieze la maximum de experiența activităților extracurriculare. Aceste activități ar trebui să le ofere oportunități semnificative de învățare și dezvoltare, contribuind la creșterea încrederii în sine și a abilităților.

4. Monitorizarea și evaluarea progresului

Se urmărește progresul individual și colectiv al elevilor în activitățile extracurriculare.

Se utilizează evaluări periodice pentru a măsura dezvoltarea abilităților și a intereselor. Scopul principal al acestui obiectiv este de a monitoriza atât progresul individual al fiecărui elev în cadrul activităților extracurriculare, cât și progresul colectiv al grupului de elevi implicați. Acest lucru ne permite să înțelegem cum activitățile afectează dezvoltarea personală și abilitățile la nivel individual și grupal. Stabilim perioade de timp pentru evaluările periodice care sunt adecvate specificului activității. Aceste evaluări ar trebui să aibă loc în puncte cheie ale programului, permițându-ne să colectăm date relevante pentru măsurarea progresului. Definim criterii clare pentru evaluarea progresului, astfel încât să avem standarde obiective pentru măsurarea dezvoltării abilităților și a intereselor. Aceste criterii pot include atingerea obiectivelor de învățare, dezvoltarea abilităților specifice și participarea activă. În timpul evaluărilor periodice, colectăm date relevante care să reflecte progresul individual și colectiv. Aceste date pot include observații, teste, evaluări ale mentorilor, autoevaluări ale elevilor și feedback de la părinți.

După colectarea datelor de evaluare, oferim feedback individualizat elevilor. Acest feedback este orientat spre punctele tari și slabe ale fiecărui elev și oferă sugestii pentru îmbunătățire. Comparăm rezultatele evaluărilor cu obiectivele stabilite inițial pentru fiecare activitate extracurriculară. Acest proces ne ajută să evaluăm dacă activitățile îndeplinesc scopurile propuse.

Analizăm tendințele și schimbările care apar în timp în ceea ce privește dezvoltarea abilităților și a intereselor. Acest lucru ne ajută să identificăm punctele de creștere și să facem ajustări în program. Părinții și mentorii sunt informați cu privire la rezultatele evaluărilor și sunt invitați să participe la discuții cu privire la progresul elevilor. Ei pot oferi perspective importante asupra dezvoltării elevilor și pot susține eforturile lor.

Pe baza rezultatelor evaluărilor și a feedback-ului primit, dezvoltăm planuri de îmbunătățire pentru fiecare elev, care includ acțiuni specifice pentru a sprijini dezvoltarea lor continuă. Recompensăm și recunoaștem eforturile și progresul elevilor pentru a-i motiva să continue să se angajeze și să se dezvolte. Aprecierea publică a realizărilor lor îi încurajează să continue să se implice.

Prin implementarea acestui obiectiv, asigurăm o abordare sistematică și eficientă pentru monitorizarea și evaluarea progresului în cadrul activităților extracurriculare. Acest proces permite ajustarea constantă a programului pentru a răspunde nevoilor și intereselor elevilor și pentru a asigura îndeplinirea obiectivelor educaționale.

5. Proiecte și evenimente speciale

În cadrul programului, organizăm proiecte sau evenimente speciale care implică participarea elevilor și care dezvoltă abilitățile de colaborare, liderat și creativitate. Exemple pot include organizarea unui târg al științelor, un spectacol de talent sau un proiect comunitar.

Obiectivul 5 vizează crearea de oportunități pentru proiecte și evenimente speciale care implică participarea activă a elevilor. Aceste proiecte și evenimente pot varia de la activități creative sau științifice la evenimente culturale sau comunitare.

Selecționăm proiecte și evenimente care sunt relevante pentru interesele și abilitățile elevilor și care contribuie la dezvoltarea lor personală și academică. Planificăm în detaliu aceste activități, stabilind obiective specifice, resurse necesare și termene limită. Elevii sunt implicați în procesul de planificare a proiectelor și evenimentelor. Aceasta îi ajută să-și exprime interesele și să-și dezvolte abilitățile de colaborare, luând parte la deciziile legate de activități. Pentru proiectele și evenimentele care implică colaborare în echipă, oferim sprijin pentru dezvoltarea abilităților de comunicare, lucrul în echipă și rezolvarea de probleme. Aceste abilități sunt esențiale în dezvoltarea personală și în viața academică. Proiectele și evenimentele speciale pot oferi oportunități pentru elevi de a prelua roluri de lider și de a dezvolta abilități de organizare, planificare și luare de decizii. Asigurăm că proiectele și evenimentele speciale sunt deschise pentru toți elevii și că reflectă diversitatea grupului. Aceasta promovează incluziunea și respectul pentru diversitatea culturală și socială.

Progresul în cadrul proiectelor și evenimentelor speciale este monitorizat și evaluat în mod regulat. Colectăm date despre contribuția fiecărui elev și impactul activității asupra dezvoltării lor. Părinții sunt informați cu privire la proiectele și evenimentele speciale și sunt invitați să participe sau să ofere sprijin, cum ar fi furnizarea de resurse sau expertiză.

După finalizarea proiectelor și evenimentelor speciale, facilităm sesiuni de reflexie în care elevii își evaluează experiența, identifică ce au învățat și cum se pot dezvolta în continuare. Reușitele și realizările din cadrul proiectelor și evenimentelor speciale sunt recunoscute și împărtășite cu comunitatea școlară sau cu publicul mai larg pentru a oferi inspirație și motivație. Prin implementarea acestui obiectiv, proiectele și evenimentele speciale devin o parte importantă a programului educațional extracurricular. Aceste activități oferă elevilor oportunități semnificative de dezvoltare personală, de colaborare și de liderat, contribuind la îndeplinirea obiectivelor educaționale și la creșterea încrederii în sine.

6. Reflectare și recunoaștere

Elevii sunt încurajați să-și reflecteze progresul și să-și identifice realizările personale.

Se oferă recunoaștere și apreciere pentru eforturile și realizările lor. Încurajăm elevii să-și analizeze și să-și evalueze propria evoluție în cadrul activităților extracurriculare. Reflecția personală îi ajută să înțeleagă mai bine propriile lor progrese și să-și identifice punctele tari și slabe. Organizăm sesiuni de reflecție regulate în cadrul cărora elevii pot împărtăși și discuta despre experiențele lor. Aceste sesiuni pot include autoevaluări, jurnale de dezvoltare și discuții deschise cu mentorii sau educatorii.

În timpul sesiunilor de reflecție, oferim feedback constructiv pentru a ajuta elevii să înțeleagă ce au realizat bine și ce pot îmbunătăți. Acest feedback ar trebui să fie orientat spre dezvoltare și să ofere sugestii constructive. Ne asigurăm că eforturile și realizările elevilor sunt recunoscute și apreciate. Aceasta poate include premii, certificate de recunoaștere, aprecieri publice în cadrul comunității școlare sau chiar participarea la evenimente speciale de premieră. După reflectare și recunoaștere, oferim sprijin pentru dezvoltarea continuă a elevilor. Acest sprijin poate consta în identificarea de noi provocări, în stabilirea de obiective personale sau în furnizarea de resurse pentru dezvoltare suplimentară.

Comunicăm și implicăm părinții în procesul de reflectare și recunoaștere. Părinții pot juca un rol important în oferirea de apreciere și sprijin în dezvoltarea continuă a elevilor. Promovăm și împărtășim realizările și progresele elevilor cu întreaga comunitate școlară prin intermediul prezentărilor, expozițiilor, blogurilor școlare sau a altor mijloace de comunicare.

Încurajăm elevii să dezvolte abilități de auto-reflecție care să le permită să-și urmărească progresul și să-și stabilească obiective personale. Acest lucru contribuie la dezvoltarea responsabilității și autonomiei. Asigurăm că elevii se simt într-un mediu sigur și lipsit de judecată în timpul sesiunilor de reflecție, astfel încât să poată vorbi deschis despre experiențele și percepțiile lor. Inspirăm și motivăm elevii să-și continue eforturile și să-și exploreze pasiunile și interesele. Le oferim exemple de succes și le arătăm că orice dezvoltare personală și progres sunt realizabile.

Prin implementarea acestui obiectiv, elevii își dezvoltă abilitățile de auto-reflecție și învață să aprecieze propriile lor realizări. Recunoașterea și aprecierea îi motivează să continue să se angajeze

în activități extracurriculare și să caute în mod constant noi modalități de dezvoltare personală și academică.

7. Comunicare și implicarea părinților

Se menține o comunicare deschisă cu părinții, care sunt informați cu privire la activitățile extracurriculare ale copiilor lor și sunt încurajați să participe la evenimente speciale. Stabilim o linie de comunicare deschisă și regulată cu părinții pentru a-i ține informați cu privire la activitățile extracurriculare ale copiilor lor. Această comunicare ar trebui să fie constantă, iar informațiile să fie transmise în mod clar. Furnizăm părinților informații cuprinzătoare despre opțiunile de activități extracurriculare disponibile și despre modul în care acestea pot contribui la dezvoltarea copiilor lor.

Părinții sunt invitați să participe la evenimente speciale legate de activitățile extracurriculare, precum expoziții, prezentări sau competiții. Acest lucru oferă o oportunitate de a se implica în experiența copiilor lor și de a-i susține. Organizăm grupuri de sprijin sau ședințe de informare pentru părinți, unde aceștia pot discuta despre beneficiile activităților extracurriculare și pot primi sfaturi despre modul în care să-și susțină copiii în cadrul acestor activități. Comunicăm părinților rezultatele și progresul realizate de copiii lor în cadrul activităților extracurriculare. Această împărtășire a informațiilor îi ajută pe părinți să înțeleagă impactul activităților asupra dezvoltării copiilor lor.

Oferim consiliere și sprijin părinților care doresc să se implice mai activ în activitățile extracurriculare ale copiilor lor, fie prin acordarea de timp, resurse sau experiență. Prin intermediul comunicării deschise, părinții sunt încurajați să ofere feedback și să adreseze întrebări sau preocupări cu privire la activitățile extracurriculare. Această comunicare bidirecțională este esențială pentru a rezolva probleme și a îmbunătăți programul. Părinții sunt implicați în procesul de luare a deciziilor legate de programul de activități extracurriculare, oferindu-le o voce în stabilirea obiectivelor și direcției programului. Oferim părinților resurse suplimentare, cum ar fi materiale informative sau ghiduri pentru a-i sprijini în înțelegerea și susținerea dezvoltării copiilor lor. Recunoaștem și apreciem eforturile părinților de a se implica în activitățile extracurriculare ale copiilor lor. Această apreciere îi motivează să continue să sprijine dezvoltarea copiilor lor.

Prin implementarea acestui obiectiv, implicarea părinților în activitățile extracurriculare ale copiilor lor devine o parte integrantă a programului. Comunicarea deschisă și implicarea părinților contribuie la creșterea susținerii și a motivației copiilor și la dezvoltarea unei comunități școlare mai puternice.

8. Continuarea dezvoltării personale

Elevii care se impun într-un domeniu sau pasiune sunt încurajați să-și dezvolte aceste talente în afara programului școlar. Identificăm elevii care au aptitudini remarcabile sau pasiuni într-un domeniu specific. Această identificare poate avea loc prin evaluări, observații sau prin implicarea elevilor în activități extracurriculare. După identificarea elevilor talentați sau pasionați, oferim sprijin specific pentru dezvoltarea lor ulterioară în acel domeniu. Acest sprijin poate include resurse, mentorat sau acces la activități și evenimente speciale. Adaptăm programul pentru a se potrivi nevoilor individuale ale elevilor talentați sau pasionați. Acest lucru poate însemna cursuri suplimentare, proiecte speciale sau participare în competiții. Oferim elevilor șansa de a dezvolta proiecte sau inițiative personale în cadrul pasiunilor lor. Aceasta îi ajută să-și exploreze creativitatea și să-și dezvolte abilitățile. Elevii talentați sau pasionați au acces la resurse și facilități suplimentare care să-i sprijine în dezvoltarea lor. Aceste resurse pot include laboratoare specializate, echipamente sau materiale. Oferim mentorat și ghidare specializate pentru elevii talentați sau pasionați, oferindu-le sfaturi și îndrumări din partea experților din domeniul lor de interes. Încurajăm elevii să participe la evenimente și competiții legate de pasiunile lor, oferindu-le șansa de a-și testa abilitățile și de a se compara cu alți entuziaști. Elevii talentați sau pasionați care dezvoltă proiecte de cercetare sau inovație primesc sprijin pentru a-și aduce ideile la viață și pentru a le prezenta publicului. Urmărim și evaluăm progresul pe termen lung al elevilor talentați sau pasionați în domeniul lor de interes. Acest lucru ne ajută să înțelegem impactul programului asupra dezvoltării lor. Recunoaștem și apreciem

eforturile și realizările elevilor talentați sau pasionați în cadrul domeniilor lor de interes. Acest lucru îi motivează să continue să se dezvolte și să-și exploreze pasiunile.

Prin implementarea acestui obiectiv, elevii talentați sau pasionați au oportunitatea de a-și dezvolta în profunzime interesele și talentele în afara programului școlar obișnuit. Această dezvoltare personală și academică îi pregătește pentru o carieră viitoare de succes și le oferă oportunități semnificative de învățare și explorare.

9. Evaluare și ajustare

Programul este evaluat în mod regulat pentru a identifica zonele de îmbunătățire.

Se ajustează în funcție de feedbackul și nevoile elevilor. Stabilim un sistem de evaluare regulată a programului extracurricular pentru a identifica punctele forte și zonele care necesită îmbunătățire. Aceasta poate include colectarea de date privind participarea elevilor, feedback-ul acestora și analize ale rezultatelor programului.

Încurajăm elevii să ofere feedback sincer și constructiv cu privire la experiența lor în cadrul programului. Acest feedback poate fi colectat prin intermediul chestionarelor, discuțiilor în grup sau sesiunilor individuale. Părinții sunt implicați în procesul de evaluare, iar feedback-ul lor este valorificat. Acest lucru asigură o perspectivă holistică asupra programului.

Analizăm datele colectate și feedback-ul pentru a identifica punctele cheie care necesită atenție. Acest proces de analiză ne ajută să înțelegem mai bine impactul programului și să identificăm potențiale îmbunătățiri.

Pe baza datelor și feedback-ului, stabilim obiective specifice de îmbunătățire pentru programul extracurricular. Aceste obiective ar trebui să fie SMART (specifice, măsurabile, atingibile, relevante și limitate în timp). Dezvoltăm planuri pentru a face ajustările necesare pentru a atinge obiectivele de îmbunătățire. Aceste ajustări pot include modificarea structurii programului, schimbarea resurselor sau a modului de predare. Punem în aplicare schimbările planificate și monitorizăm impactul acestora asupra programului și asupra experienței elevilor. Urmarim efectele ajustărilor efectuate pentru a ne asigura că acestea conduc la îmbunătățiri semnificative. Colectăm date suplimentare și feedback pentru a evalua impactul.

Comunicăm rezultatele evaluării și a ajustărilor către toate părțile interesate, inclusiv elevi, părinți și educatori. Acest proces de transparență și comunicare deschisă contribuie la încrederea în program.

Evaluarea și ajustarea programului extracurricular devine un ciclu continuu, care se repetă pe măsură ce se identifică noi nevoi și oportunități de îmbunătățire. Programul rămâne flexibil și adaptabil pentru a răspunde mereu schimbărilor. Prin implementarea acestui obiectiv, asigurăm că programul extracurricular rămâne relevant și eficient, adaptându-se la nevoile și feedback-ul elevilor și al părinților. Evaluarea și ajustarea continuă asigură o experiență de calitate pentru toți participanții și contribuie la atingerea obiectivelor educaționale.

Un astfel de program educativ poate crea un mediu în care elevii pot să-și descopere pasiunile, să dezvolte abilități și să-și îmbunătățească încrederea în sine, contribuind astfel la dezvoltarea lor personală și academică. Este important să se adapteze programul la specificul școlii și să se asigure resursele și sprijinul necesar pentru implementarea sa cu succes.

Chestionar de feedback pentru elevi

Numele elevului: _____

Clasa: _____

Vă mulțumim pentru participarea dumneavoastră la programul nostru de activități extracurriculare. Scopul acestui chestionar este să obținem feedbackul dumneavoastră cu privire la experiența dumneavoastră în cadrul programului. Vă rugăm să răspundeți sincer la întrebări.

1. Ce activități extracurriculare ați ales să urmați în cadrul programului nostru?

Clubul de știință

Clubul de artă

Clubul de teatru

Altele (vă rugăm specificați): _____

2. Ce v-a determinat să alegeți aceste activități?

3. Cum ați perceput procesul de selecție și de înscriere în activitățile extracurriculare? Aveți sugestii pentru îmbunătățirea acestuia?

4. Ce aspecte v-au atras cel mai mult în cadrul programului nostru de activități extracurriculare?

5. Cum considerați că v-au ajutat aceste activități să vă dezvoltați abilitățile și interesul pentru domeniul ales?

6. Care au fost cele mai mari provocări pe care le-ați întâmpinat în timpul participării la activități extracurriculare?

7. Ce schimbări sau îmbunătățiri ați dori să vedeți în cadrul programului nostru de activități extracurriculare?

8. Ați recomanda acest program altor elevi? De ce sau de ce nu?

9. Aveți alte sugestii sau comentarii pentru noi?

10. Dacă doriți să vă implicați mai mult în program, vă rugăm să ne spuneți cum ați dori să faceți acest lucru.

Vă mulțumim pentru timpul acordat pentru a completa acest chestionar. Feedback-ul dumneavoastră este valoros pentru noi și ne ajută să îmbunătățim continuu programul nostru de activități extracurriculare. Dacă aveți întrebări suplimentare sau observații, vă rugăm să le împărtășiți cu noi.

Semnătura elevului: _____

Data: _____

Bibliografie:

1. "Metode și tehnici de educație nonformală" de Cristian Pârvu - Ediția 6, Vol.1, 11-12 decembrie 2015, Chișinău. Chișinău, Republica Moldova: Universitatea Liberă Internațională din Moldova, 2015, pp. 141-145. ISBN 978-9975-933-80-3.

Articole și studii scrise de autori români:

1. "Rolul activităților extracurriculare în dezvoltarea personală a elevilor" de Adina Maria Cozmuța - Un articol care analizează impactul activităților extracurriculare asupra dezvoltării personale a elevilor.
2. "Importanța activităților extracurriculare în școli" de Anca Veronica Ioniță - O lucrare care discută despre beneficiile activităților extracurriculare în școli.
3. "Educație prin activități nonformale" de Daniela Mîță - Un articol care explorează metodele și tehnicile de educație nonformală și modul în care acestea pot fi integrate în programul educațional.

Site-uri web ale organizațiilor și experților români:

1. Fundatia Noi Orizonturi: O organizație non-profit din România care oferă programe educaționale și activități extracurriculare pentru tineri.
2. Asociația Română pentru Educație Globală (AIESEC): AIESEC promovează dezvoltarea tinerilor prin intermediul programelor de învățare experiențială și activități extracurriculare.

FORMAREA COMPETENȚELOR STEAM ÎN INVĂȚĂMÂNTUL PRIMAR
PROIECT DIDACTIC

Prof.înv.primar ELENA LUȚIC,
Școala Gimnazială "Iorgu G.Toma" Vama,Jud. Suceava, România

Clasa: I

Aria curriculară: Matematică și științe ale naturii

Disciplina: Matematică și explorarea mediului

Unitatea de învățare: Sport și sănătate

Subiectul: Corpul omenesc - Scheletul și organele majore

Forma de realizare: activitate integrată

Tipul lecției: Activitate STEAM - activitate integrată

Durata: 45 minute

Discipline implicate în lecție: Matematică și explorarea mediului, Comunicare în limba română, Dezvoltare personală, Muzică și mișcare, Arte vizuale și abilități practice

Competențe specifice:

MEM

- 1.1. Scrierea, citirea și formarea numerelor până la 100;
- 1.2. Compararea numerelor în centrul 0-100;
- 1.3. Ordonarea numerelor în centrul 0-100, folosind poziționarea pe axa numerelor, estimări, aproximări;
- 4.2. identificarea unor consecințe ale unor acțiuni, fenomene, procese simple;

CLR

- 1.1. Identificarea semnificației unui mesaj oral, pe teme accesibile, rostite cu claritate;
- 1.4 Exprimarea interesului pentru receptarea de mesaje orale, în contexte de comunicare diferite;
- 2.1 Formularea unor enunțuri proprii în diverse situații de comunicare;
- 2.3 Participarea cu interes la dialoguri scurte, în situații de comunicare uzuală;
- 3.1 Citirea unor cuvinte și propoziții scurte, scrise cu litere de tipar sau de mână;

MM

- 2.1 Cântarea individuală sau în grup, asociind mișcarea sugerată de text și de ritm;
- 3.2. Executarea unui dans cu mișcare repetată, pe un cântec simplu sau pe audiție;

DP

- 1.2. Identificarea unor reguli de igienă personală;

Obiective operaționale:

- O₁: să descrie părțile componente ale corpului uman;
- O₂: să realizeze mecanismul mișcării mâinii;
- O₃: să ordoneze crescător numerele date;
- O₄: să asocieze imaginea unui organ intern cu denumirea acestuia;
- O₅: să localizeze organele interne pe mulajul corpului uman ;

O₆: să identifice consecințele respectării regulilor de igienă personală, a unor acțiuni, procese simple prezentate;

O₇: să execute mișcări repetate, păstrând ritmul cântecului;

Elemente de strategie didactică:

❖ **Resurse procedurale:** conversația euristică, observația, demonstrația, explicația, exercițiul, descoperirea, problematizarea;

❖ **Resurse materiale:** planșe didactice, mulaje, fișe de lucru, jetoane, enciclopedie, coli albe, markere, laptop, foarfece, lipici;

❖ **Forme de organizare:** frontal, individual, în perechi, pe grupe

❖ **Forme de evaluare:** aprecieri verbale, observarea sistematică;

Nr crt	Secvențele instruirii	Ob op.	Conținutul informațional și demersul didactic
1.	Moment organiza-toric 1'		Se stabilește un climat favorabil derulării activității. Se stabilește ordinea și se pregătesc cele necesare desfășurării lecției.
2.	Verificarea temei pentru acasă 2'		- Ce-ați avut de scris pentru astăzi? - „...o fișă de lucru „Știați că...”.(Anexa 1) - Citesc tema. Verifică tema cantitativ și calitativ.
3.	Captarea atenției 1'		Se citește elevilor o ghicitoare.(Anexa 2)
4.	Anunțarea temei și a obiectivelor		Se anunță tema lecției „Corpul omenesc. Scheletul uman. Organe interne” Elevii ascultă cu interes.
5.	Consolidarea cunoștințelor dobândite anterior - 30'	O ₁ O ₅ O ₂ O ₅ O ₅	Se adresează întrebări elevilor: - Din ce este alcătuit corpul omenesc? - „...cap, trunchi și membre (superioare și inferioare).” Le identifică pe o planșă, la tablă. - Dacă o meduză ajunge pe uscat, aceasta se transformă într-o pată neregulată, ca un jelu. Noi, oamenii, ne păstrăm forma corpului indiferent de activitatea pe care o facem. Cine este responsabil de acest lucru? - „...scheletul corpului.” - Cu cine asemănam ora trecută scheletul corpului? - „... cu stâlpii de beton care susțin o casă.” - Din ce este format scheletul? - „... din oase - Câte oase alcătuiesc corpul? - „...206.” Cum sunt oasele corpului nostru? - „...au diferite forme și dimensiuni, sunt rezistente, dar ușoare. Conțin în interior o măduvă osoasă roșie.” Care părți ale scheletului au cele mai multe oase? - „...trunchiul.” - Care parte a corpului are cele mai lungi oase? - „...picioarele – femurul- 0,5 m.” - La ce ajută aceste oase? - „... să alerge, să sară.” - La ce ajută oasele mici? - „...la ridicarea, apucarea obiectelor, la scris etc.” - Cum se unesc oasele? - „... prin articulații care sunt adăpostite într-o pungă în care se mai află un lichid ce face ca articulația să se îndoaie și să se dezdoaie foarte ușor.” - Care sunt părțile scheletului? - „...cutia craniană, cutia toracică, coloana vertebrală, oasele mâinii stângi/drepte, oasele piciorului stâng/drept.” >Pe catedră se află elemente componente ale scheletului uman.Vor fi numiți elevi pentru a ansambla scheletul corpului uman pe un panou așezat în fața clasei.

		<p>O₁</p> <p>- Arătați pe corpul vostru câteva articulații și spuneți ce mișcări vă ajută să faceți! - Oasele se pot rupe, dar se pot vindeca? Cum? -,,...medicul îl imobilizează în gips.” - Cum se numește ruperea unui os? -,,...fractură.” - Ce trebuie să conțină alimentația pentru a asigura dezvoltarea normală a scheletului ” -,,...calciu și fosfor (dau duritate osului –nuci, migdale, alune, conopidă, păstârnac, morcov etc.), vitamina A (ajută la creșterea în lungime – ficat de vită, lapte de vacă, ouă, ardei gras, spanac etc.), vitamina D (asigură osificarea – peștele, cerealele, ouăle, brânza etc.)</p> <p>Se propune elevilor un experiment ”Mișcarea mâinii”. (Anexa 3)</p> <p>O parte din componentele experimentului au fost pregătite într-o oră anterioară fără ca elevii să știe pentru ce vor fi folosite. După terminarea experimentului copiii vor intona cântecelul ”10 degetele”. Se vor număra mânuțele și degetelele lucrărilor realizate.</p>																		
	<p>O₃</p> <p>O₅</p> <p>O₇</p> <p>O₈</p>	<p>Se propune elevilor un exercițiu. Pe tablă se află o propoziție incompletă : <i>Corpul uman este o</i> . Alături sunt numere cuprinse în intervalul 0-100. Fiecărui număr îi corespunde o literă.</p> <table border="1" data-bbox="537 999 1305 1199"> <tr> <td>17</td> <td>79</td> <td>61</td> <td>5</td> <td>19</td> <td>47</td> <td>93</td> <td>33</td> <td>29</td> </tr> <tr> <td>A</td> <td>I</td> <td>R</td> <td>M</td> <td>Ș</td> <td>Ă</td> <td>E</td> <td>N</td> <td>I</td> </tr> </table> <p>Elevii primesc sarcinile: -să găsească o caracteristică a numerelor date (sunt nr. impare) -să ordoneze numerele în ordine crescătoare; -să citească cuvântul format (MAȘINĂRIE) „,Corpul uman este o mașinărie.”</p> <p>Un elev citește propoziția formată. - De ce credeți că este asemănat corpul uman cu o mașinărie ? - Știe să facă multe lucruri: respiră, miroase, gustă, simte, vorbește, merge, mănâncă, bea, gândește, se poate repara singur dacă este rănit etc.</p> <p>Elevii sunt aranjați pe grupe de câte patru.Fiecare grupă are pe măsute câte un plic care conține piese de puzzle pentru fiecare organ intern.(Anexa 4)</p> <p>Elevii rezolvă puzzle-ul -În continuare, vă propun să identificăm organele interne ale corpului nostru cu ajutorul unor ghicitori (Anexa 5): Capul nostru, - al tuturor, Are un calculator Mai sofisticat ca toate Câte-au fost de om create. -,,... creierul.”</p>	17	79	61	5	19	47	93	33	29	A	I	R	M	Ș	Ă	E	N	I
17	79	61	5	19	47	93	33	29												
A	I	R	M	Ș	Ă	E	N	I												

		<p>O₇ Se arată pe o planșă creierul și se localizează cu ajutorul copiilor.</p> <p>- Un elev din grupa care are puzzle-ul cu creierul indică creierul pe mulajul din fața clasei ,iar un altul pune jetonul cu creierul pe corpul uman (de pe panoul din fața clasei .</p> <p>O₆ -,, ... în partea de sus și din spate a capului, în cutia craniană".</p> <p>- Care credeți că ar fi „creierul” unei mașini ?</p> <p>-,,...panoul de comandă/ computerul de bord."</p> <p>Propune o altă ghicitoare :</p> <p><i>Fără mine nu trăiești</i> <i>Bat, să nu mă oprești!</i> <i>Pulsez sângele mereu</i> <i>Peste tot în jurul meu . - ,,.... inima."</i></p> <p>O₇ Se localizează inima .</p> <p>-Care credeți că ar fi „inima” unei mașini ?</p> <p>O₅ -,,...motorul care pompează combustibil."</p> <p>Elevii vor localiza și vor lipi jetonul-puzzle cu inima pe corpul uman de pe panoul din fața clasei.</p> <p>O₆ -Ce s-ar întâmpla dacă nu ar mai bate inima ?</p> <p>-,,...nu ar mai fi viață."</p> <p>Spune o altă ghicitoare :</p> <p><i>Cei doi saci veșnic umflați</i> <i>V-ajută să respirați.</i> -,,...plămâni."</p> <p>O₇ Se localizează plămâni .</p> <p>Elevii lipesc jetonul-puzzle cu plămâni în locul corespunzător.</p> <p>O₆ Solicită răspunsul unei alte ghicitori :</p> <p><i>Sunt un săculeț mai fin</i> <i>Alimentele le țin,</i> <i>Într-o pastă le transform,</i> <i>Când sunt plin, eu nu mai dorm.-,,...stomacul"</i></p> <p>Se stabilește forma stomacului .Elevii stabilesc locul stomacului și lipesc jetonul-puzzle la locul potrivit.</p> <p>Propune o ultimă ghicitoare :</p> <p><i>Nu sunt boabe de fasole,</i> <i>Deși seamănă cu ele.</i> <i>Ce e rău elimină</i> <i>Și sângele curăță.</i> - ,,rinichii".</p> <p>Elevii identifică forma și locul acestora. Participă la discuții. Observă și lipesc jetonul-puzzle cu rinichii în locul potrivit.</p>
6.	Asigurarea retenției și a transferu-lui 4'	<p>O₇ Elevii primesc o fișă de lucru care are ca cerință colorarea inimii după codul numerelor date. (Anexa 6)</p> <p>O₄</p>
7.	Evaluare 4'	Evaluarea se face printr-un joc interactiv folosind platforma WORDWALL.
8.	Tema pentru	Propune ca temă pentru acasă rezolvarea sarcinilor a două exerciții din

	acasă 1'		manual. Dă câteva explicații referitoare la temă. Elevii ascultă cerințele și indicațiile date.
9.	Aprecie-rea activității elevilor 1'		Se fac aprecieri și recomandări cu privire la participarea elevilor la lecție. Elevii ascultă.

Anexa 3- Mi;care degetelor



MATERIALE

- Coli/carton colorat
- Foarfecă
- Paie
- Dubluadeziv
- Ață
- Un pai gros

DESCRIEREA ACTIVITĂȚII

Activitatea este una benefică pentru a observa cum puteți realiza o mână mobilă din hârtie, care îmbină foarte bine arta cu ingineria , chiar și cu matematica.Se observă structura palmei și o construiește exact cum e nevoie pentru a se mișca.

INSTRUCȚIUNI

Aveți nevoie de o foaie pentru a desena conturul propriei mâini pe ea, apoi o decupați. Împărțiți fiecare deget in 3 pentru a lipi oasele "Falange" și oasele mai lungi "Metacarpiene". Se

bagă ața dintr-un capăt în celălalt al paielor și se întâlnesc toate în podul palmei. Dacă tragi de ața se vor mișca toate degetele, toată palma.

Bibliografie:

- ***Suport de curs „Organizarea interdisciplinară a ofertelor de învățare pentru formarea competențelor cheie la școlarii mici”, 2013
- *** Programa școlară pentru clasa I, aprobată prin ordin al ministrului Nr. 3418/19.03.2013
- www.didactic.ro
- <https://www.youtube.com/watch?v=R9WgJUghb8E&t=2759s>

Ghid practic de rezolvare a problemelor de bacalaureat la informatică

prof. Marius Daniel Măgurean
Colegiul Național Militar „Ștefan cel Mare”
Câmpulung Moldovenesc

Elevii de la profilul Matematică – Informatică și cei de la Științele Naturii pot alege să susțină bacalaureatul la disciplina Informatică.

Notarea se realizează cu ajutorul punctelor. În total, un elev poate obține 100 de puncte, 10 fiind din oficiu. De exemplu, dacă s-au obținut 93 de puncte, elevul a luat nota 9,30.

Subiectul este alcătuit din trei părți, iar partea a treia constă în rezolvarea unor probleme ce necesită scrierea de cod C/C++. Fiecare problemă valorează 10 puncte și, de obicei, această parte este considerată dificilă de către elevi. Chiar dacă ei găsesc algoritmul de rezolvare a problemei, se pierd puncte importante din cauza neglijenței în redactare sau neaprofundarea suficientă a tuturor cazurilor.

În continuare, vom aborda amănunțit rezolvarea ultimei părți a subiectului primit de elevii de la matematică - informatică sesiunea iunie - iulie 2023, punctând modul de gândire critic și redactarea pe foaia de răspuns. La fiecare problemă se explică pe larg modul de abordare și de gândire.

Ca un lucru general valabil, este foarte important să folosim ciornele. Acolo vom rezolva tot subiectul și apoi vom transcrie pe foaia de examen rezolvările. În felul acesta, evităm tăieturi, adnotări nefericite plasate și lucrarea noastră va arăta îngrijit, fiind ușor de corectat.

1. Un număr natural nenul, n , se numește număr **abundent** dacă $s(n)/n > s(k)/k$, pentru orice număr natural nenul k ($k \leq n-1$), unde s-a notat cu $s(i)$ suma divizorilor pozitivi ai numărului natural nenul i . Subprogramul **abundent** are un singur parametru, n , prin care primește un număr natural ($n \in [2, 10^6]$). Subprogramul returnează valoarea 1, dacă n este un număr abundent, sau valoarea 0, în caz contrar. Scrieți definiția completă a subprogramului.
Exemplu: pentru $n=6$, subprogramul returnează valoarea 1 ($s(6)/6=2$, iar cel mai mare raport obținut pentru valori strict mai mici decât 6 este $s(4)/4=1.75$), iar pentru $n=7$ sau $n=8$, subprogramul returnează valoarea 0 ($s(7)/7=1.14$, $s(8)/8=1.87$). (10p.)

(subiect preluat de pe site-ul pbinfo.ro)

La acest subiect ni se cere scrierea definiției unei funcții. În abordarea rezolvării ne ghidăm după următoarele repere, generale pentru rezolvarea oricărui subiect de acest fel:

- Citim cu atenție textul problemei! De multe ori, textul poate fi scris în câteva rânduri, întocmai ca majoritatea problemelor primite la clasă, dar enunțul se „ambalează” într-o poveste cu diverse denumiri și analogii, tocmai pentru a solicita atenția elevilor. Citim textul până ne dăm seama ce ni se cere;
- Structura definirii unei funcții presupune identificarea tipului de date returnat sau void, găsirea parametrilor formali, scrierea algoritmului cerut și întoarcerea rezultatului, fie prin return, fie prin parametrii de ieșire;
- Fiecare parte a definirii unei funcții are un anumit punctaj, prin urmare este necesar să ne familiarizăm cu baremul, citind unul de pe un subiect cât mai recent. Se acordă punct sau

puncte pentru lucruri ușoare cum ar fi antetul funcției sau expresia de retur. În felul acesta, putem obține aceste puncte ușoare chiar dacă nu găsim algoritmul de rezolvare;

- De obicei, acest subiect cere implementarea unui algoritm fundamental care va fi folosit, fie o dată, fie de mai multe ori în cod. Este o bună idee să identificăm acest algoritm, iar dacă folosirea lui se repetă, este permis să folosim o funcție adițională care să îl implementeze. În felul acesta codul nostru se „aerisește”, reducem posibilitatea apariției erorilor și prezervăm valorile parametrilor;
- În definirea funcției noastre păstrăm denumirea din text!
- De fiecare dată ni se dă ca exemplu cel puțin un set de date de intrare și rezultatele așteptate. Practic, acest lucru ne ajută să înțelegem mai bine textul problemei;
- Câteodată, algoritmul are și cazuri particulare, de obicei, netratate în exemplele oferite. Încercăm să ne gândim la toate cazurile posibile și să le surprindem în algoritmul nostru;
- Ca la orice implementare a unui algoritm, întâi îl concepem, apoi îl scriem și, în final, îl testăm și reparăm eventualele erori.

Având aceste considerente în minte, citim textul și îl „traducem”, ni se cere să verificăm dacă raportul dintre suma divizorilor unui număr și numărul este mai mare decât toate rapoartele formate din suma divizorilor numerelor strict mai mici decât numărul și acestea. Funcția va întoarce 1 sau 0, corespunzător pentru true sau false. De aici deducem că tipul de date al funcției va fi bool, dar este acceptat și orice tip de date întreg cum ar fi int.

Practic, ni se cere să calculăm suma divizorilor în mod repetat. Ne imaginăm următoarea schiță de algoritm și, eventual o scriem pe ciornă:

- Scriem o funcție care întoarce suma divizorilor pentru un parametru întreg;
- Scriem funcția cerută urmând următorii pași logici:
 - Reținem raportul dintre suma divizorilor numărului și acesta într-o variabilă de tip real;
 - Parcurgem toate numerele de la 1 la $n - 1$, calculăm pentru fiecare raportul dintre suma divizorilor și el însuși, apoi verificăm dacă îndeplinește condiția din enunț și, în caz afirmativ, numărăm;
 - Numărul astfel obținut trebuie să fie $n - 1$ pentru ca să se îndeplinească proprietatea.

Urmăm pașii imaginați mai devreme și scriem codul (din nou pe ciornă!);

```

int sumaDiv(int n)
{
    int s=0;
    for(int d=1;d<=n;d++)
        if(n%d==0)
            s = s + d;
    return s;
}

```

Observații de implementare:

- Nu este nevoie să scriem un cod eficient, ci doar unul corect. Nu ni se acordă puncte suplimentare dacă scriem un cod de complexitate mai mică, iar la un astfel de cod se poate greși destul de ușor dacă nu ești foarte bine familiarizat cu algoritmul;
- Se precizează faptul că n este cuprins între 2 și 10^6 , prin urmare tipul de date **int** este suficient pentru memorarea numărului și a sumei divizorilor. Nu este nevoie să ne gândim la **unsigned int** sau la alte tipuri de date;
- Putem declara oriunde o variabilă, condiția să fie înainte de folosire. Dacă declarăm ca în „for”, variabila respectivă este valabilă doar în buclă, nu și în afara ei;
- S-a gândit în felul următor: parcurgem fiecare potențial divizor, dacă numărul se împarte la el, devine divizor și îl sumăm.

În continuare scriem funcția cerută:

```

bool abundent(int n)
{
    int i, nr=0;
    double r1 = sumaDiv(n)/(double)n;
    for(i=1;i<n;i++)
    {
        double r2 = sumaDiv(i)/(double)i;
        if(r1>r2)
            nr++;
    }
    if(nr == n - 1)
        return 1;
    else
        return 0;
}

```

Observații de implementare:

- Raportul trebuie să fie un număr real, dacă vom împărți două numere întregi, obținem tot unul întreg. Convertim explicit unul din termeni la **double**;
- Se poate aborda și altfel funcția, cu o strategie de la verificarea unei proprietăți, adică atunci când întâlnim un număr mai mic decât n , al cărui raport nu convine „întoarcem” 0 și funcția

se încheie. În final, „întorcem” 1 deoarece nu s-a intrat în „if -ul” din repetitivă, deci nu s-a găsit niciun număr care nu convine. Codul ar fi:

```
bool abundent (int n)
{
    double r1 = sumaDiv(n)/(double)n;
    for(i=1;i<n;i++)
    {
        double r2 = sumadiv(i)/(double)i;
        if(r1<=r2)
            return 0;
    }
    return 1;
}
```

Acum verificăm codul, mai întâi cu exemplele din enunț. „Rulăm” codul pas cu pas și scriem cum se modifică valorile. Este foarte important să scriem valorile din codul nostru, nu cele la care ne așteptăm. Dacă ele corespund, ne gândim la cazuri particulare, dar în această problemă ele nu sunt. Din verificarea codului, corectăm și eventualele erori.

Chiar dacă nu ne-a ieșit problema și nu mai găsim o altă rezolvare, o scriem pe aceasta pe foaia de răspuns. Fiecare bucățiță de algoritm are un punctaj particular și există bune șanse să prindem așa zisele „firmituri”, adică punctaje parțiale. În acest fel putem lua, lejer 4 sau chiar 5 puncte pe un algoritm care nu a ieșit.

Orice rezolvare se punctează corespunzător, baremul adaptându-se după ea. Prin urmare, puteam să fi scris tot codul într-o singură funcție, calculând pentru fiecare element de la 1 la n, suma cifrelor sale.

2. Pentru a identifica punctele în care se concentrează apa în albia unui râu în cazul secetei, se determină talvegul acesteia – linia care unește punctele cele mai adânci ale albiei. În acest scop s-au stabilit ns secțiuni transversale pe cursul apei, numerotate începând de la 1, și în cadrul fiecărei secțiuni s-a măsurat adâncimea apei în np puncte, numerotate începând de la 1. Din fiecare secțiune, în ordine, se include în talveg cel mai adânc punct al acesteia, iar dacă în secțiune sunt mai multe puncte aflate la aceeași adâncime, maximă, se va lua în considerare doar primul dintre ele, ca în exemplu.

Scrieți un program C/C++ care citește de la tastatură două numere naturale, ns și np ($ns \in [1, 10^3]$, $np \in [1, 50]$), și cele $ns \cdot np$ elemente ale unui tablou bidimensional, valori naturale din intervalul $[0, 10^2]$.

Fiecare linie a tabloului corespunde câte unei secțiuni, în ordinea numerotării acestora, iar valorile memorate pe linie reprezintă adâncimile celor np puncte stabilite pentru acea secțiune, în ordinea numerotării lor. Programul afișează pe ecran, pentru fiecare secțiune, o pereche formată din numărul de ordine al secțiunii și numărul de ordine al punctului său care s-a inclus în talveg. Numerele din fiecare pereche sunt afișate separate prin câte un caracter : (două puncte), iar fiecare pereche este urmată de un spațiu.

Exemplu: pentru $ns=6$, $np=4$ și tabloul alăturat, se afișează pe ecran valorile:

1:3 2:2 3:2 4:2 5:4 6:3

2	4	5	3
2	6	6	3
1	5	2	5
1	3	3	3
3	4	3	5
0	1	2	1

(10p.)

(subiect preluat de pe site-ul pbinfo.ro)

A doua problemă de la partea a treia este una cu matrice sau cu șiruri de caractere. În cazul acesta, avem o matrice $ns \cdot np$. În rezolvare, ținem cont de următoarele observații, multe dintre ele identice cu cele de la problema anterioară:

- Citim textul cu atenție și de mai multe ori până înțelegem complet cerința;
- Observăm că ne trebuie o matrice pentru memorare, ne uităm la numerele din enunț pentru a stabili dimensiunile maxime ale matricei și tipul de date memorat;
- Ni se cere practic pentru fiecare linie valoarea maximă și indicele coloanei unde apare prima dată;
- Suntem atenți la specificațiile afișării și le respectăm întocmai;
- Ni se cere un program complet, inclusiv secțiunile de început și funcția principală;
- Pentru a reține prima apariție a maximului pe o linie folosim o variabilă care se va schimba doar când găsim prima dată acel maxim (doar când elementul este **strict mai mare** decât variabila care reține maximul);

Un exemplu de implementare în limbajul C++:

```
#include <iostream>
using namespace std;
int main()
{
    int mat[1001][51], ns, np, i, j, maxim, pozmax;
    cin>>ns>>np;
    for(i=1;i<=ns;i++)
        for(j=1;j<=np;j++)
            cin>>mat[i][j];
    for(i=1;i<=ns;i++)
    {
        maxim=0;
        for(j=1;j<=np;j++)
        {
            if(mat[i][j]>maxim)
            {
                maxim=mat[i][j];
                pozmax=j;
            }
        }
        cout<<i<<': '<<pozmax<<' ';
    }
    return 0;
}
```

Observații asupra implementării:

- Indexarea liniilor și coloanelor începe de la 1, matricea noastră are maxim 1000 de linii și 50 de coloane, dar noi nu folosim linia și coloana 0, prin urmare vom declara cu cel puțin o valoare mai mult. Din acest motiv apare la declarare 1001, respectiv 51. Dacă declarăm cu 1000 și 50, nu vom primi punctul pentru declararea variabilelor;
- Deoarece valorile matricei sunt cuprinse între 0 și 100, inițializăm pentru fiecare linie valoarea maximului cu zero;

- Mai întâi citim complet matricea și apoi o parcurgem, o prelucrăm și afișăm rezultatele;
- Chiar dacă se cere afișarea primei coloane unde apare maximul, este necesară stocarea lui într-o variabilă pentru a actualiza corect variabila care reține coloana;
- O implementare în care reținem în **maxim** prima valoare de pe linia respectivă și în **pozmax** valoarea 1 și apoi citeam și parcurgeam linia cu aplicarea algoritmului de maxim primea punctaj maxim;
- Se putea indexa matricea și de la 0, dar în acest caz trebuia să avem grijă ca la afișare să printăm cu o valoare mai mult;
- Se putea, mai întâi citi matricea și apoi parcurge pentru a calcula maximul cerut. Chiar dacă este mai ineficient, este punctat maxim;
- De obicei, matricele se indexează de la 1, chiar dacă se pierde memorie. Pe linia și coloana 0, putem memora valori auxiliare, iar, dacă contoarele care rețin linia și coloana ajung dincolo de marginea inferioară, nu se produc erori de memorie (ele ajung la zero, indici din matrice și nu la -1);

După ce am scris programul, îl verificăm cu datele de intrare din enunț pentru a ne asigura că datele de ieșire sunt conforme. Verificăm și sintaxa programului, cu grijă la semnele de punctuație și la operatori.

3. Un număr natural x este numit prefix al unui număr natural y dacă se obține din acesta prin eliminarea a cel puțin unei cifre de la dreapta sa, și este numit sufix al lui y dacă se obține din acesta prin eliminarea a cel puțin unei cifre de la stânga sa.

Exemplu: 15 este prefix pentru 154 sau 1521, este sufix pentru 3415 sau 5115, dar nu este nici prefix, nici sufix pentru 15.

Fișierul `bac.txt` conține maximum 10^6 numere naturale din intervalul $[10, 10^4)$, separate prin câte un spațiu. Se cere să se afișeze pe ecran numărul valorilor de două cifre care apar de același număr de ori ca sufix, respectiv ca prefix al numerelor din șirul aflat în fișier. Proiectați un algoritm eficient din punctul de vedere al timpului de executare.

Exemplu: dacă fișierul are conținutul

342 1684 2134 5434 111 98 98 3405 3412 7016 8634 1010 102 310

se afișează pe ecran: 4 (pentru valorile 10, 11, 16, 34).

a. Descrieți în limbaj natural algoritmul proiectat, justificând eficiența acestuia. (2p.)

b. Scrieți programul C/C++ corespunzător algoritmului proiectat. (8p.)

(subiect preluat de pe site-ul pbinfo.ro)

A treia problemă din subiect este una în care se cere o rezolvare eficientă. Ni se poate cere eficiență de timp sau eficiență de timp și de memorie. De obicei, dacă se cere și eficiență de memorie, nu vom folosi tablouri în rezolvare, iar dacă trebuie să redactăm un algoritm eficient doar din punct de vedere al timpului de execuție, vectorii sau/și matricele sunt permise. De obicei, această rezolvare include metoda „vectorului de frecvență”.

Dacă nu găsim un algoritm eficient, nu pierdem decât un punct la b) și încă un punct la a), deci nu pierdem foarte mult. Prin urmare, vom scrie algoritmul ineficient pe foaia de răspuns.

În găsirea algoritmului performant pentru această problemă ținem cont de următoarele:

- Citim cu mare atenție textul. De obicei, enunțul de la această problemă este puțin mai greu de înțeles decât la celelalte probleme. Ne folosim de exemple pentru a înțelege mai ușor ce ni se cere;
- Mergem pe „șablonul” de mai sus. Dacă nu se cere eficiență de memorie, vectorii sunt permisi. Căutăm utilizarea vectorilor de frecvență, ne uităm la restricțiile numerelor și la ce ni se cere;
- Urmărim în text dacă se cunoaște numărul de elemente de citit din fișier sau nu;
- Ne uităm dacă datele se afișează într-un alt fișier sau în consolă (ecran).

Punând „cap la cap” toate informațiile rezultate din observațiile de mai înainte, concepem următorul algoritm:

- Ni se cere să afișăm pe ecran câte din valorile de două cifre apar de același număr de ori ca prefix și ca sufix;
- Deoarece trebuie să luăm în calcul doar numere de două cifre, vom folosi vectorul de frecvență pentru a memora de câte ori apar ele în șir, mai precis un vector de frecvență pentru sufixe și unul pentru prefixe;
- După ce am construit cei doi vectori direct de la citire (nu memorăm numerele din fișier într-un vector și apoi le parcurgem, deoarece s-ar pierde din eficiența timp), parcurgem componentele de două cifre și numărăm dacă au aceeași valoare în ambii vectori;
- Observăm că un număr poate să fie de genul 307 sau chiar 300, caz în care sufixul nu are două cifre. În acest caz, se va memora în componenta corespunzătoare, dar, parcurgând doar numerele de două cifre nu le vom lua în calcul la numărare.
- Sufixul se obține ușor, ca rest al împărțirii la 100, dar pentru prefix ne folosim de limita elementelor din fișier. Cum ele au minim 2 și maxim 4 cifre, înseamnă că avem 2 cazuri (numerele de două cifre se ignoră, ele nu au nici prefix, nici sufix). Le tratăm pe fiecare și obținem printr-o operație matematică prefixul;

O posibilă implementare în limbajul C++ ar putea fi:

```
#include<iostream>
#include<fstream>
using namespace std;
int pre[100], suf[100];
int main()
{
    int nr=0, x, i;
    ifstream in("bac.txt");
    while(in>>x)
    {
        if(x>99)
            suf[x%100]++;
        if(x>99 and x<1000)
            pre[x/10]++;
    }
}
```

```

        else
            if(x>999 and x<10000)
                pre[x/100]++;
        }
    for(i=10;i<=99;i++)
        if(pre[i] == suf[i] and pre[i]!=0)
            nr++;
    cout<<nr;
    in.close();
    return 0;
}

```

Observații de implementare:

- Includem bibliotecile `iostream` și `fstream` deoarece citim date din fișier și afișăm pe ecran;
- Declarăm cei doi vectori de frecvență în manieră globală pentru ca toate componentele să se inițializeze cu 0, direct de la declarare;
- Deoarece nu cunoaștem cu exactitate numărul de elemente din fișier, ne vom folosi de proprietatea citirii de a întoarce 1 dacă s-a realizat și 0 în caz contrar, adică gândim de maniera: cât timp se mai poate citi, citim și prelucrăm;
- Excludem numerele de două cifre din calcul (nu calculăm numărul de cifre, folosim încadrarea matematică);
- Parcurgem doar componentele care sunt numere de două cifre din vectorii de frecvență;
- Avem grijă să luăm în calcul doar numerele care apar cel puțin o dată ca prefix/sufix;
- După folosire, nu uităm să închidem fișierul cu funcția `close()`.

Și la această problemă verificăm codul cu exemplul din enunț, ne gândim la potențialele exemple particulare – nu sunt, verificăm corectitudinea sintactică și încercăm să așezăm în pagină folosind principiul subordonării, adică ce este subordonat se scrie dedesubt, mai la dreapta. În acest fel, codul nostru este mai lizibil, deci mai ușor de corectat.

O abordare inefficientă ar fi fost dificil de implementat. Ne putem gândi să memorăm elementele fișierului într-un vector, apoi să fixăm fiecare element, obținându-i prefixul și sufixul și apoi să parcurgem restul elementelor și să numărăm de câte ori apare ca sufix sau prefix. Ne lovim de următoarea problemă: vom parcurge numerele din fișier de mai multe ori pentru același prefix sau sufix și rezultatul va fi eronat. Ne-ar putea veni o idee ca să „ardem” prefixele și sufixele parcurse, adică să modificăm la 0 elementele parcurse, dar nu ele pot avea un sufix/prefix neparcurs încă. O altă idee inefficientă ar putea fi să memorăm toate numerele într-un vector, să parcurgem toate numerele de la 10 la 99, și pentru fiecare să parcurgem vectorul și să numărăm de câte ori apare ca prefix, respectiv sufix. Această rezolvare ar funcționa, însă nu am obține punctajul pentru eficiență.

Explicarea algoritmului va fi realizată într-un limbaj natural, ca și cum ai explica algoritmul unei persoane care nu știe programare. Eficiența de timp se va puncta prin folosirea vectorilor de frecvență și prin construirea lor direct de la citire. Un posibil răspuns la subpunctul a) poate fi:

Folosim doi vectori de frecvență care vor reține de câte ori apare un număr de două cifre ca prefix, respectiv sufix în numerele din fișier. Parcurgem apoi cei doi vectori în același timp și numărăm componentele care au aceeași valoare, valoare diferită de zero. Ignorăm numerele de două cifre din fișier, deoarece ele nu au niciun prefix sau sufix, dar și sufixele de genul 07 sau 00. Algoritmul este eficient din punct de vedere al timpului de execuție deoarece se folosesc vectorii de frecvență, aceștia se construiesc direct de la citire și apoi se parcurg doar numere de două cifre (puține la număr).

Dacă ni s-ar cere și explicarea eficienței de memorie, am scrie că nu s-au folosit tablouri, doar variabile simple.

Dacă nu găsim algoritmul eficient, îl explicăm în limbaj natural, dar nu vom primi punctaj pentru eficiență. Chiar dacă imaginăm un algoritm eficient, dar nu îl implementăm, nu vom primi punctaj pentru explicarea eficienței. Deci, nu se punctează un algoritm neimplementat.

Webografie

- <https://www.pbinfo.ro/articole/28780/bac-2023>

MANAGEMENT DE PROIECT

Manea Marioara,

Profesor, Școala Gimnazială Nr. 39 „Nicolae Tonitza”, Constanța

Programul IMPACT a fost dezvoltat de *Fundația Noi Orizonturi* începând cu anul 2002, ca și continuare a taberei de aventură *Viața*. Folosind pedagogia educației prin serviciul în folosul comunității și a educației prin aventură, programul IMPACT combină în mod creativ distracția, învățarea și serviciul în folosul comunității, pentru o continuă îmbunătățire a sinelui și a societății.

Conectează-te la comunitate, este un proiect în cadrul Programului IMPACT, realizat în parteneriat cu Nokia și International Youth Foundation prin care se urmărește dezvoltarea unei mișcări a educației prin serviciul în folosul comunității prin crearea a 145 de cluburi de inițiativă comunitară pentru tineri IMPACT în 10 județe din România, printre care și Cluj. Astfel prin proiectul *Conectează-te la comunitate*, Fundația Noi Orizonturi dorește să contribuie la educarea a peste 600 de copii cu vârste între 12 și 18 ani în spiritul respectului față de om, față de comunitatea în care trăiesc și față de mediul înconjurător, în vederea formării de cetățeni responsabili, activi ai comunităților locale, naționale și internaționale.

Fundația Noi Orizonturi - înființată în anul 2000 - este o organizație non-profit cu sediul în Lupeni, județul Hunedoara. Fundația derulează programe adresate cu precădere tinerilor cu vârste cuprinse între 12 și 18 ani. Domeniile de activitate ale fundației sunt: educație non-formală în cadrul școlilor prin metoda educației prin serviciu în folosul comunității (service learning) și educația prin aventură. Până în prezent, Fundația Noi Orizonturi a pus bazele a două programe adresate tinerilor: programul VIAȚA (un program de educație prin experiență, constând în tabere anuale pentru copii în stațiunea Straja) și programul de educație prin serviciu în folosul comunității IMPACT.

Programul VIAȚA folosește educația prin experiență pentru a promova în rândul tinerilor valorile pozitive, încrederea în sine și munca în echipă. VIAȚA utilizează educația prin aventură pentru a-i scoate pe participanți din mediul lor obișnuit și a le oferi activități aventuroase (cursul de franghii la înălțime, cățărare pe stâncă, drumeții, curse cu obstacole, explorare de peșteri, orientare în natură), cu scopul de a-i învăța lucruri practice despre viață și de a le comunica valori și comportamente pozitive. În anul 2002, Fundația Noi Orizonturi, prin programul VIAȚA a fost nominalizată în cadrul Galei Societății Civile, ca fiind inițiatorul unuia dintre cele mai bune trei programe în domeniul activităților de tineret din România.

Programul IMPACT dezvoltă componenta de educație prin serviciu în folosul comunității, unul dintre domeniile principale ale activității fundației. Educația prin serviciu în folosul comunității este un instrument prin care tinerii învață să conceapă și să pună în practică proiecte în

folosul comunității. Cele trei obiective principale ale educației prin serviciu în folosul comunității sunt următoarele:

- (1) încurajarea tinerilor de a veni în sprijinul comunității, prin proiectele în folosul comunității;
- (2) înzestrarea tinerilor cu abilități practice, necesare în faza de implementare a proiectelor;
- (3) promovarea de valori și norme în concordanță cu atitudinile civice și respectul reciproc.

Programul IMPACT constă din cluburi de inițiativă comunitară pentru tineri, caracterizate prin îmbinarea creativă a distracției din educația prin experiență cu cerințele educației prin serviciu în folosul comunității. Modelul IMPACT este ușor replicabil, datorită simplității pe care o presupune. Fiecare club se întâlnește de două ori pe săptămână. Activitățile sunt formate din trei componente: o activitate distractivă de echipă (un joc), urmată de explicarea rezultatelor jocului, o poveste de dezvoltare a caracterului și povestirea semnificațiilor din poveste și un training (de exemplu îmbunătățirea comunicării, management de proiect, aplicații în Excel) care are legătură cu un proiect de serviciu în folosul comunității. Aceste proiecte trebuie scrise, implementate și evaluate în trei luni. Activitățile au caracter vocațional și urmăresc dezvoltarea capitalului social în rândul membrilor cluburilor IMPACT. Fiecare club este format din 15 copii și patru lideri de grup (animatori socio-educativi). Liderii sunt în prealabil formați în vederea coordonării întâlnirilor IMPACT. Fundația Noi Orizonturi a elaborat, în acest sens, un manual pentru liderii IMPACT, pe baza căruia sunt coordonate activitățile cluburilor precum și un set de 3 traininguri care să le ofere acestora abilitățile necesare coordonării activității unui astfel de club; pe lângă aceste materiale există o curriculă, baze de date pentru jocuri, povestiri și training-uri. Grupul țintă al cluburilor este format din adolescenți între 12 și 18 ani, modelul putând fi implementat atât în școli generale, cât și în licee.

În 2006, Fundația Noi Orizonturi a primit diploma de excelență din partea Autorității Naționale pentru Tineret, ca recunoaștere a meritelor programului IMPACT, iar în data de 5.11.2010, la gala Premiilor în Educație organizată de Fundația Dinu Patriciu, a obținut Premiul II la categoria ONG-ul anului în domeniul educației. În anul 2015, Proiectul „Educația nonformală. TOT Educație!”, al Fundației Noi Orizonturi, a primit premiul „Proiectul de Voluntariat al Anului în Domeniul Activism și Drepturile Omului” la Gala Națională a Voluntarilor, eveniment organizat de federația Volum, iar în 2016 Proiectul „Lideri juniori, gata de acțiune!”, al Fundației Noi Orizonturi, a primit premiul „Proiectul de voluntariat al anului în domeniul tineret” la Gala Națională a Voluntarilor, eveniment organizat tot de federația Volum. Tot în anul 2016, în urma primei campanii de advocacy a Fundației Noi Orizonturi, Ministerul Educației modifică modul de implementare al programului *Școala Altfel*. În Școala Altfel 2016, elevii din IMPACT au făcut 17.092 de ore de voluntariat în folosul comunității. Provocarea a fost să-și convingă și alți colegi să

li se alăture, iar adevărul este că au reușit, implicând în proiectele lor 440 de profesori și 4.311 de elevi care nu fac parte din IMPACT. Modelul IMPACT beneficiază de recunoașterea meritelor sale ca program de educație extra-curriculară, așa cum o demonstrează aprecierea pozitivă primită de la Ministerul Educației și Cercetării prin scrisoarea de suport primită de către Fundația Noi Orizonturi în aprilie 2007 (nr. 29551 / 05.04.2007). De asemenea, în anul 2005, în cadrul Galei Tineretului Hunedorean, Direcția Județeană pentru Tineret Hunedoara a acordat Diploma de Excelență cluburilor IMPACT, pentru „Cel mai bun program de și pentru tineret”. Modelul IMPACT beneficiază și de aprecieri internaționale. În cadrul raportului *“What Works in Youth Engagement in the Balkans” (Succese ale implicării tinerilor în Balcani)*, realizat de către International Youth Foundation în anul 2005, IMPACT a fost prezentat ca exemplu de bună practică în domeniul programelor adresate tinerilor.

Membrii fiecărui club sunt instruiți de către liderii de club pe tema conceperii și implementării efective a unui proiect comunitar. În acest sens, începând cu 2003, au fost realizate în jur de 160 proiecte în serviciul comunității. Un mare număr de proiecte au avut ca beneficiari copii proveniți din familii dezavantajate, familii cu venituri mici, sau bătrâni instituționalizați. Specificul proiectelor este unul variat, de la acțiuni de ajutorare a grupurilor defavorizate, la campanii de informare pe teme ca prevenirea violenței domestice și prevenirea infestării cu HIV, evenimente comunitare ocazionate de zile festive (1 iunie, 8 martie, Crăciun, Paște) și acțiuni de ecologizare a spațiilor verzi. Modelul de educație non-formală IMPACT este considerat de către Cathryn Thorup, specialist în educația prin serviciul în folosul comunității (service learning) – consultant al Fundației Internaționale pentru Tineret (International Youth Foundation), ca model de bună practică în domeniul educației prin serviciu în folosul comunității.

Ce este Programul IMPACT?

- Acronim pentru Implicare, Motivare, Participare, Acțiune, Comunitate și Tineri
- Model de educație non formală – pedagogia educației prin serviciul în folosul comunității
- Trei obiective majore educaționale: cetățenia activă, antreprenoriat și abilități pentru ocuparea unui loc de muncă și abilități de leadership
- Club de Inițiativă Comunitară pentru Tineri, vârste 12-14 și 15-18
- Întâlniri săptămânale și proiecte în folosul comunității

Ce își propune Programul IMPACT?

- Promovarea valorilor proactice specifice unei societăți democratice: cetățenia activă, implicarea socială, promovarea voluntariatului, creșterea încrederii interpersonale, dezvoltarea valorilor morale;
- Un model structurat de educație non-formală, complementar educației formale; un instrument flexibil și ușor pentru a lucra cu tinerii în diverse medii;

- Îmbunătățirea calității vieții societății românești;
- Dezvoltarea abilităților de viață în rândul tinerilor (cetățenie activă, antreprenariat/employability și leadership) ca strategie pentru dezvoltarea durabilă a societății;
- Mod sănătos pentru tineri de a-și petrece timpul liber;
- Fiecare club implementează 3-4 proiecte pe an.

Proiectele în folosul comunității

- *Integrarea abilităților de viață și antreprenoriale pentru schimbarea activă a societățiiși totodată distracție!*

Aspecte vizate:

- Evaluarea nevoilor comunității;
- Lucrul în echipă pentru a găsi soluții practice;
- Dezvoltarea de parteneriate cu autoritățile publice, mass-media și investitori locali pentru a răspunde nevoilor comunității;
- Modele de comportament oferite de voluntari.

Exemple de Proiecte în IMPACT

În cadrul CLUBULUI IMPACT „NICOLAE TONITZA” al Școlii Gimnaziale Nr. 39 „Nicolae Tonitza”, Constanța, am implementat 7 proiecte în folosul comunității și anume:

1. „1 Iunie – interzis tristeții! Un copil fericit = un copil mai bun!”, în cadrul căruia am ajutat copiii de la Centrul de primire a Copilului în regim de urgență, Constanța, Str. Aluniș, Nr. 5 – 3 iunie 2010
2. „Spune NU fumatului și drogurilor!” – 29.10.2010 – în cadrul școlii noastre
3. „Moș Crăciun și prietenii au plecat la colindat” – tot la Centrul de primire a Copilului în regim de urgență – 21.12.2010
4. „Bal Mascat de Mărțișor” – 4.03.2011 – în cadrul școlii noastre
5. „Impactul zâmbetului de copil” – 10.05.2014 - scopul acestui proiect este de a amenaja, în cadrul Spitalului Clinic Județean de Urgență Constanța, a unui loc de joacă pentru copiii internați cu diverse afecțiuni și a unui program de joacă.
6. „Creier pentru creier, pentru evaluare” – 5-29.05.2015 – în cadrul căruia membrii Impact au ajutat elevii claselor a II-a, a IV-a și a VI-a la rezolvarea testelor de evaluare naționale din anii anteriori
7. „Pact cu IMPACT! Reacționează eficient în situații limită!” – martie-aprilie 2016 - scopul proiectului a fost formarea și dezvoltarea deprinderilor de a acționa eficient în situații limită



„Impactul zâmbetului de copil“

IMPACT Nicolae Tonitza	Constanta, Romania	10 mai 2014
<p>Descrierea sumară a Proiectului Scopul acestui proiect este de a amenaja, în cadrul Spitalului Clinic Județean de Urgență Constanța, a unui loc de joacă pentru copiii internați cu diverse afecțiuni și a unui program de joacă.</p> <p>Descrierea sumară a ideii de antreprenoriat social Societatea românească este în continuă dezvoltare și este traversată de neajunsuri materiale care se regăsesc atât în sistemul protecției sociale, cât și în cel medical; pe de altă parte, orice persoană aflată într-o situație mai grea de sănătate are nevoie de sprijin pentru îmbunătățirea percepției psihologice; disponibilitatea elevilor Clubului Impact din școala noastră este un avantaj care se poate folosi în scopul ridicării nivelului de optimism al copiilor spitalizați cu diverse afecțiuni, atât de necesar vindecării oricărei boli.</p> <p>Activități</p> <ul style="list-style-type: none"> - întâlniri o dată pe săptămână; - popularizarea Proiectului în școala și în afara ei; - elevii, îndrumați de cadrele didactice, propun diverse jocuri și activități interactive; - se discută tematica benzilor desenate (panouri); - se face un calcul estimativ al necesarului de materiale: polistiren extrudat (2 cm), vopseluri acrilice, benzi adezive, peruci, costum de clovn, fluier, mingii, etc; - Membrii Clubului Impact Nicolae Tonitza realizează schițe cu decorul panourilor, ținând cont de particularitățile de vârstă ale beneficiarilor; - Elevii confecționează benzile desenate și le montează pe suport. - Membrii Clubului Impact Nicolae Tonitza pregătesc camera de joacă în incinta Spitalului Clinic Județean de Urgență; - Elevii se grupează în echipe și îi antrenează pe copiii spitalizați în diverse activități: cântece, jocuri, pantomimă, pictură. 	<p>Rezultatele financiare ale proiectului <i>Asociația de Părinți ai Școlii Gimnaziale Nr. 39 „Nicolae Tonitza”, Constanța – 300 Ron</i></p> <p>Rezultatele sociale ale proiectului <i>Numărul de beneficiari direcți: 50 copii spitalizați</i> <i>Număr cadouri oferite: 2 baxuri de apă plată de 0,5 l;</i> <i>2 baxuri de apă minerală de 0,5 l; 5 l de sucuri naturale fără acid; 3 kg dulciuri; 50 jucării; 5 mingii; 15 baloane</i> <i>Număr saloane cu copii bolnavi vizitate: 30</i> <i>Număr de jocuri organizate: 10</i> <i>Număr de tablouri pictate: 4</i></p> <p>Parteneri <i>Asociația de Părinți ai Școlii Gimnaziale Nr. 39 „Nicolae Tonitza”, Constanța – 300 Ron</i></p> <p>Buget și surse de finanțare <i>Asociația de Părinți ai Școlii Gimnaziale Nr. 39 „Nicolae Tonitza”, Constanța – 300 Ron</i> <i>Toți membrii Clubului au adus dulciuri, jucării, haine.</i> <i>FNO - 300 Ron</i></p>	
<p>Scris de: Manea Marioara</p>	<p>Revizuit de: Butuc Florica, Vâlcu Alina, Simion Mihaela</p>	



Bibliografie

1. Impact – jocuri și povestiri, metode de educație non-formală, ediția I, Fundația Noi Orizonturi, 2009
2. Manual Impact – Educație non-formală/Ediția a II-a, Educație prin serviciul în folosul comunității, Fundația Noi Orizonturi, 2009
3. <http://impact-clubs.org/>
4. <http://www.viatacorporate.ro>
5. www.noi-orienturi.ro
6. www.tabara-viata.ro

UTILIZAREA PLATFORMELOR EDUCAȚIONALE ÎN CREAREA DE LECȚII

Prof. Manolache Elena Rada

Școala Gimnazială Nr 25 Timisoara, Timiș

Societatea modernă este caracterizată de o continuă schimbare, inclusiv în ceea ce privește învățământul și necesitățile de orientare profesională. Aceste modificări nu apar brusc, din senin, ci se înscriu în evoluția istorică mai amplă din care face parte dezvoltarea civilizației. Pentru a se adapta noilor forme de învățământ și noilor cerințe de pe piața muncii, profesorii, elevii și studenții sunt din ce în ce mai preocupați să învețe cum să folosească cât mai mult mijloacele informatice. Pe fondul schimbărilor rapide și progresului tehnologic înregistrat, precum și pe fondul tendinței de globalizare a educației și eliminare a granițelor dintre educabili, s-au deschis noi perspective pentru practica educațională, aceasta fiind completată cu metode moderne de predare-învățare și evaluare, metode specifice societății informaționale.

Una dintre aceste metode presupune utilizarea de platforme și aplicații educaționale. Inițial a fost utilizat doar ca un termen generic care se referea la dezvoltarea unui învățământ pentru furnizarea mai flexibilă a educației, e-learning a devenit mai mult decât un simplu CONCEPT. În prezent, e-learning-ul a devenit o alternativă viabilă la metodele de educație tradiționale, astfel că a fost adoptat de către multe dintre unitățile de învățământ, mai ales datorită avantajelor oferite de posibilitatea instruirii continue sau de cele legate de largă aplicabilitate în cadrul proceselor educaționale.

La începutul pandemiei, noi profesorii ne-am trezit descoperiți în această privință. Dacă stiam câte ceva în privința utilizării calculatorului, habar nu aveam despre platforme și aplicații educaționale. Din dorința de a ne ajuta elevii, am început să studiem individual și independent diverse tutoriale, webinarii, astfel încât să putem continua procesul educațional și în mediul online. În acest mod am descoperit tot mai multe aplicații și platforme care ne-au ajutat să motivăm elevii și feedback-ul primit de la ei ne-a motivat să excelăm și în acest mod.

LIVRESQ este una dintre zecile platforme studiate și testate în această perioadă, am descoperit că este o platformă integrată pentru realizarea, publicarea, editarea, consultarea și

gestiunea online a lecțiilor digitale interactive. Este o platformă online full responsive, adaptată lucrului pe o multitudine de terminale și ecrane, de la desktop la smartphone.

LIVRESQ mi-a fost instrumentul de care am avut nevoie pentru a depăși aceste obstacole. Mi-a permis să realizez o lecție, un test sau un material digital interactiv de la zero.

Principalele beneficii oferite de utilizarea platformei Livresq în procesul de predare, învățare și evaluare sunt:

- pune la dispoziția profesorilor un instrument complementar, flexibil și eficient, sprijinind astfel procesul didactic;
- permite monitorizarea rezultatelor obținute de elevi, atât în perioada cursurilor, cât și după
- realizează trecerea de la învățarea bazată pe memorarea mecanică a informației (learning by memorizing), la învățarea bazată pe experiment, pe descoperire, (learning by doing).

Și pentru că mi s-a părut cea mai apropiată sufletului meu am început să creez lecții interactive la diverse discipline, astfel le-am publicat în biblioteca publică, obținând un abonament anual gratuit pe platformă, putând să creez resurse nelimitate .

Dar beneficiile nu s-au oprit aici, am ridicat ștacheta și am publicat câteva dintre lecțiile mele pentru a obține avizarea M.E.N. a acestora, ca o certificare a încrederii că ceea ce fac, fac bine

Numerele cuprinse în intervalul 0-20:

<https://library.livresq.com/details/603a9e74a08ebe00073af6a0>,

Uniunea Europeană : <https://library.livresq.com/details/604e4ab518734a00076bb2fe>

și astfel am descoperit că atunci când vrei cu adevărat poți.

Este adevărat că toate acestea au necesitat mult timp, multă muncă și determinare, dar nimic valoros nu poți obține fără efort. **Îmi place Livresq!** Îmi permite să realizez lecții interactive cu ușurință, pot insera suport audio-video, imagini, linkuri spre alte site-uri, aplicații, teste interactive, bariere care nu permit elevului să treacă mai departe până ce nu parcurge o anumită secțiune și multe alte beneficii. Perseverența este cheia succesului! Recomand tuturor utilizarea platformei LIVRESQ. Este un plus pentru fiecare dintre noi să deprindem competențe de cunoaștere a proiectării cursurilor în format eLearning, astfel încât să facem față provocărilor în contextul învățării online.

Bibliografie: <https://life.ro/platforme-educationale-online-pentru-elevi>

<https://edict.ro/rolul-platformelor-educationale/>

Etwinning – primul pas spre proiecte Erasmus

Promovarea pe orice mediu de popularizare, atât online, cât și fizic în activitățile metodice a fost mobilul care m-a motivat să particip la primul proiect eTwinning „THEMATIC MATHEMATICS”. Inițial m-am informat despre acest tip de proiecte pe site-ul oficial <https://etwinning.ro/>. Este un proiect ce necesită o muncă asiduă, realizată cu abnegație de către toți participanții, atât cadre didactice, cât și elevi.



Lansat în 2005 drept componentă fundamentală a programului eLearning al Comisiei Europene, eTwinning a devenit parte integrantă a [Erasmus+](#), Programul Uniunii Europene pentru Educație, Formare, Tineret și Sport, începând din 2014.

Etwinning este un proiect cofinanțat de Comisia Europeană care facilitează cadrelor didactice crearea de proiecte de colaborare interșcolară pentru elevi, utilizând platforma europeană [ESEP](#). Cadrele didactice pot elabora proiecte educaționale în colaborare cu colegii lor, prin intermediul cărora să vizeze obiective de formare și de dezvoltare a competențelor elevilor în diverse domenii. European School Education Platform este o comunitate a școlilor din Europa, reunind peste 654.000 de cadre didactice din peste 205.000 de școli.

Proiectele de tip eTwinning sunt realizate între două sau mai multe școli, pe discipline de studiu sau transdisciplinare.

Disciplina MATEMATICĂ a fost etichetată din totdeauna o disciplină dificilă. Observând și rezultatele slabe la examenele de finalizare a studiilor liceale și a disponibilității elevilor de a-și însuși competențele matematice, am considerat că abordând într-o manieră diferită matematica, voi reuși să determin elevii să privească într-o lumină nouă această disciplină și să împărtășească și colegilor această experiență.

Proiectul eTwinning „THEMATIC MATHEMATICS” a fost fondat de profesorul de matematică din Liceul Anatolian Eskişehir Süleyman Şah Hatice GÜLTAŞ din Turcia și Irina Dimzova TREVNESKA din Macedonia, în parteneriat cu patru țări.



În derularea acestui proiect am colaborat alături de inițiatori cu încă 6 parteneri, Lala TALIBOVA din Azerbaidjan, Eylem ÇINAR din Eskişehir, Gülizar ERDEM din Bursa, Müslüm KAYA din Şanlıurfa, Zeynep İŞLEK din Kütahya și Ercan EKİNCİ de la Teachkirdağs. Am beneficiat unul de experiențele celuilalt, în timp ce elevii au legat prietenii din diferite țări și orașe și și-au dezvoltat abilitățile de matematică și de învățare a limbilor străine în timp ce s-au dezvoltat social și cultural.

Proiectul Thematic Mathematics a avut un plan foarte motivant și atractiv propus a se desfășura pe perioada a patru luni : ianuarie, februarie, martie și aprilie.

În luna **ianuarie** s-au propus următoarele activități :

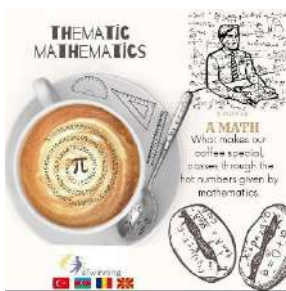

eTwinning
întâlniri online

- Realizarea grupurilor de lucru
- Realizarea conturilor în twinspace-ul platformei
- Prezentarea cadrelor didactice și a elevilor în
- Selectarea unui POSTER și LOGO pentru proiect
- Realizarea unei prezentări video a fiecărui elev
- Realizarea unei prezentări video a fiecărei școli

În luna **februarie** s-au realizat materiale didactice specifice disciplinei și s-au împărtășit profesorilor și elevilor, luna **martie** a fost dedicată realizării unui joc matematic, iar luna **aprilie** analizarea celor realizate în acest proiect.

Planul de activități a fost însă îmbunătățit pe parcurs marcând și alte activități ca :

- „ Ziua sigurantei pe Internet”
- “ Ziua PI” – realizarea de semne de carte și activități dedicate acestei zile
- Calendar matematic – o adevărată provocare în care s-au format grupe de elevi combinate. Astfel au colaborat atât profesorii cu elevi din alte țări, cât și elevi cu profesori de naționalitate diferită.
- Diseminarea proiectului pe diferite surse online de socializare: Blog, Instagram

În cadrul acestui proiect atât eu, cât și elevii mei am pornit cu sfiala primului pas, în astfel de proiecte și cu incertitudinea de a ne descurca într-o colaborare în limba engleză. Am avut alături cadre didactice dăruite activității didactice, dornice de implicarea în colaborarea cu alte cadre didactice. Aplicații noi cum ar fi CANVA , Padlet, Voki for Education și platforma eTwinning au fost o provocare pentru mine și elevii mei ca și consolidarea cunoștințelor matematice într-o nouă manieră, mai atractivă și mai prietenoasă, dar și permanentă.

Astfel s-a urmărit contribuția la educație cu portalul eTwinning, care reunește profesori și studenți din lume și din țara noastră. Prin acest proiect, profesorii și-au propus să se asocieze prin portalul eTwinning, să-și facă elevii să iubească matematica, să combine matematica cu viața și să aducă împreună profesori și elevi cu caracteristici diferite din cultura europeană pentru a lucra în cooperare.

Elevii au avut posibilitatea să comunice cu alți elevi din țările participante, să afle elemente de specific al educației din țările partenere, să învețe utilizând noile tehnologii, să își perfecționeze competențele de comunicare în limba engleză și nu în ultimul rând să capete încredere în forțele proprii de a se descurca în situații noi înfruntând cu curaj noile provocări.

**PROGRAMUL ACTIVITĂȚILOR EDUCATIVE EXTRACURRICULARE ȘI EXTRAȘCOLARE
DIN CADRUL PROGRAMULUI „ȘCOALA ALTFEL”
AN ȘCOLAR 2023-2024**

Clasa	Profesor(i) coordonator(i)	Interva l orar	Titlul activității	Forma de organizare a activității	Loc de desfășurare	Instituții partenere	Alte precizări
Luni 23.10.2023 3 Clasa I A	MANZUR OTILIA	8-10	Joc și voie bună	Jocuri în echipă	Sala de clasă		
		10-12	Matematica...prin joc	Activitate matematică- rebusuri, ghicitori, problem distractive	Sala de clasă		

Marți 24.10.202 3	MANZUR OTILIA	8-18	Călători mici...intr-un oraș mare	Excursie școlară	Ruta :Făget- Timișoara	Comitetul de părinți Primăria	
Miercuri 25.10.202 3 Clasa I A	MANZUR OTILIA	8-10 10-12	Filmele copilăriei Suntem artiști la masă- preparare salată de fructe	Vizionare de film Activitate practică	Sala de clasă Sala de clasă	Comitetul de părinți	
JOI 26.10.202 3 Clasa I A	MANZUR OTILIA	8-10 10-12	Micii artiști-pictură și culoare Mișcare, sport, sănătate	Atelier de creație Jocuri sportive	Sala de clasă Curtea școlii		
Vineri 27.10.202 3 Clasa I A	MANZUR OTILIA	8-10 10-12	Înfrumusețăm și îngrijim- plantare de flori în curtea școlii Cum ne comportăm în mijloacele de transport în comun	Activitate practică Călătorie cu trenul	Curtea școlii Traseu:Făget- Margina	Comitetul de părinți	

Educația ecologică în rândul elevilor de gimnaziu

Prof. Daniela MARCU

Liceul Teoretic „Dumitru Tăuțan” Florești, jud. Cluj

„Dacă nu vom gospodări cu înțelepciune rezervele planetei și nu vom ocroti natura, vom rămâne în cele din urmă singuri pe o planetă pustie.”

Acad. St. Milcu

Educația înseamnă sămânță într-o gastră. Oricât de modestă ar fi gâștra și oricât de mică sămânța, ea va rodi. Din acest punct de vedere, consider că noi, dascălii, dispunem de resursele necesare, astfel încât semințele din gâștrele noastre să rodească bogat; altfel spus, prin activitățile școlare și extrașcolare să le trezim elevilor interesul pentru a ocroti natura.

Dacă dorim ca „semințele” educației ecologice să dea roade, trebuie ca grupul-țintă să fie alcătuit din copii, în primul rând, deoarece, precum spune și un proverb mai vechi, „pomul când e mic se-ndreaptă”. Copiii trebuie obișnuiți de la vârste fragede cu principalele noțiuni, priceperi și deprinderi de educație ecologică, trebuie ca ei să manifeste interes încă de mici, pentru a putea fi adevărați ecologiști în timp. Dacă ecologia ar face parte sistematic din educarea copiilor, ar fi un mare pas pentru salvarea TERREI. Așa cum ne ocupăm de educația intelectuală, de cea morală și estetică, de dezvoltarea aptitudinilor și sentimentelor, de educarea voinței, este momentul să ne ocupăm și de educația ecologică, prin care să-i învățăm pe copii, de ce și cum trebuie protejată natura. Copiii sunt publicul cel mai important deoarece ei sunt consumatorii de mâine ai resurselor naturii. Trezindu-le interesul față de natură, putem aprinde o scânteie a sentimentului de stimă față de sine și nu trebuie să ne facem griji dacă nu putem face totul. Aprinderea unei scântei este un început bun.... să-i învățăm să facă bine, și să-și ridice mereu ochii spre cer, așa vor reuși să prețuiască darul lui Dumnezeu pentru oameni, care este NATURA.

Este extrem de important ca problemele de mediu să fie transmise cât mai interesant, mai accesibil, să se desfășoare ca o sărbătoare, astfel încât copiii să simtă că au contribuit cu adevărat la protecția mediului care ne înconjură. De exemplu, lecțiile predate în aer liber sunt mult mai interesante, oferă elevilor posibilitatea de a cunoaște direct elementele despre care învață.

Educarea copiilor în spiritul protecției și conservării mediului, al atitudinii de respect și valorificare a tot ceea ce oferă mediul în mod natural este o datorie permanentă și a noastră, a cadrelor didactice. Copilul trăiește intens minunata stare de freamăt lăuntric în permanentă armonie cu mediul înconjurător. El trebuie atras în diferite forme de activitate prin care să nu fie forțat să se adapteze unei realități străine lor, ci să-i facilităm asimilarea treptată a realității. Astfel, copilăria-simbolul bucuriei și al primăverii vieții, al zborului uman dă startul pentru acea sublimă competiție a omului cu el însuși.

În cadrul activităților extrașcolare dar și școlare, am încercat, prin fapte și trăiri autentice, să-i ajut pe copii să ocrotească natura. Scopul planului de acțiune a fost colectarea deșeurilor reciclabile și valorificarea lor în activitățile copiilor, crearea unor obiecte din materiale reciclabile, realizarea unui acvariu cu peștișori în laborator, crearea unor afișe, participarea la concursuri, plantarea și îngrijirea unor plante, confecționarea unor căsuțe pentru păsări și multe altele. Dar cel mai important obiectiv propus este acela de a-i sensibiliza pe copii și de a-i stimula să devină participanți activi la colectarea selectivă a deșeurilor reutilizabile, devenind creatori de frumos, practic și util.





Fiind preocupată de educația ecologică în școală, am căutat să selectez și să desfășor activitățile cele mai accesibile-prin formă și conținut, care să-i conducă pe elevi spre educarea dragostei lor față de natură, a dorinței de a contribui la păstrarea frumosului, la educarea capacității de a ocroti și respecta natura. Am utilizat cu deosebită eficiență observări asupra mediului, identificarea unor specii de plante și animale, jocuri distractive, legende despre animale și flori, plimbări, drumeții, excursii, vizite, discuții libere. Toate acestea au fost mijloace prețioase de a-i educa pe copii pentru cunoașterea mediului înconjurător, prezentându-le relația dintre plante, animale, om. Totodată le-am dezvăluit și unele aspecte negative, pentru a-i pregăti mai bine în dorința de a ocroti natura. Am încercat să le dezvolt creativitatea și am planificat activități conform calendarului ecologic și care să corespundă interesului de formare educativă și optim concepute pentru acoperirea problematicilor educației ecologice în școală.

Plimbările și drumețiile noastre au constituit un bun prilej pentru educarea dragostei față de mediul înconjurător, oferind copiilor contactul direct cu natura. Pădurea a constituit obiectul mai multor activități ce mi-a dat ocazia de a răspunde curiozității neobosite a copiilor. Am desfășurat mai multe excursii în pădure unde culoarea verde a frunzelor pădurii care apăreau ne-a fermecat. În decorul primăverii am observat pădurea care, dacă toamna părea tăcută și tristă, acum se trezea la viață. În mijlocul naturii copiii au sesizat și perceput zgomotul frunzelor uscate; dar am început să ne bucurăm de florile de primăvară care începeau să înfrumusețeze din nou pădurea.



Aceste excursii au condus la îmbogățirea cu noi semnificații a noțiunii de pădure, la îmbogățirea vocabularului copiilor cu termeni din domeniul ecologic, au contribuit la cunoașterea faunei și a florei pădurii, a relației dintre om și mediu și în special, a efectelor pozitive și negative pe care le are impactul activităților omului asupra pădurii.

Urmărind educarea atitudinii ecologice față de mediul înconjurător, cu prilejul acestor excursii am atras atenția copiilor asupra unor aspecte de distrugere a mediului: copaci tăiați, cu tulpina scrijelită, resturi menajere, iarbă arsă, deșeuri de hârtie, sticle sparte și ambalaje de plastic aruncate la întâmplare. Pentru a nu proceda astfel și a întări comportamentele pozitive, de fiecare dată am ținut cont să lasăm totul curat în urma noastră. Elevii au înțeles că fiecare dintre noi trebuie să devină prieten al naturii și un susținător al vieții pe Pământ. Am încercat să îmbogățesc experiența copiilor în contact cu frumusețile naturii, să-i sensibilizez față de acestea, să le sădesc în conștiință dorința de a le păstra intacte.

Când copilul începe să fie atras de locuitorii colțului viu, când sare în ajutor celor care nu cuvântă, oferind, de pildă, păsărelelor hrană pe pervazul ferestrei sau când îl vom vedea grăbindu-se să așeze o floare ruptă într-un vas cu apă, vom putea spune că munca noastră nu a fost zadarnică. Numai cunoscând bine natura, tot ceea ce este viu și-l înconjoară, copilul va înțelege importanța acesteia în viața sa, va ști cum să o ocrotească și să o îngrijească.

Exemple de bune practici

Prof.înv.primar: MĂRGINEAN DIANA-SIMONA

ȘCOALA GIMNAZIALĂ „AX.SEVER” AIUD

Cerința activităților practice din cadrul săptămânii „Școala altfel” : dezvoltarea competenței de învățare și a abilităților socio-emoționale în rândul elevilor.

Notă: În desfășurarea activităților din săptămâna „Școala altfel” s-au folosit resurse proprii, cât și cele ale instituțiilor implicate.

1. Planificarea activităților:

„ȘCOALA ALTFEL”

23-27.X.2023

ȘCOALA GIMNAZIALĂ „AXENTE SEVER” AIUD

CLASA I A

Prof. înv. primar

MĂRGINEAN DIANA-SIMONA

Nr. Crt.	Activitatea educativă	Data	Ora	Locul desfășurării
1.	Film pentru copii	LUNI 23.10.2023	8-9	Sala de clasă
2.	Bostăneii buclucași – concurs de decorare a bostănelor		9-10	Sala de clasă
3.	Parteneriat cu grupa mică GPP2 – „Să mâncăm sănătos!”		10-11	GPP2
4.	Activitate sportivă		11-12	Terenul de sport
5.	Matematică distractivă Jocuri matematice	MARȚI 24.10.2023	8-9	Sala de clasă
6.	Activitate în limba engleză		9-10	Sala de clasă
7.	Pe aripile cuvintelor – Povestea - joc „Ghicește povestea!”		10-12	Biblioteca Municipală

8.	Desene animate/ Povești educative despre menținerea sănătății	MIERCURI 25.10.2023	8-9	Sala de clasă
9.	Desen/ pictură - personaje din desenele vizionate/ povești		9-10	Sala de clasă
10.	Activitate sportivă		10-11	Terenul de sport
11.	Activitate cu caracter religios		11-12	Sala de clasă
12.	Parteneriat cu Clubul Copiilor Activități tematice	JOI 26.10.2023	8-10	Clubul Copiilor
13.	Vizită la – Detașamentul de Pompieri Aiud		10-12	Detașamentul de Pompieri Aiud
14.	Activitate muzicală – Toamna - Cântece tematice	VINERI 27.10.2023	8-9	Sala de clasă
15.	Ce mi-a plăcut în această săptămână–desen-pictură		9-10	Sala de clasă
16.	Plimbare în Parcul Municipal – activități distractive		10-12	Parcul Municipal

Voi face referire la două dintre activitățile susținute în cadrul acestei săptămâni.

La Biblioteca Municipală „Liviu Rebreanu”:

1. S-a citit elevilor „Povestea lui Vic Pitic c-o poveste din nimic, de Victoria Pătrașcu, ilustrată de Raluca Anghel. Personajul acesteia nu doar i-a amuzat pe copii, ci le-a dezvăluit și secretul unei poțiuni magice ce creează o lume plină de culori și veselie.
2. În timp ce elevii l-au colorat pe Vic-Pitic, au răspuns la o serie de ghicitori.
3. În final s-a organizat jocul de memorie „Memorace. Povești Nemuritoare”, prin care, cu ajutorul provocărilor, elevii și-au antrenat deducția logică, memoria și atenția într-un mod interactiv și distractiv.



O altă activitate care i-a impresionat foarte mult pe elevi a fost vizita la Detașamentul de Pompieri Aiud, unde pompieri cu experiență au explicat pe înțelesul celor mici rolul acestora în viața cetățenilor, au prezentat autospecialele și ambulanța pompierilor, utilajele și unele dintre instrumentele folosite în salvarea de vieți și nu numai. Copiii au fost deosebit de impresionați să manevreze furtunile cu apă, să urce în autospeciale, să vadă sala de sport unde pompierii se antrenează și chiar să o salute pe doamna învățătoare de jos, când aceasta era la înălțime în nacela scării mobile.



Rolul formativ și integrator al activităților extracurriculare - proiect educativ

Prof. înv. primar ADRIANA GHEORGHE MĂRGINEAN
ȘCOALA GIMNAZIALĂ „VASILE GOLDIȘ” ALBA IULIA

Educația patriotică a școlărilor începe la o vârstă fragedă și continuă pe tot parcursul vieții, urmărind formarea conștiinței și conduitei patriotice. Procesul de formare a personalității elevului implică integrarea în plan intelectual, afectiv-motivațional și volitiv a unui sistem de valori și atitudini deschis, pozitiv și democratic, specific societății, grupului, mediului geografic, social și cultural în care trăiesc și le-au viețuit strămoșii. Cunoașterea originii istorice a poporului, respectarea și cinstita înaintașilor, admirarea și prețuirea moștenirii culturale și spirituale, implicarea în apărarea independenței și suveranității țării, idealurile de libertate și progres sunt trăsăturile care definesc latura patriotică a personalității. Școlii îi revine un rol important în această direcție prin activitățile curriculare și extracurriculare pe care le desfășoară, de asemenea, societății prin influențele formale, informale, nonformale pe care le exercită asupra individului.

Dobândirea cunoștințelor și declanșarea trăirilor afective este concentrică și simultană. Se pornește de la dragostea pentru familie, pentru școală, pentru localitatea natală și mediul înconjurător, pentru trecutul și prezentul patriei, pentru limbă și popor și se ajunge la participarea efectivă, afectivă, a copilului, tânărului, adultului la viața grupului, la asumarea de roluri.

În acest context, învățătorului îi revine un rol fundamental în educarea patriotică a copiilor prin menținerea unui echilibru între informativ-formativ, prin alegerea unui cadru și crearea unor situații de învățare și de manifestare a conduitei patriotice – curajul, perseverența, abnegația, dragostea față de muncă, spiritul de sacrificiu. Activitățile extracurriculare: vizitele drumeștiile, excursiile, serbările școlare desfășurate cu ocazia diferitelor evanimente, vizionarea unor piese de teatru, filme istorice oferă cadrul exercitării unor influențe formative interdisciplinare asupra personalității copiilor și declanșării unor sentimente, ajută la educarea lui patriotică.

Una dintre activitățile desfășurate cu elevii clasei a IV-a a vizat:

- cunoașterea evenimentelor istorice majore care au marcat evoluția Albei Iulia;
- stimularea interesului pentru istoria locală;
- dezvoltarea sentimentelor de dragoste, admirație, recunoștință și mândrie față de faptele înaintașilor și realizările comunității locale de-a lungul anilor;
- îmbogățirea spirituală a copiilor.

Vizitarea Muzeului Unirii din Alba Iulia am considerat a fi cea mai utilă activitate pentru surprinderea evoluției localității, integrată în evoluția națională și cea zonală. Astfel, elevilor le-au fost prezentate date despre înființarea acestei instituții, despre rolul major deținut de clădirile în care ființează în derularea unor evenimente însemnate pentru neamul românesc. Muzeul Unirii din Alba Iulia este situat în clădirea „Babilon”, față în față cu Sala Unirii. Edificiul a fost construit în spiritul arhitecturii romantice între anii 1851 și 1853, cu destinație militară. Cele două etaje cu peste 100 de încăperi ale clădirii au fost folosite ca pavilion de locuințe pentru ofițeri, apoi reamenajate ca spațiu muzeal în perioada 1967-1968. Sala Unirii se află în incinta fostei Case a Armatei, ridicată între anii 1898 și 1900, și reprezintă încăperea în care la 1 Decembrie 1918 s-au întrunit cei 1228 de delegați care au votat unirea Transilvaniei, Banatului, Maramureșului și părților ungurești cu România.

Au fost vizitate secțiile de arheologie: **preistorică** (ceramică, unelte și arme din piatră, bronz, fier), **dacică** - provenind de la cetățile dacice Craiva, Cugir și Căpâlna (ceramică, monumente, unelte, arme și podoabe din fier, bronz, argint), **romană** - provenind din marele centru urban Apulum (monumente epigrafice, sculpturale, gliptică, numismatică, vase ceramice, lucerne, unelte și arme din fier, obiecte de podoabă), **medievală** (ceramică, bijuterii și obiecte din aur, argint și bronz din secolele VIII - X din necropolele dezvelite la Alba Iulia, Blandiana și Ghirbom, cahle, arme, sigilii nobiliare și ale orașului Alba Iulia). De asemenea, au fost analizate documente, fotografiile și obiecte memoriale legate de Revoluția de la 1848, Memorandum, Unirea de la 1 Decembrie 1918; periodice - cărți; colecții de etnografie și artă populară (port, țesături, ceramică, icoane pe lemn și sticlă, obiecte din metal și lemn); numismatică (antică, medievală și modernă); bibliotecă (55.000 volume). Colecțiile muzeului numără circa 200.000 de obiecte de patrimoniu, iar biblioteca sa deține în jur de 70.000 de volume.

O activitate care succede acestei vizite constă în amenajarea unui mic muzeu istoric, în sala de clasă. Pentru aceasta elevii sunt antrenați în procurarea unor izvoare de istorie locală și în amenajarea unui colț muzeistic. Copiii participă cu interes la acest demers asumându-și diferite sarcini: adună, selectează, ordonează, inventariază și păstrează mărturiile de istorie locală. Expoziția poate fi una permanentă sau poate fi organizată pe o anumită perioadă, pe diferite tematici: “Alba Iulia de ieri, Alba Iulia de azi” – expoziție de fotografii, “Monede și bancnote”, “Obiecte vechi...”- unelte vechi, “De prin lume adunate...”- obiecte de uz caznic, “Din moși, strămoși...”- acte vechi, fotografii etc.

Prezentăm mai jos proiectul activității „Pe urmele strămoșilor”.

CATEGORIE: Educație socio-culturală

FORMA DE ORGANIZARE: Vizită

TITLUL: „Pe urmele strămoșilor”

OBIECTIVE:

- cunoașterea elementelor semnificative ale istoriei și culturii locale și naționale;
- cunoașterea semnificației bunurilor din muzeu;
- cunoașterea tradițiilor, obiceiurilor, ocupațiilor și a artei populare din zonă;
- conștientizarea și sensibilizarea elevilor cu privire la păstrarea și conservarea tradițiilor și obiceiurilor specifice zonei;
- promovarea dialogului eficient între elevi, cadre didactice și muzeografi;
- exersarea deprinderilor elementare de comportament social și a atitudinilor morale.

RESURSE MATERIALE: Suma de bani necesară achiziționării билетelor de intrare

TEMPORALE: Orele 08 – 12.

REZULTATE AȘTEPTATE/INDICATORI DE PERFORMANȚĂ:

- familiarizarea copiilor cu mărturiile ale trecutului istoric local;
- cunoașterea unor fapte, eroi și evenimente însemnate din trecutul de luptă al poporului român pentru dreptate socială și națională;
- cunoașterea și aprecierea unor înalte însușiri morale ale figurilor istorice și ale civilizației românești din vechime;
- familiarizarea copiilor cu muzeul, ca instituție;

MODALITĂȚI DE EVALUARE ȘI MONITORIZARE A REZULTATELOR

ACTIVITĂȚII: Albumul foto, observarea sistematică a comportamentului elevului - grila de monitorizare.

METODE ȘI TEHNICI DE LUCRU: conversația, explicația, demonstrația, exercițiul, problematizarea, lectura explicativă, observația, prelegerea, jocul de rol, dramatizarea,

dezbaterea, brainstorming, predarea-învățarea reciprocă, studiul de caz, proiectul, portofoliul personal și de grup,

FORMA DE ACTIVITATE: frontal, în grup și individual.

REZULTATE AȘTEPTATE:

- înregistrări video și fotografii;
- albume foto pe suport de hârtie și în format electronic;
- portofolii;
- revista clasei;
- interes și bună dispoziție;
- familiarizarea copiilor cu muzeul, ca instituție.

RESURSE UMANE:

- 31 elevi – clasa a IV-a;
- două cadre didactice;

PARTENERI:

1. Părinții elevilor – comitetul de părinți al clasei;
2. Muzeul Național al Unirii Alba Iulia.

Bibliografie:

1. Bolovan, Sorina Paul, *Noi orizonturi în predarea, învățarea și evaluarea istoriei prin metode active*, Editura Presa Universitară Clujeană, Cluj-Napoca, 2007.
2. Cerghit, Ioan, *Metode de învățământ*, ediția a III-a, Editura Didactică și Pedagogică R.A., București 1997.
3. Cristea, Sorin, *Dicționar de termeni pedagogici*, Editura Didactică și Pedagogică, București, 1998
4. Cucuș, C-tin, *Pedagogie*, Editura Polirom, Iași, 1996.
5. Ioniță, Gheorghe, *Metodica predării istoriei*, Editura Universității din București, 1997.
6. Ionescu, M., Bocoș, M., *Tratat de didactică modernă*, Paralela 45, Pitești, 2009.
7. Iucu, R., B., *Managementul clasei de elevi*, Polirom, Iași, 2006.
8. Josan, Nicolae, *Muzeul Unirii Alba Iulia*, Editura Sport-Turism, București, 1985.

Dezvoltarea emoțională în grădiniță- o prioritate

Prof. Mărginean Liliana- Camelia
Grădinița Cu P. P. Lumea Prichindeilor
Câmpia Turzii, Jud. Cluj

O bună dezvoltare emoțională și socială începe încă de la cele mai mici vârste. Cu cât copiii au posibilitatea de exersare, de utilizare, de recunoaștere a modalităților pozitive de exprimare a emoțiilor și de a intra în contact cu persoanele din jur, cu atât inserția socială în contexte diverse se realizează mai facil. Intervenția în mediul securizant al grădiniței, cu persoane în care preșcolarul are încredere, în grupul de copii apropiați care încă nu reacționează atât de brutal ca cei de vârstă mai mare sau ca adolescenții, poate corecta, ameliora, elimina deficiențele sau întârzierile de dezvoltare socio-emoțională. Având în vedere acest domeniu, educatoarea trebuie să își consolideze relațiile cu părinții, cu personalul didactic de specialitate (consilierul școlar, psihopedagogul) pentru a asigura transmiterea de informații și rezultate ale activității. Activitățile, jocurile și materialele utilizate îi vor ajuta pe copii să se cunoască mai bine, să-și exprime emoțiile, să-și cultive stima de sine, să-și dezvolte creativitatea și alte abilități socio-emoționale. Implicarea directă a părinților și a altor adulți cu care preșcolarii vin în contact, prin asumarea de roluri și responsabilități specifice va aduce implicații pozitive în viața lor socială și profesională.

Activitățile pe parcursul cărora se aplică metode interactive, procedee, forme organizatorice specifice vârstei preșcolare, adecvate tratării individuale și diferențiate a copiilor, vor stimula și antrena cât mai intens participarea activă a fiecărui copil, părinte, cadru didactic la activitate. Acest gen de activități oferă părinților, educatoarei instrumente de cunoaștere, iar pe copilul preșcolar îl ajută să privească viitorul cu încredere, să se înțeleagă pe sine și pe cei din jur, să se poziționeze ca individ responsabil, să-și poarte de grijă lui și altora, să-și exprime liber gândurile și sentimentele fără teama de a rămâne neînțelese. Problemele comportamentale (socializare, atitudine, bune maniere), cu care părinții s-ar putea confrunta, pot fi evitate prin anumite tehnici, prin adoptarea unui anumit tip de comportament-comunicare, joc, activități specifice desfășurate de personalul specializat și de programele educaționale, având astfel posibilitatea valorificării timpului pentru apropierea afectivă și petrecerea unor momente plăcute alături de copil.

Jocurile utilizate în activitățile cu preșcolarii sau în activitățile comune preșcolari- părinți, pot fi create și adaptate în funcție de specificul grupului. Iată câteva exemple de jocuri și activități care pot fi utilizate în acest scop:

“ CUM MĂ SIMT ASTĂZI...”

COMPETENȚĂ GENERALĂ: competențe emoționale

COMPETENȚĂ SPECIFICĂ: conștientizarea emoțiilor, exprimarea emoțiilor, etichetarea corectă a emoțiilor

Obiectiv urmărit: să asocieze o etichetă verbală expresiei emoționale din desen

DURATA: 10 - 15 minute

MATERIALE : coli de hârtie, creioane colorate.

PROCEDURA DE LUCRU: Copiilor li se va da câte o foaie de hârtie și creioane colorate. Aceștia vor fi rugați să deseneze cum se simt (copiii pot să folosească orice culoare doresc). La final se discută desenele împreună cu copiii, care vor fi încurajați să identifice și să denumească emoțiile desenate.

Prin această activitate copiii învață: - să identifice corect emoțiile proprii și etichetele verbale corespunzătoare - Învață despre emoții prin intermediul desenului, o activitate specifică vârstei

Nu criticați desenele copiilor, important este să identifice corect emoția trăită! Acceptați și emoțiile negative ale copiilor !

“NE JUCĂM ÎMPREUNĂ”

COMPETENȚĂ GENERALĂ: competențe sociale

COMPETENȚĂ SPECIFICĂ: cooperare în joc, comportamente prosoziale

Obiective urmărite: să - și dezvolte abilitățile de cooperare, să exerseze abilități de împărțire a jucăriilor, de cerere și de oferire a ajutorului de așteptare a rândului, să rezolve prin negociere problemele care pot să apară în grup

DURATA: 10 - 15 minute

MATERIALE: imagini decupate din reviste, lipici , carton

PROCEDURA DE LUCRU: Se împart copiii în grupuri de 4 - 5 copii. Fiecărui grup i se împart imagini decupate din diverse reviste și lipici. Spuneți copiilor că va trebui să lucreze împreună și să lipească imaginile pe poster. Încurajați copiii să împartă, să - și aștepte rândul, să ofere sau să ceară ajutor.

Prin această activitate copiii învață:- să exerseze comportamentele care facilitează stabilirea și menținerea relațiilor de prietenie- învață să dobândească capacitatea de a se implica în jocurile celorlalți- copii sunt încurajați să transfere ceea ce învață în jocul cu părinții și în alte contexte (copii de aceeași vârstă).

Lăudați copiii pentru comportamentele de cooperare manifestate pe parcursul activității !Expuneți posterele copiilor în sala grupei sau într-o altă locație unde pot fi admirate!

SĂ NE JUCĂM “ DE- A ASCULTATUL ”

COMPETENȚĂ GENERALĂ: competențe sociale

COMPETENȚĂ SPECIFICĂ: inițierea interacțiunilor cu ceilalți copii

Obiective urmărite: să asculte ceea ce spun ceilalți copii, să învețe să-i asculte pe ceilalți fără să-i întrerupă, să- și aștepte rândul într- o conversație

DURATA: 15 - 20 minute

PROCEDURA DE LUCRU: Copiii vor fi așezați în cerc. Sunt rugați 2 copii să vină în față. Mai întâi, sunt încurajați copiii mai sociabili să povestească. Astfel cei mai timizi vor putea urma exemplul colegilor. Fiecare copil va trebui să povestească pe scurt despre o activitate, o jucărie sau orice altă preferință (“ Care este animalul tău preferat? ”, “ Cu ce îți place să te joci? ”, etc.). Fiecare copil este încurajat să povestească despre preferințele sale. Se solicită apoi copilului care l-a ascultat să descrie ceea ce a spus celălalt. Ulterior, rolurile se schimbă: cel care a vorbit va asculta, iar cel care a ascultat va fi cel care va vorbi. Este important să ne asigurăm că toți copiii au participat la această activitate. Prin această activitate copiii învață: - exersează comportamentele care facilitează stabilirea și menținerea relațiilor de prietenie- învață să dobândească capacitatea de a iniția interacțiuni vârstei, copiii se cunosc mai bine și învață faptul că o relație presupune reciprocitate

Bibliografie:

1. Botiș, A., Mihalca, L. (2007). „Despre dezvoltarea abilităților emoționale și sociale ale copiilor, fete și băieți, cu vârsta până la 7 ani” . Buzău : Alpha MDN, 2007)

2. Breben, S., Gongea, E., Ruiu, G., Fulga, M. (2005). „Metode interactive de grup. Ghid Metodic. 60 de metode și 200 aplicații practice pentru învățământul preșcolar”. Craiova: Arves.
3. Kincher, J. (2008). Psihologia pentru copil. Vol. II. București: Erc Press.
4. Ministerul Educației, Cercetării și Tineretului, *Curriculum pentru educația timpurie a copiilor cu vârsta cuprinsă între naștere și 6/7 ani*, București, 2008
5. Preda, V., Breben, S., Gongea, E., Mitrulescu, V. (2009). „Învățarea bazată pe proiecte. Auxiliar didactic pentru aplicarea noului curriculum”. Craiova: Arves.
6. UNICEF, Ministerul Educației și Tineretului Moldova „Standarde de învățare și dezvoltare pentru copilul de 5-7 ani”/Program educațional Pas cu Pas.
7. Ștefan A. Catrinel & Kallay Eva - “*Dezvoltarea competențelor emoționale și sociale la preșcolari*”, editura ASCR, Cluj Napoca, 2007
8. Vernon, A. - “*Dezvoltarea inteligenței emoționale prin educație rațional - emotivă și comportamentală*”, editura ASCR, Cluj Napoca, 2006

EXEMPLE DE BUNE PRACTICI PENTRU DESFĂȘURAREA LECȚIEI
”COOPERARE ȘI CONFLICT. INSTITUȚII, MECANISME ȘI POLITICI DE
REZOLVARE A CONFLICTELOR ÎN LUMEA CONTEMPORANĂ”

LA DISCIPLINA ISTORIE, CLASA A XI-A

prof. Elena – Cristina Marian
Colegiul Național ”Mihai Eminescu” Oradea

EXEMPLUL I

Clasa a XI-a

Unitatea de învățare: Relațiile internaționale;

Lecția: Cooperare și conflict. Instituții, mecanisme și politici de rezolvare a conflictelor în lumea contemporană

Competențe specifice:

2.2. Analizarea instituțiilor, normelor și procedurilor de guvernare.

3.1. Selectarea și comentarea surselor istorice pentru a susține/combate un punct de vedere.

ORGANIZAȚIA TRATATULUI ATLANTICULUI DE NORD

OBIECTIV PRINCIPAL

„Părțile convin că un atac armat împotriva uneia sau a mai multora dintre ele în Europa sau în America de Nord va fi considerat ca un atac împotriva tuturor și, în consecință, dacă se va produce un asemenea atac armat, fiecare dintre ele, exercitând dreptul său individual sau colectiv la autoapărare, recunoscut de articolul 51 al Cartei Națiunilor Unite, va da asistență Părții sau Părților atacate, prin luarea, în consecință, individual și concertat cu celelalte părți, a acelor măsuri ce vor fi considerate necesare, inclusiv folosirea forței armate, pentru a restaura și a menține securitatea zonei Nord-Atlantice.”

(Articolul 5 al Tratatului Atlanticului de Nord)

Pornind de la această sursă, răspundeți la următoarele cerințe:

1. Scrieți o relație cauză-efect stabilită între două informații selectate din sursă, precizând rolul fiecăreia dintre aceste informații (cauză, respectiv efect).

2. Formulați un punct de vedere referitor la procedura de cooperare în cadrul NATO și susțineți punctul de vedere formulat cu două informații selectate din sursa dată.

EXEMPLUL al II-lea

Clasa a XI-a

Unitatea de învățare: Relațiile internaționale;

Lecția: Cooperare și conflict. Instituții, mecanisme și politici de rezolvare a conflictelor în lumea contemporană

Competențe specifice:

2.2. Analizarea instituțiilor, normelor și procedurilor de guvernare.

3.1. Selectarea și comentarea surselor istorice pentru a susține/combate un punct de vedere.

ORGANIZAȚIA NAȚIUNILOR UNITE

– OBIECTIV PRINCIPAL –

Noi, popoarele națiunilor unite, hotărâte să izbăvim generațiile viitoare de flagelul războiului care, de două ori în cursul unei vieți de om, a provocat omenirii suferințe de nespus, să ne reafirmăm credința în drepturile fundamentale ale omului, în demnitatea și valoarea persoanei umane, în egalitatea în drepturi a bărbaților și a femeilor, precum și a națiunilor mari și mici, să creăm condițiile necesare menținerii justiției și respectării obligațiilor decurgând din tratate și alte izvoare ale dreptului internațional, să promovăm progresul social și condiții mai bune de trai într-o mai mare libertate, și în aceste scopuri, să practicăm toleranța și să trăim în pace unul cu celălalt, ca buni vecini, să ne unim forțele pentru menținerea păcii și securității internaționale, să acceptăm principiile și să instituim metode care să garanteze că forța armată nu va fi folosită decât în interesul comun, să folosim instituțiile internaționale pentru promovarea progresului economic și social al tuturor popoarelor, am hotărât să ne unim eforturile pentru îndeplinirea acestor obiective.

Drept urmare, guvernele noastre, prin reprezentanții lor, reuniți în orașul San Francisco și având depline puteri, recunoscute ca valabile și date în forma cuvenită, au adoptat prezenta Cartă a Națiunilor Unite și înființează prin aceasta o organizație internațională care se va numi Națiunile Unite.

(Extras din CARTA NAȚIUNILOR UNITE, Monitorul Oficial, 26 iunie 1945)

1. Identificați din sursa istorică de mai sus principalele obiective ale ONU:
 - a. un obiectiv social
 - b. un obiectiv juridic
 - c. un obiectiv economic
 - d. un obiectiv de cooperare internațională diplomatică
 - e. un obiectiv de cooperare internațională militară

2. Formulați un punct de vedere referitor la procedura de înființare a Organizației Națiunilor Unite și susțineți punctul de vedere formulat cu două informații selectate din sursa dată.



PROIECT EDUCAȚIONAL PĂRINȚI – ÎNVĂȚĂTORI – COPII

prof.înv.primar **MARIN CĂTĂLINA ALINA**
ȘCOALA GIMNAZIALĂ NR.17 GALAȚI

IDENTIFICAREA PROBLEMEI

Având în vedere modificările survenite în ultimii ani în școala românească se constată că părinții întâmpină probleme în educarea copiilor.

ARGUMENT

Părinții trebuie să știe cum să-și educe și să-și ajute copiii, în orice situație. Au probleme, dar nu au curajul de a le spune, ori nu-și dau seama că au probleme.

Ședințele cu părinții au doar rol de informare, părinții nu știu să folosească informațiile în beneficiul copiilor. Când sunt chestionați, fie oral, fie scris, răspund cu teamă, nu sunt sinceri sau nu știu să răspundă. Avem o colaborare excelentă cu părinții, dar unilaterală: feed-back-ul nu se realizează, sunt foarte buni executanți, vor să ajute, se implică, dar nu știu „cum” și „când” să facă ceea ce este potrivit unei situații. În societatea în care trăim se pune din ce în ce mai mare accent pe conceptul de educație permanentă, care este chiar o necesitate astfel, educarea părinților după principii științifice de psihopedagogie devine o necesitate.

Familia este primul inițiator socio-cultural al copilului, iar școala constituie experiența de viață a acestuia în societate.

Părinții sunt preocupați în a-și clarifica și înțelege importanța educației în familie și a colaborării cu școala ca parteneri, constientizând deopotrivă necesitatea coerenței influențelor educative ale tuturor factorilor care acționează asupra copiilor.

Noutatea acestui parteneriat este de a păstra cât mai eficient legătura părinte-învățător: întâlniri lunare, afișarea lucrărilor copiilor, evaluări periodice, participarea la activități demonstrative, procurare de material informațional necesar proiectelor tematice, activități opționale, activități extracurriculare, serbări, evenimente socio-culturale, email-uri cu materialele informative și educative trimise de învățătoare.

Chestionarele aplicate și discuțiile periodice individuale/de grup din anul trecut au evidențiat diversitatea părerilor părinților legate de stabilirea unor reguli și limite în comportamentul propriilor copii. Acțiunile derulate ne-au întărit convingerea că fără stabilirea unui sistem unitar de cerințe în școală și în familie, colaborarea dintre cei doi factori educaționali ar rămâne fără rezultatele scontate.

DURATA: 1 an școlar

GRUPUL TINTA :28 de elevi, părinții copiilor, învățătoarea, director

BENEFICIARI:

a) direcți: elevii clasei;

b) indirecti: părinții copiilor, școala, comunitatea locală

OBIECTIV GENERAL:

Dezvoltarea la părinți a abilităților de a interacționa și empatiza cu propriii copii

OBIECTIVE SPECIFICE :

- conștientizarea progresului sau eșecului copilului, a schimbărilor survenite în evoluția lui, nevoile, încrederea în forțele proprii;

- îmbunătățirea abilităților de consiliere și relaționare cu familia, în deosebi cu familia în situații de criză;
- promovarea unor schimbări în mentalitatea tradițională în raport cu poziția copilului în familie;
- dezvoltarea unor atitudini stimulative și suportive în rândul părinților, bunicilor, cadrelor didactice, asistenților sociali;
- promovarea principiilor democratice în relația părinte-copil;
- dezvoltarea la părinți/bunici a unor abilități de bază de care au nevoie pentru a influența pozitiv comportamentul copiilor.
- cunoașterea unor metode și procedee pentru a preveni agresivitatea copiilor;
- descoperirea de către părinți a tipului de părinte pe care îl reprezintă, autocunoașterea părinților;
- dialogul deschis între părinți despre subiecte tabu privind climatul familial.
- stabilirea unor reguli pentru activitatea zilnică a copilului ce vor fi respectate de ambele părți;

PARTENERI: direcțiunea, asistent medical, psiholog și părinți

REZULTATE AȘTEPTATE:

- Abilități de comunicare, în beneficiul copiilor, al școlii ;
- Dezvoltarea capacității de a-și înțelege și de a-și ajuta copiii;
- Mai mulți părinți/bunici implicați în educația copiilor;
- Ameliorarea calității deprinderilor parentale;
- Dezvoltarea unor atitudini și comportamente civice ale școlărilor;
- Creșterea motivației școlare și a stimei de sine la elevi;
- Diminuarea problemelor de comportament ale școlărilor de tipul atenției deficitare, agresivității, violenței;
- Elaborarea unor portofolii tematice care se vor folosi în activitățile instructiv-educative;
- Crearea unui ambient nou și plăcut în școală prin valorificarea lucrărilor create în cadrul proiectului;
- Îmbunătățirea relațiilor dintre membrii comunității;

ACTIVITĂȚI PROPUSE :

- Meseria de părinte
- Cum îți educi copilul. Câteva idei de educație a copilului tău.
- Alături de școală
- Trăim în lumea reală
- Putem crește copii buni într-o lume negativă!

ETAPE DE IMPLEMENTARE A PROIECTULUI :

- Achiziția echipamentelor și instruirea personalului ;
- Efectuarea sondajului ;
- Anunțarea scopului invitației;
- Evidențierea necesității proiectului: motivația, argumentul;
- Anunțarea obiectivelor :
- Prezentarea ofertei, care poate fi îmbogățită sau transformată, în funcție de opțiunile, sugestiile părinților;
- Anunțarea titlului proiectului, ca o concluzie a activității;
- Desfășurarea acțiunii;
- Consilierea părinților

- Chestionar adresat părinților ;
- Oferirea spațiului pentru întruniri și discuții ;
- Crearea de resurse ;
- Colaborarea cu alte instituții și organizații;
- Concluzii .Măsuri de lucru în viitor.

MODALITĂȚI DE REALIZARE A OBIECTIVELOR:

- Popularizarea evenimentelor din cadrul calendarului propus;
- Organizarea de: activități practice și aplicații pe teme specifice întâlnirilor dintre parteneri;
- Întâlniri cu reprezentanții comunității locale, psiholog;
- Expoziții de pliante;

MODALITĂȚI DE MONITORIZARE ȘI EVALUARE A REZULTATELOR :

- panou al activității cu părinții
- mapa părinților
- rapoarte de evaluare
- chestionare
- fișe de evaluare a activităților
- portofoliul proiectului
- inventar cu bune practici
- CD-ul care să cuprindă întreaga activitate desfășurată în cadrul proiectului,
- expoziții tematice.

IMPACTUL IMPLEMENTĂRII PROIECTULUI ASUPRA GRUPULUI ȚINTĂ, ASUPRA ȘCOLII ȘI ASUPRA COMUNITĂȚII:

- părinții vor ști „ce”, „cum”, „când” să facă cu ceea ce știu, în educarea copiilor;
- va spori încrederea în ceea ce face școala;
- va crește prestigiul școlii în comunitate;

MODALITĂȚI DE CONTINUARE DUPĂ ÎNCHEIEREA PROIECTULUI:

Activitatea va continua prin includerea acesteia în Planul Managerial al Școlii în anii școlare vor urma. Activitatea va continua prin organizarea de activități școlare și extrașcolare în care vor fi implicați părinți, bunici, alți membrii ai comunității care vor fi incluse în Planul de Activități Extracurriculare al școlii.

ACTIVITĂȚI DE PROMOVARE

- mediatizare, diseminare
- în timpul proiectului și după încheierea acestuia: album cu fotografii

CONDIȚII CONTRACTUALE:

- Programul de activități va fi stabilit în comun.
- Programul poate suferi modificări pe parcursul semestrului, dacă este în interesul unei mai bune funcționări.
- Fiecare parte poate să vină cu completări sau cu modificări, cu condiția să anunțe la timp.
- În organizarea activității la clasă, va fi acceptată și prezența părinților care doresc să participe sau să se implice.

ACTIVITĂȚI DE INFORMARE :

- Informarea părinților cu privire la documentele de reformă curriculară, obiectivele urmărite și politicile educaționale ale acestor unități de învățământ;

- Consultarea părinților în stabilirea „Curriculumului la decizia grădiniței și școlii“, disciplinele opționale, alcătuirea schemelor orare, a programului instructiv – educativ și a activităților extracurriculare;
- Activități interactive sub formă de dezbateri – mese rotunde;
- Activități pentru atragerea unor surse extrabugetare;
- Organizarea și desfășurarea unor programe artistice cu copiii;
- Activități extracurriculare organizate și desfășurate împreună cu părinții;
- Activități educative desfășurate cu părinții și specialiști.

CALENDARUL DE ACTIVITĂȚI

NR CRT	CONTINUTUL ACTIVITATII	MODALITATI DE REALIZARE
1	Necesitatea parteneriatului Școala - Familie	Referat:"Tipuri de părinți, tipuri de copii"; chestionar părinți
2	Timiditatea excesivă	Lectorat cu părinții Întâlnire și dialog Prezentare power point; Dezbateri;
3	Eu și familia mea	Portofoliul familiei
4	De ce vin încrunțați unii copii la școală	Studiul de caz
5	De-a mama, de-a tata și copilul	Joc de rol
6	Situații problemă – violența în școală	Studiul de caz
7	Metode de modificare a comportamentului	Lectorat cu părinții Întâlnire și dialog Prezentare power point; Dezbateri;
8	Succesul școlar	Intalnire si dialog
9	Minciuna și chiulul Timiditate și obrăznicie	Lectorat cu părinții Întâlnire și dialog Prezentare power point; Dezbateri;
10	Cum a fost împreună?	Chestionar Întâlnire și dialog

BIBLIOGRAFIE

1. Baci, A et alii (2006). Educația părinților, Editura MarLink, București.
2. Botiș, A.& Axente, A. (2011). Disciplinarea pozitivă sau Cum să disciplinezi fără să rănești, Editura ASCR, Cluj Napoca.
3. Clark, L. (2011). SOS Ajutor pentru părinți: Ghid practic de rezolvare a problemelor comportamentale ale copiilor, Editura ASCR, Cluj Napoca.
4. Goia, D. (2016). Comunicarea profesori- părinți în școli din medii dezavantajate, Editura Universitară, București.
5. Ionescu, M.&Negreanu, E. (2006). Educația în familie, Repere și practici actuale, Editura Cartea Universitară, București.
6. Rusu, P. (2018). Educația și consilierea părinților-suport de curs.

7. Ștefan A.C. & Kallay, E. (2010). Dezvoltarea competențelor emoționale și sociale la Preșcolari, Editura ASCR, Cluj Napoca.
8. Țîbu S. & Goia D. (2014). Parteneriatul Școală-Familie-Comunitate, Editura Universitară, București.
9. Vărășmaș, E. A. (2002). Consilierea și educația părinților, Editura Aramis, București.
10. Resurse online: Povesti și desene animate terapeutice pentru copii
<https://www.youtube.com/watch?v=mcGobvqDUOI>.

Proiectare de o zi în alternativa Step by Step – clasa I
Prof.înv.prim: Marin Cătălina Alina

Activitatea I

ÎNTÂLNIREA DE DIMINEAȚĂ

Competențe generale:

- Receptarea unei varietăți de mesaje scrise, în contexte de comunicare cunoscute
- Exprimarea de mesaje orale în diverse situații de comunicare
- Utilizarea numerelor în calcule elementare
- Manifestarea interesului pentru autocunoaștere și a atitudinii pozitive față de sine și față de ceilalți

Obiective:

- -să citească în ritm propriu agenda și mesajul zilei;
- -să completeze calendarul naturii, respectând simbolurile și succesiunea zilelor;
- -să desprindă informații de detaliu din mesaj;
- -să rezolve sarcinile de lucru din mesaj;
- -să participe la discuții, prezentând noutățile și formulând întrebări și răspunsuri;
- -să manifeste o atitudine degajată în comunicarea cu persoanele.

Competențe specifice CLR

1.2. Identificarea unor informații variate dintr-un mesaj rostit cu claritate

2.1. Formularea unor enunțuri proprii în diverse situații de comunicare

Obiective:

- 1.2.1. Să identifice și să citească corect și conștient, în ritm propriu propozițiile date;
- 2.1.2. Să formuleze propoziții respectând regulile date;
- 2.1.3. Să completeze cu cuvintele cu sens asemănător și opus cuvintele date;

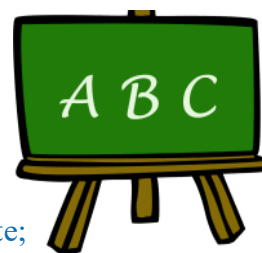

Competențe specifice MEM

1.4. Efectuarea de adunări și scăderi, mental și în scris, în centrul 0-100, recurgând frecvent la numărare.

Obiective:

1.4.1 să rezolve exerciții de adunare, în centrul 0-100, cu trecere peste ordin;

Metode și procedee: *conversația, exercițiul, problematizarea, explicația, observația, jocuri creative;*

Mijloace de învățământ: *calendarul naturii, mesajul zilei, agenda zilei;*

Moduri de organizare: *activitate frontală, activitate individuală;*

Material didactic auxiliar: *markere, agenda zilei, mesajul zilei, calendarul naturii;*

Resurse informaționale:

- ✚ Gabriela Bratu „Aplicații ale metodelor de gândire critică în învățământul primar”
- ✚ EDU- *Limba și literatura română*, Ed EDU, Tg.Mureș, 2010
- ✚ V.Pârâială, D.Pârâial, C.Bălan, A.Vasilache, T.Ranasă, *Activități în completarea programului din ciclul primar*, Editura Euristic, Iași 2004

🚩 Curriculum Național. *Programe școlare pentru învățământul primar*, București, 2013

- www.lumeapiticilor.ro
- www.talentedenazdravani.ro/
- <https://clasamea.eu/download/puzzle-matematic/>

DESFAȘURAREA ACTIVITĂȚII

<i>Etapetele activității</i>	<i>Activitatea cadrului didactic</i>	<i>Activitatea elevilor</i>	<i>Metode și procedee</i>
Moment organizatoric	Elevii vor fi așezați confortabil în bănci pentru întâlnirea de dimineață.	Elevii se înscriu la noutăți și vor pregăti instrumentele de scris.	Conversația
Captarea atenției	<p>“Artificiile”</p> <ul style="list-style-type: none"> ➤ Cei care se recunosc în descriere se ridică în picioare; <p>Moderator: Soarele a răsărit pentru cercetașii care au sunetul <u>d</u> la început de prenume; Soarele a răsărit pentru cercetașii care au fustă; Soarele a răsărit pentru cercetașii care îndrăgesc fotbalul; Soarele a răsărit pentru copiii care vin cu drag la școală.</p>	Elevii își reamintesc regulile și pornesc jocul.	Explicația Jocul didactic
Calendarul naturii	Solicit elevilor să completeze calendarul naturii, precizându-se data zilei în curs și observațiile meteo. Propun elevilor câteva exerciții și precizez câteva semnificații ale zilei.	Elevii vor completa data, vor alege simbolul potrivit vremii și vor povesti evenimente specifice datei.	Conversația Exercițiul
Mesajul zilei și agenda	Solicit elevilor să citească mesajul zilei, urmând să rezolvăm sarcinile propuse. Propun spre citire agenda zilei unde descoperă provocările propuse și obiectivele urmărite.	Elevii citesc mesajul zilei, identifică cuvintele cheie, discută pe baza mesajului. Citesc agenda zilei.	Problematizarea Lectura Exercițiul
Noutățile	Invit elevii înscriși la noutăți pe <i>scaunul autorului</i> pentru a ne comunica noutatea.	Elevii urmăresc cu atenție.	Conversația

Agenda zilei

8:00 - 8:50 – **Întâlnirea de dimineață**

9:00 – 9:50 – **Misiunea I**

Comunicare Limba Română

- *Recapitulare litere învățate*

10:00 – 10:50 – **Misiunea II**

Matematică și Explorarea Mediului

- *Exerciții și probleme cu trecere peste ordin în centrul 0- 100*

11:00 – 11:50 – **Misiunea III**

Dezvoltare personală

- *Roata provocărilor*

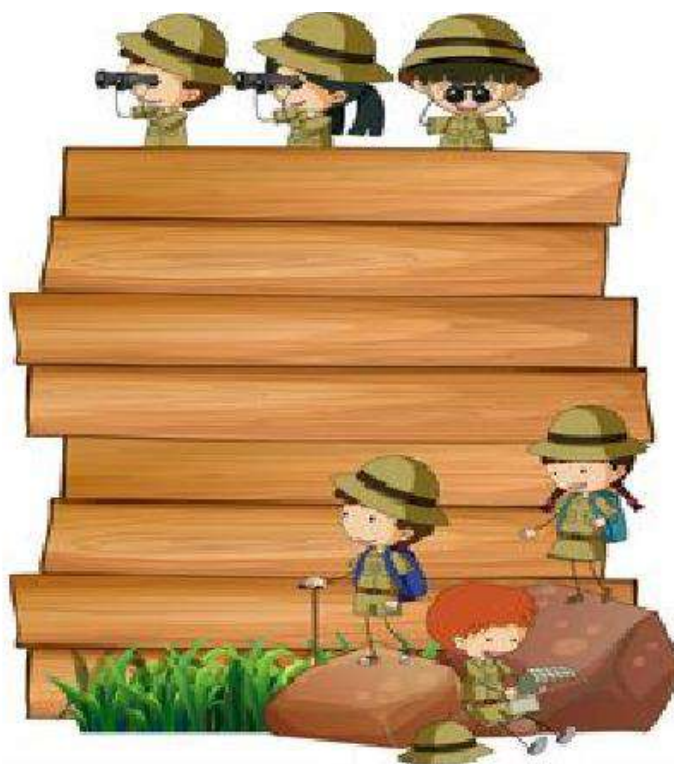

Activitatea II

Misiunea nr. 1

Comunicare limba română

COMPETENȚE SPECIFICE:

- 2.1 Formularea unor enunțuri proprii în diverse situații de comunicare
- 3.1 Citirea unor cuvinte și propoziții scurte, scrise cu litere de tipar sau de mână
- 4.2. Redactarea unor mesaje scurte, formate din cuvinte scrise cu litere de mână, folosind materiale diverse.

OBIECTIVE OPERAȚIONALE:

- 2.1.1 să completeze spațiile libere cu cuvintele potrivite;
- 2.1.2 să alcătuiască enunțuri având ca suport cuvintele date;
- 3.1.1 să citească, în ritm propriu, litere, silabe și cuvinte date;
- 4.1.1 să scrie corect, lizibil și îngrijit, cuvinte și propoziții respectând regulile și sarcinile date;
- 4.1.2 să transcrie pe caiet sarcinile de la hărniciei respectând regulile de așezare în pagină.

STRATEGII DIDACTICE UTILIZATE:

METODE ȘI PROCEDEE SPECIFICE LIMBII ROMÂNE

- ✚ **Citire** în ritm propriu, conversația, exercițiul, explicația, aprecierea verbală

MIJLOACE DIDACTICE:

- ✚ Floarea de nufăr

MODURI DE ORGANIZARE A ÎNVĂȚĂRII

- ✚ Frontal, sacini individuale în cadrul grupului

EVALUAREA LA SCAUNUL AUTORULUI

✚ **Citire:** - se vor urmări:

- Identificarea elementelor esențiale ale textului;
- Rezolvarea corectă a exercițiilor din fișele de lucru;
- Formularea de răspunsuri clare în propoziții.
- **Sciere:** - așezarea în pagină;
- scrierea caligrafică.

BIBLIOGRAFIE:

- Curriculum Național. *Programe școlare pentru învățământul primar*, București, 2013
- Carmen Iordăchescu, *Să dezlegăm tainele comunicării*, Editura Carminis, 2018

<i>Etapale activității</i>	<i>Activ. cadrului didactic</i>	<i>Activ. elevilor</i>	<i>Metode și procedee</i>
Moment organizatoric	Se stabilește ordinea și disciplina în clasă, se creează condiții optime începerii orei prin pregătirea materialului didactic necesar.	Elevii își pegătesc materialele	Conversația
Captarea atenției	Arăt harta cu traseul pe care va trebui să-l parcurgem împreună cu detectivul și indiciile aflate pe traseu. Traseul detectivului (Anexa 1)	Elevii observă traseul detectivului Filip și ascultă explicațiile	Explicația Jocul didactic Frontal
Anunțarea temei și a obiectivelor	Se anunță tema activității <i>"Cercetașii în misiune"</i> și obiectivele într-o manieră accesibilă copiilor.	Ascultă cele comunicate	Conversația
Dirijarea învățării	<p>Li se va prezenta elevilor prima misiune.</p> <p>1. Floarea de nufăr Elevii sunt împărțiți în echipe de câte 5 participanți. Ei vor lucra individual la sarcinile din cadrul grupului. Pe petelele florii sunt scrise numere de la 1 la 5 și câte o literă. Fiecare echipă a primit aceleași sarcini de lucru, dar pentru o literă sau grup de litere diferit.</p> <p>Sarcini: 1. Desenează trei obiecte sau fânțe a căror denumire conține litera sau grupul de litere corespunzător echipei tale în diferite poziții (la începutul cuvântului, în interior, la finalul acestuia). Scrie cuvintele reprezentate prin desen. 2. Desparte cuvintele în silabe. 3. Scrie 3 nume care încep cu grupul de litere sau cu litera echipei tale. 4. Scrie o propoziție în care să folosești cât mai multe dintre cuvintele găsite</p> <p>După ce sarcinile sunt finalizate, fiecare membru din echipă va lipi petalele pe un carton verde pentru a obține floarea de nufăr (deasupra vor fi lipite doar la baza lor petalele cu literele/ grupurile și vor fi ușor ridicate, iar sub ele vor fi lipite petalele cu exerciții).</p>	<p>Elevii urmăresc cu atenție explicațiile</p> <p>Elevii rezolvă individual sarcinile în cadrul grupului.</p> <p>HĂRNICEI Transcriu exercițiile în caiete</p> <p>Elevii vor ieși individual la cartonul corespunzător echipei și vor lipi petelele cu sarcinile rezolvate</p>	<p>Explicația Conversația</p> <p>Observare sistematică</p> <p>Aprecieri verbale</p>

Consolidarea cunoștințelor	Joc „Omidă” Am construit pentru fiecare grupă cate o omidă la tablă și îi voi invita pe rând, pe elevi, să scrie câte un cuvânt cu litera propusă de omidă.	Elevii găsește cuvântul potrivit și scrie pe tablă.	Explicatia Conversația Jocul didactic Aprecieri verbale
Încheierea activității	Se fac aprecieri asupra modului de desfășurare al lectiei și a modului în care au participat elevii la oră.		Aprecieri verbale
Activități recreative	Audiție https://www.youtube.com/watch?v=hXZGJ-V2Ap8	Elevii ascultă cântecul, cei doritori pot ieși la dans.	

Anexa 1 – Traseul detectivului

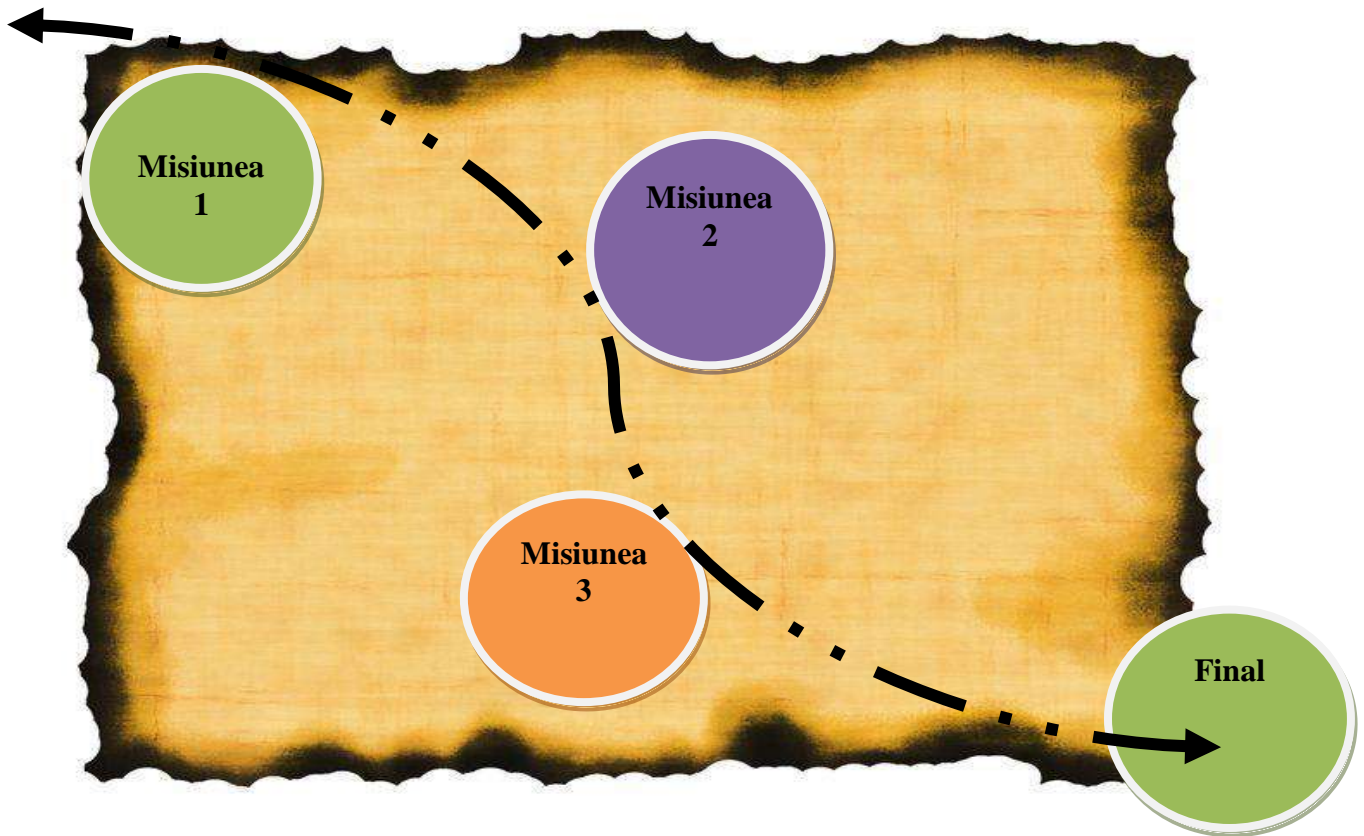

Sarcini de lucru în echipă

1. Desenați trei obiecte sau ființe a căror denumire conține litera echipei voastre la începutul cuvântului, în interior și la finalul acestuia. Scrieți cuvintele.
2. Despărțiți în silabe cuvintele scrise la exercițiul 1.
3. Scrieți trei nume care încep cu litera echipei voastre.
4. Scrieți o propoziție în care să folosiți cât mai multe dintre cuvintele găsite de voi.

Fișă de lucru

1. Ordonează cuvintele pentru a obține propoziții:

- un trandafiri. oferă Paraschiv mamei buchet îi de
- a rochia veche. Chira împachetat cea

2. Completează cu semnele de punctuație potrivite. Transcrie textul:

Nichita și Chiriac iubesc baschetul

Ce părere ai despre noul echipament

Se potrivește echipei noastre Perechea de bascheți mă ajută să îmi mențin echilibrul

3. Eu spun una , tu spui multe!

pereche nouă - ridiche uriașă-

ureche mică - cheie veche -

Misiunea 2

Matematică și explorarea mediului

COMPETENȚE SPECIFICE:

1.4.Efectuarea de adunări și scăderi, mental și în scris, în centrul 0-100, recurgând frecvent la numărare

3.1 Rezolvare de probleme prin observarea unor regularități din mediul apropiat.

OBIECTIVE OPERAȚIONALE

1.4.1. Să rezolve adunări cu trecere peste ordin, respectând algoritmul dat;

1.4.2 .Să opereze cu noțiunile matematice învățate: termeni, sumă, diferență;

1.4.3. Să verbalizeze operațiile efectuate, motivând alegerile făcute în rezolvarea exercițiilor și a problemelor;

3.1.1 Să rezolve probleme cu două operații colaborând cu colegii.

STRATEGII DIDACTICE UTILIZATE:

METODE ȘI PROCEDEE SPECIFICE MATEMATICII:

- munca independentă, conversația, exercițiul, explicația, problematizarea

MIJLOACE DIDACTICE:

- Cufărul cu surprize- joc didactic

MODURI DE ORGANIZARE A ÎNVĂȚĂRII

- ✚ individual, frontal

EVALUAREA LA SCAUNUL AUTORULUI

- se va urmări:

- Verbalizarea modalităților de calcul folosite în rezolvarea exercițiilor
- Rezolvarea corectă a exercițiilor de pe fișa de lucru.

BIBLIOGRAFIE:

- ✚ Tudora Pițilă, Cleopatra Mihăilescu, *Matematică și explorarea mediului – manual pentru clasa I*
- ✚ Curriculum Național. *Programe școlare pentru învățământul primar*, București, 2013

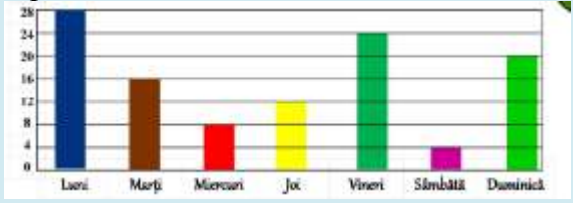
<i>Etapale activității</i>	<i>Ob.</i>	<i>Activ. cadrului didactic</i>	<i>Activ. elevilor</i>	<i>Metode și procedee</i>
Moment organizatoric		Se stabilește ordinea și se creează condiții optime începerii următoarei orei prin pregătirea materialului didactic necesar.	Elevii își pegătesc materialele	Conversație
Captarea atenției		Se revine la harta cu traseul pe care va trebui să-l parcurgem împreună cu detectivul și indiciile aflate pe traseu (Traseul detectivului). Li se prezintă elevilor a doua misiune și prietenii care ne vor însoți la drum. (Anexă)	Elevii observă traseul detectivului Filip și ascultă explicațiile	Explicație Jocul didactic Frontal
Anunțarea temei și a obiectivelor		Se anunță tema activității "Exerciții și probleme cu trecere peste ordin în centru 0-100." și obiectivele într-o manieră accesibilă copiilor.	Ascultă cele comunicate	Conversație
Dirijarea învățării		<p>Într-un cufăr sunt așezate bilețele cu exerciții . Invit fiecare elev să extragă un bilet pentru al rezolva. Cine termină și dorește va ieși la scaunul autorului și va prezenta rezolvarea exercițiului.</p> <p>Sarcini propuse spre rezolvare:</p> <p><i>1.Acum am în scorbura mea 36 de alune, fiindcă 19 le-am dat prietenei mele, Rița, iar 25 mi le-a furat</i></p> <p><i>ciocănitorea.</i> <i>Câte alune am avut la început?</i></p> <p><i>2.Graficul de mai jos arată câte insecte am rins într-o săptămână. Privește-l cu atenție și ajută-mă să răspund la întrebări:</i></p>  <p>a) <i>Câte insecte am prins în primele trei zile ale săptămânii=</i></p> <p>b) <i>Câte insecte am prins în ultimile trei zile ale săptămânii?</i></p> <p>c) <i>În ce zi am prins 12 insecte?</i></p>	<p>Elevii urmăresc cu atenție explicațiile</p> <p>Elevii rezolvă individual sarcinile în cadrul grupului.</p> <p>HĂRNICEI Transcriu exercițiile în caiete</p> <p>Elevii vor ieși individual la cartonul corespunzător echipei și vor lipi petelele cu sarcinile rezolvate.</p>	<p>Explicație Conversație</p> <p>Observare sistematică</p> <p>Aprecieri verbale</p>

3.

4.

Dintr-o săritură pot să parcurg metri, adică o distanță egală cu diferența dintre cel mai mare număr de două cifre diferite și numărul 93.

Rezolvare

Colorează câte o steluță pentru fiecare problemă rezolvată corect!

Consolidarea cunoștințelor

*Joc „Descoperă animalele din pădure!”
Fiecărei litere îi corespunde un număr. Înlocuiește numerele cu litere pentru a afla ce animale sălbatice trăiesc în țara noastră. Ne ajuți să le descoperim?*

-În alte zone...

Explicatii
Conversații
Jocul didactic
Aprecieri verbale



<p>Încheierea activității</p>	<p>Se fac aprecieri asupra modului de desfășurare al lecției și a modului în care au participat elevii la oră. Vor primi de la prietenul pinguin și bufniță o felicitare de mulțumire.</p>		<p>Aprecieri verbale</p>
<p>Activități recreative</p>	<p>Audiție https://www.youtube.com/watch?v=VtEcBIn8kRo</p>	<p>Elevii ascultă cântecul, cei doritori pot ieși la dans.</p>	

Vă invit să facem cunoștință cu prietenii mei care o să vă însoțescă în următoarea călătorie...



Sunt Bufnița cea înțeleaptă și toate viețuitoarele apelează la mine când au probleme. Primesc mesaje din întreaga lume. Încerc să îi ajut pe toți, dar uneori am nevoie de ajutor.

Eu sunt Pingu, cel mai bun detectiv din lumea animalelor. Mesajele recepționate de colega mea sunt atent analizate de mine. Încerc să găsesc soluții corecte pentru toate problemele prietenilor noștri, dar la problemele de matematică am nevoie de ajutorul unui specialist.



Dragi prieteni, știm că sunteți foarte pricepuți la matematică, că vă place să descifrați și să rezolvați cele mai dificile probleme. De asemenea, știm că și voi sunteți prietenii animalelor.

Vă invităm să lucrați alături de noi. Doar împreună putem readuce zâmbetul și voia bună în pădure, la baltă, în savană sau la Polul Sud. Toate viețuitoarele contează pe noi. Vom fi detectivi într-o misiune plină de provocări.

Fiecare problemă rezolvată corect va fi răsplătită cu mulțumiri și stelute aurii.

MULT SUCCES!





Împreună am reușit să
rezolvăm multe probleme și să îi
ajutăm pe prietenii noștri. Suntem
cea mai grozavă echipă!



Ai demonstrat că ești foarte
priceput la rezolvarea de probleme.
Ești un detectiv adevărat!
Insigna îți aparține!

Misiunea 3

Dezvoltare personală

COMPETENȚE SPECIFICE:

- 2.1. Asocierea emoțiilor de bază cu elemente simple de limbaj nonverbal și paraverbal
- 2.2. Transmiterea unor *mesaje* verbale și nonverbale simple despre propriile experiențe de viață
- 3.1. Identificarea unor sarcini de lucru simple în contexte variate

OBIECTIVE OPERAȚIONALE:

- 2.1.1 să exprime prin gesturi de mimică emoțiile;
- 2.1.2 să descrie emoții trăite în anumite perioade;
- 2.2.3 să prezinte experiențe personale;
- 2.2.4 să verbalizeze opinii despre unele situații de viață;
- 3.1.1 să răspundă sarcinilor de lucru din „*Roata provocărilor*” respectând timpul oferit.

STRATEGII DIDACTICE UTILIZATE:

METODE ȘI PROCEDEE

- ✚ conversația, exercițiul, explicația, aprecierea verbal,

MIJLOACE DIDACTICE:

- ✚ Zarul emoțiilor, Roata provocărilor

MODURI DE ORGANIZARE A ÎNVĂȚĂRII

- ✚ Individual, frontal

EVALUAREA LA SCAUNUL AUTORULUI

- se va urmări:

- Realizarea corectă a provocărilor;
- Formularea de răspunsuri clare în propoziții.
- Exprimare emoțiilor

BIBLIOGRAFIE:

- Viorica și Dumitru Pârâială, Claudia Bălan „Anica Vasilache”, Teodora Tanasă-**ACTIVITĂȚI ÎN COMPLETAREA PROGRAMULUI DIN CICLUL PRIMAR**-Editura Euristica, 2004
- link-uri <https://wordwall.net/ro/resource/15310955/r%c4%83spunde-la-%c3%aentrebare-sau-provocare>
- Programa școlară pentru disciplina DEZVOLTARE PERSONALĂ Clasa pregătitoare, clasa I și clasa a II-a Aprobata prin ordin al ministrului Nr. 3418/19.03.2013

<i>Etapale activității</i>	<i>Ob.</i>	<i>Activ. cadrului didactic</i>	<i>Activ. elevilor</i>	<i>Metode și procedee</i>
Moment organizatoric		Se stabilește ordinea și disciplina în clasă, se creează condiții optime începerii orei prin pregătirea materialului didactic necesar.	Elevii își pegătesc materialele	Conversații
Captarea atenției		Joc „ Zarul emoțiilor ” (Anexa) Invit elevii să învârtă zarul și să denumescă apoi să mimeze emoția respectivă. La alegere pot povesti o situație trăită în care a trăit acea emoție.	Elevii învârt zarul și denumesc/ mimează/povestesc emoțiile trăite.	Explicația Frontal Zar cu emoții
Anunțarea temei și a obiectivelor		Se anunță tema activității ” Roata provocărilor ” și obiectivele într-o manieră accesibilă copiilor.	Ascultă cele comunicate	Conversații
Dirijarea învățării		Prezintă elevilor un joc creat pe Wordwall, <i>Roata provocărilor</i> . Invit elevii să învârtă roata și să răspundă întrebării sau provocării căzute. <i>Exemple de sarcini:</i> Îmi place cel mai mult să... Care a fost cea mai fericită zi din viața ta? Povestește într-un minut o faptă bună. Continuă propoziția: Mi-e dor de... Cum faci atunci când te lovești?	Elevii urmăresc cu atenție explicațiile Învârt roata și răspund la provocări .	Explicația Conversații Roata provocărilor Observare sistematică Aprecieri verbale aplauze
Încheierea activității		Detectivul Filip mulțumește cercetașilor că l-au ajutat oferindu-le recompense. Se fac aprecieri asupra modului de desfășurare al lecției și a modului în care au participat elevii la oră.	Primesc recompensele	Recompense

Anexă

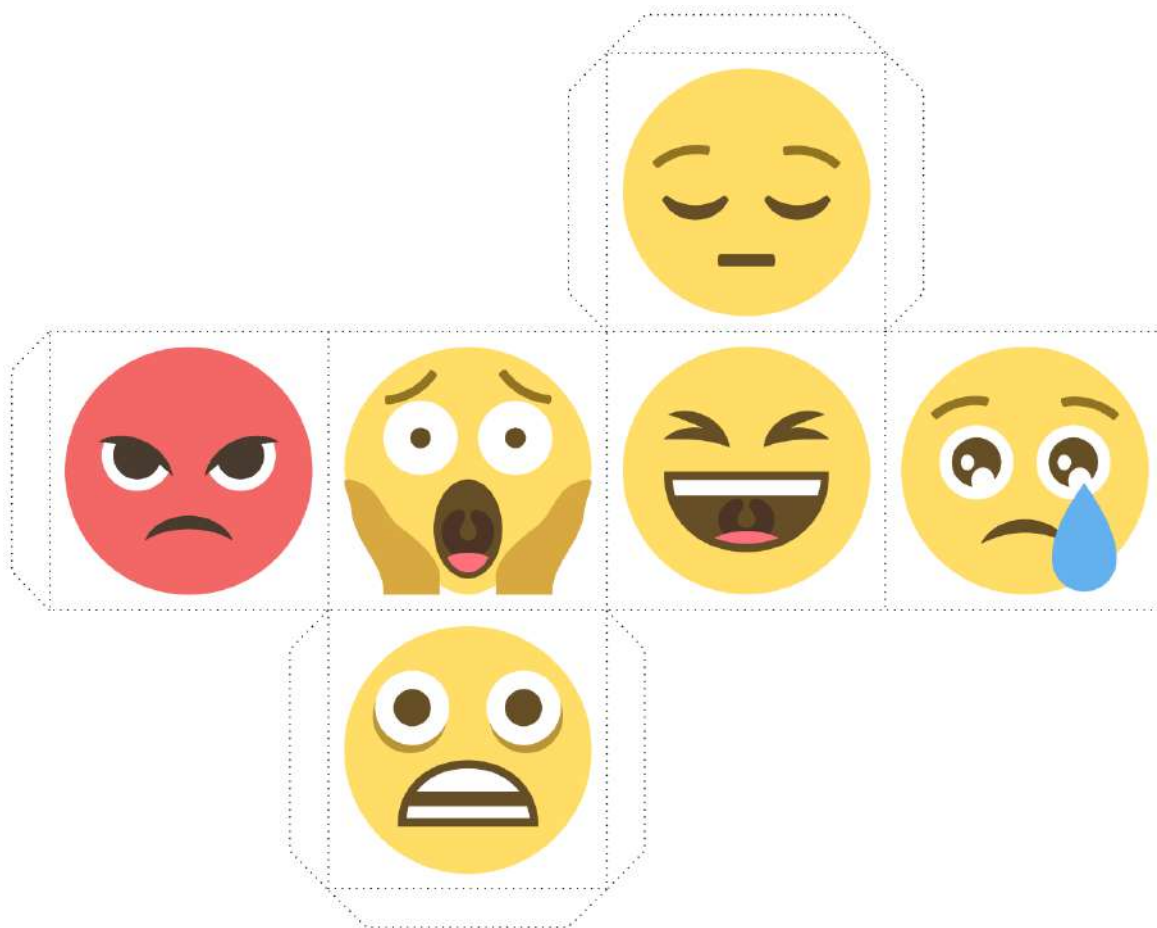

<https://tinyurl.com/yhctmbhx>

Misiunea 1

Comunicare limba română

**RĂSPUNDEȚI LA PROVOCĂRILE
DETECTIVULUI ISCUSIT ȘI LA FINAL O SĂ
DESCOPERIȚI SUGESTII PENTRU A REZOLVA
URMĂTOAREA MISIUNE.**

***Fiți activi și creativi și vă veți
bucura de activitate!!!***



<https://tinyurl.com/ygv6w7tj>

Misiunea 2

Matematică și explorarea mediului



VĂ ÎNVIT SĂ FACEȚI CUNOȘȚINȚĂ CU CU
PRIETENII MEI CARE O SĂ VĂ ÎNSOȚESCĂ ÎN
URMĂTOAREA MISIUNE. EI SUNT BUFNIȚA CEA
ÎNȚELEAPTĂ ȘI DETECTIVUL PINGU. ATENȚIE,
AU PREGĂTIT NUMEROASE COPCANE.
CITIȚI CU ATENȚIE!!!

*Spor la lucru și dovediți că
sunteți prieteni adevărați
ai matematicii!!!*



<https://tinyurl.com/yhx5e9al>

Misiunea 3

Dezvoltare personală

SUNTEȚI LA ULTIMA MISIUNE, O
MISIUNE ÎNCĂRCATĂ CU PROVOCĂRI.
CEI MAI CURAJOȘI SUNT ÎNVITAȚI SĂ
ÎNVÂRTĂ PRIMII DE ROATĂ!

Fiți cât mai creativi!

Se poate învăța în fiecare zi!!!



<https://tinyurl.com/ygmf4pn3>

*FELICITĂRI, AȚI DEMONSTRAT CĂ SUNTEȚI FOARTE PRICEPUȚI ÎN
REZOLVAREA DE PROVOCĂRI. SUNTEȚI NIȘTE DETECTIVI
ADEVĂRAȚI ȘI INSIGNA VĂ APARTINE.*

CERCETASI

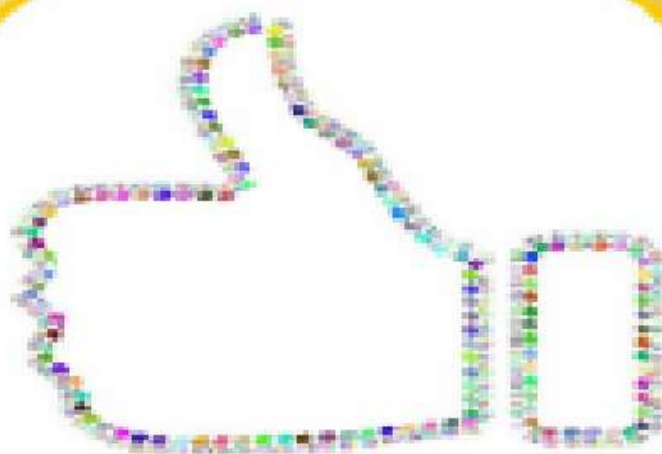

Adaptarea educației la provocările vremurilor moderne: practici și perspective

Marinescu Lucreția, Liceul Teoretic Anghel Saligny Cernavoda

Educația în vremurile moderne se adaptează încontinuu la schimbările tehnologice, sociale și culturale. Iată câteva exemple de bune practici în acest domeniu:

Utilizarea tehnologiei în procesul de învățare: Integrarea tehnologiei în clasă este esențială pentru a menține elevii interesați și conectați. Utilizarea tabletelor, calculatoarelor și a altor dispozitive tehnologice pentru accesul la informație, programe educaționale și aplicații interactive poate spori înțelegerea și participarea elevilor.

Metode de predare inovatoare: Utilizarea metodelor de predare variate și inovative, cum ar fi învățarea bazată pe proiecte, învățarea colaborativă, jocuri educaționale și simulări, ajută la menținerea interesului și la dezvoltarea abilităților practice ale elevilor.

Educația flexibilă: Flexibilitatea în procesul de învățare, care include învățarea online, învățarea la distanță și posibilitatea de a învăța în ritmul propriu, permite elevilor să-și personalizeze experiența educațională conform stilului și ritmului lor de învățare.

Abordarea holistică a învățării: Accentul pe dezvoltarea abilităților sociale și emoționale, nu doar a celor academice, este crucial în vremurile moderne. Educația ar trebui să includă aspecte precum inteligența emoțională, rezolvarea de probleme, gândirea critică și colaborarea pentru a pregăti elevii pentru succesul într-o lume complexă.

Diversitate și incluziune: Integrarea diversității culturale, a diferitelor perspective și a incluziunii în programele educaționale este esențială. Educația ar trebui să promoveze înțelegerea și respectul pentru diversitatea culturală și să ofere un mediu sigur și incluziv pentru toți elevii.

Parteneriate cu comunitatea și mediul de afaceri: Colaborarea dintre școli, comunitate și mediul de afaceri poate aduce o mai mare relevanță învățării, oferind elevilor oportunități de învățare experiențială și conexiuni practice cu lumea reală.

Dezvoltarea abilităților pentru secolul 21: Învățarea abilităților tehnologice, gândirea critică, rezolvarea de probleme, comunicarea eficientă și abilitățile de colaborare sunt esențiale pentru pregătirea elevilor pentru locurile de muncă și viața modernă.

Aceste bune practici reflectă eforturile actuale de a adapta procesul educațional la cerințele și provocările vremurilor moderne, în vederea pregătirii elevilor pentru un viitor în continuă schimbare.

Educația în vremurile moderne nu este doar despre transferul de cunoștințe, ci și despre dezvoltarea abilităților esențiale și adaptarea la cerințele unei lumi în schimbare constantă. Integrarea tehnologiei, promovarea flexibilității și a diversității, precum și dezvoltarea abilităților practice, reprezintă doar câteva dintre direcțiile cheie pe care educația le abordează pentru a pregăti elevii pentru un viitor complex și provocator. Este esențial să continuăm să explorăm și să implementăm practici inovatoare pentru a asigura că educația rămâne relevantă și eficientă în vremurile actuale.

Desigur, există o serie de bune practici instructive care utilizează metode moderne în clasa I pentru a sprijini și îmbunătăți procesul de învățare al elevilor. Iată câteva exemple:

1. Gamification (Învățare prin jocuri):

Jocuri educative online: Utilizarea aplicațiilor și platformelor educaționale care oferă jocuri interactive adaptate pentru copiii de vârstă mică, care abordează materiile precum matematica, limba română, științele sau abilitățile practice (ex. potrivirea formelor, culorilor, literelor etc.).

2. Utilizarea Tehnologiei în Învățare:

Aplicații educaționale: Folosirea tabletelor sau a computerelor pentru acces la aplicații și programe educaționale specifice pentru clasa I, care pot oferi activități interactive, povești digitale, exerciții de alfabetizare și aritmetică adaptate vârstei.

3. Resurse Interactive pentru Dezvoltarea Abilităților de Alfabetizare:

Platforme interactive de citire: Accesul la platforme digitale care oferă cărți interactive și activități de citire care facilitează înțelegerea literelor, a sunetelor și a primelor cuvinte. De exemplu, aplicații care pun accent pe învățarea sunetelor și a literelor.

4. Experimente Științifice Simple:

Activități de experimentare: Utilizarea resurselor online și a materialelor tradiționale pentru a desfășura experimente simple, cum ar fi amestecarea culorilor primare sau observarea unor fenomene simple din natură, susținând astfel învățarea în domeniul științelor.

5. Platforme de Comunicare și Colaborare:

Proiecte colaborative online: Încurajarea colaborării între elevi utilizând platforme online sigure care permit comunicarea, partajarea de idei și lucrul în echipă la proiecte educaționale simple.

6. Realitatea Augmentată sau Virtuală:

Experiențe interactive și vizuale: Utilizarea aplicațiilor sau a resurselor de AR/VR care oferă experiențe vizuale interactive, cum ar fi vizitarea unor locuri istorice, explorarea spațiului sau interacțiunea cu animale și natura.

Aceste exemple de bune practici sunt adaptate pentru elevii din clasa I și folosesc tehnologia pentru a facilita și sprijini procesul de învățare într-un mod interactiv, captivant și adaptat nevoilor și nivelului lor de dezvoltare. Utilizarea acestor metode moderne poate contribui la creșterea angajamentului și a interesului pentru învățare în rândul elevilor.

Voluntariatul - o școală a sufletului

prof. Ancuța-Florentina Moroșan

prof. Elena-Octavia Marusac

Liceul Tehnologic „Ion Nistor”, Vicovu de Sus

Motto:

„Oamenii frumoși nu se întâmplă pur și simplu!”

Elisabeth Kübler-Ross

Într-o epocă a tehnologiei și informațiilor, elevii simt tot mai acut nevoia de evadare din rutina unui învățământ formal. Datoria noastră, a cadrelor didactice, este de a pregăti tinerele generații pentru viață oferindu-le oportunități de a-și valorifica timpul liber prin activități care să corespundă intereselor lor. Astfel, într-un cadru mai flexibil, am încercat să oferim elevilor noi experiențe de viață, să-i motivăm să se implice activ în viața comunității și să fie mai empatici cu problemele celor din jur.

Proiectul de voluntariat „Împreună pentru un viitor” mai bun propus la nivelul unității noastre de învățământ are drept scop incluziunea socială a 50 de copii cu deficiențe de auz și deficiențe asociate, proveniți din familii defavorizate, respectiv din centre de plasament sau case de tip familial, elevi ai Liceului Tehnologic Special Bivolărie și dobândirea unui comportament responsabil, din partea voluntarilor, față de copiii cu nevoi speciale.

Fiecare copil este unic, are capacități și posibilități diferite de dezvoltare, are nevoie de răbdare și dragoste pentru a înflori. Cu toții știm că atitudinile și comportamentul nostru față de tot ce ne înconjoară încep a se forma de la cea mai fragedă vârstă. Inițial părinții, apoi profesorii încearcă să insuflă viitorilor adulți diferite norme și valori morale. Una dintre aceste valori este solidaritatea. Toți oamenii au îndatoriri unii față de alții iar îndeplinirea acestora nu este un lucru greu dacă se obișnuiesc de mici să respecte, să ajute, să fie politicoși, înțelegători, să fie generoși, să redea zâmbetul pe chipul celor aflați în suferință și care au dreptul la o viață decentă. Într-o societate din ce în ce mai vulnerabilă și chiar indiferentă la problemele celor din jur, promovarea generozității și a solidarității este absolut necesară. Și, cum putem face acest lucru –dacă nu implicând elevii în activități de voluntariat, care sunt menite să deschidă inimile, să trezească bunăvoința caracteristică firii umane.

Voluntariatul este un domeniu care se conturează din ce în ce mai accentuat în societatea și școlile românești. Strategia Națională de Acțiune Comunitară vine în întâmpinarea acestui interes al elevilor și cadrelor didactice prin acțiuni și proiecte școlare și extrașcolare în care aceștia sunt educați cum să acționeze în scopul acordării sprijinului necondiționat pe care îl oferă celor aflați în dificultate. Voluntariatul pune elevii în situații prin care descoperă problemele reale ale comunității în care trăiesc, stimulându-le și dezvoltându-le sentimentele de empatie.

Împreună, cu dragoste și dăruire, putem aduce bucurie și speranță în sufletul copiilor cu nevoi speciale.

Activitățile propuse s-au desfășurat în mai multe etape și au avut la bază trei termeni cheie: **empatie, responsabilizare, implicare activă.**

1. Lansare proiect de voluntariat

- analiza de nevoi;
- identificarea elevilor cu nevoi speciale;
- lansarea proiectului în cadrul instituțiilor partenere;
- solicitarea implicării cadrelor didactice în proiect;
- stabilirea responsabilităților;
- sensibilizarea elevilor în susținerea unor astfel de activități.

2. Scrisoarea mea către Moș Crăciun

- organizarea atelierului de lucru;
- redactarea scrisorilor pentru Moș Crăciun;
- coordonarea și îndrumarea elevilor în redactarea scrisorilor pentru Moș Crăciun;
- expedierea scrisorilor către voluntarii LTIN.

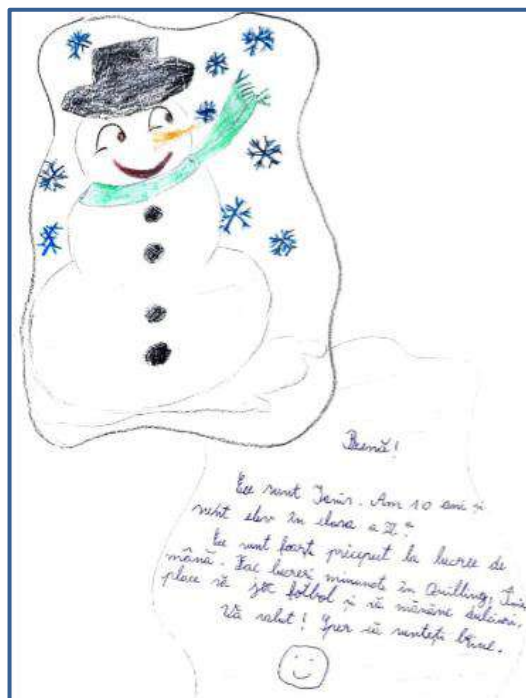

3. Citește și dăruiește!

- citirea scrisorilor;
- organizarea grupului de elevi voluntari;
- achiziționarea de rechizite, piese de îmbrăcăminte, dulciuri;
- ambalarea cadourilor.



4. Bradul prieteniei

- ateliere de creație a decorațiunilor pentru brad;
- confecționarea podoabelor pentru brad;
- împodobirea bradului;
- distribuirea cadourilor.



5. Mulțumesc, Moșule!

- compunerea unui mesaj de mulțumire adresat voluntarilor LTIN
- realizarea de felicitări, desene de mulțumire

- distribuirea felicitărilor voluntarilor LTIN



Considerăm că proiectul nostru a fost o reușită deoarece prin asumarea activă a unor roluri și responsabilități în derularea activităților de către elevi și cadre didactice am cultivat/dezvoltat spiritul de toleranță, respectul, solidaritatea și generozitatea, am valorificat valențele creative ale elevilor și am construit un set de valori individuale și sociale revigorând spiritul civic în comportamentul copiilor.

Nimic nu poate umple de bucurie inima celui care dăruiește ca zâmbetul unui copil, mai ales al unui copil special.

Bibliografie:

- Cerghit I., **Metode de învățământ**, Editura Polirom, Iași, 1988
- C. Cucos, **Pedagogie**, Editura Polirom, Iași, 2002
- Păun E., **Școala – o abordare sociopedagogică**, Editura Polirom, Iași, 1999
- Vrașmaș, T., **Școala și educația pentru toți**, Editura Miniped, București, 2004

Proiect eTwinning „Let me tell you a story about a plant”- exemplu de bune practici

Matei Florinela-Școala Gimnazială „Ștefan cel Mare”, Alexandria

În școala noastră există o multe activități pe care noi, profesorii și dragii noștri copii, le facem în fiecare zi, în fiecare lună și pentru fiecare eveniment.

Am avut bucuria de a participa într-un proiect, alături de alți opt colegi din Grecia și Croația, numit „*Let me tell you a story about a plant*”, care a fost creat pentru a face schimb de experiență cu oameni frumoși din etwinning world, pentru activități colaborative și pentru a cunoaște noi realități școlare de dincolo de granițele noastre naționale. Partenerii de proiect și-au propus să se asigure că toți colegii lor joacă un rol activ în utilizarea instrumentelor web 2 în educație și să se reînnoiască profesional cu noile tehnologii. Au fost create medii mai eficiente de învățare prin includerea elevilor în activitățile proiectului și a crescut nivelul de conștientizare în privința faptului că educația poate avea loc în afara școlii.

Echipa care a realizat proiectul și-a propus să discutăm despre plante care sunt cultivate din vechime până în zilele noastre, prezentând oamenilor produsele lor în scopuri alimentare, farmaceutice sau cosmetologice.

Fiecare școală-partener a ales o plantă din producția agricolă locală-copiii mei au ales porumbul. Prin activități de cercetare, observare și colaborare, elevii au interacționat, au cunoscut poveștile acestor plante și au realizat portretele plantelor. Pe măsură ce proiectul a evoluat, ei au descoperit produsele pământului din fiecare loc și biodiversitatea fiecărei zone. Au făcut schimb de cunoștințe, experiențe și practici privind cultivarea și culturile acestor produse. Au recunoscut importanța conservării plantelor locale și necesitatea de a le proteja împotriva factorilor nocivi din zilele noastre.

În scopuri de planificare, pregătire și implementare, profesorii au folosit diferite moduri de comunicare și colaborare. Fiecare profesor a avut anumite responsabilități, bine clarificate în planul proiectului și fiecare profesor și-a ales o plantă pentru a o studia cu elevii și pentru a împărtăși informații cu ceilalți parteneri.

Obiectivele educaționale au fost:

- ✚ să realizeze portretul unei plante,
- ✚ să-i determine pe elevi să aprecieze produsele locale,
- ✚ să respecte mediul natural al locului lor,
- ✚ să adopte o atitudine pozitivă față de o alimentație sănătoasă,
- ✚ să devină conștienți că poziția geografică, clima și condițiile de mediu favorizează dezvoltarea diferitelor plante în diferite locuri,
- ✚ să propună soluții pentru problemele de mediu care amenință plantele, în special pe cea de poluare,
- ✚ să-și comunice ideile privind utilizarea și promovarea produselor locale,
- ✚ să schimbe, să colaboreze și să comunice cu școlile participante pentru a face cunoștință cu celelalte produse locale.

În pagina *Inspiration time* a fost postat logo-ul proiectului, realizat prin colaborarea tuturor cadrelor didactice. Fiecare profesor a ilustrat planta aleasă și toate imaginile au fost create în Canva.

În pagina *Prieteni uimitori sau străini frumoși* a existat un chestionar inițial colaborativ pentru detectarea cunoștințelor, ideilor, sentimentelor la care elevii au răspuns la cinci întrebări:

- 1) Pe care dintre aceste plante o cunoașteți?
- 2) De ce au nevoie plantele pentru a crește?
- 3) Pot să crească toate plantele în toate locurile pământului?
- 4) Pentru ce au oamenii nevoie de plante?
- 5) Ești bucuros să participi la acest proiect și de ce?

În cadrul activității *Ciclul unei vieți prețioase*, elevii au folosit un padlet colaborativ și au căutat și au postat cum cresc plantele în fiecare lună din an.

În calitate de sponsori generoși ai lumii, plantele dau atât de multe bunuri, așa că elevii au colaborat și au creat o carte de bucate cu produse din plantele pe care le-au ales.

De asemenea, elevii au colaborat într-un padlet cronologic pentru a scrie evoluția plantei din timpurile preistorice până la cele moderne.

În activitatea numită *Think green, be a member of our team!*, elevii fiecărei școli au fost grupați în 4 echipe: echipa pentru apă, echipa de biodiversitate, echipa antidrog și echipa de reciclare și au lucrat împreună pe platforma Mural, pentru a rezolva problemele de mediu, legate de plante și produsele lor.

Altă dată, copiii au lucrat în colaborare pe *Google presentation* pentru a face publicitate locurilor legate de plantele lor pentru muncă, turism, vizitare a obiectivelor turistice, făcând o agenție de turism online.

Evaluarea cunoștințelor dobândite a fost realizată printr-un joc Kahoot pentru elevi pe baza informațiilor despre plantele care au fost prezentate în diferitele activități din lunile precedente. Ei au fost foarte bucuroși pentru Agenția de Turism pe care au creat-o și pentru cartea de bucate cu multe rețete minunate din plantele pe care le-au ales. Copiii au ales patru rețete (fiecare țară a ales o rețetă) și le-au supus la vot, iar câștigătoarea a fost guma de mestecat cu mastic natural.

Beneficiile educaționale ale elevilor s-au manifestat și prin dezvoltarea abilităților de comunicare în limba engleză. De asemenea, copiii s-au împrietenit cu colegi din diferite părți ale Europei. Prin acest proiect, abilitățile elevilor de gândire critică și de a pune întrebări au fost îmbunătățite. Totodată, pe lângă dezvoltarea abilităților digitale, lingvistice și de socializare, elevilor le-a crescut încrederea în sine.

Anul acesta școlar ne vom implica în alte trei proiecte minunate.

Bibliografie:

<https://school-education.ec.europa.eu/ro/etwinning/projects/let-me-tell-you-story-about-plant>

ȘC. GIMNAZIALĂ „HOREA” HOREA
JUD. ALBA

Nr. /

Director,
Prof. Mateș Marin Emil

PAROHIA ORTODOXĂ HOREA
JUD. ALBA

NR. /

Preot,
Trif Sorin

PROIECT DE PARTENERIAT EDUCATIONAL

PERIOADA: 2023/2024

„SPIRITUALITATE ȘI MORALĂ CREȘTINĂ PENTU COPII”



COORDONATORI DE PROIECT:

- PROF. MATEȘ RODICA
- PR. PAROH TRIF SORIN

I. Argument

MOTTO:

„Iar Iisus a zis: *Lăsați copiii și nu-i opriți să vină la Mine, că a unora ca aceștia este împărăția cerurilor.* Și punându-și mâinile peste ei, S-a dus de acolo.”
Matei 19, 14-15

Așa cum Mântuitorul a fost Modelul desăvârșit de înțelepciune, bunătate, frumos, și iubire, noi, oamenii creștini trebuie să urmăm acest Model atât cât ne este cu putință fiecăruia dintre noi. Cu cât aceasta este Începută la o vârstă mai fragedă, cu cât valoarea sa va fi mai mare. Pentru a-l face pe copil să ajungă la aceste valori esențiale ale umanității este necesară educația religioasă .

Copilul, încă de mic, vine în contact cu realități, simboluri și manifestări religioase ale căror semnificații, în înțelesul lor cel mai simplu, este bine să le cunoască. Mai întâi în familie, copiii, învață să-și manifeste într-un anumit fel sentimentele, își formează deprinderi de conduită cu ajutorul cărora să devină persoane deschise comunicării cu Dumnezeu și cu semenii.

Educația religioasă a copiilor trebuie și poate fi continuată în cadrul orelor de religie, dar și în cadrul activităților extracurriculare. Acesta este și scopul inițierii acestui parteneriat.

Una dintre sarcinile educației religioase rezidă în formarea bunului creștin capabil să cunoască și să venerateze valorile sacre.

Acum, la începutul secolului al XXI-lea, Creștinismul rămâne un reper pentru toate societățile democratice care așează la loc de cinste educația și formarea individului.

Plecând de la această premiză, am socotit că Biserica Ortodoxă, prin învățăturile și rânduielele sale își poate aduce un aport semnificativ în procesul instructiv-educativ al elevilor.

II. Scop

Pentru a pune bazele unei educații autentice, considerăm că religia și valorile creștine au un rol deosebit de important.

Prin acest proiect dorim ca elevii să-L cunoască și să-L iubească pe Dumnezeu, ca fundament al mântuirii și desăvârșirii omului.

Vom încerca să facem cunoscut elevilor învățăturile Sfintei Scripturi, tradițiile religioase și istoria Bisericii;

Noi ne dorim ca toți copiii să-si formeze virtuți creștine și să-și consolideze deprinderi de comportament moral-religios.

III. Obiective

Parteneriatul în cauză este în folosul elevilor, prin urmare, ne-am propus următoarele obiective:

- să conștientizeze importanța și necesitatea primirii Sfințelor Taine în vederea mântuirii;
- să identifice pe Iisus Hristos ca Fiu al lui Dumnezeu și Mântuitor al neamului omenesc;
- să înțeleagă că Sfânta Liturghie este centrul cultului ortodox;
- să respecte sărbătorile bisericești și tradițiile religioase.

IV. Resursele proiectului

1. Umane:

- preot slujitor al Bisericii Horea
- elevii claselor a III-a / a IV-a;
- cadru didactic;
- părinți.

2. Materiale:

- dotarea electronică existentă la nivelul Școlii Horea;
- biblioteca școlii;
- biblioteca parohiei;
- Biserica Horea
- reviste;
- pliante.

V. Grup țintă

Elevii clasei a III-a / a IV-a de la Școala Horea.

VI. Factorii implicați:

- **Prof. Mateș Rodica**
- **Pr. Trif Sorin**

VII. Beneficiari

Elevii implicați, Parohia Horea, cadrul didactic și comunitatea.

VIII. Popularizarea proiectului

- invitarea reprezentanților mass-media la activitățile desfășurate;
- mediatizarea activităților prin intermediul Facebook-ului

IX. Surse de finanțare

- contribuții individuale ale participanților la proiect.

X. Activități

- participarea elevilor și a cadrelor didactice la slujbele religioase;
- primirea Sfintelor Taine a Spovedaniei și Împărtășaniei de către elevii școlii;
- inventarierea volumelor de carte existente în biblioteca bisericii;
- participarea slujitorilor bisericii la momentele importante ale școlii: deschiderea anului școlar, prăznuirea Sf. Dimitrie, Sf. Andrei etc;
- eventuale sponsorizări realizate de Parohia Horea în vederea organizării de excursii pentru elevi la obiective religioase.

XI. Evaluarea

Eficiența parteneriatului este marcată de:

- elaborarea unor proiecte pe grupe de elevi, în legătură cu activitatea desfășurată;
- aplicarea la clasă a cunoștințelor dobândite practic;
- comuniunea dintre persoanele implicate (elevi, preot, cadru didactic);
- reuniuni periodice, de sinteză, ale coordonatorilor de proiect

XII. Produsul final

Întocmirea portofoliului, realizarea de fotografii, eseuri, oferirea de diplome, inventarierea bibliotecii Parohiei Horea, realizarea unei reviste a parohiei, amenajarea unei expoziții.

XIII. Durata parteneriatului

An școlar: 2023-2024.

XIV. Dispoziții finale

Părțile semnatare pot stabili de comun acord să modifice sau să completeze prevederile prezentului protocol de parteneriat, în funcție de evoluția activităților inițiate.

Prezentul parteneriat s-a încheiat azi. 18.2023, în 2 exemplare, câte unul pentru fiecare parte semnatară.

Prof. Mateș Rodica

Pr. Trif Sorin

Calendarul activităților

<i>DATA</i>	<i>DENUMIREA ACTIVITĂȚII</i>	<i>LOCUL DESFĂȘURĂRII</i>	<i>PARTICIPANȚI</i>
<i>sept 2023</i>	<i>Sa cunoaștem casa lui Dumnezeu – Biserica – vizita</i>	<i>Biserica</i>	<i>elevii, profesorul, părinții</i>
<i>Oct 2025</i>	<i>Sfanta cuminecatura (spovedania și impartasania copiilor)</i>	<i>Biserica</i>	<i>preotul, elevii, profesorul, părinții</i>
<i>Nov 2023</i>	<i>Arhanghelii Mihail si Gavril ocrotitorii copiilor</i>	<i>Sala de lasă</i>	<i>preotul elevii, profesorul, părinții</i>
<i>Dec 2023</i>	<i>Participare la Hramul Bisericii Sf. Nicolae Uite vin colindatorii la biserica</i>	<i>Biserica</i>	<i>elevii, profesorul, părinții preotul</i>
<i>Ian 2024</i>	<i>Roaga-te cu noi! (memorizare)</i>	<i>Sala de clasă</i>	<i>Preotul elevii, profesorul, părinții</i>
<i>Feb 2024</i>	<i>Simboluri ale credinței Sfanta Cruce si Icoanele</i>	<i>Biserica</i>	<i>Copiii școlii Prf. Religie preotul</i>
<i>Mar 2024</i>	<i>Sa pictam icoane (activitate artistic-plastica)</i>	<i>Sala de clasă</i>	<i>Copiii școlii Prf. Religie preotul</i>
<i>Apr 2024</i>	<i>Ornamente pentru Paști</i>	<i>Sala de clasă</i>	<i>Copiii școlii Prf. Religie preotul</i>
<i>Mai 2024</i>	<i>Biblia pentru copii ~lectura~</i>	<i>Sala de clasă</i>	<i>Copiii școlii Prf. Religie preotul</i>
<i>Iun 2024</i>	<i>Expoziția lucrărilor</i>	<i>Sala de clasă</i>	<i>Copiii școlii Prf. Religie Preotul Prof. școlii</i>

PROIECT DE PARTENERIAT

Încheiat astăzi, 18.09.2023

între **Școala Gimnazială Horea**, reprezentată de d-nul Prof. Mateș Marin Emil, în calitate de Director;

și **Biserica Ortodoxă Horea**, reprezentată de. Pr. Trif Sorin în calitate de Preot Paroh;

Domeniul proiectului: civic – educație pentru valorile creștine.

Denumirea proiectului: „*Spiritualitate și morală creștină pentru copii*”

Tipul proiectului: local

DESCRIEREA PROIECTULUI

Scopul proiectului: promovarea credinței și moralei ortodoxe în rândul tinerilor, prin intermediul triadei Biserică – Școală - Familie.

OBIECTIVELE PROIECTULUI

1. respectarea sărbătorilor creștin-ortodoxe, a datinilor și obiceiurilor naționale;
2. formarea conduitei participative la viața comunității, cultivarea toleranței între semenii de toate vârstele;
3. implicarea tinerilor în viața liturgică și filantropică a Bisericii;
4. implicarea responsabilă în acțiuni de întrajutorare a semenilor aflați în dificultate;
5. conștientizarea tinerilor asupra drepturilor și îndatoririlor pe care aceștia le au față de Biserică, școală și comunitate.

Beneficiarii proiectului:

- elevii și personalul
- comunitatea enoriașilor Bisericii

Perioada parteneriatului: septembrie. 2023 - iunie 2025.

Tipuri de activități desfășurate în cadrul proiectului

- activități organizate în Școala Horea cu impact în comunitate: deschiderea / încheierea anului școlar, Zilele Școlii, dezbateri, întâlniri, lectorate cu părinții elevilor;
- participarea elevilor la Sfintele Slujbe ale Bisericii, în cadrul cărora vor primi Sf. Spovedanie și Sfânta Împărtășanie;
- spectacole și serbări prilejuite de marile sărbători creștine: Paștele, Crăciunul, Sfânta Cuvioasă Parascheva, Sfântul Dimitrie, Sfântul Nicolae;
- expoziții de pictură religioasă, cu lucrări realizate de elevi;
- sesiuni educaționale de informare în legătură cu problemele care apar la nivelul comunității;
- campanii de sensibilizare, acțiuni cu caracter filantropic.

Părțile au convenit

- se va permite studenților voluntari accesul în școală, în vederea realizării obiectivelor stabilite de comun acord;
- toate părțile implicate vor facilita interacțiunea dintre beneficiari și echipa de lucru a proiectului;
- se va colabora cu Părintele Paroh în vederea stabilirii calendarului proiectului;
- toți partenerii se vor implica în evaluarea activităților de proiect.

Profesor coordonator.

Mateș Rdica

Preot paroh,

Trif Sorin

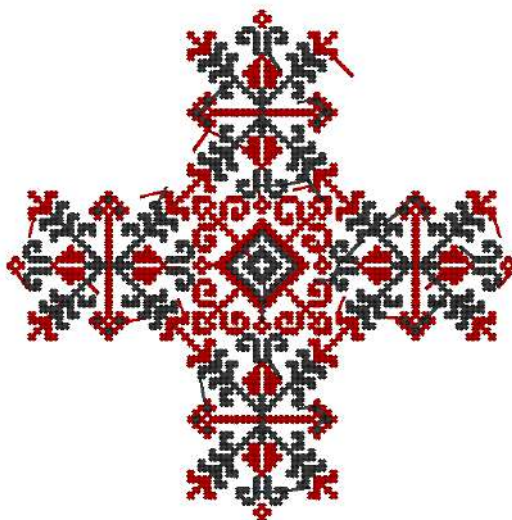

PROIECT DE ACTIVITATE - "Gheata lui Moș Nicolae"

Profesor Mazilu Simona Grădinița nr.35 București, sector 5

Grupa Mijlocie

Tema anuală: "Cu ce și cum exprimăm ceea ce simțim?"

Tema săptămânii: "Moș Nicolae"

Domeniul experiențial: DEC – activitate plastică – pictură

Tema activității: "Gheata lui Moș Nicolae"

Tema plastică: pata de culoare ca element de limbaj plastic

Mijloc de realizare: pictură prin amprentare cu bureți

Tipul de activitate: Consolidare de priceperi și deprinderi

Dimensiuni ale dezvoltării:

C3: Activare și manifestare a potențialului creativ

Comportamente vizate:

C3.1: Manifestă creativitate în activități diverse

C3.2: Demonstrează creativitate prin activități artistico-plastice, muzicale și practice, în conversații și povestiri creative.

Scopul activității:

Consolidarea deprinderilor de lucru însusite în activitățile anterioare despre pata de culoare.

Obiective:

- să realizeze lucrarea utilizând tehnica amprentării;
- să aplice corect culoarea cu buretele pe suprafața dată;
- să-și exprime opinia față de lucrarea proprie și a colegilor.

Criterii de evaluare :

- Realizarea temei plastice și a subiectului;
- Finalizarea lucrării.

Strategii didactice:

Metode și procedee: conversația, explicația, exercițiul, analiza

Material didactic: gheata lui Moș Nicolae, bureți, planșe demonstrative, planșe de lucru, tempera, servetele umede și uscate, tabla magnetică, magneți.

Mod de organizare: individual, frontal

Durata: 20-25 min

Loc de desfășurare: sala de grupă

Bibliografie:

- Curriculum pentru educație timpurie 2019

- Suport pentru explicarea și înțelegerea unor concepte și instrumente cu care operează curriculumul pentru educație timpurie
- Repere fundamentale în învățarea și dezvoltarea timpurie a copilului de la naștere la 7 ani
- Metodica predării educației plastice în învățământul primar și preșcolar, Maria Cristea, Editura Corint 2009

SCENARIUL DIDACTIC

ETAPELE ACTIVITĂȚII	CONȚINUT ȘTIINȚIFIC	METODE ȘI PROCEDEE	EVALUARE
Moment organizatorc	Se asigură condițiile necesare desfășurării optime a activității: aerisirea sălii, aranjarea mobilierului, pregătirea materialului didactic.		
Captarea atenției	Atenția și interesul copiilor pentru activitate vor fi captate prin introducerea elementului surpriză, Spiridusul Elfi, care are nevoie de cât mai multe ghețute pictate pentru a face o expoziție surpriză.	Conversația	Observarea comportamentului
Anunțarea temei și a obiectivelor	<u>Tema plastică:</u> pata de culoare plastică <u>Subiectul :</u> “Gheata lui Moș Nicolae” Educatorea le va preciza copiilor tema și obiectivele în termeni accesibili acestora.	Conversația	Observarea comportamentului
Dirijarea învățării	<p>În planșele demonstrative pregătite, copiii vor observa folosirea petei de culoare ca element de limbaj plastic.</p> <p>Educatorea le transmite copiilor că vor picta cu ajutorul bureților, pe șablonul dat.</p> <p>Se realizează descrierea etapelor de lucru: se strâng toate degetele în pumn, rămânând desfăcut doar arătătorul; se înmoaie vârful degetului în tempera, apoi se dactilopictează prin atingerea cu degtul, a suprafeței date pe șablonul dat.</p> <p>Pentru a trece la realizarea lucrărilor se fac exerciții de încălzire a mușchilor fini ai mâinilor.</p> <p style="text-align: center;">„Mișcăm degețelele, Batem tare palmele. Răsucim încheitura, Și dăm mingea dura,dura. Ploaia picură pic, pic, La pian cântăm un pic. Evantaiul știm să facem. Pumnii strângem și desfacem.”</p> <p>Li se spune copiilor ”Spor la lucru!”</p>	<p>Conversația</p> <p>Explicatia</p> <p>Exercițiul</p>	<p>Frontala</p> <p>Individuală</p>

<p>Obținerea performanței</p>	<p>Executarea propriu-zisă a lucrării. În timp ce copiii pictează, educatoarea va îndruma copiii care întâmpină dificultăți în realizarea temei plastice. Pentru a crea climatul propice unei activități de creație, copiii vor avea, în timp ce lucrează, ca fond muzical "Anotimpurile" de Vivaldi.</p>	<p>Conversația</p>	<p>Frontală Individuală</p>
<p>Evaluarea activității</p>	<p>Se realizează o expoziție cu lucrările copiilor; acestea vor fi așezate pe tabla magnetică. Copiii vor fi antrenați să discute despre ce au realizat (care a fost tema activității și modul de desfășurare al acesteia) și vor aprecia care dintre lucrări este cea mai expresivă, ținând cont de respectarea tehnicilor de lucru și de realizarea lucrărilor cât mai îngrijit.</p>	<p>Conversația Explicația Analiza</p>	<p>Individuală</p>
<p>Încheierea activității</p>	<p>Scurta apreciere asupra desfășurării activității și a comportamentului copiilor.</p>	<p>Conversația</p>	<p>Frontală</p>

BUNE PRACTICI ÎN PREDAREA LIMBII ENGLEZE.

EXEMPLU DE ACTIVITĂȚI DE ÎNVĂȚARE CU METODE INOVATOARE, CENTRATE PE ELEV: JOCUL DE ROL

Prof. Medrea Alina, Liceul cu program sportiv

Importanța învățării limbii engleze pentru elevii constă în primul rând în utilitatea acesteia în educația ulterioară, în extinderea abilităților lor de comunicare mai ales în viața privată și deci în acest context, într-o mai bună integrare în mediu. Dezvoltarea abilităților de comunicare are loc în legătură cu cadrul cultural al limbii materne. În plus, elevii se familiarizează cu alteritatea și prin această realizare își întăresc integritatea etnica.

La școala noastră, ca exemplu de bună practică, vedem învățarea cu ajutorul tablelor interactive, cu ajutorul calculatorului sau a altor mijloace audio – vizuale. Și anume, elevii dobândesc cunoștințe prin diverse metode. Prin aceasta mă refer la rezolvarea diferitelor sarcini interactive distractive, puzzle-uri de cuvinte încrucișate, jocul de bingo cu cuvinte sau numere în engleză, găsirea rimelor în engleză și multe alte jocuri de societate. În cele mai multe cazuri, abordarea vizual-auditivă se potrivește cel mai bine elevilor. Accentul se pune pe comunicarea orală, deoarece elevii au deja multe moduri prin care pot deprinde învățarea limbii engleze, în comparație cu exprimarea scrisă în limba maternă. Elevii au, de asemenea, un manual și un caiet de lucru pentru curs.

Când învață limba engleză, studenții trebuie să:

- să cunoască modalitățile de comunicare și limbajul ca unul dintre mijloacele de comunicare,
- recunoască că limba engleză este un mijloc de comunicare internațională,
- își extinde abilitățile de comunicare,
- să cunoască caracteristicile culturale ale unei țări străine,
- întărirea curiozității, dorinței și nevoii de noi cunoștințe,
- să dezvolte simțul limbajului, o atitudine pozitivă față de subiect și să ai o bucurie de a învăța limba engleză,
- să se pregătească să învețe limba engleză în studiile ulterioare,
- să formuleze obiective personale de învățare, să cunoască și să-și evalueze realizările și să depună eforturi pentru îmbunătățire.

Există două tipuri de joc de rol care pot fi folosite în predarea limbii engleze: cu text scris și fără text scris. La un joc de rol cu text scris, profesorul poate folosi un exemplu din manualul de limba engleză, elevii lucrând în perechi, fiecare elev vorbind cu partenerul său și interpretând roluri diferite. Jocurile de rol fără text scris sunt cele în care fiecărui elev i se atribuie un rol, iar elevul trebuie să utilizeze cunoștințele pe care le are pentru a vorbi cu partenerul. În cele ce urmează sunt prezentate câteva idei care pot fi folosite la orele de limba engleză. Ele pot fi adaptate pentru fiecare situație în parte.

❖ **Conversație la telefon**

Vorbirea la telefon este diferită de conversația față în față deoarece se bazează exclusiv pe limbaj pentru a comunica. Pentru ca jocul de rol să funcționeze corect, profesorul le cere elevilor să se așeze spate în spate. Există o largă paletă de idei care se folosesc pentru acest tip de joc de rol: a telefona pentru a face o plângere, a vorbi cu un prieten sau a cere informații despre un loc demuncă.

❖ **Mersul la cumpărături**

Acest joc de rol poate fi oricât de simplu sau de complex, în funcție de situație. Frazele cheie precum: „I would like...”, „How much are...”, „Good morning” sunt adesea importante aici.

❖ **A face rezervare la un hotel**

Acest tip de joc de rol le permite elevilor să practice un vocabular specific. De obicei acesta

va fi în limbajul formal, deoarece este o conversație de afaceri. Se poate realiza și sub forma unei discuții telefonice. Există o largă paletă de oportunități aici pentru ca elevii să învețe noi forme de vocabular.

❖ **Împărtășirea opiniilor**

Profesorul alege un subiect de care toți elevii sunt interesați. Îi aranjează pe elevi în perechi și le dă o listă de întrebări pe care să o folosească. Aceasta le va permite să folosească propriile lor expresii și să utilizeze limbajul într-un mod mult mai practic.

❖ **Interviu pentru obținerea unei slujbe**

Munca este de obicei un subiect bun. Drept rezultat, un joc de rol pentru obținerea unei slujbe este un mod excelent pentru ca întreaga clasă să învețe vocabularul specific. Acest joc de rol poate fi cu text scris sau fără text scris. O idee bună ar fi ca interviewerul să conceapă un set de întrebări, iar interviueatul să răspundă la ele.

Rolul instituțiilor de învățământ constă atât în asigurarea condițiilor necesare pentru dezvoltarea potențialului cognitiv al fiecărui copil/elev/student, cât și în formarea/dezvoltarea unui sistem de competențe funcționale, inclusiv creative prin asimilarea limbilor străine. A studia limbi străine înseamnă a poseda astfel de valori educaționale cum ar fi: competențe de comunicare într-o limbă străină, conștientizare și sensibilizare pentru alte culturi, curiozitate pentru diversitatea culturală, toleranță, bunăvoință etc.

În concluzie, există o multitudine de condiții și factori care influențează învățarea unei limbi străine, dar dintre aceștia psihopedagogia consideră ca fiind preponderenți cei care sunt legați de vârstă, aptitudini (cu accent pe cele care sunt indispensabile asimilării unei limbi străine) și motivație.

Bibliografie

- 📖 Dogaru, Mihaela, *Methodology and Ways of Teaching English. Module II*, Editura Credis, București, 2002;
- 📖 Ur, Penny, *A Course in Language Teaching*, Cambridge University Press, 1996.

Exemple de bune practici pentru educația nonformală

Prof. Monica Medrihan
Școala Gimnazială "Otilia Cazimir" Iași

- Cursuri de comunicare online

Cursurile precum [Digital Discovery](#) ajută elevii să învețe cum să fie prezenți online în siguranță și să poată identifica sursele de pericol.

- Cluburi sportive

Include educația fizică în programul de formare, orele de la școală nu sunt, de multe ori suficiente. Practicarea de sporturi vine cu beneficii deja cunoscute, amintim doar câteva precum - îmbunătățește concentrarea și atenția, crește încrederea în sine, combate depresia și anxietatea.

- Activități outdoor

Activitățile în aer liber sunt esențiale pentru o dezvoltare armonioasă, mai ales în vremurile actuale în care ne petrecem timpul în fața unor ecrane și avem nevoie să ne deconectăm. Organizații cum sunt Cercetașii României oferă distracție cum un scop - acela de a ști, de a explora și de a descoperi lumea și pe tine.

- Acțiuni ecologice

Activitățile ecologice au căpătat amploare în ultimii ani și sunt o bună ocazie pentru tineri, dar și adulți, să observe impactul omului asupra mediului și să se implice activ pentru a aduce o schimbare în comunitatea lor.

- Ateliere de creație

Înclinația către creație, fie că vorbim de haine, tablouri, sculpturi, aplicații sau chiar roboți poate fi explorată cu succes prin participarea la ateliere sau cursuri.

- Ateliere de teatru și actorie

Sunt activități nonformale care ajută tinerii să-și dezvolte abilitățile de exprimare și comunicare, de vorbit în public, de lucrat într-o echipă. Sunt o bună ocazie pentru tineri să descopere roluri din domeniul artistic - actor, scenarist, regizor, inginer de sunet sau lumini.

- Zilele porților deschise

Unele companii și instituții organizează evenimente precum zilele porților deschise în care publicul are ocazia să arunce o privire asupra întregului proces de producție sau funcționare. Sunt o bună sursă de informații despre domeniile de interes și o ocazie să descopere lucruri noi.

Bibliografie:

<https://www.logiscool.com/ro/blog/ghid/educatia-nonformala>

<https://www.edu.ro/educatie-non-formala-informala>

<https://www.scout.ro/wp-content/uploads/2013/10/Manual-100-de-idei-de-educatie-non-formala.pdf>

PROIECT DIDACTIC

-educație fizică –

Prof. Laura Cătălina Medvediu

Colegiul Național Pedagogic „Spiru Haret,, Buzău

CLASA : a III- a

ARIE CURRICULARĂ:Educație fizică

DISCIPLINA:Joc și mișcare

SUBIECTUL LECȚIEI: Capacități coordonative- echilibrul

OBIECTIVE:

O1: Să își dezvolte echilibrul dinamic prin jocuri de mișcare ;

O2: Să execute, conform indicațiilor, exercițiile propuse, respectând direcția și ritmul indicate;

O3: Să respecte poziția corectă a corpului în executarea exercițiilor fizice de încălzire, antrenând diferite segmente ale corpului.

COMPETENȚE SPECIFICE:

1.1.Aplicarea deprinderilor locomotorii în cadrul unor jocuri de întrecere

1.3. Utilizarea deprinderilor motrice de bază pentru realizarea unor activități ludice, cu caracter complex și eforturi diferite

STRATEGII DIDACTICE:

METODE ȘI PROCEDEE: conversația, explicația, demonstrația, exersarea

MIJLOACE DIDACTICE: exercițiul fizic

RESURSE MATERIALE: fluier, laptop, carte cartonată individuală

FORME DE ORGANIZARE: individual

TIMP: 30 min

Veriga	Conținut	Dozare	Formații de lucru și indicații	Evaluare/ Observații
Organizarea colectivului de elevi 2 minute	Se realizează: - verificarea echipamentului sportiv - verificarea stării de sănătate	1 min 1 min	individual	
Pregătirea organismului pentru efort 2 minute	Din alergare ușoară pe loc, copiii trebuie să răspundă la următoarele semnale sonore: - la un semnal sonor -> sar în înălțime de două ori - la două semnale sonore-> se opresc în poziție ghemuit - la trei semnale sonore -> se opresc într- un picior	35'' 35'' 35''	individual	
Influențarea selectivă a aparatului locomotor	Influențarea selectivă a aparatului locomotor se va desfășura pe un cântecel.			

<p>5 minute</p>	<p>https://youtu.be/YhGsGG4qgN8</p> <p>Începem cu partea superioară a corpului (poziția corpului este cu spatele drept, picioarele în depărtat, palmele pe șolduri).</p> <ul style="list-style-type: none"> • Mișcări ale musculaturii T1: extensie T2: aplecare T3: îndoire T4: îndoire • Rotirea capului T1- T4: spre stânga T5- T8: spre dreapta <p>Încălzirea continuă cu membrele superioare</p> <ul style="list-style-type: none"> • Rotirea brațelor înainte (T1- T4) • Rotirea brațelor înapoi (T5- T8) <p>După acestea, vom efectua mișcările indicate de cântecel:</p> <p>o întoarcere spre stânga, o întoarcere spre dreapta, un pas spre stânga și o săritură în înălțime cu mâinile sus.</p> <p>Urmează rotirea și arcuirea corpului spre stânga, apoi spre dreapta, pe versurile „Vâj, vâj,</p>	<p>2X4</p> <p>1X8 T</p>	<p>Individual</p> <p>Individual</p> <p>Individual</p>	
-----------------	--	-------------------------	---	--

	<p>ca o frunză-n copac”, apoi patru genoflexiuni pe versurile “Vâj, vâj, ca un mic gandac”.</p> <p>Pe versurile “Vâj, vâj, ca o pasăre”, copiii vor duce brațele în lateral și le vor ridica și coborî</p> <p>T1: coboară brațele</p> <p>T2: ridică brațele</p> <p>T3: coboară brațele</p> <p>T4: ridică brațele</p> <p>Pe următorul refren. copiii vor efectua alergare ușoară pe loc. După aceea, se reiau exercițiile de mai sus încă o dată</p> <p>Vom efectua mișcările indicate de cântecel:</p> <p>o întoarcere spre stânga, o întoarcere spre dreapta, un pas spre stânga și o săritură în înălțime cu mâinile sus.</p> <p>Urmează rotirea și arcuirea corpului spre stânga, apoi spre dreapta, pe versurile „Vâj, vâj, ca o frunză-n copac”, apoi patru genoflexiuni pe versurile “Vâj, vâj, ca un mic gandac”.</p> <p>Pe versurile “Vâj, vâj, ca o pasăre”, copiii vor duce brațele în lateral și le vor ridica și coborî</p> <p>T1: coboară brațele</p>	<p>4X1 T</p> <p>1X4 T</p> <p>1X4 T</p> <p>1X4 T</p>	<p>Individual</p> <p>Individual</p> <p>Individual</p> <p>Individual</p>	
--	--	---	---	--

	<p>T2: ridică brațele</p> <p>T3: coboară brațele</p> <p>T4: ridică brațele</p> <p>După aceea, copiii vor sări în înălțime pe comenzile “Sari, sari!”, “Vâj, vâj!”, “Hai, hai!”, “Hop, hop!”</p> <p>Pe ultimul refren va avea loc încălzirea membrelor inferioare va fi făcută prin fandări laterale, din poziția inițială “stând ghemuit”:</p> <p>T1: fandare laterală spre dreapta, cu brațele întinse în lateral</p> <p>T2: revenire în poziția inițială</p> <p>T3: fandare laterală spre stânga, cu brațele întinse în lateral</p> <p>T4: revenire în poziție inițială</p>	<p>4X1 T</p> <p>1X4 T</p> <p>1X4 T</p> <p>2X8 T</p>	<p>Individual</p> <p>Individual</p> <p>Individual</p> <p>Individual</p>	
--	---	---	---	--

		2X4 T	Individual	
Îmbunătățirea echilibrului	<p>Copiii își vor pregăti câte o carte cartonată, pe care și-o vor pune pe cap. Vor rămâne în poziție dreapți pentru 30 de secunde. Apoi, jocul se va complica. Elevii vor sta cu un picior sus, cu genunchiul îndoit, încercând să nu scape cartea</p> <p>Elevii vor sta și pe vârfuri, pe călcâie și cu un picior întins înainte.</p> <p>Vom juca jocul “Simon spune...”. Le voi explica elevilor că ei trebuie să facă doar ce spune Simon, nu ceea</p>	30”	Individual	
15 minute		30”	Individual	
		30”		
		30”		

	<p>ce face el. În acest joc vor fi introduce exerciții de echilibru (“Simon spune stai într- un picior”, “Simon spune stai pe vârfuri cu mâinile sus”). Jocul va testa și atenția elevilor.</p> <p>La final, le voi pune elevilor un filmuleț, care le va arăta ce trebuie să facă.</p> <p>https://www.youtube.com/watch?v=pwBgjZIVIs</p> <p>După ce își modifică poziția corpului, copiii trebuie să reacționeze la comanda “statuie” și să rămână nemișcați.</p>	10 min		
		2 min		

Revenirea organismului după efort 2 minute	Elevii vor inspira adânc și vor expira.			
Concluzii/ Aprecieri 3 minute	Copiii sunt apreciați pentru efortul depus pe tot parcursul lecției.			

R.E.S.P.E.C.T. – CARTEA PRIETENIEI

Propunător: prof. Diana Mester
Liceul Teoretic „Dumitru Tăuțan” Florești

Titlul proiectului: R.E.S.P.E.C.T. – CARTEA PRIETENIEI

Scurtă descriere: Prezentul proiect își propune organizarea unor activități între partenerii educaționali, în vederea stabilirii unei bune comunicări profesionale, a identificării unor arii de interes comune, a creșterii prestigiului acestora și dezvoltarea spiritului calm, nonviolent și de voluntariat, în scopul stimulării interesului copiilor spre comunicare, spre cunoașterea și acceptarea realităților imediate ale societății în care trăiesc. Dorim să aducem clipe de comuniune și zâmbete de bucurie pe fețele copiilor. Acest fapt, ne determină să organizăm activități educative comune, profesori-elevi- părinți - pentru ca elevii noștri să socializeze mai mult în vederea cunoașterii și înțelegerii realităților în care aceștia trăiesc prin reducerea comportamentelor de bullying existente în rândul elevilor, prevenirea noilor comportamente de bullying și realizarea unor mai bune relații între semeni în școală.

Obiective:

1. Promovarea trăsăturilor pozitive, de voință și caracter în vederea dezvoltării atitudinii pozitive față de sine și față de ceilalți;
2. Formarea deprinderii elevilor de a cunoaște și a respecta norme morale de comportament în școală și în afara ei, educarea abilității de relaționare cu cei din jur;
3. Antrenarea elevilor în activități aplicative comune;
4. Mediatizarea proiectului în comunitate și evaluarea rezultatelor finale.

Resurse (umane, materiale etc): -UMANE: Elevii; Cadrele didactice;CRP-ul; Comunitatea locală.

-MATERIALE: coli, creioane colorate, acuarele, materiale

PP

Activități specifice (o scurtă descriere a lor), pe sesiuni:

Sesiunea 1: RESPECT! -Vizionarea unor material ppt în vederea conceperii unor mesaje cu componentele campaniei: Responsabilitate, Educație, Siguranță, Prevenție, Emoție, Comunicare, Toleranță

Sesiunea 2: realizarea unui logo al proiectului pornind de la sloganul „Nu zidurile fac o școală, ci spiritul ce domnește într-însa.”

(Regele Ferdinand I)

Sesiunea 3:SUB UMRELA PRIETENIEI simularea unor situații-problemă pornind de la componentele campaniei- joc de rol

Sesiunea 4: PALMELE PRIETENIEI- activitatea practică-conceperea unui afiș cu mesaje pozitive pornind de la componentele campaniei

Sesiunea 5: dezbateri, interviu luat membrilor familiilor pentru a afla care este cel mai tolerant membru

Sesiunea 6: FAPTE BUNE, FAPTE RELE – activitate concurs

Sesiunea 7: COPILĂRIE FĂRĂ GRIJI, STOP VIOLENȚEI!- expoziție cu desene ale elevilor

Sesiunea 8: CARTEA PRIETENIEI -fiecare colectiv de elevi de la clasele primare și gimnaziale vor realiza sub îndrumarea profesorilor diriginți și învățători câte o filă din Cartea prieteniei, care va fi disponibilă pentru toți elevii școlii;

Sesiunea 1: va fi o primă întâlnire de familiarizare a elevilor cu conceptul de RESPECT

Metode folosite: joculețe de spargere a gheții, mic quiz, discuții libere, brainstorming, prezentare PP etc.

Sesiunea 2: ateliere de lucru în echipă pe tema proiectului în vederea realizării unui logo al acestuia

Metode: lucrul în echipă, discuții libere, brainstorming

Sesiunea 3: va fi o întâlnire în care se vor simula anumite situații-problemă pornind de la componentele campaniei-

Metode: jocul de rol, discuții libere, brainstorming

Sesiunea 4: activitatea practică ce va consta în conceperea unui afiș cu mesaje pozitive pornind de la componentele campaniei; mesajele vor decora palmele pe care elevii le vor contura pe planșe

Metode: lucru pe echipă, discuții libere, brainstorming, desen, lucrul în echipă

Sesiunea 5: dezbateri, interviu luat membrilor familiilor pentru a afla care este cel mai tolerant membru; identificarea acestuia poate constitui ulterior un model pentru ceilalți membri ai familiei

Metode: lucru pe echipă, discuții libere, brainstorming, interviul, conversația

Sesiunea 6: activitatea se organizează sub forma unui concurs prin care se dorește a se putea compara efectele valorilor pozitive în viața de zi cu zi/dezavantajele acțiunilor negative

Metode: conversația, brainstormingul

Sesiunea 7: activitatea constă în realizarea unor desene prin care elevii să exprime manierele în care pot stopa fenomenul violenței

Metode: desenul

Sesiunea 8: activitate de diseminare a rezultatelor proiectului; fiecare colectiv de elevi de la clasele primare și gimnaziale vor realiza sub îndrumarea profesorilor diriginți și învățători câte o filă din Cartea prieteniei, care va fi disponibilă pentru toți elevii școlii; - realizarea broșurii

Metode: munca în echipă, analiza și sinteza produselor activității

Bibliografie: Suport de curs acreditat MEC - Organizația Salvați Copiii ”Profesori competenți pentru copil și familie”

**CLUBUL DE LECTURĂ- ALTERNATIVĂ
NONFORMALĂ A CREȘTERII INTERESULUI
PENTRU CITIT ÎN RÂNDUL COPIILOR DE
VÂRSTĂ ȘCOLARĂ**

**PROPUNĂTOR: PROF. DIANA MESTER
LICEUL TEORETIC *DUMITRU TĂUȚAN*,
FLOREȘTI**

**ȘCOALA GIMNAZIALĂ *GHEORGHE ȘINCAI*,
FLOREȘTI, 27 APRILIE 2023**



Clubul de lectură BOOKARTIȘTII CETĂȚII

- SCOPUL: transformarea elevului într-un adevărat consumator de lectură, conștient de valoarea și de importanța cărții în conturarea personalității lui, în gestionarea relațiilor cu lumea din jur.

OBIECTIVE:

- Încurajarea și stimularea interesului elevilor pentru lectură;
- Cultivarea lecturii de plăcere;
- Formarea unor criterii proprii prin care elevul să distingă singur ce și când să citească;
- Dezvoltarea atitudinii de relaționare a elevilor cu ei înșiși și cu ceilalți;
- Însușirea unor instrumente de analiză și valorizare a operelor literare;
- Încurajarea aptitudinilor de creație literară ale elevilor talentați;
- Familiarizarea cu operele unor personalități marcante ale culturii și literaturii române;
- Stabilirea relațiilor de prietenie între elevi.

DERULAREA PROIECTULUI

OPORTUNITĂȚI:

- Existența unei biblioteci cu o bună dotare de carte în stare să asigure într-o oarecare măsură „nevoile” cercului de lectură;
- Înscrierea tuturor elevilor la bibliotecă;
- Colaborarea cu familia;
- Oferta clubului de lectură al Editurii Arthur;
- Existența calculatoarelor conectate la Internet;

RISURI:

- Programul școlii este în două schimburi ceea ce impune desfășurarea acțiunii în partea a doua a zilei și împiedică participarea unor elevi navetiști;
- Inapetența – inițială? – pentru lectură a elevilor; de aceea se impune un efort mai mare din partea școlii și a familiei pentru atragerea și convingerea lor;
- Dotarea bibliotecii nu satisface întru totul nevoile de lectură ale copiilor, lipsa resurselor materiale împiedică achiziția volumelor ;
- Spațiul sălii de lectură este prea mic, iar programul nu include zilele de sâmbătă;
- Riscul aglomerării și suprasolicitării elevilor.

ACȚIUNI:

- Lecturarea unor fragmente din opere literare din literatura română și universală, precum și a unor texte nonliterare;
- Spunerea unor povești motivaționale;
- Familiarizarea cu texte ale scriitorilor români contemporani;
- Desfășurarea unor jocuri tematice;
- Recenzia cărților parcurse în luna respectivă, completarea fișelor/a jurnalului de lectură, realizarea unor benzi desenate;
- Prezentarea ofertei clubului de carte al Editurii Arthur pentru luna următoare; achiziționarea de volume de către elevi pentru biblioteca personală;
- Punerea în scenă a unor fragmente din operele literare parcurse;
- Crearea de către elevi a unor povestioare, respectând anumite cerințe;
- Popularizarea acțiunilor .

CERTIFICATUL DE NAȘTERE

„Lectura trebuie să devină o urgență națională permanentă.“

(Matei Vișniec)



LECTURI RECOMANDATE – CLASA A V-A

Fram, ursul polar, de Cezar Petrescu

Unde fugim de-acasă?, de Marin Sorescu

Legendele Olimpului – Zeii, de Al. Mitru

Cartea cu jucării, de Tudor Arghezi

Toate pânzele sus!, de Radu Tudoran

Inocenții, de Ioana Pârvulescu

Dumbrava minunată, de Mihail Sadoveanu

Făt-Frumos din Lacrimă, de Mihai Eminescu

Basmele românilor, de Petre Ispirescu

Gata cu vorba, de Andrew Clements

Minunea, de R.J. Palacio

Micul prinț, de Antoine de Saint-Exupery

Charlie și fabrica de ciocolată / Matilda, de Roald Dahl

CĂRȚI, LA ALEGERE, DE LA EDITURA ARTHUR

FIȘA DE LECTURĂ

TITLUL CĂRȚII **AUTORUL**

FRAM, ursul polar
Gheorghe Petrescu
(1892-1961)

Timp de lectură :
74 zile

Unde se petrece acțiunea? (Spațiul)

La cercul
Strutski în România
și la Polul Nord.

Partea cea mai interesantă din carte a
fost atunci când :

FRAM a învingut celelalte
ursi albi cu trucurile
înventate la cerc.

Când se petrece acțiunea? (Timpul)

Acțiunea începe în
anul 1924.

O asemănare cu viața reală:

Animalele de la cerc sunt
stresate și nu vor întârzia să
facă programul obișnuit
semeni de la ele.

Manual de vânătoare la
domeniul botanic, pentru cea
tineră, Lynn și Otto,
Zgălbărnici, domeniul

Successiunea întâmplărilor

1. FRAM face lucrări agricole la
Cercul Strutski.
2. În ziua FRAM în căuta de
Polul Nord.
3. În ziua de următorul trimis
de FRAM începe la Polul Nord.
4. FRAM era demontat și
cei albi să se întorcă, dar cu
trucurile lui de la cerc apar
urși albi, sălbăteci și lucrări
polar.
5. FRAM a întâlnit un urs
negru albe albi și a moart
după de el toate ursii polari.
6. Când a mai rămas, ursul
dovădit lui vânător și a
înscris în înscrisul de
cerc de la FRAM! De aceea FRAM
l-a găsit cu ursul și s-a înscris
cărbunii.
7. FRAM se întâlnește cu domeniul
cu care în pericid și de vânător de
FRAM găsește doi ursii și
8. FRAM găsește doi ursii și
cercul lui. Între timp a
FRAM a dus FRAM la Pol.

O întrebare despre cartea
citită (nelămurire, curiozitate)

De ce a întâmpinat după
ce a ajuns FRAM înscris
în timp?

M-a impresionat/ Nu m-a impresionat:

M-a impresionat partea
din carte când FRAM era
întâlnit cu ursii albi și
cerc la Polul Nord.
Întâlnirea cu ursii albi
FRAM l-a salvat, întâlnirea
cu ursii albi.

Coperta cărții în viziunea mea/Notițe în
timpul lecturii :

FRAM, ursul polar
Gheorghe Petrescu

Ilustrații de
Toșo Andrei

DIN ACTIVITĂȚILE NOASTRE...

BRADUL PERSONAJELOR PREFERATE



ȘTAFETA POVEȘTIILOR DE CRĂCIUN (PADLET)



Cuvânt înainte

Ștafeta poveștilor de Crăciun este un demers lansat de Clubul de Lectură Jr. Aspire Teachers în decembrie 2022. Într-un timp record, mai mult de 10.000 de elevi din toată țara, coordonați de aproximativ 470 de profesori s-au mobilizat pentru a crea împreună povești cu teme de Crăciun care să reflecte spiritul și valorile pe care le împărtășesc comunitățile vii, deschise și ai căror membri învață și cresc împreună.

În mod firesc, unele povești n-au putut fi continuate, altele au fost abandonate, dar cele mai multe au fost

„salvate” de spiridușii muncitori - membri ai echipei de coordonare care au pus cap la cap, au editat și au rotunjit poveștile care au ajuns în materialul final.

Rezultatul e perfectibil, ca și procesul. Inițiat ca un experiment de către iubitorii de povești, ștafeta a fost un exercițiu de forță care a mobilizat entuziasmul elevilor și al profesorilor de a coopera cu alți colegi, de a crea personaje, intrigi și lumi imaginare care să oglindească imperfecțiunile noastre. Fiecare poveste ascunde efortul a sute de minți curioase, prinse într-un cerc în care fiecare fragment depinde de ceilalți, iar rezultatul final invită la reflecție, adaptare, îmbogățire în feluri care să consolideze și să adâncească învățarea.



POVESTEA NOASTRĂ...

Vovo era un pui de veveriță jucăuș și năzdrăvan. Era fiul cel mic al familiei Veverino. De când se știe, în fiecare iarnă, și - a pus mereu aceeași întrebare: Ce semnificație are Crăciunul? Anul acesta și - a propus să afle răspunsul. În Ajunul Crăciunului a nins foarte mult. Totul era de un alb imaculat. Ieșind pe balconul căsuței din stejarul falnic, a văzut că, de lângă el porneau urme de pași, care duceau departe, departe. Atunci îi încolți în minte ideea: Poate că, dacă mă iau după urme, voi afla răspunsul la întrebarea mea! A coborât, fără să spună nimănui, și a observat iepurașul săltăreț, cu urechile pline de zăpadă pufoasă și rece. Acesta s-a scuturat și

... de zăpada pufoasă și rece. Acesta s-a scuturat și într-o clipă, a intrat în casă, s-a grăbit să-și aranjeze culcușul și a tras un pui de somn, fiind răpus de oboseală. Deodată, aude niște zgomote bizare și se trezește speriat. Era vulpița Foxi, vecina sa, care nu își anunțase vizita. Ce motiv o fi avut să-l deranjeze? Îndată, gândul îi zbură la o poveste pe care i-o spunea bunica sa înainte de culcare, despre o vulpe și reată. Vulpea din povestea bunicii era vestită pentru vizitele pe care le făcea prin cotețele gospodarilor ce locuiau în apropierea pădurii, iar în timpul iernilor, când troienele erau greu de învins, cumătra vulpe înfometată, bătea la ușa vecinilor iepurași.

ÎN CĂUTAREA RĂSPUNSULUI

Acest gând făcu inima micuțului săltăreț, să se strângă cât un purice. Se temea, ca nu cumva povestea bunicii să devină realitate, iar simpatica vulpiță Foxi să uite de prietenia ce îi lega.

Iepurașul încă nu se dezmeticise bine când Foxi a și început să vorbească pe nerăsuflăte. Din colțul ochilor se prelingeau, pe obraz, boboțe strălucitoare, dar sărate, până sub bărbie.

- Astăzi, în timp ce mă jucam fericită printre fulgii care dansau, un fulg mai neobișnuit s-a așezat pe lăbuța mea. El se transforma, dar ca într-o oglindă magică, mi-a sărit în față și m-a răsunat de anul trecut când...

COORDONATORII ȘTAFETEI...

AUTORI:

Prof. învă. primar Mihaela Govor
Clasa a IV-a
Școala Gimnazială comuna Brazi, Prahova

Prof. Diana Mester
Clasa
Liceul Teoretic „Dumitru Tăuțan”, Florești

Prof. Alexandra Niță
Clasa a III-a

Prof. Munteanu Nelia
Clasa a VIII-a A
Școala Gimnazială "Elena Doamna" Tecuci, județul Galați

Prof. Apostolie Ana Maria
Clasa a VI-a B
Școala Gimnazială Găgești, com. Bolotești, jud. Vrancea

Prof. Geanina OPREA
Clasa a V-a B
Colegiul Național "Mircea cel Bătrân", Rm. Vâlcea

Prof. Ancuța Lorina Antonela

Clasa a VIII-a

Școala Gimnazială Elena Farago Craiova

Prof. Neacșu Violeta
Clasa a V-a
Școala Gimnazială Podenii Vechi, Bălțești, Prahova

Prof. Agavriloaei Eliza
Clasa a II a
Școala Gimnazială Neculai Jechianu, Vrâncioaia, Vrancea

Prof. învă. primar Negoită Liliana
Clasa a II-a B
Școala Gimnazială "Alexandru Vlahuță" Oltenița, jud. Călărași

Clasa a IV-a A

Liceul Tehnologic „Ovid Densusșianu” Călan, Hunedoara

Prof. învă. primar Mirela Coman
Cls. a IV-a
Școala Gimnazială „Nicolae Titulescu” Ploiești

Prof. Sava Carmen
CPA
Școala Gimnazială „Teodor Balan” Gura Humorului, jud. Suceava

Prof. Gabriela Roșu
Clasa a V-a A
Școala Gimnazială Octavian Goga, Cluj-Napoca, Cluj

BOB LA JOCURILE OLIMPICE

DE TOȘU ANDREI TEODOR

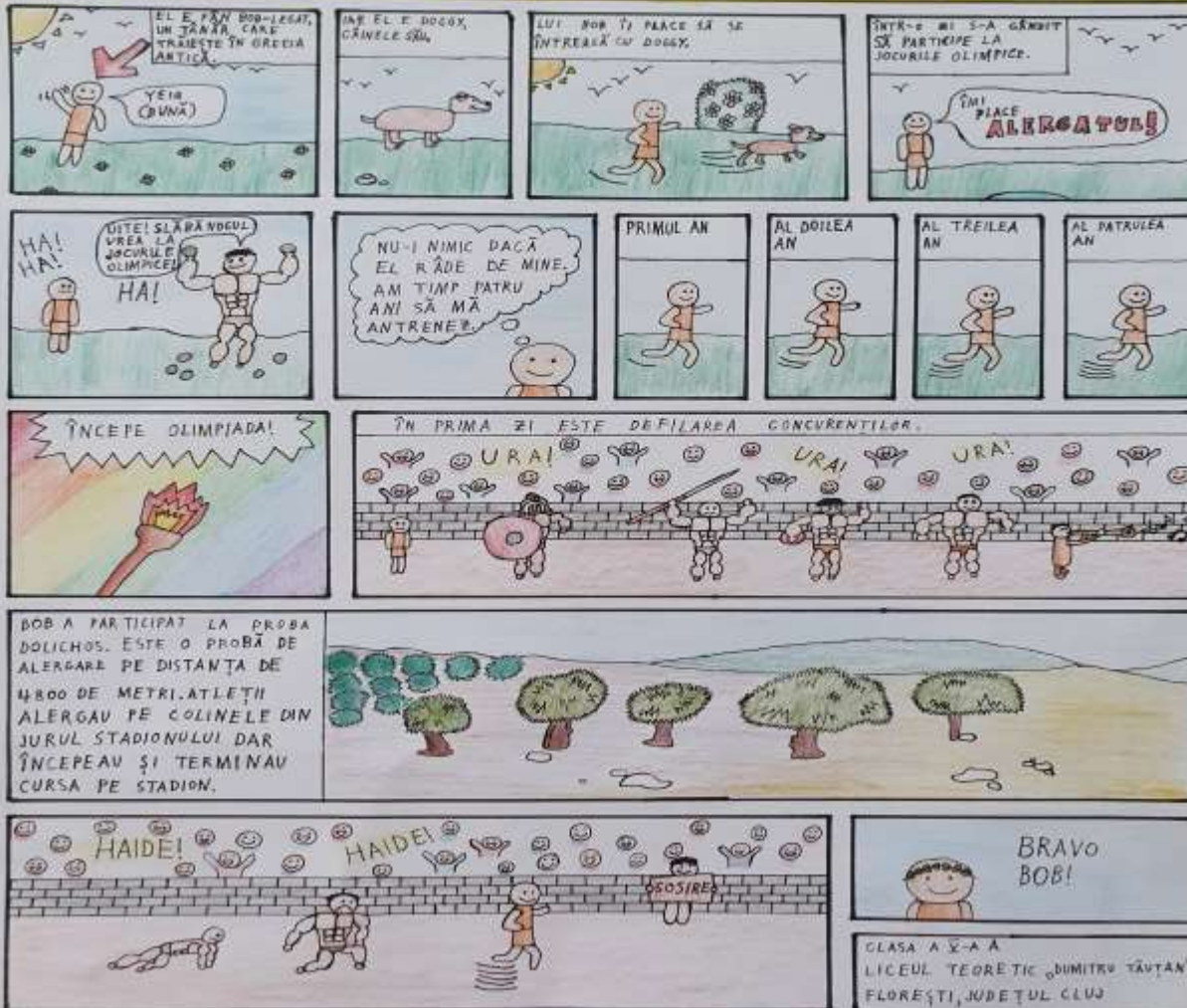

BANDA DESENATĂ

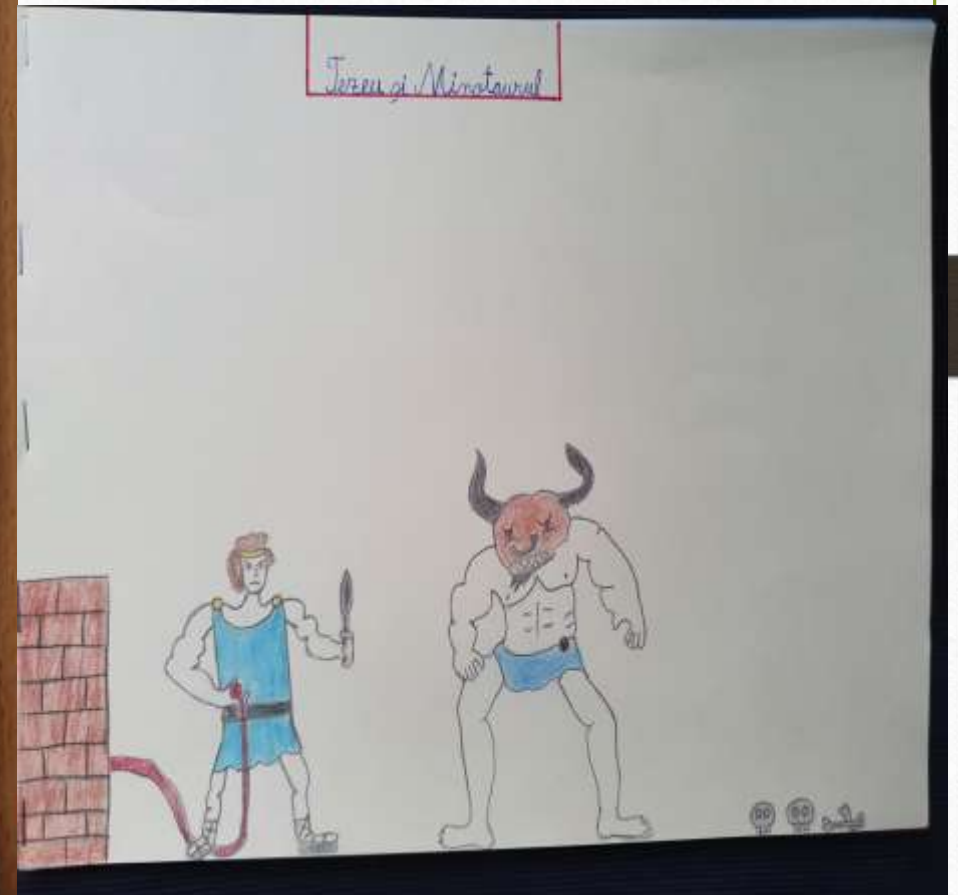

Fiica regelui Minos, Ariadna, se îndrăgosteste de un tânăr fermecat. Ea îl va mări pe Minotaur, o ființă împănălbătoare.



Te mă fac acum! Fișicioro! Imi te vorzioro! rapuși!



Breuu să scap de monstru! Te rog, să mă ajuti!



Tei constru un labirint. De acolo nu poti quati să ieși.



Monstrul nu va scapa de aici. Este ca un labirint de gauri și o gârșare!



După ce a închis Minotaurul în labirint, regele Minos îl hrănea, în fiecare an, cu câte șapte băieți și șapte fete. Ofertă era luată ca tribut de la regele Atenei, Egeu, și care l-a lăsat în rățoș.



Terzu, fiul regelui atenic Egeu, se îndrăgostește de fiica regelui Minos, Ariadna.

Tată nu pot primi nepător! Tei omorî Minotaurul!



Dacă rămâi în cetate să pui rățoșă albe la șabrie!



La noștea în Creta, Ariadna, fiica regelui Minos, se îndrăgostește de Terzu.

Tei ajutorul acutui ghem de șicriă tei reuși să Tei din labirint.



Unde se ar-cunde lighisana!



Kai, Minotauru! Tei quom carat tutușor crumășor!



Teuu.

În drum spre cetate, Terzu și Ariadna se opresc pe Insula Naxos, dar Terzu o uită pe pînțesă acelu.



Terzu, tulburat, uită să schimbe pățoza corăbiei. Căzîndu-și în mări, Egeu se aruncă în valurile mării.

Tată!!! Sunt în cetate!!!



7. III. 2023

PROIECT EDUCAȚIONAL ÎN CADRUL PROIECTULUI
ERASMUS+ LEARN FOR LIFE, DARE FOR MORE!

SCRISOARE PENTRU MAMA

Draga mea mamă,

Îți scriu această scrisoare cu ocazia zilei de 8 Martie,
dar și cu ocazia tuturor zilelor în care nu am avut timp
să-ți spun ceea ce simt.

Îți mulțumesc, dragă mamă, pentru că ai fost întotdeauna
lângă mine și că m-ai iubit chiar și atunci când, poate, nu
meritam. Îți mulțumesc pentru toate nopțile nedormite în
care am fost bolnav, pentru toate sacrificiile tale și pentru
că m-ai ținut de mână întotdeauna atât cât am avut nevoie.

Ești ingerul care mi-a vegheat pașii în fiecare clipă și
mi-a luminat mintea ori de câte ori am avut nevoie. Îți
mulțumesc pentru că mi-ai arătat ce înseamnă dragostea adevărată!
La mulți ani, draga mea mamă!

Cu nemărginită dragoste,
Cristian



06.03.2023,
București

Dragă mamă,

Îți mulțumesc pentru curajul, înțelepciunea
și răbdarea cu care m-ai făcut "om mare"

Îți mulțumesc pentru tot ce m-ai învățat:
să prețuiesc oamenii dragi, să am încredere în
mine și să nu renunț niciodată la ceea ce
contasez cu adevărat.

Îți doresc să te bucuri de sănătate și de
tot ce e mai frumos pe lume.

La Mulți Ani!

Cu multă iubire, Darius

<https://www.editura-arthur.ro/info/blogitem/club-de-lectura-pentru-copii-ce-inseamna-cum-se-desfasoara-si-care-sunt-beneficiile-lui>

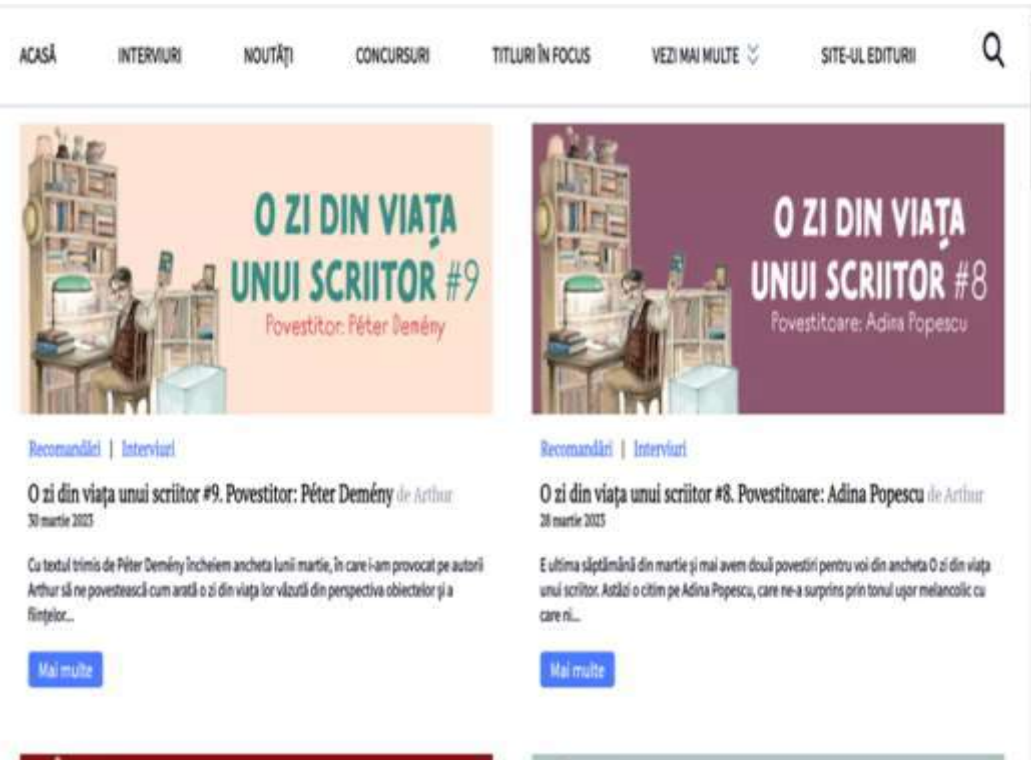

O ZI DIN VIAȚA UNUI SCRITOR



SCAUNUL POVESTITORULUI





CONFERINȚA DE PRESĂ



FĂT-FRUMOS DIN LACRIMĂ

de MIHAI EMINESCU

DRAMATIZARE



ZIUA CULTURII NAȚIONALE



DUMBRAVA MINUNATĂ

de MIHAIL SADOVEANU

DRAMATIZARE





CONCLUZII:

- Formarea competenței-cheie legată de *sensibilizare și exprimare culturală*, se poate realiza cel mai bine în cadrul unui cerc de lectură, în context nonformal, fără constrângerea notei.
- Activitățile specifice formării acestei competențe au un context propice la cercul de lectură: aprecierea unor elemente definitorii ale contextului cultural local și ale patrimoniului național și universal; realizarea de lucrări creative folosind diverse medii, inclusiv digitale, în contexte școlare și extrașcolare; participarea la proiecte și evenimente culturale organizate în contexte formale sau nonformale.
- Un cerc de lectură deschide mentalitatea elevului, inhibat de teama de eșec, de judecăți de valoare depreciative, care îi subminează curajul și creativitatea.

VĂ MULȚUMESC
PENTRU ATENȚIE!

PROIECT DIDACTIC (EXEMPLU DE BUNE PRACTICI)

BERBEC-MICA IONELA-GEORGETA

ȘCOALA GIMNAZIALĂ NR.190 ȘI ȘCOALA GIMNAZIALĂ NR.113

PROFESOR: Berbec-Mica Ionela-Georgeta

UNITATEA DE ÎNVĂȚĂMÂNT: Școala Gimnazială Nr.113 și Școala Gimnazială Nr.190, sector 4, București

ARIA CURRICULARĂ: Limbă și comunicare

DISCIPLINA: Limba și literatura română

CLASA: a VI-a

UNITATEA DE ÎNVĂȚARE: „Popasuri cu tâlc”

SUBIECTUL: Textul narativ literar în versuri „Șoarecele și pisica” de Grigore Alexandrescu

TIPUL LECȚIEI: Lecție de însușire de noi cunoștințe

Competențe generale:

2. Receptarea textului scris de diverse tipuri

Competențe specifice:

2.2. Rezumarea unor texte, cu grade diverse de dificultate

2.3. Prezentarea unor răspunsuri personale, creative și critice pe marginea unor texte diverse

2.4. Manifestarea preocupării de a înțelege diverse tipuri de texte citite

2.5. Identificarea strategiilor de lectură, a volumului și a diversității materialelor citite

Competențe cheie vizate:

- Competența de comunicare în limba maternă
- Competența de comunicare în limbi străine
- Competențe matematice și competențe de bază în științe și tehnologii
- Competența digitală
- A învăța să înveți
- Competențe sociale și civice
- Spirit de inițiativă și antreprenoriat
- Competența de sensibilizare și exprimare culturală

STRATEGIA DIDACTICĂ

1. Metode și procedee: conversația euristică, jocul didactic, observația, lucrul cu calculatorul și telefonul, diagrame, tabele, explozia stelară;

2. Materiale și mijloace de învățământ: manual, PPT, fișe de lucru;
3. Forme de organizare a activității: activitate frontală, individuală, pe grupe.
4. Metode de evaluare: evaluare orală, observația sistematică, aprecieri verbale.

1. Competența de comunicare în limba maternă

- Profesorul aduce elevilor o mască venețiană, le arată pe un material ppt. imaginea mai multor animale (vulpe, câine, albină, catâr etc.) și cere aleatoriu anumitor copii să își pună acea mască pe față și să se transpună în locul animalelor respective, precizând o trăsătură definitorie pe care o au în acea piele a celei necuvântătoare. Ghidați de profesor, vor putea da răspunsuri precum: vulpea- viclenie, șiretenie; câinele- fidelitate; albina- hărnicie; catâr- încăpățănare etc.

Se va putea sublinia astfel că există texte literare în care apar necuvântătoare personificate în spatele cărora se ascund tipuri umane.

- Profesorul le propune apoi elevilor și o temă de reflecție: consideri că este bine sau nu ca diferite defecte/trăsături umane să fie ilustrate prin prisma necuvântătoarelor personificate? Elevii sunt grupați în 4 echipe și fiecare dintre acestea trebuie să aducă un argument pro și unul contra întrebării lansate.

- Profesorul le pune apoi elevilor să vizioneze o scurtă secvență animată din desenele „Tom și Jerry”, după care le cere să dezbată puțin despre relația dintre cele două personaje. Astfel, se ajunge la zicala „a trăi ca șoarecele și pisica”, iar elevii - ghidați de profesor- descoperă semnificația acestei ziceri.

- Plecând de la răspunsurile acestora, profesorul îi informează pe elevi că vor discuta textul narativ în versuri „Șoarecele și pisica”, de Grigore Alexandrescu, și le precizează aspectele urmărite în lecție (firul narativ, personajele, structura unui astfel de text, interpretarea semnificațiilor operei).

2. Competența de comunicare în limbi străine

- Profesorul informează elevii că există mai multe expresii care leagă anumite trăsături de diferite necuvântătoare (a avea o foame de lup, a trăi ca șoarecele și pisica, a fi încăpățânat ca un catâr, a fi fricos ca iepurele etc). Într-un bol, sunt notate pe bilețele asemenea expresii. Elevii sunt organizați în 4 grupe. Se cere fiecărei echipe să extragă 2 expresii din recipientul adus, după care să traducă aceste expresii în limba străină preferată și, la final, 2 reprezentanți ai grupei să rostească aceste expresii în fața clasei.

3. Competențe matematice și competențe de bază în științe și tehnologii

A. Profesorul sistematizează firul narativ al textului, folosind explozia stelară (cine?, ce?, unde?, când?, de ce?).

B. Va distribui apoi niște fișe de lucru, în care elevilor li se cere să completeze un tabel structurat în trei coloane: în prima - delimitarea textului pe baza etapelor acțiunii, în a doua coloană - notarea cuvântului-cheie specific fiecărui paragraf delimitat, în a treia coloană - ideile principale specifice fiecărei etape a acțiunii.

C. De asemenea, pt. evidențierea trăsăturilor personajelor, se va realiza fișa de identitate a acestora, sub forma a 4 cadrane rezultate din 2 axe, în care să fie notate: numele personajului și statutul, mediul de viață, secvențe ilustrative pt. trăsăturile fizice și sau morale ale acestuia, respectiv, defectul dominant.

D. Pt. ca elevii să rețină structura textului narativ în versuri din care se desprinde o morală (mai exact, structura fábulei), se aduce o altă fișă, în care e schițat un trenuleț. Pe locomotivă, e scris „text narativ literar în versuri”, apoi urmează mai multe vagoane referitoare la: structură (întâmplare alegorică/ morală), personaje (necuvântătoare umanizate), figura de stil centrală (personificarea), scop (criticare și îndreptarea defectelor umane).

Observație: Menționez că știu faptul că noua programă nu mai vizează speciile literare și trăsăturile lor, însă aleg să discut cu elevii și aceste aspecte, în cazul acestei specii literare, fiindcă fabula este, în opinia mea, un tip de text cu valoare vădit educativă, formatoare, modelatoare a caracterului și a personalității elevilor, care încă e „gustată” de ei. Astfel, consider că, mai ales prin intermediul unui asemenea tip de text, literatura modelează spiritul uman, generând valori și atitudini.

4. Competența digitală

- Profesorul le cere elevilor să folosească gadgeturile în scop didactic. Elevii, împărțiți în 4 echipe, culeg informații de pe internet, din diverse dicționare de simboluri/mituri online despre anumite semnificații pe care le au „șoarecele” și „pisica” în diferite tradiții, obiceiuri, credințe, superstiții populare. Vor realiza apoi un material atractiv (un clip, un ppt., de exemplu) pe care îl vor prezenta colegilor, cu scopul de a-și valoriza munca, dar și de a-și îmbunătăți competența de comunicare orală.

5. A învăța să înveți

Folosindu-se de tehnologie, elevilor li se cere să citească textul „Prieteșugul dintre șoarece și pisică”, de Frații Grimm, după care să găsească asemănări și deosebiri (de conținut, de structură etc.) între acesta și textul lui Grigore Alexandrescu.

6. Competențele sociale și civice

Profesorul solicită ca elevii să se transpună în ipostaza unor oameni ai legii. Se va realiza un proces literar, în care va fi judecat cazul prezentat în textul „Șoarecele și pisica”. Fiecare personaj are un avocat, care trebuie să apere „clientul” său. Astfel, se încearcă restabilirea dreptății și să se pună accent pe respectarea normelor și a principiilor morale. De asemenea, cineva va primi rolul psihologului și va întocmi un raport care să vină atât în sprijinul șoarecilor, cât și al motanului, pt. îndreptarea acestuia din urmă.

7. Competența spirit de inițiativă și antreprenoriat

Profesorul organizează clasa în 4 grupe și solicită elevilor să realizeze un plan de acțiune ce are la bază:

- oferirea unui set de conduite/măsură/demersuri venite în sprijinul șoarecilor prin care aceștia să își corecteze naivitatea extremă;
- inițierea unui plan de intervenție personalizat pt. motan, în așa fel încât acesta să își corecteze defectele (viclenia, falsitatea, ipocrizia, agresivitatea, brutalitatea).

8. Competența de sensibilizare și exprimare culturală

Din nou, clasa e împărțită pe grupe, în funcție de aptitudinile/ înclinațiile elevilor, folosind teoria inteligențelor multiple. Prima are ca sarcină de lucru să găsească o melodie pe care o consideră adecvată să redea conținutul și semnificațiile textului. A doua echipă trebuie să compună o poezie sau să găsească niște versuri/citate celebre prin care să se poată sublinia învățătura/morala operei. A treia grupă, cea a pictorilor, va realiza un afiș/desen/o pictură sau va căuta un tablou/o imagine renumit(ă) care să se plieze pe tema textului/pe defectele întruchipate de personaje. A patra grupă are ca sarcină să prezinte în fața colegilor un dans din cultura populară (română sau internațională) care să reflecte dinamismul scenei în care șoarecii fugeau disperați din calea dușmanului.

Bibliografie:

Programa școlară pentru clasa a VI-a; Anexa nr. 2 la ordinul ministrului educației naționale nr. 3393/ 28.02.2017.

Limba și literatura română, Manual pentru clasa a VI-a, Editura Art Klett, București, 2023.

Pamfil, A., *Didactica limbii și literaturii române– gimnaziu,* Cluj-Napoca, Editura Dacia, 2000.



PROGRAMA PENTRU DISCIPLINA OPȚIONALĂ

Am grijă de
Am grijă de
mine!

Clasa a IV-a B

Prof. înv. primar,
Mica-Prundeanu Anca

ARGUMENT

Copii împliniți din punct de vedere social, emoțional și profesional – este ceea ce își doresc părinții și cadrele didactice, laolaltă. Acest lucru presupune depunerea unui efort, care merită, cu prisosință, deoarece rezultatul final va fi „crearea” unor oameni puternici.

Dinamica socială impusă de societatea actuală formulează permanent noi cerințe vis-à-vis de comportamentul uman. Pentru a putea răspunde afirmativ acestora este nevoie de o adaptare la ritmul rapid al transformărilor sociale. Din această perspectivă, noile tendințe în formarea atitudinilor prosociale se orientează spre instrumentarea cu abilități de analiză și spre dezvoltarea creativității sociale.

Propunerea unei discipline opționale cu tema “Am grijă de mine!” are ca scop crearea unui cadru propice dezvoltării armonioase a copiilor prin activități și jocuri educative, prin acestea urmărindu-se inițierea copiilor în adoptarea unor comportamente dezirabile din punct de vedere social, dezvoltarea capacității de analiză a situațiilor sociale create prin joc, menite să simuleze contexte reale din viață.

Imaginea de sine a unui copil îi influențează încrederea în propria persoană și modul în care va relaționa cu ceilalți.

Gândirea pozitivă – esența unei vieți împlinite; a avea o gândire pozitivă presupune metoda cea mai sigură de a construi un comportament îndreptat către partea frumoasă a vieții.

Încrederea în sine este un element extrem de important în atingerea succesului personal și profesional, este “pașaportul pentru viață” al copilului. Cu acest pașaport, ca adult, va putea să deschidă frontiere noi în viața sa, pentru că ceea ce simte despre el afectează modul în care acționează. Încrederea în sine înseamnă credința în propriile capacități și forțe. Ea se construiește încă din primii ani de viață și trebuie menținută, cu conștiinciozitate, pe tot parcursul vieții.

Inteligența emoțională se referă la înțelegerea mai bună a emoțiilor, gestionarea lor eficientă, înțelegerea și acceptarea mediului social și îmbunătățirea imaginii personale.

Toate acestea vizează dezvoltarea unor calități de neprețuit, ce vor fi mereu benefice.

*„Îndrăznește să devii ceea ce ești ! Există posibilități minunate în fiecare ființă.
Convinge-te de forța ta! Să știi să spui mereu: nu depinde decât de mine!”*

UNITATEA DE ÎNVĂȚĂMÂNT: Colegiul Național "Vasile Goldiș" Arad

DENUMIREA OPȚIONALULUI: „AM GRIJĂ DE MINE!”

TIPUL OPȚIONALULUI: LA NIVELUL ARIEI CURRICULARE CONSILIERE ȘI ORIENTARE

CLASA: a IV- a B

DURATA: 1 an

NUMĂR ORE PE SĂPTĂMÂNĂ: 1 ORĂ

AN ȘCOLAR : 2023 – 2024

COMPETENȚE GENERALE

1. Dezvoltarea capacității de autocunoaștere și a atitudinii pozitive față de sine
2. Dezvoltarea abilităților de interrelaționare în contexte variate
3. Dezvoltarea abilităților de utilizare a informațiilor în procesul de învățare
4. Dobândirea abilităților de explorare și planificare a carierei
5. Exersarea abilităților de management al unui stil de viață de calitate

VALORI ȘI ATITUDINI

- Respect și încredere în sine și în ceilalți
 - Recunoașterea unicității fiecărei persoane
 - Receptivitate la emoțiile celorlalți
 - Valorizarea relațiilor interpersonale
 - Valorificarea critică și selectivă a informațiilor
 - Interes pentru învățare permanentă într-o lume în schimbare și în societatea cunoașterii
-

MODULE TEMATICE:

1. Autocunoaștere și dezvoltare personală
2. Comunicare și abilități sociale
3. Managementul informațiilor și învățării
4. Planificarea carierei
5. Calitatea stilului de viață

COMPETENȚE SPECIFICE SI CONTINUTURI

1. Autocunoaștere și dezvoltare personală

Competențe specifice	Conținuturi
1.1. Perfecționarea abilităților de autoevaluare realistă a propriilor caracteristici	<ul style="list-style-type: none">• chestionare de interese și abilități; discuții pe baza rezultatelor• exerciții pentru identificarea asemănărilor și deosebirilor prin compararea cu ceilalți• discuție colectivă având ca temă diversitatea națională, culturală și etnică• jocuri de autocunoaștere• scenarii situaționale, simulări ale unor situații concrete de viață• chestionare de interese și abilități• dezbateri pe tema: „E bine sau nu să ne depășim limitele?”• brainstorming pe tema modalităților eficiente în evitarea stresului• analiza propriilor trăiri și emoții• discuții de grup pe tema respectării spațiului personal și a nevoii de intimitate• proiect individual – autoevaluare realistă a propriilor caracteristici
1.2 Dezvoltarea inteligențelor intrapersonale și interpersonale	
1.3 Perfecționarea abilităților de autoreglare emoțională și comportamentală în situații diverse legate de viață	
1.4. Identificarea caracteristicilor spațiului personal	
1.5 Analizarea asemănărilor și diferențelor dintre copiii de naționalități și culturi diferite	

2. Comunicare și abilități sociale

Competențe specifice	Exemple de activități de învățare
----------------------	-----------------------------------

<p>2.1. Exersarea abilităților de ascultare activă și exprimare asertivă în vederea creșterii eficienței comunicării în cadrul relațiilor interumane</p> <p>2.2. Analizarea diferențelor între tipuri de familii</p>	<ul style="list-style-type: none"> • Dialoguri pe teme date • Exerciții de transmitere a mesajelor prin limbaj nonverbal • Proiect de grup – realizarea unui scenariu pe o temă la alegere / punerea în scenă. • Jocuri de rol, scenete; • Vizite, interviuri cu elevi, profesori, diriginți din gimnaziu • Jocuri de rol – evenimente cotidiene • Studiu de caz în vederea soluționării unei probleme de viață • Testul familiei
--	---

3. Managementul informațiilor și învățării

Competențe specifice	Exemple de activități de învățare
<p>3.1. Selectarea diferitelor tipuri de informații necesare în activitatea de învățare</p> <p>3.2. Exersarea abilității de planificare a învățării</p>	<ul style="list-style-type: none"> • Exersarea unor strategii de căutare a informațiilor <ul style="list-style-type: none"> • Discuții de grup privind condițiile optime de învățare, exemplificare prin situații personale; • Colaje, postere, desene pentru evidențierea condițiilor optime de învățare; • Realizarea unor sarcini de lucru variate folosind TIC (în laboratorul de informatică sau pe calculatorul/ telefonul personal de acasă). <ul style="list-style-type: none"> • Aplicarea, în mod practic, a unor metode eficiente de învățare • Discuție colectivă având ca temă planificarea învățării • Vizite, întâlniri, activități de colaborare

4. Planificarea carierei

Competențe specifice	Exemple de activități de învățare
<p>4.1. Exemplificarea activităților și meseriilor în care este necesar lucrul individual / în echipă</p> <p>4.2. Descrierea meseriilor utilizând termeni specifici</p>	<ul style="list-style-type: none"> • Jocuri și exerciții de recunoaștere a unor meserii individuale și de echipă • Desene, postere, compuneri • Realizarea unui dicționar al meseriilor

5. Calitatea stilului de viață

Competențe specifice	Exemple de activități de învățare
5.1.Exemplificarea de alternative ale unei probleme 5.2. Exersarea abilităților de luare a deciziilor	<ul style="list-style-type: none">• Exerciții de luare de decizii în situații relevante pentru copii / situații de risc• Analiza unei situații de viață urmând strict etapele luării unei decizii• Brainstorming pe tema alternativelor în rezolvarea unor probleme• Exerciții-joc și exerciții metaforice de stabilire a priorităților și obiectivelor de scurtă durată (pentru clasa a V-a);• Jurnalul personal: impresiile notate în timpul orelor de Educație civică• Exerciții de formulare de argumente pentru a susține o decizie (indicată de învățător)• Analiza critică a alternativelor unei probleme• Exerciții de stimulare a creativității

CONȚINUTURI

1. Autocunoaștere și dezvoltare personală

Autocunoaștere

Imaginea de sine

Stima de sine

Aptitudini și abilități personale: caracteristici individuale

Schimbare, creștere, dezvoltare

Înțelegerea și exprimarea emoțiilor

Emoții și comportamente legate de diferite situații de viață

Spațiul personal, nevoia de intimitate, granițe personale

Pregătirea pentru schimbare și pentru clasa a V-a

2. Comunicare și abilități sociale

Comunicarea: vorbire, ascultare, comportamente nonverbale

Consecințele unei ascultări deficiente

Abilități sociale

Roluri în grup

Familia

Tipuri diferite de familii

Comunicarea în familie
Relațiile dintre membrii familiei. Valorile și practicile transmise de familie – aspectele critice care să fie discutate cu părinții (legate de creștere, de relațiile cu colegii și profesorii)

3. Managementul informațiilor și al învățării

Managementul informațiilor

Factorii motivaționali ai învățării

Criterii de selectare a informației: veridicitatea și autoritatea sursei

Învățarea eficientă

Învățarea (în sens restrâns) – condițiile optime pentru învățarea eficientă

Deprinderi de studiu eficient: organizarea conținuturilor de învățare, dozarea efortului și a perioadelor de relaxare/ odihnă

Disciplina învățării: implicare, perseverență, responsabilitate, asumarea sarcinilor de lucru

Condiții interne și externe: mediul de învățare (spatiu, ambient), starea personală de sănătate

Mijloace eficiente de învățare: TIC

4. Planificarea carierei

Explorarea priorităților

Priorități și obiective privind propria activitate (jurnalul personal, liste de activități zilnice, săptămânale)

Explorarea carierei

Meserii individuale și de echipă – beneficii și efecte

Termeni specifici unei meserii: denumirea activităților principale, instrumente utilizate

Opțiunea pentru meseria aleasă. Factori care determină alegerea unei meserii

5. Calitatea stilului de viață

Calitatea vieții personale

Etapele luării unei decizii și consecințele care decurg

Aplicarea luării deciziei în situații relevante pentru copii, în situații de risc sau criză

Rezolvarea de probleme: alternative ale rezolvării de probleme, analiza critică a alternativelor de rezolvare a unei probleme

MODALITATI DE EVALUARE

Evaluarea va urmări progresul personal în ceea ce privește integrarea școlară și socială, atitudinile față de lumea înconjurătoare și față de propria persoană, interesele privind diferite activități și obținerea succesului în propria activitate. Se vor utiliza următoarele metode de evaluare:

1. Exprimarea ideilor și a opiniilor personale prin: postere, desene, colaje, jocuri didactice

➤ proiectul individual și de grup;

2. Exprimarea ideilor și a trăirilor personale prin: poster, desen, colaj;

- realizarea de portofolii;
- activități practice;
- administrarea de fișe individuale de (auto)evaluare.

SUGESTII METODOLOGICE

Unul dintre obiectivele curriculumului de Consiliere și orientare este stimularea abilităților de învățare permanentă, în scopul dezvoltării personale și al integrării socio-profesionale viitoare, de succes. Elevii experimentează practic, în cadrul orelor de Consiliere și orientare, diferite tehnici de învățare, de relaționare, de comunicare eficientă, abilități de explorare a resurselor personale și a domeniilor de activitate, apoi aplică ceea ce au asimilat în clasă, în situații de viață diverse și își evaluează propriul progres. Învăță, astfel, să își asume responsabilitatea propriei învățări.

Procesul didactic se focalizează atât pe asimilarea de cunoștințe și abilități specifice disciplinei, cât și pe dezvoltarea atitudinilor și a mecanismelor învățării personalizate, conștiente și eficiente, pe care elevii să le aplice și în diferite contexte de viață, nu doar în cadrul școlii.

Activitățile didactice specifice ariei curriculare Consiliere și orientare sunt conduse de principiile învățării active, centrate pe elev. În acest scop, metodele recomandate sunt cele activ-participative. Sarcinile de lucru pot fi realizate individual, în perechi sau în echipă, prin activități independente sau asistate, precum:

- jocul de rol, simularea;
- metode art-creative;
- exercițiul;
- conversația, discuția, dezbateră.

Elementul inovativ central al curriculumului actual îl reprezintă deschiderea spre comunitate, conținuturile învățării prevăzute incluzând aspecte legate de: implicare comunitară și voluntariat, domenii de activitate, elaborare de proiecte individuale și de grup, cu relevanță socială. Activitățile propuse reprezintă căi de asumare de către elevi, încă de la nivelul primar, a rolului de cetățean activ și responsabil, informat și pregătit pentru a participa la configurarea propriului traseu de formare.

BIBLIOGRAFIE

- *** Programe școlare pentru Aria curriculară *Consiliere și orientare*, clasele I – a IV-a, aprobat prin ordinul ministrului Nr. 5286 / 09.10.2006, București
- Andrei, S., Belcin, M., “Consiliere și orientare”- concepte moderne și idei practice, Editura Crizon , Constanța, 2007
- Cuciinic, C., “Cum să învăț?- metode de învățare eficientă”, Editura Aramis, București, 2002
- Dumitrescu, M.; Dumitrescu, S., “Educația pentru sănătate mentală și emoțională”, ghid metodologic pentru pregătirea cadrelor didactice , Editura Arves, Craiova, 2005
- Dumitru, Al. I. “Consilierea psihopedagogică, baze teoretice și sugestii practice”, Editura Polirom , 2008
- Lemeni, G. ; Mihalca, L.; Mih, C. , „Consiliere și orientare –ghid de educație pentru carieră” , activități pentru clasele I – IV, ed . ASCR , Cluj, 2005
- Milcu, M., „Psihologia relațiilor interpersonale”, ed. Polirom, Iași, 2008
- Murphy, T. ; Oberlin Hoff Loriann, „Agresivitatea pasivă. Cum să o recunoști și controlezi la tine și la ceilalți” , Editura Trei, București , 2007
- Roco, M., „Creativitate și inteligență emoțională” , Editura Polirom , Iași , 2004

PLANIFICARE CALENDARISTICĂ

NR. CRT.	UNITATEA DE ÎNVĂȚARE	COMP. SPEC.	CONȚINUTURI	NR. ORE	PER.	OBS.
1	Autocunoaștere și dezvoltare personală CINE SUNT EU?		Autocunoaștere <ul style="list-style-type: none"> • Imaginea de sine • Stima de sine • Aptitudine și abilități personale: caracteristici individuale 	4	S 1-4	
			Schimbare, creștere, dezvoltare <ul style="list-style-type: none"> • Înțelegerea și exprimarea emoțiilor • Emoții și comportamente legate de diferite situații de viață • Spațiul personal, nevoia de intimitate, granițe personale • Pregătirea pentru schimbare și pentru clasa a V-a 	4	S 5-8	
2	Comunicare și abilități sociale		Comunicarea: vorbire, ascultare, comportamente nonverbale <ul style="list-style-type: none"> • Consecințele unei ascultări deficiente 	1	S 9	
			Abilități sociale <ul style="list-style-type: none"> • Roluri în grup 	5	S 10-14	
			Familia <ul style="list-style-type: none"> • Tipuri diferite de familii • Comunicarea în familie • Relațiile dintre membrii familiei. Valorile și practicile transmise de familie – aspectele critice care să fie discutate cu părinții (legate de creștere, relațiile cu colegii și profesorii)	3	S 15-17	
3	Managementul informațiilor și al învățării ȘCOALA ÎN VIAȚA MEA		Managementul informațiilor <ul style="list-style-type: none"> • Factorii motivaționali ai învățării • Criterii de selectare a informației: veridicitatea și autoritatea sursei 	3	S 18-20	
			Învățarea eficientă <ul style="list-style-type: none"> • Învățarea (în sens restrâns) – condițiile optime pentru învățarea eficientă • Deprinderi de studiu eficient: organizarea conținuturilor de învățare, dozarea efortului și a perioadelor de relaxare / odihnă • Disciplina învățării: implicare, perseverență, responsabilitate, asumarea sarcinilor de lucru 	5	S 21-25	

			<ul style="list-style-type: none"> • Condiții interne și externe: mediul de învățare (spațiu, ambient), starea personală de sănătate • Mijloace eficiente de învățare: TIC 			
4	Planificarea carierei SCOPUL MEU		Explorarea priorităților <ul style="list-style-type: none"> • Priorități și obiective privind propria activitate (jurnalul personal, liste de activități zilnice, săptămânale) 	2	S 26-27	
			Explorarea carierei <ul style="list-style-type: none"> • Meserii individuale și de echipă – beneficii și efecte • Termeni specifici unei meserii: denumirea activităților principale, instrumente utilizate • Opțiunea pentru meseria aleasă. Factori care determină alegerea unei meserii 	4	S 28-31	
5	Calitatea stilului de viață CE POT FACE PENTRU A REUȘI?		Calitatea vieții personale <ul style="list-style-type: none"> • Etapele luării unei decizii și consecințele care decurg • Aplicarea luării deciziei în situații relevante pentru copii, în situații de risc sau criză • Rezolvarea de probleme: alternative ale rezolvării de probleme, analiza critică a alternativelor de rezolvare a unei probleme 	3	S 32-34	

**„Povestea bradului de iarnă”
Proiect de activitate integrată**

**Prof. pentru învă. preșcolar: Michai Anamaria
Grădinița cu Program Prelungit ”Prichindelul Istet”, Turda**

GRUPA: mică

TEMA ANUALĂ DE STUDIU: Cum exprimăm ceea ce simțim?

TEMA PROIECTULUI TEMATIC: Sărbătorile de iarnă

TEMA SĂPTĂMÂNII: Magia sărbătorilor de iarnă

TEMA ACTIVITĂȚII:”Povestea pomului de iarnă,, de Victor Eftimiu

TIPUL ACTIVITĂȚII: mixtă

FORMA DE REALIZARE: activitate integrată

CATEGORII DE ACTIVITĂȚI DE ÎNVĂȚARE:

ACTIVITĂȚI DE DEZVOLTARE PERSONALĂ

Rutine: Primirea copiilor, micul dejun, gustarea (deprinderi specifice).

Întâlnirea de dimineață: „Cu ce împodobim bradul?”

Tranziții: - ”Câte unu pe cărare,/ Mergem în pădurea mare./Un brăduț să căutăm/ Și frumos să-l decorăm.”

- „O lumânare aprind/ În lumea poveștilor vă invit/ Povestea pomului de iarnă s-o descoperim./ Când clopoțelul va suna/ Voi cu atenție mă veți asculta.”

- „Bradul azi îl construiesc/ Cu podoabe îl gătesc/ Îi pun globuri și beteală/ Hai copii haideți la treabă.”

Moment de mișcare: ”Dacă vreau să cresc voinic!”

Jocuri și activități liber alese (ALA):

ALA1: Construcții: „Bradul noi îl construim” (construcție brad din piese lego)

Artă: „Globul buclucaș” (colorare)

ALA2: Joc cu text și cântec: „Dansăm în jurul bradului”

ACTIVITĂȚI PE DOMENII EXPERIENȚIALE

Domeniul Limbă și Comunicare (DLC): Educarea limbajului - povestirea educatoare „Povestea pomului de iarnă” de Victor Eftimiu.

Domeniul Estetic și Creativ (DEC): educație artistico-plastică - dactilopictură

MIJLOCUL DE REALIZARE: activitate integrată

**COMPORTAMENTE URMĂRITE PE PARCURSUL DERULĂRII ACTIVITĂȚII
INTEGRATE (preluate din planificarea săptămânală)**

<i>A.1.3. Utilizează mâinile și degetele pentru realizarea de activități variate;</i>
<i>A.2.3. Își coordonează mișcările în funcție de ritm, cadență, pauză, semnale sonore, melodii;</i>
<i>B.1.2. Demonstrează abilități de solicitare și de primire a ajutorului în situații problematice specifice;</i>
<i>C.2.1. Realizează sarcinile de lucru cu consecvență;</i>
<i>C.2.2. Integrează ajutorul primit, pentru realizarea sarcinilor de lucru la care întâmpină dificultăți;</i>
<i>C.3.1. Manifestă creativitate în activități diverse;</i>
<i>C.3.3. Demonstrează simț muzical ritmic, armonic prin cântec, joc cu text și cântec, dans etc.</i>
<i>D.1.1. Exersează, cu sprijin, ascultarea activă a unui mesaj, în vederea înțelegerii și receptării lui (comunicare receptivă);</i>
<i>D.1.2. Demonstrează înțelegerea unui mesaj oral, ca urmare a valorificării ideilor, emoțiilor,</i>

semnificațiilor etc. (comunicare expresivă);

D.2.1. Demonstrează capacitate de comunicare clară a unor idei, nevoi, curiozități, acțiuni, emoții proprii (comunicare expresivă);

E.1.5. Realizează, în mod dirijat, activități simple de investigare a mediului, folosind instrumente și metode specifice.

(Curriculum, 2019, p. 18-24)

OBIECTIVE OPERAȚIONALE:

Comportamente vizate	Obiective operaționale
<p>D.2.1. Demonstrează capacitate de comunicare clară a unor idei, nevoi, curiozități, acțiuni, emoții proprii (comunicare expresivă);</p> <p>E.1.5. Realizează, în mod dirijat, activități simple de investigare a mediului, folosind instrumente și metode specifice.</p>	<p>O1. Preșcolarul va fi capabil să participe activ la discuțiile purtate în cadrul etapelor întâlnirii de dimineață, aplicând cunoștințele dobândite despre anotimpul iarna în situații variate (completarea calendarului naturii, discuții despre starea vremii), participarea la jocul „Cu ce împodobim bradul?”.</p>
<p>D.1.1. Exersează, cu sprijin, ascultarea activă a unui mesaj, în vederea înțelegerii și receptării lui (comunicare receptivă);</p> <p>D.1.2. Demonstrează înțelegerea unui mesaj oral, ca urmare a valorificării ideilor, emoțiilor, semnificațiilor etc. (comunicare expresivă);</p> <p>D.2.1. Demonstrează capacitate de comunicare clară a unor idei, nevoi, curiozități, acțiuni, emoții proprii (comunicare expresivă);</p> <p>B.1.2. Demonstrează abilități de solicitare și de primire a ajutorului în situații problematice specifice;</p>	<p>O2: Preșcolarul va fi capabil să enumere cel puțin trei personaje din poveste (brăduțul, veverița, iepurașul, Moș Crăciun), pe baza decorului realizat de educatoare.</p> <p>O3: Preșcolarul va fi capabil să răspundă la cel puțin trei întrebări legate de conținutul povestirii valorificând decorul realizat de educatoare.</p>
<p>A.1.3. Utilizează mâinile și degetele pentru realizarea de activități variate;</p> <p>B.1.2. Demonstrează abilități de solicitare și de primire a ajutorului în situații problematice specifice;</p> <p>C.2.1. Realizează sarcinile de lucru cu consecvență;</p> <p>C.2.2. Integrează ajutorul primit, pentru realizarea sarcinilor de lucru la care întâmpină dificultăți;</p> <p>C.3.1. Manifestă creativitate în activități diverse;</p>	<p>O4: Preșcolarul va fi capabil să denumească materialele și instrumentele de lucru puse la dispoziție (brad 3D din carton, acuarele, șervețele umede), făcând apel la experiența personală.</p> <p>O5: Preșcolarul va fi capabil să aplice corect culoarea cu degetul arătător pe suprafața dată, respectând indicațiile primite.</p>
<p>A.1.2. Participă la activități fizice variate, adecvate nivelului lui de dezvoltare;</p> <p>B.1.2. Demonstrează abilități de solicitare și de primire a ajutorului în situații problematice specifice;</p> <p>C.2.1. Realizează sarcinile de lucru cu consecvență ;</p> <p>C.3.1. Manifestă creativitate în activități diverse;</p>	<p>O6: Preșcolarul va fi capabil să execute cu sprijin/ fără sprijin sarcinile de la centrele de interes: construirea bradului din îmbinarea pieselor de lego, colorarea „Globului buclucaș”.</p>

A.2.3. *Își coordonează mișcările în funcție de ritm, cadență, pauză, semnale sonore, melodii.*

O7: Preșcolarul va fi capabil să execute mișcările sugerate de textul cântecului „Brăduleț, brăduț, drăguț” din cadrul ALA2, urmând execuția educatoarei.

STRATEGII DIDACTICE:

Mijloace de învățământ: scenă pentru teatru de umbre, siluete ale personajelor, brad 3D (lucrarea model), acuarele, brazi de diferite mărimi, siluete ale personajelor din polistiren, globuri și imagini reprezentând obiecte care nu pot fi puse în brad, globuri din carton pentru colorat, tablă magnetică, recompense.

Metode și procedee didactice: conversația, povestirea, explicația, problematizarea, exercițiul, demonstrația, evaluarea.

Forme de organizare a activității: frontal, individual.

Durata: 1 zi

Evaluare: Ținând cont de faptul că proiectarea activității s-a axat pe comportamente, pe parcursul activității integrate, vor fi evaluate următoarele aspecte:

- acuratețea răspunsurilor verbale oferite de copii la întrebările referitoare la poveste;
- corectitudinea executării mișcărilor în timpul jocurilor de mișcare;
- calitatea și acuratețea produselor activității (decorarea bradului de Crăciun, construirea bradului din piese lego, colorarea globulețelor);
- gradul de manifestare generală a comportamentelor și atitudinilor urmărite și nivelul de autonomie demonstrat.



Activități pe domenii experiențiale (ADE)	Domeniul Limbă și Comunicare (DLC): Educarea limbajului - povestirea educatoarei „Povestea pomului de iarnă” de Victor Eftimiu. Domeniul Estetic și Creativ (DEC): educație artistico-plastică - dactilopictură
Activități de dezvoltare personală (ADP)	Rutine: Primirea copiilor, micul dejun, gustarea (deprinderi specifice). Întâlnirea de dimineață: Cu ce împodobim bradul? Tranziții: „Câte unu pe cărare...”; „În lumea poveștilor vă invit...” „Bradul îl împodobim” Moment de mișcare: ”Dacă vreau să cresc voinic!”
Activități liber alese (ALA1) ALA 2	Construcții: „Bradul noi îl construim” (construcție brad din piese lego) Artă: „Globul buclucaș” (colorare) Joc cu text și cântec: „Dansăm în jurul bradului”

Scenariul activității integrate „Povestea pomului de iarnă”

1. Moment organizatoric: Pentru buna desfășurare a activității se aerisește sala de grupă, se aranjează mobilierul și se pregătesc materialele necesare desfășurării activității. În sala de grupă este realizat un decor cu scene din povestea ”Povestea bradului de iarnă”.

O1. Preșcolarul va fi capabil să participe activ la discuțiile purtate în cadrul etapelor , întâlnirii de dimineață, aplicând cunoștințele dobândite despre anotimpul iarna în situații variate (completarea calendarului naturii, discuții despre starea vremii), participarea la jocul „Cu ce împodobim bradul?”).

Activitatea debutează cu **Întâlnirea de dimineață**, moment în care educatoarea **salută** copiii folosind cuvintele: „A-nceput o nouă zi/ Vă salut cu drag copii/ Pe scăunele ne așezăm/ Și frumos ne salutăm”. Educatoarea salută fiecare copil în parte și în același timp va face **prezența** așezând pozele copiilor, prezenți, la locul potrivit.

După salut, educatoarea desfășoară împreună cu copiii un scurt **moment de mișcare**:

„Dacă vreau să cresc voinic
Fac gimnastică de mic
Merg în pas alergător
Apoi sar într-un picior
Mă opresc, respir ușor
Ridic brațele și zbor
Toată lumea e a mea
Când m-așez la podea
Ăsta-i doar un început
Ia priviți cât am crescut!”

Calendarul naturii:

În continuare, educatoarea împreună cu copiii vor completa calendarul naturii.

2. Captarea atenției

Noutatea zilei

Se aude o bătaie în ușă și în clasă este adusă o cutie. Deschidem cutia și în ea descoperim o scrisoare de la spiridușii moșului. Educatoarea va citi ceea ce este scris pe bilețelul din plic:

Dragi copii,

Noi, spiridușii moșului, am lăsat, la voi în grupă, un brad, pe care avem rugămintea să îl împodobiți. Pentru a fi mai distractiv și pentru a vă pune la încercare, am strecurat printre decorațiuni și imagini care nu sunt potrivite. Vă rugăm să le descoperiți și să le puneți în brad doar pe cele potrivite.

După ce bradul îl veți împodobi, în cutiuță alte surprize veți descoperi.

Activitatea de grup

Educatoarea explică copiilor cum se va desfășura jocul „Cu ce împodobim bradul?”. Pe tabla magnetică, cadrul didactic așază imaginile trimise de spiriduși. Copiii sunt rugați, unul câte unul, să denumească fiecare obiect reprezentat în imagine și să spună dacă este sau nu decorațiune pentru bradul de iarnă și să le pună în brad doar pe cele potrivite).

3. Anunțarea temei și a obiectivelor

După ce educatoarea a împodobit bradul, cu ajutorul copiilor, va deschide din nou cutia fermecată. În cutie va descoperi o altă scrisoare prin intermediul căreia sunt anunțate tema activității și obiectivele urmărite.

Dragi copii,

Pentru că ați împodobit frumos bradul, Moș Crăciun v-a văzut și vrea să vă răsplătească. Astăzi veți viziona teatrul de umbre " Povestea pomului de iarnă".

După terminarea spectacolului, Moș Crăciun vă roagă să decorați brăduții pe care i-ați primit, pictându-i cu ajutorul degețelor.

Noi, spiridușii, suntem siguri că vă veți descurca și sperăm ca ziua de astăzi să fie una deosebită și să vă aducă bucurie!

Cu drag, spiridușii Moșului!

După citirea mesajului, educatoarea adresează întrebări preșcolărilor pentru a verifica înțelegerea mesajului transmis de spiridușii moșului.

Cu ajutorul *tranziției*: „O lumânare aprind/ În lumea poveștilor vă invit/ Povestea pomului de iarnă s-o descoperim./ Când clopoțelul va suna,/ Voi cu atenție mă veți asculta.”, se face legătura între întâlnirea de dimineață și activitatea pe domenii experiențiale.

2. Dirijarea învățării

ADE: DLC

O2: Preșcolarul va fi capabil să enumere cel puțin trei personaje din poveste (brăduțul, veverița, iepurașul, Moș Crăciun), pe baza decorului realizat de educatoare.

O3: Preșcolarul va fi capabil să răspundă la cel puțin trei întrebări legate de conținutul povestirii valorificând decorul realizat de educatoare.

Educatoarea va merge în spatele panoului din cadrul teatrului de umbre și va începe să spună povestea cu intonația adecvată, cu tonalitatea potrivită, cu modularea vocii, pentru a imita personajele, cu marcarea pauzelor determinate de punctuație, mimică și gesturi adecvate situațiilor, explicând cuvintele necunoscute. Pentru fiecare personaj, educatoarea va avea câte o siluetă care va intra în scenă la momentul potrivit în cadrul povestirii.

La finalul povestirii educatoarea va deschide din nou cutia fermecată din care va scoate o căsuță cu multe ferestre în interiorul cărora se găsesc plicuri pe care spiridușul lui Moș Crăciun le-a pregătit special copiilor. Educatoarea va deschide pe rând fiecare plic și va dezvălui conținutul acestora (în plicuri se află întrebări însoțite de imagini menite să îi ajute pe copii să extragă ideile principale din povestire, în scopul reținerii acestora).

Întrebările pregătite de spiriduș sunt:

Care sunt personajele din "Povestea bradului de iarnă"?

De ce a urcat brăduțul pe munte ?

Cine l-a vizitat într-o zi pe brăduț?

De ce a plecat iepurașul de la brăduț?

Cine l-a mai vizitat pe brăduț într-o altă zi?

De ce nu a vrut veverița să rămână cu el?

Cine l-a auzit pe brăduț plângând?

Cine s-a întâlnit cu Moș Crăciun și i-a cerut brăduțul?

Unde au dus oamenii bradul?

Ce au făcut copiii cu brăduțul?

Cum s-a simțit brăduțul printre copii?

DEC - educație artistico-plastică

O4: Preșcolarul va fi capabil să denumească materialele și instrumentele de lucru puse la dispoziție (brad 3D din carton, acuarele, șervețele umede);

O5: Preșcolarul va fi capabil să aplice corect culoarea cu degetul arătător pe suprafața dată,

respectând indicațiile primite.

Prin intermediul tranziției: „Câte unu pe cărare/ Mergem în pădurea mare/ Un brăduț să căutăm/ Și frumos să-l decorăm”, se face trecerea către Domeniul Estetic și Creativ, în cadrul căruia educatoarea cu ajutorul copiilor va decora bradul de Crăciun folosind tehnica dactilopicturii.

Educatoarea deschide cutia fermecată, adusă de spridușii lui Moș Crăciun și scoate din ea materialele necesare pentru activitatea care urmează.

Se intuiește materialul de pe măsuțe: acuarele (de culoare galben, roșu și albastru), brăduț din carton în format 3D, șervețele umede, după care se anunță tema: ”Astăzi vom decora brăduții de Crăciun.”

Educatoarea prezintă copiilor brăduțul model pe care îl analizează precizând culorile trunchiului și a coroanei acestuia, dar și culorile care au fost folosite pentru decorarea acestuia.

Se explică și se demonstrează procedeul de lucru: copiii trebuie să introducă degetul arătător în culoarea galbenă, după care vor ștampila ușor coroana bradului, din loc în loc, realizând mici globulețe galbene. Cu ajutorul unui șervețel umed, își vor curăța degetul arătător după care îl vor introduce în culoarea roșie, urmând să dactilopicteze coroana bradului, din loc în loc, formând mici globulețe roșii. Se va repeta aceeași procedură și cu culoarea albastră.

În timp ce vom recita următoarele versuri, copiii vor efectua diferite *exerciții pentru încălzirea mușchilor mici ai mâinii:*

„Mâinile le pregătesc

Le scutur bine,

Le rotesc

Palmele le-nchid așa

Când pe una, când pe alta

Degețelele dansează

Și la final se îmbrățișează.”

La semnalul educatoarei, copiii încep să picteze brăduții.

Pe fondul melodiei „O brad frumos (negativul) copiii dactilopictează globulețe, decorând bradul de Crăciun.

Educatoarea acordă indicații individuale, dacă este nevoie, corectând poziția copiilor la masa de lucru. Se va analiza fiecare lucrare în parte, copiii fiind aplaudați și felicitați pentru modul în care au lucrat.

3. Obținerea performanței și asigurarea transferului

O6: Preșcolarul va fi capabil să execute cu sprijin/ fără sprijin sarcinile de la centrele de interes: construirea bradului obținut din îmbinarea pieselor de lego, colorarea „Globului buclucaș”.

Cu ajutorul tranziției: „Bradul azi îl construiesc/ Cu podoabe îl gătesc/ Îi pun globuri și beteală/ Hai copii haideți la treabă.”, copiii sunt invitați să descopere surprizele pregătite de spiriduși pentru centrele de interes. Se analizează materialele puse la dispoziție și educatoarea le va explica sarcinile de lucru pentru fiecare centru.

Centrul **Construcții** va avea ca temă „Bradul noi îl construim”, în cadrul căruia copiii vor realiza un brad, îmbinând piese de lego.

În cadrul centrului **Artă**, cu tema ”Globul buclucaș”, copiii vor colora globulețe pentru ca mai apoi să le folosească pentru a decora bradul de la centrul construcții.

După finalizarea activităților de la centre, se analizează lucrările și se fac aprecieri asupra acestora.

ALA 2

O7: Preșcolarul va fi capabil să execute mișcările sugerate de textul cântecului „Brăduț, brăduț, drăguț,, din cadrul ALA2, urmând execuția educatoarei.

Copiii sunt felicitați pentru modul în care au rezolvat sarcinile primite și sunt invitați să se distreze desfășurând jocul de mișcare „Dansăm în jurul bradului”

4. Asigurarea feedbackului și evaluarea

Pe parcursul desfășurării activității integrate, educatoarea va evalua următoarele aspecte: acuratețea răspunsurilor verbale oferite de copii la întrebările referitoare la povestire; calitatea și acuratețea produselor activității: aspectele de motricitate fină de la centrele *Construcții și Artă* și din cadrul activității practice; corectitudinea executării mișcărilor din timpul jocurilor de mișcare, precum și gradul de manifestare generală a comportamentelor și atitudinilor urmărite și nivelul de autonomie demonstrat.

Pentru că au fost atenți și au lucrat foarte bine în cadrul tuturor activităților, spiridușul lui Moș Crăciun le-a pregătit câte o recompensă iar prin intermediul educatoarei le transmite numai cuvinte de laudă.

Bibliografie:

****Curriculum pentru educația timpurie (a copiilor de la naștere până la vârsta de 6 ani)*, M.E.N., București, 2019

*** *Învățământul preșcolar în Mileniul III*, Nr.29/30, 2019

Tătaru, L., Glava, A., Chiș, O., *Piramida cunoașterii, repere metodice în aplicarea curriculumului preșcolar*, Editura Diamant, Pitești, 2014

ACTIVITATE EXTRACURRICULARĂ
„ MATEMATICA ÎN VIAȚA MEA”

prof. Miclea Simona, Școala Gimnazială „Eftimie Murgu” Lugoj
prof. Miclea Ion-Petru, Școala Gimnazială „Anișoara Odeanu” Lugoj

ARGUMENT:

„Matematica este limba cu care Dumnezeu a scris universul.”- Galileo Galilei
După cum spunea și matematicianul Grigore Moisil, „Un matematician face matematică fiindcă vede în matematică ceva frumos, ceva interesant, ceva care îi place, ceva care îi e drag, ceva care îl tulbură, îl face să gândească, să mediteze, să viseze.”

Tot Grigore Moisil, considerat părintele informaticii românești credea că „Știința nu e tristă decât pentru unii”. În timp ce mulți profesori de matematică au rămas în amintirea elevilor ca persoane plictisitoare, mult prea serioase, Grigore Moisil a făcut istorie nu doar prin teoremele sale, ci și prin vorbele de duh cu care și-a amuzat colegii și cursanții și pe care le-a lăsat generațiilor următoare:

„Matematician nu este cel ce știe matematică, ci cel ce creează matematică.”

„Spre deosebire de vin, știința nu trebuie lăsată să se învechească.”

„O teoremă e o scrisoare de dragoste către un necunoscut, către acela care îi prinde nu numai înțelesul, ci și toate subînțelesurile.”

„Ce este un pesimist? Un optimist bine informat.”

„Un prieten îi spune într-o zi: Matematica asta pe care o predici tu, m-am saturat de ea până peste gât! Moisil: Dar matematica se face de la gât în sus!”

„Profesorul Moisil, la 65 de ani, după ce și-a scrântit piciorul: Știam că la vârsta mea te scrânțești la cap, nu la picior.”

„Cineva l-a întrebat: Credeți că e potrivit ca un profesor să facă glume la cursuri?”

Profesorul Moisil a răspuns: Știința nu e tristă decât pentru unii.”

Alte citate celebre despre matematică :

„Matematica este o limbă și o știință. ” - Lucian Blaga

„Egalitatea nu există decât în matematică. ” - Mihai Eminescu

„Învățând matematică, înveți să gândești. ” - Grigore Moisil

„Cea mai înaltă formă a gândirii pure există în matematică. ” - Platon

„Matematicianul este împlânzitorul ce a domesticit infinitul. ” - Lucian Blaga

„În matematică nu există târguială. ” - Grigore Rotaru

„Lumea este condusă de numere.” - Pitagora

I. SCOPUL ACTIVITĂȚII:

Activitatea are ca scop să le arate copiilor că matematica nu înseamnă doar formule, ecuații...și că nu este folosită doar în cadrul orelor de matematică, că matematica este peste tot în jurul lor și să le răspundă la întrebarea “La ce ne folosește matematica în viața de zi cu zi?”. Ne dorim, ca elevii să constientizeze că de când deschid ochii dimineața, uitându-se la ceas și până ce adorm, în orice lucru pe care-l fac este și puțină matematică, chiar dacă ei nu își dau seama de acest lucru. Matematica oferă o serie de beneficii foarte utile pentru mintea copiilor și chiar a persoanelor adulte și ne permite să înțelegem lumea din jurul nostru.

Mulți elevi de toate vârstele se întreabă la ce servește matematica, deoarece o consideră plictisitoare, abstractă, lipsită de creativitate, complex și foarte greu de înțeles. Noi îi îndemnăm să caute latura pragmatică și să-o aplice în viața lor!

II. OBIECTIVELE ACTIVITĂȚII:

Să constientizeze că matematica este permanent prezentă în viața lor și că fără ea nu pot duce nimic la bun sfârșit.

III. GRUP ȚINTĂ: preșcolarii și elevii claselor CP-VIII ai celor două școli gimnaziale, părinți

IV. LOCUL DE DESFĂȘURARE:

Incinta celor două școli gimnaziale

V. RESURSE MATERIALE:

-jocuri logice, prezentări PowerPoint, fișe de lucru, drumeții, ateliere recreative, jocurile de rol

VI. RESURSE UMANE:

- elevi
- părinți
- cadre didactice

VII. FACTORI IMPLICAȚI :

- scoala
- comunitatea locala

VIII. REZULTATE AȘTEPTATE :

- implicarea activă a elevilor în procesul de inițiere și derulare a proiectului ;
- manifestarea sentimentului de a folosi matematica în orice lucru pe care-l realizează;

IX. MODALITĂȚI DE MONITORIZARE ȘI EVALUARE :

- imagini surprinse în timpul derulării activităților

X. PRODUSE ALE PROIECTULUI :

- obiectele din cadrul atelierelor ;
- scorul jocurilor;
- lucrările copiilor.

XI. PROGRAMUL ACTIVITĂȚII:

Prezentarea pe scurt a istoricului acestei zile;
Vizionarea unor PowerPoint-uri;
Jocuri matematice;
Ateliere de lucru

“MATEMATICA ÎN VIAȚA MEA” - 14 MARTIE-ZIUA INTERNAȚIONALĂ A MATEMATICII

Ziua Internațională a Matematicii, cunoscută și ca Ziua Pi, este marcată anual în data de 14 martie, sărbătoare ce datează încă din anul 1988. Această zi nu a fost aleasă întâmplător, ci reprezintă cele mai importante cifre din scrierea zecimală a lui Pi – 3,14 (3/14 în formatul calendarului lună/zi).

Ziua Internațională a Matematicii a fost recunoscută de Organizația Națiunilor Unite pentru Educație, Știință și Cultură (UNESCO) la conferința generală din 2019. Sărbătoarea este un prilej minunat pentru ca toți oamenii, adulți și copii deopotrivă, să cultive dragostea pentru această știință complexă, prin activități cu specific matematic.

Matematica este una dintre cele mai importante materii studiate în școală. Rolul ei este de a forma un raționament, o gândire mai analitică și de a vedea lucrurile în perspectivă. În principiu, matematica îți dezvoltă capacitățile cognitive și, de ce nu, te poate ajuta să iei anumite decizii optime pentru tine, în viață. Dar oare studiul matematicii are și un impact în viața de zi cu zi a oamenilor? Cum i-ar putea ajuta pe aceștia în treburile obișnuite?

Dintre situațiile în care folosim matematica în viața de zi cu zi putem aminti, pentru început gestionarea corectă a finanțelor familiei sau nevoia de a solicita credite. Acesta este domeniul din viața noastră în care se vede cel mai bine reprezentată importanța matematicii

Matematica ne ajută să avem o bună administrare a finanțelor noastre personale calculându-ne corect veniturile și cheltuielile.

Matematica ne ajută și la cumpărături, pentru a te asigura că produsele au costat exact cât a spus vânzătorul. În piețe, târguri etc unde nu se scanează produsele, e bine să știi puțină aritmetică. Altfel, ai putea plăti mai mult.

Matematica în viața de zi cu zi este prezentă și în momentele tale preferate! Calatoria este una dintre ele. De când cauți cea mai economică variantă de bilete sau planuri de călătorie și analizezi care dintre ele are cel mai bun raport cost-beneficiu, până când calculezi durata călătoriei, planifică-ți zi de zi și orele pe care le vei investi în fiecare călătorie, importanța matematicii este prezentă. Dacă nu știi cum să faci un buget de calatorie, învățarea matematicii este o necesitate. De asemenea, dacă destinația ta este o altă țară cu altă monedă, va trebui să faci operații matematice pentru a converti banii și pentru a planifica achizițiile în timpul călătoriei. Chiar și pentru a te ghida într-o nouă destinație va trebui să ai o înțelegere a spațiului în care te afli, de unde și importanța matematicii. Sau dacă nu, cum vă veți localiza când Waze vă va spune să virați la dreapta peste 300 de metri?

Matematica este folosită cu succes și în sport. Realizările celor mai buni sportivi se bazează pe numărul lor. În plus, marea majoritate a sporturilor folosesc modele matematice și de probabilitate pentru practicarea lor. Datorită matematicii în sport puteți determina, probabilitatea de a marca un gol în ultimele două minute ale unei finale, să înțelegeți de ce se acorda trei puncte pentru o victorie în meciurile din ligă, cum pot prezenta casele de pariuri oferte atât de atractive.

Matematica în viața de zi cu zi este prezentă și în bunăstare, atunci când vrem să ne pregătim desertul preferat urmând instrucțiunile unei rețete. Importanța matematicii aici este

fundamentală , deoarece este necesar să cunoaștem regulile de bază de conversie privind greutatea (grame în kilograme și invers), temperatura (Celsius și Fahrenheit) sau pur și simplu pentru a adăuga sau împărți alimente.

Matematica este folosită și atunci când faci meșteșugur. Indiferent dacă îți place să tricotezi sau ești om de mână în casa ta, matematica în viața de zi cu zi devine evidentă atunci când vine vorba de meșteșuguri. Atât pentru a repara o mașină spartă, cât și pentru a prezice unghiuri sau a plasa o lampa, cunoscând regula lui 3 și știind să calculăm un unghi (cosinus, sinus, drept) , știind să determinăm ipotenuza unui triunghi sau prezicând numărul de foile pentru montarea unei biblioteci pot fi abilitati foarte utile. La determinarea unei suprafețe când ai de renovat o casă sau la calcularea perimetrului atunci când dorești să-ți construiești un gard. Toate aceste calcule au devenit ceva firesc și nici nu ne dăm seama că folosim matematica în viața de zi cu zi.

Domeniile în care matematica este prezentă nu se opresc aici. Ele sunt mult mai vaste. După cum ați văzut, matematica în viața de zi cu zi este mai mult decât prezentă.

Așadar, matematica are un rol decisiv în multe domenii de activitate, de aceea e bine ca în cadrul lecțiilor de matematică, profesorii să le prezinte elevilor și partea practică a acesteia, și nu să-i îndemne doar la memorarea unor formule, întrucât, evident, le dispare motivația de a o învăța.

XII. IMPACTUL PROIECTULUI :

- se dorește ca atât preșcolarii, școlarii cât și persoanele adulte să conștientizeze că matematica este permanent prezentă în viața de zi cu zi
- se dorește ca proiectul să aibă un impact pozitiv pentru toți factorii implicați în prezentul proiect.

Bibliografie:

1. <https://www.twinkl.ro>
2. <https://buybooks.ro/articol/utilizari-ale-matematicii>
3. <https://buybooks.ro/articol/utilizari-ale-matematicii>
4. <https://meditatiicursuri.ro/5-aplicatii-practice-ale-matematicii/>

„GRĂDINIȚA MEA, O GRĂDINĂ CU EMOȚII!”
PROIECT EDUCAȚIONAL DE DEZVOLTARE SOCIO-EMOȚIONALĂ

Prof.pt. înv. preșcolar: Mif Delia Emilia
Grădinița cu Program Prelungit Nr.2-Aiud, jud.Alba
Prof.pt. înv. preșcolar: Roșă Florina
Grădinița cu Program Prelungit Nr.2-Aiud, jud.Alba

ARGUMENT:

În viață omul este pus în fața unor evenimente și provocări cu o puternică încărcătură emoțională, care îi pun la încercare abilitățile de adaptare. Vor face față evenimentelor și provocărilor oamenii care-și găsesc echilibrul mental și emoțional, nu doar cei cu abilități intelectuale foarte bine dezvoltate cum se credea până nu demult. Abilitățile intelectuale sunt foarte importante în obținerea unor rezultate bune în unele domenii, dar nu este suficient pentru o bună adaptare și nici nu asigură succesul în viață, emoțiile constituind o sursă de informații esențială pentru supraviețuire.

Grădinița este mediul social în care copiii au ocazia să interacționeze cu ceilalți copii în mai mare măsură decât în familie, având posibilitatea să învețe sistematic despre comportamente sociale adecvate și despre emoții. Educatorea ajută copiii să-și dezvolte optim competențe sociale, care facilitează manifestarea unor comportamente adecvate și acceptate din punct de vedere social, și care au consecințe pozitive asupra celor implicați – copii și adulți- în așa fel încât, să permită atingerea propriilor scopuri cu respectarea nevoilor celorlalți.

O bună dezvoltare emoțională trebuie să înceapă de la vârste mici. Primii pași se referă la construirea vocabularului emoțiilor, precum și la capacitatea copilului de a-și recunoaște propriile emoții și pe ale celor din jur. Cu timpul copilul va învăța cum să își exprime emoțiile într-un mod adecvat, și ce să facă când are anumite trăiri negative. De asemenea va învăța și să înțeleagă emoțiile celorlalți din ce în ce mai bine.

Prin activitatea din grădiniță copiii învață nu numai despre regulile sociale și modul de interacțiune cu ceilalți, ci și despre manifestarea adecvată a emoțiilor. Își dezvoltă competențe emoționale referitoare la trăirea, exprimarea, înțelegerea și recunoașterea emoțiilor, și ceea ce este foarte important, faptul că dobândesc unele strategii de reglare emoțională adecvate vârstei, necesare pentru gestionarea corectă a emoțiilor negative, în consecință, o adaptare mai bună la cerințe. Copiii învață despre emoții și modul în care pot fi gestionate corect în contextual interacțiunilor sociale, prin practicile de socializare utilizate de către educatoare și părinți. Așadar, competențele emoționale și cele sociale se influențează reciproc.

OBIECTIVE CADRU:

- prevenția apariției problemelor emoționale și de relaționare socială respectiv optimizarea dezvoltării competențelor socio-emoționale la preșcolari.
- cunoașterea și respectarea normelor de comportare în societate; educarea abilității de a intra în relație cu cei din jur.
- educarea trăsăturilor de voință și caracter și formarea unei atitudini concrete față de sine și față de ceilalți.

OBIECTIVE DE REFERINȚĂ:

- **privind copiii preșcolari:**

- dezvoltarea optimă a abilităților sociale și emoționale ale copiilor preșcolari;
- însușirea unor norme de comportament care încurajează o relaționare socială pozitivă, cum ar fi: acceptarea de sine, toleranța mare la frustrare și acceptarea necondiționată a celorlalți, încrederea în sine, perseverența.

- **privind cadrele didactice:**

- planificarea și implementarea unui curriculum adaptat și adecvat prin care să le dezvolte copiilor abilitățile socio-emoționale: încredere, perseverență, organizare, înțelegere, rezistență și responsabilitate;
- încurajarea învățării prin experiențierea realității, acest tip de învățare asigurându-le copiilor achiziții durabile și transferabile;
- întreținerea unei comunicări eficiente cu părinții cu referire la sprijinirea aplicării curriculum-ului în sensul consolidării achizițiilor emoționale și sociale și acasă și a le prezenta acestora procesul de dezvoltare și optimizare socială și emoțională utilizate în grădiniță.

- **privind părinții:**

- conștientizarea părinților cu privire la rolul lor în dezvoltarea abilităților sociale și emoționale ale copiilor;
- însușirea de către părinți a unor metode prin care să ofere suport pentru dezvoltarea abilităților sociale și emoționale ale propriilor copii.

- **privind coordonatorii:**

- coordonarea activităților planificate în cadrul programului;
- realizarea unui portofoliu al programului care să fie pus la dispoziție celor interesați;

Abilități socio-emoționale vizate:

- Înțelegere;
- Organizare;
- Perseverență ;
- Încredere;
- Rezistență (reglare) emoțională.

Categorii de activități implicate:

- Dezvoltare socio – emoțională.
- Domeniul om și societate.

TIMP DE DESFĂȘURARE: 1 an școlar

CONȚINUTURI:

- povești create, imagini sugestive cu emoții, roata emoțiilor, jocuri didactice, activități practice, jocuri muzicale și de mișcare, etc.

MIJLOACE DE REALIZARE:

- lectură după imagini;
- lectura educatoarei;
- diafilm;
- teatru de păpuși;
- jocuri de rol, jocuri didactice, jocuri de mișcare;
- conversație;
- povestiri și povești create de copii sau educatoare;
- activități practice.

BENEFICIARI:

- Preșcolarii grupelor mari, mijlocii și mici ai unității noastre;
- Cadrele didactice;

- Consilier școlar;
- Logoped;

STRATEGII DIDACTICE:

MATERIALE DIDACTICE: jetoane, planșe, roata cu emoții, oglinzi, cărți cu povești terapeutice, truse de construcții, de joc de rol, marionete, jucării din pluș, păpuși, lădițe cu surprize, trăistuțe, obiecte de artizanat, medalioane, rechizite, videoproiector, calculator etc.

METODE ȘI PROCEDEE: conversația, observația, demonstrația, povestirea, repovestirea și exercițiul.

EVALUARE:- jocuri concurs;

- observarea progresului/regresului în activitatea de comunicare orală și desene.

MONITORIZARE ȘI EVALUARE:

Pe tot parcursul desfășurării activităților, preșcolarii vor fi stimulați să participe efectiv și afectiv la acestea, să manifeste interes în abordarea temelor și implicare în lucru cu materialele puse la dispoziția lor.

Evaluarea va consta în aprecieri verbale ale activității proprii (autoevaluare) și a celorlalți; convorbiri; observarea sistematică a activității copiilor; discuții individuale cu copiii; desene individuale și de echipă; fișe de lucru; realizarea de proiecte în grup; întrebări tematice; expunerea unor lucrări; jocuri-concurs; activități demonstrative online (pe Clasărom); aprecierea rezultatelor prin premii, laude, încurajări, prin ecusoane, medalii, diplome, etc.

IMPACTUL PROIECTULUI:

Programul de dezvoltare socio-emoțională a copiilor preșcolari va determina dobândirea de către copii a abilităților sociale și emoționale precum și o mai bună conștientizare de către educatori și părinți a ceea ce presupune o practică educațională sau parentală eficientă și angajarea acestora în procesul de implementare a acestor practici.

DISEMINAREA PROIECTULUI:

Rezultatele programului, exemplele de bune practici ale grădiniței vor fi făcute cunoscute tuturor cadrelor didactice din județ precum și comunității.

Dialogul permanent care se naște în acțiunile educative propuse, între cadrele didactice, preșcolari, membri ai comunității locale nu este un simplu act de comunicare, ci de cunoaștere și căutare de soluții la problemele ridicate. Pentru a realiza acest dialog vom coopera, în permanență, toți cei implicați în acest proiect.

Prin modul cum organizăm și desfășurăm întreaga paletă de activități, vom reuși să realizăm pe deplin obiectivele propuse folosind mijloacele educative și de învățare moderne, care să fie acceptate de către copii. Plăcerea și bucuria de a rezolva o situație, o problemă, de a stabili relații de prietenie și colaborare, vor face ca efortul depus pentru rezolvarea lor să nu fie o povară.

Dezvoltarea socială și emoțională reprezintă fundamentul relațiilor și interacțiunilor care dau semnificație experiențelor copiilor acasă, la grădiniță, în comunitate. Ea influențează semnificativ succesul copiilor în viață.

BIBLIOGRAFIE:

- MECT, *Curriculum pentru învățământul preșcolar (3-6/7 ani)*, 2008.
- Ștefan, C., Kallay, E. *Dezvoltarea competențelor emoționale și sociale la preșcolari*, Ed. ASCR, Cluj-Napoca, 2007;
- Breben, S., Gongea, E., Ruiu, G., Fulga, M., *Metode interactive de grup*, Ed. ARVES, 2002;

- Avram, I., Kovacs, I., Sărmășan, E., Nagy, Z., & colab., *Cartea educatoarei*, Tg. Mureș, 2000;
- *DA, POȚI!*, Program de dezvoltare a abilităților sociale și emoționale ale copiilor cu vârste între 4-7 ani, Proiect finanțat din Fondul Social European prin Programul Sectorial Operațional Dezvoltarea Resurselor Umane 2007-2013 „Investește în oameni!”; Contract POSDRU 91/2.2/S/59988.

CALENDARUL DE ACTIVITĂȚI „GRĂDINIȚA NOASTRĂ, O GRĂDINĂ CU EMOȚII!”

Nr. Crt.	DATA	DENUMIREA ACTIVITĂȚII	OBIECTIVE URMĂRITE	MIJLOACE DE REALIZARE	RESURSE UMANE/ LOCUL DE DESFĂȘURARE
1.	NOIEMBRIE 2021	<i>„Să facem cunoștință cu Ioana cea Încrezătoare, Petre cel Perseverent, Ovi cel Organizat, Ina cea Înțelegătoare, Radu cel Rezistent”</i>	- prezentarea celor cinci păpuși din programul educațional „Da, poți!”; - familiarizarea copiilor cu cele 5 domenii ale dezvoltării sociale și emoționale;	- teatru de păpuși; - educație muzicală;	- unitatea grădiniței; - copii, cadru didactic
2.	IANUARIE 2022	<i>„Ghemul magic”</i>	-relaționare socială/ atitudini prosociale; -joc de intercunoaștere și relaționare pozitivă;	-desen	- unitatea grădiniței; - copii, cadru didactic
3.	MARTIE 2022	<i>„Cutii fermecate cu emoții”</i>	- să asocieze o etichetă verbal expresiei emoționale din imaginea prezentată; - dezvoltarea controlului emoțional;	-joc didactic	- copii, cadre didactice;
8.	MAI 2022	<i>„Povestea Broscuței Țestoase”</i>	-să audieze povestea lecturată, regăsindu-se prin conținutul poveștii și recunoscându-și emoțiile;	- lectura educatoarei	- sala de grupă; -copii, cadre didactice;
9.	IUNIE 2022	<i>„Baloane vesele și triste!”</i>	- exprimarea adecvată a emoțiilor în cadrul interacțiunii copilului cu adulții și copiii cunoscuți; - cunoașterea de sine a copilului	- joc-exercițiu-pictură	- sala de grupă; - copii, cadre didactice;

Poze din cadrul Proiectului Educațional de dezvoltare socio-emoțională



„DOAR ÎMPREUNĂ VOM REUȘI!” PARTENERIAT GRĂDINIȚĂ-FAMILIE

Prof.pt.înv.preșcolar: Soporan Cornelia
Prof.pt.înv.preșcolar: Mif Delia Emilia
Grădinița cu P.P. Nr.2-Aiud

În lumea întreagă se acordă o atenție din ce în ce mai mare dezvoltării și învățării timpurii, datorită impactului pe termen lung. Specialiștii consideră că perioada de timp pentru educația timpurie este definită de la concepție până la vârsta de 8 ani, perioadă în care are loc cea mai rapidă dezvoltare a creierului.

Pentru copil, nici perioada nu va conta mai mult în viață ca primii ani. Ceea ce învață copiii în primii ani, reprezintă mai mult de jumătate decât vor învăța tot restul vieții. De aceea, în calitate de educatori și părinți, trebuie să oferim copilului toată dragostea, atenția și priceperea noastră, pentru a se dezvolta în mod echilibrat și fericit. Urmărind evoluția copilului în toate domeniile dezvoltării sale, putem să intervenim în mod eficient și la timp pentru a rezolva numeroasele probleme care se ivesc pe parcursul creșterii sale.

Educația timpurie este o necesitate, deoarece până la 3 ani copilul posedă disponibilitatea unor progrese enorme în ceea ce privește capacitatea mentală, socială și emoțională. Începe să fie conștient de propria persoană, dorește să se impună tot mai autonom, și-și descoperă propriul eu. Această perioadă este foarte dificilă, copilul opunându-se deseori adultului, dorind să testeze limitele, să știe până unde poate merge și de multe ori chiar încercă, să meargă mai departe decât poate, ori decât i se permite, încercând tot mai des să-și impună voința. Copilul va progresa privind controlul emoțiilor, iar frecvența stărilor de agitație sau de opoziție va scădea, dacă adulții vor trata problema cu multă răbdare, eficiență și consecvență.

Focalizarea pe educație timpurie și anii preșcolariității este importantă, deoarece aceasta este perioada când copiii se dezvoltă rapid, și dacă procesul de dezvoltare este neglijat în acest stadiu, este mult mai dificil și mai costisitor să compensezi aceste pierderi mai târziu. Alegerile făcute acum și acțiunile întreprinse de părinți și de societate în copilăria timpurie, au o puternică și mai de durată influență asupra progresului individual al copilului și asupra progresului noțiunilor, în sens larg.

Un program educativ eficient, este un program care își propune să ia în seamă copilul de la primele momente ale existenței sale și care implică toți agenții educaționali care contribuie la creșterea și dezvoltarea lui.

Conceptul de educație timpurie se referă la două dimensiuni: *începerea preocupărilor educaționale de la vârste mici și implicarea familiei și comunității în educația copilului mic și preșcolar*.

Instituțiile de educație nu se pot substitui familiei, ci o sprijină și contribuie la dezvoltarea relațiilor intra și extrafamiliale. Nici o instituție, oricât de bună ar fi ea, nu poate înlocui familia. Educația timpurie se preocupă de extinderea strategiilor de stimulare și dezvoltare a copilului și a familiei. Aceasta prevede parteneriate, programe educaționale și acțiuni de voluntariat active cu părinții copiilor, în așa fel încât aceștia să continue acasă ceea ce se realizează la grădiniță și chiar să-și îmbunătățească practicile parentale. Părinții sunt încurajați să ia parte la planificarea și derularea programelor educative, ceea ce include o responsabilizare și o eficiență sporită.

Copilul nu este o materie de modelat, ci o personalitate în devenire care se poate constitui ca partener al propriei sale formări. De aceea am încercat să ofer ocazii de dezvoltare și să construiesc împreună cu familia condițiile experimentării acționale și mediate și condițiile socializării copilului.

În aceste sens, am inițiat: *Proiectul de parteneriat educațional cu familia: „Împreună pentru copiii noștri”*. Puncte tari ale aplicării proiectului:

- părinții își vor putea descoperii copilul sub diferite aspecte care implică colectivitatea;
- părinții vor învăța mai multe despre etapele dezvoltării unui copil;

- se va înlesni adaptarea copiilor la viața de grup;
- se vor putea corecta comportamentul copiilor incompatibili cu viața de grup;
- părinții vor învăța să abordeze dintr-o altă perspectivă relația cu copilul;
- părinții își vor putea înlătura unele dintre cauzele ce au determinat comportamentul indezirabil la copii;
- părinții vor fi informați despre drepturile copilului;
- relația grădiniță familie se va întări;
- va spori eficiența activităților instructiv-educative în grădiniță.

Puncte slabe ale aplicării proiectului:

- posibilitatea ca unii părinți să nu trateze cu același interes acest proiect;
- posibil ca unii părinți să se manifeste în mod nedorit;

Scop:

- reconsiderarea problemei educaționale, în termeni adecvați reformei din învățământul preșcolar;
- implicarea și participarea reală a părinților în activitățile de la grupă și cele extracurriculare;
- instrumentarea părinților cu noi strategii de relaționare cu copiii lor.

Obiective:

- formarea părților în spiritul ideii de parteneri egali și responsabili în educarea copilului preșcolar;
- conștientizarea de către părinți a rolului instructiv-educativ al grădiniței;
- convingerea părinților pentru a investi în dezvoltarea personală a copiilor și a grupei în ansamblu;
- achiziționarea de către părinți a unor informații și cunoștințe despre dezvoltarea psiho-motrică pe care să le exerseze în mod practic în educarea copiilor.

Metode și tehnici de lucru:

- întâlniri cu specialiști, consiliere, dezbateri, expuneri, vizionare/prezentare de imagini, lectorate, lucrări ale copiilor, dialog.

Grupul țintă: părinți, copii.

Beneficiari : -directi: copii, părinți, colectivul grădiniței.

- indirecti: grupul familial lărgit, anturajul social al copilului, societatea.

Resursele proiectului :

Umane: copiii din grădiniță, educatoarele, părinți, bunici, psiholog, consilier școlar;

Materiale: reviste de specialitate, materiale informative în domeniul educativ, psihologia copilului, pedagogia preșcolară;

Informaționale: film, bibliografie, internet, materiale specifice metodei *Educăm așa...*

Etapele proiectului :

- stabilirea contractului dintre cele două părți: familie – grădiniță;
- distribuirea materialului de informare a părinților.

Organizarea și implementarea proiectului:

- proiectul se organizează la grădinița noastră;
- se vor desfășura activități de consiliere a părinților pe teme educative;
- se va crea un centru de resurse, cu scopul de a îmbunătăți cunoștințele părinților referitor la necesitatea realizării unei reale legături între grădiniță și familie, ca parteneri egali în educarea copilului.

Rezultate așteptate:

- o mai bună cunoaștere a copiilor de către părinți;
- schimbarea atitudinii părinților față de copii;
- schimbarea premiselor relației grădiniță – familie;
- însușirea unor aspecte teoretice privind educarea copiilor (managementul conflictelor, activități de relaxare și recreere a copiilor, tipuri de recompense);
- schimbarea atitudinii celor doi parteneri.

Tehnici de monitorizare: înregistrare video, foto.

Evaluare: chestionare, expoziție foto.

Mediatizare: avizierul grădiniței, presă.

Diseminarea rezultatelor:-expuneri în cadrul Consiliului profesoral;

-popularizarea studiului în sesiuni și comunicări, simpozioane, publicații.

Finalizare proiect:-stabilirea concuziilor, solicitări din partea părinților de a se implica în proiecte similare .

Calendarul de activități

Data	Tema	Mijloace de realizare	Conținut	Participanți	Evaluare de parcurs
Octombrie	Prezentare proiect <i>Împreună pentru copii noștri</i>	Întâlnire între partenerii	-informații despre nevoile și cauzele ce au sugerat acest proiect; -punerea de comun acord a părților asupra datelor din calendarul de activități;	educatoare, părinți	înregistrare video
Noiembrie	Ce trebuie să știm?	Întâlniri, informări	-informarea părinților în legătură cu modul în care copiii acceptă sau nu, colectivitatea ;	părinți, educatoare	discuții
Decembrie	Aș vrea să aflu ...cum să disciplinez fără să rănesc?	Consiliere	-părinții sunt informați și consiliați cu privire la abordarea unor modalități de formare a comportamentului dezirabil la copii.	părinți, psiholog, educatoare	chestionar
Ianuarie	Colectivitatea aduce o schimbare	Întâlnire de lucru, relatări, expuneri	-înțelegerea necesității dezvoltării copilului în relație cu alții (expunere) -identificarea de către părinți a schimbărilor din viața copiilor impuse de viața în colectiv.	părinți, psiholog, educatoare	consemnări în jurnal
Februarie	Cum îți educi copilul ? - copilul este copia părinților	-dezbateri pe teme educative -referat	-prezentare referat - dezbateri tip masă rotundă, pe teme de corectare a comportamentelor negative ale copiilor	părinți, psiholog, educatoare	chestionar
Martie	Așa da! Așa nu!	- joc	- părinții și copiii se joacă împreună și stabilesc reguli; -determinarea copiilor să accepte regulile de grup.	părinți, copii, educatoare	înregistrare video
Aprilie	Suntem atenți la comportamentul nostru	- referat	-informarea părinților despre noi strategii de relaționare cu copiii;	părinți, educatoare	discuții
Mai	Un părinte iscusit ...	-activități inițiate de părinți	-valorificarea talentelor și hobby-urilor părinților în activitățile cu copii	părinți, copii, educatoare	poze
Iunie	Copilul tău are drepturi	-consiliere -întâlnire cu un avocat	-informarea părinților despre drepturile copilului -cunoașterea consecințelor încălcării lor.	avocat, părinți, educatoare	chestionar
Iunie	Împreună pentru copiii noștri	-Atelier de lucru	-participanții realizează împreună un poster/blazon	Toți participanții	Prezentare poster/blazon

Concluzii :

Activitatea cu părinții ca parteneri pentru dezvoltarea copilului în programul educativ din grădiniță a devenit un start bun pentru părinți.

Parteneriatul Grădiniță–Familie, a constituit formarea unei relații pozitive între grădiniță și familie, o unificare a sistemului de valori, care a avut un efect benefic asupra copiilor atunci când au văzut educatoarea sfătuinduse cu părinții.

Părinții au conștientizat rolul instructiv educativ al grădiniței, au achiziționat informații și cunoștințe despre dezvoltarea psiho-motrică a copiilor, au fost convinși să investească în dezvoltarea personală a copiilor și a grupei în ansamblu.

Parteneriatul a constituit formarea părților în spiritul de parteneri egali și responsabili în educarea copiilor .

Bibliografie :

1. Educație timpurie—o șansă pentru viitorul copiilor din Revista Învățământ Preșcolar nr. 3/2007;
2. Programa activităților instructiv educative in grădinița de copii, MEC, București;
3. Educația timpurie—ghid metodic pentru aplicarea curriculumului preșcolar, editura Pararele 45, Buc. 2009;
4. Adina Botiș, Anca Tărău—Disciplinarea pozitivă, editura ASCR Cluj-Napoca, 2004;
5. Ion & Dacian Dorin Dolean – Meseria de părinte, editura Motiv, Cluj-Napoca, 2001.



EXPERIENȚE EUROPENE LA LICEUL TEHNOLOGIC "BARBU A. ȘTIRBEY" BUFTEA

**Nina Mihai, profesor discipline economice
Liceul Tehnologic "Barbu A. Știrbey", Buftea, Ilfov**

Liceul Tehnologic "Barbu A. Știrbey" din Buftea a fost, în anul 2022, câștigătorul unui proiect Erasmus+ pentru domeniul Educație școlară.



Sigla proiectului "Profesori pregătiți – elevi de succes"



Cadre didactice participante la mobilitate-Torino

Proiectul "Profesori pregătiți – elevi de succes" a pornit de la necesitatea de a le oferi elevilor o educație modernă, competitivă, bazată pe metode și instrumente didactice la nivelul tehnologiilor actuale, astfel încât aceștia să vină cu plăcere la școală și să participe activ la formarea lor profesională și ca oameni.

În cadrul proiectului, 8 profesori din liceu, de diverse specialități (limba română, limbi străine, arte - pentru profilul pedagogic, discipline economice – pentru profilul servicii), s-au deplasat în luna noiembrie 2022, pentru 2 săptămâni, la Torino, Italia, în vederea participării la diverse cursuri de specialitate și pentru a vizita unități școlare din regiune.

Gazda acestora, HumaCapiAct Torino, organizație specializată în formarea profesională a adulților, le-a prilejuit experiențe dintre cele mai utile și eficiente în dezvoltarea lor ca formatori ai adolescenților: vizită la Casa del Lavoro, organizație specializată în orientarea profesională a liceenilor și a tinerilor de până la 30 de ani; curs de tehnici digitale și activități virtuale la Istituto Comprensivo Ugo Foscolo Torino; vizită la școala de meserii Piazza dei Mestieri Torino; curs de instrumente digitale și ECDL la Escamotages Torino; metode și instrumente digitale și orientare profesională pentru elevi cu cerințe educaționale speciale la Istituto dei Sordi di Torino; modele de promovare a comerțului care vizează sustenabilitatea la Green Pea Torino și multe altele.



Casa del Lavoro, Torino



Istituto Comprensivo Ugo Foscolo Torino



Bineînțeles că nu au lipsit nici experiențele culturale, artistice, gastronomice în Torino și în Piemont, dar și în regiunile apropiate ca Lombardia, Toscana, Como. În afara turului turistic și

gastronomic al orașului Torino, au vizitat orașe importante ca Milano, Florența, Como, unde au putut să-și pună în valoare cunoștințele lingvistice (engleză și italiană), istorice, geografice și interculturale la nivel european.



Experiențe gastronomice



În Milano

Le-au fost oferite și momente de destindere, în care s-au putut simți din nou copii, prin vizitele la Museo della Radio e della Televisione RAI, Museo Nazionale dell'Automobile FIAT.



Museo RAI



Museo Nazionale dell'Automobile

La finalul celor 14 zile de activități intense, toți cei 8 participanți au obținut certificatele Europass Mobility, care le validează competențele dobândite în formarea elevilor în domeniile pentru care se pregătesc și în orientarea școlară și profesională a adolescenților.



Ultima zi de mobilitate, obținerea certificatelor

Acum, grupul este în plină desfășurare a activităților de diseminare, de împărtășire a experienței dobândite în mobilitate, astfel că fiecare dintre cei 8 desfășoară câte 3 lecții demonstrative pentru colegi, iar în lunile februarie și martie 2023 vor urma 2 cercuri pedagogice județene, unul pe teme de mentorat și orientare profesională, iar celălalt pentru formarea viitoarei forțe de muncă de la profilul servicii.

Literatura, o provocare interculturală

It seems that nowadays we are under a constant process of discovering the importance the word 'responsibility' bears in solving many of the global issues. Not few are the ones rushing to claim their rights, though failing to notice the duties that accompany these privileges.

While randomly choosing any spot on the map, it is a fact that there are two billion children living among us. Two billion bodies and young minds that shelter a fabulous potential that should be under our care. Our CARE means their EDUCATION.

Trăim înconjurați de frumusețea și minunile creației, de miracolul vieții și de potențialul enorm al oamenilor de a-și îmbogăți existența, transformând-o într-o binecuvântare deplină. Și, în același timp, trăim sub tutela unor modificări absolut radicale la nivel mental prin prisma atâtor acte de violență generate de ignoranță, nerăbdare, sărăcie în rândul unor etnii sau între acestea.

De aceea, m-am angajat într-o experiență profundă de învățare, încercând să aflu mai multe despre istoria, cultura și credințele celorlalți și, în același timp, întărindu-mi identitatea proprie și formându-mi o înțelegere mai clară și mai bine fundamentată. Din acest motiv, mi-am propus să gândesc o listă de lecturi care să faciliteze în rândul elevilor mei o filtrare a unor emoții diferite, o conștientizare a propriilor perspective și o comprehensiune a Eului prin raportarea acestuia la ce înseamnă moștenire spirituală în context global, nu neapărat european. Date fiind influențele diverse și rapid resimțite ale celorlalte culturi, am considerat că lecțiile transdisciplinare (literatură română- sociologie – psihologie - filozofie - religie - limba engleză - muzică - geografie - economie) încadrate în contextul disciplinei de literatură universală (sau într-una din disciplinele mai sus-numite) ar reprezenta o modalitate novatoare și provocatoare de a livra altfel Descoperirea Sinelui și de a mări gradul de toleranță în ceea ce privește diferitele grupări naționale și religioase din țara noastră și din afara acesteia.

Printre obiectivele vizate în acest demers educațional se evidențiază întărirea capacității elevilor de a lua decizii etice fundamentale, bazându-se pe valori ce promovează respectul față de alte culturi și credințe, încurajarea acestora să se implice în dialog, să asculte și să discute, în sensul dezvoltării unei mai accentuate sensibilități la diferențe și a unei mai bune înțelegeri a celorlalți, dezvoltarea abilităților adolescenților de a răspunde la nevoile societății din care fac parte cu o atitudine de reconciliere și respect pentru diversitate, contribuind astfel la construirea unei culturi a păcii, oferirea oportunității copiilor să-și aprecieze și să-și cultive spiritualitatea, afirmarea demnității umane, așa cum este exprimată în Declarația Universală a Drepturilor Omului, dezvoltarea și promovarea unor practici ingenioase și extrem de utile pentru a putea conviețui în armonie.

Procesul de învățare pentru un copil începe din momentul în care se naște, mediul în care trăiește, experiențele pe care le are și exemplele de comportament pe care i le oferim. Toate acestea contribuie la înțelegerea propriei lor persoane / personalități, dar și a lumii. Copiii nu se nasc într-o lume ideală, iar formarea acestora presupune observație, experimentare, evaluare, integrare și reacție la diverse forțe din afară asupra cărora nici părinții nu prea mai au control. Realități complexe, valori aflate în conflict și în derivă, pretenții contradictorii la adevăr și alternative confuze concurează să le câștige loialitatea. Într-un atare scenariu, există o nevoie stringentă de a găsi modalități pentru a alimenta și conferi elevilor valorile ce îi vor ghida în a lua decizii pertinente și utile evoluției lor.

În cadrul acestor lecții cu abordare transdisciplinară, elevul va înțelege că a fi moral înseamnă mai mult decât respectarea strictă a legii, că a fi etic nu este același lucru cu a face ceea ce

acceptă societatea și că valorile variază de la o cultură la alta, de la o perioadă la alta, nefiind durabile. Spre exemplu, la o propunere de texte („Maitreyi”, de Mircea Eliade, „Tratat de istorie a religiilor”, de același autor, „...Isme. Să înțelegem religiile”, de Gabriel Theodore și Ronald Geaves, „Tradiții și apucături”, de Cristian Tabără, „Mara”, de Ioan Slavici, „Logodnica”, de Doina Ruști, „Dreams from my father”, de Barack Obama, „National colors”, de Mara Loveman, „Orientalism”, de Edward W. Said, „Social work in a diverse society”, de Charlotte Williams, „Debating Cultural Hybridity”, de Pnina Werbner etc.) am certitudinea că expunerea la o varietate de convingeri culturale și o serie de cutume religioase, la unicitatea unor zone nu subminează fidelitatea cuiva față de tradiția sa. Acest decor deschis îi va oferi posibilitatea elevului de a discerne în nume propriu, de a alege ce este mai bun pentru el, de a fi concesiv, fără să critice negativ sau să judece în lipsa argumentului.

Aceste ore de literatură universală necesită un stil de facilitare democratic și participativ. Profesorul nu pleacă de la ideea că are răspunsurile în complexitatea lor și nici nu se va pune problema ca educabilul să nu aibă nicio idee despre etică și valori. Se va urmări un rol de ghidare și de structurare a procesului de învățare prin diverse activități al căror proces îi va ajuta pe cei prezenți să se dezvolte împreună, să-și testeze cunoștințele, reacțiile și comportamentul.

Abordări și metode ca: învățare bazată pe experiență, pe cooperare, pe probleme, pe discuții sau interiorizare asigură spațiul pentru schimb, interacțiune, confruntare, descoperire, gândire critică, reflectare și acțiune. Acestea plasează individul într-un proces automat de conștientizare și de responsabilizare, derulat în relaționarea cu alte persoane, întru conturarea unei conduite pregătite să se adapteze unei societăți multiple.

La tehnicile sugerate în vederea derulării optime a cursurilor se adaugă jocul de rol, arta, ancheta apreciativă, dezbateră, împărtășirea experiențelor de lectură, întocmirea focus grupurilor, masa rotundă ș.a. Spre exemplu, tema unei ore se poate concentra asupra înțelegerii de sine și a celorlalți prin aprecierea diversității oferite de cărți. Participanții vor fi motivați să învețe mai multe despre realitatea lor și a celor din jur, fiind provocați să facă un colaj despre lume așa cum o văd ei, folosind imagini, ziare, reviste vechi pe care să le așeze pe o pânză de 2 metri. Elevii vor fi chestionați despre viziunea lor, reflectând la ideea că în acea lume vor trăi și urmașii acestora, apoi vor fi rugați să găsească acțiuni pozitive în locul unor imagini care trădează violența sau nedreptatea - dacă sunt - punându-se accent pe faptul că de cele mai multe ori suntem responsabili pentru ceea ce se întâmplă. De asemenea, vizionarea de filme poate reprezenta o strategie captivantă pentru tineri, în sensul în care acestea cresc interesul elevilor pentru conștientizarea conflictelor, a situațiilor tensionate și a ideii că oamenii pot determina diferențe considerabile („Au revoir, les enfants!”, „Credulul”, „Plângând după libertate”, „Societatea poezilor morți”, „Kolya”, „Invictus” sau „Gandhi”). O altă tehnică interesantă este „Banca etică”, ce urmărește ajutarea participanților în găsirea de soluții pentru prejudecăți, intoleranță, folosind ideea de suport financiar ca o metaforă. Elevii vor fi căutați de a promova respectul în societate și vor fi descoperit cum înțelegerea reciprocă ajută la formarea unui capital social, utilizând o cutie și câteva hârtii pentru tranzacții și cecurile fictive. (acestea simbolizează soluțiile pentru probleme, retragerile sunt dilemele, iar panoul de bilanț conține activitățile desfășurate). Sigur că tinerii vor fi preocupați să scoată banca din datorii, iar efortul și succesul odată înregistrate chiar merită.

Astfel, aceste propuneri vor susține ideea că gesturile și comportamentele umane au o semnificație arbitrară și poate fi diferită de la o cultură la alta sau chiar de la o perioadă la alta în cadrul aceleiași culturi. Același gest poate avea o semnificație într-o cultură și o cu totul altă conotație într-o alta, de la vestimentație, contact vizual, formele de salut, tiparul frumuseții, sensul cuvântului ok, gesturile și mișcarea capului etc.

Spre deosebire de autistul multiculturalism, interculturalismul pune accentul pe deschiderea, una spre cealaltă, a culturilor coexistente, în tentativa de a identifica trunchiul de valori comune, omogenizatoare, din care se poate ramifica diversitatea. Este un model bazat pe toleranță, dialog, respect pentru diversitate, dar care trasează deopotrivă limitele dincolo de care dreptul la diferență dispăre, pentru că ar submina organicitatea comunitară. Dacă multiculturalismul și interculturalismul desemnează ideologii și politici în actu, termenii multiculturalitate și interculturalitate se aplică, primul, coexistenței mai multor culturi, iar cel de al doilea, schimburilor dintre culturile coexistente.

Prin urmare, de-a lungul evoluției istorice, orice cultură pierde unele trăsături și câștigă altele. Un astfel de proces trebuie acceptat și nu are nimic negativ în sine. Păstrarea identității nu trebuie să însemne modificarea culturală. Problema este cum să facem ca să accelerăm și să controlăm evoluțiile diverselor culturi pe direcția convergenței și să punem astfel conviețuirea interculturală în locul conflictelor de acest gen, fără riscul asimilării unei culturi de către alta, de aceea integrarea unor astfel de abordări didactice în procesul educațional este una inspirată și provocatoare, generând învățare și descoperire de sine.

BIBLIOGRAFIE

- Dungaciu, Dan *Națiunea și provocările (post)modernității*, București, Editura Tritonic, 2004
- Hermet, Guy, *Istoria națiunilor și a naționalismului în Europa*, traducere de Silvia Dram, prefață de Al. Zub, Iași, Institutul European, 1997
- Hobsbawm, Eric, *Nations and Nationalism since 1780: Programme, Mythe, Reality*, Cambridge, Cambridge University Press, 1980
- Ichim, Ofelia, *Comunicare interculturală și integrare europeană*, Ed.Alfa, Iasi, 2006
- Pierre van den Berghe, *Race and Ethnicity: a sociobiological perspective*, în „*Ethnic and Racial Studies*”, 1978, Vol. 1
- Jenkins, Richard, *Rethinking Ethnicity. Arguments and Explorations*, London, Thousand Oaks, New Delhi, Sage Publications, 1997
- Turliuc, Cătălin, *Naționalism și etnicitate. Considerații istoriografice și metodologice, în Istoria ca lectură a lumii*. Profesorului Alexandru Zub la împlinirea vârstei de 60 de ani, volum coordonat de Gabriel Bădărău, Leonid Boicu și Lucian Nastasă, Iași, Fundația Academică „A. D. Xenopol”, 1994

FIȘĂ DE LUCRU CLASA a III-a

(Recapitulare finală)

Prof.inv.primar Mihai Violeta, Școala Gimnazială „Mihai Viteazul” Alexandria

.....

Copiii se treziseră dis-de-diminează. Bagajele îi așteptau așezate lângă ușă. Bucuroși și emoționați, ei au pus și ultimele lucruri . Era ziua atât de așteptată: cea în care plecau în cea mai frumoasă excursie.

Pantofii nerăbdători parcă îi chemau:

-Haideți, vă vom duce cu pas vioi oriunde vreți!

Același lucru șopteau și bluzele de trening, pantalonii scurți, șosetele ștregare și tricourile entuziaste.

În casă plutea o atmosferă minunată!



.....
.....
.....
.....
.....

1. Scrie pe spațiile punctate de mai sus o continuare a textului creativ. Alege un titlu potrivit!

2. Încercuiește litera corespunzătoare enunțurilor false:

a) *Excursia are loc vara.*

b) *În text sunt doi copii care vor pleca în tabără.*

c) *Ei au geamantanele pregătite cu grijă.*

d) *Se simt obosiți din cauza emoțiilor.*

e) *Copiii așază primele lucruri necesare călătoriei.*

f) *Obiectele vestimentare parcă le vorbesc copiilor.*

3. Desparte în silabe următoarele cuvinte, apoi scrie deasupra fiecărei litere „v”-pentru vocală sau „c”- pentru consoană:

așteptau=..... șopteau=.....

nerăbdători=..... atmosferă=.....

4. Scrie mai jos cuvinte din text care respectă următoarele cerințe:

- 3 substantive formate din 2 silabe:
- 1 verb format din 4 silabe:.....
- 2 verbe formate din 2 silabe:
- 1 pronume personal de persoana a III-a.....
- 1 adjectiv alcătuit dintr-o silabă:.....

5. Subliniază cu albastru substantivele din primul alineat și apoi analizează-le mai jos pe primele patru:

.....

.....

.....

.....

6. Scrie câte două adjective cât mai neobișnuite pentru următoarele substantive:

copiii.....

pantofii.....

casă.....



7. Încercuiește verbele din ultimele două alineate ale textului dat, apoi analizează aceste verbe mai jos:

.....

.....

8. De la singular, la plural!

același lucru-.....

ziua cea mai importantă-.....

cea mai frumoasă excursie-.....

pas viori-.....

9. De la plural, la singular!

bluzele de trening-.....

șosetele ștregare-.....

tricourile entuziaste-.....

FELICITĂRI, AI AJUNS LA FINAL!

ȘI ACUM, PUȚINĂ RELAXARE...



LISTA DE OBIECTE!

* Care sunt cele mai importante cinci lucruri pe care le-ai lua cu tine într-o excursie la munte?

.....

.....

.....

.....



Necesare la munte, dar nu și la mare!

.....

.....

Necesare la mare, dar nu și la munte!

.....

.....

VIAȚA SATULUI ILUSTRATĂ ÎN POEZIA LUI GEORGE COȘBUC

Prof. Mihăilă Ana,
Școala Gimnazială „Prof. Eugeniu Corbu,, sat Podgoria,
comuna Tâtaru, județul Prahova

„Eu cred că mai întâi a fost satul și după aceea au venit dealurile din jur, ca să păzească frumusețea asta“.

(Octavian Goga)

La începutul anului școlar 2011-2012, mai precis la sfârșitul lunii septembrie 2011, a fost cinstită activitatea literară a poetului Gorge Coșbuc, cu ocazia împlinirii a 145 de ani de la nașterea acestuia. Momentul a fost marcat printr-o activitate deschisă cu tema *Viața satului ilustrată în poezia lui George Coșbuc*. În cadrul activității, elevii clasei a VI-a și a VIII-a și-au prezentat referatele întocmite în baza temei prezentate mai sus. S-a concluzionat faptul că: tema poeziilor pe care Coșbuc le-a scris de-a lungul vieții reflecta, în mod inevitabil, fascinația sa față de cel mai reprezentativ simbol al românilor: satul, alături de tradițiile, obiceiurile și sentimentele țăranilor. Lumea satului românesc a fost mereu o sursă de inspirație pentru scriitorii neamului nostru, care au redat în operele lor aspecte diverse ale vieții oamenilor din popor, aplecându-se cu har asupra imaginilor oferite de acest fascinant univers.

Opera poetului zugrăvește lumea satului în toate ipostazele sale, de la evenimente cu semnificație pentru săteni (nuntă, înmormântare, răscoală, participarea la război) la aspecte și trăiri de zi cu zi (joacă de copii, iubirea fericită sau neîmpărtășită a unor tineri, viața câmpenească).

George Coșbuc s-a născut în satul Hordou- Bistrița Năsăud, actual Coșbuc, în anul 1866, și, ca poet, ne-a lăsat moștenire creații lirice de o deosebită valoare și frumusețe, dintre care amintesc doar: *Nunta Zamfirei, Moartea lui Fulger, Vara, Iarna pe uliță, Mama, Doina, La oglindă, Subțirica din vecini, Noi vrem pământ!, Lupta vieții etc.*

Satul din poezia lui Coșbuc adună într-o lume aparte simplitatea și frumusețea pură, care sunt acolo mereu, aproape indiferente de anotimp sau moment al zilei.

„Și e liniște pe dealuri

Ca-ntr-o mănăstire arsă
Dorm și-arinii de pe maluri

Și căldura valuri-valuri
Se revarsă.,, (*În miezul verii*)¹

Aproape întotdeauna elementele din natură sunt cele care vestesc prezența apropiată a oamenilor și chiar sentimentele acestora, ca atunci când este pregătită o scenă pentru jocul unor actori.

„În vaduri ape repezi curg / Și vuiet dau în cale
Iar plopi în umedul amurg doinesc eterna jale.
Pe malul apei se-mpletesc cărări ce duc la moară
Acolo, mamă, te zăresc / Pe tine-ntr-o căscioară.,, (*Mama*)²

Însoțiți de doinele și de horele lor, oamenii din popor pot să trăiască cu intensitate evenimentele cele mai importante, care le punctează viața, dar și pe cele obișnuite, în același decor tradițional și natural.

„Pe deal românul ară / Slăbit de-amar și frânt
Abia-și apasă fierul / În umedul pământ.
Tu-l vezi sărman și tremuri / Să-l mângâi în nevoi.
Și mergi cu el alături / Cântând pe lângă boi.,, (*Doina*)³

În poeziile lui George Coșbuc ceea ce poate să placă mai mult cititorului este însă sentimentul unui dialog permanent și șăgalnic cu sufletul tânăr al satului, cu iubirea inocentă și uneori neînțeleasă între tineri.

„Ea mergea căpșuni s-adune, / Fragi s-adune,
Eu ședeam pe prag la noi. / Ea, ca șarpele prin foi,
Vine-ncet, pe ochi îmi pune / Mâinile ei mici și moi,
În ureche-o vorbă-mi spune / Râde lung și fuge-apoi.,, (*Subțirica din vecini*)⁴

¹ Coșbuc, G., *Poezii*, Ed. Hyperion, Craiova, 1992, pp. 30

² *Ibidem*, pp. 45

³ *Ibidem*, pp. 60

⁴ *Ibidem*, pp. 37

Această fărâamă de dragoste și veselie surprinsă cu talent și măiestrie nu poate decât să ofere o încheiere potrivită pentru o scurtă întâlnire cu universului satului românesc din opera lui George Coșbuc.

Coșbuc a proiectat o epopee bazată pe motive folclorice, însă toată munca lui s-a concretizat doar în câteva fragmente care au dat mai apoi naștere la două balade care vorbesc despre marile evenimente din viața satului: *Nunta Zamfirei* și *Moartea lui Fulger*.

Balada *Nunta Zamfirei* ne face să asistăm la o nuntă specific satului transilvanean. Dacă înlăturăm elementul fabulos descoperim o lume reală, ușor de recunoscut, prin nimic falsificată. Alaiul mirelui nu are absolut nimic supranatural, fiind rupt din viața reală. Momentul capital este hora din timpul cununiei, jucată țăranește de tot poporul, ardeleneste, în opinci cu clopoței și cântece din fluier.

În *Moartea lui Fulger* un fiu de crai, răpus în lupta pe un mal străin, e adus acasă de către un sol. Durerea părintească, cu inflexiuni de bocet popular în poezia lui Coșbuc, ritualul înmormântării, cu rânduieli și obiceiuri străbune, apropie balada de sfera creațiilor dramatice. Emoționant e strigătul de durere al mamei îndoliate, care nu mai crede în nimic, nici chiar în Dumnezeu.

Prin originea sa, prin aspirațiile și realizările sale, prin creațiile sale de inspirație folclorică, George Coșbuc a fost și va rămâne poetul care a realizat, poate, cea mai frumoasă imagine a satului, a obiceiurilor și tradițiilor neamului român.⁵

BIBLIOGRAFIE:

- Coșbuc, G., *Poezii*, Ed. Hyperion, Craiova, 1992
- Mihăilă A., *Lucrare grad I - Monografia satului ca mijloc de instruire si educatie pentru clasele V-VIII*, Ploiesti, 2013

⁵ Ana Mihăilă, *Lucrare grad I - Monografia satului ca mijloc de instruire si educatie pentru clasele V-VIII*, Ploiesti, 2013, pp. 65

OPȚIONAL LA NIVELUL ARIEI CURRICULARE

Profesor Miheștean Mihaela-Pușă
Liceul Tehnologic "Grigore Moisil" – Bistrița

DOCUMENTAȚIE

1. Denumire opțional: MATEMATICA ȘI UNIVERSUL
2. Aria curriculară și tipul de opțional: opțional la nivelul ariei “Matematică și științe ale naturii”, opțional integrat
3. Durata: 1 an
4. Modul de desfășurare: la clasa a XII– a
5. Propunător: Miheștean Mihaela, profesor matematică, grad I
6. Școala și localitatea: Colegiul Tehnic “Infoel” – Bistrița
7. Locul desfășurării: marți, ora 13-14, Colegiul Tehnic “Infoel” – Bistrița
8. Tabelul elevilor participanți

Nr. crt.	Numele și prenumele	Clasa
1.	BARTEȘ R. ANCA-MARIA	a XII – a B
2.	BĂLDEAN T. ALIN	a XII – a B
3.	BOZEȘAN I.G. MIHAI	a XII – a B
4.	BUHAI G. GEORGE-ADRIAN	a XII – a B
5.	CAPOTĂ R. RALUCA-ALEXANDRA	a XII – a B
6.	COSMULEI G. IZABELLA-SONIA	a XII – a B
7.	ILENI A. ALEXANDRU	a XII – a B
8.	ISTRATE I. RAUL-VIOREL	a XII – a B
9.	MORARI I. CĂTĂLIN-IONUȚ	a XII – a B
10.	MUNTEAN Z. CLAUDIA-CRISTINA	a XII – a B
11.	NAȘ N. EMILIA-NICOLETA	a XII – a B

12.	PĂLTINEAN D. IOAN-CLAUDIU	a XII – a B
13.	ROMONȚI V. CAMELIA-VARVARA	a XII – a B
14.	SÂNGEORZAN V. CLAUDIU-VIRGIL	a XII – a B
15.	SIDOR I. VLĂDUȚ-FLORIN	a XII – a B
16.	TARNIȚĂ A. RĂZVAN-ANDREI-EMANUEL	a XII – a B
17.	VALEA I. ROXANA-IONELA	a XII – a B
18.	VERMEȘAN N. SILVIU-NICOLAE	a XII – a B
19.	VOITECOVICI O. ANDREI	a XII – a B

9. Proiect de programă:

ARGUMENT

Cursul opțional „Matematica și Universul” este propus ca ofertă de curriculum la decizia școlii pentru aria curriculară „Matematică și științe ale naturii”, cu un buget de 1h pe săptămână în decursul unui an de studiu și se adresează elevilor clasei a-XII-a, profil științe (matematică-fizică). Programa acestui curs de opțional integrat își propune să consolideze dar și să adauge cunoștințe și informații din mai multe domenii de studiu: fizică, matematică, astronomie, geografie.

În elaborarea programei s-au avut în vedere finalitățile noului tip de liceu și s-a ținut cont de modificarea structurii liceului prin noile planuri cadru de învățământ.

Competențele generale, valorile și atitudinile recomandate sunt în concordanță cu programa pentru curriculum la decizia școlii și cu finalitățile educației. Competențele specifice sunt corelate cu noile unități de conținut interdisciplinare (fizică, matematică, geografie, astronomie), astfel încât o anumită competență specifică să poată fi atinsă din diferite unități de conținut.

Sugestiile metodologice au rolul de a orienta utilizarea prezentului curriculum în proiectarea și realizarea activităților de predare-învățare-evaluare în concordanță cu specificul disciplinei și cu statutul acesteia de curs opțional. Ideea de baza în alegerea acestui curs a fost aceea de a pune în prim plan astronomia, ramură a matematicii, ca știința și de a evidenția rolul ei important în explicarea fenomenelor și legilor care guvernează Universul. Se va încerca o prezentare generală a Universului, studiul unor fenomene și procese prin descrieri calitative,

prezentarea unor date istorice și a unor teorii cu privire la evoluția Universului. Cursul își propune să înzestreze absolventul de liceu cu un set de competențe, valori și atitudini pentru a-l face capabil să dea răspunsuri, prin argumente științifice, la întrebări ce țin de realitatea înconjurătoare. După parcurgerea acestui curriculum elevul va fi capabil să înțeleagă că astronomia este o unealtă utilă pentru descrierea, cunoașterea și evoluția Universului.

Programa școlară propusă are următoarele componente:

- Competențe generale
- Competențe specifice și conținuturi asociate acestora
- Valori și atitudini
- Sugestii metodologice

COMPETENȚE GENERALE

1. Lărgirea orizontului de cunoaștere.
2. Realizarea de conexiuni interdisciplinare.
3. Transferul unor informații asimilate în anii de liceu în contexte noi.
4. Organizarea informațiilor de natură științifică, în funcție de domeniul de interes.
5. Aplicarea unor modele explicative științifice în interpretarea fenomenelor naturale.
6. Evaluarea calității informațiilor științifice, pe baza surselor și a metodelor care au generat-o, în contextul evoluției umanității.

COMPETENȚE SPECIFICE ȘI EXEMPLE DE ACTIVITĂȚI DE ÎNVĂȚARE

Competențe specifice	Activități de învățare
I.1 să transpună un context problematic în problemă sau exercițiu;	<ul style="list-style-type: none"> - exerciții de imaginare a unui context problematic, pornind de la o situație dată; - exerciții de argumentare a propriilor opinii: joc de rol tip proces; - analizarea datelor și găsirea soluțiilor în cazurile prezentate; - consultarea unor surse variate de

	informare.
I.2 să depășească blocaje în rezolvarea de probleme, să caute prin încercare-eroare noi căi de rezolvare;	<ul style="list-style-type: none"> - compararea modalităților diferite pentru rezolvarea unei situații problemă; - argumentarea modalităților diferite pentru rezolvarea unei situații problemă; - stimularea creșterii treptate a vitezei de operare cu numere prin propunerea de competiții între elevi și prin probe date într-un interval de timp precizat inițial; - jocuri cu exerciții - competiție în care nivelul de dificultate este variabil;
I.3 să manifeste disponibilitate pentru a învăța de la alții și a-i ajuta pe ceilalți în rezolvarea de probleme	<ul style="list-style-type: none"> – discutarea, în perechi sau în grup, a soluțiilor găsite pentru rezolvarea unor exerciții sau probleme, – exerciții - joc în grup; – competiții de grup;
I.4. să aprecieze valoarea de adevăr a unei afirmații și să cunoască sensul implicației „dacă-atunci” pentru exemple simple, eventual din cotidian	<ul style="list-style-type: none"> – verificarea validității unor afirmații generale în cazuri particulare; – exemplificarea și exprimarea relațiilor cauzale; – recunoașterea și utilizarea operatorilor logici „și”, „sau”, „nu”, a expresiilor „cel mult”, „cel puțin” în cât mai multe situații; – estimarea și justificarea probabilității producerii unui eveniment; – formularea unor predicții bazate pe experiență; – deducerea unor consecințe posibile (previzibile) ce decurg dintr-un set de ipoteze sau din efectuarea unui experiment

	(fără a folosi această terminologie și utilizând exemple simple);
II.1 să utilizeze instrumente de măsură, dispozitive pentru studierea unor fenomene	<ul style="list-style-type: none"> - exerciții de utilizare corectă a instrumentelor de măsură; - exersarea unor metode de măsurare; - recunoașterea părților componente a unor dispozitive, aparate de măsură etc.
II.2 să interpreteze științific fenomenele, proprietățile în scopul explicării unor comportamente fizice, chimice și biologice	<ul style="list-style-type: none"> - exerciții/activități de culegere și ordonare a datelor obținute prin observare directă, măsurare; - exerciții de prelucrare a materialelor/datelor/informațiilor; - exerciții de diferențiere între cauză și efect pentru a putea explica comportamentul unor sisteme fizice; - expunerea și discutarea modalităților de prezentare a unei lucrări științifice.
III.1 să utilizeze limbajul științific	<ul style="list-style-type: none"> - exerciții de completare a unui text lacunar; - exerciții de potrivire imagine-cuvânt, cuvânt-definiție; - exerciții de scriere după un plan dat - eseu științific; - utilizarea mijloacelor multimedia pentru obținerea informațiilor și pentru prezentarea lor - postere, referate; - utilizarea programelor de editare pentru prezentarea informațiilor - prezentări Power Point.

III.2 să realizeze portofoliul de evaluare	<ul style="list-style-type: none"> - exerciții de identificare a etapelor realizării unui portofoliu; - activități de grupare a elevilor pe centre de interes pe baza chestionarelor; - exerciții de autoevaluare și evaluare reciprocă.
--	---

CONȚINUTURI

1. Introducere

- 1.1. Obiectul astronomiei
- 1.2. Structura Universului

2. Sfera cerească și rotația ei

- 2.1. Sfera cerească
- 2.2. Coordonatele cerești
- 2.3. Relații între coordonate
- 2.4. Orientarea cu ajutorul astrilor

3. Pământul

- 3.1. Forma și dimensiunile Pământului
- 3.2. Coordonate geografice și determinarea lor
- 3.3. Mișcarea de rotație a Pământului
- 3.4. Structura și vârsta Pământului
- 3.5. Mișcarea de revoluție a Pământului
- 3.6. Apariția și evoluția vieții pe Pământ

4. Timpul și măsurarea lui

- 4.1. Timpul și măsurarea lui
- 4.2. Serviciul orei

5. Mișcarea planetelor

- 5.1. Mișcarea aparentă a planetelor și explicarea acesteia

- 5.2. Mișcarea reală a planetelor
- 5.3. Legea atracției universale
- 5.4. Descoperirea planetelor Neptun și Pluto
- 5.5. Mișcarea Lunii și fazele ei
- 5.6. Eclipsele

6. Metode și instrumente pentru studiul Universului

- 6.1. Instrumente optice
- 6.2. Metode de cercetare ale astrofizicii
- 6.3. Radioastronomia
- 6.4. Observatoare astronomice

7. Soarele

- 7.1. Metode de observare
- 7.2. Distanța, dimensiunile și masa Soarelui
- 7.3. Observarea suprafeței solare
- 7.4. Componenta Soarelui
- 7.5. Energia și temperatura Soarelui
- 7.6. Originea energiei solare

8. Sistemul Solar

- 8.1. Planete mari
- 8.2. Sateliții planetelor
- 8.3. Planete mici
- 8.4. Cometele
- 8.5. Meteorii și meteoriții
- 8.6. Materie interplanetară
- 8.7. Există viață pe alte planete?

9. Stelele

- 9.1. Magnitudini, stălciri și temperaturi stelare
- 9.2. Clasificarea spectrală a stelelor

10. Originea și evoluția corpurilor cerești

- 10.1. Originea sistemelor planetare

10.2. Evoluția stelelor

SUGESTII METODOLOGICE

Activități de învățare:

- Exerciții de transformare
- Probleme practice cu valori medii
- Exerciții și probleme de chimie, fizică, economie, statistică în care aplică noțiuni matematice.
- Probleme variate prin care se realizează conexiunile.
- Probleme cu aliaje, timp, distanță, viteză, etc.
- Rezolvări de probleme care au mai multe soluții.
- Conversații euristice frontale pe marginea unui subiect studiat.
- Probleme practice care stimulează creativitatea.
- Aplicarea unor teste de inteligență și aptitudine.

Activități de evaluare:

- teste scrise
- verificare orală
- portofoliul
- autoevaluare

VALORI ȘI ATITUDINI

Se are în vedere formarea la elevi a următoarelor valori și atitudini:

- manifestarea curiozității față de domeniul științelor.
- interes și respect pentru argumentația științifică.
- dezvoltarea toleranței față de opiniile exprimate de alții.
- interesul pentru modul de dezvoltare a ideilor și teoriilor în științe.
- crearea condițiilor favorabile fiecărui elev de a-și forma și dezvolta competențe într-un ritm individual, de a transfera cunoștințe acumulate dintr-o zonă de studiu în alta.
- dezvoltarea capacității de explorare–investigare a realității.

- dezvoltarea capacității de însușire a unor metode de informare și de documentare independentă.
- formarea motivației pentru studiul astronomiei ca domeniu relevant pentru viața socială și profesională.

BIBLIOGRAFIE

- Gheorghe Chiș, “Astronomie”, Manual pentru clasa a XII-a, Ed. Didactică și Pedagogică, București, 1993
- Nestor Lupei -, „Dinamica Terestră” , Ed. Albatros 1979
- Gabriela Cone, Fizică, Manual pentru clasa a XII-a, Ed. Plus, 2002
- Fizică -Manual pentru clasa a IX-a; Ed. Teora, 2001
- Octavian Mandrut, Geografie clasa a IX-a, Ed. Corint, 2002
- Adriana Ghita, Gheorghe Mohan, Andrei Petrescu - „Științe”, Manual pentru clasa a XI-a; Ed. Corint, 2006
- Ghid metodologic –Matematică și Științe ale naturii, MEC, CNC, 2002

eTwinning Projects, Our Never-Ending Story

Militaru Nicoleta Marilena

Liceul de Arte “Ionel Perlea”

Slobozia, Ialomita

eTwinning projects involve collaborative online partnerships between schools in different European countries. These projects promote cross-cultural understanding, digital skills, and collaborative learning. Engaging in eTwinning projects requires a range of skills to ensure successful collaboration and meaningful educational outcomes. eTwinning allows students and teachers to collaborate with peers from different countries. This global collaboration enhances cultural understanding and promotes international friendships.

For our school, this story started more than ten years ago with small and very timid projects, learning how to build them, what strategies are the best to be employed in the process, what kind of activities are productive and how to motivate students to participate. Now, we are an eTwinning school, offering support to other teachers and institutions and encouraging others to join this adventure not only in Romania but also across Europe.

Also, eTwinning enabled participants to continue working online despite the pandemic conditions, and it presented students with a very welcoming workplace because it is one of the easiest platforms for uploading documents and participating in collaborative assignments. The eTwinning projects we have had in our school addressed different European topics and directions, including activities in which participants gained European framework skills by participating in collaborative tasks that allowed them to express thoughts and opinions on project topics, practice their English language in these contexts, analyze data from common documents, identify aspects that were similar or different from other participants, identify correct sources of information, and give credit for the materials they used. At the same time, they learnt to work better in teams both in national and international groups, they learnt to manage their time in accordance with the topics included in the project, and they created digital content which can be used as an example of good practice.

An example is the project “European Values” which addressed a topic which is easily integrated into the curriculum as it is approached in various subjects. For example, in Romanian classes they discuss about being European citizens and the values of the E.U. and they organize debates on the subjects. In English classes, in CLIL classes, the topic appears on various levels of study and students have access to a lot of interesting and useful materials. The counseling classes also approach the topic and students are usually required to make projects, watch videos or take part in discussions. In addition, history classes are very helpful in this respect as they approach the European values in a chronological order and they can have a far better understanding of how they appeared and have evolved in time. They are encouraged to ask questions, to find answers and challenge one another, to listen to one another without interrupting the speakers, to receive and give feedback in a constructive manner. They learn to find information from trustworthy sources and use them obeying the copyright rules and creative common licenses.

Another example is the project “Act for Environment” which proves that schools and other institutions can implement different activities which are focused on environmental problems and that they may be the best context for children to learn about pollution, consumerism, the greenhouse effect, overhunting or overfishing or deforestation. The national curriculum covers topics related to the subjects mentioned so far and it happens for teachers of languages to have CLIL lessons in which they are faced with these topics. Also, geography and biology teachers have helped us a lot by providing their input and clarifying different concepts. In ICT classes, students discussed and learnt about different tools to be used in order to make sure they can collaborate with their partners. The teacher demonstrated the way to create and to embed them in the platform. In Art classes, they expressed their feeling and emotions by creating pictures or by taking photos illustrating a different state of mind. They also used the homerooms to discuss these topics and to explore new aspects which could also be integrated both in eTwinning and in Erasmus later on.

What we do have to remember is that eTwinning projects are not only about the outcomes but also about the process of collaboration and learning. Developing these skills can not only make eTwinning projects successful but also prepare students for the challenges of the modern, interconnected world.

PROIECT DIDACTIC

Unitatea de învățământ: Școala Gimnazială Râșca

Clasa: a-III-a B

Prof. Înv. primar : Miron Silvica

Aria curriculară: Matematică și științe

Disciplina: Matematică

Unitatea de învățare: Elemente intuitive de geometrie

Forma de realizare: activitate integrată

Subiectul: Poligoane- Triunghiul, Dreptunghiul, Pătratul,

Tipul lecției: consolidare și sistematizare a cunoștințelor

Scopul lecției : consolidarea cunoștințelor însușite despre figurile geometrice–poligoane și aplicarea noțiunilor de geometrie

Competențe specifice

Matematică:

1.2 Aplicarea unei reguli pentru continuarea unor modele repetitive

2.4 Efectuarea de adunări și scăderi de numere natural în centrul 0 -10000

2.5 Efectuarea de înmulțiri de numere în centrul 0-10000 și de împărțiri folosind tabla împărțirii

3.1 Localizarea unor obiecte în spațiu și în reprezentări, în situații familiare

3.2 Explorarea caracteristicilor simple ale figurilor și corpurilor geometrice în context familiar

5.1 Utilizarea terminologiei specific și a unor simboluri matematice în rezolvarea și / sau compunerea de problem cu raționamente simple

Competențe integrate: Limba română, Arte

1.1 . Extragerea unor informații de detaliu dintr-un text informativ sau literar accesibil

1.4 . Manifestarea curiozității față de diverse tipuri de mesaje în contexte familiare

1.3. Manifestarea curiozității față de explorarea de mesaje artistice simple, exprimate vizual

2. Prezentarea unei activități realizate individual sau în grup

Obiective operaționale:

Pe parcursul activității elevii vor fi capabili:

01: Să răspundă la întrebări pentru încălzirea minții

02: Să realizeze corespondența dintre elementele de geometrie și denumirea lor

03: Să rezolve probleme pe baza analizei logice a acestora

04: Să realizeze un desen din figuri geometrice după indicațiile date

05: Să

06: Să rezolve exercițiile propuse de pe fișa de evaluare

STRATEGII DIDACTICE:

Metode și procedee: conversația euristică, explicația, exercițiul , problematizarea, munca independentă .

Mijloace de învățământ: , caietele elevilor , flipchart, fișe de lucru.

Moduri de organizare: frontal, individual.

Resurse umane : 19 elevi

BIBLIOGRAFIE:

1. Neacșu, I., Dascălu, G., *Metodica predării matematicii la clasele I-IV*, Manual pentru liceele pedagogice, Editura Sigma, București, 2003;
2. Ana, D., Ana M., Logel, D., Stroescu- Logel, E., *Metodica predării matematicii la clasele I-IV*, Editura Carminis, Piteș

DEMERS DIDACTIC

Momentele lecției	Conținut instructiv - educativ	STRATEGII DIDACTICE			Evaluare
		Metode si procedee	Mijloace de învățământ	Moduri de organizare	
1.Moment organizatoric 1min.	Se creează condițiile optime pentru desfășurarea lecției: Pregătirea materialului didactic necesar, stabilirea liniștii. Îndrumă activitatea de pregătire a elevilor.	Conversația	Caiete , instrumente de scris	Frontal	Capacitatea de organizare a elevilor

<p>2.Verificarea temei 4 min.</p>	<p>Se verifică modul în care a fost efectuată tema pentru acasă. Solicit elevilor să citească rezultatele obținute – verificarea calitativă și cantitativă.</p>	<p>Explicația Conversația</p>	<p>Caietul de teme</p>	<p>Frontal Individual</p>	<p>Capacitatea de a rezolva tema corect</p>
<p>3.Captarea atenției 1. min</p>	<p>Captarea atenției elevilor o voi realiza printr-un mesaj primit de la băiatul cel mic din povestea „Fructul cel mai valoros” Bună ziua! Sunt băiatul cel mic din povestea „ Fructul cel mai valoros „ . După cum ați aflat din poveste, tatăl meu mi-a dat o pungă cu galbeni și m-a trimis în lume să caut fructul cel mai valoros. Cugetând îndelung, am aflat că doar învățătura este cea mai valoroasă. Am dat toți banii și m-am înscris la școală. Dar astăzi la ora de matematică întâmpin o mulțime de greutăți. Eu am aflat că voi sunteți foarte isteți . Ați vrea să mă ajutați să termin cu bine și să mă întorc acasă?</p>		<p>mesajul</p>	<p>frontal</p>	<p>Capacitatea de a înțelege mesajul transmis</p>
<p>4.Anunțarea temei și a obiectivelor</p>	<p>Anunț tema lecției și obiectivele urmărite. Poligoane, triunghiul, dreptunghiul, pătratul Se scrie la tablă și pe caiete titlul lecției.</p>		<p>Planșă</p>	<p>Frontal</p>	<p>Capacitatea de a răspunde corect la întrebări</p>
<p>5.Consolidarea și sistematizarea cunoștințelor</p>	<p>Profesorul Soare mi-a spus: - Așa cum eu încălzesc întreaga natură la fel și tu trebuie să faci „încălzirea minții,,. Ce este un poligon? Cum se numește poligonul cu 3 laturi? Cum se numește suma laturilor unui poligon? Ce este dreptunghiul? Dar pătratul? Cum notăm un poligon?</p>	<p>Explicația Conversația</p>	<p>Planșă fliptchart</p>	<p>Individual</p>	<p>Capacitatea de a realiza corespondența</p>

	<p>Realizează corespondența dintre elementele de geometrie și denumirea lor.</p> <p>Profesorul Fluture „ Așa cum eu zbor cu rapiditate peste câmpul înverzit, așa și tu repede vei rezolva problemele ce urmează:</p> <p>Problema 1. Un teren în formă de triunghi cu toate laturile egale se împrejmuiește cu un gard . Lungimea unei laturi este de 43 m .Care este lungimea gardului ce trebuie construit?</p> <p>Problema 2. Un pătrat are latura de 15 m. Aflați perimetrul pătratului.</p> <p>Problema 3.</p>	Exercițiul	Planșă	individual	<p>element geo.-denumire</p> <p>Capacitatea de a rezolva problemele propuse</p>
--	---	------------	--------	------------	---

		Conversația	Poezie-problemă	Frontal	Capacitatea de a rezolva problema
		Explicația	Tabla	Frontal	Capacitatea de receptare a unui mesaj oral
		Exercițiul		Individual	Capacitatea de a rezolva exerciții de calcul oral
		Explicația	Planșă cu procedeele de calcul	Individual	Capacitatea de identifica procedeele de calcul
		Conversația	Fișa de lucru	Individual	Capacitatea de a rezolva exercițiile
		Problematizarea			
		Exercițiul			

					Capacitatea de a rezolva problema
6. Fixarea cunoștințelor 10 min.		Explicația Munca independentă	Fișă	Individual	Capacitatea de rezolva individual înmulțirile date
7. Încheierea activității 2 min.		Explicația	Fișă de lucru	frontal	Capacitatea de înțelegere a unui mesaj oral

PROIECT DIDACTIC

DATA:

UNITATEA DE ÎNVĂȚĂMÂNT: Școala Gimnazială Râșca

CLASA: a III-a B

PROF. ÎNV. PRIMAR: Miron Silvica

ARIA CURRICULARĂ: Tehnologii

DISCIPLINA: Arte vizuale si abilitați practice

FORMA DE REALIZARE: activitate integrată

UNITATEA DE ÎNVĂȚARE: Invenții

DOMENII INTEGRATE: CLR, MM,

SUBIECTUL LECȚIEI: Tangram –Întoarcerea fiului cel mic (tablou)

TIPUL LECȚIEI: formare de priceperi și deprinderi

SCOPUL LECȚIEI: Cunoașterea și utilizarea unor tehnici de lucru învățate(decupare după contur,lipire, asamblare) cu diverse materiale și ustensile în realizarea unui produs

COMPETENȚE SPECIFICE:

- 1.1. Recunoașterea unor mesaje comunicate prin imagini în contexte familiare
- 2.1. Utilizarea în contexte variate a materialelor în funcție de proprietăți ale acestora și de tehnici de lucru adecvate

2.2. Realizarea de creații funcționale în diverse tehnici pe diferite suporturi (hârtie, confecții textile, ceramică, sticlă etc.)

OBIECTIVE OPERAȚIONALE:

- O1- Să redea în cuvinte proprii informațiile despre jocul Tangram
- O2- Să recunoască materialele folosite pentru realizarea lucrării
- O3- Să se familiarizeze cu tehnica de lucru pentru realizarea lucrării
- O4- Să decupeze corect după contur elementele componente ale lucrării, pentru a putea definitiva produsul
- O5- Să asambleze corect și estetic părțile componente ale tabloului, respectând etapele de lucru stabilite
- O6- Să îmbunătățească prin desen peisajul
- O7 – Să aprecieze corect lucrările realizate de ceilalți colegi

STRATEGII DIDACTICE:

Metode și procedee: conversația, expunerea, observarea, explicația, demonstrația, Metoda „Turul galeriei”, , descoperirea, , analiza, munca independentă.

Mijloace didactice:.

Moduri de organizare: individual, frontal

RESURSE: - *umane:* 19 elevi;

- *spațiale:* sala de clasă;

- *temporale:* 45 minute.

BIBLIOGRAFIE:

-Curs formare: „*Organizarea interdisciplinară a ofertelor de învățare pentru formarea competențelor cheie la școlarii din clasele I-IV*” – program de formare continuă de tip „blended learning” pentru cadrele didactice din învățământul primar.

-Lucian Stan, Ileana Stan, Elisabeta Botezatu(2003), *Abilități practice-ghid metodic clasele I- IV*, Editura Aramis, București.

DEMERSUL DIDACTIC

ETAPELE LECȚIEI	OB OP.	DU RA TA	CONȚINUTUL ȘTIINȚIFIC	STRATEGII DIDACTICE			EVALUARE
				Metode și procedee	Mijloace de învățare	Moduri de organizare	
1. Moment organizatoric		1'	Asigur condițiile necesare unei bune desfășurări a lecției.	conversația		frontal	
2.Reactualizarea cunoștințelor		4'	Se va realiza prin prezentarea unui material despre jocul Tangram, reguli de joc, exemple	Expunerea observarea	Material ppt		
3. Captarea atenției lor	O4	5'	Vom purta o scurtă conversație despre lucrările pe care le-au executat elevii în orele anterioare folosind tehnica Tangram. Se citește la videoproiector următorul fragment (Anexa 1)	conversația	Fragment din textul, Fructul cel mai valoros,,	frontal individual	
4. Anunțarea temei și a obiectivelor		1'	Voi anunța elevii că la ora de Arte vizuale și abilități practice vor realiza un tablou, cu tema „ Întoarcerea fiului cel mic ”. Voi informa elevii că la această activitate, vor decupa, vor lipi, vor desena pentru a realiza tabloul și se vor evalua între ei. Evaluarea se va face în urma criteriilor prestabilite, și anume: - corectitudinea decupării; - aranjarea elementelor; - acuratețea lucrării.				

5. Dirijarea învățării			Voi prezenta lucrarea- model cu subiectul compoziției propuse.	expunerea			Capacitatea de
a)Intuirea planșei model			Voi antrena elevii în discuții pe marginea lucrării prezentate.	observarea	tabloul pe		a descoperi
b)Explicarea și demonstrarea modului de lucru	O1	10'	În urma observațiilor, voi discuta cu elevii despre materialele folosite pentru realizarea tabloului, precum și despre principalele tehnici de lucru. Ce materiale s-au folosit în realizarea acestei lucrări ?	descoperirea	etape	frontal	materialele folosite
c)Executarea independentă a lucrărilor.	O2		Elevii își vor verifica materialele primite și vor fi atenți la explicațiile date. Se vor prezenta etapele de lucru pentru elaborarea lucrării propuse. Se fac exerciții de încălzire a musculaturii degetelor.	explicația	suport de carton	individual	
			Lucrarea model va rămâne la loc vizibil pe parcursul întregii activități .	demonstrația			
	O3	18`	Elevii vor decupa: <i>pătratul tangram</i> . Obținând 7 figuri geometrice. Vor asambla toate piesele după modelul solicitat. Apoi folosindu-și imaginația vor desena folosind carioci elemente din mediul înconjurător ale anotimpului în care ne aflăm. La final vor decupa după contur 4 fâșii de hârtie pe care le vor lipi pe marginile suportului cartonat reprezentând rama tabloului.	conversația	pătratul tangram, suport cartonat, hârtie pt. ramă,carioci	individual	Capacitatea de realiza tabloul
	O2						

			<p>Le cer elevilor să lucreze cât mai corect și estetic, respectând etapele de lucru și totodată le voi sugera să realizeze lucrări cât mai originale.</p> <p>Activitatea se va desfășura pe fond muzical, astfel încât elevii să lucreze relaxat și cu plăcere.</p> <p>Pe parcursul executării lucrărilor voi îndruma elevii care cer ajutor.</p> <p>În timp ce elevii lucrează se recită poezii despre primăvară și se intonează cântece cunoscute de ei.</p>	munca independentă			
6. Evaluarea și autoevaluarea lucrărilor	O5	5'	<p>Lucrările vor fi expuse, pentru a putea fi ușor vizualizat.</p> <p>Evaluarea se va face prin metoda „Turul galeriei”. Vor fi antrenați toți elevii în aprecierea lucrărilor după următoarele criterii:</p> <ul style="list-style-type: none"> - corectitudinea decupării și realizării elementelor; - aranjarea elementelor; - acuratețea lucrării. - originalitate, creativitate <p>Fiecare elev va acorda câte o steluță lucrării care îndeplinește condițiile enunțate mai sus.</p>	expunerea analiza Metoda,, Turul galeriei”	lucrările elevilor	frontal individual	Capacitatea de a evalua lucrările finale

7. Încheierea activității		1,	Se vor fac aprecieri pentru modul în care au lucrat copiii.				
----------------------------------	--	----	---	--	--	--	--



TABLOU- ÎNTOARCEREA FIULUI CEL MIC – Desenul este orientativ .Elevii pot crea alte modele de tablouri fiecare după propria imaginație.

Proiect Educațional Internațional
„EXCELENȚĂ EDUCAȚIONALĂ – Practici și Perspective Actuale”

Sesiunea de Comunicări Științifice
„ORIZONTURI DIDACTICE EUROPENE”

Categoria în care se încadrează activitatea de perfecționare:
Nivel Internațional

ORGANIZATOR
CENTRUL EUROPEAN PENTRU EXCELENȚĂ ÎN EDUCAȚIE

TEMA
„Educația în vremuri moderne”

SECȚIUNEA

2. Exemple de bune practici

**STUDIUL DE CAZ ȘI PROGRAMUL DE INTERVENȚIE
PENTRU INTEGRAREA COPIILOR CU DIZABILITĂȚI ÎN ȘCOLILE NORMALE**

Prof. Mitroiu Elena-Lucia
Școala Gimnazială Nr. 112, București, Sector 3

Delimitări conceptuale

Scopul studiilor de caz nu este de a schimba comportamentul subiectului, ci de a-l înțelege. *Studiile de caz naturale* descriu, analizează, interpretează și evaluează o serie de evenimente sau relații.

Interpretarea rezultatelor se *bazează* pe un fundament teoretic. Atunci când dispunem de date vagi, generale sau circulare și nu putem realiza un experiment, facem un studiu de caz natural.

Studiu de caz asupra unui caz unic – este o metodă specifică, scopul ei fiind de a înțelege comportamentul subiectului. Dacă în *studiile de caz naturale* sunt urmăriți indivizi la fel cu ceilalți și se poate face o generalizare de la individul studiat la populație, în *studiile asupra unui cadru unic* subiecții sunt diferiți de restul populației. Aceste studii se utilizează de regulă pentru a studia oamenii care au suferit accidente, care suferă tulburări genetice. Studiul de caz se situează la limita dintre cercetarea clinică și cercetarea științifică.

Principalele funcții pe care le poate îndeplini studiul de caz sunt următoarele:

1. să ilustreze o formă de comportament printr-un exemplu prototip;
2. să demonstreze eficacitatea unei metode sau tehnici psihoterapeutice;
3. să ofere informații detaliate asupra unui fenomen psihic rar întâlnit ca sursă de ipoteze.

Prezentare

Numele elevului: Ț.M.M.

Sex: masculin

Varsta: 15 ani

Clasa: a. IX-a A

Unitatea școlară: L.T.,„E.R.”, București, Sector 3

Motivul întocmirii prezentului studiu de caz

Ț.M.M în vârstă de 15 ani, cu handicap oftalmologic, a fost înscris la L.T. „E.R.”, București, Sector 3, în anul 20xx la clasa a IX-a A, diriginte prof. Mitroiu Elena – Lucia, frecventând constant aceste cursuri.

Este un băiat prietenos, sănătos din punct de vedere psihic, însă care nu a fost suficient stimulat în planul afectiv.

Elevul Ț.M.M. în primele luni prezintă dese lacune în pregătirea lecțiilor (probleme de învățare).

Obiective:

- identificarea problemei care influențează rezultatele scăzute la învățatură;
- alegerea unei strategii corespunzătoare pentru valorificarea potențialului intelectual al elevului.

SUBIECTUL: Ț.M.M.

DATE FAMILIALE:

Structura și componența familiei

Elevul Ț.M.M. s-a născut în anul xxxx, în București unde locuiește și acum. Elevul provine dintr-o familie în care mama P.F. trăiește în concubinaj cu I.G., acesta din urmă având un copil I.S., din prima căsătorie.

Atmosfera și climatul educativ

În cadrul familiei Ț.M.M., atmosfera și climatul educativ este unul general parțial pozitiv. Relațiile dintre adulți cât și cele adulți-copii sunt tulburate uneori de mici conflicte interfamiliale apărute ca urmare a unor neajunsuri materiale, care însă au caracter temporar. Din cauza programului, dar și a condițiilor de lucru a adulților, precum și propriei pregătiri modeste, aceștia nu se implică activ în demersul educativ al copiilor, dar colaborează cu cadrele didactice (diriginte, profesori) ori de câte ori sunt solicitați de aceștia, fiind alături de copii participând la evenimentele școlare. Tatăl vitreg încearcă să fie alături de el, nereușind însă de cele mai multe ori. Copilul nu păstrează legătura cu tatăl biologic, acesta fiind în închisoare. Relațiile dintre frați sunt uneori tensionate, însă de cele mai multe ori se ajută între ei, colaborează.

Condiții de viață și învățare

Elevul Ț.M.M. locuiește împreună cu familia sa, într-un apartament cu trei camere. Spațiul locativ este amenajat astfel încât copiii să beneficieze de condiții bune de învățare și petrecerea timpului liber. Au camere separate, au la dispoziție mijloace de învățare și recreere moderne (calculator cu internet, televizor, dvd, etc.). Elevul Ț.M.M., de câteva luni pare că nu a mai acordat suficientă atenție temelor și nici valorificării aptitudinilor sale.

Influențe extra familiare

Elevul Ț.M.M. este comunicativ, are prieteni de vârsta lui, se înțelege bine cu foștii colegi. Relațiile de prietenie se bazează atât pe interese și preocupări comune, de ordin școlar, cât și de petrecere a timpului liber.

Am observat că, încă din prima lună participă foarte puțin la discuții cu colegii din timpul pauzelor, stă mai mult singur.

DATE MEDICALE

În afara problemelor medicale inerente creșterii și dezvoltării, elevul este în evidență cu afecțiuni clinice și/ sau cronice: *miopie forte gravă*, s-a născut fără handicapul oftalmologic, acesta fiind dobândit în urma unui accident rutier la vârsta de 6 ani.

DEZVOLTARE FIZICĂ

Greutatea și înălțimea sunt în limitele normale ale vârstei. Rezistența la efort fizic este relativ bună.

EXPERIENȚE RELEVANTE

Anterioare

Clasele I - VIII le-a urmat la Școala Generală Nr. xx, Sector 3, București, în același colectiv în cadrul căruia s-a integrat relativ ușor, intelect mediu. Elevul Ț.M.M., diagnosticat cu miopie cu *miopie forte gravă*, prezintă stări psihice de disconfort generate de necesitatea purtării permanente a ochelarilor.

Curente

Elevul Ț.M.M., diagnosticat cu *miopie forte gravă*, prezintă stări psihice de disconfort generate de necesitatea purtării permanente a ochelarilor și a „inconștientelor răutăți” ale colegilor (aprecieri verbale pe seama handicapului: chiorule, ochelariștule, etc.). Acest lucru se manifestă prin: tendința de autoizolare; greutate în concentrare; accese de nervozitate.

Prezintă o ușoară îmbunătățire a rezultatelor la învățătură, manifestând interes în acest sens.

Metode și strategii utilizate

Metode: observația, interviul, grilă de observație a comportamentului.

Strategii: mutarea elevului într-o poziție mai apropiată de tablă, monitorizarea evoluției școlare și personale ale elevului, discuții cu consilierul școlar și cu părinții, cu elevii clasei, repartizarea de sarcini corespunzătoare.

Plan de intervenție

Asigurarea unui confort psihic și înțelegere, în vederea determinării unei evoluții pozitive a persona-lității:

- discuții cu colectivul de elevi în vederea explicării implicațiilor tulburărilor de vedere;
- antrenarea elevului în activități în care să își pună în valoare abilitățile intelectuale;
- urmărirea efectuării periodice a consultațiilor medicale și de consiliere școlară;
- urmărirea elevului în timpul pauzelor pentru a preveni antrenarea acestuia în implicarea în accidente ce pot agrava problema medicală.

Concluzii

În urma instrumentelor folosite în evaluare: fișa psihopedagogică, observația spontană și dirijată, convorbirea individuală și de grup s-au remarcat următoarele:

- reușește să rezolve sarcinile cerute, cu atât mai mult dacă este recompensat, apreciat și lăudat;
- își concentrează atenția asupra acestor lucruri;
- comunică mai bine cu persoanele de sex feminin (amprenta mamei)
- îi protejează de ceilalți.

Elevul Ț.M.M., are un prognostic favorabil pentru îmbunătățirea situației la învățatură, dezvoltarea în continuare a capacităților intelectuale și de aptitudini. Ii recomand un efort susținut în învățare și refacerea încrederii în propriile capacități.

Bibliografie:

ALOIS GHERGUȚ „Probleme de psihopedagogie specială” – Ghid pentru concursurile și examenele de obținere a gradelor didactice, Editura Polirom, Iași, 2005;

DORU VLAD POPOVICI, „Elemente de Psihopedagogia Integrării”, Editura PRO–HUMANITATE, București – 1999;

ECATERINA VRĂȘMAȘ, „Învățarea scrisului”, Editura PRO–HUMANITATE, București, 1999;

Coordonator: Profesor IONEL MUȘU, „Ghid de predare – învățare pentru copiii cu cerințe educative speciale”, Editura MarLink, 2000;

VRĂȘMAȘ TRAIAN „Învățământul integrat și/ sau incluziv”, Editura Aramis, 2001;

VRĂJMAȘ TRAIAN „Școala și educația pentru toți”, Editura Miniped, 2004.

Proiect Educațional Internațional

EXCELENȚĂ EDUCAȚIONALĂ – Practici și perspective actuale

Sesiunea de Comunicări Științifice ”ORIZONTURI DIDACTICE EUROPENE” organizată de Centrul European pentru Excelență în Educație

TEMA: Educația în vremurile moderne

Autor: profesor pentru învățământul primar **MITU BERTINA**

Școala Gimnazială HAPPY CHILDREN ACADEMY, Voluntari, județul Ilfov

METODA PROIECTULUI în ciclul primar – exemple de bune practici

Între metodele active moderne de învățare se numără și proiectul. Ideea a fost promovată de către William H. Kilpatrick în lucrarea ”The Project Method” (1918), din dorința de a orienta curriculumul către nevoile și interesele copilului. Inițial, aceasta nu a fost gândită ca o metodă rigidă, ci ca o filosofie prin care copilul este orientat spre dezvoltare și spre abilitățile de luă singur decizii. Școala ar trebui să aibă atât scop intelectual cât și social.

Este o metodă pe care eu o utilizez la clasă (încă din clasa pregătitoare) deoarece suscită interesul elevului, fiind bazată pe descoperire și favorizată de curiozitatea intrinsecă a copiilor. În general, când propun la clasă un proiect, pornesc de la factorul ”întrebări multiple”, în sensul că un anumit conținut predat determină la elevi dorința de a afla cât mai multe. Pentru a satisface această ”sete” de cunoaștere, propun proiectul tematic de weekend. Elevii trebuie să caute în surse diverse răspunsurile la întrebările care îi preocupă și să le organizeze folosind tehnici diferite: afiș, colaj, machetă, ppt. etc. Lucrarea va fi prezentată în fața colegilor care vor face aprecieri asupra aspectului, elocvenței prezentării și vor formula întrebări suplimentare. Dintre proiectele tematice de anul acesta pot aminti: ”Principalul organ al corpului” (proiect și dezbatere pe tema importanței organelor), ”Curiozități din lumea plantelor”, ”București – obiective turistice”. Majoritatea proiectelor sunt la disciplina ”Matematică și explorarea mediului”.

Motivația elevilor pentru realizarea proiectelor este multiplă: află informații care depășesc conținuturile școlare, lărgind astfel orizontul cunoștințelor, implică membrii familiei și se bucură de sprijinul și interesul acestora, se remarcă în fața colegilor prin originalitatea lucrării și prin informațiile găsite, apelează la abilități și talente personale pe care le evidențiază, au acces la mijloace diverse (laptop, tabletă, telefon etc.), au libertatea de a alege modul de prezentare. Elevii își formează deprinderea de a identifica informații în surse diverse și de a le alege pe cele

reprezentative și potrivite caracteristicilor individuale și de vârstă. Astfel, ei trebuie să adapteze informațiile la specificul clasei deoarece colegii au nevoie să le înțeleagă pentru a fi apreciate.

W.Kilpatrick a identificat 4 etape în utilizarea acestei metode: scop, plan, execuție și evaluare. La nivelul clasei mele, în practică, am gândit că metoda proiectului necesită mai mulți pași de implementare (etape intermediare celor 4 menționate):

- Identificarea temei
- Estimarea timpului necesar realizării proiectului
- Identificarea surselor de informare
- Identificarea informațiilor și adaptarea acestora
- Identificarea tehnicii de lucru (afiș, machetă, ppt. etc.)
- Identificarea și procurarea materialelor necesare proiectului
- Organizarea spațiului de lucru
- Realizarea propriu-zisă a proiectului
- Prezentarea proiectului și argumentarea alegerii
- Formularea concluziei

La etapele de mai sus se adaugă și etapa de evaluare a proiectului, prin aprecierile colegilor (originalitate, creativitate, claritate, respectarea temei) și ale cadrului didactic.

Ca și cadru didactic ce își alege o astfel de metodă, scopul meu ca elevii să asimileze conținuturi într-un mod plăcut, să capete încredere în forțele proprii și curajul de a-și prezenta rezultatele muncii și de a învăța prin colaborare.

Metoda proiectului poate fi utilizată atât în învățarea/ asimilarea de noi conținuturi, cât și în evaluarea conținuturilor predate (la finalul unei unități de învățare, în urma recapitulării).

Această metodă este definită de principiul ”learning by doing”, învățarea bazată pe participare activă și descoperire. La nivelul gândirii, sunt antrenate operațiile acesteia: analiză, sinteză, comparație, abstractizare, concretizare, particularizare, generalizare, precum și calitățile ei: originalitate, flexibilitate, fluiditate. Alte procese psihice antrenate sunt atenția, memoria și voința.

Este evident că metoda proiectului nu se pretează la toate disciplinele și nici la orice conținut. În strategia didactică aleasă de către cadrul didactic, se va ține seama întotdeauna de specificul competențelor care trebuie formate, de conținuturi și de particularitățile individuale și de vârstă, precum și socio-emoționale ale elevilor. Deși pare că se bazează în principal pe caracteristicile individuale, proiectul poate fi realizat și în grup, sarcinile fiind distribuite, promovând astfel colaborarea, toleranța și încrederea. De asemenea, nu abuzez de utilizarea acestei metode deoarece va dispărea elementul de noutate și starea de așteptare în rândul elevilor, iar interesul acordat de către copii se va diminua.

În utilizarea acestei metode trebuie ținut cont și de factorul timp necesar prezentării proiectului. De aceea se pretează colectivelor mai puțin numeroase de elevi sau, în cazul colectivelor mari, se poate lucra în echipe.

În concluzie, din experiența mea didactică, recomand cu încredere utilizarea metodei proiectului atât în activitățile de predare-învățare, cât și în cele de recapitulare și evaluare, începând cu clasa pregătitoare.

Bibliografie

John A. Beineke – *”And there were giants in the land: The life of Wiliam Heard Kilpatrick”*

Prof. Mocan Paula

Colegiul Național “Silvania” Zalău

Exemple de bune practici

Datorită inovației în tehnologie, educația trebuie să țină pasul cu evoluția pe acest plan și să includă în procesul de predare-învățare diferite metode interactive din intermediul online.

Activitatea didactică poate fi privită cu alți ochi de către elevi dacă includem un alt mod de abordare a lecțiilor de la clasă și anume prezentările online. Marja largă de platforme oferă personalului didactic multe posibilități de a materializa lecțiile într-un mod cât mai interactiv pentru elevi, cum ar fi următoarele:

- Adservio
- Animaker
- Animoto
- Artsteps
- audio book
- Bannersnack
- Blabberize
- Blended Play
- Book Creator
- British Council
- Bubbl.us
- Buddy Poke
- Calameo
- Canva
- ChatGPT
- Chatter Pix Kids
- Classtools
- Colorado PhET
- CoSpaces
- dicționare online
- Doodle
- Dotstorming
- Duolingo
- Easyclass
- Edmodo
- Edpuzzle
- Eduboom
- Eminescu
- eTwinning
- Evernote
- Facebook
- Flipgrid
- Fodey
- Fotobabble
- Genially
- Geogebra

- Glogster
- Go Conqr
- Go-Lab
- GoAnimate (Vyond)
- Google Chrome
- Google Classroom
- Google Docs
- Google Drive
- Google Earth
- Google Forms
- Google Images
- Google Mail
- Google Maps
- Google Meet
- Google Search
- Google Sheets
- Google Sites
- Google Slides
- Google Translate
- GPS
- Idei de activități cu suport digital
- Instagram
- inteligență artificială
- Ipote-TIC
- Jamboard
- Jigsaw Planet
- Kahoot
- Kidibot
- Kinderpedia
- Kizoa
- Kubbu
- LearningApps
- learningapps.org
- Lino
- Liveworksheets
- Livresq
- Loom
- manuale digitale
- manualul digital DPH
- manualul digital Intuitext
- manualul digital Litera
- manualul digital Sigma
- manualul digital Sitka
- MapHub
- Mentimeter
- Microsoft Bing
- Microsoft Edge
- Microsoft Excel
- Microsoft Office
- Microsoft Paint

- Microsoft Powerpoint
- Microsoft Sway
- Microsoft Teams
- Microsoft Word
- Mindmeister
- MindMup
- Mindomo
- Minecraft
- Miro
- Moodle
- Moovly
- Mozaweb
- Nearpod
- Padlet
- Pear Deck
- PitiClic
- Pixlr
- Pixton
- Plickers
- PollEverywhere
- Popplet
- Postermypwall
- PowToon
- Preceden
- Prezi
- Proprofs
- Quiver
- Quizizz
- Quizlet
- realitate virtuala
- Scratch
- Screencast-o-matic
- SitePal
- Socrative
- Spark (Adobe)
- SpicyNodes
- STEM
- StoryJumper
- storyjumper.com
- SurveyMonkey
- Symbaloo
- tabla interactivă
- TED-Ed
- telefonul mobil
- Text2MindMap
- Thinglink
- TikTok
- Timeline
- Timetoast
- Toondoo

- Toontastic
- Toonytool
- Trello
- Tricider
- Tynker
- video
- vision board
- Visme
- Vocaroo
- voice recorder
- Voki
- Wakelet
- Wand.Education
- Webquest
- Whatsapp
- Wheelofnames
- whiteboard
- Wikipedia
- Wikispaces
- WordArt
- WordClouds
- WordItOut
- Wordle
- Wordwall
- wordwall.net
- YouTube
- Zoom

Spre exemplu, activitatea de la clasă în ora de matematică poate fi animată, în limita timpului, de teste scurte online pe diferite platforme care presupun verificarea mai rapidă a cunoștințelor elevilor din ora precedentă. De altfel, lecțiile pot fi prezentate și explicate prin intermediul prezentărilor online, graficele fiind făcute cu precizie prin diferite aplicații, astfel și timpul de predare fiind diminuat, pentru că prezentarea informațiilor prin scrierea la tablă presupun mai mult timp, pe când cele prezentate pe un videoproiector le atrage mai mult atenția elevilor și timpul rămas poate fi valorificat prin aplicarea lor în exemple, exerciții.

Bibliografie: <https://digitaledu.ro/aplicatii-educationale/>

COMUNICAREA LA COPILUL CU CES

Prof. MOCOFAN SIMONA-ANDREEA
GRĂDINIȚA P.P. NR. 20
DROBETA TURNU SEVERIN

Evoluția copilului cu C.E.S. (cerințe educative speciale) depinde, în primul rând, de asistența psihopedagogică specifică, pedagogia curativă realizându-se fie de către un consilier școlar, profesor itinerant, psihopedagog, alți profesioniști sau echipe de intervenție multidisciplinară. Dincolo de particularitățile fiecărei boli, în parte, pe care le-am surprins în capitolul anterior, se desprinde aparte și un set general de măsuri și tehnici ce pot fi aplicate pentru a comunica eficient, în general, cu un copil cu C.E.S.

Ascultarea activă, adică angajarea în acea relație de *parteneriat* cu copilul, ajută la observarea sistematică a comportamentului, chiar și anticiparea faptelor care ar urma să se producă. Psihopedagogul poate manipula aceste conduite și evenimente, în scopul unei conduite cât mai dezirabile, pentru a diminua consecințele negative. Astfel, numim tehnica întăririi acea tehnică care are în vedere manipularea evenimentului cauzat de un anumit comportament. Această tehnică poate fi pozitivă sau negativă.

Întărirea pozitivă, precum aprobarea, lauda. Aici putem include recompensa, pentru motivare. Definirea recompensei se face pe o gamă largă, în funcție de nevoile particulare ale fiecărui copil în parte, chiar dacă are aceeași boală și ea se poate realiza prin:

- *aprobare verbală*, valorizare sau apreciere a ceva;
- *aprobare nonverbală*: aplauze, zâmbet;
- *contact fizic*: atingere pe umăr, strângerea mâinii, îmbrățișare etc.;
- *acces la diferite activități*: premii, obiecte materiale etc.

Recompensa poate fi acordată continuu dar și intermitent, însă în cazul producerii comportamentului dezirabil, ea trebuie acordată imediat și, foarte important, explicată. Nu se recomandă asocierea recompensei cu alte comentarii, în care se menționează modul în care comportamentul poate fi îmbunătățit și pe viitor.

Întărirea negativă, precum dezaprobarea, critica etc., e consecutivă unui comportament negativ. Scopul ei e să scadă pe viitor probabilitatea producerii unui comportament similar. În urma acestei întăriri așteptările ar fi ca, în viitorul apropiat, copilul să aleagă un comportament alternativ care să-l „scape” de întărirea negativă și să elimine conduita indezirabilă prin metoda sancțiunilor. Această tehnică nu conduce întotdeauna către efectul scontat. Sancțiunea se face în forme ușoare, precum muștrarea blândă, ignorarea (*atenția negativă*), privarea de recompense etc. Se va urmări și consecvența în a pedepsi, dar trebuie avut în vedere că ea nu merge asociată cu diminuarea sau încetarea respectului sau a transferului afecțiunii către acel copil.

Tehnica stingerii comportamentului propune renunțarea la sursele de întărire, printr-un *program de acțiune*, realizat în comun cu familia de către educator (consilier, psihopedagog etc.) și ea are în vedere abilitarea părinților, precum și a cadrelor didactice de a face distincție între comportamentele autentice și cele intenționat negative. Cea mai utilizată tehnică, în acest sens, este ignorarea comportamentului copilului până când acesta încetează comportamentul nedorit.

Tehnica modelării presupune asimilarea unor modele comportamentale pozitive, prin *imitarea* unor persoane apropiate. Această tehnică are o relevanță mai largă în a forma caractere și în educația morală. Această tehnică se mai numește și **antrenament asertiv**.

Un rol important îl are **educația nonformală**, care e, poate, cea mai eficientă metodă de comunicare la copiii cu C.E.S. , ea fiind o „ **cale de ajutor pentru cei care au resurse mai mici de a accede la o școlarizare normală: săraci, izolați, tineri în derivă, persoane cu nevoi speciale**” (C. Cucuș).

Educația nonformală are avantaje pedagogice, solicitând în mod diferențiat participanții. Curriculum-ul e flexibil, variat și e ales în funcție de interesul participanților la această formă de comunicare, el realizându-se prin activități diverse atractive, în funcție și de aptitudinile speciale și de aspirațiile celor implicați. Această metodă ajută la planificarea timpului liber într-un mod plăcut, crearea acestei ocazii fiind benefică întru destinderea și refacerea echilibrului psiho-fizic. Evaluările nu sunt riguroase, folosindu-se strategii de apreciere formativă, stimulativă, participanții deprinzând competențe și atitudini precum: capacitatea de lucru în echipă, încrederea în sine, disciplina, responsabilitatea, coordonarea și organizarea, capacitatea de a rezolva probleme practice. Evident, este vorba despre **terapia prin teatru**.

Prin aceasta e posibil să descoperim că în viitor, acel copil cu C.E.S. ar putea să participe activ în societate, fiindcă accentul educației nonformale este pus pe *învățarea prin acțiune, prin activitate voluntară*. În ultimii ani, aplicarea metodelor și tehnicilor de comunicare eficientă a avut în vedere caracterul complex și integrativ al acestora, organizarea lor în perspectiva școlii incluzive, oferite copiilor cu cerințe speciale de către școală, familie și mediul social. Acest demers oferă o largă deschidere spre normalitate, ceea ce înseamnă a oferi persoanelor cu C.E.S. modele și condiții de viață cotidiană cât mai apropiate de condițiile de viață obișnuite. Normalizarea trebuie percepută ca pe un proces reciproc de acceptare a persoanei cu dizabilități de către comunitate și de participare a acesteia la viața comunității.

Meloterapia este folosită ca mijloc pentru modelarea personalității și normalizarea stărilor psihice, atât pentru persoanele normale cât și pentru persoanele care prezintă diferite afecțiuni sau deficiențe. În literatura de specialitate se folosește noțiunea de muzică funcțională, care desemnează faptul că, în terapie, comunicarea prin muzică este utilizată în scopuri practice pentru recuperarea personalității decompensate a copiilor supuși meloterapiei. Prin meloterapie se educă vocea ca principal mijloc de redare a muzicii, se dezvoltă sociabilitatea copilului prin participarea la activitățile organizate pe grupuri de copii, se educă comunicarea nonverbală- expresivitatea mimico-gesticulară, se nuanțează exprimarea verbală. Prin reglarea echilibrului dintre inspirație și expirație, prin dezvoltarea auzului fonematic și prin coordonarea dintre respirație, pronunție, mișcare, comunicarea cu ajutorul muzicii are un rol foarte important și în dezvoltarea limbajului, a pronunției corecte a sunetelor și a cuvintelor.

Prin **terapia de expresie grafică și plastică** copilul reușește să asimileze elemente de limbaj plastic care-l ajută să se exprime, uneori mai repede și mai ușor decât prin comunicarea verbală. Folosirea metodelor de interacțiune în cadrul școlii în sprijinul gradului de eficiență a asimilării reprezintă o resursă cu adevărat importantă, acestea determinând optimizarea comunicării, dar, în același timp, eficiența acestor metode depinde de existența unor astfel de structuri comunicaționale optime într-un grup de copii.

Copiii cu CES au nevoie de activități de predare-învățare diferențiată, individualizată, iar pentru cei care au probleme semănătoare e bine ca ei să învețe împreună, pentru că așa pot beneficia de sprijinul unor cadre specializate.

Cerințele educative speciale (CES) reprezintă necesități educaționale suplimentare, în raport cu obiectivele generale ale educației, particularizate în funcție de dizabilitățile constatate la astfel de copii (deficiențe mentale, fizice, senzoriale, tulburări socio-afective sau de comportament, autism, dificultăți de învățare).

Actul educațional cu copiii cu CES implică noi modalități de proiectare și desfășurare în relație directă cu posibilitățile reale ale acestor copii de a înțelege și de a valorifica conținutul învățării, cât și cu nevoile lor de recunoaștere, relaționare și înțelegere școlară și ulterior socială.

BIBLIOGRAFIE:

- Baylon, Christian și Mignot, Xavier, 2000, Comunicarea, Editura Universității „Alexandru Ioan Cuza“ Iași,;
- Fârte, Gheorghe-Ilie, 2002, Repere ale științei comunicării,
- Ștefan Celmare și Constantin Sălăvăstru (eds.), Existență, cunoaștere, comunicare, Editura Universității „Al.I. Cuza“Iași;
- McQuail, D. (1999). Comunicarea, Ed. Institutul European, Iași
- Peretti de, A., Legrand, J.-A., Boniface, J. (2000). Tehnici de comunicare, Ed. Polirom, Iași.

METODE PENTRU O ÎNVĂȚARE ACTIVĂ ÎN CADRUL ORELOR DE MATEMATICĂ

PROF. MOISĂ ADRIANA – CLAUDIA
ȘCOALA GIMNAZIALĂ NR.1 PÂNCEȘTI, JUDEȚUL BACĂU

Metodele de învățământ constituie elementul esențial al strategiei didactice, ele fiind totodată mijloace prin care se formează și se dezvoltă priceperile, deprinderile și capacitățile elevilor de a acționa, de a folosi roadele cunoașterii, formându-și caracterul și dezvoltându-și personalitatea.

Din punct de vedere *etimologic*, termenul "**metodă**" provine din limba greacă ("odos" = "cale, drum", "metha" = "spre, către"); și desemnează o cale eficientă de urmat pentru atingerea anumitor scopuri.

Prin "**metodă de învățământ**" se înțelege o modalitate comună de acțiune a cadrului didactic și a elevilor în vederea realizării obiectivelor pedagogice. Cu alte cuvinte, metoda reprezintă „un mod de a proceda care tinde să plaseze elevul într-o situație de învățare, mai mult sau mai puțin dirijată”. Sub raportul structurării, metoda este un ansamblu organizat de operații, de procedee.

Metodele de învățământ sunt un element de bază al strategiilor didactice, în strânsă relație cu mijloacele de învățământ și cu modalitățile de grupare a elevilor. De aceea, opțiunea pentru o anumită strategie didactică condiționează utilizarea unor metode de învățământ specifice.

Totodată, metodele de învățământ fac parte din condițiile externe ale învățării, care determină eficiența acestora. De aici decurge importanța alegerii judicioase a metodelor corespunzătoare fiecărei activități didactice, rezultând deci că alegerea lor nu este aleatorie, ci trebuie să se subordoneze conținutului, procesului instructiv, particularităților de vârstă și psihice ale elevilor.

Metodele didactice îndeplinesc funcții cognitive, formativ – educative, instrumentale și normative. Ele permit accesul la cunoaștere, contribuie la formarea deprinderilor intelectuale și cognitive, facilitează atingerea obiectivelor educaționale conducând la obținerea rezultatelor.

Taxonomia metodelor didactice este supusă controverselor pentru că încadrarea metodelor în diferite categorii și criterii de clasificare sunt relative. Caracteristicile care stau la baza definirii metodei la un moment dat se pot metamorfoza clasificând-o ulterior într-o

categorie complementară. O metodă considerată inițial tradițională poate dobândi caracteristici care să o plaseze în contextul modernității.

Ioan Cerghit a realizat următoarea clasificare și anume:

1) metode de comunicare orală: expositive, interrogative (conversative sau dialogate); discuțiile și dezbaterile; problematizarea;

2. metode de comunicare bazate pe limbajul intern (reflecția personală);

3. metode de comunicare scrisă (tehnica lecturii);

4. metode de explorare a realității:

a) metode de explorare nemijlocită (directă) a realității: observarea sistematică și independentă; experimentul; învățarea prin cercetarea documentelor și vestigiilor istorice;

b) metode de explorare mijlocită (indirectă) a realității: metode demonstrative; metode de modelare;

5. metode bazate pe acțiune (operaționale sau practice):

a) metode bazate pe acțiune reală / autentică: exercițiul; studiul de caz; proiectul sau tema de cercetare; lucrările practice;

b) metode de simulare (bazate pe acțiune fictivă): metoda jocurilor: metoda dramatizărilor; învățarea pe simulatoare.

Acestor categorii li se adaugă **un alt tip de metode** și anume metodele de raționalizare a învățării și predării: metoda activității cu fișele; algoritimizarea; instruirea programată; instruirea asistată de calculator (I.A.C.).

Din **perspectiva istorică**, metodele sunt **tradiționale** (clasice) și **moderne**.

După **sfera de aplicabilitate** ele pot fi **particulare** (folosite în anumite faze ale procesului instructiv-educativ sau la anumite discipline) și **generale**. Metodele sunt **verbale** sau **intuitive** în funcție de modalitatea de prezentare a cunoștințelor și **pasive** sau **active** în funcție de modul în care angajează elevii. Ele pot avea funcția didactică principală de **predare-comunicare**, de **fixare-consolidare**, **verificare-apreciere**. Se pot baza pe secvențe opționale stabile, anterior fixate (**algoritmice**) sau pe descoperirea și rezolvarea problemelor (**euristice**). Clasificarea după criteriul organizării muncii propune gruparea metodelor în: individuale, pe grupe (omogene sau eterogene), **frontale sau mixte**. Metodele de învățare prin **receptare**, **descoperire dirijată** sau **propriu-zisă** au fost structurate prin raportare la axa receptare-descoperire.

Activitatea predării-învățării presupune folosirea unor metode, tehnici și procedee care să-i implice pe elevi în procesul de învățare, urmărindu-se dezvoltarea gândirii, stimularea creativității, dezvoltarea interesului pentru învățare, în sensul formării lor ca participanți activi

la procesul de educare. *Dintre metodele moderne specifice învățării active care pot fi aplicate cu succes și la orele de matematică fac parte: brainstorming-ul, ciorchinele, cubul, problematizarea, diagrama Venn, cvintetul, metoda cadranelor, jocul didactic.*

BIBLIOGRAFIE:

Cerghit I., (1997), Metode de învățământ, Editura Didactică și Pedagogică R.A. București;

Cerghit I., Radu I., (1991), *Didactica*, Editura Didactică și Pedagogică București;

Dulamă M., (2002,) *Modele, strategii și tehnici didactice activizante*, Editura Clusium, Cluj – Napoca;

Săvulescu D., (2006), *Metodica predării matematicii în ciclul primar*, Editura “Gheorghe Alexandru”, Craiova;

METODE ALTERNATIVE DE EVALUARE UTILIZATE ÎN ÎNVĂȚĂMÂNTUL PREUNIVERSITAR

Material prelucrat de prof. Niculina - Mihaela MOISUC

Orice reformare a sistemului educațional românesc nu poate fi concepută fără o regândire, la nivelul tuturor celor trei componente ale spiralei educației predare-învățare-evaluare, recunoscut fiind, unanim, faptul că între acestea există o relație de intercondiționare reciprocă, fiecare realizându-se prin raportare la celelalte.

O reformă educațională reală, pertinentă, impune o nouă concepție asupra evaluării progresului școlar al elevilor cumulat cu feed-back-ul reglator al procesului dobândirii competențelor vizate, aceasta fiind impusă și de modificările intervenite la nivelul curriculumului școlar, modificări care trebuie secondate de schimbări în domeniul evaluării rezultatelor.

Fenomenul evaluator a căpătat valențe din ce în ce mai ample. El este astăzi mai mult decât un proces final sau paralel cu învățarea, este un act integrat structural și funcțional în activitatea instructiv educativă .

Analizând practicile evaluative Ion T. Radu remarca: „Evaluarea performanțelor școlare este tot mai mult înțeleasă nu ca o acțiune de control, ci ca un proces ce se interpune organic cu celelalte procese ale actului didactic, exercitând o funcție esențial formativă, concretizată în a informa și a ajuta în luarea unor decizii cu scop de ameliorare a activității în ansamblu.”

Sensul schimbării în domeniul evaluării se face simțit atât prin schimbarea accentului de pe evaluarea produselor învățării pe procesele pe care acestea le implică cât și prin abordarea unor strategii didactice evaluative cât mai variate, care, pun accent pe participarea educabilului la propria sa formare și evaluare .

Metodele complementare de evaluare reprezintă o alternativă viabilă la formele tradiționale de măsurare și apreciere a rezultatelor învățării, respectiv gradului de dobândire a competențelor specifice conținuturilor abordate . Ele sunt apreciate deoarece reușesc să se îmbine armonios cu învățarea, interesează rezultatele școlare pentru o perioadă mai lungă de timp, vizează formarea de capacități, dobândirea de competențe și schimbări în planul intereselor, aptitudinilor, prin tonusul lejer care-l impun actului evaluativ, au puterea de a elimina tensiunile induse de metodele tradiționale de evaluare.

Metodele alternative de evaluare prezente în mai toate materialele de specialitate și care sunt mai frecvent utilizate în învățământul românesc sunt: observarea sistematică a activității și a comportamentului elevului, proiectul, portofoliul, studiul de caz, metoda R.A.I., evaluarea cu ajutorul calculatorului, tehnica 3-2-1, investigația, interviul e.t.c.

Multe dintre aceste metode alternative de evaluare sunt aplicabile la toate nivelurile învățământului preuniversitar.

Prezentări și exemplificări :

CIORCHINELE

Este o metodă de brainstorming neliniară care stimulează găsirea conexiunilor între idei. Poate fi utilizat în evocare, prin inventarierea cunoștințelor elevilor, cât și în etapa de reflecție.
Ciorchinele este o strategie de găsire a căii de acces la propriile cunoștințe, înțelegeri sau convingeri legate de o anumită temă.

Etape:

1. Se scrie un cuvânt / temă în mijlocul tablei sau a foii de hârtie.
2. Se notează în jurul acestuia toate ideile, sintagmele sau cunoștințele care vă vin în minte în legătură cu tema respectivă, trăgându-se linii între acestea și cuvântul inițial.
3. Pe măsură ce se scriu cuvintele, ideile noi, se trag linii între toate ideile care par a fi conectate.
4. Activitatea se oprește când se epuizează toate ideile sau când s-a atins limita de timp acordată.

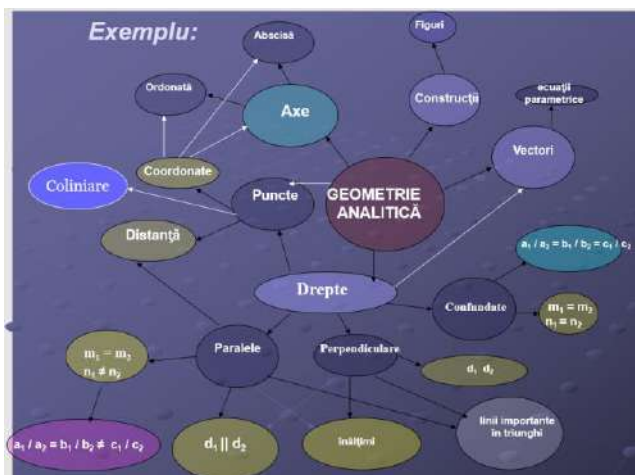

Hărțile conceptuale

Deși sunt utilizate în procesul instruirii, hărțile conceptuale (introduse și descrise de J. Novak în 1977) reprezintă și instrumente care îi permit cadrului didactic să evalueze nu atât cunoștințele pe care le dețin elevii, ci, mult mai important, relațiile pe care aceștia le stabilesc între diverse concepte, informațiile internalizate în procesul învățării, modul în care își construiesc structurile cognitive, asociind și integrând cunoștințele noi în experiențele cognitive anterioare.

Harta cognitivă ia forma unei reprezentări grafice care permite "vizualizarea organizării procesărilor mentale a informațiilor legate de o problemă de conținut sau concept" (Joița, 2007, 22). Poate fi integrată atât în activitățile de grup, cât și în cele individuale.

- În practica educațională, se pot utiliza următoarele tipuri de hărți conceptuale, diferențiate prin forma de reprezentare a informațiilor (Oprea, 2006, 260-262).

a. Hărțile conceptuale tip "pânză de păianjen"

Se plasează în centrul hărții conceptul nodal (tema centrală), iar de la acesta, prin săgeți, sunt marcate legăturile cu noțiunile secundare.

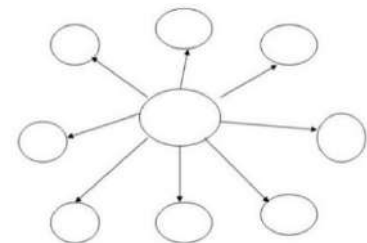

b. Hartă conceptuală ierarhică

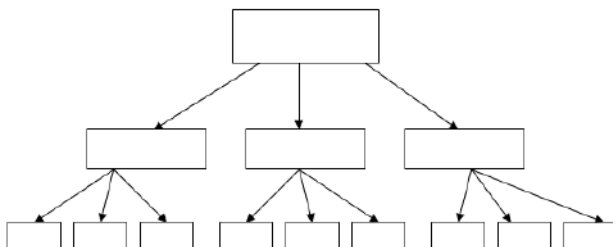

Presupune reprezentarea grafică a informațiilor, în funcție de importanța acestora, stabilindu-se relații de supraordonare/subordonare și coordonare. Se obține o clasificare a conceptelor, redată astfel:

c. Hartă conceptuală lineară

Specificul acestui tip de hartă rezidă în prezentarea lineară a informațiilor.

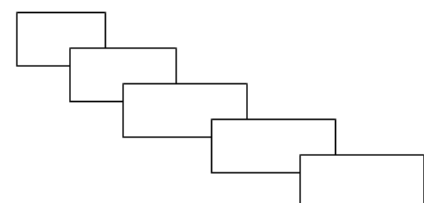

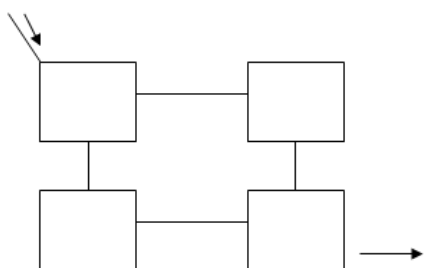

d. Sisteme de hărți conceptuale

Se diferențiază de celelalte tipuri de hărți conceptuale prin adăugarea *inputs* și *outputs* (intrări și ieșiri).

Realizarea unei hărți conceptuale impune respectarea următoarelor *etape* (adaptare după Oprea, 2006, 259-260):

1. Elaborarea listei de concepte (idei) și identificarea exemplilor.
2. Transcrierea fiecărui concept/idee și fiecărui exemplu pe o foaie de hârtie (pot fi utilizate coli de culori diferite pentru concepte și exemple).
3. Se plasează pe o coală de flip-chart mai întâi conceptele, organizându-le adecvat în funcție de tipul de hartă conceptuală ce va fi realizată.
4. Dacă este cazul, se pot identifica și adăuga alte concepte ce au rolul de a facilita înțelegerea sau de a dezvolta rețelele de relații interconceptuale.
5. Se marchează prin săgeți/linii relațiile de supraordonare/ subordonare/ derivare/ coordonare stabilite între concepte/idei. Dispunerea acestora se poate modifica în timpul realizării hărții conceptuale.
6. Se notează pe săgețile/liniile de interconectare un cuvânt sau mai multe care explică relația dintre concepte.
7. Se plasează pe hartă și exemplele identificate, sub conceptele pe care le ilustrează, marcându-se această conexiune printr-un cuvânt de genul: *exemplu*.
8. Se copiază harta conceptuală obținută pe o foaie de hârtie, plasând conceptele și exemplele aferente acestora în interiorul unei figuri geometrice (se aleg figuri geometrice diferite pentru concepte și exemple).

Metoda R.A.I.

- ❖ Metoda R.A.I. vizează "stimularea și dezvoltarea capacităților elevilor de a comunica (prin întrebări și răspunsuri) ceea ce tocmai au învățat." (Oprea, 2006, 269).

Denumirea acestei metode provine de la asocierea cuvintelor **Răspunde-Aruncă-Interoghează**.

Poate fi utilizată în orice moment al activității didactice, în cadrul unei activități frontale sau de grup. Un demers evaluativ realizat prin intermediul acestei metode implică respectarea următorilor pași (în cazul unei activități frontale):

- Se precizează conținutul/tema supus/ă evaluării.
- Se oferă o minge ușoară elevului desemnat să înceapă activitatea.
- Acesta formulează o întrebare și aruncă mingea către un coleg care va preciza răspunsul; la rândul său, acesta va arunca mingea altui coleg, adresându-i o nouă întrebare.
- Elevul care nu va putea oferi răspunsul corect la întrebare va ieși din "joc", răspunsul corect fiind specificat de cel ce a formulat întrebarea; acesta are dreptul de a mai adresa o întrebare, iar în cazul în care nici el nu cunoaște răspunsul corect, va părăsi "jocul" în favoarea celui căruia i-a adresat întrebarea.
- În "joc" vor rămâne numai elevii care demonstrează că dețin cunoștințe solide în legătură cu tema evaluată.

– La final, profesorul clarifică eventualele probleme/întrebări rămase fără răspuns.

Pe parcursul activității, profesorul-observator identifică eventualele curențe în pregătirea elevilor și poate adopta astfel deciziile necesare pentru îmbunătățirea performanțelor acestora, precum și pentru optimizarea procesului de predare-învățare.

Această metodă alternativă de evaluare poate fi utilizată în cadrul oricărei discipline de studiu, cadrul didactic atenționând însă elevii în ceea ce privește necesitatea varierii tipurilor de întrebări și a gradării lor ca dificultatea. Pot fi sugerate, de asemenea, următoarele întrebări:

- Cum definești conceptul.....?
- Care sunt noțiunile cheie ale temei.....?
- Care sunt ideile centrale ale temei.....?
- Care este importanța faptului că.....?
- Cum argumentezi faptul că.....?
- Care consideri că sunt efectele.....?
- Cum consideri că ar fi mai avantajos: să.....sau să.....?
- Cum poți aplica noțiunile de învățare.....?
- Ce ți s-a părut mai interesant.....?
- Ce relații poți stabili întreși.....? etc.

Tehnica 3-2-1

- ❖ Tehnica 3-2-1 este "un instrument al evaluării continue, formative și formative, ale cărei funcții principale sunt de constatare și de sprijinire continuă a elevilor." (Oprea, 2006, 268).
- ❖ Este o tehnică modernă de evaluare, care nu vizează sancționarea prin notă a rezultatelor elevilor, ci constatarea și aprecierea rezultatelor obținute la finalul unei secvențe de instruire sau al unei activități didactice, în scopul ameliorării/îmbunătățirii acestora, precum și a demersului care le-a generat.

Denumirea acestei tehnici se datorează solicitărilor pe care ea și le subsumează. Astfel, elevii trebuie să noteze:

- ✓ *Trei concepte* pe care le-au învățat în secvența/activitatea didactică respectivă.
- ✓ *Două idei* pe care ar dori să le dezvolte sau să le completeze cu noi informații.
- ✓ *O capacitate, o pricepere sau o abilitate* pe care și-au format-o/au exersat-o în cadrul activității de predare-învățare.

Metoda PIRAMIDEI

Metoda piramidei sau metoda bulgăreului de zăpadă are la bază împletirea activității individuale cu cea desfășurată în mod cooperativ, în cadrul grupurilor. Ea constă în încorporarea activității fiecărui membru al colectivului într-un demers colectiv mai amplu, menit să ducă la soluționarea unei sarcini sau a unei probleme date.

Fazele de desfășurare a metodei piramidei:

1. **Faza introductivă:** profesorul expune datele problemei în cauză.
2. **Faza lucrului individual:** elevii lucrează pe cont propriu la soluționarea problemei timp de cinci minute. În aceeași etapă se notează întrebările legate de subiectul tratat.
3. **Faza lucrului în perechi:** elevii formează grupe de doi elevi pentru a discuta rezultatele individuale la care a ajuns fiecare. Se solicită răspunsuri la întrebările individuale din partea colegilor și, în același timp, se notează dacă apar altele noi.

4. **Faza reuniunii în grupuri mai mari.** De obicei se alcătuiesc două grupe mari, aproximativ egale ca număr de participanți, alcătuite din grupele mai mici existente anterior și se discută despre soluțiile la care s-a ajuns. Totodată se răspunde la întrebările rămase nesoluționate.
5. **Faza raportării soluțiilor în colectiv.** Întreaga clasă, reunită, analizează și concluzionează asupra ideilor emise. Acestea pot fi trecute pe tablă pentru a putea fi vizualizate de către toți participanții și pentru a fi comparate. Se lămuresc și răspunsurile la întrebările nerezolvate până în această fază, cu ajutorul conducătorului (profesorul);
6. **Faza decizională.** Se alege soluția finală și se stabilesc concluziile asupra demersurilor realizate și asupra participării elevilor la activitate.

Ca și celelalte metode care se bazează pe lucrul în perechi și în colectiv, metoda piramidei are **avantajele** stimularii învățării prin cooperare, al sporirii încrederii în forțele proprii prin testarea ideilor emise individual, mai întâi în grupuri mici și apoi în colectiv. Dezvoltă capacitatea de a emite soluții inedite la problemele și sarcinile apărute, precum și dezvoltarea spiritului de echipă și întruajutorare.

Dezavantajele înregistrate sunt de ordin evaluativ, deoarece se poate stabili mai greu care și cât de însemnată a fost contribuția fiecărui participant.

Proiectul

- ❖ Reprezintă "o metodă complexă de evaluare, individuală sau de grup, recomandată profesorilor pentru evaluarea sumativă." (Cucuș, 2008, 138).
- ❖ Elaborarea proiectului necesită o perioadă mai mare de timp (câteva zile sau câteva săptămâni) și poate fi sarcină de lucru individuală sau de grup.

În utilizarea acestei metode se parcurg următoarele *etape*:

- 1. Stabilirea temelor pentru proiect** (pot fi implicați și elevii, dacă le este deja familiar acest tip de activitate).
- 2. Stabilirea și precizarea perioadei de realizare a proiectului.**
- 3. Familiarizarea elevilor cu exigențele specifice elaborării unui proiect.**
- 4. Planificarea activității** (individuale sau de grup)
 - Formularea obiectivelor proiectului.
 - Constituirea grupelor de elevi (dacă este cazul).
 - Distribuirea/ alegerea subiectului de către fiecare elev/grup de elevi.
 - Distribuirea/asumarea responsabilităților de către fiecare membru al grupului.
 - Identificarea surselor de documentare.
- 5. Desfășurarea cercetării/colectarea datelor.**
- 6. Realizarea produselor/materialelor.**
- 7. Prezentarea rezultatelor obținute/proiectului.**
- 8. Evaluarea proiectului.**

Este indicat ca profesorul să le recomande elevilor ca în realizarea proiectului să respecte următoarea *structură* (adaptare după Stoica, 2001, 60-61):

- Pagina de titlu (include tema proiectului, numele autorului/autorilor, școala, clasa, perioada de realizare).
- Cuprinsul (se precizează titlurile capitolelor și subcapitolelor).
- Introducerea (se fac referiri la importanța temei, cadrul conceptual și metodologic).
- Dezvoltarea elementelor de conținut prezentate în cuprins.
- Concluzii.
- Bibliografie.
- Anexe.

Pe parcursul realizării proiectului, cadrul didactic oferă suport și consultații elevilor în desfășurarea cercetării, în colectarea datelor necesare și poate efectua evaluări parțiale.

Evaluarea proiectului implică atât raportarea la calitatea produsului, cât și la calitatea procesului, a activității elevului. În acest sens, este necesar ca profesorul să formuleze criterii clare, susceptibile de a asigura o evaluare obiectivă, și să le comunice elevilor.

Un exemplu de structurare a criteriilor de evaluare a unui proiect îl oferă A. Stoica, în lucrarea sa – *Evaluarea curentă și examenele. Ghid pentru profesori* (2001, 63):

- Stabilirea scopului/ obiectivelor proiectului și structurarea conținutului.
- Activitatea individuală realizată de către elev (investigație, experiment, anchetă etc.).
- Rezultate, concluzii, observații. Aprecierea succesului proiectului, în termeni de eficiență, validitate, aplicabilitate etc.
- Prezentarea proiectului (calitatea comunicării, claritate, coerență, capacitate de sinteză etc.).
- Relevanța proiectului (utilitate, conexiuni interdisciplinare etc.).

Portofoliul

- ❖ Este "o metodă de evaluare complexă, longitudinală, proiectată într-o secvență mai lungă de timp, care oferă posibilitatea de a se emite o judecată de valoare, bazată pe un ansamblu de rezultate." (Cucoș, 2008, 140).
- ❖ "Raportul de evaluare" (portofoliul), apreciază prof. I. T. Radu, "constituie nu atât o metodă distinctă de evaluare, cât un mijloc de valorizare a datelor obținute prin evaluări realizate." (2000, 225-226).
- ❖ Portofoliul reprezintă "un veritabil "portret pedagogic" al elevului, relevând: nivelul generat de pregătire, rezultatele deosebite obținute în unele domenii, ca și rezultatele slabe în altele, interese și aptitudini demonstrate, capacități formate, atitudini, dificultăți în învățare întâmpinate ș.a.m.d." (Radu, 2000, 226).

Portofoliul este un instrument utilizat în cadrul evaluării sumative, care permite estimarea progresului în învățare al elevului, prin raportare la achizițiile realizate în perioade de timp mai mari (semestru, an școlar sau chiar ciclu de învățământ).

Structura unui portofoliu, consideră A. Stoica (2001, 65-66):

- ✓ "poate fi exclusiv o sarcină a profesorului, în sensul că el este cel care stabilește scopul, contextul, realizează proiectarea lui, formulează cerințele standard și selectează produsele reprezentative ale activității elevilor sau
- ✓ poate implica și contribuția elevilor în modul în care acesta se construiește: elevii pot alege anumite instrumente de evaluare sau eșantionare din propria activitate considerate semnificative din punct de vedere al calității lor."

Astfel, un portofoliu poate conține următoarele "piese":

- fișe de informare și documentare independentă, referate, eseuri, creații literare proprii, rezumate, articole, pliante, prospecte, desene, colaje, postere, teme, probleme rezolvate, schițe, proiecte și experimente, date statistice, curiozități, elemente umoristice referitoare la tematica abordată, teste și lucrări semestriale, chestionare de atitudini, înregistrări audio/video, fotografii, fișe de observare, reflecții ale elevului pe diverse teme, decupaje din reviste, reproduceri de pe internet, liste bibliografice și comentarii cu privire la anumite lucrări, hărți cognitive etc..

Pentru a facilita munca de elaborare a portofoliului, profesorul va prezenta elevilor un model de portofoliu și va preciza criteriile în funcție de care se va realiza aprecierea acestuia. Există mai multe niveluri de analiză a portofoliului (Manolescu, 2008, 150):

- ✓ fiecare element în parte, utilizând metodele obișnuite de evaluare;
- ✓ nivelul de competență a elevului, prin raportarea produselor realizate la scopul propus;
- ✓ progresul realizat de elev pe parcursul întocmirii portofoliului.

Metodele de evaluare, fie ele tradiționale sau moderne au puncte tari și puncte slabe. Important este ca educatorul să cunoască aceste metode și să încerce să aplice în fiecare moment al demersului didactic, acea metodă de evaluare care se pretează cel mai bine la situația didactică existentă, în vederea asigurării unui progres rapid al fiecărui educabil în funcție de disponibilitățile proprii.

Opțiunea pentru o anumită metodă de evaluare este determinată de vârsta elevilor, de volumul de cunoștințe, de categoria de activitate și în mod deosebit, de obiectivele urmărite. „Perfecționarea oricărei evaluări provine din adecvarea ei la obiectivele pentru care este făcută.”(Gemeniencu Meyer).

Evaluarea este o dimensiune esențială a procesului curricular, ea reprezintă o practică ce poate fi continuu îmbunătățită și diversificată. Metodele complementare de evaluare sunt doar o alternativă la metodele tradiționale și sunt menite să îmbunătățească practica evaluativă. Ele accentuează acea dimensiune a acțiunii evaluative care oferă copiilor variate posibilități de a demonstra ceea ce știu dar, mai ales, ceea ce pot să facă cu ceea ce știu.

BIBLIOGRAFIE:

- ✓ Neacsu, I., Stoica, A., Reforma sistemului de evaluare si de examinare, Bucuresti, Editura Aramis, 1996.
- ✓ Oprea, Crenguta, Lacramioara, Pedagogie. Alternative metodologice interactive . Editura Universitatii, Bucuresti, 2003.
- ✓ Radu, I., T., Evaluarea in procesul didactic, Bucuresti, Editura didactica si Pedagogica, 2000.
- ✓ Tomsa, Gheorghe, Psihopedagogie prescolara si scolara, Editura "Coresi", Bucuresti, 2005.

In activitatea desfasurata cu prescolarii am cautat de fiecare data sa utilizez demersul evaluativ cel mai potrivit, convinsa fiind ca numai apeland la o varietate de metode de evaluare imi pot forma o imagine cat mai corecta asupra progreselor atinse de fiecare copil si numai astfel pot folosi rezultatele evaluarii intr-un mod constructiv avand drept urmare revizuirea actului didactic.

PORTOFOLIUL numit in multe materiale de specialitate cartea de vizita" a copilului este un instrument evaluativ care permite educatoarei, si nu numai, sa urmareasca progresul copilului in plan cognitiv, atitudinal si comportamental pe parcursul unui interval de timp mai indelungat (un semestru, un an scolar,sau chiar pe parcursul perioadei prescolare).

Structurat sub forma unei mape deschise in care in permanenta se mai poate adauga ceva, portofoliul este un element flexibil de evaluare care permite fiecarui copil sa lucreze in ritmul sau propriu, sa-si puna in valoare toate calitatile cu care este inzestrat.

Scopul principal al portofoliului nu vizeza numai evaluarea , ci mai ales urmareste stimularea invatarii, nota data de implicarea directa a copiilor in alcatuirea portofoliilor. In activitatile desfasurate cu prescolarii utilizez frecvent portofoliul. Ilustrative sunt portofoliile alcatuite pentru activitatile artistico-plastice. Cu prilejul evaluarii acestor portofolii copiii sunt pusi in situatia de a se autoevalua, manifesta dorinta de a completa anumite materiale, sesizeaza cu usurinta progresele facute, au posibilitatea de a-si prezenta lucrarile care compun portofoliul. Urmarind atent copilul eu am prilejul de a observa atitudinea copilului fata de propria munca, ma folosesc de ocazie pentru a-i lauda reusitele si incerc sa-i atrag atentia asupra unor lucruri care necesita imbunatatiri. Sprijinindu-ma pe elementele pozitive, cultiv copiilor sentimentul de incredere in fortele proprii, determinandu-i astfel sa se mobilizeze in vederea realizarii unor lucrari mai reusite. Un exemplu elocvent pentru un portofoliu de grup este cel destinat activitatilor ecologice. Impreuna cu "ecoprichindeii" de la grupa pe care o conduc ne-am propus alcatuirea portofoliului "Ecoprichindeii in actiune". In acest portofoliu de grup se gasesc lucrari reprezentative pentru activitatile ecologice desfasurate pe parcursul derularii proiectului "Gradinita mea rade sub soare." Poze din timpul activitatilor ecologice, indemnuri ecologice, imnul eco, desene, picture si aplicatii cu tema ecologica, diplome obtinute la finele unor concursuri, imagini din timpul unor serbari cu tema eco, file de ierbar - sunt elementele care compun acest remember al activitatilor ecologice. Acest portofoliul de grup ofera copiilor prilejul de a-si exprima opiniile fata de situatii ce impun decizii cu caracter ecologic, un imbold pentru activitatile viitoare si posibilitatea de evaluare a activitatilor desfasurate pe parcursul derularii proiectului.

Portofoliul nu este numai o metoda alternativa de evaluare a copilului ci, poate fi ilustrativ pentru crearea unei imagini pozitive asupra unei grupe sau a unei gradinite. Cu prichindeii grupei mari lucram la alcatuirea portofoliului grupei. Prezentat sub forma unei mape , portofoliul grupei cuprinde lucrari reprezentative si reusite, poze din timpul unor activitati mai deosebite, cat si din timpul unor activitati extracurriculare (excursii, concursuri, activitati socio-umanitare), de asemenea cuprinde mostre de lucrari care au necesitat cooperarea intre doi sau mai multi copii din grupa, diferite observatii facute de catre copii privind modul in care au interactionat in timpul unor activitati desfasurate pe grupe sau in perechi.

Aranjate in ordine cronologica, materialele din componenta portofoliului de grup evidentiaza progresele copiilor, punctele tari ale activitatilor desfasurate si analiza lor este

un prilej pentru stabilirea unor obiective noi de invatare si deprinderi sociale pe care si le propun copiii grupei.

Portofoliul este o metoda de evaluare la care apelez in activitatea cu prescolarii deoarece ofera o privire de ansamblu asupra copilului si a activitatii desfasurate de acesta in gradinita;

are un grad sporit de adaptabilitate la specificul diferitelor categorii de activitate, a conditiilor existente in grupa, a particularitatilor copilului prescolar

cuprinde in actul evaluarii unele lucrari realizate de copii care in mod obisnuit nu ar fi avute in vedere;

incurajeaza copiii in exprimarea personala, ii determina sa se angajeze in activitate mai activ ,ii motiveaza pentru realizarea unor lucrari care sa- i reprezinte;

implica direct copiii in actul evaluator determinandu-i sa fie mai interesati de rezultatele evaluarii;

dezvolta capacitatea copiilor de autoevaluare;

poate fi utilizat cu succes in activitatea cu parintii.

PROIECTUL- recomandat atat ca modalitate de invatare, cat si ca metoda de evaluare este o activitate ampla ce se deruleaza pe parcursul catorva zile sau saptamani si ofera copiilor prilejul de a se afla intr-o situatie autentica de cercetare.

Concentrat pe efortul voit al copilului, pe intelegerea subiectului in toata amploarea lui , proiectul asigura o invatare activa, ofera posibilitatea copiilor de a arata ce stiu, dar mai ales ceea ce stiu sa faca, sa-si puna in valoare anumite capacitati. Prin aceasta metoda copiii intra direct in contact cu realitatea ,iar procesele, fenomenele, obiectele sunt investigate in dimensiunile si caracteristicile lor reale, asa cum se manifesta in realitate.

Ca metoda de evaluare, proiectul este un instrument prognostic intrucat pe parcursul derularii lui putem aprecia masura in care copilul are anumite aptitudini care-i pot permite obtinerea in viitor a unor performante, si o valoare diagnostica fiind un bun prilej de testare si verificare a capacitatilor intelectuale, de depistare a lacunelor si a greselilor.

In ultimii ani proiectul se bucura apreciere si este mult utilizat in invatamantul prescolar. Pornind de la ideea potrivit careia activitatea de grup este stimulativa si din dorinta de a crea copiilor oportunitatea de a dezvolta o invatare activa, extinsa pana la limitele pe care si le stabileste copilul si bazandu-ma pe interesul manifestat de copii pentru anumite subiecte am desfasurat cu prescolarii proiecte cu teme variate : "Ploaia", "Painea", "Frunza", "Trenul", "Animalele din jungla", "Apa", "Flori de toamna", " Cu ce plecam in calatorie", "Cartea", "Povestea sticlei".

Pe parcursul derularii proiectelor toti copiii s-au implicat activ in sarcina de lucru, au procurat imagini, materiale, carti, au cerut sprijinul parintilor pentru imbogatirea sferei de cunostintelor, invatarea de versuri, ghicitori, crearea de scurte povestiri . Implicarea fiecarui copil in derularea proiectului este urmare a interesului manifestat de catre copii pentru realizarea demersului colectiv lucru asigurat prin desfasurarea unor activitati si jocuri care sa mentina treaz interesul copiilor pentru tema proiectului.

In procesul de evaluare am avut in vedere nu numai produsele finale, ci insusi desfasurarea procesului de invatare a constituit pentru mine ca educator un veritabil prilej de a observa copiii in timp ce lucreaza, de a urmari relatiile de colaborare stabilite intre copii in timpul lucrului. Toate etapele derularii proiectului sunt importante si pot implica absolut toti copiii. Din pacate suntem inca tentati sa ne centram atentia pe produsele finale ale activitatii copilului, sa judecam valoarea unei activitati dupa calitatea produsului final , cand de fapt adevarata valoare a muncii unui copil sta in ceea ce a invatat prin ea.

Pentru a argumenta afirmatia potrivit careia proiectul este o metoda cu un real potential formator, superior altor metode de evaluare pot aduce urmatoarele argumente: copiii sunt implicati activ in procesul de invatare, isi construiesc invatarea prin operarea cu idei, cunostinte si conceptii pe care le poseda deja, invata prin cooperare, interactionand unii cu ceilalti, sunt incurajati sa se exprime liber, dar sa manifeste respect pentru opinia celui alt. Deoarece sunt antrenati in procurarea materialelor, in colectarea si analiza datelor copiii devin mai responsabili, au mai multa incredere in fortele proprii, au sansa de a-si planifica propriile activitati si au prilejul de a se bucura de finalitatea activitatii desfasurate.

STUDIUL DE CAZ este o metoda care urmareste evaluarea capacitatii copiilor de a analiza, intelege si interpreta anumite evenimente sau fenomene .

Aceasta metoda poate fi utilizata cu succes si in invatamantul prescolar, indeosebi la grupele mari, desi aparent pare un proces prea greu pentru aceasta varsta.

In munca desfasurata cu prescolarii urmaresc sa-i deprind de mici sa observe si sa analizeze situatiile sau fenomenele supuse atentiei, sa asculte si sa accepte schimbul de opinii, sa participe activ la analiza unei situatii problema. Prezentat sub forma unei povestiri, a unei intamplari aparent veridice sau chiar a unei situatii reale, cazul supus analizei si dezbaterii determina copiii sa se manifeste critic fata de o situatie data. A-i invata pe copii sa gandeasca critic inseamna a-i invata sa gandeasca democratic si multicauzal, ceea ce-i va face sa caute solutii multiple la situatiile variate in care se vor gasi.

"Ce a gresit Ionel", "Aventurile lui Gigel", "Intamplarea din poiana", "Dupa fapta si rasplata", "Minciuna are picioare scurte", "Despre prieteni si prietenie" sunt temele unor activitati de educatie pentru societate care solicita copiii sa analizeze situatiile supuse atentiei, sa asculte si sa accepte schimbul de idei, sa se manifeste spontan, fara teama de reactiile celor din jur. Literatura pentru copii ofera multe texte valoroase, care sunt audiate cu interes de catre copii si care constituie tot atatea prilejuri de analiza a unor situatii, de formarea unor capacitati de apreciere.

Toti copiii, indiferent de dezvoltarea intelectuala, contribuie la elucidarea unei situatii, spunandu-si parerea. Urmarind copiii antrenati in analiza si dezbaterii unui caz , a unei situatii mi se ofera prilejul de a-i evalua din cele mai variate puncte de vedere: gandire, limbaj, interactiune sociala, judecata morala, imaginatie, creativitate.

EVALUAREA CU AJUTORUL CALCULATORULUI constituie un mijloc modern si util in realizarea procesului evaluativ. Deoarece lucrul la calculator este o activitate foarte indragita de copii poate constitui un prilej de evaluare

care asigura unitate cunoasterii, depasind granitele disciplinelor printr-o abordare interdisciplinara a continuturilor. Asa cum in viata de zi cu zi nu folosim cunostintele disparate, acumulate la anumite discipline si nu valorificam capacitati specifice unei materii este important sa formam la copii o gandire integratoare. Jucandu-se la calculator jocuri atractive, copilul este pus in situatia de a aplica in contexte noi si variate cunostintele acumulate anterior.

Utilizez evaluarea cu ajutorul calculatorului in diferite situatii: la finele unor activitati frontale, in timpul unor jocuri didactice, a activitatilor integrate, in cadrul activitatilor liber alese si la activitatea optionala "Prietenul meu calculator". Jocurile: "La ferma", "Ne jucam, matematica invatam", " Hai la scoala", "Alfabetul", "Vreau sa stiu" pun copiii in

situatia de a-si valorifica cunostintele acumulate la diferite arii curriculare (cunoasterea mediului, activitati matematice, educarea limbajului, desen).

Evaluarea cu ajutorul calculatorului are cateva caracteristici: raspunsurile sunt apreciate cu exactitate, timpul util de lucru este gestionat corect, rezultatele sunt confirmate sau infirmate imediat, exista posibilitatea abordarii unui subiect printr-un joc, dar cu nivel diferit de complexitate, fapt ce ofera satisfactii tuturor copiilor .

METODA R.A.I. (raspunde, arunca, intreaba) este o metoda deosebit de flexibila si usor de aplicat in activitatile desfasurate atat cu prescolarii mari cat si cu elevi din ciclurile superioare. Este un joc simplu de aruncare a unei mingi de la un copil la altul. Copilul care arunca mingea pune o intrebare celui care o prinde. Acesta raspunde la intrebare, apoi arunca mingea altui coleg si-i adreseaza o alta intrebare vizand continutul evaluat.

Furati de mirajul jocului, chiar si cei mai timizi copii accepta cu placere provocarea acestui joc care, prin caracterul sau antrenant, mentine treaza atentia copiilor. Participantii iau totul ca pe un joc binevenit la finele unei activitati de invatare si sunt atrasi de suspansul generat de intrebarile neasteptate si de exercitiul de promptitudine la care ii solicita jocul. Am utilizat cu succes aceasta metoda de evaluare la grupa pregatitoare la sfarsitul unor activitati de cunoastere a mediului, educare a limbajului, activitati cu continut matematic. R.A.I. este in egala masura o metoda-joc de evaluare dar si o strategie de invatare care reuseste sa imbine cu succes competitia si colaborarea si care permite realizarea unui feed-back rapid.

Metodele de evaluare, fie ele traditionale sau moderne au puncte tari si puncte slabe. Important este ca educatorul sa cunoasca aceste metode si sa incerce sa aplice in fiecare moment didactic acel demers evaluativ care se preteaza mai bine la situatia didactica existenta in vederea asigurarii unui progres rapid al fiecarui copil in functie de disponibilitatile proprii

Optiunea pentru o anumita metoda de evaluare este determinata de varsta copiilor de volumul de cunostinte de categoria de activitate si in mod deosebit , de obiectivele urmarite."Perfectionarea oricarei evaluari provine din adecvarea ei la obiectivele pentru care este facuta."(Gemeniene Meyer-

Evaluarea este o dimensiune esentiala a procesului curricular , ea reprezinta o practica ce poate fi continuu imbunatatita si diversificata. Metodele complementare de evaluare sunt doar o alternativa la metodele traditionale si sunt menite sa imbunatateasca practica evaluativa. Ele accentueaza acea dimensiune a actiunii evaluative care ofera copiilor variate posibilitati de a demonstra ceea ce stiu dar, mai ales , ceea ce pot sa faca cu ceea ce stiu.

BIBLIOGRAFIE:

Neacsu, I., Stoica, A., Reforma sistemului de evaluare si de examinare, Bucuresti, Editura Aramis, 1996.

Oprea, Crenguta, Lacramioara, Pedagogie. Alternative metodologice interactive . Editura Universitatii, Bucuresti, 2003.

Radu, I., T., Evaluarea in procesul didactic, Bucuresti, Editura didactica si Pedagogica, 2000.

Tomsa, Gheorghe, Psihopedagogie prescolara si scolara, Editura "Coresi", Bucuresti, 2005.

Educație și piața munci în Firma de Exercițiu

PROF. DR. MORJAN CRISTINA ANTOANETA – COLEGIUL ECONOMIC VIRGIL MADGEARU
TARGU JIU

Antreprenorul este persoana care dezvoltă o afacere de antreprenoriat, asumându-și în acest sens anumite riscuri, cu scopul de a obține profit din activitatea pe care o desfășoară. El cunoaște foarte bine mediul de afaceri, piața de desfacere, știe să se adapteze ușor schimbărilor ce au loc și în cele mai multe cazuri poate preveni situațiile-problemă

.Întreprinzătorul este coordonatorul unei activități, care de obicei îmbină resursele necesare pentru inițierea unei afaceri, angajează persoanele de care are nevoie, stabilește strategia și direcția de activitatea a companiei, cu scopul de a-și atinge obiectivele propuse.

Majoritatea antreprenorilor nu pot de sine stătător să-și dezvolte afacerea gândită. Ei au nevoie de angajați competenți și calificați, pe care să-i motiveze și să-i organizeze într-o mare echipă, echipă care va munci zilnic pentru a implementa ideea de afaceri a antreprenorului și pentru a obține rezultatele preconizate de către acesta.

Nr.	Definiția
1.	Antreprenorul este o persoană activă, cu idei inovatoare, care posedă abilități și competențe deosebite de <u>lider</u> , deține sau obține resursele financiare de care are nevoie pentru înființarea unei întreprinderi, își asumă riscuri în această privință, formează o echipă puternică, pentru a dezvolta o <u>afacere profitabilă</u> și acționează în această direcție.
2.	Antreprenor este considerată persoana care deține o idee de afaceri, formulează un <u>plan de afaceri</u> , își asumă riscuri și responsabilități pentru a-și atinge obiectivele, în scopul de a obține profit.
3.	Antreprenorul este persoana fizică sau juridică care inițiază și desfășoară o activitate de antreprenoriat și se obligă conform unor clauze sau condiții contractuale să producă diferite bunuri sau să presteze servicii în beneficiul altor persoane sau companii, în schimbul unor mijloace bănești, asupra cărora se convine din timp.
4.	Antreprenor este cel care în baza unei <u>idei de afaceri</u> , de sine stătător, sau

Nr.	Definiția
	fiind asociat cu alte persoane, înființează o întreprindere, produce bunuri materiale sau prestează servicii clienților, în condiții de concurență loială, cu scopul obținerii unui profit.
5.	Antreprenorul este persoana care deține o idee de afaceri, cunoaște modul de implementare a acesteia în practică, își asumă riscuri pentru a da viață acestei idei, previne și <u>soluționează problemele</u> ce apar pe parcursul dezvoltării afacerii, toate acestea pentru a-și atinge scopurile propuse și pentru a obține un oarecare profit.
6.	Antreprenorul este un <u>lider carismatic</u> , care întemeiază o afacere având la bază o idee reușită de afaceri, competențe și experiență în domeniul ales. El dezvoltă în timp o afacere prosperă și obține profit din activitatea pe care o desfășoară.
7.	Antreprenorul (întreprinzătorul) <u>evaluează ideea de afaceri</u> pe care o deține, găsește resurse financiare necesare pentru a deschide afacerea, acționează permanent în direcția pe care și-a propus-o împreună cu colectivul pe care și-l formează din angajați calificați, pe care îi motivează, și toate acestea cu scopul de a obține profit, de a reforma economia și de a avea un impact pozitiv asupra societății.

Bibliografie

- Luigi Balsamo, *Bibliografia. Istoria unei tradiții*, Florența, Sansoni, 1992, [ISBN 88-383-1150-1](#).
- Amedeo Benedetti, *Bătălii bibliografice din secolul al XIX-lea*, în *Culturi ale textului și ale documentului*, a. 9 ns, 2014, n. 45, pp. 61-100.
- [Theodore Besterman](#), *Originile bibliografiei*, editat de Andrea Capaccioni, Florența, Le Lettere, 2007, [ISBN 88-6087-097-6](#).
- *Biblioteconomie. Ghid clasificat*, regizat de Mauro Guerrini, editat de Stefano Gambari, Milano,

E
d
i
t
u
r
a

b
i
b
l
i
o
g
r
a
f
i

PROIECT DE ACTIVITATE INTEGRATĂ

„Veverița Rița își caută prieteni”

Profesor pentru Învățământ Preșcolar Moș Lucia

Grădinița cu P.P. „Dr.Ion Rațiu”, Turda

INTERVALUL DE VÂRSTĂ: 37 – 48 luni

GRUPA: mică „Ciupercuțele”

TEMA ANUALĂ DE STUDIU: „Cum este/a fost și va fi aici pe pământ?”

TEMA PROIECTULUI TEMATIC: „Din lumea celor care nu cuvântă”

TEMA SĂPTĂMÂNII: „În adâncul pădurii”

TEMA ACTIVITĂȚII: „Veverița Rița își caută prieteni”

TIPUL ACTIVITĂȚII: verificare și consolidare de cunoștințe priceperi și deprinderi

FORMA DE REALIZARE: activitate integrată

CATEGORII DE ACTIVITĂȚI DE ÎNVĂȚARE:

- ACTIVITĂȚI DE DEZVOLTARE PERSONALĂ

Rutine: Primirea copiilor, micul dejun, gustarea (deprinderi specifice).

Întâlnirea de dimineață: Spune ceva despre animalul preferat!

Tranziții: - „Mesajul l-ați primit,/Pentru probe v-ați pregăti/ În lumea animalelor vă invit/
Provocări interesante să descoperiți.”

- „Animale mari și mici/Veniți, veniți aici/ Hrana să o descoperim/ Tare să ne înveselim!”

- „Pentru că toți am lucrat/ Și jocul l-am terminat,/ Bucuroși să ne-nvârtim/ Și spre baie să pornim!”

- „Alte cadouri pentru Rița,/Veți realiza,/ Spre centrul la care vă potriviți/ Acum, vă rog să porniți!”

Moment de mișcare: ”Dacă vreau să cresc voinic!”

Jocuri și activități liber alese (ALA):

ALA1: BIBLIOTECĂ: „Albume cu animale”

ARTĂ: „Colorează animalul preferat!”

JOC DE MASĂ: Puzzle/ Găsește umbra!

ALA2: Joc cu text și cânt: „Veverița”

• ACTIVITĂȚI PE DOMENII EXPERIENȚIALE

Domeniul Științe (DȘ): Cunoașterea mediului - joc didactic ”Uite câte știu despre animale!”

Domeniul Om și Societate (DOS): abilități practice - lipire

MIJLOCUL DE REALIZARE: activitate integrată.

COMPORTAMENTE URMĂRITE PE PARCURSUL DERULĂRII ACTIVITĂȚII

INTEGRATE (preluate din planificarea săptămânală)

<i>A.1.2. Participă la activități fizice variate, adecvate nivelului lui de dezvoltare;</i>
<i>A.1.3. Utilizează mâinile și degetele pentru realizarea de activități variate;</i>
<i>A.2.3. Își coordonează mișcările în funcție de ritm, cadență, pauză, semnale sonore, melodii.</i>
<i>B.1.2. Demonstrează abilități de solicitare și de primire a ajutorului în situații problematice specifice;</i>
<i>B.2.2. Își însușește și respectă reguli;</i>
<i>C.1.1. Manifestă curiozitate și interes pentru experimentarea și învățarea în situații noi;</i>
<i>C.2.1. Realizează sarcinile de lucru cu consecvență</i>
<i>C.2.2. Integrează ajutorul primit, pentru realizarea sarcinilor de lucru la care întâmpină dificultăți.</i>
<i>C.3.1. Manifestă creativitate în activități diverse</i>
<i>D.2.1. Demonstrează capacitate de comunicare clară a unor idei, nevoi, curiozități, acțiuni, emoții proprii (comunicare expresivă)</i>
<i>E.1.1. Identifică elementele caracteristice ale unor fenomene/relații din mediul apropiat;</i>
<i>E.1.5. Realizează, în mod dirijat activități simple de investigare a mediului, folosind instrumente și metode specifice;</i>

(Curriculum, 2019, p. 18-24)

OBIECTIVE OPERAȚIONALE:

Comportamente vizate	Obiective operaționale
<i>D.2.1. Demonstrează capacitate de comunicare clară a unor idei, nevoi, curiozități, acțiuni, emoții proprii (comunicare expresivă)</i> <i>E.1.5. Realizează, în mod dirijat, activități simple de investigare a mediului, folosind instrumente și metode specifice.</i>	O1: Preșcolarul va fi capabil să participe activ la discuțiile purtate în cadrul etapelor întâlnirii de dimineață, aplicând cunoștințele dobândite despre anotimpul primăvara în situații variate (completarea calendarului naturii, discuții despre starea vremii), participarea la jocul „Spune ceva despre animalul preferat”.
<i>B.1.2. Demonstrează abilități de solicitare și de primire a ajutorului în situații problematice specifice;</i> <i>B.2.2. Își însușește și respectă reguli; înțelege efectele acestora în planul relațiilor sociale, în contexte familiare;</i> <i>E.1.1. Identifică elementele caracteristice ale</i>	O2: Preșcolarul va fi capabil să demonstreze, în cadrul jocului didactic, că deține cunoștințe despre animale domestice și sălbatice cu privire la mediul de viață, hrana și puii acestora.

<p><i>unor fenomene/relații din mediul apropiat;</i> <i>E.1.5. Realizează, în mod dirijat activități simple de investigare a mediului, folosind instrumente și metode specifice;</i> <i>C.1.1. Manifestă curiozitate și interes pentru experimentarea și învățarea în situații noi;</i></p>	
<p><i>A.1.3. Utilizează mâinile și degetele pentru realizarea de activități variate;</i> <i>B.1.2. Demonstrează abilități de solicitare și de primire a ajutorului în situații problematice specifice</i> <i>C.2.1. Realizează sarcinile de lucru cu consecvență</i> <i>C.2.2. Integrează ajutorul primit, pentru realizarea sarcinilor de lucru la care întâmpină dificultăți.</i> <i>C.3.1. Manifestă creativitate în activități diverse</i></p>	<p>O3: Preșcolarul va fi capabil să denumească materialele și instrumentele de lucru puse la dispoziție (tablouri reprezentând ferma și pădurea, animale din hârtie, foaie suport, lipici), făcând apel la experiența personală. O4: Preșcolarul va fi capabil să realizeze un tablou, lipind animalele la locul potrivit, conform indicațiilor educatoarei.</p>
<p><i>A.1.2. Participă la activități fizice variate, adecvate nivelului lui de dezvoltare;</i> <i>B.1.2. Demonstrează abilități de solicitare și de primire a ajutorului în situații problematice specifice</i> <i>C.2.1. Realizează sarcinile de lucru cu consecvență</i> <i>C.3.1. Manifestă creativitate în activități diverse</i></p>	<p>O5: Preșcolarul va fi capabil să execute cu sprijin/ fără sprijin sarcinile de la centrele de interes: puzzle, colorarea animalului preferat, realizarea de albume foto cu animale domestice și sălbatice.</p>
<p><i>A.2.3. Își coordonează mișcările în funcție de ritm, cadență, pauză, semnale sonore, melodii.</i></p>	<p>O6: Preșcolarul va fi capabil să execute mișcările sugerate de textul cântecului „Veverița”, din cadrul ALA2, urmând execuția educatoarei.</p>

STRATEGII DIDACTICE:

- Mijloace de învățământ: Veverița Rița, coșuleț, bilețele cu sarcini, machete reprezentând ferma și pădurea, siluete ale animalelor domestice și sălbatice din carton, tablă magnetică, diamentul, hrana animalelor din carton, puzzle-uri cu diferite animale, tăblițe mici magnetice, animale pentru colorat, albume foto, fotografii cu animale, tablouri reprezentând ferma și pădurea, animăluțe din hârtie, foaie suport, lipici, lucrare model, șervețele umede.
- Metode și procedee didactice: conversația, explicația, problematizarea, exercițiul, demonstrația, evaluarea, Diamantul

- Forme de organizare a activității: frontal, individual, pe grupe.

Durata: o zi (tura I)

Evaluare: Ținând cont de faptul că proiectarea activității s-a axat pe comportamente, pe parcursul activității integrate, vor fi evaluate următoarele aspecte:

- acuratețea răspunsurilor verbale oferite de copii în cadrul jocului didactic;
- corectitudinea executării mișcărilor în timpul jocurilor de mișcare;
- calitatea și acuratețea produselor activității (cadouri pentru Veverița Rița): tablouri cu animale domestice și sălbatice; puzzle-uri; colorarea desenelor cu animalul preferat; realizarea de albume foto.
- gradul de manifestare generală a comportamentelor și atitudinilor urmărite și nivelul de autonomie demonstrat.



Activități pe domenii experiențiale (ADE)	<p><i>Domeniul Știință (DȘ):</i> Cunoașterea Mediului - Joc didactic "Uite câte știu despre animale!"</p> <p><i>Domeniul Om și Societate (DOS):</i> abilități practice - lipire</p>
Activități de dezvoltare personală (ADP)	<p>Rutine: Primirea copiilor, micul dejun, gustarea (deprinderi specifice).</p> <p>Întâlnirea de dimineață: „Spune ceva despre animalul preferat!”</p> <p>Tranziții: - „Mesajul l-ați primit”</p> <p>- „Animale mari și mici”</p> <p>- „Pentru că toți am lucrat”</p> <p>- „Alte cadouri pentru Rița”</p> <p>Moment de mișcare: "Dacă vreau să cresc voinic!"</p>
Activități liber alese (ALA1)	<p>Bibliotecă: „Albume cu animale”</p> <p>Artă: „Colorează animalul preferat!”</p> <p>Joc de masă: Puzzle/ Găsește umbra!</p>
ALA 2	Joc cu text și cânt: „Veverița”

Scenariul activității integrate
„Veverița Rița își caută prieteni”

1. Moment organizatoric: Pentru buna desfășurare a activității se aerisește sala de grupă, se aranjează mobilierul și se pregătesc materialele necesare desfășurării activității. În sala de grupă sunt realizate machete reprezentând ferma și pădurea.

O1: Preșcolarul va fi capabil să participe activ la discuțiile purtate în cadrul etapelor întâlnirii de dimineață, aplicând cunoștințele dobândite despre anotimpul primăvara în situații variate (completarea calendarului naturii, discuții despre starea vremii), participarea la jocul „Spune ceva despre animalul preferat”.

Activitatea debutează cu *Întâlnirea de dimineață*, moment în care educatoarea *salută* copiii folosind cuvintele: „Dimineața a sosit/ Toți copiii au venit/ A-nceput o nouă zi / Bună dimineața copii”. Educatoarea salută fiecare copil în parte și în același timp va face *prezența* așezând pozele copiilor, prezenți, la locul potrivit.

După salut, educatoarea desfășoară împreună cu copiii un scurt *moment de mișcare*:

„Dacă vreau să cresc voinic
Fac gimnastică de mic
Merg în pas alergător
Apoi sar într-un picior
Mă opresc, respir ușor
Ridic brațele și zbor
Toată lumea e a mea
Când m-așez la podea
Ăsta-i doar un început
I-a priviți cât am crescut!”

Calendarul naturii:

În continuare, educatoarea împreună cu copiii vor completa calendarul naturii.

2. Captarea atenției

Noutatea zilei

Se aude o bătaie puternică în ușă și în clasă este adusă Veverița Rița care, după o iarnă lungă în care a stat singură, a venit la grupa mică „Ciupercuțele” pentru a le spune că își dorește tare mult să își facă noi prieteni și vrea ca aceștia să o ajute.

Activitatea de grup

Veverița Rița le propune copiilor un joc care se numește „Spune ceva despre animalul preferat!”. În cadrul jocului copiii trebuie să verbalizeze care este animalul preferat și să spună un lucru despre acesta.

După ce fiecare copil a vorbit despre animăluțul preferat, o vom asculta pe Veverița Rița care dorește să spună copiilor care este scopul vizitei ei la noi în grupă.

3. Anunțarea temei și a obiectivelor

Dragi copii,

Bună dimineața! Eu sunt Veverița Rița. Am auzit că știți foarte multe lucruri despre animale iar eu îmi doresc foarte mult să îmi fac noi prieteni în rândul lor. Dar pentru a reuși să le cunosc pe toate trebuie să trec prin mai multe probe. Nu sunt sigură că o să mă descurc, de aceea vă rog să mă însoțiți în călătoria mea în lumea animalelor și împreună să trecem aceste probe. În călătoria noastră va trebui să selectăm animale și să le punem pe macheta care reprezintă pădurea sau pe macheta care reprezintă ferm; să îi ajutăm pe pui să ajungă la mamele lor și să alegem hrana potrivită pentru animalele sălbatice și domestice. În această călătorie nu vom porni singuri, ci însoțiți, bineînțeles, de doamna educatoare pe care am rugat-o să ne ajute și împreună să descoperim probele prin care trebuie să trecem. Știu că sunteți copii isteți și sunt sigură că împreună vom reuși!

Educatorea adresează întrebări preșcolarilor pentru a verifica înțelegerea mesajului transmis de Veverița Rița.

4. Dirijarea învățării și obținerea performanței

ADE: DȘ - Cunoașterea mediului - joc didactic”Uite câte știu despre animale!”

Sarcină didactică:

- Recunoașterea animalelor domestice și sălbatice pe baza siluetelor puse la dispoziție de către educatoare;

- Asocierea animalului cu puiul acestuia;
- Rezolvarea sarcinilor de pe diamant.

Regulile jocului: Copilul care este ales de către educatoare, cu ajutorul Veveriței Rița, vine și alege un animal pe care trebuie să-l denumească, să spună ce fel de animal este (domestic sau sălbatic) și să-l așeze în mediul de viață potrivit (fermă sau pădure) .

Elemente de joc: aplauze, surpriza

O2: Preșcolarul va fi capabil să demonstreze, în cadrul jocului didactic, că deține cunoștințe despre animale domestice și sălbatice cu privire la mediul de viață, hrana și puii acestora.

Cu ajutorul tranziție: *„Mesajul l-ați primit,*

Pentru probe v-ați pregătit.

În lumea animalelor vă invit

Provocări interesante să descoperim.”

Copiii intră în lumea animalelor și împreună cu doamna educatoare vor analiza elementele de decor existente în grupă. Vor observa că lumea animalelor este împărțită în două: o lume a animalelor de la fermă și o lume a animalelor din pădure, acestea fiind reprezentate de două machete. Educatoarea le spune copiilor că Veverița Rița le-a pregătit o mulțime de surprize.

Se recită versurile: *„Sub un copăcel*

Ia priviți un coșuleț!

Oare ce găsim în el?”

În coșuleț găsim un plic cu un mesaj lăsat de Veverița Rița și câteva bilețele.

Educatoarea citește mesajul lăsat de veveriță:

Dragi copii,

Pentru ca voi să aveți o călătorie interesantă și distractivă, am pregătit un joc care se numește „Uite câte știi despre animale”. Acum vă rog să o ascultați cu atenție pe doamna educatoare. Ea vă va prezenta regulile jocului.

Explicarea și demonstrarea jocului

Educatoarea explică și demonstrează modul de desfășurare al jocului. Educatoare alege, cu ajutorul Veveriței Rița, un copil care vine alege un animal, îl denumește, spune ce fel de animal este (domestic sau sălbatic), și îl așază pe macheta care reprezintă mediul de viață potrivit (fermă sau pădure).

După etapa de explicare și demonstrare a jocului, este ales un copil care execută jocul de probă. Educatoarea face observații și precizări suplimentare, dacă este cazul.

Executarea jocului de către copii

Educatoarea este conducătorul jocului. Copiii desfășoară jocul cu atenție respectând regulile și sarcinile stabilite, aceștia fiind răsplătiți cu aplauze.

Varianta I

*”Lumea animalelor e interesantă,
Iar pe voi și alte surprize vă așteaptă.
Copii curajoși, haideți, veniți,
În coșuleț să vedem ce descoperiți?!”*

În coșuleț vom găsi un bilețel pe care este scris: „Ajută puii să își găsească mama!”.

Copilul ales de Veverița Rița alege un pui de pe măsuță, îl denumește și îl așază lângă mama lui.

Varianta II

Cu ajutorul tranziției: *„Animale mari și mici*

*Veniți, veniți aici
Hrana să o descoperim*

Tare să ne-nveselim!”, copiii sunt anunțați de către educatoare că trebuie să rezolve sarcinile de pe diamant, selectând hrana animalelor în funcție de cerințele impuse:

Sarcina 1: Ce mănâncă ursul? (Ursul mănâncă miere/ mure.)

Sarcina 2: Ce mănâncă vulpea? (Vulpea mănâncă pește și găinușe.)

Sarcina 3: Ce mănâncă veverița? (Veverița mănâncă nuci, ghinde și alune.)

Sarcina 4: Ce mănâncă pisicuța? (Pisicuța mănâncă lapte și șoricei.)

Sarcina 5: Ce mănâncă câțelul? (Câțelul mănâncă oase.)

Tranziție: *„Pentru că toți am lucrat*

*Și jocul l-am terminat,
Bucuroși să ne-nvârtim
Și spre baie să pornim!”*

DOS - Abilități practice - lipire

O3: Preșcolarul va fi capabil să denumească materialele și instrumentele de lucru puse la dispoziție (tablouri reprezentând ferma și pădurea, animale din hârtie, foaie suport, lipici), făcând apel la experiența personală.

O4: Preșcolarul va fi capabil să realizeze un tablou, lipind animalele, conform indicațiilor

educatoarei.

Copiii se reîntorc în sala de grupă și educatoarea îi anunță că Veverița Rița a pregătit pentru ei și alte surprize. Îi roagă pe copii să realizeze cadouri pentru Veverița Rița, pentru ca aceasta să își decoreze scorbura și să își amintească de noii ei prieteni.

Educatoarea prezintă copiilor lucrările model și le analizează. Vor observa că în tabloul cu ferma sunt lipite animale domestice, iar în tabloul cu pădurea sunt lipite animale sălbatice.

Se explică și se demonstrează procedeul de lucru: Copiii vor trebui să aplice lipici pe spatele animalelor (pe partea albă, nu pe cea colorată), încercând să acopere întreaga suprafață, după care vor lipi animalele în interiorul tabloului (animale sălbatice în tabloul cu pădurea și animale domestice în tabloul cu ferma), presând ușor cu palmele. Se va repeta procedeul până când toate animalele vor fi lipite, întregind astfel tabloul.

Sunt așezați la măsuțe și cu ajutorul educatoarei vor realiza *intuirea materialului didactic*: tablouri cu pădurea și tablouri cu ferma, animale decupate din hârtie, lipici, foaie suport, șervețele umede.

În timp ce vom recita următoarele versuri, copiii vor efectua diferite *exerciții pentru încălzirea mușchilor mici ai mâinii*:

„Mâinile le pregătesc

Le scutur bine

Le rotesc

Palmele le-nchid așa

Când pe una, când pe alta

Degețelele dansează

Și la final se îmbrățișează.”

La semnalul educatoarei, copiii încep lucrul.

Educatoarea acordă indicații individuale, dacă este nevoie, și corectează poziția copiilor la masa de lucru. Se va analiza fiecare lucrare în parte, copiii vor fi aplaudați și felicitați pentru modul în care au lucrat.

5. Asigurarea retenției și a transferului

O5: Preșcolarul va fi capabil să execute cu sprijin/ fără sprijin sarcinile de la centrele de interes: puzzle, colorarea animalului preferat, realizarea de albume foto cu animale domestice și sălbatice.

Cu ajutorul tranziției: „*Alte cadouri pentru Rița, / Veți realiza, / Spre centrul la care vă potriviți / Acum, vă rog să porniți!*” copiii sunt invitați să descopere surprizele pregătite pentru centrele de interes. Se analizează materialele puse la dispoziție și educatoarea le va explica sarcinile de lucru pentru fiecare centru.

Centrul BIBLIOTECĂ va avea ca temă „Albume cu animale” în cadrul căruia copiii vor trebui să selecteze imagini cu animale domestice și sălbatice și să creeze albume cu fotografii pentru Veverița Rița.

La centrul ARTĂ tema este „Colorează animalul preferat!” unde copiii vor trebui să coloreze, în contur, animalul preferat, aceste lucrări îi vor fi dăruite tot Veveriței Rița.

La centrul JOC DE MASĂ copiii vor realiza puzzle-uri și dacă timpul ne va permite ne vom juca jocul „Găsește umbra potrivită!”, în cadrul acestui joc copiii vor asocia animalul cu umbra lui.

După finalizarea activităților de la centre, se analizează lucrările și se fac aprecieri asupra acestora.

ALA 2

O6: Preșcolarul va fi capabil să execute mișcările sugerate de textul cântecului „Veverița”, din cadrul ALA2, urmând execuția educatoarei.
--

Copiii sunt felicitați pentru modul în care au rezolvat sarcinile primite și sunt invitați să se distreze împreună cu Veverița Rița, desfășurând jocul de mișcare „Veverița”.

*„Veverița, veverița, s-a suit în pom
Și de-acolo, și de-acolo, ea a căzut jos
Vai sărmana de ea ce-a pățit,
Piciorușul, rău și l-a lovit.
Vine doctorul în grabă și picioru-i leagă
Vine doctorul în grabă și picioru-i leagă
Domnule doctor, te rog nu o lăsa
Că o doare, piciorul, vai de ea.”*

5. Asigurarea feedbackului și evaluarea

Pe parcursul desfășurării activității integrate educatoarea va evalua următoarele aspecte: acuratețea răspunsurilor verbale oferite de copii în cadrul jocului didactic; calitatea și acuratețea produselor activității: aspectele de motricitate fină de la centrele *Biblioteca*, *Artă*, *Joc de masă* și din cadrul activității practice; corectitudinea executării mișcărilor din timpul

jocurilor de mișcare, precum și gradul de manifestare generală a comportamentelor și atitudinilor urmărite și nivelul de autonomie demonstrat.

Pentru că au fost atenți și au lucrat foarte bine în cadrul tuturor activităților, Veverița Rița este foarte fericită și le-a pregătit câte o recompensă iar prin intermediul educatoarei le transmite numai cuvinte de laudă.

BIBLIOGRAFIE:

1. Breban, Silvia; Gorgea, Elena; Ruiu, Georgeta; Fulga, Mihaela, *Metode interactive de grup, Ghid metodic, 60 metode și 200 aplicații practice pentru învățământul preșcolar*, Editura Arves, 2002.
2. Ministerul Educației, Cercetării și Inovării, *Institutul de Științe ale Educației, Revista Învățământului Preșcolar și primar*, 1-2/2016
3. Ministerul Educației și Cercetării, Tomșa, Gh. (coordonator), *Psihopedagogie preșcolară și școlară- definitivat și gradul II didactic-*, București, 2005.
4. *Curriculum pentru educație timpurie, 2019*
5. Culea, Laurenția; Sesovici, Angela; Grama, Filofteia; Pletea, Mioara; Ionescu, Daniela, Anghel, Nicoleta, *Activitatea integrată din grădiniță, Ghid pentru cadrele didactice din învățământul preuniversitar*, Didactica Publishing House, 2008
6. Tătaru, Lolica; Gădălean, Mihaela; Pojar, Livia; Cosma, Mihaela; *Activitățile integrate. Întrebări și răspunsuri; Sugestii de proiectare și desfășurare*, Editura Casei Corpului Didactic Cluj, Cluj-Napoca 2009
7. Lăzărescu Păiși, Mihaela, Ezechil, Liliana, *Laborator preșcolar, Ghid metodologic*, Editura V&I Integral, București, 2011
8. Tătaru, Lolica; Glava, Adina; Olga, Chiș, *Piramida cunoașterii- Repere metodice în aplicarea curriculumului preșcolar*, Editura Diamant, 2014



Proiect de activitate integrată

„Surprizele Zânei
Primăvară”

Educatoare,
Prof. înv. Preșc. Munteanu Loredana

PROIECT DE ACTIVITATE INTEGRATĂ

DATA: 28.03.2022

UNITATEA DE ÎNVĂȚĂMÂNT: Grădinița cu Program Prolungit Golești

NIVELUL: I

PROF. ÎNV. PREȘCOLAR: Munteanu Loredana

TEMA ANUALĂ: „Când, cum și de ce se întâmplă?”

PROIECT TEMATIC: „Zvon de primăvară”

SUBTEMA: „De vorbă cu... Zâna Primăvară!”

TEMA ZILEI: „Surprizele Zânei Primăvară”

DOMENII EXPERIENȚIALE: Domeniul Limbă și Comunicare + Domeniul Om și Societate

CATEGORII DE ACTIVITĂȚI: Educarea limbajului - „Spune ce ai găsit!”- joc didactic;
Activitate practică - „Coronița Zânei Primăvară”- lipire

FORMA DE REALIZARE: Activitate integrată: ALA1 +ADE (DLC+DOS) + M. M.

TIPUL ACTIVITĂȚII: consolidare și sistematizare a cunoștințelor, priceperilor și deprinderilor

DOMENII DE DEZVOLTARE:

C. Capacități și atitudini de învățare

D. Dezvoltarea limbajului, a comunicării și a premiselor citirii și scrierii

DIMENSIUNI ALE DEZVOLTĂRII:

C.3. Activare și manifestare a potențialului creativ

D.2. Mesaje orale în diverse situații de comunicare

COMPORTAMENTE VIZATE:

- C.3.2. Demonstrează creativitate prin activități artistico-plastice, muzicale și practice, în conversații și povestiri creative;
- D.2.2. Respectă regulile de exprimare corectă, în diferite contexte de comunicare;
- D.3.2. Discriminează/diferențiază fonetic cuvinte, silabe, sunete și asociază sunete cu litere.

OBIECTIVE OPERAȚIONALE:

Pe parcursul și la sfârșitul activității, toți copiii vor fi capabili:

- DLC: O1 – să denumească în mod corect obiectul ilustrat pe jetonul extras;
O2 – să atribuie fiecărui obiect ilustrat pe jeton o însușire;
O3 – să formuleze propoziții simple care să conțină cuvinte ce redau imaginile de pe fețele cubului;

- DOS: O4 – să denumească în mod corect toate materialele de lucru prezente pe măsuță;
O5 – să efectueze exerciții pentru încălzirea musculaturii mici a mâinilor;
O6 – să lipească într-un mod corect diferite elemente decorative, cu ajutorul cărora vor decora coronița;
O7 – să analizeze corect lucrarea proprie și pe a altor colegi, conform criteriilor de evaluare expuse.

STRATEGII DIDACTICE:

- **METODE ȘI PROCEDEE:** conversația, observația, explicația, demonstrația, jocul didactic, metoda cubului, exercițiul, turul galeriei.
- **MIJLOACE DE ÎNVĂȚĂMÂNT:** Calendarul naturii cu jetoane specifice, Zâna Primăvară, cutii de cadou, gărgăriță și albinuță din material textil, ecusoane corespunzătoare celor două centre, flori de colorat, culori, imagini cu elemente de primăvară pentru sortat, cutie cu jetoane reprezentând obiecte specifice anotimpului

Primăvara, cub pe care sunt ilustrate imagini pentru complicarea jocului, coșulețe, inele din polistiren, elemente decorative, lipici, laptop, fluiet, flori mari, stimulente.

- **FORME DE ORGANIZARE:** frontal, pe grupe, individual.
- **FORME DE EVALUARE:** evaluare orală, evaluare practic-aplicativă;

BIBLIOGRAFIE:

1. Anghelache, V. (2017). *Metodica activităților instructiv-educative din grădiniță*. Ghid pentru examenele de definitivare și grade didactice. București: Editura Didactică și Pedagogică.
2. Curriculum Pentru Educația Timpurie (2019) - Anexa la Ordinul ministrului Educației Naționale nr. 4.694/2.08.2019.
3. Scrisoarea metodică pentru anul școlar 2021-2022, Ministerul Educației, Nr. 33774/05.10.2021;
4. Suport pentru explicitarea și înțelegerea unor concepte și instrumente cu care operează curriculumul pentru educație timpurie, 2019;
5. Ștefănescu, C. (2009). *Didactica activității instructiv-educative în grădiniță*. Focșani: Editura Terra.

SCENARIUL ZILEI

I. ACTIVITĂȚI DE DEZVOLTARE PERSONALĂ (ADP)

Întâlnirea de dimineață:

1. Salutul. Întâlnirea de dimineață debutează prin intermediul salutului: „Bună dimineața, dragi albinuțe!”

Salutul va începe de la mine, după care, copiii se vor saluta între ei, alegându-și fiecare forma de salut preferată (îmbrățișare, noroc, batem palma, ne facem cu mâna, batem pumnii). După aceea, cu ajutorul simbolurilor ce reprezintă modalitatea de realizare a acestui moment, voi saluta și eu fiecare copil în funcție de felul în care acesta dorește.

2. Prezența: Pentru a ști cine o să se bucure de surprizele pregătite astăzi, trebuie să vedem cine este prezent și cine lipsește de la grădiniță. Copiii vor răspunde prezent atunci când își vor auzi numele strigat de educatoare după care își vor lipi poza în stupul de albinuțe prezente.

3. Calendarul naturii: Se vor stabili împreună, cu ajutorul unor întrebări ajutătoare, anul, luna, anotimpul, îmbrăcămintea adecvată anotimpului, ziua, ziua următoare, starea vremii.

4. Împărtășirea cu ceilalți. Se va lansa un joc de imaginație și creativitate: „*Dacă aș fi în grădina primăverii aș vrea să fiu*”, fiecare copil va continua enunțul (dezvoltarea abilităților de comunicare).

5. Noutatea zilei: Le voi spune copiilor că în drum spre grădiniță m-am întâlnit cu o fată îmbrăcată într-o rochie verde minunată, La început nu știam cine era, dar uitându-mă mai atent mi-am dat seama. Era chiar... Zâna Primăvară! Am întrebat-o ce face singură pe stradă și de ce este supărată. Ea mi-a răspuns că din cauza vântului rochița ei a rămas fără flori și că prietenele ei, albinuțele și gărgărițele au râs de ea. Văzând asta am zis că noi o putem ajuta să fie cea mai

frumoasă zână din regatul ei. Vreți să o ajutați? În momentul acela zâna intră în sala de grupă cărând cu ea o cutie mare cu multe surprize. Zâna este foarte supărată, dar le spune copiilor că se pot baza pe ei să fie iar cea mai frumoasă, iar dacă o ajutați vom primi la final un cadou special. În cutia cea mare copiii vor descoperi mai multe cutii mai mici unde se vor afla sarcinile pe care aceștia vor trebui să le îndeplinească. În prima cutie, copiii vor găsi ecusoanele pentru gruparea la centre (gărgarițe și albinuțe). Se va prezenta copiilor sarcinile de la fiecare centru de interes, iar prin tehnica „mâna oarbă” copiii vor alege câte un medalion, apoi se vor îndrepta spre centrele de lucru, identificându-le cu ajutorul medalioanelor purtate.

II. ACTIVITĂȚI LIBER ALESE (A.L.A.) - Activități pe centre:

Prin intermediul versurilor ritmate (*Tranzitia*): „Bat din palme” copiii, își continuă ziua cu activitatea la centrele de interes. La centrul **Artă**, copiii vor trebui să coloreze flori de primăvară, respectând conturul, conform modelului arătat de educatoare, urmând ca acestea să fie lipite pe rochița Zânei Primăvară. La centrul **Știință**, copiii vor sorta jetoane reprezentative anotimpului primăvara, după care și acestea vor face parte din rochița zânei, ajutând-o să fie și mai frumoasă.

Artă: „Floricele pentru rochița Zânei” – colorare în contur;

Obiective operaționale:

- să coloreze uniform o suprafață limitată, fără să depășească conturul;

Știință: „Flori, insecte, mii și mii” – sortare jetoane

Obiective operaționale:

- să observe și să separe jetoanele de flori și insecte, dintr-un amestec de materiale mărunte;

Tranziția: „*Infloresc grădinile*”

III. ACTIVITATEA PE DOMENII EXPERIENȚIALE (A.D.E.)

Vom deschide cea de-a doua cutie în care copiii vor descoperi o altă surpriza pregătită de zână și anume, un joc pe care îl vom desfășura la Educarea limbajului, un joc care se numește „*Spune ce ai găsit!*”, iar la Activitate practică vom avea de pregătit, pentru zână, cea mai frumoasă coroană.

Domeniul Limbă și Comunicare – Educarea limbajului: „Spune ce ai găsit!”- joc didactic

Sarcina didactică:

- recunoașterea și denumirea corectă a obiectelor ilustrate pe jetoane;
- formularea de propoziții simple cu cuvinte date;
- atribuirea unui obiect ilustrat pe jeton o însușire;

Regulile jocului:

Când educatoarea spune: „*Albinuța va zbura și pe un copil cuminte se va așeza!*”, un copil este ales de albinuță, iese în față, va extrage un jeton din cutia cu surprize și trebuie să denumească obiectul ilustrat pe jeton.

După ce vor fi lipite jetoane cu diferite obiecte, pe toate fețele cubului, se va trece la *complicarea jocului*. Copiii vor da pe rând cu zarul și vor trebui să spună despre obiectul ilustrat câte o însușire, formulând propoziții simple.

Elemente de joc: manipularea materialului, aplauze, surpriza, ghicirea, închiderea și deschiderea ochilor, aruncarea zarului.

Domeniul Om și Societate - Activitate practică: „Coronița Zânei Primăvară”

Tema activității: „Coronița Zânei Primăvară”

Mijloc de realizare: lipire

Obiective operaționale:

- să denumească în mod corect toate materialele de lucru prezente pe măsuță;
- să efectueze exerciții pentru încălzirea musculaturii mici a mâinilor;
- să lipească într-un mod corect diferite elemente decorative, cu ajutorul cărora vor decora coronița;
- să analizeze corect lucrarea proprie și pe a altor colegi, conform criteriilor de evaluare expuse.
- să lucreze curat și îngrijit.

Metode și procedee: conversația, explicația, demonstrația, exercițiul, turul galeriei.

Mijloace și materiale didactice: inele din polistiren, frunze decupate verzi, flori decupate, diferite insecte, lipici, servetele umede.

IV. MOMENT DE MIȘCARE (M.M.):

Tema: „Fiecare floare la căsuța ei!”

Mijloc de realizare: joc de mișcare

Obiective operaționale:

- să rețină regulile jocului în succesiunea lor;
- să alerge într-un spațiu delimitat;
- să se oprească, controlându-și mișcarea, atunci când sunt la căsuță;
- să participe cu plăcere la joc;
- să se manifeste adecvat atât în postura de învins, cât și în cea de învingător.

Material didactic: fluier, medalioane flori diferite culori.

Desfășurarea jocului:

În sala de grupă sunt desenate pe parchet patru pătrate colorate reprezentând căsuțele florilor. Prin tehnica „mâna oarbă”, fiecare copil va extrage un medalion floare pe care îl vor așeza la gât. La semnalul educatoarei (suflarea în fluier) copiii vor alerga fiecare la căsuța lui, în funcție de culoarea pe care o au.

Jocul se repetă schimbând copiilor culoarea florilor aleasă initial.

Evaluarea: Se vor face aprecieri asupra comportamentului copiilor în timpul jocului, a respectării regulilor și a disciplinei.

În funcție de timpul rămas, se poate desfășura și **jocul liniștitor**: „Albinuța zboară”. Copiii așezați pe covorașele de spumă vor arunca albinuța la un coleg ales de educatoare. Jocul se va termina când toți copiii vor arunca albinuța.

La finalul activității, copiii vor primi un cadou surpriză din partea Zânei Primăvară.

Etapele activității	Ob. Op.	SCENARIUL DIDACTIC	STRATEGII DIDACTICE			Metode de evaluare
			Metode și procedee	Mijloace de învățământ	Forme de organizare	
<p>1. Moment organizatoric</p> <p>2. Introducerea în activitate</p> <p>3. Captarea atenției</p>		<p>Se asigură condițiile optime pentru realizarea activității (aerisirea sălii de grupă, aranjarea scăunelilor în formă de semicerc). Se pregătesc materialele necesare desfășurării activităților.</p> <p>Are loc «Întâlnirea de dimineață» în cadrul căreia se desfășoară: salutul, prezența, calendarul naturii, împărtășirea cu ceilalți și noutatea zilei.</p> <p>Activitatea debutează cu venirea Zânei Primăvară în sala de grupă, care le povestește ce i s-a întâmplat și îi roagă pe copii să o ajute în decorarea rochiței. Aceasta nu vine cu mâna goală, ci le aduce o cutie mare plină cu surprize, dar și cu materiale de care ea are nevoie pentru a-i decora rochița și a fi din nou cea mai frumoasă din regat. Pentru a o ajuta pe Zâna Primăvară ei vor trebui să „muncească” la centrele pregătite și să execute corect sarcinile date. Dacă reușesc să îndeplinească cu succes</p>	<p>Conversația</p> <p>Explicația</p>	<p>Calendarul naturii</p> <p>Zâna Primăvară</p> <p>Cutie cu surprize</p>	<p>frontal</p>	<p>Evaluare orală</p>

		sarcinile surpriză la sfârșitul activității, copiii cumiți vor fi recompensați.				
4. Anunțarea temei și a obiectivelor		<p>Se vor anunța tema și obiectivele trezindu-le interesul copiilor pentru activități. Le voi spune copiilor că astăzi îi vom arata Zânei Primăvară că știm multe lucruri despre ea și că ceea ce ne-a pregătit vom rezolva cu ușurință.</p> <p>Cu ajutorul tranziției „<i>Bat din palme</i>” copiii se vor ridica și se vor îndrepta către măsuțele pregătite pentru centrele de interes <i>Artă și Științe</i>.</p>	Explicația	Zâna Primăvară	Frontal	
5. Reactualizarea cunoștințelor anterioare		<p>În continuare se prezintă copiilor centrele de interes. Vom trece împreună în revistă fiecare centru în parte, cu discuții despre ce au de realizat și cu enumerarea materialelor disponibile.</p> <p>Copiii sunt poftiți la centrele de interes, în funcție de medalioanele pe care le vor extrage prin tehnica „<i>Mâna oarbă</i>” (albinuțe și gărgărițe).</p> <p>La fiecare centru de interese se află pe masă o marionetă reprezentată de o albină sau o gărgăriță. Copiii se vor duce la centrul reprezentat de imaginea de pe jeton.</p>	Explicația Conversația Exercițiul	Medalioane albinuțe și gărgărițe Flori de colorat Culori Jetoane cu imagini reprezentative	Pe grupuri Individual	Evaluare orală Practic aplicativă

		<p>La centrul <i>Artă</i>, copiii vor descoperi că trebuie să coloreze multe floricele pe care ulterior se vom lipi pe rochia zânei.</p> <p>La centrul <i>Științe</i> vor sorta diferite imagini reprezentative anotimpului primăvara, după care și acestea vor face parte din rochița zânei.</p> <p>„-Acum că am terminat/Haideți să vedem cum am lucrat/Oare Zâna e mulțumită/De cum ați lucrat?”</p> <p><i>Tranziția:</i></p> <p>Copiii se ridică de pe scăunele și împreună cu Zâna Primăvară vom face o horă și vom cânta „<i>Înfloresc grădinile</i>”.</p>	Explicația	anotimpului Primăvara	Frontală	
6. Dirijarea învățării		<p>La activitatea de educarea limbajului copiii vor juca un joc numit: „<i>Spune ce ai găsit!</i>”. Zâna Primăvară ne înmânează cea de-a doua cutie cu surprize în care vom descoperi cum se va desfășura jocul.</p> <p><i>Explicarea și demonstrarea jocului:</i> Când educatoarea spune „Albinuța va zbura și pe un copil cuminte se va așeza”, copilul ales vine în față, caută în cutia cu surprize, extrage un jeton și trebuie să denumească obiectul care se află pe jeton folosind propoziții simple.</p>	<p>Conversația</p> <p>Explicația</p> <p>Demonstrația</p>	<p>Cutie cu surprize</p> <p>Albinuța</p> <p>Jetoane</p>	<p>Frontal</p> <p>Individual</p>	<p>Evaluare orală</p>

	O1	<p><i>Jocul de probă:</i> Un copil vine în față, caută în cutia cu surprize și extrage un jeton. Copilul va fi întrebat:</p> <ul style="list-style-type: none"> - Ce ai găsit pe jeton? - Eu am găsit pe jeton un fluture. 	Jocul didactic		Frontal	
	O2	<p><i>Desfășurarea propriu zisă a jocului:</i> Jocul continuă în acest fel până când toate jetoanele cu obiecte specifice anotimpului primăvară au fost extrase din cutia surprizelor.</p>				
	O3	<p><i>Complicarea jocului:</i> Copiii vor arunca cu zarul și vor spune despre obiectul ilustrat de pe fața zarului o însușire.</p> <p><i>Exemplu:</i> Fluturele este mov.</p> <p>Se încheie jocul prin aprecieri globale și individuale asupra modului în care s-a desfășurat jocul didactic.</p>	Exercițiul	Cub	Individual	
7. Asigurarea retenției și a transferului de cunoștințe		<p><i>Tranziția spre Activitatea practică se realizează prin jocul cu text și cânt „Primăvara a sosit”.</i></p> <p>La măsuțe, copiii descoperă coșulețe cu floricele decupate mari și mici din hârtie xerox color, frunze verzi din hârtie color, o coroniță, diferite insecte și lipici.</p> <p><i>Anunțarea temei și a obiectivelor</i></p> <p>La activitate practică, astăzi vom realiza coronițe pentru Zâna Primăvară.</p>	Conversația			Evaluare orală
			Conversația	Coșulețe Coroniță inel	Frontal	

	O4	<p>Le spun copiilor că trebuie să fie atenți la explicațiile mele, să lucreze corect și îngrijit pentru a decora coronița și astfel, la final, vom evalua lucrările, iar Zâna va oferi fiecărui copil câte o surpriză.</p> <p><i>Prezentarea și demonstrarea lucrării model</i></p> <p><i>a) Intuirea materialelor</i></p> <p>- Ce materiale ați primit pe măsuțe?</p> <p><i>b) Analiza lucrării-model:</i></p> <p>Le arăt copiilor un model de coroniță realizat de mine. Analizăm împreună modelul și pun copiilor întrebări despre elementele componente.</p> <p><i>c) Demonstrarea modului de lucru:</i></p> <p>Explic și demonstrez copiilor etapele de lucru:</p> <p>- Mai întâi vom lipi frunzele, în diferite părți ale coroniței;</p> <p>- după vom lipi florile mari, în așa fel încât să acoperim toată coronița;</p> <p>- după care vom lipi florile mici, printre cele mari</p> <p>- la final lipim câteva albinuțe și fluturași.</p> <p><i>Exerciții pentru încălzirea mușchilor mici ai mâinii</i></p>	Explicația	Coronița model		
			Demonstrația	Frunze verzi		
				Flori din hârtie xerox colorate, diferite mărimi		Evaluare orală
				Lipici	Individual	
					Frontal	

	O5	Copiii execută exerciții pentru încălzirea mușchilor mici ai mâinii, pentru a facilita execuția cât mai precisă și rapidă a lucrării.				
	O6	<p><i>Activitatea independentă a copiilor</i></p> <p>Îndemn copiii să înceapă lucrul, oferindu-le ajutor dacă este necesar.</p> <p>În timpul executării lucrărilor, educatoarea supraveghează modul de executare și aduce lămuriri și explicații acolo unde este necesar.</p> <p>În momentul finalizării lucrărilor, copiii sunt solicitați să strângă toate materialele pe care le-au folosit în realizarea temei propuse prin intermediul rutinei „Suntem harnici ca albinele!”-exersarea unor deprinderi de a face ordine/de a păstra lucrurile în ordine.</p>	Exercițiul		Individual	
8. Obținerea performanței		<p><i>Analiza lucrărilor</i></p> <p>Voi solicita copiilor să analizeze lucrarea proprie și pe a altor colegi, pe baza criteriilor de evaluare expuse. Fiecare copil va primi câte o bulină pe care o vor pune în dreptul coroniței căreia îi place cel mai mult, spunându-le că cea mai frumoasă coroniță o va purta Zâna, iar celelalte le va duce la prietenele ei.</p> <p>La sfârșitul activității se va realiza o mini-expoziție cu lucrările realizate de copii.</p>	Turul galeriei	Buline colorate	Frontal	<p>Aprecieri frontale</p> <p>Aprecieri individuale</p>

9. Încheierea activității		<p>Activitatea integrată se va încheia cu momentul de mișcare: „Fiecare floare la căsuța ei” și cu jocul liniștitor „Albina zboară”.</p> <p>Se vor face aprecieri generale și individuale cu privire la activitatea și comportamentul copiilor pe tot parcursul zilei, vor fi acordate stimulente dulci din partea musafirului de astăzi.</p>	<p>Jocul</p> <p>Exercițiul</p>	<p>Fluier</p> <p>Flori colorate mari</p>	<p>Frontal</p>	<p>Aplauze</p> <p>Aprecieri frontale</p>
----------------------------------	--	---	--------------------------------	--	----------------	--

EXEMPLE DE BUNE PRACTICI ÎN EDUCAȚIA INCLUZIVĂ

COPIII CU ADHD

Prof.înv.preș. MUNTEANU MARIANA
ȘCOALA GIMN. NR.2/GRĂD. CU P.N.
MOTRU

Integrarea este un proces de includere în grădinițele de masă, la activitățile educative formale și non-formale, a acestor copii. Grădinița, este considerată ca fiind a doua instanță de socializare a copilului (familia fiind considerată prima instanță de socializare), iar integrarea acestuia reprezintă o particularizare a procesului de integrare socială a acestei categorii de copii, proces care are o importanță fundamentală în facilitarea integrării ulterioare în școală și viața comunitară prin formarea unor conduite și atitudini, a unor aptitudini și capacități favorabile acestui proces.

Educația incluzivă se referă la integrarea copiilor cu CES în structurile învățământului de masă, mediu care poate oferi un climat favorabil dezvoltării armonioase a acestor copii și o echilibrare a personalității acestora. Integrarea copiilor cu cerințe educative speciale, presupune aplicarea unor strategii de intervenție psihopedagogică destinate prevenirii și corectării comportamentelor indezirabile mediului școlar și social, consolidarea unor atitudini favorabile față de colectivul de preșcolari și cadrele didactice, din partea copilului. În cadrul activităților didactice, se va acorda o atenție deosebită procesului de evaluare care poate sprijini metodele și tehnicile folosite unde, prin acordarea unor anumite recompense (în cazul nostru, valorizarea în fața colegilor sau obținerea unor aprecieri verbale, etc.), pot fi stinse unele comportamente nedorite sau consolidate anumite comportamente pozitive. În plus, activitatea educativă cu preșcolarii care prezintă tulburări de comportament solicită din partea fiecărui cadru didactic o foarte bună cunoaștere a naturii umane, a strategiilor de cunoaștere a personalității copiilor și o capacitate empatică deosebită necesară înțelegerii și acceptării celor din jur așa cum sunt ei în realitate, cu calitățile și defectele lor.

Copilul cu deficit de atenție și hiperactivitate manifestă comportamente indezirabile în plan social, emoțional. Cadrele didactice trebuie să facă o distincție clară între copiii care manifestă un comportament nepotrivit cauzat de sindromul ADHD și copiii care manifestă comportamente nesănătoase datorate lipsei unui sistem de valori și a respectului față de cei din jur.

Hiperactivitatea specifică preșcolarilor și școlarilor mici cu ADHD este cauzată de o serie de deficiențe cerebrale, de faptul că impulsurile și informațiile nu se transmit într-o manieră normală

datorită insuficienței secreției neurotransmițătorilor. Copilul hiperactiv este mai energic decât majoritatea copiilor cu dezvoltare normală în momente obișnuite din rutina zilnică: la masă, la somn, în timpul activităților. Cele mai multe probleme ale copilului hiperactiv sunt cauzate de hiperactivitate și impulsivitate. Copiii hiperactivi întâmpină dificultăți în a-și concentra atenția asupra detaliilor sau fac erori prin neglijență. Activitatea lor este dezordonată, lucrează neglijent, fără să se poată organiza. Acești copii prezintă dificultăți în a-și menține atenția asupra unor sarcini sau activități de joc. De cele mai multe ori, nu respectă instrucțiunile primite.

De regulă, copiii hiperactivi evită activitățile care necesită autoexigență, efort mental sau capacități organizatoare. Deprinderile de lucru sunt dezordonate, dezorganizate, iar materialele pierdute, împrăștiate sau mânuite neglijent. În timpul activităților, ei sunt ușor de distrați de stimuli externi și se opresc des din sarcinile primite găsindu-și alte preocupări. Uită ce sarcini sau responsabilități au primit, sunt în continuă mișcare, vorbesc mult, se ridică des în picioare, se răsucesc pe scaun, își răstoarnă farfuria cu mâncare, fac zgomot în timpul activităților. Impulsivitatea se manifestă prin dificultatea de a-și aștepta rândul, de a aștepta să li se adreseze o întrebare în întregime și oferirea unui răspuns înainte de a cunoaște conținutul acesteia.

Copilul cu ADHD necesită ajutor din partea părinților și a cadrelor didactice pentru a-și antrena și crește durata de concentrare a atenției. Un prim pas pentru realizarea acestui obiectiv este acceptarea condiției deosebite a copiilor care suferă de acest sindrom și acordarea de sprijin constant materializat în recompense, laude și aprecieri verbale în fața celorlalți, implicarea în jocuri care îl captează și în același timp îi antrenează atenția și coordonarea. Unii preșcolari sunt categorisiți în mod eronat ca fiind „hiperactivi”. Există posibilitatea ca ei să nu aibă nicio problemă, cu excepția unei „agitații” și a lipsei simțului practic, care sunt normale la această vârstă. Cei mai mulți părinți descoperă că copilul lor cu ADHD are o dezvoltare mai lentă față de alți copii în jurul vârstei de trei ani. La această vârstă comportamentele care pun semne de întrebare cadrelor didactice și părinților sunt: toleranța redusă la frustrare, izbucniri imprevizibile, manifestări agresive față de ceilalți copii.

Aspecte pozitive ale ADHD

Majoritatea descrierilor ADHD se concentrează asupra aspectelor negative și uită să menționeze avantajele ADHD. Aspectele pozitive includ: creativitate, nivel ridicat de energie, intuitivitate, căldură sufletească, atitudine încrezătoare (uneori prea accentuată), atitudine iertătoare (uneori prea accentuată), sensibilitate, capacitate de a-și asuma riscuri (uneori prea mari), flexibilitate, loialitate, simț al umorului dezvoltat.

Pentru obținerea unor rezultate pozitive este esențială crearea unui climat care să-i facă pe toți copiii să se simtă parte a unei comunități ce le oferă sprijin și îi acceptă. Pentru a crea această comunitate, cadrele didactice ar trebui:

- Să dețină strategii de management eficient al grupeii și de intuire a unor măsuri de disciplină pozitivă;
- Să organizeze mediul ambient, activitățile de rutină și regulile într-o manieră preventivă;
- Să anticipeze ce anume poate provoca probleme comportamentale și să evite acele aspecte printr-o planificare atentă;
- Să învețe copilul cu ADHD să adopte atitudini și comportamente adecvate și dezirabile și să le întărească atunci când ele se manifestă.

Copiii se simt liberi să se exprime, se simt în siguranță din punct de vedere emoțional și nu se tem să încerce să învețe din propriile greșeli doar într-o grupă care acceptă și tolerează greșelile ca făcând parte din procesul de învățare. Când copiii cu ADHD simt anxietate, aceasta este urmată de obicei de retragere sau agresivitate. Anxietatea, teama și furia, micșorează atenția, concentrarea, stima de sine și măresc nivelul de hiperactivitate al acestor copii. Toți copiii merită să facă parte dintr-o grupă în care sunt acceptați și respectați de ceilalți. Comportamentele și atitudinile cadrului didactic reprezintă un model pentru grupă. Cadrul didactic care manifestă empatie devine un model pentru copii astfel încât, la rândul lor, vor dezvolta aceeași empatie și respect față de colegii lor.

Copiii cu ADHD au nevoie de materiale educaționale structurate, de un mediu educațional structurat, de relații structurate și de o dinamică de grup. Așteptările cadrului didactic, regulile, activitățile de rutină și consecințele:

- Trebuie să fie clare, corect definite și explicate pe înțelesul copilului;
- Regulile se stabilesc împreună cu copiii și vor fi putine la număr pentru a fi ușor de reținut;
- Să fie aplicabile și predictibile;
- Să fie exprimate în enunțuri pozitive;
- Să fie afișate sub forma unor poze sau bannere;
- Să fie repetate frecvent.

Sarcinile de lucru:

- Să fie structurate prin divizarea sarcinilor în fragmente posibil de parcurs;
- Să fie explicate prin oferirea unui model, instrucțiuni, și exemplificări clare.
- Activitățile grupeii trebuie să fie structurate astfel încât să cuprindă perioade active și perioade de liniște.
- Copiii trebuie pregătiți din timp cu privire la schimbările care vor apărea în rutina zilnică.

Gradul de severitate al simptomelor ADHD este răspunzător de nivelul de receptivitate sau lipsa acesteia pentru învățare, a copilului. Când gravitatea simptomelor impulsivității, inatenției sau hiperactivității cresc, performanța copilului scade. În aceste situații, cadrele didactice trebuie:

- Să modifice așteptările pe care le au din partea copilului în funcție de severitatea simptomelor ADHD;

- Să adapteze sarcinile de lucru și modul de desfășurare al activităților;
- Să conștientizeze faptul că această afecțiune nu permite copilului să proceseze noi informații, în unele momente;
- Să consolideze și să exerseze pentru a-i fixa cunoștințele anterioare;
- Să pregătească materiale din timp, înainte de a avea nevoie de ele, pentru a le putea oferi copilului când simptomele se agravează;

Ideii pentru un management eficient al clasei:

- Cadrul didactic să așeze copiii hiperactivi în apropierea sa.
- Să ofere instrucțiuni clare în legătură cu deplasările permise prin grupă.
- Să evite să-i așeze pe copiii cu ADHD lângă ferestre sau spații aglomerate pentru a minimaliza influența factorilor perturbatori.
- Să se asigure că atunci când salută copiii dimineața, are contact vizual ferm cu aceștia.
- Când vorbește cu copilul îl privește în ochi pentru a întări ceea ce spune, nu în depărtare sau în pământ. Această modalitate de evitare poate fi interpretată ca o cedare.
- Să amenajeze pentru copilul hiperactiv un spațiu liniștit, departe de factori perturbatori ai atenției.
- Să-i așeze pe copiii cu ADHD alături de copiii care pot reprezenta modele pozitive.
- Să stabilească obiective ușor realizabile și măsurabile, care pot fi atinse într-un timp scurt. Să ofere recompense pentru sarcinile îndeplinite.
- Să ceară copiilor să repete instrucțiunile primite pentru a se asigura că aceștia au înțeles ce au de făcut.
- Să stabilească împreună cu copiii regulile grupei, pentru a se asigura că acestea vor fi respectate. Acestea să fie simple și afișate într-un loc vizibil pentru a putea fi consultate de câte ori e nevoie.
- Să-i învețe și să-i ajute pe copiii cu ADHD să-și organizeze timpul alocat pentru lucru, astfel încât să poată finaliza sarcina primită odată cu ceilalți copii

Așadar, majoritatea specialiștilor au acceptat deficitul de atenție însoțit de tulburare hiperkinetică (ADHD) ca pe o afecțiune care apare în copilărie. Întâlnim frecvent cazuri în care ADHD face ca unii copii cu un coeficient de inteligență la nivel mediu sau peste mediu și cu o bună educație oferită de părinți, să aibă comportamente indezirabile și să întâmpine dificultăți de integrare și socializare la grădiniță.

TEATRUL – MIJLOC DE EDUCAȚIE MODERNĂ ÎN MATEMATICĂ

Profesor Muscariu Simona

Școala Gimnazială „Mihai Viteazul” Târgoviște

În ultimul secol, mai precis - disciplinele au devenit atât de puternic specializate (și avansate) încât este aproape imposibil pentru oricine să fie "de ultimă oră" deopotrivă în artă / științe umaniste și științe exacte / matematică. Însă pe vremuri domeniile cunoașterii umane nu erau atât de clar delimitate. Platon, de exemplu, a fost nu numai un mare scriitor de dialoguri și unul dintre cei mai mari filosofi ai tuturor timpurilor, ci și un excepțional matematician. Școala căreia i-a pus bazele în anul 387 î. Ch., Academia de la Atena, a fost inspirată de Pitagora și sublinia faptul că matematica stă la baza tuturor celorlalte domenii de cercetare. Tot așa, elevul lui, Aristotel, a fost considerat fondatorul câtorva ramuri empirice ale științei, inclusiv fizică, astronomie și biologie

Asemenea artei și poeziei, inovațiile matematice reprezintă rezultatul unui proces intuitiv care depinde de inspirație. Așa cum a spus-o foarte elocvent Bertrand Russell în eseul său, "*Studiul matematicii*" (în anul 1919):

"Matematica, văzută așa cum trebuie, deține nu numai adevărul, ci și frumusețea supremă - o frumusețe rece și austeră, precum aceea a unei sculpturi, fără apel la nicio parte a naturii noastre sensibile, fără capcanele minunate ale picturii sau muzicii, și totuși sublim de pură și capabilă de perfecțiune gravă, așa cum numai capodoperele de artă pot să arate. Adevăratul spirit de desfățare, exaltarea, sentimentul de a fi mai mult decât un simplu Om, care reprezintă standardul celei mai înalte excelențe, se găsește în matematică, la fel de bine ca în poezie".

Numeroase studii au demonstrat faptul că există o legătură între implicarea în teatru și realizările academice. Elevii care participă la teatru au rezultate mai bune la învățatură decât colegii lor la testele standard, își îmbunătățesc abilitățile de înțelegere a textului citit, au prezență mai bună la ore și sunt mai angrenați în activitățile școlare decât ceilalți. Studiile arată faptul că rata abandonului școlar se corelează cu nivelurile de implicare ale elevilor în activitățile artistice.

Avantajele introducerii teatrului în practicile de predare sunt numeroase. Universalitatea matematicii permite oricărui profesor entuziast să utilizeze această metodă ca un instrument care să asigure succesul predării obiectului său.

Folosirea teatrului în matematică prezintă multe provocări interesante pentru clasă:

- Profesorul este regizorul de scenă

- Se crează o dinamică în interiorul grupului unde fiecare elev poate face schimb de idei, poate oferi conținuturi, poate asculta și împărtăși, având plăcerea de a lucra împreună
- Acceptarea autorității este integrată cu ajutorul unui cadru vesel
- Instrucțiunile date sunt acceptate cu mai multă ușurință
- Crearea de situații de comunicare și schimbul real de informații
- Elevii vor învăța să scoată la iveală, să deblocheze și să îmbunătățească fluiditatea discursului lor, își vor dezvolta abilitățile de memorare în timpul repetițiilor și vor fi capabili să gândească și să raționeze folosind limbajul matematic, făcând acest obiect să fie mai puțin “străin”

Această metodă consolidează învățarea, înlesnește lucrul pe ritm, melodie și intonație, sunete și tonalități, învățarea în general și, în special pentru elevii de vârste mai mici, vor exista îmbunătățiri în ceea ce privește atenția, concentrarea și ascultarea celorlalți.

Scopul unor asemenea activități nu este de a fi desfășurate continuu de-a lungul anului, ci poate doar o dată, sau în cadrul unui atelier de lucru când nu sunt restricționați de programa școlară.

Profesorul trebuie să inducă un simț de respect reciproc, să stabilească o atmosferă în care nimeni nu este judecat și, în care, umilința și colectivismul sunt necesare, cât și să permită imaginației să tresalte.

BIBLIOGRAFIE:

1. MATHeatre Guidelines for Teachers and Students: Cyprus Mathematical Society-2012
2. Manual of Scripts for MATHeatre: Gr. Makrides and project partners, Cyprus-2012
3. Mathematical Stories for Theatre: Georgia Charalambous, Limassol, Cyprus-2012

PLAN EDUCAȚIONAL PERSONALIZAT (PEP)

Profesor Muscariu Simona

Școala Gimnazială „Mihai Viteazul” Târgoviște

Planul educațional personalizat (PEP) este atașat planului de servicii individualizat (PSI) – tipul de servicii/intervenție -SERVICII EDUCAȚIONALE- elaborat în cazul elevilor cu certificat de orientare școlară și profesională , măsură Reglementată prin ordinul 1985/1305/5805/2016.

a) Datele personale ale elevului

Nume, prenume: G.D.

Data nașterii: 2009

Domiciliu:

Părinte/reprezentant legal: G.A.

Unitatea de învățământ: Școală Gimnazială

Clasa: a-VIII-a

b) Tipologia tulburării (conform diagnosticului): DISCALCULIE

Măsurile compensatorii, măsuri de dispensare și evaluare adaptată pe parcursul semestrelor în cazul discalculiei

c) Recomandări cu privire la intervenția individualizată și personalizată;

Pe parcursul procesului de predare-învățare se vor aplica strategii didactice adecvate pentru elevii cu tulburări de învățare (TSI), ținând cont de următoarele:

- Se utilizează metode multisenzoriale, noțiunile se prezintă sub forme variate (scheme, cuvinte cheie, ilustrații, aparate de redare a vocii, înregistrări video, etc);
- Se utilizează scheme și mape conceptuale pentru facilitarea înțelegerii;
- Se preferă învățarea prin experiență;
- Obiectivele unei teme de studiat se împart în “sub-obiective”;
- Se oferă din timp scheme grafice legate de tema de studiat, pentru a orienta elevul cu TSI în evidențierea informațiilor esențiale;
- Se promovează interferențe, integrări și legături între cunoștințe și discipline;
- Se promovează învățarea colaborativă, în grupuri mici;
- Se verifică gradul de înțelegere (a sarcinilor, enunțurilor, noțiunilor nou introduse);

- Se promovează simplificarea textului care urmează a fi studiat, reducându-se din complexitatea lexicală și sintactică dacă este nevoie;
- Se crează situații și activități care să conducă la dezvoltarea expresiei orale;
- Se adaptează în mod flexibil la stilul de învățare al copilului cu TSI;
- Se reduce din efortul de lectură a documentelor prin adaptarea fonturilor, dimensiunea spațiilor între rânduri, asigurarea de fotocopii, fraze scurte;
- Se limitează efortul de scriere prin reducerea din lungimea dictărilor, din obligația de a lua notițe, de a redacta lucrări în scris;
- Se ajută copilul cu TSI să-și gestioneze o agendă pentru a-și nota corect temele și lecțiile
- Se aleg teme care au și un caracter practic-aplicativ;
- Se aplică un sistem de evaluare care să permită elevului cu TSI să-și poată vizualiza progresele;
- Se ajută copilul cu TSI să-și descopere competențele/talentele;
- Se alege o limbă străină, dacă este posibil, care să aibă o mai mare transparență lingvistică;
- În cazul limbilor străine se acordă o mai mare importanță dezvoltării abilităților orale în detrimentul celor scrise. În caz de tulburare gravă elevul este scutit de notarea la probele scrise;
- Se promovează flexibilitatea didactică pe parcursul activităților de predare și de evaluare, punând accent și pe motivarea copilului, valorizarea lui, găsirea punctelor forte, a talentelor și dezvoltarea lor;

MĂSURILE COMPENSATORII	DISCIPLINA <u>matematica</u>
- calculator care să faciliteze operațiile de calcul	X
- alte instrumente tehnologice mai puțin evolute (tabela pitagoreică, tabele cu unități de măsură, tabele cu formule matematice Scheme conceptuale, etc)	X
- altele, la decizia cadrului didactic	X
MĂSURILE DE DISPENSARE	
- dispensarea memorării tablei înmulțirii;	X
- texte pregătite anticipat și lipit pe caiete sau lucru direct pe fișe	X
- dispensarea respectării timpilor pentru efectuarea sarcinilor de lucru în scris	X
- cantitate excesivă de teme pentru acasă	X

- efectuarea unor teste/evaluări la puțină vreme unele după altele	X
- dispensarea memorării formulelor, definițiilor	X
EVALUARE ADAPTATĂ PE PARCURSUL MODULELOR	
- testele și verificările vor fi anunțate din timp, cu cel puțin 24 de ore înainte	X
- se asigură timp suplimentar (30-60) minute pentru execuția probelor sau se asigură verificări cu mai puține cerințe	X
- se asigură folosirea instrumentelor compensatorii atât la probele scrise cât și la cele orale	X
- la notarea la probele orale se va ține cont de capacitățile lexicale și expresive ale elevului	X
- la notarea/evaluarea probelor scrise se va ține cont de conținut și nu de formă	X
- se asigură folosirea calculatorului de buzunar/birou, tabele cu formule	X

Forme de evaluare/verificare personalizate la evaluările naționale, absolvenții clasei a VIII-a, conform Art. 27

- a) asigurarea unui timp suplimentar din timpul alocat inițial pentru elaborarea lucrării;
 - b) în cazul elevilor cu dislexie citirea subiectelor este asigurată de către un profesor asistent; subiectele se citesc pe rând, în ordinea în care se elaborează lucrarea;
 - c) în cazul elevilor cu disgrafie elevul are dreptul la evaluare orală sau va dicta conținutul lucrării către un profesor asistent;
- În comun acord cu părintele/reprezentantul legal se optează pentru: evaluarea orală ori dictarea conținutului lucrării către un profesor asistent
- d) în cazul elevilor cu discalculie se asigură folosirea calculatorului de buzunar/birou, tabla pitagoreică sau tabele cu formule.

BIBLIOGRAFIE

1. Ordinului Nr.3124/10.02.2017 privind aprobarea Metodologiei pentru asigurarea suportului necesar elevilor cu tulburări de învățare

Chestionar de identificare a abilităților non-cognitive ale adolescenților

Prof. Năpârlică Daniela

În rândurile de mai jos sunt menționate câteva întrebări care vizează abilitățile tale non-cognitive. Te rugăm să răspunzi la toate întrebările, încercuind răspunsul care ți se potrivește cel mai bine (care te descrie pe tine cel mai bine). NU există răspunsuri corecte sau greșite! Ține minte că oricare dintre aceste abilități se poate dezvolta și de aceea este important să răspunzi sincer la toate întrebările. Folosind acest chestionar poți să îți urmărești progresul de la an la an (cum se dezvoltă abilitățile tale non-cognitive).

Itemi pentru abilitățile emoționale

1. Cât de bine crezi că poți să îți înțelegi propriile emoții?
1 2 3 4 5
Foarte Puțin Puțin Potrivit Mult Foarte mult
2. Cât de mult crezi că (cât de încrezător/ încrezătoare ești că) reușești să recunoști emoțiile celorlalți?
1 2 3 4 5
Foarte Puțin Puțin Potrivit Mult Foarte mult
3. Cât de mult reușești (cât de încrezător/ încrezătoare ești că) să îți gestionezi propriile emoții în situații dificile?
1 2 3 4 5
Foarte Puțin Puțin Potrivit Mult Foarte mult
4. Cât de mult crezi că (cât de încrezător/ încrezătoare ești că) te ajută înțelegerea emoțiilor în viața de zi cu zi?
1 2 3 4 5
Foarte Puțin Puțin Potrivit Mult Foarte mult
5. Cât de folositor spun părinții că este înțelegerea emoțiilor în viața de zi cu zi?
1 2 3 4 5
Foarte Puțin Puțin Potrivit Mult Foarte mult

Itemi pentru abilități sociale

1. Cât de încrezător/ încrezătoare ești că reușești să te integrezi într-un grup nou?
1 2 3 4 5
Foarte Puțin Puțin Potrivit Mult Foarte mult
2. Cât de încrezător/ încrezătoare ești că reușești să cooperezi în relațiile de grup (cu ceilalți)?
1 2 3 4 5
Foarte Puțin Puțin Potrivit Mult Foarte mult
3. Cât de încrezător/ încrezătoare ești că reușești să înțelegi emoțiile celorlalți atunci când te afli într-un grup mic?
1 2 3 4 5
Foarte Puțin Puțin Potrivit Mult Foarte mult
4. Cât de încrezător/ încrezătoare ești că reușești să înțelegi care sunt rolurile membrilor atunci când te afli într-un grup?
1 2 3 4 5
Foarte Puțin Puțin Potrivit Mult Foarte mult
5. Cât de încrezător/ încrezătoare ești că reușești să îți pui în practică comportamentele civice?
1 2 3 4 5

Foarte Puțin Puțin Potrivit Mult Foarte mult

Itemii pentru rezolvarea conflictelor

1. Cât de încrezător/ încrezătoare ești că reușești să identifici problemele care generează un conflict?

1 2 3 4 5
 Foarte Puțin Puțin Potrivit Mult Foarte mult

2. Cât de încrezător/ încrezătoare ești că reușești să oferi soluții optime/eficiente în cazul unui conflict?

1 2 3 4 5
 Foarte Puțin Puțin Potrivit Mult Foarte mult

3. Cât de încrezător/ încrezătoare ești că reușești să pui în practică soluțiile pentru a rezolva un conflict?

1 2 3 4 5
 Foarte Puțin Puțin Potrivit Mult Foarte mult

4. Cât de încrezător/ încrezătoare ești că soluțiile pe care le oferi în cazul unui conflict vor rezolva conflictul?

1 2 3 4 5
 Foarte Puțin Puțin Potrivit Mult Foarte mult

5. Cât de încrezător/ încrezătoare ești că reușești să comunici celorlalți soluțiile tale în cazul unui conflict?

1 2 3 4 5
 Foarte Puțin Puțin Potrivit Mult Foarte mult

Itemii pentru motivație și perseverență

1. Cât de încrezător/ încrezătoare ești că reușești să iei decizii importante în viața de zi cu zi?

1 2 3 4 5
 Foarte Puțin Puțin Potrivit Mult Foarte mult

2. Cât de încrezător/ încrezătoare ești că ai un scop pentru comportamentele tale?

1 2 3 4 5
 Foarte Puțin Puțin Potrivit Mult Foarte mult

3. Cât de încrezător/ încrezătoare ești în motivația ta de a-ți îndeplini scopurile?

1 2 3 4 5
 Foarte Puțin Puțin Potrivit Mult Foarte mult

4. Cât de încrezător/ încrezătoare ești că reușești să rămâi, în timp, orientat/ă pe scopurile propuse?

1 2 3 4 5
 Foarte Puțin Puțin Potrivit Mult Foarte mult

5. Cât de încrezător/ încrezătoare ești că reușești să te dezvolti personal?

1 2 3 4 5
 Foarte Puțin Puțin Potrivit Mult Foarte mult

Itemii pentru flexibilitate și inovare

1. Cât de încrezător/ încrezătoare ești că reușești să ai mai multe perspective pentru aceeași situație?

1 2 3 4 5
 Foarte Puțin Puțin Potrivit Mult Foarte mult

2. Cât de încrezător/ încrezătoare ești că reușești să înțelegi perspectiva celorlalți pentru aceeași situație?
- | | | | | |
|--------------|-------|----------|------|-------------|
| 1 | 2 | 3 | 4 | 5 |
| Foarte Puțin | Puțin | Potrivit | Mult | Foarte mult |
3. Cât de încrezător/ încrezătoare ești că reușești să oferi soluții inovative pentru a rezolva probleme în viața de zi cu zi?
- | | | | | |
|--------------|-------|----------|------|-------------|
| 1 | 2 | 3 | 4 | 5 |
| Foarte Puțin | Puțin | Potrivit | Mult | Foarte mult |
4. Cât de disponibil/ disponibilă ești să rezolvi aceeași problemă cu alte/folosind/apelând la diferite soluții?
- | | | | | |
|--------------|-------|----------|------|-------------|
| 1 | 2 | 3 | 4 | 5 |
| Foarte Puțin | Puțin | Potrivit | Mult | Foarte mult |
5. Cât de disponibil/disponibilă ești să începi proiecte inovative?
- | | | | | |
|--------------|-------|----------|------|-------------|
| 1 | 2 | 3 | 4 | 5 |
| Foarte Puțin | Puțin | Potrivit | Mult | Foarte mult |

Activitate de conștientizare a unei abilități socio-emoționale

Prof. Năpârlică Daniela

Domeniul vizat: autoconștientizare

Scopul: dezvoltarea la elevi a abilităților de management al emoțiilor

Obiective:

- dezvoltarea abilității elevilor de a recunoaște și a interpreta emoțiile proprii și ale celorlalți;
- dezvoltarea abilității elevilor de identificare a relației dintre eveniment, gând, emoție și comportament;
- dezvoltarea abilității elevilor de exprimare emoțională în contexte de viață variate;
- dezvoltarea abilității elevilor de reglare emoțională și autocontrol al propriilor emoții;
- dezvoltarea abilității elevilor de relaționare interpersonală.

Durata: 50 minute

Metode de realizare: tehnici de icebreaking, explicația, conversația, brainstorming, problematizarea, exercițiul, jocul de rol
Materiale utilizate: fișe de lucru, cartonașe cu imagini, carioci, flipchart, ghem de ață, eșarfă, pixuri.

Motivație Perioada pubertății este o perioadă de mari transformări în sfera socio-emoțională. Studiile din psihologia dezvoltării și din psihologia educațională arată faptul că mulți elevi au prea puțin dezvoltate abilitățile sociale și emoționale. Cercetătorii de la Universitatea Loyola din Chicago și Universitatea Illinois din Chicago au realizat în urmă cu câțiva ani o meta-analiză (Durlak et al., 2011), care a avut drept scop studierea efectelor pe care le are programul de învățare a abilităților socio-emoționale (Social and Emotional Learning – SEL), implementat în școli, asupra comportamentelor copiilor, performanței academice și stării de bine. În urma evaluării efectului programelor desfășurate cu elevii, cercetătorii au ajuns la concluzia că un nivel ridicat de dezvoltare a abilităților socio-emoționale este asociat cu o stare crescută de bine și o performanță academică ridicată, în timp ce un nivel scăzut de dezvoltare a competențelor socio-emoționale este asociat cu probleme personale, sociale și academice. Venind în întâmpinarea căutărilor elevilor, educatorul îi oferă eventuale modele de rezolvare a situațiilor și problemelor de viață, atitudini posibile, oferind ocazia elevilor să le aleagă pe acelea care îi avantajează din punctul de vedere al intereselor și aspirațiilor personale. Activitățile centrate pe interesele reale ale vârstei, inițiate de educatori (prin consultarea elevilor) pentru valorificarea timpului școlar și a celui liber, valorizarea actelor și ideilor interesante, dezvoltarea stimei de sine, participarea

la clarificarea imaginii de sine pot constitui tot atâția factori de prevenire a comportamentelor neadecvate.

Evaluare: observarea sistematică, raportările făcute de elevi, chestionar de feedback, aprecieri făcute de profesor

Tema: „Eu și tu. Să exersăm empatia”

Competențe specifice: La finalul activității, elevii vor fi capabili:

- să identifice emoțiile exprimate de ceilalți;
- să exprime emoțiile pe care le-ar putea trăi dacă ar fi în locul celuilalt.

Desfășurarea activității:

1. *Captarea și orientarea atenției* -

Jocul de intercunoaștere și relaționare pozitivă „Ghemul magic” Profesorul are în mână un ghem de ață colorată. El va oferi ghemul unui participant, spunându-i de ce l-a ales: „Te-am ales pentru că ești un prieten bun, mă ajuți...” sau „Te-am ales pentru că știi jocuri frumoase...” etc. Cel ales prinde ața și oferă ghemul altui coleg, spunându-i ce calități a remarcat la el, de ce îl apreciază. Fiecare participant va alege cel puțin un coleg până ce ața va forma o rețea asemănătoare unei pânze de păianjen. Discuție la finalul jocului: - Cum v-ați simțit în timpul jocului? Ce ați aflat nou? Concluzia profesorului poate fi: într-un colectiv/într-o clasă toți colegii sunt conectați ca într-o rețea și este important ca relațiile să fie bune, adică să existe înțelegere, prietenie, respect, empatie.

2. *Anunțarea temei activității și a obiectivelor*

Elevii sunt anunțați cu privire la titlul lecției „*Eu și tu. Să exersăm empatia*”, în care vor identifica emoțiile celorlalți, vor învăța ce este empatia și ce presupune ea, vor conștientiza importanța cunoașterii propriilor nevoi și ale nevoilor celorlalți pentru dezvoltarea de relații interpersonale armonioase.

3. *Desfășurarea activității*

Planeta personală Fiecare elev va fi îndemnat să încerce să-și imagineze și să descrie o „planetă personală”, respectiv o lume nouă, realizată după propriile preferințe, căreia să-i dea un nume, să o populeze și să o construiască astfel încât aceasta să reprezinte idealul său. De exemplu, trebuie să descrie mai în amănunt viața de familie pe planeta X, cum sunt copiii, cum sunt relațiile între oameni, între profesori și elevi etc., ce fel de trăiri au diverse personaje, cum sunt oamenii pe planeta personală: fericiți, entuziaști, plictisiți etc. „Planetele” fiecăruia vor fi apoi prezentate grupului de elevi.

Discuții:

- Cum se simt oamenii de pe planeta colegului vostru? Oare de ce? Ce am putea schimba? Ce sfat le-am putea da ca să fie mai fericiți? Oare le lipsește ceva? Oare ce dorințe au? Cum ai vrea tu să se poarte colegii cu tine? Dar profesorii, familia? Ce crezi că au ei nevoie? Ce ești tu pregătit să oferi?

4. *Evaluare/Asigurare feedback*

La finalul activității, elevii vor completa o fișă de feedback cu itemi, precum:

- a. M-a surprins să aflu despre mine...;
- b. Mi s-a confirmat...;
- c. Mi s-a clarificat...;
- d. Întrebări care au apărut... .

Selectiv, elevii vor prezenta răspunsurile la acești itemi.

✚ Dificultățile întâmpinate și soluțiile găsite pentru depășirea acestora:

Elevii s-au implicat activ în cadrul programului, nivelul de participare fiind crescut. Activitățile s-au desfășurat după programul școlar, oferind elevilor posibilitatea participării benevole, motivate intrinsec, fără afectarea activității didactice. Resursele utilizate (fișe de lucru, decupaje, materiale textile, creioane colorate) au fost elaborate sau procurate de profesor sau în colaborare cu elevii.

✚ Implicațiile rezultatelor obținute ca urmare a desfășurării activității sau programului educațional SEL pentru dezvoltarea competențelor de managementul carierei la elevi: Analiza datelor obținute în urma evaluării programului indică un nivel ridicat de satisfacție a elevilor cu privire la participarea la activități, apreciind oportunitățile de autoexplorare și autoconștientizare, de intercunoaștere și valorizare reciprocă, de colaborare și lucru în echipă și de stabilire a unei viziuni comune a grupului. Activitățile au condus astfel la dezvoltarea de competențe necesare în managementul carierei elevilor implicați. Profesorul diriginte al clasei la care a fost aplicat programul a constatat îmbunătățirea relațiilor interpersonale și dezvoltarea colectivului de elevi ca grup, cu interese și obiective comune.

✚ **Bibliografie:**

Băban, A. (2001). *Consiliere educațională, Ghid metodologic pentru orele de dirigenție și consiliere*, Cluj-Napoca: Imprimeria Ardealul

Durlak, J. A.; Weissberg, R. P.; Dymnicki, A. B.; Taylor, R. D.; Schellinger, K. B. (2011). *The Impact of Enhancing Students' Social and Emotional Learning: A Meta-Analysis of School-Based Universal Interventions*. In: *Child Development*, January/February 2011, Volume 82, number 1, pages 405-432

<https://www.paginadepsihologie.ro/dezvoltarea-abilitatilor-socio-emotionale>

Fișă de lucru pentru o lecție de dezvoltare a competenței gramaticale

Exerciții de gramatică- NIVEL B1

CLASA A VI-A- Limba și literatura română

1. Citește dialogul și alege varianta de scriere corectă!



- Ce faci, Andrei? Nu mai **vi/ vii** pe la mine? Ai spus că vrei să **vi/ vii** și tu, cu rolele în parc!

-Îmi pare rău, dar nu pot veni! Bunica m-a rugat să merg la țară. S-au copt strugurii în **vii/ vi.**



2. Completează propozițiile de mai jos cu forma corectă(**vii/ vi/ vi-i**):

- Tu astăzi pe la noi în vizită?
Dacă o să, am să fac o prăjitură foarte bună.
Eu plec, iar tu Mereu suntem în contratimp.

Numele lui figura pe lista celor
Ne bucurăm că am rămas după
accidentul de săptămâna trecută.

Am cumpărat două din care o vie
face struguri albi și cealaltă face struguri
negri.
Am început recoltările de struguri din

Când voi avea toți banii, dau
înapoi.
..... cer acum, pentru că mâine sigur
uit.

3. *Stabiliți valoarea morfologică pentru cuvintele subliniate, realizând corespondența între cele două coloane. Scrie rezultatele în tabelul de mai jos:*

1. În **vii**, strugurii prind rod.
2. În județul Vrancea, pot fi admirate focurile **vii**.
3. **- Vii** ușor spre casă?
4. **- Vi-i** dau acum sau peste o lună?
5. Unele flori au rămas **vii**.

- a) Formă a verbului „a veni”
- b) adverb de mod
- c) Substantiv comun
- d) Adjectiv
- e) Verb+ pronume personal

1.	2.	3.	4.	5.

4. *Construiți enunțuri în care cuvântul „vii” să aibă trei valori morfologice diferite.*

.....

.....

.....

5. *Citește textele și identificați valoarea morfologică a cuvintelor subliniate:*

Vezi, rândunelele se duc,
Se scutur frunzele de nuc,
S-așează bruma peste **1.vii** -
De ce nu-mi **2. vii**, de ce nu-mi vii?
Mihai Eminescu „De ce nu-mi vii?”

1. **vii** - *forma de plural a substantivului „vie”*
 - *forma de plural a adjectivului „vii”*

2. **vii** - *forma de plural a substantivului „vie”*
 - *formă a verbului „a veni”*

*Se simte destul de rău. Nu e nici cu **3. viii**,
nici cu morții.*

3. **viii** - *substantiv, conversiune din adjectiv*
 - *formă a verbului „a veni”*

Profesor, Natea Alina

PROIECT DIDACTIC



Unitatea de învățământ: Școala Gimnazială Leonardo Da Vinci

Data:

Clasa: I

Profesor învățământ primar : Năvloiu Rodica

Aria Curriculară: Matematică și științe ale naturii

Disciplina: Matematică și explorarea mediului

Unitatea tematică: *Muncim, învățăm, ne jucăm / Secretele corpului omenesc*

Subiectul lecției: *"Operații de adunare și scădere în centrul 0-10"*

Tipul lecției: Lecție de recapitulare și sistematizare a cunoștințelor

COMPETENȚE SPECIFICE:

Matematică și explorarea mediului:

- 1.1. Scrierea, citirea și formarea numerelor până la 100;
- 1.2. Compararea numerelor în centrul 0-100;
- 1.3. Ordonarea numerelor în centrul 0-100;
- 1.4. Efectuarea de adunări și scăderi, mental și în scris, în centrul 0-100, recurgând frecvent la numărare;
- 1.6. Utilizarea unor denumiri și simboluri matematice (termen, sumă, total, diferență, =, +, -) în rezolvarea și/sau compunerea de probleme.

Comunicare în limba română:

- 1.2. Identificarea semnificației unui mesaj scurt pe teme familiare, rostite clar și rar;
- 2.1. Formarea unor enunțuri proprii în situații concrete de comunicare;

OBIECTIVE OPERAȚIONALE:

La sfârșitul lecției, elevii vor fi capabili:

- O1** - să efectueze operațiile de adunare și scădere în centrul 0-10, cu 2 sau 3 termeni, fără trecere peste ordin;
- O2** - să ordoneze numere după criterii date;
- O3** - să utilizeze simbolurile matematice " $<$ ", " $>$ " sau " $=$ " pentru a compara numerele date;
- O4** - să recunoască părțile componente ale corpului omenesc;

Strategii didactice:

Metode și procedee: conversația, explicația, exercițiul.

NĂVLOIU RODICA
ȘCOALA GIMNAZIALĂ LEONARDO DA VINCI

Mijloace de învățământ: caiete auxiliare editura Edu, dispozitive digitale(calculator/laptop/tabletă/telefon), aplicația Zoom, aplicația LearningApps.Org, aplicația Wordwall

Forme de organizare: activitate frontală, individuală, online.

Bibliografie:

- Programa școlară pentru clasa I – MEC 2013;

Resurse temporale: 30 minute

Resurse umane: 25 elevi

DESFĂȘURAREA ACTIVITĂȚII:

Nr. crt.	Secvențele pedagogice	Ob. Op.	Conținuturi	Strategii didactice	Evaluare
1.	MOMENT ORGANIZATORIC		Se accesează aplicația Zoom; Se pregătesc cele necesare desfășurării lecției.	Conversația	Frontală
2.	CAPTAREA ATENȚIEI		Se partajează ecranul și se prezintă copiilor un rebus folosind aplicația Learningapps.org. Acest rebus cuprinde terminologia folosită la matematică (sumă, diferență, termeni, descăzut, scăzător)	Conversația Observația Explicația	Frontală
3.	ANUNȚAREA TEMEI ȘI A OBIECTIVELOR		Va fi anunțată temă, titlul și obiectivele activității, într-un limbaj accesibil copiilor.	Conversația Explicația	Frontală
4.	DIRIJAREA ÎNVĂȚĂRII		Vom începe lecția cu exercițiile recapitulative din caietul de lucru la paginile 67 și 68; (anexa 1 și 2) Partajez ecranul elevilor și îi dirijez pentru rezolvarea exercițiilor;	Conversația Explicația	Evaluare frontală, orală Observare sistematică

NĂVLOIU RODICA
ȘCOALA GIMNAZIALĂ LEONARDO DA VINCI

		<p>O2 -pentru primul exercițiu elevii vor trebui să scrie șiruri de numere după mai multe criterii;</p> <p>O3 -la al doilea exercițiu elevii trebuie să găsească numărul cel mai mic și pe cel mai mare din fiecare șir;</p> <p>O3 -la exercițiul al treilea elevii trebuie sa compare perechile de numere utilizând semnele "$<$", "$>$" sau "$=$".</p> <p>O1 -pentru următoarele două exerciții vor efectua operații de adunare și scădere în rezolvarea de probleme;</p> <p>O4 -la ultimul exercițiu elevii vor identifica componentele corpului uman.</p>	<p>Explicația</p> <p>Observația</p> <p>Exercițiul</p>	<p>Individuală</p> <p>Observarea sistematică</p>
--	--	---	---	--

NĂVLOIU RODICA
ȘCOALA GIMNAZIALĂ LEONARDO DA VINCI

5.	OBȚINEREA PERFORMANȚEI		Pentru asigurarea transferului voi juca cu elevii un joc utilizând aplicația Wordwall. Aceștia trebuie să ofere răspunsuri corecte la întrebările jocului; AICI	Conversația	Evaluare orală
6.	REALIZAREA FEED- BACK-ULUI		Pentru feed-back le voi cere elevilor să ofere un Like dacă lecția de azi li s-a părut ușoară sau un Dislike dacă li s-a părut dificilă;	Conversația	Frontală
7.	ÎNCHEIEREA ACTIVITĂȚII		Se fac aprecieri generale asupra modului de desfășurare a lecției. Se notează tema pentru acasă.	Conversația	Frontală

NĂVLOIU RODICA
ȘCOALA GIMNAZIALĂ LEONARDO DA VINCI

TEHNICI DIDACTICE DE CREȘTERE A ATRACTIVITĂȚII ACTIVITĂȚILOR DIDACTICE DE SPECIALITATE

Camelia Neacșu, Liceul Tehnologic "1 Mai" Ploiești

„Spune-mi și voi uita, Arată-mi și poate îmi voi aminti, Implică-mă și voi învăța” (Benjamin Franklin)

Complexitatea cerințelor sociale față de școală impun cadrului didactic, ca rolul său, centrat pe transmiterea de informații să se completeze cu cel de investigator, cercetător al fenomenelor psiho-educative, condiție a optimizării rezultatelor din învățământ și a competenței profesionale.

Un învățământ de calitate este acela în care toți elevii, indiferent de mediul de proveniență și de nivelul dezvoltării lor intelectuale sunt sprijiniți și încurajați în dezvoltarea lor. *Se vorbește foarte mult despre un învățământ centrat pe elevi dar mai puțin despre cum anume învață elevii mai bine. Școala trebuie să țină pasul cu tehnologia, să înțeleagă și să anticipeze impactul asupra modului de învățare.* Scopul integrării tehnologiei în instruire determină metodele și tehnicile de lucru la clasă. Folosirea internetului, a resurselor on-line, a bibliotecilor virtuale, a comunicării on-line, are implicații multiple pe care societatea în care trăim le solicită: stimularea și dezvoltarea potențialului cognitiv multiplu al elevilor (Teoria Inteligențelor Multiple, H. Gardner); dezvoltarea abilităților necesare în secolul XXI; dezvoltarea abilităților de gândire de nivel superior (Taxonomia lui Bloom).

Ca profesor, mă confrunt permanent cu necesitatea orientării procesului de instruire către interesele elevilor mei. Sunt tineri la vârsta la care fiecare își caută identitatea (15-20 ani). Sunt inteligenți, sunt pragmatici, relaxați în raport cu orice formă de autoritate, abili în a obține ce vor, îndrăzneți, nonconformiști. Îi identificăm ca *“Generația touch-screen”*. Asta poate să însemne, ca atribute pozitive, aptitudini în domeniul TIC, curiozitate tehnică în domeniul IT, aptitudini în învățarea limbilor străine, creativitate, interes focusat pe un anumit domeniu.

De aceea, creșterea atractivității lecțiilor pentru disciplinele tehnice este deosebit de importantă în contextul învățării moderne. Elevii trăiesc într-o eră digitală și sunt expuși constant la o gamă largă de tehnologii și informații. Astfel, este necesar ca lecțiile să fie captivante și relevante pentru a stimula interesul și participarea activă a elevilor.

O lecție atractivă și interactivă în domeniul de specialitate are mai multe beneficii:

- În primul rând, crește nivelul de motivație al elevilor, făcându-i mai receptivi și implicați în procesul de învățare. Elevii vor fi mai dornici să exploreze și să înțeleagă conceptele și procedurile de măsurare, ceea ce va contribui la consolidarea cunoștințelor lor.

- În al doilea rând, o lecție atractivă poate dezvolta abilitățile cognitive și critice ale elevilor. Prin intermediul activităților interactive și a experimentelor practice, elevii sunt încurajați să gândească critic, să rezolve probleme și să aplice conceptele de măsurare într-un context real. Aceasta îi va ajuta

să-și dezvolte gândirea analitică și abilitățile de rezolvare a problemelor, pregătindu-i pentru provocările practice din domeniul măsurărilor electrice.

- În plus, o lecție atractivă poate consolida relația dintre profesor și elevi. Prin utilizarea tehnologiilor și a activităților interactive, profesorii pot crea un mediu de învățare deschis și colaborativ, unde elevii se simt confortabil să participe activ și să își exprime ideile și întrebările. Aceasta contribuie la crearea unei atmosfere pozitive de învățare și la stimularea dialogului și a schimbului de idei.

Iată câteva idei pentru creșterea atractivității orelor de curs în disciplinele tehnice:

1. Utilizarea experimentelor practice: Propune activități de laborator sau demonstrații practice în care elevii să poată aplica teoria într-un mod concret. Aceste experiențe practice pot stimula interesul și înțelegerea subiectelor tehnice.
2. Integrarea tehnologiei în lecții: Folosește instrumente și resurse digitale, cum ar fi prezentări interactive, simulări virtuale, software-uri sau aplicații mobile, pentru a explora conceptele tehnice într-un mod interactiv și captivant.
3. Utilizarea studiilor de caz și a exemplelor relevante: Aduce exemple concrete și aplicații practice ale subiectelor tehnice în viața reală. Folosește studii de caz, exemple din industrie sau proiecte reale pentru a arăta relevanța și importanța disciplinelor tehnice în lumea modernă.
4. Activități de grup și colaborative: Promovează lucrul în echipă și cooperarea între elevi prin activități de proiect, dezbateri sau rezolvarea de probleme complexe. Aceste activități pot încuraja interacțiunea și implicarea activă a elevilor în învățarea materiilor tehnice.
5. Vizite de studiu și invitați speciali: Organizează vizite la instituții tehnice, fabrici sau laboratoare de cercetare pentru a oferi elevilor o perspectivă directă asupra domeniilor tehnice și pentru a interacționa cu profesioniști în domeniu. Poți, de asemenea, invita specialiști sau experți în domeniul tehnic să susțină prezentări sau să participe la discuții cu elevii.
6. Jocuri și concursuri tematice: Creează jocuri de rol, concursuri sau provocări legate de subiectele tehnice pentru a stimula competitivitatea și implicarea elevilor în învățare. Aceste activități pot fi amuzante și interesante, oferind în același timp o modalitate de consolidare a cunoștințelor.
7. Utilizarea resurselor multimedia variate: Încorporează în lecții diverse resurse multimedia, cum ar fi videoclipuri educative, animații, grafice interactive sau fotografii relevante. Acestea pot ajuta la vizualizarea și înțelegerea mai bună a conceptelor tehnice complexe.
8. Feedback constructiv și autoevaluare: Oferă feedback detaliat și constructiv elevilor cu privire la progresul lor în învățare. Încurajează și sprijină autoevaluarea, astfel încât elevii să își poată monitoriza și îmbunătăți învățarea în domeniul tehnic.

În concluzie, creșterea atractivității lecțiilor de specialitate este esențială pentru a captiva și motiva elevii în procesul de învățare. Prin utilizarea tehnologiilor, a activităților interactive și a

metodelor inovatoare de predare, putem transforma lecțiile de măsurări electrice într-o experiență captivantă și relevantă pentru elevi, pregătindu-i în mod eficient pentru provocările din domeniul de specializare.

Noi paradigme ale școlii contemporane -Asemenea tuturor preocupărilor din sfera educației moderne, digitalizarea procesului didactic este un domeniu dinamic și constant supus confruntărilor generate de specificul lumii contemporane, devenind, pe fondul crizei pandemice, un concept cu o importanță tot mai mare pentru sistemele educaționale din întreaga lume. Pe acest fond, *rolul profesorului se impune a fi recalibrat* prin adaptare la exigențele unei lumi ale cărei mecanisme de funcționare depind astăzi de o redefinire a locului pe care îl ocupă educația instituționalizată, de redimensionarea relației școală-familie-autorități, de stimularea și întreținerea interesului elevilor pentru învățarea față în față sau on line, ce sunt tot atâtea provocări pentru rezolvarea cărora teoriile moderne ale educației propun soluții menite să vină în întâmpinarea nevoilor reale ale elevilor care, prin generația lor, generația nativilor digitali, deschid o nouă eră în gestionarea procesului complicat al devenirii ființei umane. Astfel, rolul cadrului didactic din era educației digitale se definește prin regândirea obiectivelor demersului de predare-învățare-evaluare și prin argumentarea necesității reevaluării întregului spectru al relațiilor educaționale, privite în consonanță cu valorile cultivate de societatea actuală

Valorificarea aplicării metodelor de predare-învățare-evaluare prin integrarea resurselor AI

- Ce tipuri de ai pot fi folosite de către profesori?

Profesorii pot utiliza o varietate de tipuri de inteligență artificială (IA) pentru a sprijini procesul de predare și învățare. Iată câteva exemple:

1. Sisteme de recomandare: Acestea pot sugera resurse și materiale didactice relevante pentru fiecare elev, în funcție de nevoile și interesele lor individuale. Acestea pot varia de la sugestii de cărți și articole la videoclipuri sau activități practice.
2. Tutoriale virtuale: Profesorii pot folosi tutoriale virtuale interactive pentru a oferi instruire și ghidare individuală în diferite subiecte. Aceste tutoriale pot conține explicații, exemple practice și posibilități de experimentare virtuală.
3. Sisteme de evaluare automată: Prin utilizarea sistemelor de evaluare automată, profesorii pot oferi feedback imediat asupra exercițiilor și testelor elevilor. Aceste sisteme pot evalua răspunsurile în funcție de criterii predefinite și pot ajuta la identificarea lacunelor de înțelegere sau la monitorizarea progresului individual.
4. Chatbot-uri educaționale: Chatbot-urile specializate în domeniul educației pot răspunde la întrebări frecvente, pot oferi explicații și pot susține interacțiunea cu elevii. Acestea pot fi utilizate ca resurse suplimentare pentru consolidarea cunoștințelor și clarificarea conceptelor.

5. Sisteme de gestionare a învățării: Platformele de gestionare a învățării (LMS) pot include funcționalități de inteligență artificială, cum ar fi recomandări personalizate, monitorizarea progresului, organizarea și gestionarea resurselor și colaborarea online.
6. Realitate virtuală și augmentată: Aceste tehnologii pot crea experiențe de învățare imersive, în care elevii pot explora și interacționa cu subiecte complexe într-un mediu virtual. Acestea pot fi utile în domenii precum științele naturii, matematica, geografia sau istoria.
7. Sisteme de traducere automată: Pentru elevii cu diferite limbi materne, profesorii pot utiliza sisteme de traducere automată pentru a facilita comunicarea și înțelegerea reciprocă în clasă.

Acestea sunt doar câteva exemple de aplicații ale inteligenței artificiale în contextul educațional. Profesorii pot alege și adapta aceste tehnologii în funcție de nevoile și obiectivele lor specifice, având întotdeauna în vedere că acestea sunt doar instrumente care completează și susțin procesul de predare, iar expertiza și interacțiunea umană rămân fundamentale în educație.

- Care este avantajul unui profesor în folosirea Chat GPT?

1. Acces rapid la informații: Chat GPT are acces la o vastă bază de cunoștințe și poate oferi informații rapide și precise într-o varietate de domenii. Profesorul poate utiliza Chat GPT pentru a obține răspunsuri la întrebări sau pentru a se informa asupra unor subiecte specifice în timp real.
2. Generarea de idei: Chat GPT poate genera idei și sugestii în diferite contexte. Profesorul poate utiliza această facilitate pentru a primi idei de activități, exemple sau metode de predare care să sporească interesul și angajamentul elevilor.
3. Adaptabilitate și personalizare: Chat GPT poate fi programat pentru a se adapta stilului și nevoilor profesorului. Profesorul poate specifica întrebări și cerințe specifice pentru a obține răspunsuri și informații adaptate situației sale de predare.
4. Asistență în timp real: Chat GPT oferă asistență în timp real, permițând profesorului să obțină răspunsuri imediate și să depășească obstacolele în timpul procesului de predare.
5. Feedback și evaluare: Profesorul poate utiliza Chat GPT pentru a obține feedback și evaluare constructivă asupra materialelor didactice, activităților sau lecțiilor predate. Acest feedback poate contribui la îmbunătățirea continuă a procesului de predare și la adaptarea strategiilor de învățare la nevoile elevilor.

Este important de menționat că Chat GPT ar trebui să fie utilizat ca o resursă complementară și că expertiza și experiența profesorului rămân esențiale în procesul de predare. Chat GPT nu poate înlocui interacțiunea umană și adaptarea la nevoile individuale ale elevilor.

CONCLUZII

1. Creșterea atractivității lecțiilor este deosebit de importantă pentru a menține interesul și implicarea elevilor în procesul de învățare. Metodele și tehnici inovatoare, precum utilizarea

tehnologiei, elemente de joc, experimente practice și prezentări interactive, pot aduce o nouă dimensiune în lecții și pot captiva atenția elevilor.

2. Integrarea utilizării tehnologiei în lecții, cum ar fi utilizarea simulărilor și software-urilor interactive pentru experimente virtuale de măsurări electrice, permite elevilor să exploreze și să înțeleagă concepte complexe într-un mediu virtual sigur și interactiv. Aceasta le oferă oportunitatea de a experimenta și de a-și dezvolta abilitățile practice fără riscuri și limitele impuse de echipamentele fizice.

3. Utilizarea metodelor de evaluare inovatoare, cum ar fi teste interactive online sau evaluarea formativă bazată pe feedback-ul constructiv, aduce un plus de interactivitate și personalizare în procesul de evaluare a cunoștințelor elevilor. Aceste metode permit feedback imediat, adaptarea dificultății și oferă elevilor oportunitatea de a-și îmbunătăți continuu performanțele.

4. Integrarea elementelor de joc în lecții, cum ar fi jocuri de rol, competiții și provocări, poate fi o modalitate distractivă și captivantă de a implica elevii în învățare. Aceste activități stimulează colaborarea, creativitatea și gândirea critică, permițându-le elevilor să aplice cunoștințele teoretice în contexte practice și interactive.

5. Utilizarea experimentelor practice și demonstrațiilor în lecții ajută la ilustrarea principiilor și aplicațiilor măsurărilor electrice într-un mod concret. Aceste activități oferă elevilor oportunitatea de a observa și de a experimenta în direct diferite concepte, fenomene și procese, ceea ce contribuie la înțelegerea mai profundă a subiectului și la dezvoltarea abilităților practice.

6. Utilizarea prezentărilor interactive, animațiilor și videoclipurilor în lecții poate transforma procesul de învățare într-unul captivant și vizualmente atractiv. Aceste resurse oferă o modalitate interactivă de a prezenta concepte, proceduri și exemple practice, facilitând înțelegerea informațiilor.

Prin integrarea metodelor și tehnicilor inovatoare în lecțiile de specialitate putem crește interesul și implicarea elevilor, facilitând astfel procesul de învățare și consolidarea cunoștințelor în acest domeniu. Atractivitatea lecțiilor poate fi sporită prin utilizarea tehnologiei, jocurilor, experimentelor practice, prezentărilor interactive și evaluării inovatoare, oferind elevilor oportunitatea de a explora și de a aplica conceptele într-un mod captivant și interactiv. Tehnologia oferă oportunități vaste pentru îmbunătățirea procesului de învățare și dezvoltarea abilităților elevilor. Prin utilizarea internetului, resurselor online și comunicării online, școala poate să sprijine dezvoltarea potențialului cognitiv al elevilor, să încurajeze abilitățile de gândire de nivel superior și să pregătească elevii pentru provocările și cerințele societății moderne.

REFERINȚE BIBLIOGRAFICE:

1. Ghid practic de resurse educationale si digitale pentru instruire online, Februarie 2021, Editura Universității de Vest din Timișoara ISBN: 978-973-125-790-7;

2. Manual de educație (alfabetizare) în domeniul internetului, Editura Consiliului European, F-67075 Strasbourg Cedex, <http://book.coe.int>

JOCURILE DE MIȘCARE – MILOACE ALE EDUCAȚIEI FIZICE ȘI SPORTULUI

*Prof. Neagu Mihaela,
Școala Gimnazială Nr.178,
București, sector 1*

Jocul dinamic este considerat o activitate complexă, predominant motrică, și emoțională, desfășurată spontan sau organizat după reguli prestabilite, în scop recreativ, sportiv și totodată de adaptare la diferite contexte sociale (Terminologia educației fizice și sportului, 1973).

Jocurile de mișcare sunt definite ca activități motrice naturale prin care se refac resursele psihologice ale individului, datorită cadrului pe care îl generează. Jocul implică o ieșire din atitudinile comune și o proiectare într-un alt univers, care solicită spontaneitatea individului, imaginația acestuia, capacitatea de reacție rapidă la diferiți stimuli și posibilitatea de a interacționa cu adversarii și cu coechipierii (Dragnea, A., Bota, A., 1999).

Modalitatea prin care copilul cunoaște realitatea și mediul în care trăiește, este jocul, pe care cel mic îl abordează cu seriozitate maximă. Cea mai mare parte din timpul copilăriei este alocată jocului, acesta devenind un instrument în formarea personalității copiilor, prin solicitarea permanentă a proceselor cognitive, afective și volitive.

Prin joc, copilul imită și treptat adoptă modelele sociale la care asistă. Această afirmație este întărită de opinia lui Chateau J. (1967) care spunea că „activitatea ludică are o semnificație morală prin care copilul urmează un model.

Locul jocurilor de mișcare este atât în primele trei verigi ale lecției, cât și în verigile tematice. Astfel, la organizarea colectivului de elevi, respectând durata acesteia, pot fi utilizate jocuri pentru captarea atenției, pentru orientare spațio-temporală, pentru atragerea activă a copilului în lecție, pentru stimularea sferei afective a acestuia. În cazul pregătirii organismului pentru efort, sunt recomandate jocuri prin care frecvența cardiacă să ajungă la valori de 110-120 pulsații/minut. Deoarece jocurile de mișcare sunt cele mai adecvate pentru predarea conținuturilor la ciclul primar, verigile tematice pot include mijloace cu caracter ludic care pot viza calitățile motrice și deprinderile motrice. În egală măsură, jocul poate reprezenta o categorie de mijloace și pentru veriga de încheiere a lecției, dacă dozarea efortului fizic este una corespunzătoare.

Jocurile de mișcare se înscriu, încă din cele mai vechi timpuri, printre cele mai eficiente mijloace de însușire a conținuturilor specifice educației fizice și sportului, fiind cunoscute în literatura de specialitate și sub denumirile de jocuri motrice și jocuri de mișcare.

Jocurile de mișcare se disting prin conținutul propriu-zis care se bazează pe sarcini motrice exacte și pe acțiuni motrice cu rol precis exprimat.

Tipologia jocurilor de mișcare

Gama variată a jocurilor de mișcare se reflectă în diversitatea clasificărilor acestora, din literatura de specialitate.

Partens J.M., citat de Șchiopu U. (1995), prezintă tipologia jocurilor de mișcare, după șase categorii de comportamente ludice, corespunzătoare anumitor etape de vârstă:

- jocul fără preocupare (copilul efectuează mișcări fără un scop anume, fără a fi implicat într-o activitate);

- jocul solitar (cel mic se joacă fără a interacționa cu alții);
- jocul paralel (copilul se joacă simultan cu un alt copil, cu jucării asemănătoare, dar fără colaborare în acțiunile lor);
- jocul asociativ (copilul interacționează cu partenerii de joc);
- jocul de cooperare (copilul se joacă, aparținând unei echipe în cadrul căreia colaborează).

Aceste jocuri pot fi combinate, modificate, înlocuite cu altele noi, în funcție de imaginația celor implicați în desfășurarea acestora.

Categoria jocurilor de mișcare se înscrie, încă din cele mai vechi timpuri, printre cele mai eficiente mijloace de însușire a conținuturilor specifice educației fizice și sportului, fiind cunoscute în literatura de specialitate și sub denumirile de jocuri motrice și jocuri de mișcare.

Jocuri de mișcare pentru dezvoltarea capacităților coordinative.

Literatura de specialitate pune la dispoziția profesorului de educație fizică și sport un ansamblu complex de jocuri de mișcare care pot contribui la îndeplinirea obiectivelor de dezvoltare a capacităților coordinative.

Pentru lucrarea de față, am considerat oportună prezentarea acestor mijloace, având în vedere structurarea caracteristicilor. Astfel, detaliez în continuare câteva exemple de jocuri de mișcare, adecvate vârstei școlarului mic și orientate spre îmbunătățirea coordonării generale și a capacității de apreciere a distanței.

GASEȘTE-ȚI PERECHEA!

Valențe instructiv-educative:

- *în plan motric*: dezvoltarea capacității de orientare spațio-temporală;
- *în plan cognitiv*: educarea atenției;
- *în plan afectiv și motivațional*: educarea capacității de colaborare cu un partener.

Se recomandă la 8-10 ani.

Materiale: casetofon.

- Sarcina motrică: pe un fond muzical ales de profesor, copiii vor alerga liber și se vor grupa câte doi, atunci când muzica se întrerupe. De fiecare dată un elev va rămâne fără pereche, datorită numărului de participanți. Pentru cazul în care numărul copiilor este par, profesorul va desemna pe unul dintre aceștia să oprească și să pornească muzica, schimbând frecvent rolurile elevilor.

CĂLUȚII ÎN MANEJ

Valențe instructiv-educative:

- *în plan motric*: dezvoltarea coordonării segmentare;
- *în plan cognitiv*: educarea atenției și a capacității de imitare;
- *în plan afectiv și volitiv*: educarea capacității de respectare a ordinii și disciplinei.

Se recomandă la 6-8 ani.

Materiale: spațiu special amenajat pentru educație fizică și sport.

Sarcina motrică: copiii vor imita niște căluți, deplasându-se prin pași de galop, în cerc. La semnalul profesorului se va schimba sensul deplasării, distanța dintre elevi, formația de lucru.

COVORUL COLORAT

Valențe instructiv-educative:

- *în plan motric*: dezvoltarea capacității de orientare spațio-temporală;
- *în plan cognitiv*: educarea atenției și a capacității de analiză rapidă a unui stimul;
- *în plan afectiv și volitiv*: educarea capacității de rezistență la frustrare.

Se recomandă la 8-10 ani.

Materiale: spațiu special amenajat pentru educație fizică și sport.

Sarcina motrică: pe sol se vor desena cu cretă colorată, aleator, figuri geometrice: cercuri, pătrate, dreptunghiuri, stelute, linii, buline etc. printre care copiii trebuie să alerge și să le ocupe la semnalul profesorului. Profesorul poate specifica anumite forme spre care să se îndrepte elevii, poate schimba modalitatea de deplasare, poate acorda penalizări sau recompense pentru cel care ajunge primul.

CURSA ÎN CERC

Valențe instructiv-educative:

- *în plan motric*: dezvoltarea capacității de apreciere a distanței;
- *în plan cognitiv*: dezvoltarea aspectelor intuitive ale gândirii;
- *în plan afectiv și volitiv*: educarea voinței și perseverenței.

Se recomandă la 6-10 ani.

Materiale: spațiu special amenajat pentru educație fizică și sport.

Sarcina motrică: copiii formează două cercuri, cu o distanță de 2-3 m între ei, înapoia unei linii de start de unde vor pleca la semnalul profesorului alergând în cerc, spre dreapta și încercând să își depășească colegul dinainte prin atingerea cu mâna a umărului acesta. Profesorul acordă puncte în funcție de numărul depășirilor și poate schimba sensul deplasării sau modalitatea prin care se efectuează aceasta.

CURSA ÎN TREI PICIOARE

Valențe instructiv-educative:

- *în plan motric*: dezvoltarea coordonării segmentare;
- *în plan cognitiv*: dezvoltarea capacității de anticipare;
- *în plan afectiv și volitiv*: dezvoltarea capacității de colaborare cu un partener.
- Se recomandă la 10-11 ani.

Materiale: spațiu adecvat educației fizice și sportului, corzi sau eșarfe.

Sarcină motrică: copiii, pe perechi, în cadrul a două echipe, aleargă de la o linie de start, pe distanța de 10 m și înapoi, la comanda profesorului, având picioarele din interiorul perechii legate între ele, cu o eșarfă sau cu o coardă. Profesorul acordă atenție parcurgerii integrale a distanței și sensului de întoarcere la coada șirului, astfel încât perechile să se lovească între ele. Este declarată câștigătoare echipa care încheie prima.

BROSCUȚA FERMECATĂ

Valențe instructiv-educative:

- *în plan motric*: educarea capacității de apreciere a distanței;
- *în plan cognitiv*: dezvoltarea atenției;
- *în plan afectiv și volitiv*: educarea fair play-ului.

Se recomandă la 6-10 ani.

Materiale: spațiu special amenajat pentru educație fizică și sport.

Sarcina motrică: un copil se află în ghemuit, în mijlocul unui cerc desenat pe sol cu creta și joacă rolul unei broscuțe care își păzește teritoriul; ceilalți elevi încearcă să se apropie de broscuță și să calce cercul, din alergare, în timp ce broscuța execută sărituri din ghemuit în ghemuit pentru a-i prinde; jucătorii care au fost prinși sunt fermecați și transformați în broscuțe, fiind nevoiți să treacă în cerc. Profesorul acordă puncte în funcție de cât de rar se regăsesc jucătorii în ipostaza de broscuță.

PĂIANJENUL ÎȘI ȚESE PÂNZA

Valențe instructiv-educative:

- *în plan motric*: dezvoltarea coordonării generale, dezvoltarea capacității de apreciere a distanței;

- în plan cognitiv: dezvoltarea creativității;
- în plan afectiv și volitiv: educarea voinței.

Se recomandă la 6-10 ani.

Materiale: spațiu adecvat desfășurării educației fizice.

Sarcina motrică: copiii, pe șiruri înapoia unei linii de start, se vor deplasa imitând mersul păianjenului pe o distanță de 10-15 m distanță, la finalul căreia se află, pentru fiecare echipă separat, niște corzi încurcate. La semnalul profesorului, primul de la fiecare echipă se deplasează până la grămada de corzi, desface una singură pe care o întinde pe sol și o trage după el în timp ce se întoarce la șir. Apoi obiectul este preluat de următorul coleg, care se deplasează până la grămada de corzi, alege o altă coardă, o înnoadă de cea cărată și trage pânza astfel formată înapoi la coechipieri. Ceilalți copii vor executa aceleași acțiuni până ce toți au contribuit la țesutul pânzei.

BIBLIOGRAFIE

1. BOTA, A., TEODORESCU, S., 2011, *Orientări actuale în predarea educației fizice din învățământul primar*, Ed. Discobolul, București
2. CHIRIȚĂ, G., 1983, *Educația prin jocuri de mișcare*, Editura Sport – Turism, București
3. Dicționar explicativ al limbii române. 2009, Editura Univers Enciclopedic Gold, București
4. DRAGNEA, A., BOTA, A., 1999, *Teoria activităților motrice*, EDP, București
5. EPURAN, V., 1973, *Jocuri de mișcare*, Editura I.E.F.S., București
6. MUJICICOV, N., și colab. 1966, *Jocuri pentru copii și tineret*, Ed. Uniunii de cultură fizică și sport, București
7. STĂNESCU, N., CIOLCĂ, C., URZEALĂ, C., 2004, *Jocul de mișcare, metodă și mijloc de instruire în educație fizică și sport*, Ed. Cartea Universitară, București
8. ȘCHIOPU, U., 1995, *Probleme psihologice ale jocului și distracțiilor*, EDP, București
9. TEODORESCU, S., *Antrenament și competiție*. Ed. Moroșan, București, 2006
10. Terminologia educației fizice și sportului, 1973, Ed. Stadion, București
11. TUDOR, V., 1999, *Capacitățile condiționale, coordinative și intermediare, componente ale capacității motrice*, Ed RAI, București
12. URZEALĂ, C., 2005, *Jocul de mișcare – metodă și mijloc de formare a deprinderilor motrice fundamentale*, Ed. Cartea Universitară, București

METODA INVESTIGAȚIEI

*Prof. înv.primar : Necula Simona Eleonora
Școala Gimnazială Nr.4 "Elena Donici Cantacuzino"
Pucioasa, jud. Dâmbovița*

Metodele alternative de evaluare sunt o expresie a schimbărilor de perspectivă din educație, ele mutând accentul pe evaluarea formativă, capabilă să-i implice pe elevi în propria formare. De asemenea, acestea urmăresc crearea unor corelații interdisciplinare, dezvoltarea unor competențe și schimbarea unor interese și atitudini.

Una dintre metodele complementare asupra cărora ne vom concentra atenția este **investigația**, „metodă de lucru ce constă în căutarea de informații pe o temă dată, în descoperirea a ceva nou sau în folosirea competențelor în situații noi.” (Marilena Pavelescu) Aceasta evaluează mai mult procesul decât produsul, desfășurându-se individual sau în grup. Ca timp, poate fi de lungă durată, dar se poate manifesta și într-o oră de curs, iar produsul se poate concretiza într-un raport privind rezultatele investigației.

Investigația, atât ca modalitate de învățare, cât și ca modalitate de evaluare, oferă posibilitatea elevului de a aplica în mod creativ cunoștințele însușite, în situații noi și variate, pe parcursul unui interval mai lung sau mai scurt. Ea “constă în solicitarea de a rezolva o problemă teoretică sau de a realiza o activitate practică pentru care elevul este nevoit să întreprindă o investigație (documentare, observarea unor fenomene, experimentarea etc.) pe un interval de timp stabilit.”

Îndeplinește mai multe funcții: acumularea de cunoștințe; exersarea unor abilități de investigare a fenomenelor (de proiectare a acțiunii, alegerea metodelor, emiterea unor ipoteze, culegerea și prelucrarea datelor, desprinderea concluziilor); exersarea abilităților de evaluare a capacității de a întreprinde asemenea demersuri.

Așa cum susține *Ghidul de evaluare SNEE*, prin această metodă, elevul va fi încurajat să exerseze tehnicile de muncă intelectuală și metoda învățării prin descoperire; să coroboreze și să interpreteze diferite informații; să-și cultive interesul pentru cercetare; să-și exprime o opinie sau o judecată de valoare asupra elementelor investigate; să-și restructureze permanent sistemul noțional propriu, prin integrarea informației nou obținute; să-și dezvolte spiritul de inițiativă; să-și cunoască limitele.

Cu ajutorul acestei metode profesorul poate să aprecieze: gradul în care elevii își definesc și înțeleg problema investigată; capacitatea de a identifica și a selecta procedeele de obținere a informațiilor, de colectare și organizare a datelor; abilitatea de a formula și testa ipotezele; felul în care elevul prezintă metodele de investigație folosite; conciziunea și validitatea raportului-analiză a rezultatelor obținute;

Toate acestea, corelate cu gradul de complexitate al sarcinii de lucru și cu natura disciplinei de studio, fac din metoda investigației un veritabil instrument de analiză și apreciere a cunoștințelor, capacităților și a personalității elevului.

Pentru buna desfășurare, profesorul trebuie să țină cont dacă sunt respectate etapele esențiale ale unui proces investigativ: definirea problemei, alegerea metodelor adecvate, identificarea soluțiilor. Acestea pot fi detaliate după cum urmează: stabilirea problemei de investigat; formularea ipotezei; identificarea aparatului și materialelor necesare; modul de lucru; colectarea datelor și înregistrarea acestora; organizarea datelor și reprezentarea acestora; stabilirea concluziilor; verificarea/infirmarea ipotezei.

Voi da spre exemplificare folosirea investigației la ora de științe la clasa a III-a.

PROIECT DE LECȚIE

Școala : Gimnazială Nr.4 “Elena Donici Cantacuzino”Pucioasa

Învățător: Necula Simona

Clasa: a III-a

Aria curriculară: Matematică și Științe

Disciplina: Științe

Unitatea de învățare: Influența omului și a factorilor de mediu asupra corpurilor

Subiectul lecției: Protejarea mediului

Tipul lecției: formare de priceperi și deprinderi

Scopul lecției:

- formarea/dezvoltarea capacităților și abilităților de explorare/investigare a realității;
- dezvoltarea interesului și a responsabilității pentru menținerea unui mediu natural echilibrat, propice vieții;

Competențe specifice:

2.3. Reprezentarea grafică a rezultatelor unor observații realizate în cadrul diferitelor etape ale demersului investigativ utilizând tabele, diagrame, formule simple ;

2.4. Formularea de concluzii pe baza rezultatelor demersului investigativ;

Obiective operaționale:

2.3 – O1 – să colecteze informații despre poluarea mediului; *obiectivul se consideră atins dacă cel puțin un elev colectează o informație;*

2.3 – O2 – să prezinte rezultatele investigațiilor efectuate într-o manieră personală; *obiectivul se consideră atins dacă cel puțin un elev prezintă;*

2.4 – O3 – să recunoască unele intervenții stabilizatoare sau perturbatoare ale omului în mediul natural; *obiectivul se consideră realizat dacă cel puțin un elev recunoaște o intervenție;*

Strategia didactică :**Metode și procedee:**

- conversația, explicația, prezentarea orală, investigația.

Mijloace de învățământ:

- fișe de evaluare prin observare sistematică, planșa cu copăcel, frunze, benzi de hârtie, laptop, videoproiector, coli de flipchart, coli colorate, aparat foto, cercuri colorate, simboluri.

Forme de organizare: activitate frontală, activitate individuală, pe grupe.

Etapele lecției:**1. Captarea atenției:**

Le voi arăta un copăcel cu frunze. Voi solicita elevilor să întoarcă câte o frunză, să citească cuvântul cheie și să spună la ce se gândește când îl aude.

2. Anunțarea temei și a obiectivelor

Anunț tema lecției, scriu titlul la tablă, precizez așteptările mele : “Astăzi voi evalua activitatea fiecărui grup, folosind metoda investigației : modul în care ați colectat informațiile, modul de prezentare al lor, precum și modul de recunoaștere a intervențiilor bune sau rele ale omului în zona pe care ați investigat-o”. Le afișez la tablă.

3. Dirijarea învățării

- Reamintesc etapele realizării investigației, afișate.
- Prezint poze realizate în momentul investigației.
- Solicit fiecărei grupe să raporteze activitatea investigativă.

- Voi anunța criteriile de evaluare ale prezentării investigațiilor. Le afișez la tablă. Fiecare grupă prezintă într-un mod original modul de colectare al informațiilor, modul de intervenție al omului în zonele pe care le-au avut de investigat, precum și ce vor face mai departe în vederea rezolvării problemei.
- Solicit elevilor să-mi formuleze concluzii pe baza rezultatelor. Se scriu în caiet sub formă de ciorchine. Afișez concluziile și la tablă.
- Se face verificarea sau infirmarea ipotezei propuse.
- Anunț elevii că vor avea ocazia să demonstreze că fac ceva concret în natură. Le vor arăta începutul unui plan de salvare care conține trei activități : activitate de ecologizare în oraș și în împrejurimi alături de alți membrii ai comunității.

4. Obținerea performanței

- Fiecare elev va completa o fișă de evaluare în urma prezentării activității investigative a fiecărei grupe.
- De asemenea se va face o evaluare frontală prin completarea propozițiilor: Mi-a plăcut... și recomand.....

5. Asigurarea retenției și a transferului

- Solicit elevii, ca prin rotație, să mă ajute să fim gardienii curățeniei și să avem grijă de curtea școlii.
- Solicit elevilor să-mi răspundă la întrebarea : Ce părere aveți de această metodă nouă folosită? De ce?

6. Concluzii și aprecieri

- Evaluez activitatea desfășurată, fac aprecieri colective și individuale, recomandări.
- Solicit elevilor să-mi transmită cum se simt prin ridicarea unei fețe zâmbitoare sau triste. Voi proceda și eu la fel.

Bibliografie :

1. Antonesei L. Ghid pentru cercetarea educației. Iași, Editura „Polirom”, 2009.
2. Cerghit I. Metode de învățământ. Iași, Editura „Polirom”, 2006.
3. Oprea C. L. Strategii didactice interactive. București, Editura Didactică și Pedagogică, 2009.
4. Radu I.T. Evaluarea în procesul didactic. București, Editura Didactică și Pedagogică, 2000.

PROIECT EDUCAȚIONAL

"Punțile Înțelegerii - Negocierea și Medierea: Construim Poduri, Nu Ziduri"

Prof. învăț. primar. Nedelcu Florica Cristina

Școala Gimnazială Puiești, Buzău

INFORMAȚII DESPRE PROIECT:

Titlul proiectului: "Negocierea și Medierea: Construim Poduri, nu Ziduri"

Tipul activității principale din cadrul proiectului: Activitățile principale sunt interactive și experiențiale, focusându-se pe jocuri de rol, ateliere de dezvoltare personală și sesiuni de grup pentru practicarea tehnicilor de negociere și mediere.

Domeniul în care se încadrează proiectul: Educația civică / Dezvoltare personală

PERIOADA: Noiembrie 2023- Mai 2024

CLASA: a- III – a și a – IV – a

PARTENERI: **Autorități Locale:** Primăria, Consiliul local.

Psihologi și Mediatori școlari;

Poliția Comunitară sau Jandarmeria;

Părinți și Voluntari;

Organizații Non - Guvernamentale (ONG-uri).

GRUP ȚINTĂ: Elevii claselor a –III - a și a - IV-a din cadrul Școlii Gimnaziale P. și Școlii Gimnaziale N.;

ARGUMENT

Într-o societate dinamică și adesea conflictuală, abilitatea de a negocia și media este crucială pentru dezvoltarea armonioasă a oricărui individ. Copiii se confruntă zilnic cu situații care necesită soluționarea conflictelor, fie că este vorba despre împărțirea resurselor în timpul jocului sau despre gestionarea diferendelor de opinie.

Educația civică trebuie să pună bazele pentru înțelegerea și practicarea tehnicilor de negociere și mediere încă din clasele primare, formând astfel cetățeni conștienți de importanța dialogului și colaborării.

SCOPUL PROIECTULUI

Scopul proiectului "Punțile Înțelegerii" este de a inculca elevilor din clasele III-IV abilitățile de bază ale negocierii și medierii, pentru a-i pregăti să rezolve în mod constructiv și eficient situațiile conflictuale.

OBIECTIVELE PROIECTULUI:

1. Familiarizarea elevilor cu conceptele de bază ale conflictului, negocierii și medierii.
2. Dezvoltarea abilităților de comunicare și ascultare activă necesare pentru negocieri eficiente.
3. Încurajarea empatiei și a înțelegerii perspectivei celuilalt într-un conflict.
4. Exersarea tehnicilor de negociere și mediere prin jocuri de rol și activități interactive.

RESURSE:

- Cadre didactice pentru coordonare și supervizare.
- Materiale didactice: cărți, broșuri, flipchart, markere, videoproiector.
- Acces la sala de clasă pentru desfășurarea activităților.
- Costume și accesorii pentru jocuri de rol.

FORME DE ORGANIZARE:

- Ateliere interactive.
- Jocuri de rol în grupuri mici.
- Discuții în plen.
- Activități de grup și individuale.

MODALITĂȚI DE REALIZARE A OBIECTIVELOR:

1. Sesiuni interactive de introducere în conceptele de conflict, negociere și mediere.
2. Jocuri de rol și scenete pentru exersarea situațiilor de conflict și soluționarea lor.
3. Ateliere de lucru pe grupuri unde elevii să practice ascultarea activă și empatia.
4. Sesiuni de feedback și discuții despre experiențele personale ale elevilor legate de conflict și negociere.

EVALUARE:

- Observații directe și note în timpul jocurilor de rol și activităților.
- Autoevaluări și feedback din partea elevilor prin discuții și chestionare.
- Evaluarea abilităților de negociere și mediere la începutul și la sfârșitul proiectului.

CONȚINUTURI / ACTIVITĂȚI:

Nr. crt.	Titlul Activității	Luna și Anul	Scopul Activității	Descrierea Activității
1	Jocul Rolurilor - "Conflictele din Parcul Jocurilor"	Nov. 2023	<i>Elevii vor învăța cum să recunoască un conflict și să aplice tehnicile de negociere pentru a găsi o soluție acceptabilă pentru toți.</i>	<i>Elevii sunt împărțiți în grupuri mici și li se dă o scenetă despre un conflict care are loc în parc (de exemplu, doi copii care doresc să se joace cu aceeași jucărie). Fiecare grup trebuie să pună în scenă conflictul și apoi să-l rezolve prin negociere.</i>
2	Atelierul Empatiei - "În Pantofii Tăi"	Dec. 2023	<i>Această activitate își propune să îmbunătățească abilitățile de empatie ale elevilor.</i>	<i>Elevii sunt invitați să se gândească la o situație în care s-au simțit nedreptățiți sau supărați. Apoi, li se cere să împărtășească experiența lor cu clasă, dar prezentând-o din perspectiva celorlalte persoane implicate.</i>

Nr. crt.	Titlul Activității	Luna și Anul	Scopul Activității	Descrierea Activității
3	Atelierul de Ascultare Activă - "Urechile Atente"	Ian. 2024	<i>Dezvoltarea abilităților de ascultare activă, esențiale pentru negociere și mediere.</i>	<i>Se desfășoară un joc în care un elev este povestitorul iar ceilalți trebuie să asculte cu atenție. La sfârșit, ascultătorii trebuie să repete povestea și să pună întrebări pentru clarificări. Aceasta dezvoltă atenția și reținerea detaliilor.</i>
4	Puzzle-ul Conflictului - "Piesele Problemei"	Feb. 2024	<i>Înțelegerea complexității unui conflict și a factorilor contributivi.</i>	<i>Fiecare grup de elevi primește bucăți de puzzle care reprezintă diferite aspecte ale unui conflict (emoții, interese, nevoi, soluții posibile). Trebuie să asambleze puzzle-ul pentru a forma o imagine completă a situației conflictuale și să discute fiecare componentă.</i>
5	Teatrul Umbrelor - "Lumini și Umbre în Conflict"	Martie 2024	<i>Exersarea identificării și exprimării emoțiilor într-un conflict.</i>	<i>Utilizând un ecran de proiecție și lumini, elevii creează umbre cu mâinile sau alte obiecte pentru a reprezenta un conflict și emoțiile implicate. În fundal, un narator descrie ce se întâmplă, iar ceilalți elevi observă și discută despre situație.</i>
6	Laboratorul de Soluții - "Căutătorii de Pace"	Apr. 2024	<i>Învățarea identificării și aplicării soluțiilor creative la conflicte.</i>	<i>Elevii sunt împărțiți în grupuri și li se prezintă diferite scenarii de conflict. Ei trebuie să vină cu cel puțin trei soluții diferite, discutând avantajele și dezavantajele fiecăreia.</i>
7	Jurnalul Mediatorului - "Poveștile Păcii"	Mai 2024	<i>Înțelegerea rolului medierii și practicarea scrierii reflexive.</i>	<i>După o sesiune de mediere, fiecare elev își scrie gândurile și sentimentele într-un jurnal, reflectând la ce a</i>

Nr. crt.	Titlul Activității	Luna și Anul	Scopul Activității	Descrierea Activității
				<i>învățat și cum ar putea folosi aceste cunoștințe pentru a media un conflict real.</i>

REZULTATE CANTITATIVE AȘTEPTATE:

1. Participarea a cel puțin 90% dintre elevii clasei la fiecare dintre cele șapte activități planificate.
2. Realizarea a cel puțin două exerciții de mediere între elevi pe lună.
3. Crearea de jurnale ale mediatorului de către elevi până la finalul proiectului.
4. Organizarea a cel puțin trei ateliere de lucru cu părinții și cadrele didactice pentru a împărtăși tehnici de negociere și mediere utilizate în proiect.
5. Obținerea unui feedback pozitiv (raportate la satisfacție și utilitate) de la minimum 80% dintre elevi și părinți prin chestionare evaluate după finalizarea fiecărei activități.

REZULTATE CALITATIVE AȘTEPTATE:

1. Îmbunătățirea abilităților de comunicare și a înțelegerii perspectivei altora în rândul elevilor.
2. Dezvoltarea capacității elevilor de a asculta activ și de a răspunde constructiv în situații conflictuale.
3. Creșterea nivelului de empatie și a înțelegerii emoțiilor personale și ale celorlalți.
4. Încurajarea gândirii critice și a abordării creative în soluționarea problemelor și în medierea conflictelor.
5. Consolidarea relațiilor între elevi și formarea unor competențe de bază pentru rezolvarea pașnică a disputelor.
6. Stimularea colaborării între elevi și formarea unor legături pozitive între membrii claselor participante.
7. Creșterea încrederii în sine și împuternicirea elevilor de a gestiona și media conflictele în mod autonom.

PROIECT DE ACTIVITATE INTEGRATĂ

„LA PAS PRIN ORAȘ”



Grădinița cu Program Prolungit Nr. 18 Buzău

Grupa mare „Spiridușii,, - Prof. învă. preșc. Negraru Anișoara

TEMA ANUALĂ DE STUDIU: „Cine sunt/ suntem?,,

PROIECT TEMATIC : „Eu și universal meu,,

SUBTEMA SĂPTĂMÂNALĂ: „Viitorul cetățean sunt eu,, - evaluare proiect

TEMA ACTIVITĂȚII: “La pas prin oraș”

MIJLOC DE REALIZARE: Activitate integrată (ADP + ALA + ADE: DPM – Educație fizică)

FORMA DE ORGANIZARE: frontal, individual, pe grupe

TIPUL ACTIVITĂȚII: evaluarea și consolidarea cunoștințelor și a deprinderilor

SCOP: Consolidarea cunoștințelor și a deprinderilor referitoare la arborele genealogic, simțuri, comunitate, drepturi și responsabilități

ELEMENTELE COMPONENTE ALE ACTIVITĂȚII INTEGRATE

I. ACTIVITĂȚI DE DEZVOLTARE PERSONALĂ:

Întâlnirea de dimineață: ”Orașul meu!”

- Salutul: ”Bună dimineața, dragi Spiriduși”; Prezența; Calendarul naturii; Împărtășirea cu ceilalți; Activitatea de grup; Noutatea zilei; Tranziții; Moment de literație

II. JOCURI ȘI ACTIVITĂȚI DIDACTICE ALESE:

- *Joc de masă:* „Corpul uman,, - reconstituire poziții corpul uman din dopuri și bețe de chibrit
- *Nisip și apă:* „ Clădiri din oraș,, - cernere făină
- *Artă tranzientă:* „Parcul din orașul meu,, - colaj cu materiale din natură

III. ACTIVITĂȚI PE DOMENII EXPERENȚIALE:

- *Domeniul psiho-motric :* Educație fizică „La pas prin oraș,, - Parcurs aplicativ (repetarea formelor de mers învățate – mers într-o direcție și cu oprire la semnal, mers în cerc, mers șerpuit cu ocolire de obstacole, mers cu pășire peste obstacol, mers cu pași mari, mers pe vârfuri)
- *DEC- Educație muzicală* „Orașul,, - cântec repetare

IV. JOCURI ȘI ACTIVITĂȚI DIDACTICE ALESE:

Joc de mișcare: „ Percuție corporală

DIMENSIUNI ALE DEZVOLTĂRII:

- ✚ Inițiativă
- ✚ Motricitatea fină
- ✚ Motricitate grosieră
- ✚ Creativitate
- ✚ Dezvoltarea expresivității emoționale
- ✚ Dezvoltare senzorio-motorie

COMPORTEMENTE VIZATE:

- ✚ C1. Găsește și utilizează materiale pentru a pune în practică o idee (bețe de chibrit și dopuri de plastic pentru a reda poziții ale corpului uman);
- ✚ C2. Utilizează sau combină materiale și strategii în modalități noi pentru a explora sau rezolva probleme;
- ✚ C3. Participă în mod regulat la activități fizice de mers, alergare, dans, jocuri sau chiar sporturi;
- ✚ C4. Găsește forme și mijloace noi de exprimare a gândurilor și emoțiilor (prin muzică, desen, dans, joc simbolic);
- ✚ C5. Participă cu plăcere la jocurile care implică multă mișcare și contact social, reguli de joc.

OBIECTIVE OPERAȚIONALE:

La sfârșitul activității copiii vor fi capabili:

O1: să își salute colegii folosind o formulă de salut;

O2: să completeze calendarul naturii folosind siluetele/ imaginile/ jetoanele corespunzătoare;

O3: să îmbine bețe de chibrit și dopuri de plastic reconstituind cel puțin două poziții ale corpului uman conform cartonașului model; pentru preșcolarii D.D., S.R., M.C., B.Z. obiectivul se consideră atins dacă redau cel puțin două poziții ale corpului uman (comportament 1);

O4: să ceară făină cu ajutorul sitei obținând umbra a cel puțin trei clădiri; pentru preșcolarii M.C., D.D. obiectivul se consideră atins dacă obțin umbra a două clădiri (comportament 2);

O5: să redea imaginea unui parc folosind cel puțin 5 materiale din natură (scoarța de copac, crenguțe, frunze, castane, alune, conuri de brad, pietre pictate) și alte materiale (forme din lemn,); pentru D.D., B.S., S.A., S.R., obiectivul se consideră atins dacă folosesc cel puțin 4 materiale puse la dispoziție. (comportament 2);

O6: să execute cel puțin 4 forme de mers învățate (mers într-o direcție și cu oprire la semnal, mers în cerc, mers șerpuit cu ocolire de obstacole, mers cu pășire peste obstacol, mers cu pași mari, mers pe vârfuri); pentru M.C., B.S., D.I., S.A. obiectivul se consideră atins dacă execută cel puțin 3 forme de mers (comportament 3);

O7: să intoneze cel puțin 2 strofe din cântecul „Orașul,; pentru D.D., M.C., B.S., S.A., S.R., P.I., obiectivul se consideră atins dacă intonează cel puțin o strofă (comportament 4);

O8: să execute cel puțin 4 mișcări din cadrul jocului de mișcare, pe ritm și cu ajutorul unor părți ale propriului corp – percuție corporală; obiectivul se consideră atins dacă execută 3 mișcări (comportament 5);

STRATEGII DIDACTICE:

A) *METODE ȘI PROCEDEE:*

B) Jocul, conversația, explicația, demonstrația, observarea, cernerea, colaj, parcurs aplicativ, joc muzical, joc de mișcare.

C) *MIJLOACE DE ÎNVĂȚĂMÂNT:*

- **Întâlnirea de dimineață:** calendarul naturii, pozele copiilor de prezență, tabloul emoțiilor;
- **Sectorul Joc de masă:** cartonașe cu pozițiile corpului uman, bete de chibrit, dopuri de plastic;
- **Sectorul Nisipși apă:** site, făină, șabloane clădiri, saci negri;
- **Sectorul Artă tranzientă:** tava pentru activități multiple, scoarță de copac, crenguțe, frunze, castane, alune, conuri de brad, pietre pictate, forme din lemn;
- **ADE:** piese modulare pentru activități sportive, conuri, bețe, cercuri, hârtie creponată, imagini cu instituții/ clădiri din Buzău, jetoane cu imagini pentru despărțire în silabe, tablă flipchart magnetic, markere, clopoței muzicali, cartonașe în culorile clopoțelilor, cutii cu orez, mese luminoase, jetoane cu imagini drepturi și responsabilități, piese tip puzzle – harta Buzăului, recompense – monede din ciocolată;
- **Joc distractiv și de atenție:** scăunele, laptop, boxă

EVALUARE: aplauze, aprecieri verbale, recompense.

DURATA: o zi

BIBLIOGRAFIE:

- *Aplicarea noului Curriculum pentru educație timpurie – o provocare*, Editura Diana, Pitești, 2009;
- *Educație timpurie, nivel preșcolar – Repere metodologice pentru consolidarea achizițiilor din anul școlar 2019-2020*, EDP S.A.;
- *Programa activităților instructive-educative în grădinița de copii* – Editura V & I Integral, București 2000
- *Metodica Educației fizice în grădinița de copii* – Editura Didactică și Pedagogică, București 1977

SCENARIUL ZILEI

ADE -ACTIVITĂȚI DE DEZVOLTARE PERSONALĂ

Activitatea integrată debutează cu **întâlnirea de dimineață**. Copiii sunt așezați în semicerc, și pe măsură ce educatoarea ridică poza, fiecare vine și salută ceilalți colegi folosind salutul verbal sau prin atingerea palmei, și își așează poza la castelul Spiridușilor prezenți – **salutul**. Se stabilește numărul fetelor și numărul băieților prezenți, prin numărare de către doi copii. Se numesc copiii care lipsesc.

Se completează **calendarul naturii** cu jetoanele corespunzătoare: an, anotimp, lună, ziua, data, vremea și starea copiilor din acel moment.

Activitatea de grup va consta în momentul distractiv “Am cunoscut un orașel”.

La **împărtășirea cu ceilalți** educatoarea invită copiii să-și amintească vizita făcută în comunitate, și să povestească ce anume le-a plăcut.

La **noutatea zilei** copiii află că astăzi este o zi puțin mai deosebită, datorită faptului că vor avea musafiri, și anume doamnele educatoare din grădiniță, și că vor avea parte de multe surprize. Dar până la sosirea musafirilor, educatoarea le propune să se joace în centre și să-și reamintească ce au aflat săptămânile trecute despre arborele genealogic, simțuri, comunitate, drepturi și responsabilități. Copiii află că vor desfășura activitatea „La pas prin oraș,, - **anunțarea temei**. Vor realiza poziții ale corpului uman din bețe de chibrit și dopuri de plastic, vor reda umbre de clădiri prin cernerea făinii cu ajutorul sitelor, vor reda parcul din orașul lor, vor merge în sala de sport și vor executa diferite forme de mers și își vor reaminti cântecul „Orașul,,

În continuare copiii servesc micul dejun – **rutină**.

După micul dejun copiii sunt invitați la audierea unei scurte povești – **moment de literație**.

Trecerea la activitățile și jocurile liber alese se realizează prin cântecul „Cât e Siriul de mare,, - **tranziție**.

ALA – ACTIVITĂȚI ȘI JOCURI LIBER ALESE

Copiii află ce activități vor desfășura la centre, își aleg centrul inițial, după care se vor roti.

La centrul **joc de masă** copiii descoperă cartonașe cu diferite poziții ale corpului uman din bețe de chibrit și dopuri. Fiecare copil își va alege cartonașele preferate, reconstituind cu ajutorul bețelor de chibrit și a dopurilor de plastic poziții ale corpului uman. Pentru individualizarea învățării educatoarea va urmări ca anumiți copii să realizeze cel puțin două poziții.

La centrul **nisip și apă** copiii vor găsi saci negri întinși pe jos, șabloane cu clădiri, site și făină. Copiii au ca sarcină realizarea de umbre de clădiri prin cernerea făinii cu ajutorul sitelor peste șabloane. Pentru individualizarea învățării educatoarea va urmări ca anumiți copii să realizeze cel puțin două umbre.

La centrul **artă tranzientă** copiii găsesc tava pentru activități multiple, scoarță de copac, crenguțe, frunze, castane, alune, conuri de brad, pietre pictate, forme din lemn. Vor avea de redat parcul din orașul lor, prin intermediul unui concept relativ nou pentru ei, folosit în cadrul pedagogiilor de inspirație Reggio Emilia sau care promovează conectarea copiilor cu natura. Este o artă cu caracter non-permanent, cunoscut și sub numele de „no glue art., (fără lipici). Pentru individualizarea învățării educatoarea va urmări ca anumiți copii să folosească cel puțin 4 materiale puse la dispoziție.

După ce copiii se rotesc și lucrează în fiecare centru, se va face evaluarea produselor activităților și a modului în care copiii au realizat sarcinile.

Copiii servesc gustarea – **rutină**

Tranziție: „Voi la centre ați lucrat/ Și tare v-ați bucurat!/ Poziții umane ați realizat/ Umbre de clădiri ați desenat/ Și un parc ați mai creat/ Iar acum eu vă invit/ La un minunat joc sportiv/ Sala de sport ne așteaptă/ Să aflăm surpriza mult așteptată!,,

Copiii coboară în sala de sport exersând coborâtul scărilor, păstrarea distanței față de colegul din față, ținându-se de balustradă și păstrând liniștea pentru a nu deranja activitatea celorlalte grupe – **tranziție**.

ADE – ACTIVITĂȚI PE DOMENII EXPERIENȚIALE

DPM -EDUCAȚIE FIZICĂ

Activitatea debutează cu **partea pregătitoare**. Se organizează grupa de copii, o fată, un băiat, dispuși în cerc.

Momentul de stimulare a atenției și interesul pentru participare la activitate este asigurat prin solicitarea copiilor de a observa cum este amenajată sala de sport: traseul aplicativ.

Copiii află că astăzi vor merge la pas prin orașul Buzău. Vor executa pe parcursul traseului aplicativ diferite forme de mers învățate și exersate: mers într-o direcție și cu oprire la semnal, mers în cerc, mers șerpuit cu ocolire de obstacole, mers cu pășire peste obstacol, mers cu pași mari, mers pe vârfuri. Pe parcursul traseului vor întâlni imagini cu instituții/ clădiri din orașul Buzău, iar la unele dintre ele se vor opri și vor avea câte o sarcină de îndeplinit.

În continuare educatoarea creează o stare emoțională favorabilă și asigură o bună dispoziție pentru participarea copiilor la activitate. Educatoarea le propune copiilor să-și amintească cântecul „Orașul,, pe care îl vor cânta în timp ce merg în cerc.

Urmează câteva exerciții care să contribuie la dezvoltarea fizică generală a copiilor și pregătirea organismului pentru activitate prin intensificarea funcțională a aparatelor: locomotor, respirator, circular, precum și a sistemului nervos central și a organelor interne. Se face treptat, gradat și progresiv.

Copiii vor executa următoarele seturi de exerciții:

- Mers – mergem ca soldații
- Alergare ușoară – alergăm ușor prin ploaie
- Mișcări ușoare de cap - traversăm strada și ne asigurăm stânga – dreapta
- Rotiri de cap – privim păsările călătoare cum pleacă în țările calde
- Respirăm – mirosim o floare
- Aplecări de trunghi în față – privim în depărtare
- Aplecări de trunghi în lateral cu o mână în șold și cealaltă peste cap – coronița
- Săritură pe ambele picioare – sari minge sari
- Respirăm – mirosim o floare

Se trece la **partea fundamental a activității** – traseul aplicativ. Copiii vor pleca de la „Start,, care este Gara CFR din Buzău. Parcursul va fi în așa fel conceput încât copiii să execute formele de mers învățate - mers într-o direcție și cu oprire la semnal, mers în cerc, mers șerpuit cu ocolire de obstacole, mers cu pășire peste obstacol, mers cu pași mari, mers pe vârfuri

Prima oprire o vor avea la Școală – aici au ca sarcină să despartă în silabe. Pe tabla flipchart magnetică vor găsi jetoane cu imagini. Fiecare copil desparte în silabe un cuvânt la alegere, reprezentând cuvântul cu o linie de culoare albastră, și silabele cu roșu.

A doua oprire este la Teatru – copiii găsesc clopoței colorați muzicali și cartonașe în culorile clopoțelilor . Copiii vor avea ca sarcină să sune din clopoței de tot atâtea ori cât le indică cartonașele colorate din modelul atașat (două cartonașe verzi va suna din clopoțelul verde de 2 ori și tot așa în funcție de ordinea, culoarea și numărul cartonașelor).

Ultima oprire va fi la Poliție - copiii au ca sarcină să caute în cutiile cu orez o imagine. Dacă imaginea de pe jeton reprezintă un drept acesta va fi pus pe masa luminoasă în zona verde, dacă imaginea reprezintă o responsabilitate aceasta trebuie poziționată pe masa luminoasă în zona roșie.

Traseul se termină la Primărie – fiecare copil așează în zona corespunzătoare o piesă de puzzle. La final, după ce toți copiii vor parcurge traseul, vor descoperi după așezarea tuturor pieselor de puzzle harta județului Buzău.

Partea de încheiere a activității are ca scop liniștirea organismului copilului și revenirea lui la normal. Fiecare echipă va fi condusă în mers liniștitor în fața scăunelor și vor executa câteva exerciții de respirație.

Educatorea face aprecieri asupra activității copiilor, numind copiii care s-au străduit să execute exercițiile cât mai corect și au respectat regulile.

JOC DISTRACTIV ȘI DE ATENȚIE - Încheierea activității integrate se face prin jocul de mișcare „Percuție corporală. Copiii se vor grupa câte doi față în față, formând două linii, iar în mijloc aflându-se câte un scăunel pentru fiecare pereche de copii. Vor executa mișcări pe ritmul melodiei, ajutându-se și de părți ale corpului lor: bătăi din palme, lovirea ușoară a pieptului, lovirea ușoară a picioarelor, sărituri de pe un picior pe altul, atingerea palmelor partenerilor de joc.

În final se fac aprecieri în ceea ce privește activitatea preșcolărilor. Copiii își exprimă propriile trăiri legate de activitatea de azi, ce le-a plăcut, ce nu le-a plăcut, și sunt recompensați.

PROIECT DE ACTIVITATE INTEGRATĂ „DIN VIAȚA ANIMALELOR,,

PROF. ÎNV. PREȘC. NEGRARU ANIȘOARA
G.P.P. NR. 18 BUZĂU

GRUPA: Mijlocie

TEMA ANUALĂ DE STUDIU: „Cum este/ a fost și va fi aici pe pământ?,,

PROIECT TEMATIC : „Viețuitoarele pământului,,

SUBTEMA SĂPTĂMÂNALĂ: „Animale dispărute,, - evaluare proiect

TEMA ACTIVITĂȚII: “Din viața animalelor”

MIJLOC DE REALIZARE: Activitate integrată (ADP + ALA + ADE: DOS – Educație pentru societate)

FORMA DE ORGANIZARE: frontal, individual, pe grupe

TIPUL ACTIVITĂȚII: evaluarea și consolidarea cunoștințelor și a deprinderilor

SCOP: Evaluarea, consolidarea cunoștințelor și a deprinderilor referitoare la animalele domestice și sălbatice, și a capacității de a aprecia situații concrete din punct de vedere moral și civic.

ELEMENTELE COMPONENTE ALE ACTIVITĂȚII INTEGRATE

I. ACTIVITĂȚI DE DEZVOLTARE PERSONALĂ:

Întâlnirea de dimineată: ”Animalul preferat”

- *Salutul: ”Bună dimineța, dragi Spiriduși”; Prezența; Calendarul naturii; Împărtășirea cu ceilalți; Activitatea de grup; Noutatea zilei; Tranziții; Opțional*

II. JOCURI ȘI ACTIVITĂȚI DIDACTICE ALESE:

- *Joc de masă: „Animale îndrăgite,, - tehnica tangram*
- *Nisip și apă: „Umbra și urma animalelor mari și mici,, - cernere, amprentare*
- *Știință: „Câte animale sunt?,, - recunoaștere, sortare, asociere cifră la cantitate*

III. ACTIVITĂȚI PE DOMENII EXPERENȚIALE:

- *Domeniul om și societate : Educație pentru societate „Iedul cu trei capre,, de Octav Pancu-Iași – povestea educatoarei/ teatru de marionete – E.P.V. - Responsabilitate*

IV. JOCURI ȘI ACTIVITĂȚI DIDACTICE ALESE:

Joc distractiv și de atenție: „ Animale mâncăcioase,,

DIMENSIUNI ALE DEZVOLTĂRII:

- ✚ Inițiativă
- ✚ Motricitatea fină
- ✚ Cunoștințe și deprinderi elementare matematice, cunoașterea și înțelegerea lumii
- ✚ Dezvoltarea limbajului și a comunicării
- ✚ Dezvoltare socială
- ✚ Dezvoltare fizică

COMPORTEMENTE VIZATE:

- ✚ C1. Găsește și utilizează materiale pentru a pune în practică o idee (piese tip tangram pentru realizarea de siluete de animale);
- ✚ C2. Utilizează diverse materiale din centrul nisip și apă: site, făină, siluete animale, animale din plastic, nisip chinetice;
- ✚ C3. Înțelege corepondența unu la unu (de exemplu că numerele desemnează o cantitate);

- ✚ C4. Arată interes crescut și implicare în ascultarea și discutarea unei varietăți de genuri (povești);
- ✚ C5. Recunoaște comportamentul pozitiv al altor persoane/ personaje din povești;
- ✚ C6. Participă cu entuziasm în diverse activități fizice

OBIECTIVE OPERAȚIONALE:

La sfârșitul activității copiii vor fi capabili:

- O1: să își salute colegii folosind o formulă de salut;
- O2: să completeze calendarul naturii folosind siluetele/ imaginile/ jetoanele corespunzătoare;
- O3: să îmbine piese din pătratul tangram pentru a realiza siluetele a cel puțin două animale; pentru preșcolarii E.E., D.D, M.C., S.D., B.Z., C.A. obiectivul se consideră atins dacă realizează silueta a cel puțin un animal (comportament 1);
- O4: să ceară făină cu ajutorul sitei obținând umbra a cel puțin două animale; pentru preșcolarii M.C., C. A., obiectivul se consideră atins dacă realizează umbra unui singur animal (comportament 2);
- O5: să pună în corespondență cifra cu numărul de animale recunoscute și sortate, realizând cel puțin patru corespondențe cifră-cantitate; pentru preșcolarii B.S., C.A., C.T., D.D., E.E., S.R., P.S.D., obiectivul se consideră atins dacă realizează cel puțin trei corespondențe cifră-cantitate (comportament 3);
- O6: să rețină cel puțin șapte personaje din povești și comportamentul acestora; pentru preșcolarii B.S., C.A., D.D., P.S.D., S.D., S.A. obiectivul se consideră atins dacă reține cel puțin 4 personaje și comportamentul acestora (comportament 4);
- O7: - să recunoască cel puțin patru comportamente responsabile/ iresponsabile; pentru preșcolarii S.R, E.E., M.F. obiectivul se consideră atins dacă recunoască cel puțin două comportamente responsabile/ iresponsabile (comportament 5);
- O8: - să joace jocuri distractive și de atenție, respectând regulile (comportament 6).

STRATEGII DIDACTICE:

A) METODEDE ȘI PROCEDEE:

- Jocul, conversația, explicația, demonstrația, observația, tangram, cernere, amprentare, recunoaștere, sortarea, asociere, povestea educatoarei, teatru de marionete, jocuri interactive pe aplicația wordall ;

B) MIJLOACE DE ÎNVĂȚĂMÂNT:

- **Întâlnirea de dimineață:** calendarul naturii, pozele copiilor de prezență, animale din pluș, calculator
- **Sectorul Joc de masă:** cartonașe cu modele – animale, piese din pătratul tangram
- **Sectorul Nisip și apă:** site, făină, siluete animale, masa de nisip, nisip chinet, animale din plastic
- **Sectorul Știință:** fișe de lucru, jetoane cu cifrele de la 1 la 5, lipici, spatule, macheta ferma și pădurea cu animale din plastic
- **ADE:** măști animale – ied, capră, urs, vulpe, lup, decor din povestea „Iedul cu trei capre,, marionete, ursuleții prieteni, jetoane imagini, șabloane inimi pentru suport jetoane, mijloace multimedia – laptop și tabla inteligentă, recompense, ursuleții prieteni.
- **Joc distractiv și de atenție:** planșă urși, role carton, ață, pești, planșă maimuțe, mingii, mătură

EVALUARE: aplauze, aprecieri verbale, recompense.

DURATA: o zi

SCENARIUL ZILEI

ADE -ACTIVITĂȚI DE DEZVOLTARE PERSONALĂ

ALA – ACTIVITĂȚI ȘI JOCURI LIBER ALESE

Copiii află ce activități vor desfășura la centre, își aleg centrul inițial, după care se vor roti.

La centrul **joc de masă** copiii descoperă piese din pătratul tangram și planșe cu modele de animale. Vor avea ca sarcină să îmbine piese din pătratul tangram, realizând două siluete de animale: pisică, urs, iepure, câine, vulpe, lup. Pentru individualizarea învățării educatoarea urmărește realizarea a cel puțin o siluetă de către copiii care se descurcă puțin mai greu, încurajându-i că se vor descurca mult mai bine data viitoare.

La centrul **nisip și apă** copiii vor găsi masa cu nisip și animale din plastic, iar pe jos sunt întinși saci negri menajeri, siluete de animale, site și făină. Copiii au ca sarcină realizarea de două urme de animale prin amprentarea picioarelor acestora în nisip și două umbre de animale prin cernerea făinii cu ajutorul sitelor peste siluetele animalelor. Pentru individualizarea învățării educatoarea va urmări ca anumiți copii să realizeze cel puțin o amprentă și o urmă.

La centrul **știință** copiii găsesc fișe pe care descoperă animale domestice și sălbatice – cinci animale, jetoane cu cifre de la 1-5, lipici, spatule și machetă cu ferma și pădurea pe care se află animale din plastic. Copiii au ca sarcină să recunoască animalul, să meargă la macheta potrivită sortând toate animalele de același fel, după care să asocieze cifra corespunzătoare numărului de animale sortat. Pentru individualizarea învățării educatoarea va urmări să se realizeze cel puțin patru corespondențe pentru copiii care se descurcă, iar pentru copiii care se descurcă mai greu să realizeze cel puțin trei corespondențe.

După ce copiii se rotesc și se joacă în fiecare centru, se va face evaluarea produselor activităților și a modului în care copiii au realizat sarcinile.

Copiii servesc gustarea – **rutină**

Tranziție: „Noi la centre am lucrat/ Și tare ne-am bucurat!/ Din pătrat tangram/ Animale am realizat/ Umbre și urme am lăsat/ Animalele le-am căutat și le-am numărat./ Iar acum eu vă invit/ La un joc inedit/ Sala multimedia ne așteaptă/ Să aflăm surpriza mult așteptată!,,

Copiii coboară la sala multimedia exersând coborâtul scărilor, păstrarea distanței față de colegul din față, ținându-se de balustradă și păstrând liniștea pentru a nu deranja activitatea celorlalte grupe – **tranziție**. Fiecare copil este însoțit și de ursulețul prieten.

ADE – ACTIVITĂȚI PE DOMENII EXPERIENȚIALE

DOS -Educație pentru societate Copiii vor sta în semicerc pe perne, având în mână și ursulețul prieten, iar în fața lor educatoarea a pregătit decorul din povestea „Iedul cu trei capre,, de Octav Pancu-Iași. Pentru anunțarea temei și a obiectivelor în termeni accesibili copiilor, educatoarea propune jocul „Cine este/ ce este/ cum este?,, . Cu ajutorul măștilor (ied, capră, urs, vulpe, lup) copiii sunt invitați să spună cine este (ied), ce fel de animal (domestic/ sălbatic) și cum este (iedul este blând).

Copiii sunt anunțați că vor asculta povestea „Iedul cu trei capre,, în care vor vedea pe rând toate aceste personaje, pe care ei trebuie să le rețină, dar mai ales comportamentul acestora. Modul de expunere a poveștii va fi povestea educatoarei, prin intermediul teatrului

de marionete mânuite de educatoare: ied, mama-capră, mătușa- capră, bunica-capră, vecina-capră, ursul, vulpea și lupul.

După povestire, educatoarea le propune copiilor jocul interactiv „Iedul cu trei capre,, de pe platforma wordall <https://wordwall.net/ro/resource/6370571/iedul-cu-trei-capre-întrebări-din-poveste> , iar cu ajutorul întrebărilor educatoarea va urmări dacă copiii au reținut personajele și comportamentul acestora. Educatoarea poartă o discuție cu copiii despre comportamentul responsabil/ iresponsabil al personajelor și le solicită și o comparație cu propriul comportament.

După stabilirea îndemnului „Nu fiți ca iedul din poveste!,, educatoarea îi invită pe copii să fie detectivi de comportamente, prin intermediul jocului interactiv de pe platforma wordall <https://wordwall.net/ro/resource/52235863/detectivii-de-comportamente>. Câte un copil va descrie acțiunea din imagine, va detecta comportamentul responsabil/ iresponsabil, și va așeza imaginea la locul potrivit Așa da! Așa nu!. Ceilalți copii vor detecta și ei comportamentul prin ridicarea ursulețului prieten dacă este un comportament responsabil, sau ascunderea la spate a ursulețului dacă este un comportament iresponsabil.

Pentru evaluarea activității copiii vor primi câte un jeton cu imagini în care sunt ilustrate acțiuni/ comportamente responsabile/ iresponsabile. La semnalul educatoarei copiii vor așeza imaginile cu comportamente la locul potrivit: comportamentele responsabile pe o inimă zâmbitoare, iar cele iresponsabile pe o inimă tristă, pentru ca aceștia să conștientizeze că atunci când avem un comportament responsabil inima este sănătoasă și sentimental este de bucurie, fericire și prin urmare noi și cei din jurul nostru suntem fericiți, iar când avem un comportament iresponsabil inima este bolnavă, iar noi și cei din jurul nostru suntem triști.

Este scoasă în evidență inima zâmbitoare, pentru că acolo se găsesc imaginile cu acțiuni/ comportamente responsabile.

Pentru individualizarea învățării educatoarea va urmări recunoașterea a cel puțin patru comportamente responsabile/ iresponsabile pentru copiii care se descurcă mai bine, și a cel puțin două comportamente responsabile/ iresponsabile pentru câțiva copii care ar trebui să conștientizeze mai bine aceste acțiuni/ comportamente.

În final educatoarea apreciază modul în care copiii au participat la activitate atât individual, cât și frontal, iar ursul mare prieten îi recompensează pentru că au dovedit că știu cum să fie responsabili și nu sunt precum iedul din poveste. Prin urmare ursul nu le mănâncă mâncarea, din contra îi recompensează.

JOC DISTRACTIV ȘI DE ATENȚIE - Încheierea activității integrate se face prin jocul distractiv și de atenție „Animale mîncăcioase,,. Pe două scaune sunt prinse capete de ursuleți cu gura decupată. Prin gura urșilor este introdus un fir de ață. La un capăt se află o rolă de carton pe care copiii vor rula tot firul până la gura ursului, în capătul celălalt fiind prins un pește. Copiii vor mai hrăni și maimuțe, prin conducerea cu o mătură a mingiei pe un traseu până la gura maimuțelor.

În final se fac aprecieri în ceea ce privește activitatea preșcolară. Copiii își exprimă propriile trăiri legate de activitatea de azi, ce le-a plăcut, ce nu le-a plăcut.

BIBLIOGRAFIE:

- Aplicarea noului Curriculum pentru educație timpurie – o provocare, Editura Diana, Pitești, 2009;
- Educație timpurie, nivel preșcolar – Repere metodologice pentru consolidarea achizițiilor din anul școlar 2019-2020, EDP S.A.;
- Programa activităților instructive-educative în grădinița de copii – Editura V & I Integral, București 2000

- Educație pentru societate – îndrumător pentru educatoare, Editura Aramis Pprint, București 2005

EMOȚIILE – FUNDAMENTUL INFORMAȚIONAL PENTRU ADAPTARE

NEGREA V. ANGELICA MARIA

*Profesor învățământ primar/Primary education teacher, Colegiul Național "Radu Negru"
Făgăraș, România*

Doctorand/Phd student, Universitatea Pedagogică de Stat "Ion Creangă"

Chișinău, Republica Moldova

Oamenii muncesc fie cu brațele (munca manuală), fie cu intelectul (munca intelectuală), fie cu **emoțiile** (munca emoțională) [14].

Sistemul de învățământ se confruntă azi cu multiple provocări. Pe umerii cadrului didactic sunt așezate noile provocări. Dar ritmul alert al schimbărilor adâncește povara prezentului și o amplifică cu incertitudinea viitorului. În asemenea circumstanțe, cadrul didactic are nevoie nu doar de o pregătire academică foarte bună, dar și de un nivel înalt al inteligenței emoționale, de stabilitate și reglare emoțională în acest cadru emotiv complicat, pentru o bună capacitate de adaptare la context. Procesele afective sunt prezente în întreaga viață a fiecărui om. Procesele afective interacționează cu toate celelalte procese psihice și laturi ale personalității, inclusiv cu latura intelectuală, ele influențându-se și ajustându-se reciproc. Paul Popescu-Neveanu denumea afectivitatea: „proprietate a subiectului de a resimți emoții și sentimente” [10, p.29].

Mihai Golu evidențiind locul pe care-l ocupă afectivitatea în cadrul sistemului psihic uman arată că: „afectivitatea este o componentă esențială și indispensabilă la fel de necesară și logic determinată ca și oricare altă componentă – cognitivă, motivațională, volitivă etc. În această calitate, ea trebuie să posede atributele generale ale psihicului – de a fi o modalitate specifică de relaționare cu lumea și cu propriul Eu, de a avea o valoare informațional-reflectorie, respectiv de a semnaliza și semnifica ceva, de a îndeplini un rol reglator specific, mai mult sau mai puțin evident”. Astfel, autorul consideră că afectivitatea având drept componente fundamentale emoțiile și sentimentele, „joacă un rol esențial în relaționarea omului cu lumea, cu ceilalți oameni” [3, 8].

Așa cum regăsim la mai mulți cercetători, emoțiile sunt profund implicate în viața socială și se fac responsabile de structura relațiilor interpersonale și intervin în determinarea climatului psihosocial al grupului. Așadar **emoțiile reprezintă fundamentul informațional care ne ajută să ne adaptăm la mediul social, devenind surse ale bucuriei** [1, 2, 4, 5, 13].

În opinia cercetătorilor Paul R. Kleinginna, Jr. și Anne M. Kleinginna „emoția este un set complex de interacțiuni dintre factorii subiectivi și obiectivi, care pot genera procese cognitive precum efecte perceptuale relevante din punct de vedere emoțional, evaluări, procese de etichetare și pot conduce la un comportament care este adesea, dar nu întotdeauna, expresiv, orientat spre un scop, și adaptiv” [15].

Omului îi este impus să se adapteze permanent la nou, la timpuri noi, la contexte provocatoare, dovedind capacitate de adaptare. Cercetătorii în domeniu au reliefat faptul că nu există situație socială sau influență comunicațională care să nu fie filtrate și evaluate afectiv și implicit să genereze răspunsuri și stări emoționale.

În literatura de specialitate, conceptul de „capacitate” este abordat din multiple perspective. În dicționarul de psihologie Larousse, capacitatea este definită ca fiind „posibilitatea de a reuși în îndeplinirea unei sarcini sau într-o întreprindere” [11, p. 54]. În aceeași accepțiune capacitatea este pusă în relație cu alți termeni și „depinde de aptitudine, de maturizare și de exercițiu” [11]. În dicționarul de psihologie Doron – Parot capacitatea este privită drept

”posibilitatea de reușită și competență într-un domeniu practic sau speculativ. Ea poate fi constatată direct într-un context școlar sau profesional și indirect prin teste diverse (orientare școlară sau profesională)” [7, p. 121].

Ambele definiții se concentrează în jurul termenului de reușită. ”Reușita oricărei activități, fie ea sarcină izolată, conduită complexă, învățare sau exercitare a unei profesii, necesită din partea subiectului capacități și motivații adecvate. Capacitatea este condiționată de prezența unei aptitudini care poate fi dezvoltată prin experiență și formare” [7, p. 81]. Așadar posibilitatea de reușită într-o sarcină este condiționată de aptitudini (”dispoziție naturală și dobândită de a efectua anumite sarcini” [11, p. 33]) ca structuri ale personalității umane care s-au dezvoltat pe baza unor abilități și care s-au format prin experiență, practică și antrenament.

Conceptele de ”capacitate” și ”aptitudine” se definesc una în raport de cealaltă, se condiționează reciproc. Acest aspect este surprins și în dicționarul explicativ unde capacitatea definită ca ”posibilitatea de a lucra într-un domeniu, de a realiza ceva” [6, p. 117] are corelație în termenii aptitudine, îndemânare, talent.

Din perspectivă biologică, adaptarea reprezintă ”capacitatea unui organism de a se modifica în raport cu schimbările intervenite în condițiile sale de viață și prin care acesta devine mai apt de a îndeplini funcțiunile sale”. Fenomenul adaptării este caracteristic tuturor formelor de viață, implicit omului, deoarece ”evoluția viețuitoarelor se face prin acomodarea lor continuă la noile condiții de mediu”. Conform dicționarului explicativ a se adapta este definit prin a se acomoda, dar și a se transforma pentru a se face să se potrivească. [6, p. 10]. Sintetizând, adaptarea este capacitatea de acomodare.

Termenul de ”adaptare” provine de la latinescul ”adaptatio”, confortabil. Omul are trei aspecte: biologic, psihologic și social. Adaptarea este conceptul central care leagă psihologia de biologie. În sens biologic omul (organismul) se adaptează la condițiile de mediu stabile sau în schimbare prin luptă, fugă, frică. În raport cu viețuitoarele, ființa umană se situează la un etaj superior prin capacitatea sa nelimitată de învățare. În sens psihologic și social omul (persoana) se adaptează la mediul social prin formare personală și profesională. Din acțiunea organizată și creatoare în mediul de dezvoltare, din interacțiunea laturii biopsihologice și calitatea învățării rezultă personalitatea.

În procesul de căutare a definirii conceptului de adaptare, am constatat o multitudine de sensuri, generate de domeniul de cercetare, de contextul utilizării. Conceptul de adaptare presupune ”ajustarea unui organism la mediul său, acord, echilibru” [11, p. 14]. Dicționarul de psihologie Doron – Parot definește adaptarea ca pe ”un proces dinamic de schimbare, dezvoltat în mod voluntar sau involuntar, în scopul replasării organismului într-o poziție mai avantajoasă față de mediul său intern sau de mediul înconjurător și presupunând capacitatea de a învăța. Mijloacele puse în joc sunt de ordin psihologic sau biologic. Comportamentul este medierea cea mai des folosită pentru plasarea organismului într-o situație mai puțin amenințătoare, pentru satisfacerea trebuințelor sale și, în ultimul rând pentru asigurarea supraviețuirii sale. Un obstacol obligă la o mobilizare a organismului, care încearcă prin comportament să -și mențină echilibrul anterior sau să se ajusteze și să creeze un nou echilibru compatibil cu supraviețuirea sa. Căutarea acestui echilibru este o necesitate psihosociologică” [7, p. 30].

În dicționarul de psihologie Paul Popescu – Neveanu perspectiva definirii conceptului de adaptare este de găsire a echilibrului printr-un ”ansamblu de procese și activități prin care se trece de la un echilibru mai puțin stabil, între organism și mediu, la un echilibru mai stabil” [10, p. 24]. În concepția sa, adaptarea socială semnifică potrivirea unei persoane cu mediul, acordul dintre conduita personală și modelele de conduită caracteristice ambianței, echilibrul dintre asimilarea

și acomodarea socială. Adaptarea este așadar un proces continuu de acomodare activă, provocat de mediul aflat în permanent schimb.

În concepția lui Jean Piaget „există adaptare atunci când organismul se transformă în funcție de mediu, iar această variație are ca efect un echilibru al schimbărilor între mediu și el, favorabil conservării sale” [9]. În concepția piagetiană, adaptarea dintre om și mediu se realizează prin concordanța dintre asimilare și acomodare la mediul înconjurător. Astfel, adaptarea este apreciată în esență ca fiind acordul ființei umane cu mediul său, echilibru pe care îl caută în special în mediul social. Existența unei ființe umane într-un mediu social presupune un proces permanent de adaptare.

În literatura de specialitate psihologică, o serie de studii despre conceptul de adaptare se concentrează în jurul individului, cu focus pe personalitate. Cercetătorul Toma Sergiu în teza sa de doctor ”Adaptarea psihosocială a copiilor cu cerințe educaționale speciale în instituțiile de învățământ general” investighează și inventariază opinia cercetătorilor din domeniu cu referire la conceptul de adaptare și considerațiile complexe ale autorilor asupra abordării procesului de adaptare, din care reținem următoarele aspecte privind cariera conceptului:

- G. Hartmann (1958) constată că ”individul caută un mediu care este favorabil pentru funcționarea organismului său și se angajează să acționeze cu nevoile proprii”;
- L. Phillips (1968) susține că ”adaptarea înseamnă că o persoană folosește cu succes noile condiții pentru a-și realiza obiectivele și aspirațiile proprii”;
- Eysenck (1972) determină adaptarea ca ”stare de armonie între individ și mediul natural sau social, ca proces”;
- V.I. Medvedev (1984) definește adaptarea ca ”răspuns sistemic intenționat al individului, oferindu-i posibilitatea de a realiza activități sociale și de viață sub influența unor factori”;
- S.L. Rubinstein (1986) consideră procesul de adaptare ”ca raport între persoană și mediul social, în care persoana acționează”
- V.D. Kolesov (1987) susține că ”procesul de adaptare poate fi numit stare a organismului, ca urmare a implementării cu succes a acestui proces – adaptabilitate, iar diferențele, înainte și după procesul de adaptare – ca efect de adaptare. Adaptarea include reacții pentru adaptarea urgentă și adaptarea pe termen lung.”;
- F.B. Berezin (1988) definește adaptarea psihologică ca ”process de integrare optimă a individului cu mediul, care permite individului să își satisfacă nevoile actuale și să pună în aplicare obiectivele”;
- A.Nalchadjian (1988) identifică ”adaptarea prin trei categorii: adaptarea prin transformare sau depășirea – situațiilor problemă, adaptarea pasivă prin evitarea situațiilor - problemă, prin evadare, căutarea siguranței, mai favorabilă și adaptarea la situațiile – problemă”;
- I.A. Alexandrov (1993) realizează cercetare asupra adaptării psihologice.
- A. Rean (1999) subliniază angajamentul personal ca fiind condiție a adaptării eficiente: ”adevărata adaptare este întotdeauna un proces activ: dacă se schimbă în mod activ mediul social, se schimbă în mod active și individul” [12].

Referințele asupra conceptului de adaptare reliefează aspectul – cheie al interacțiunii adaptative dintre individ și mediu: angajamentul cu nevoile proprii.

Anumiți autori la care am făcut referire în capitolele anterioare, precum, John Mayer, Peter Salovey, Daniel Goleman, David Caruso, Reuven Bar –On, Haward Gardner, sunt de părere că planul emoțional este implicat în adaptare. Din unghiuri diferite aceștia eu relevat faptul că aspectele non – cognitive ale inteligenței care includ factori de ordin afectiv, personal și social sunt esențiale pentru reușita individului, permițând adaptarea superioară la mediul social mai apropiat sau mai îndepărtat. Mediul social poate facilita sau împiedica procesul de adaptare, din această cauză este importantă adaptarea emoțională pentru realizarea optimă a obiectivelor în situații solicitante și permite individului să reacționeze flexibil și să-și păstreze echilibrul intern. Adaptarea emoțională la schimbările care intervin restabilește echilibrul. Emoțiile au fost identificate drept responsabile de adaptare. Ele funcționează ca un veritabil sistem de avertizare, care transmite semnale interne și mobilizează organismul pentru a genera răspunsul adaptativ.

Într-o eră a incertitudinilor, cadrul didactic trebuie să rămână sigur, fără hartă, fără vreun ghid special create pentru aceste timpuri. Este necesar ca un cadru didactic să fie flexibil și adaptabil erei digitale moderne. Reușita unui bun educator, ancorat în realitățile mileniului III, se construiește pe capacitățile de a înfrunța forțele potrivnice și de a răspunde curajos provocărilor. Cadrul didactic devine el ghid pentru sine și pentru ceilalți. Activitatea didactică a profesorului modern, depășește evidențierea unor calități personale ale acestuia, apreciate prin termenii de: vocație, talent, măiestrie, prin faptul că presupune însușirea unui sistem complex de cunoștințe teoretice, formarea unor deprinderi, abilități, competențe, calități și asumarea unor roluri, într-o manieră riguroasă și controlată, ceea ce reprezintă profesionalismul său.

Noul cadru turbulent al lumii profesionale solicită oricărui angajat și profesorului în particular, capacitate de adaptare, de echilibru pentru reușită. Asta nu ne trimite imediat la ideea de a dobândi noi cunoștințe, abilități pentru a obține performanța dorită sau așteptată. Mai degrabă ne angajează într-un proces de descifrare a informațiilor transmise de emoțiile noastre și ale altora, de pătrundere a sensului în care acestea ne afectează simțămintele și acțiunile. Zilnic, în viața personală și profesională ne confruntăm cu un flux de emoții. Interacțiunile umane implică schimb de emoții. Interacțiunile umane generează emoții. Reușita sau eșecul se vor fundamenta pe capacitatea fiecăruia de a evalua interior interacțiunea din exterior.

Bibliografie:

1. Akhtar S. Sursele bucuriei. București: Editura Trei, 2018. 287 p.
2. Baci S. Shapiro S. Profesorul din tine. O călătorie conștientă spre starea de bine. Cluj – Napoca: Studio Impress Design, 2020. 313 p.
3. Bogdan – Tucicov A. Chelcea S. Golu M. Dicționar de psihologie socială. București: Editura Științifică și enciclopedică, 1981. 256 p.
4. Brillon M. Emoțiile pozitive, emoțiile negative și sănătatea. Iași: Polirom, 2010. 257 p.
5. Cosnier J. Introducere în psihologia emoțiilor și a sentimentelor. Iași: Polirom, 2002. 177 p.
6. Coteanu I., Seche L., Seche M. Dicționarul explicativ al limbii române. București: Editura Academiei Republicii Socialiste România, 1975. 1049 p.
7. Doron R., Parot F. Dicționar de psihologie. București: Humanitas, 2006. p. 886.
8. Golu M. Fundamentele psihologiei. București: Editura Fundației România de Măine, 2007. 831 p.
9. Piaget J. Psihologia inteligenței. București: Editura științifică, 1965. 222 p.

10. Popescu – Neveanu P. Dicționar de psihologie. București: Editura Albatros, 1978. 784 p.
11. Sillamy N. Dicționar de psihologie. București: Univers enciclopedic, 1996. 54 p.
12. Toma S. Adaptarea psihosocială a copiilor cu cerințe educaționale speciale în instituțiile de învățământ general. Teză de doctor în psihologie. Chișinău: Institutul de Științe ale Educației, 2019. C.Z.U.: 316.614:376 (043.3). 238 p.
13. Zlate M. Introducere în psihologie. București: Șansa, 1996. 335 p.
14. Chelcea S. Emoțiile în viața socială. Rușinea și vinovăția în spațiul public postcomunist din România. În: Sociologie Românească [on-line]. 2007, Nr. 1 [citat 8 februarie 2022]. Accesibil pe Internet: <URL: <file:///C:/Users/user/Downloads/705-Article%20Text-1234-1-10-20200618.pdf>>.
15. Kleinginna P. R. Jr., Kleinginna A. M. A Categorized List of Emotion Definitions, with Suggestions for a Consensual Definition. În: Motivation and Emotion [on-line]. 2010. Nr. 4 [citat 8 februarie 2022]. Accesibil pe Internet: <URL> <http://148.202.18.157/sitios/catedrasnacionales/material/2010b/sanz/kleinginna1981.pdf>>.
16. NEGREA, A.M., Formarea capacității de adaptare emoțională în contextul integrării profesionale a cadrelor didactice. Teză de master. Chișinău, 2022. 72 p.

Familii fericite – model de proiect

Profesor învățământ primar Negrilă Mariana
Școala Gimnazială Nr. 29 “ Mihai Viteazul” Constanța, județul Constanța

Se știe că mediul familial are un impact hotărâtor asupra formării personalității individului. Pentru o dezvoltare cât mai armonioasă, este bine să avem grijă deopotrivă de mintea și emoțiile copilului. Părinții sunt primii care contribuie la dezvoltarea abilităților emoționale ale copiilor, prin exprimarea propriilor emoții în familie, prin reacțiile și răspunsul comportamental la emoțiile copilului și prin crearea de contexte în care se vorbește despre emoții.

S-a demonstrat că inteligența emoțională contribuie de două ori mai mult decât inteligența cognitivă la succesul în viață al unui adult. Prin acest proiect am aflat "Ce" și "Cât" putem face noi ca educatori, părinți sau specialiști pentru a stimula acest tip de inteligență.

Proiectul "Familii fericite" s-a derulat pe eTwinning, platformă on-line unde profesorii din toată Europa pot lucra împreună și împărtăși din experiența lor. Am propus, dezvoltat și coordonat acest program în colaborare cu colegi din toată țara și elevii au fost foarte încântați mai ales prin prisma faptului că mare parte din activități presupuneau activități cu familia și utilizarea calculatorului pentru realizarea produselor finale. Prezint acest proiect ca un exemplu de bune - practici pentru cei ce doresc să implementeze la clasă sau să folosească idei și materiale.

Obiectivele urmărite la nivel de proiect au fost: dezvoltarea capacității de exprimare a emoțiilor; descrierea relațiilor de familie; stimularea dorinței de colaborare și a spiritului de competiție; identificarea de soluții multiple pentru situațiile de criză; responsabilizarea copiilor în familie și a părinților în cadrul școlii; dezvoltarea capacității de a analiza critic o situație; stimularea comportamentelor de anticipare a consecințelor pentru propriile comportamente; realizarea unor produse finale utilizând diferite programe și softuri educaționale.

Proiectul s-a desfășurat pe parcursul a șase săptămâni prin activități corelate și în colaborare cu părinții familiilor resursă și cu consilierul școlar.

În prima săptămână elevii au fost implicați în activități ca "Arborele genealogic" (Padlet) și "Afișul meu personal" - ne punem în valoare calitățile/punctele "tari" printr-un "afiș publicitar".

"Si părinții pot redeveni copii" – am învățat despre emoții cu un psiholog invitat și am dăruit puțină fericire unei persoane dragi realizând cele mai frumoase și mai vesele cadouri. În cea de-a doua săptămână elevii au realizat "Albumul meu on-line!" cu imagini din activități de familie desfășurate acasă, în timpul liber, activități ce au dus la crearea de conexiuni și întărirea legăturilor de familie, la conștientizarea de către părinți că orice copil are nevoie de atenție și afecțiune și apoi de satisfacerea altor necesități. O cerință specială a fost integrarea în rutina de familie a "momentului unic", un sfert de oră cel puțin alocat în fiecare seară pentru comunicarea cu copilul/copiii, moment în care se lasă totul deoparte și se stabilesc conexiuni vizuale, se fac destăinuiri, se practică o comunicare reală (Mixbook- album foto on-line cu poze facute pe parcursul unei săptămâni). O altă activitate a acestui modul a fost cea intitulată "Gândurile creează emoții"- care a presupus întâlnirea cu psihologul școlar și exersarea câtorva tehnici de identificare, exprimare și gestionare a emoțiilor negative.

În săptămâna a treia elevii au avut de realizat benzi desenate pe site-ul Creeaza.com pentru o comunicare adecvată în situații diverse de viață, cu accent pe centrarea mesajului pe propria persoană și pe empatie în cadrul activității "Mami, tati, mă auziți?" și apoi am învățat că minciuna nu este niciodată o soluție... poveste terapeutică "Minciuna" a fost punctul de pornire.

Săptămâna a patra ne-a adus "Ceaiul de la ora 5 cu părinți, bunici și pitici"- în cadrul căruia s-au exersat jocuri de rol pentru exprimarea emoțiilor și s-a creat "Contractul" - negocierea responsabilităților în familie și a modalităților de a petrece timpul liber.

În săptămâna a cincea am format "Pânza de păianjen"- formam cu toții o echipă și observam că puterea unei echipe stă în a întări veriga cea mai slabă. Trecem cu emoție prin ea, suntem încurajați de cei dragi și am dovedit că suntem niște învingători! Iar în "Cursa cu obstacole" am constatat că orice problemă poate avea mai multe soluții (aici am descoperit importanța familiei, a prietenilor și a școlii în identificarea resurselor pentru depășirea crizei).

Ultima săptămână ne-a adus un "Interviu cu cei dragi" prin care am aflat despre munca și responsabilitățile de zi cu zi ale părinților iar în cadrul activității "Sunt mândru de părinții mei" elevii au realizat un calendar on-line cu imagini/ fotografiile realizate de elevi și sfaturi pentru părinți.

Proiectul "Familii fericite" a fost o călătorie în lumea cunoașterii de sine, a emoțiilor, a experiențelor pozitive.

Este clar faptul că elevii au nevoie să fie îndrumați în identificarea emoțiilor. Oferind un nume emoțiilor, îi ajutăm să-și îmbunătățească vocabularul emoțiilor, astfel ca, pe viitor, să știe să-și definească singuri emoțiile, să poată găsi căi pentru gestionarea lor. Apoi trebuie să verbalizeze emoțiile, să nu le țină în ei și un bun exemplu sunt părinții dar și profesorii. Atunci când și adulții spun ceea ce simt și ce gândesc, copilul învață de la ei să își comunice cu voce tare emoțiile. În acest proces este esențială înțelegerea faptului că orice emoție are atât o latură pozitivă, cât și una negativă, iar acest lucru este valabil și în cazul emoțiilor considerate în mod tradițional negative, așa cum ar fi mânia. Dacă latura negativă a mâniei este legată de faptul că îi îndepărtează pe cei din jur, tensionează corpul și afectează rațiunea, latura pozitivă privește funcția auto-protectoare pe care aceasta o are pentru individ, precum și capacitatea de a mobiliza la acțiune.

Emoțiile noastre constituie factorii care ne influențează cel mai mult modul în care reacționăm, luăm decizii, ne raportăm la propriul sistem de valori și, nu în ultimul rând, comunicăm cu ceilalți. Astfel, dacă reușim să ne controlăm emoțiile, putem avea lucrurile sub control, indiferent de context. Ni s-a spus mereu să nu ne exprimăm emoțiile, mai ales în public, pentru că asta înseamnă imaturitate. Ni s-a spus că omul este o ființă rațională. Dar emoțiile pot fi educate și beneficiile obținute în urma acestui proces sunt enorme.

Inteligența emoțională redefinește imaginea despre lume și om. Azi știm că emoțiile sunt cele mai importante resurse ale omului. Nivelul de inteligență este doar o parte a inteligenței noastre generale. IQ-ul nu poate fi dezvoltat și nici educat. Inteligența generală crește dacă se dezvoltă inteligența emoțională. Inteligența emoțională este „abilitatea de a percepe și exprima, de a asimila emoții în gândire, de a înțelege prin prisma emoțiilor și de a regla emoțiile proprii și ale altora” (Salovey, Mayer, Caruso, 2000).

Conform lui Howard Gardner, reputatul specialist în psihologie educațională de la Harvard, există nu unul ci șapte tipuri de inteligență:

-Inteligența spațială - capacitatea de a vedea structuri și forme cu precizie; cei care posedă acest tip de inteligență se exprimă foarte ușor prin desene, fotografiile sau sculpturi.

-Inteligența kinestezică – capacitatea de a utiliza corpul cu precizie, coordonând mișcările foarte bine și, în același timp, putând să înțeleagă rapid toate nuanțele unei mișcări

-Inteligența muzicală – capacitatea de a identifica stilul unui compozitor și de a recunoaște diverse partituri muzicale.

-Inteligența lingvistică – capacitatea de a învăța foarte ușor o limbă străină sau de a dezvolta un vocabular foarte bogat.

-Inteligența logico-matematică – capacitatea de a rezolva cu ușurință probleme și de a te simți foarte confortabil atunci când se lucrează cu numere; aceasta este cea care determină obținerea unor scoruri foarte mari la testele care măsoară coeficientul de inteligență tradițional.

-Inteligența interpersonală și cea intrapersonală – capacitățile care te ajută să înțelegi sentimentele celor din jur și, respectiv, să îți înțelegi propriile sentimente.

Redusă la esență, inteligența emoțională are trei componente: cunoașterea propriilor emoții, „gestionarea” acestora și înțelegerea și luarea în considerare a emoțiilor celorlalți.

Deoarece programele școlare nu urmăresc decât într-o foarte mică măsură dezvoltarea acestui tip de inteligență – mai mult în cadrul orelor de dezvoltare personală din ciclul primar, unde copiii sunt puși în situația de a identifica emoțiile și a le clasifica, nepunându-se accent pe modalitățile de gestionare a emoțiilor, am implicat elevii în proiecte special concepute în scopul dezvoltării emoționale.

Se poate vorbi de înțelegerea și luarea în considerare a emoțiilor celor din jur numai după ce au fost parcurse toate etapele: de identificare, înțelegere și gestionare corectă a emoțiilor. În acest scop trei elemente sunt esențiale: ascultarea activă, abilitatea de interpreta corect limbajul corpului (expresiile faciale dezvăluie emoții și ar putea fi o ocazie pentru elevi să înceapă să vorbească despre modul în care se simt în sala de clasă și despre modul în care comunică sentimentele cu profesorii lor; mimica, postura, gesturile trădează o întreagă paletă de emoții) și abilitatea de a distinge între diferitele nuanțe ale emoțiilor unei persoane. Doar utilizarea împreună a acestor abilități ne permit să comunicăm eficient la nivel emoțional cu cei din jur, receptând și transmițând atât latura rațională, cât și cea afectivă a unui mesaj. Secretul succesului nu este asigurat de ceea ce ni se predă la școală, nici de diplome sau ani de experiență. “Singurul factor de importanță majoră pentru performanța profesională și pentru promovare este inteligența emoțională” spune Daniel Goleman.

Bibliografie:

Adele Faber, Mazlish Elaine – *Comunicarea eficientă cu copiii acasă și la școală*, Editura Curtea Veche, București, 2002

Caruso, David R. - *Mayer-Salovey-Caruso Emotional Intelligence Test Resource Report*, Multi-Health Systems Inc., 2004

Goleman, Daniel- *Inteligența emoțională, cheia succesului în viață*, Editura Alfa, București, 2004

Educația în zilele moderne – exemple de bune practici

**Prof. înv. preșc. Nica Iolanda, Grădinița P.N. nr. 51/
Seminarul Teologic Ortodox Constanța**

Sistemul de învățământ din România a suferit modificări odată cu schimbările care s-au produs în viața socială și politică. De-a lungul timpului au existat modificări în ceea ce privește conținuturile programelor pentru diferitele niveluri de învățare, modificări în organizarea materiei, a structurii anului școlar, a modalităților de abordare a conținuturilor, a pregătirii cadrelor didactice, etc. De asemenea, pandemia a adus mari schimbări în ceea ce privește sistemul de educație, în ansamblu.

Referindu-ne la educația timpurie aceasta a evoluat pozitiv odată cu societatea modernă și cu particularitățile individuale ale copilului actual. Curriculum-ul pentru educația timpurie a suferit modificări importante, educația centrându-se pe copil, pe nevoile lui actuale, pe nevoile unei societăți moderne, cu mijloace de învățare-predare-evaluare diverse, având la bază tehnologia din ce în ce mai avansată și surse de informare generoase, cu metode moderne, unele împrumutate din alte sisteme de învățământ și adaptate specificului nostru, altele gândite în concordanță cu nevoia de utilitate, evoluție și eficiență.

Din ce în ce mai mult se insistă pe inițierea și /sau aplicarea la grupa de copii a unor metode, procedee și tehnici de abordare a predării-învățării-evaluării inovative, preluate din cercetarea educațională de profil cum ar fi Planul Dalton, Metoda CLIL, activitate de consiliere psihopedagogică, activități de incluziune educațională, etc. De asemenea, tot în acord cu societatea actuală se promovează încă din educația timpurie proiecte educaționale inovatoare în domenii precum: educația parentală, educație pentru dezvoltare durabilă, educație pentru sănătate, educație financiară, educație emoțională, educație interculturală, educație pentru mișcare, educație civică, prevenirea și combaterea violenței școlare, educație pentru diversitate și antidiscriminare, etc. Tinând cont de contextul actual, disciplinele opționale noi pe care educația timpurie le promovează se referă la educația pentru pace, educația ecologică, educația nutrițională și educația financiară, discipline ce sunt din ce în ce mai prezente și în acord cu societatea modernă. Educația copilului încă de la cele mai fragede vârste trebuie să reflecte nevoile lui, să dobândească acele cunoștințe care să îl pregătească pentru o viață sănătoasă și o lume modernă dominată de tehnologie dar nu și condusă de ea.

Astfel mi-am propus ca în acest an școlar să desfășor cu copiii de grupă mijlocie o disciplină opțională de educație nutrițională plecând de la importanța acesteia pentru sănătatea copiilor și de la faptul că una din gravele probleme ale individului societății moderne este obezitatea a cărei rată a crescut din ce în ce mai mult și în rândul copiilor.

ARGUMENT



Sănătatea este una dintre cele mai importante valori, atât pentru individ, cât și pentru societate, fiind, totodată, o condiție importantă a dezvoltării durabile a unei națiuni. Indivizii sănătoși pot să muncească și, implicit, să contribuie optim la bunăstarea socială.

O mare parte dintre frecvențele boli pot fi prevenite sau apariția lor poate fi întârziată prin câteva modificări ale stilului de viață, constând, în esență, în adoptarea unei alimentații sănătoase (echilibrată, cu suficiente fructe și legume și cu puține dulciuri, grăsimi, sare și alimente înalt procesate) și în creșterea nivelului de activitate fizică. Comportamentele privind alimentația și activitatea fizică trebuie cultivate prin educație, cât mai de timpuriu. Educația privind stilul de viață sănătos în perioada copilăriei creează premisele câștigării unor deprinderi sanogene, care vor fi practicate pe toată durata vieții persoanei, favorizând menținerea unei bune stări de sănătate pentru o perioadă cât mai lungă de timp. Copiii care învață de mici să consume zilnic micul dejun, să mănânce fructe și legume, să facă mișcare, să își prețuiască starea de sănătate, vor practica aceste deprinderi și în viața de adult și își vor educa, la rândul lor, copiii pe baza acestor principii. În acest fel, investiția în educația pentru sănătate a copiilor are efecte peste generații, contribuind la dezvoltarea durabilă a națiunii. Desigur, familia are un rol esențial în crearea deprinderilor sănătoase ale copilului. Cu toate acestea, ne confruntăm în etapa actuală cu numeroase provocări socio-economice (părinți foarte ocupați, care petrec puțin timp cu copilul, părinți plecați în străinătate, tentații foarte mari legate de disponibilitatea, de aspectul, de prețul alimentelor înalt procesate și de publicitatea realizată acestora), la care se adaugă, pentru copiii de vârstă școlară, și presiunea grupului.

Greutatea corporală crescută (supraponderalitatea și obezitatea) constituie una dintre cele mai importante probleme de sănătate publică în rândul copiilor și al tinerilor. Organizația Mondială a Sănătății face recomandări pentru prevenirea obezității și a supraponderalității, ca și pentru bolile cronice asociate acestora, deoarece acestea pot fi, în mare măsură, prevenite. Recomandările la nivel individual includ: – scăderea aportului de zahăr și grăsimi, – creșterea consumului de fructe și legume, precum și de leguminoase și cereale integrale și – practicarea activității fizice regulate (60 de minute pe zi pentru copii).

Comportamentele care determină necesitatea unor intervenții sunt: consumul micului dejun, consumul de fructe și legume, consumul de apă în locul băuturilor îndulcite, activitatea fizică și comportamentele asociate sedentarismului.

Asupra acestor componente ne propunem să intervenim și să ne aducem aportul prin desfășurarea săptămânală a temelor aferente acestei activități opționale.

În desfășurarea opționalului propus vom colabora constant cu cadrele medicale ale grădiniței și mai ales cu familiile preșcolarelor.

Nivel: I (4-5 ani)

Durata: 1 an școlar

Număr de ore: 25-30 minute pe săptămână.

SCOPUL:

- Asigurarea unei alimentații de calitate în timpul copilăriei, dobândirea obiceiurilor alimentare sănătoase, promovarea unei sănătăți optime și prevenirea bolilor cronice la viitorul adult.

OBIECTIVE SPECIFICE:

- Înțelegerea de către copii a importanței obiceiurilor alimentare sănătoase;
- Cunoașterea alimentelor sănătoase;
- Dezvoltarea abilităților practice de aplicare a noțiunilor învățate;
- Respectarea unui stil de viață sănătos;
- Formarea deprinderilor de alimentație sănătoasă;
- Realizarea de desene, colaje, afișe, postere, povestiri, concursuri.

CONȚINUTURI:

Audiții; Vizionare filme educaționale; Activități creative (desene, pictură, colaje, afișe, confecții, modelaje); Creare rime, mesaje, povestiri.

METODE ȘI MIJLOCE DE REALIZARE:

Conversația, explicația, problematizarea, convorbirea, memorizarea, joc cu text și cânt, joc muzical, concursuri.

FORME DE ORGANIZARE:

Activități frontale, pe grupe, echipe, perechi.

RESURSE MATERIALE:

Planșe, Videoproiector, PC, imprimantă, carton colorat, foarfece, creioane colorate, lipici, coca, tavă, fructe, legume, alimente, cuptor electric, șorțuri, mușama, bonete.

MODALITĂȚI DE EVALUARE:

Expoziții, concursuri, portofoliu, diseminarea rezultatelor în cadrul Comisiei Metodice.

Nr. crt.	Luna	Mijlocul de realizare	Tema activității
1.	Oct. 11.10 18.10 25.10	1.Vizionare film educativ 2.Poveste 3.Fișă de lucru	„Alimentație sănătoasă!” https://www.youtube.com/watch?v=omRSETbaJ70 „Nil și alimentația” (poveste pentru copii) „Alimente sănătoase / alimente nesănătoase”

2.	Nov. 08.11 15.11 22.11 29.11	1.Convorbire 2.Fișă de lucru 3. Expoziție 4. Cântec	„Eu mănânc sănătos” „Sănătate, vitamine” Fructe și legume” - activitate practică „Să mâncăm sănătos” – audiție https://www.youtube.com/watch?v=-iqZV_o_vnM&ab_channel=ClopotelulMagic-CantecesidesenepentruCopii
3.	Dec. 05.12 12.12 19.12	1.Film educativ 2.Poveste 3.Fișă de lucru	„De ce trebuie să mâncăm legume?” https://www.youtube.com/watch?v=SMYRSuqfiPk&ab_channel=AventurileluiLittleEdu „Mâncare sănătoasă pentru copii” - https://www.youtube.com/watch?v=WhPub_Ke0Jk&ab_channel=AlaBala-Deseneanimatedublateinromana „Așa da, așa nu!”
4.	Ian. 2024 10.01 17.01 31.01	1.Convorbire 2.Afișe 3.Activitate practică	„Micul dejun” - importanță „Meniuri pentru un mic dejun sănătos” „ Mic dejun vesel”
5.	Feb. 2024 07.02 14.02 21.02	1.Convorbire 2.Fișă de lucru 3.Joc de rol	„Prânzul” - importanță „Meniuri pentru un prânz sănătos” „La restaurant”
6.	Mar.2024 06.03 13.03 20.03	1.Convorbire 2.Afișe 3.Poveste	„Cina” - importanță „Meniuri pentru o cină sănătoasă!” „După faptă și răsplată” https://www.youtube.com/watch?v=3fAjh1k14_I
7.	Apr.2024 03.04. 10.04. 17.04. 24.04	1.Convorbire 2.Poveste creată 3.Activitate gospodărească- Modelaj cocă 4. Activitate plastică	„Imi place să mănânc...” – meniul zilei „Eu mănânc la grădiniță” „Un desert sănătos” „Pictăm ouă de Paște”
8.	Mai 2024 08.05 15.05 29.05	1.Activitate practică 2.Convorbire 3.Joc de rol	„De-a cercetătorii” – studierea la microscop a diferitelor obiecte de igienă personală „Mâncare sănătoasă, corp sănătos” „La dentist” – activitate în colaborare cu medicul stomatolog
10.	Iun.2024 05.06	1.Fișă de lucru	„Așa da, așa nu!”

	12.06	2.Evaluare	„Iată ce am învățat!”
--	-------	------------	-----------------------

Bibliografie:

„Curriculum pentru educație timpurie”, MEN 2019

„Ghid de intervenție pentru alimentație sănătoasă și activitate fizică în grădinițe și școli” -

Programul RO 19 „Inițiative în sănătatea publică”

„Activități opționale în grădiniță”, Editura AS’S-2000;

<https://ro.pinterest.com/pin/59250551339669231/>

<https://www.didactic.ro/>

Suport curs educație nutrițională „Sănătos de mic” – Asociația SAMAS și DANONE

PROIECT DE ACTIVITATE INTEGRATĂ

„Bradul de Crăciun”



Prof.înv.preșcolar: NICOLESCU BIANCA MIHAELA

MOTO:

*„ Atâtea lucruri bune-ți trimite Dumnezeu
Și-așa puțin îți cere să-i dai, copilul meu,
Deci, ia te rog aminte la toate câte-ți spun:
Să fii mereu cuminte, ascultător și bun.”*

NIVEL II

TEMA ANUALĂ DE STUDIU: „Cum exprimăm ceea ce simțim?”

TEMA PROIECTULUI: „Magia sărbătorilor de iarnă”

TEMA SĂPTĂMÂNII : „Murmur de colind”

TEMA ZILEI: „Bradul de Crăciun!”

DOMENII EXPERIENȚIALE DE ACTIVITATE: DLC + DEC (Activitate artistico - plastică)

CATEGORII DE ACTIVITĂȚI DE ÎNVĂȚARE:

1. DOMENIUL LIMBĂ ȘI COMUNICARE – “Legenda bradului de Crăciun”
2. DOMENIUL ESTETIC ȘI CREATIV - „Decorațiuni pentru brad”

FORMA DE REALIZARE: Activitate integrată (**DLC – LECTURA EDUCATOAREI + DEC1 – ACTIVITATE ARISTICO-PLASTICĂ**)

MIJLOC DE REALIZARE: Lectura educatoarei și pictură

TIPUL DE ACTIVITATE: Consolidare și formare de priceperi și deprinderi

ELEMENTE COMPONENTE ALE ACTIVITĂȚII INTEGRATE: ADP+ALA1+ ADE (DLC+DEC)+ALA2

1.Activități de dezvoltare personală:



- **Întâlnirea de dimineață :** „*Bună dimineța, dragi greierași!*” (salutul, prezența, calendarul naturii, activitatea de grup, mesajul zilei, noutatea zilei)
- **Tranziții** - „Bat din palme 1, 2, 3”;
 - „Dansul fulgilor de nea”
 - “O, brad frumos!”
- **Rutine :**
 - „Singurel mă îngrijesc, pot să strălucesc!” (exersarea deprinderii igienice);
 - „Știm să ne spălăm pe mâini!” (deprinderi de igienă personală);
 - „Reguli de politețe!” (Te rog, Mulțumesc);
 - „Știm să vorbim!” (deprinderea de a relaționa cu ceilalți).

2. ALAI - Jocuri și activități didactice liber-alese :

Biblioteca: “Decorăm globurile cu semnele grafice învățate”;

Joc de masă: Puzzle “Bradul de Crăciun”;

Construcții: “Cadouri de pus sub brad”.

3. Activități pe domenii experiențiale:

Domeniul Limbă și Comunicare: Educarea limbajului:- „Legenda bradului de Crăciun” – lectura educatoarei

Domeniul Estetic și Creativ: Activitate artistico-plastică – „Decorațiuni pentru brad”- pictură pe figurine din ipsos



4. ALA2 - Jocuri și activități didactice liber-alese:

„În jurul bradului de Crăciun” - împodobirea bradului și intonarea unor cântece specifice Crăciunului;

DOMENII DE DEZVOLTARE:

C.Capacități și atitudini de învățare

D.Dezvoltarea cognitivă și cunoașterea lumii

DIMENSIUNI ALE DEZVOLTĂRII:

- C.D.1 Curiozitate, interes și inițiativă în învățare.
- C.D.3 Activare și manifestare a potențialului creativ.
- D.D.1 Relații, operații și deducții logice în mediul apropiat.
- D.D.3 Caracteristici structurale și funcționale ale lumii înconjurătoare.

COMPORTEMANTE VIZATE:

- C.D.1.C.1.1 Manifestă curiozitate și interes pentru experimentarea și învățarea în situații noi.
- C.D.3.C.3.2. Manifestă creativitate prin activități artistico-plastice, muzicale și practice, în conversații și povestiri creative.
- D.D.1.C.1.1 Identifică elementele caracteristice ale unor fenomene/relații din mediul înconjurător.
- D.D.3.C.3.1 Evidențiază caracteristicile unor obiecte localizate în spațiul înconjurător.
- D.D.3.C.3.3 Descrie unele caracteristici ale lumii vii.

OBIECTIVE OPERAȚIONALE:

- O1: Să asculte cu atenție conținutul legendei;
- O2: Să răspundă corect și logic în propoziții simple la întrebările educatoarei;
- O3: Să repovestească legenda pe baza planșelor puse la dispoziție;
- O5: Să realizeze decorațiunile pentru bradul de Crăciun respectând etapele de lucru;
- O4: Să denumească materialul existent pe măsuțe;
- O6: Să mânuiască corect materialele didactice puse la dispoziție.

SCOPUL ACTIVITĂȚII INTEGRATE: Dezvoltarea capacității de cunoaștere și înțelegere a datinilor și obiceiurilor de iarnă, precum și stimularea curiozității față de acestea, a creativității, a lucrului în echipă, a cooperării și toleranței.

STRATEGII DIDACTICE:

- **metode și procedee:** conversația, explicația, ghicitoarea, demonstrația, povestirea, exercițiul, jocul, tehnica “Mâna oarbă”, observația, lectura educatoarei, scrisoarea, turul galeriei;
- **materiale didactice:** calendarul naturii, tempera, apă, pensule, șervețele, sclipici, decorațiuni din ipsos, brad, globuri, beteală, calculator, carioci, fișe de lucru, puzzle, cuburi de plastic, siluete brăduți, etc.
- **forme de organizare:** în grupuri mici, frontal, individual;
- **forme și tehnici de evaluare:** observarea comportamentului copilului, aprecieri verbale, analiza produselor activității;

Resurse umane : educatoarea, preșcolarii grupei mixte;

Locul de desfășurare: Sala de grupă - Grădinița cu Program Normal Priboia;

Durata: o zi.

BIBLIOGRAFIE:

- ❖ M.E.N. „Curriculum pentru educație timpurie (3 – 6/ 7 ani)”, București, 2019;
- ❖ Suport pentru explicitarea și înțelegerea unor concepte și instrumente cu care operează curriculumul pentru educație timpurie;
- ❖ Culea Laurenția, Angela Sesovici, Filofteia Gramă „Activitatea integrată în grădiniță”, EDP Publishing House, București, 2008;
- ❖ Silvia Breben, Eugenia Goncea, Georgeta Ruiu, Mihaela Fulga „Metode interactive de grup”, Ed. Arves, 2002;



SCENARIUL ACTIVITĂȚII

Activitatea zilei debutează cu „**Întâlnirea de dimineață**” dintre preșcolari și educatoarea. Sala de grupă e pregătită să-și aștepte copiii: aerisesc și aranjez scăunelele sub formă de semicerc.

Copiii sunt așezați în semicerc pe scăunele pentru a putea stabili un contact vizual cu toți membrii grupei. Pentru a constitui un model de comportament, educatoarea zâmbește, transmite căldură și încurajare prin toate formele de comunicare-verbală și nonverbală.

-Salutul:

Educatoarea împreună cu copiii rostesc următoarele versuri:

„- Dimineața a sosit,
Toți copiii au venit,
În semicerc ne așezăm,
Cu toții ne salutăm!”

Copiii se salută și individual folosindu-se „tehnica comunicării rotative” (Ex. „Bună dimineața, Daniela!). Fiecare salut este însoțit de un zâmbet, apoi împreună cu educatoarea intonează cântecul „Bună dimineața, dragă grădiniță!”

-Prezența se realizează cu ajutorul simbolurilor de pe panou.

„După ce ne-am adunat,
Și frumos ne-am salutat,
Colegii ne-am întâlnit,
Oare cine n-a venit? ”



Această etapă este un prilej în care copiii conștientizează componența grupului, eventualii absenți; ei pot discuta motivele pentru care unii colegi lipsesc, aceasta fiind încă o modalitate prin care se consolidează relațiile în cadrul grupului.

După ce ne-am salutat frumos și am făcut prezența le îndrept atenția copiilor spre **Calendarul naturii**, moment în care se va iniția un dialog cu copiii pentru a afla în ce zi a săptămânii, lună și anotimp ne aflăm, cum este vremea și cum sunt oamenii îmbrăcați.

„Ziua, luna, anul,/ Anotimpul ni-l arată.

Deci calendarul naturii,/ Să-l completăm îndată!”

Se completează **calendarul naturii**, copiii precizând ziua, luna, anul, anotimpul în care ne aflăm și caracteristicile acestuia, apoi selectează imaginea cu fenomenele naturii din ziua respectivă.

-Împărtășirea cu ceilalți

Preșcolarii sunt rugați să închidă ochii și să-și imagineze că ne aflăm în Ajunul Crăciunului iar sub brad sunt multe cadouri. Copiii răspund pe rând, ce și-ar dori să primească de la Moș Crăciun?!

-Gimnastica de înviore:

Copiii se ridică pentru a face momentul de înviore, după următoarele versuri:

*“Dacă vreau să cresc voinic,
Fac gimnastică de mic.
Merg în pas alergător,
Sar apoi într-un picior.
Mă opresc, respir ușor*

*Întind brațele să zbor.
Toată lumea e a mea
Când mă așez jos la podea
Ăsta-i doar un început
Ia, priviți cât am crescut!”*

- Noutatea zilei:

Se realizeaza prin anunțarea copiilor că astăzi vom avea un oaspete special în sala de grupă care a venit să vadă cât de cuminiți și de hărnicuți sunt ei.

-Mesajul zilei : „ Suntem ajutoarele lui Moș Crăciun și dorim să îl ajutăm pe Brăduleț să fie împodobit!”

După încheierea acestui moment, se va face **TRANZIȚIA** către activitățile liber alese: „**Bat din palme, 1, 2, 3...**”

“ Bat din palme 1, 2, 3,
Din picioare 1, 2, 3,
Ne învârtim, ne răsucim
Și spre centre noi pornim! “

În prima parte a zilei se va lucra pe arii de stimulare, în cadrul cărora se va avea în vedere pregătirea pentru activitățile pe domeniile experiențiale.

Cu ajutorul metodei “**Mâna oarbă**”, copiii vor extrage din săculeț ecusoane în formă de globuri roșii, albastre și galbene specifice fiecărui centru.

În funcție de ecusoanele extrase preșcolarii se vor așeza la următoarele centre de interes :

BIBLIOTECĂ: „Decorăm globurile cu semne grafice învățate”- semne grafice; (ANEXA 2)

Materiale didactice: fișe de lucru, carioci.

JOC DE MASĂ: Puzzle “Bradul de Crăciun”;

Materiale didactice: puzzle.

CONSTRUCȚII: „Cadouri de pus sub brad”

Materiale didactice: cuburi plastic, panglică.

RUTINE

Pe parcursul întregii zile, alături de tranziții se vor realiza și activități de **rutină:** „Nu vreau să mă îmbolnăvesc” – deprinderi de igienă, de ordine, servirea pachetelului.

ADE: DLC - EDUCAREA LIMBAJULUI + DEC - ACTIVITATE ARTISTICO-PLASTICĂ

Copiii vor participa la două activități pe domenii experiențiale și anume: Ascultarea unei legende (DLC), urmând o activitate artistico- plastică (DEC) care constă în pictarea figurinelor din ipsos.

DLC- Educarea limbajului- Copiii vor asculta “**Legenda bradului de Craciun**”. Ei vor afla de ce bradul rămâne întotdeauna verde și ce se întâmplă cu el în Ajunul Crăciunului.

Tranziție: ”Dansul fulgilor de nea”



Copiii se așază pe scăunele, la măsuțe, unde sunt pregătite materialele pentru activitatea **DOMENIULUI ESTETIC ȘI CREATIV: Activitate artistico-plastică – „Decorațiuni pentru bradul de Crăciun”** - pictură pe figurine din ipsos.

Pentru buna desfășurare a activității vor fi asigurate următoarele măsuri: dispunerea măsuțelor și scaunelor în careu deschis, aranjarea materialelor distributive pe măsuțe, dispunerea suportului de lucru și a materialului demonstrativ astfel încât să se ofere vizibilitate tuturor copiilor grupei.

Voi purta o discuție de intuire a materialelor: „Ce v-am pregătit pe măsuțe?"/ „Pe ce vom picta? (figurine din ipsos)”, „Avem pensule?” (da) ”, „De ce mai avem nevoie pentru a picta? (de acuarele, de șervețele)”.

Le voi arăta tehnica de lucru. „Înmuiem pensula în apă, ajutându-ne de mâna cu care scriem, apoi în culoarea cu care vrem să pictăm decorațiunile. Pictăm până nu mai are culoare albă. Vom avea grijă să nu stropim decorațiunile, să nu punem prea multă culoare pe pensula. Vom lucra cât mai curat. V-am pregătit și șervețele cu care vă puteți șterge.”

Copiii vor face exerciții pentru încălzirea mușchilor mici a mâinilor, cu ajutorul versurilor:

„Batem palmele ușor 1,2,3/1,2,3

Batem palmele cu spor 1,2,3/1,2,3

Eu strâng pumnii și-i desfac, degetelor fac pe plac 1,2/1,2

Toți suntem acum vioi.

La pian acum cântăm, liniște! Să ascultăm:

Plic, plac, plic, plac melodiile îmi plac”

Voi da semnalul de începere a lucrului: „Puteți începe! Vă rog să pictați frumos pentru că la sfârșitul activității vom împodobi bradul cu decorațiunile făcute de voi!

În timp ce copiii lucrează voi trece pe la ei și le voi da indicații individuale, acolo unde este cazul.

De asemenea voi urmări poziția copiilor pe scaune.

La sfârșitul activității decorațiunile vor fi expuse și fiecare copil va veni , le va privi și va spune care îi place cel mai mult și de ce. La final voi aprecia fiecare lucrare în parte. Toți copiii vor fi aplaudați.

Prin tranziția **„O, brad frumos!”** vom trece la **Activitățile liber alese II.**

Dragi copilași avem de îndeplinit o ultimă sarcină. Moș Crăciun este aproape de noi și va veni la fiecare dacă vom reuși să îl facem fericit pe Brăduț. Tocmai de aceea, Moș Crăciun ne roagă să **împodobim „Bradul de Crăciun”** cu decorațiunile pictate de voi.

Ca o încununare a activităților desfășurate, ne vom ocupa și de brăduțul din sala de grupă. Copiii stau în semicerc, brăduțul în mijloc, educatoarea pune la dispoziția copiilor podoabe/ornamente pentru brad, fiecare copil va pune în brad o podoabă și o va denumi (glob, steluță, brăduț, etc). Vom cânta și vom asculta colinde.

Activitatea zilei se va încheia cu adunarea copiilor în semicerc, pe scăunele. Aici, copiii își vor aminti activitățile zilei. Vor fi solicitați să-și exprime părerea despre activitatea preferată a zilei sau despre activitatea care le-a rămas imprimată în minte.

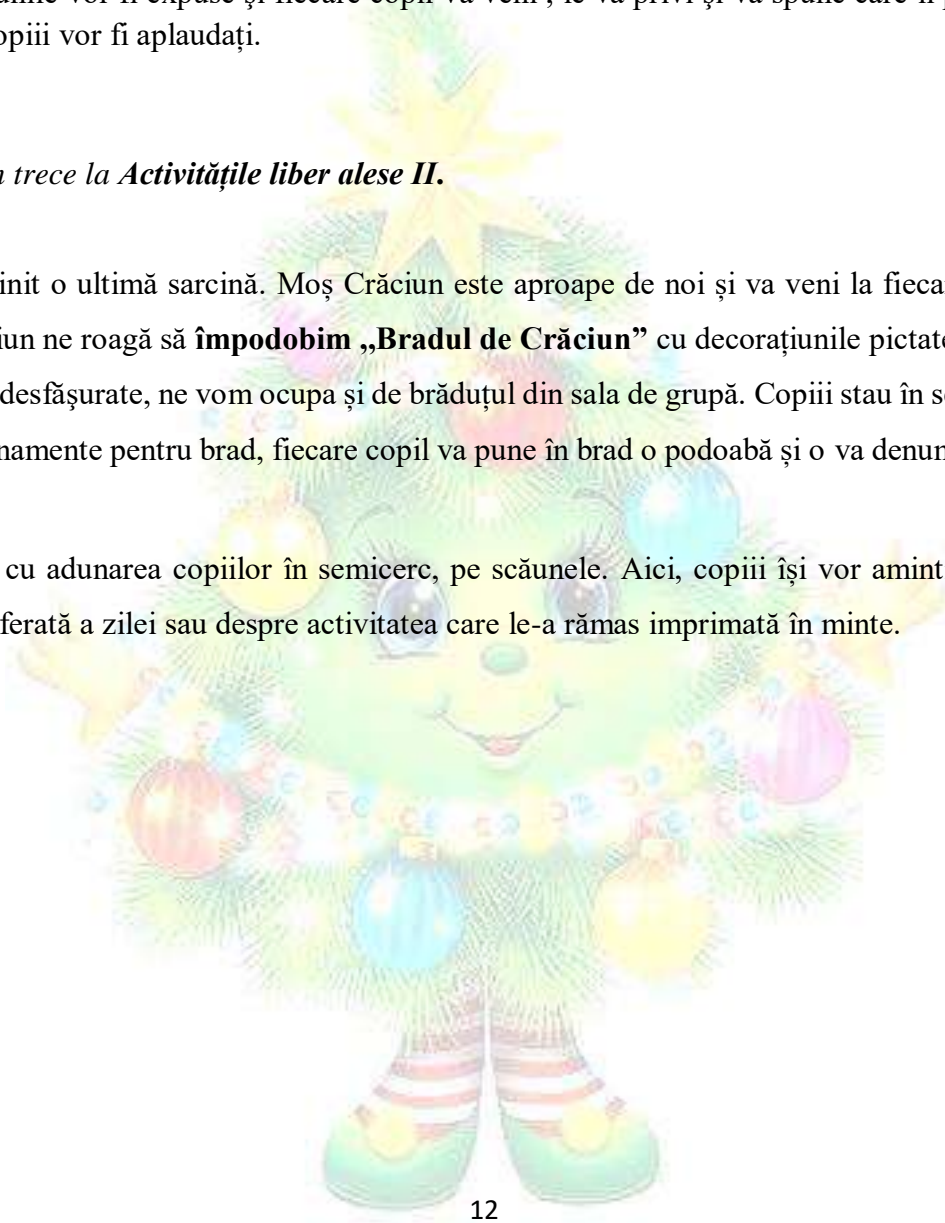

DLC – “LEGENDA BRADULUI DE CRĂCIUN” – lectura educatoarei

Evenimente didactice	Conținuturile învățării	Strategii didactice		Evaluare
		Metode didactice	Mijloace didactice	
1.Moment organizatoric	Asigurarea condițiilor optime pentru desfășurarea activității: - aerisirea sălii de grupă; - pregătirea materialului didactic; - aranjarea scăunelilor în formă de semicerc; - asigurarea ordinii și disciplinei (copiii se vor așeza în liniște pe scăunele).	Conversația Explicația	Mobilierul grupei	Stimularea interesului pentru activitate;
2.Captarea atenției	Le voi povesti copiilor că, în drum spre grădiniță, m-am întâlnit cu Zâna Iarnă care mi-a oferit un cadou, din partea lui Moș Crăciun, pentru grupa noastră. Vom deschide cutia iar în interior vom descoperi o scrisoare.	Conversația Povestirea Explicația	Scrisoarea de la Mos Crăciun	Stimularea interesului pentru activitate; Observarea comportamentului copiilor.
3.Reactualizare a cunoștințelor	Se realizează printr-o conversație pe baza obiceiurilor și datinilor de Crăciun: “În ce anotimp suntem?”, “Ce se întâmplă iarna?”, “Ce sărbătoare se apropie?”, “Cum ne pregătim de Crăciun?”, “Cine vine la noi de Crăciun?”	Conversația Explicația		Observarea comportamentului și a atenției copiilor;

<p>4.Prezentarea conținutului și dirijarea învățării</p>	<p>DLC – “Legenda bradului de Crăciun” – lectura educatoarei</p> <p>Se comunică titlul legendei, după care se citește de către educatoare clar, accesibil și expresiv, ajutată fiind de imaginile pe care le expune la panou cu secvențele semnificative acesteia. Imaginile sunt expuse concomitent cu lectura educatoarei, urmărindu-se succesiunea momentelor principale.</p> <ol style="list-style-type: none"> 1. O pasăre mică și zgribulită rănita la o aripă nu poate să zboare într-o toamnă spre țările calde. 2. Pasărea cere ajutorul unui stejar bătrân să o adăpostească în frunzișul său mare și des de frigul de afară, însă este refuzată. 3. Zgribulită de frig, pasărea cere ajutorul și unui fag stufos, însă și acesta o refuză. 4. Mai mult moartă decât vie, pasărea vede un brad bătrân care îi spune să se adăpostească între ramurile lui. 5. În seara de Crăciun, un vânt puternic suflă peste pădure și toți copacii își pierd frunzele. Bradul își înfășoară crengile în jurul micuței păsări, pentru a o proteja de frig. 6. Dumnezeu vede cum încearcă să îi protejeze bradul viața micuței păsări și hotărăște ca bradul să își păstreze veșnic frunza verde. Oamenii îl aduc în casele lor în seara de Crăciun și îl împodobesc! 	<p>Conversația</p> <p>Explicația</p> <p>Lectura educatoarei</p>	<p>Imagini din legendă</p>	<p>Observarea comportamentului copiilor și a atenției;</p>
---	--	---	----------------------------	--

	Pe parcursul citirii legendei se vor explica cuvintele necunoscute: “zgribulită” - înghețată, „crivăț” – vânt de iarnă, „duioasă” – blândă, „frământa” – îngrijora, „Creatorul” – Dumnezeu.	Explicația		
5. Obținerea performanței	2 – 3 copii vor reda conținutul legendei, în ordinea cronologică, ajutându-se de imaginile prezentate. Dacă este cazul, copiii sunt ajutați de către educatoare.	Conversația Exercițiul		Evaluare orală.
6. Asigurarea retenției și a transferului	<ul style="list-style-type: none"> - Cum s-a numit legenda? - Care sunt personajele legendei? - Unde se petrece acțiunea? - Cine i-a permis micuței păsări să se adăpostească de gerul iernii între ramurile sale? - Cum s-a simțit pasărea când bradul a chemat-o la el? - Ce s-a întâmplat cu frunzele celorlalți copaci? Dar cu ale bradului? - Ce i-a cerut vântul lui Dumnezeu? Dar răspunsul lui Dumnezeu care a fost? De ce?, / Ce se întâmplă cu bradul în Ajunul Crăciunului? - Ce își oferă oamenii de Crăciun?/, Cum trebuie să fim? 	Conversația	Imagini din legendă	Aprecierea răspunsurilor preșcolarilor;

7.Evaluarea	Voi face aprecieri frontale și individuale asupra modului de desfășurare a activității.	Conversația		Frontal Individual
--------------------	---	-------------	--	-----------------------

Tranziție: “Dansul fulgilor de nea”



DEC – “DECORAȚIUNI PENTRU BRADUL DE CRĂCIUN” – pictură pe figurine din ipsos

Evenimente didactice	Conținuturile învățării	Strategii didactice		Evaluare
		Metode didactice	Mijloace didactice	
1.Moment organizatoric	Asigurarea condițiilor optime pentru desfășurarea activității: -aerisirea sălii de grupă; -pregătirea materialului didactic; -asigurarea ordinii disciplinei (copiii se vor așeza în liniște la măsuțe).	Conversația	Mobilierul grupei	Observarea comportamentului copiilor;
2.Captarea atenției	Copiii se vor așeza la măsuțe unde au pregătite materialele pentru activitatea artistico-plastică. Înainte de a le descoperi copiii vor răspunde la o ghicitoare: “Sunt toate colorate, Rotunde sau pătrate. Mai mari sau mititele, Pe brad stau cumițele.” (Globurile)	Ghicitoarea Conversația Surpriza		Stimularea interesului pentru activitate; Aprecierea răspunsurilor preșcolarilor.

<p>3.Reactualizare a cunoștințelor anterioare</p> <p>4.Anunțarea temei și a obiectivelor</p>	<p>Prezentarea și intuirea materialului demonstrativ și distributiv. Copiii vor numi materialele de lucru pe care le au la dispoziție.</p> <p>Copiii vor fi anunțați că Moș Crăciun le-a trimis aceste figurine din ipsos pentru ca ei să le picteze și apoi să împodobească bradul de Crăciun cu ele. Le spun copiilor că pentru a obține niște decorațiuni frumoase pentru brăduțul nostru ei trebuie să lucreze atent și îngrijit.</p>	<p>Conversația Explicația</p> <p>Explicația</p>	<p>Figurine din ipsos</p>	<p>Stimularea interesului pentru activitate</p>
<p>5.Dirijarea învățării</p>	<p>Se prezintă și se analizează modelul educatoarei.</p> <p>Explicarea și demonstrarea tehnicilor de lucru:</p> <p>Le explic copiilor ca vom picta figurinele din ipsos folosindu-ne de pensule. Pentru a picta înmuiem pensulele în apă, apoi în culoare și aplicăm pe figurinele din ipsos.</p> <p>Înainte de a începe activitatea, voi realiza cu preșcolarii câteva exerciții pentru încălzirea mușchilor mici ai mâinii:</p> <p style="text-align: center;">“Batem tare palmele, Învârtim mânuțele,</p>	<p>Explicația</p> <p>Demonstrația</p> <p>Exercițiul</p>	<p>Lucrarea model</p>	<p>Observarea comportamentului copiilor;</p>

<p>6.Obținerea performanței</p>	<p>Pumnișorii uite așa, Degetele tot așa!”</p> <p>Executarea temei de către copii: Se dă semnalul de începere a lucrului și se trece la executarea propriu-zisă a activității. În timp ce copiii lucrează pe un fundal musical, educatoarea îi îndrumă, stimulându-le încrederea în forțele proprii și încurajându-i.</p>	<p>Exercițiul</p>	<p>Figurine din ipsos Pensule Pahare cu apă Sclipici Șervețele</p>	<p>Stimularea interesului pentru activitate</p>
<p>7.Evaluarea</p>	<p>Cu ajutorul metodei “turul galeriei” se fac aprecieri ținându-se cont de aspectul estetic al figurinelor din ipsos. Aprecierea se face în funcție de:</p> <ul style="list-style-type: none"> - aplicarea culorilor; - acuratețea lucrării; - realizarea unei lucrări îngrijite în ansamblul ei. <p>Se vor face aprecieri asupra participării, comportării și colaborării copiilor la activitate. Preșcolarii vor fi recompensați cu aplauze.</p>	<p>Conversația Turul galeriei</p>		<p>Aprecieri verbale Frontal Individual.</p>

ANEXA 1

Dragi copii,



Vă scriu această scrisoare tocmai de la Polul Nord!

Știu că sunteți foarte harnici și cuminți, de aceea vă rog, ca azi, să fiți ajutoarele mele!

Dragii moșului, am aflat că ați învățat multe lucruri interesante despre obiceiurile și tradițiile de iarnă, iar astăzi brăduțul vrea să fie vedeta zilei așa că vă rog să ascultați cu atenție „Legenda bradului de Crăciun” pe care v-am trimis-o și pe care aș vrea să mi-o povestiți și mie când vin la voi! Aaaa ,da, era să uit, eu sunt tare bătrân dragilor, v-am trimis o surpriză și pentru cea de-a doua activitate dar o veți descoperi împreună cu doamna educatoare la momentul potrivit.

Știu că astăzi veți împodobi și bradul așa că la împodobirea acestuia vreau să aud colinde, râsete și multă voie bună!

Dacă reușiți să finalizați aceste sarcini de lucru, eu voi veni la voi, la serbare ,dar și acasă, în Ajunul Crăciunului și vă voi aduce cele mai frumoase cadouri!

*Cu drag,
Moș Crăciun*



SCOLARIZARE LA DOMICILIU
PLAN DE INTERVENȚIE PERSONALIZAT

prof.înv.primar Nistor Liana Monica

Școala Gimnazială „Ioan Vlăduțiu” Luduș, Mureș

INFORMAȚII GENERALE

DATE DESPRE ELEV:

Numele și prenumele elevului	C.M.E.
Unitatea de învățământ rezidențială	Școala Gimnazială „Ioan Vlăduțiu” Luduș
Clasa	Pregătitoare B
Data nașterii	
Domiciliu	
Nr.Certificat de orientare școlară și profesională	

ALOCAREA ORELOR PE DISCIPLINE DE STUDIU
ȘCOLARIZARE LA DOMICILIU

CLASA PREGĂTITOARE			
Aria curriculară Disciplina	Nr. de ore cf. Planului cadru(OMEN nr. 3371 / 12.03.2013)	Nr. ore/săpt./ disciplină	Observații
LIMBĂ ȘI COMUNICARE <i>Comunicare în limba română</i>	5 ore	1,5 ore	
MATEMATICĂ ȘI ȘTIINȚE ALE NATURII <i>Matematică și explorarea mediului</i>	4 ore	1,5 ore <i>Matematică</i> 1 oră <i>Științe ale naturii</i> 2,5 ore Cf. Metodologiei – cadru de școlarizare la domiciliu(ORD	La clasa pregătitoare cele două discipline se predau integrat

		IN nr. 5575 din 07.10.2011)	
TOTAL ORE	9 ore	4 ore	

DESCRIEREA PLANULUI EDUCAȚIONAL INDIVIDUALIZAT

Perioada implementării planului educațional personalizat:

- ❖ An școlar 2022/2023

Prioritățile PEI sunt:

Domeniile de dezvoltare din perspectiva clasei pregătitoare:

- ❖ Dezvoltarea fizică, sănătate și igienă personală
- ❖ Dezvoltarea socio-emoțională
- ❖ Dezvoltarea limbajului și a comunicării
- ❖ Dezvoltarea cognitivă
- ❖ Capacități și atitudini în învățare

Metode/principii/strategii de bază utilizate:

- ❖ Metode și procedee clasice și activ - participative în funcție de activitatea de predare – învățare - evaluare
- ❖ a) Principiul considerării copilului ca un întreg
- b) Principiul respectării depline a drepturilor copilului
- c) Principiul diferențierii și individualizării
- d) Principiul învățării prin joc
- e) Principiul abordării integrate a curriculumului
- f) Principiul diversității contextelor și situațiilor de învățare
- g) Principiul alternării formelor de organizare a activității și a strategiilor de învățare
- h) Principiul parteneriatului cu familia

Material didactic:

- ❖ **auxiliarele editurii SINAPSIS:**

„Exploratori în clasa pregătitoare”

„Caietul lui Creionel”

„Citesc cu Ghiozdănel”

„Caietul lui Pictorici”

- ❖ **CD- urile aferente caietelor auxiliare/Editura SINAPSIS**

- ❖ **softuri educaționale, fișe de lucru, caiete pătrățele și linii specifice clasei pregătitoare – Editura NumLit, carioci, creioane colorate, creion grafic, planșe diverse**

Evaluare:

La clasa pregătitoare:

- evaluarea are ca scop urmărirea progreselor fiecărui copil pentru a putea stimula, îmbunătăți sau dezvolta **cunoștințele, deprinderile și priceperile, capacitățile, atitudinile, abilitățile și aptitudinile** acestuia
- evaluarea nu se face prin probe scrise, ci prin metode complementare (observarea, analiza produselor activității elevilor), în scopul cunoașterii copiilor;
- elevii nu trebuie să își dea seama că sunt observați;
- pe parcursul anului școlar evaluarea va avea un caracter calitativ și se va realiza preponderent prin metode complementare; se pot utiliza și probele orale, practice, scrise, dar vor avea o pondere mai mică în comparație cu cele complementare.
- ❖ **Perioade de evaluare:** pe tot parcursul anului școlar conform planificării calendaristice
- ❖ **Instrumente folosite:** observarea sistematică a comportamentului elevei, proiectul, portofoliul ca suport al învățării, ca instrument pentru validarea achizițiilor, ca modalitate de obținere a motivației pentru activitatea de învățare.
- ❖ **Criterii de evaluare: Raportul de evaluare la sfârșitul clasei pregătitoare**(cuprinde competențe specifice domeniilor enunțate mai sus, realizate sau în curs de realizare).

PLANIFICARE ANUALĂ

Aria curriculară: **LIMBĂ ȘI COMUNICARE**

Disciplina: **Comunicare în limba română**

Număr de ore pe săptămână: 1,5 ore

Total ore: 51 ore

Modulul I: 10,5 ore

Modulul II: 12 ore

Modulul III: 9 ore

Modulul IV: 9 ore

Modulul V: 10,5 ore



Competențe generale și specifice

1. Receptarea de mesaje orale în contexte de comunicare cunoscute

1.1. Identificarea semnificației unui mesaj scurt, pe teme familiare, rostit clar și rar

- 1.2. Identificarea unor informații variate dintr-un mesaj scurt, rostit clar și rar
- 1.3. Identificarea sunetului inițial și/ sau final dintr-un cuvânt, a silabelor și a cuvintelor din propoziții rostite clar și rar
- 1.4. Exprimarea interesului pentru receptarea de mesaje orale, în contexte de comunicare cunoscute
- 2. Exprimarea de mesaje orale în diverse situații de comunicare**
 - 2.1. Pronunțarea clară a sunetelor și a cuvintelor în enunțuri simple
 - 2.2. Transmiterea unor informații referitoare la sine și la universul apropiat, prin mesaje scurte
 - 2.3. Participarea cu interes la dialoguri scurte, în situații de comunicare uzuală
 - 2.4. Exprimarea propriilor idei în contexte cunoscute, manifestând interes pentru comunicare
- 3. Receptarea unei varietăți de mesaje scrise, în contexte de comunicare cunoscute**
 - 3.1. Recunoașterea unor cuvinte uzuale, din universul apropiat, scrise cu litere mari și mici de tipar
 - 3.2. Identificarea semnificației unei/ unor imagini care prezintă întâmplări, fenomene, evenimente familiare
 - 3.3. Identificarea semnificației unor simboluri care transmit mesaje de necesitate imediată, din universul familiar
 - 3.4. Exprimarea în cuvinte proprii a mesajelor redactate pe suport vizual sau auditiv, manifestând interes pentru lucrul cu cartea
- 4. Redactarea de mesaje în diverse situații de comunicare**
 - 4.1. Trasarea elementelor grafice și a conturilor literelor, folosind resurse variate
 - 4.2. Redactarea unor mesaje simple, în contexte uzuale de comunicare
 - 4.3. Exprimarea unor idei, trăiri personale și informații prin intermediul limbajelor neconvenționale

PLANIFICARE ANUALĂ

Aria curriculară: **MATEMATICĂ ȘI ȘTIINȚE ALE NATURII**

Disciplina: **Matematică și explorarea mediului**

Număr de ore pe săptămână: 2,5 ore

Total ore: 85 ore

Modulul I: 17,5 ore

Modulul II: 20 ore

Modulul III: 15 ore

Modulul IV: 15 ore

Modulul V: 17,5 ore

Competențe generale și specifice

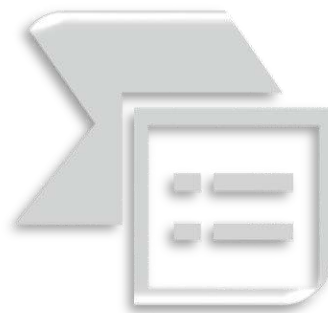

- 1. Utilizarea numerelor în calcule elementare**
 - 1.1. Recunoașterea și scrierea numerelor în centrul 0-31
 - 1.2. Compararea numerelor în centrul 0-31
 - 1.3. Ordonarea numerelor în centrul 0-31, folosind poziționarea pe axa numerelor
 - 1.4. Efectuarea de adunări și scăderi în centrul 0-31, prin adăugarea /extragerea a 1-5 elemente dintr-o mulțime dată
 - 1.5. Efectuarea de adunări repetate/ scăderi repetate prin numărare și reprezentări obiectuale în centrul 0-31
 - 1.6. Utilizarea unor denumiri și simboluri matematice (sumă, total, diferență, =, +, -) în rezolvarea și/sau compunerea de probleme
- 2. Evidențierea caracteristicilor geometrice ale unor obiecte localizate în spațiul înconjurător**
 - 2.1. Orientarea și mișcarea în spațiu în raport cu repere/direcții precizate, folosind sintagme de tipul: în, pe, deasupra, dedesubt, lângă, în fața, în spatele, sus, jos, stânga, dreapta, orizontal, vertical, oblic
 - 2.2. Identificarea unor forme geometrice plane (pătrat, triunghi, dreptunghi, cerc) și a unor corpuri geometrice (cub, cuboid, sferă) în obiecte manipulate de copii și în mediul înconjurător
- 3. Identificarea unor fenomene/relații/ regularități/structuri din mediul apropiat**
 - 3.1. Descrierea unor fenomene/procese/ structuri repetitive simple din mediul apropiat, în scopul identificării unor regularități
 - 3.2. Manifestarea grijii pentru comportarea corectă în relație cu mediul familiar
- 4. Generarea unor explicații simple prin folosirea unor elemente de logică**
 - 4.1. Formularea unor observații asupra mediului apropiat folosind limbajul comun, reprezentări prin desene și operatorii logici „și”, „nu”
 - 4.2. Identificarea relațiilor de tipul „dacă... atunci...” între două evenimente succesive
- 5. Rezolvarea de probleme pornind de la sortarea și reprezentarea unor date**
 - 5.1. Sortarea/clasificarea unor obiecte/ materiale etc., pe baza unui criteriu dat
 - 5.2. Rezolvarea de probleme în care intervin operații de adunare sau scădere cu 1-5 unități în centrul 0-31, cu ajutorul obiectelor
- 6. Utilizarea unor etaloane convenționale pentru măsurări și estimări**
 - 6.1. Utilizarea unor măsuri neconvenționale pentru determinarea și compararea lungimilor
 - 6.2. Utilizarea unor unități de măsură pentru determinarea/ estimarea duratelor unor evenimente familiare
 - 6.3. Realizarea unor schimburi echivalente valoric folosind reprezentări neconvenționale în probleme-joc simple de tip venituri-cheltuieli, cu numere din centrul 0-31

BIBLIOGRAFIE:

- **MECTS - ORDIN 5575/07.10.2011_Anexa_Metodologie-cadru privind școlarizarea la domiciliu, respectiv înființarea de grupe/clase în spitale;**
- **OMEN nr. 3371 / 12.03.2013 privind aprobarea planurilor cadru pentru învățământul primar.**

PROIECT DE ACTIVITATE INTEGRATĂ

Data: 12.05.2023

Educatoare: NISTOROIU CRISTINA

Unitate de Învățământ: GPN Călimănești, Mărășești

Nivel: I, Grupa: mijlocie

Tema anuală: *Cum este, a fost și va fi pe Pamant ?*

Tema proiectului: *Calatori prin lumea mare*

Tema săptămânii: *Mijloacele de transport*

Tema zilei : *Cu ce călătorim ?*

Forma de realizare: activitate integrată (ADP+ALA1+ADE+ALA2)

Tipul activității: consolidarea și sistematizarea cunoștințelor, priceperilor și deprinderilor

ELEMENTE COMPONENTE ALE ACTIVITĂȚII INTEGRATE:

ACTIVITĂȚI DE DEZVOLTARE PERSONALĂ (ADP):

➤ Rutine:

Jocul liber

Întâlnirea de dimineață.

- Salutul: „Bună dimineața, dragi masinute!”
- Prezența- „Copacul prezenței”
- Calendarul naturii
- Împărtășirea cu ceilalți – Cu ce venim la gradinita ? (activitate de grup)
- Gimnastica de înviorare

➤ Tranziții: Recitativ-ritmice: ; „Câte unul, câte doi”, „Să ai mâinile curate”

Cântec „Trenulețul”

ACTIVITĂȚI LIBER ALESE (ALA 1):

Jocuri de masă - asamblare puzzle- Mijloace de transport

Biblioteca – Trenulețul , semne grafice (fise de lucru)

ACTIVITĂȚI PE DOMENII EXPERIENȚIALE (ADE):

DS – Cunoasterea mediului – Pe unde circulam ? (joc didactic)

DOS – Activitate practica – Mijloace de transport (decupare, lipire)

ACTIVITĂȚI LIBER ALESE (ALA2):

Roșu stai, verde treci – joc distractiv

Ce se aude? – joc senzorial

Momentul poveștilor – Povestea puiului de tren

DOMENII ALE DEZVOLTĂRII:

D.DEZVOLTAREA LIMBAJULUI, A COMUNICĂRII ȘI A PREMISELOR CITIRII ȘI SCRIERII,

C.CAPACITĂȚI ȘI ATITUDINI ÎN ÎNVĂȚARE,

A.DEZVOLTAREA FIZICĂ, A SĂNĂTĂȚII ȘI IGIENEI PERSONALE,

E. DEZVOLTAREA COGNITIVA SI CUNOASTEREA LUMII

DIMENSIUNI ALE DEZVOLTĂRII:

D.2.Mesaje orale în diverse situații de comunicare;

D.1. Curiozitate, interes si initiativa

C.2.Finalizarea sarcinilor și acțiunilor (persistență în activități);

A.1.Motricitate grosieră și motricitate fină în contexte de viață familiare.

E.1. Cunostinte si deprinderi elementare de cunostere a mediului inconjurator.

COMPORTEMENTE VIZATE:

Demonstreaza capacitatea de comunicare clara a unei idei, nevoi, curiositati, actiuni, emotii proprii,

Integrează ajutorul primit, pentru realizarea sarcinilor de lucru la care întâmpină dificultati,

Manifesta curiozitate si interes pentru experimentarea si invatarea in situatii noi,

Participa la activitatile de grup si activitatile de joc,

Utilizează mâinile și degetele pentru realizarea de activități variate.

SCOPUL:

- ❖ Consolidarea și evaluarea cunoștințelor referitoare la cele trei categorii de mijloace de transport – pe uscat, pe apă și în aer,
- ❖ Dezvoltarea creativității, consolidarea deprinderilor de lucru în cadrul activității practice.

OBIECTIVE OPERAȚIONALE:

- Să identifice cele trei categorii de mijloace de transport – pe apă, pe uscat, în aer, pe baza cunoștințelor anterioare,
- Să plaseze cel puțin două imagini ale mijloacelor de transport la locul potrivit pe tablă (imagini extrase din cutia cu surprize),
- Să asocieze denumirea persoanelor care conduc, cu mijloacele de transport corespunzătoare (de ex. Mașina-sofer, tren-mecanic, avion-pilot, vapor-capitan, marinar),
- Să recunoască modul de întreținere al mijloacelor de transport, de ex. transport persoane, marfă, posibilitatea de a călători în locuri îndepărtate,
- Să găsească răspunsul corect la ghicitorile despre mijloacele de transport,
- Să răspundă cu adevărat sau fals la enunțurile comunicate de educatoare la finalul activității (sau să ridice paleta potrivită valorii de adevărat sau fals, roșu-fals, verde-adevărat,
- Să decupeze formele geometrice colorate și să le lipească pe modelul dat (modele cu mijloace de transport),
- Să evalueze obiectiv lucrările lor și ale colegilor, pe baza criteriilor stabilite – respectarea conturului, aspectul general al lucrării, etc.

Strategii didactice:

a) Metode și procedee: conversația, observația, explicația, demonstrația, exercițiul, problematizarea, Turul Galeriei;

b) Resurse materiale: cutia cu surprize, imagini cu mijloace de transport, tablă magnetică, magneți, trăistuța cu ghicitori, fișe de lucru cu mijloace de transport în contur, lipici, forfecuțe, puzzle, etc.,

c) Forme de organizare: frontal, pe grupe, individual.

Durată : o zi

BIBLIOGRAFIE:

- Suport pentru explicitarea și înțelegerea unor concepte și instrumente cu care operează curriculumul pentru educație timpurie, 2019;
- Breben, Silvia , Gongea, Elena,Ruiu, Georgeta, Fulga,Mihaela – Metode interactive de grup (Ghid metodic) , Editura Arves, 2008;
- Revista „Învățământul preșcolar nr. 1-2/2019”, Editura ARLEQUIN, 2009.
- Ziua bună începe la „Întâlnirea de dimineață”,Ed.Tehno-Art,Smaranda Maria, Camelia Lazăr.

SCENARIUL ZILEI

Ziua începe cu primirea copiilor în sala de grupă. Aceștia vor participa la jocuri libere și vor fi îndrumați de educatoare să socializeze.

Educatoarea va anunța copiii despre importanța acestei zile în care vor avea și invitați de onoare care doresc să îi cunoască și să asiste la activitățile ce urmează a fi realizate. Așadar, vor spune „Bună dimineața și bine ați venit” invitaților care vor fi poftiți în sala de grupă.

Momentul organizatoric constă în stabilirea unor reguli pentru o desfășurare eficientă a activității: nu vorbim în timpul activităților, decât atunci când suntem întrebați, suntem atenți la ceea ce ni se comunică și participăm la activități atunci când suntem solicitați.

Pentru a avea energie să ducă misiunea zilei la bun sfârșit, educatoarea îi invită pe copii la înviorarea de dimineață.

Am o corabie mică – așa, așa, așa

Catargul se ridică – așa, așa, așa

Și pânzele se umflă – așa, așa, așa

La cârmă-i căpitanul – așa, așa, așa

Prin valuri legănate – așa, așa, așa

Ne poartă azi departe – așa, așa, așa.

1). *Întâlnirea de dimineață – Cum ne comportăm în mijloacele de transport?*

Salutul. Copiii sunt așezați în semicerc pentru a putea stabili fiecare un contact vizual cu toți colegii. Rând pe rând, fiecare copil își alege o formă de salut de pe posterul afișat și își salută educatoarea.

Se urmărește comportamentul din timpul salutului.

2). *Prezența* – După ce realizează forma de salut aleasă, fiecare copil va pune în „Copacul prezenței” poza sa. Ulterior, se așează pe scăunelul din semicerc care îi aparține. La final, se vor număra copiii prezenți/absenți, băieți/fete.

3). *Calendarul naturii* - pentru desfășurarea acestei secvențe a activității,, îi voi ruga pe copii să privească pe fereastră pentru a stabili starea vremii de astăzi. Se vor stabili ziua, luna și

anotimpul corespunzătoare folosind jetoane; această etapă va fi realizată de către un copil doritor.

În ce anotimp suntem?

În ce zi a săptămânii suntem?

Ce zi a fost ieri?

Ce zi va fi mâine?

4). *Împărtășirea cu ceilalți* – Cu ce venim la gradiniță ? fiecare copil va spune cu ce a venit la gradiniță.

Trecerea la activitatea pe centre se va face prin tranziția:

Câte unul, câte doi

Mergem toți în pas viori,

Ne grupăm, ne grupăm

Și la centre ne-așezăm.

După aceasta, fiecare copil este invitat să desfășoare activitățile de la centrele de lucru.

2). **Activități liber-alese (ALA 1)**

Biblioteca. Tema – „Trenulețul”- fișă de lucru cu semne grafice (**vezi anexa 1**)

Jocuri de masă. Tema „Mijloace de transport” – puzzle (**vezi anexa 2**)

Scopul activităților – consolidarea deprinderii copiilor de a utiliza diferite materiale în rezolvarea unor sarcini date.

Sarcini de lucru:

- ❖ Să rezolve fișele de lucru, trasând cu creionul semnele grafice peste liniile punctate;
- ❖ Să îmbine piesele puzzle-ului pentru a reda imaginea mijlocului de transport;
- ❖ Să descrie imaginile găsite;
- ❖ Să interacționeze pozitiv cu colegii în vederea temei propuse.

Resurse materiale: fișe de lucru cu semne grafice pe linii punctate, creioane, puzzle-uri cu mijloace de transport.

La sectorul „Biblioteca” preșcolarii vor primi câte o fișă de lucru – Trenulețul-semne grafice. Vor avea de trasat semnele respective peste liniile punctate.

La sectorul „Jocuri de masă” vor găsi cutiuțe cu puzzle-uri pe care le vor asambla pentru a realiza imagini cu diferite mijloace de transport.

După finalizarea jocurilor liber-alese și strângerea materialelor folosite, educatoarea lansează tranziția “*Să ai mâinile curate*” iar copiii se îndreaptă către grupul sanitar pentru a exersa depinderile igienico-sanitare, urmate de servirea mesei.

Tranziția: *Să ai mâinile curate,*

Bine-i pentru sănătate

Noi pe mâini ne-am murdărit

La chiuvetă am fugit.

În cadrul **ADE- DS-** cunoașterea mediului, se va realiza jocul didactic – Pe unde călătorim? Copiii vor fi invitați să se așeze la Centrul Știință .Educatorea îi va anunța numele jocului didactic – „Pe unde călătorim?” și le va explica etapele și cerințele jocului. Fiecare copil va trebui să extragă o imagine din cutia cu surprize și să o potrivească corespunzător, pe tablă, cu ajutorul magneților. Mijloacele de transport vor trebui puse în dreptul imaginilor cu pământ, cale ferată, apă sau aer. După ce imaginea este pusă corespunzător pe tablă, copilul va răspunde la câteva întrebări de genul – Ce mijloc de transport este ? Cine conduce acest mijloc de transport? Cum întrebuițăm acest mijloc de transport?, etc. . După ce toți copiii extrag câte 2,3 imagini, educatoarea le va spune ghicitori cu mijloacele de transport (**vezi anexa 3**). Ulterior, educatoarea va comunica enunțuri la care copiii trebuie să răspundă cu Adevărat sau Fals. Apoi vor fi îndemnați să își continue călătoria spre următoarea activitate.

Astfel, tranziția spre următoarea activitate DOS se va face cu ajutorul cântecului „Trenulețul”

Ce se aude-n depărtare

Parc-ar fi un trenuleț

Roșu cu buline albe

Foarte vesel și cochet.

R – Noi ne plimbăm

*Și ne distrăm
Noi ne plimbăm
Cu trenulețul ne plimbăm
Cinci vagoane are în spate
Ce-i așteaptă pe copii
Vrea să-i ducă la plimbare
Să le spună poezii
R-Noi ne plimbăm
Și ne distrăm
Noi ne plimbăm
Cu trenulețul ne plimbăm
Trenulețul zice-n grabă
Dragi copii, hai să plecăm
Până nu se lasă seara
Și pe drum să înnoptăm*

Activitatea din cadrul Domeniului Om și Societate începe printr-o scurtă conversație despre mijloacele de transport. Copiii sunt orientați către măsuțe unde vor decupa forme geometrice după contur și apoi le vor lipi pe o fișă cu mijloace de transport (**vezi anexa 4**). Ulterior acestea vor fi expuse într-o mică expoziție. Instrumentele folosite vor fi: fișe de lucru, forfecuțe, lipici.

În cadrul ALA 2, copiii vor desfășura jocul distractiv: „Roșu stai, verde treci”.

Sarcini și comportamente:

-să fie atenți la culorile semaforului și să treacă strada doar atunci când este ridicată culoarea verde,

-menținerea unei distanțe favorabile în raport cu coechipierul astfel încât să nu se împingă unul pe altul,

-exersarea unui comportament adecvat bazat pe respect, în raport cu colegii.

Resurse materiale: palete în culorile semaforului, pe podea va fi marcată o trecere de pietoni pe o stradă.

Explic jocul și regulile acestuia :

Copiii vor fi rugați să se așeze pe scăunele ,sub formă de semicerc. Educatoarea are în mână trei cercuri/palete, în culorile semaforului, acestea având rol de semafor. Copiii vor forma apoi un șir în fața trecerii de pietoni. Li se explică apoi regulile jocului – la ridicarea cercului roșu copiii stau în șir la locul lor, la ridicarea cercului galben, copiii sunt atenți și se pregătesc, iar la ridicarea cercului verde ei pot traversa strada. După ce vor trece, se vor duce la capătul șirului. Nu toți copiii vor apuca să treacă odată, așa că trebuie să mai stea la semafor și să-și aștepte rândul. Pentru a diversifica modul de desfășurare al jocului, unul dintre copii poate îndeplini rolul semaforului.

Rutina – Deprinderea de a circula corect.

Al doilea joc propus va fi jocul senzorial – Ce se aude?

Descrierea jocului – preșcolarii sunt așezați pe covor, iar educatoarea în fața lor. Aceasta le prezintă copiilor o tablă/puzzle din lemn cu diferite mijloace de transport. Când educatoarea ridică puțin un mijloc de transport, fără să fie văzut de copii, se aude sunetul scos de mijlocul de transport respectiv. Copiii închid ochii și trebuie să intuiască ce mijloc de transport se aude. Când deschid ochii, ridică mâna copilul care dorește să răspundă. Pentru a confirma sau infirma răspunsul copiilor, se va prezenta ulterior răspunsului și imaginea corespunzătoare.

Momentul poveștilor: „Povești cu mijloace de transport” (**vezi anexa 5**).

În încheierea activității, educatoarea va concluziona printr-o întrebare: Dragi copii , cum vi s-a părut călătoria noastră de astăzi ? După ce își vor spune părerea , educatoarea îi va felicita pentru rezolvarea cu succes a sarcinilor de lucru și le promite copiilor și alte călătorii interesante. Educatoarea va formula aprecieri colective și individuale cu privire la prestația copiilor de pe parcursul zilei.

DEMERSUL DIDACTIC

Eveniment didactic	Conținut științific	Strategii Didactice	Evaluare
1.Moment Organizatoric	Se creează condițiile psiho-pedagogice necesare desfășurării activității în bune condiții: -aerisirea sălii de grupă; -aranjarea scăunelilor în semicerc, -introducerea copiilor în sala de grupă.		Observarea comportamentului copiilor Corectarea Ținutei
2.Captarea atenției	Captarea atenției se realizează prin introducerea unui element surpriză, respectiv o cutie și prin întrebarea – Oare ce o fi în această cutie? Sunteți curioși să aflați? Cutia-surpriză conține imagini cu mijloacele de transport ce vor constitui baza jocului „Pe unde circulăm?”.	Conversația	Observarea comportamentului copiilor
3.Anunțarea temei și a obiectivelor	Dragi copiii, astăzi în cadrul acestei activități vom demonstra că avem cunoștințe despre mijloacele de transport cu care putem să ne deplasăm pentru a călători cât mai departe și vă propun să jucăm jocul – Pe unde circulăm?	Explicația	
4.Reactualizarea Cunoștințelor	Se poartă o conversație referitoare la cele trei categorii de mijloace de transport – terestre, maritime, aeriene. Copiii sunt rugați să dea câteva exemple de mijloace de transport din fiecare categorie.	Conversația	Evaluarea răspunsurilor copiilor
5.Dirijarea învățării	Copiii sunt așezați pe scaunele iar educatoarea explică regulile jocului pe înțelesul lor. Jocul didactic- Pe unde circulăm? <i>Desfășurarea jocului de probă</i> Educatorea cheamă un copil, îl roagă să	Demonstrati a Explicația Observatia	Observarea comportamentului

	<p>extragă o imagine din cutia cu surprize, să spună locul/mediul pe unde circulă acesta și să meargă la tablă pentru a poziționa imaginea la locul potrivit. De asemenea, ulterior, copiii vor preciza cine conduce respectivul mijloc de transport și la ce ajută acesta.</p> <p><i>Desfășurarea propriu-zisă a jocului</i> Copiii vor fi invitați pe rând să extragă imagini din cutia cu surprize și vor fi îndrumați să îndeplinească sarcinile corespunzătoare jocului.</p>	<p>Conversația</p> <p>Exercițiul</p>	<p>lui copilului</p>
6.Obținerea Performanței	<p>În scopul fixării cunoștințelor despre mijloacele de transport, copiii vor fi invitați la următoarea etapă a jocului – traistuța cu ghicitori (vezi anexa 3). Pe rând, aceștia vor extrage câte o ghicitoare din traistuța. Educatoarea va citi biletelul extras, iar copiii vor ghici răspunsul.</p>	<p>Conversația</p> <p>Explicația</p> <p>Exercițiul</p>	<p>Evaluare orală</p>
7. Asigurarea retenției și a transferului de cunoștințe	<p>Pentru a asigura feedback-ul, educatoarea va enunța câteva propoziții la care preșcolarii trebuie să răspundă cu adevărat sau fals. Pentru aceasta vor ridica cercul/paleta corespunzătoare – roșu-fals, verde-adevărat. Enunțurile sunt următoarele:</p> <p><i>-Pilotul conduce trenul.</i> <i>-Trenul transportă marfă.</i> <i>-Mașina poate trece peste apă.</i> <i>-Căpitanul conduce vaporul.</i> <i>-Avionul este cel mai rapid mijloc de transport.</i> <i>-Nu există nici un mijloc de transport care să meargă sub apă.</i></p>	<p>Exercițiu</p>	<p>Frontal</p>
8.Evaluarea	<p>Se va purta o discuție referitoare la activitatea desfășurată.</p> <p>Cum s-a numit activitatea noastră de astăzi ?</p> <p>Ce vi s-a părut cel mai interesant la această activitate?</p>	<p>Conversația</p>	<p>Evaluare orală</p> <p>Evaluare individual</p>

9.Încheierea activității	Voi face aprecieri generale și individuale asupra modului în care s-au comportat și au participat la activitate.	Conversația	Aprecieri individuale și colective
--------------------------	--	-------------	------------------------------------

Trecerea la a doua activitate se face printr-o Tranziție: cântecul „Trenulețul”

Eveniment didactic	Conținut științific	Strategii didactice	Evaluare
1. Moment organizatoric	-Se asigură condițiile necesare desfășurării activității , -se pregătește materialul didactic		
2. Captarea atenției	Se face printr-o scurtă povestire a educatoarei: „Mijloacele de transport sunt necăjite pentru că și-au pierdut culoarea și nu mai sunt frumos colorate. Ele cred că, în felul acesta, nici un copil nu le va mai iubi și nu se va mai juca cu ele. Așadar, vă roagă pe voi, copii, să le ajutați redându-le culorile prin decuparea și lipirea unor coli colorate ”.	Expunerea Conversația	Observarea comportamentului copiilor
3.Anunțarea temei și a obiectivelor	Tema activității practice se numește „Mijloacele de transport”. Vom decupa și lipi pe mijloacele de transport, în contur, coli colorate. Vom amenaja împreună o expoziție cu lucrările voastre, pentru a aduce bucurie mijloacelor de transport.	Conversația	Observarea comportamentului copiilor
4.Reactualizarea cunoștințelor	Ce mijloace de transport cunoaștem?	Conversația	Observarea comportamentului

	<p>Care sunt culorile pe care le știm?</p> <p>Ce culori pot avea mijloacele de transport?</p>	Problematizarea	copiilor
<p>5. Dirijarea învățării</p> <p>a) Intuirea materialelor</p> <p>b) Prezentarea și analiza modelului</p> <p>b). Explicarea și demonstrarea modului de lucru</p> <p>c) Încălzirea mușchilor mici ai mâinilor</p>	<p>Copiii vor decupa și vor lipi la mesele de lucru. Fiecare va avea forme geometrice colorate de decupat, apoi va lipi aceste forme pe un mijloc de transport, în contur (Vezi anexa 4). Se intuiește materialul pe care copiii l-au primit pe mese: foi cu conturul unui mijloc de transport, foi cu diferite forme geometrice colorate pentru decupat, forfecuțe, lipici, atât pentru grupa mică, cât și pentru grupa mijlocie .</p> <p>Prezint copiilor modelul meu realizat anterior. Voi evidenția modul de utilizare a materialelor și respectarea etapelor de lucru.</p> <p>Voi demonstra și explica tehnica de lucru, respectiv modul de folosire al materialelor prezentate anterior.</p> <p>Vom face câteva exerciții de încălzire a mușchilor mici ai mâinilor: <i>Mișcăm degețelele,</i> <i>Batem tare palmele,</i> <i>Strângem pumnii binișor</i> <i>Și morișca repejor</i> <i>Unim degețelele</i> <i>Apăsăm și palmele</i> <i>Pumnișorii îi lovim</i></p>	<p>Explicația</p> <p>Conversația</p> <p>Demonstrația</p>	<p>Observarea comportamentului copiilor</p> <p>Observarea comportamentului copiilor</p>

d) Executarea propriu-zisă a temei	<p><i>Pentru lucru ne pregătim!!</i></p> <p>Fiecare copil va realiza lucrarea, ținând cont de indicațiile oferite.</p> <p>Le urez copiilor “Spor la lucru!”</p> <p>Voi supraveghea îndeaproape activitatea copiilor, voi trece, pe rând, pe la fiecare copil și voi da explicații suplimentare și ajutorul necesar, acolo unde este nevoie.</p>	Exercițiul	
6.Obținerea performanței	Copiii vin cu lucrările, iar educatoarea le afișează pe un panou realizând o expoziție (Expoziția Mijloacelor de transport) .	Conversația	Observarea comportamentului copiilor
7. Asigurarea retenției și a transferului de cunoștințe	Preșcolarii vor reaminti tehnicile folosite și se va analiza modul în care sarcinile au fost respectate. De asemenea, vor fi încurajați să-și exprime părerea despre sarcinile primite și despre gradul de dificultate al activității.	Conversația	Observarea comportamentului copiilor
8.Evaluarea	Se realizează analiza lucrărilor, ținând cont de criteriile de evaluare enunțate. Cer copiilor să-și exprime opinia argumentată față de propria lucrare și față de lucrările colegilor.	Turul galeriei	Observarea comportamentului copiilor
9.Încheierea activității	Se fac aprecieri individuale și colective pentru participare și implicare în activitate.		Observarea comportamentului copiilor

ACTIVITĂȚI LIBER ALESE (ALA 2)

Roșu stai, verde treci- joc distractiv

Copiii vor fi așezați pe scăunele, sub formă de semicerc. Educatoarea va avea în mână trei cercuri/palete, în culorile semaforului, și având rolul de semafor. Educatoarea explică regulile jocului . Apoi, copiii se vor aranja într-un șir în fața trecerii de pietoni. Educatoarea le explică ca la ridicarea cercului roșu, copiii vor sta în șir la locul lor. La ridicarea cercului galben, copiii vor fi atenți și se vor pregăti, iar la ridicarea cercului verde ei pot trece pe trecerea de pietoni. După ce vor trece, se vor duce la capătul șirului. Nu toți copiii vor apuca să treacă odată, așa că trebuie să mai stea odată la semafor și să-și aștepte rândul. Pentru a diversifica modul de desfășurare al jocului, unul dintre copii poate trece în locul educatoarei, devenind – semaforul.

Ce se aude ? – joc senzorial

Preșcolarii sunt așezați pe covor în formă de semicerc, iar educatoarea în fața lor. Li se va prezenta copiilor o tablă de lemn/puzzle încastru cu diferite mijloace de transport. Când educatoarea va ridica puțin un mijloc de transport, fără să fie vazută de aceștia, se va auzi un sunet asociat cu mijlocul de transport respectiv, iar copiii trebuie să intuiască despre ce mijloc de transport este vorba. Copiii închid ochii, se aude sunetul mijlocului de transport și aceștia ghicesc mijlocul de transport. Pentru a confirma sau infirma răspunsul copiilor, se va prezenta acestora și imaginea corespunzătoare care a fost ridicată.

MOMENTUL POVEȘTIILOR – Povesti cu mijloace de transport – „Povestea puiului de tren”
(vezi anexa 5)

ANEXA 1 – Trenulețul – semne grafice

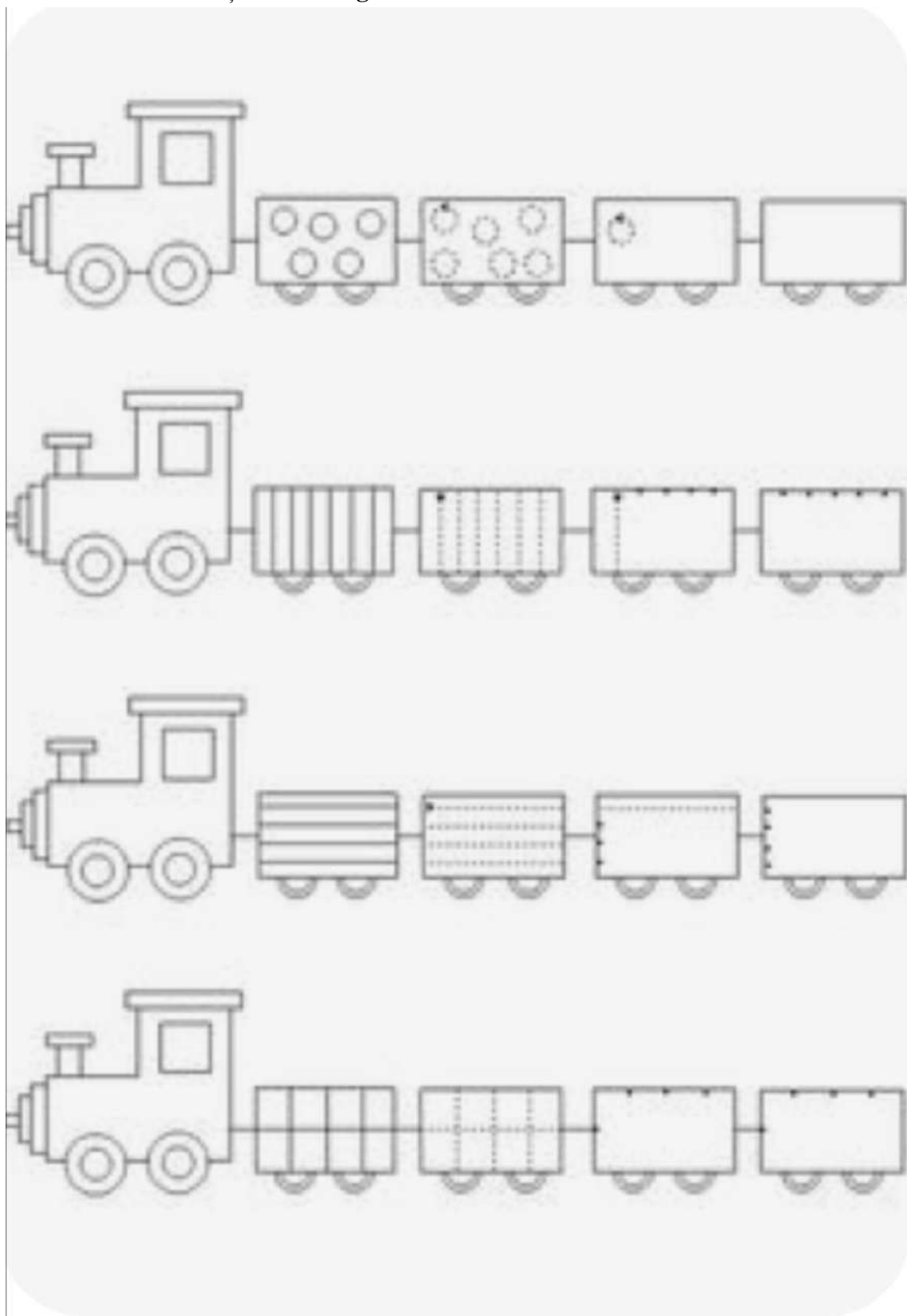

Anexa 2- Jocuri de masă- puzzle

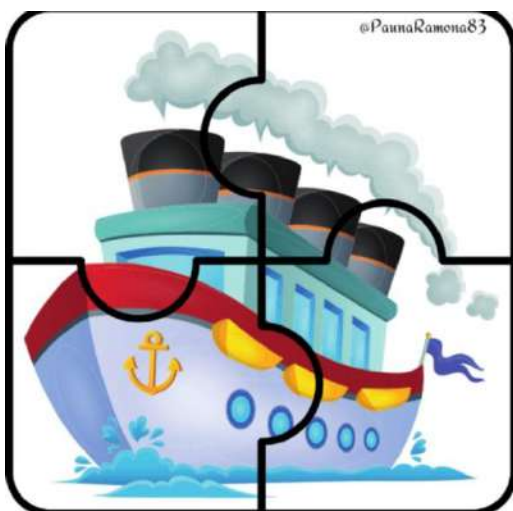
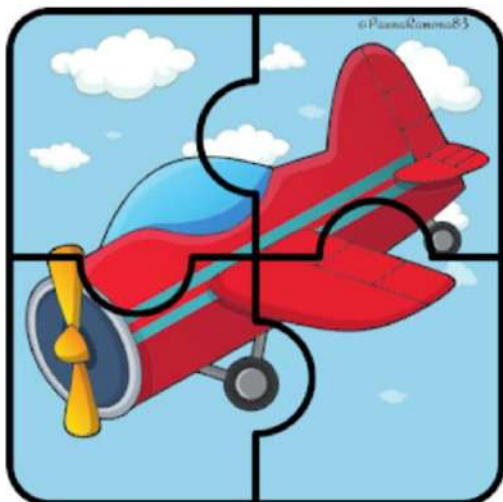
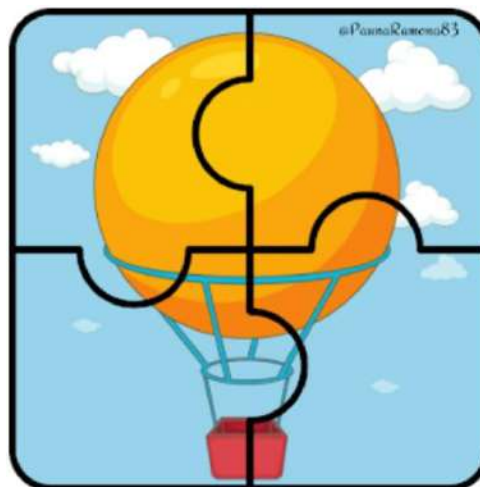
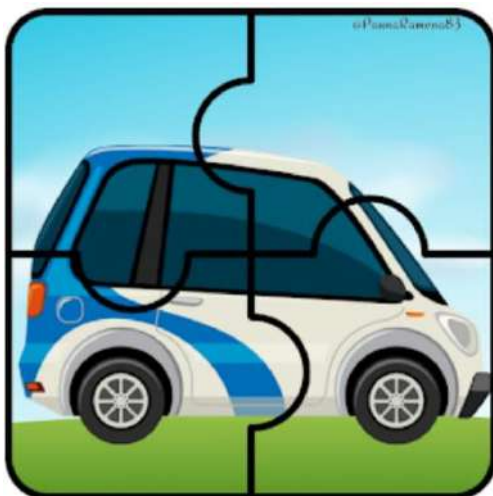

Anexa 3 – Trăistuța cu ghicitori



Anexa 4 – Decupare și lipire

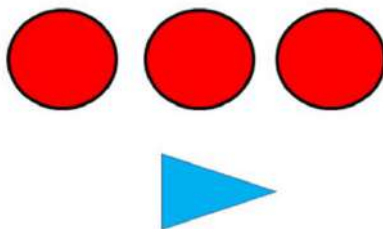
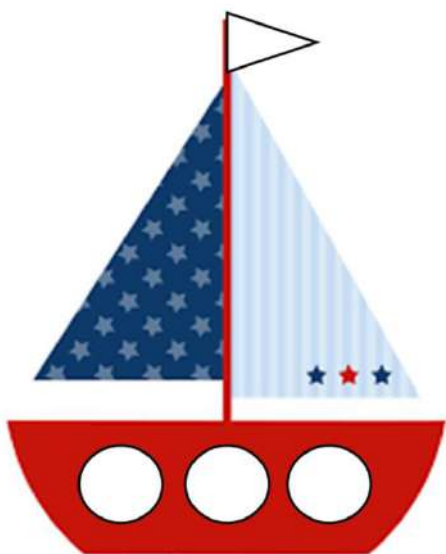
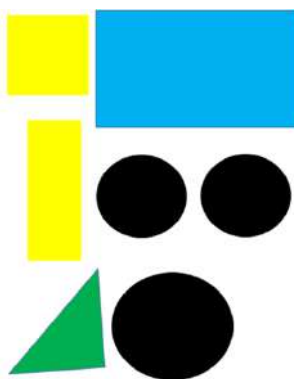
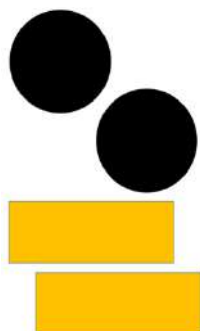

Anexa 5 – Povești cu mijloace de transport -POVEȘTEA PUIULUI DE TREN

A fost odată ca niciodată, o lume magică , în care toate obiectele puteau să vorbească, la fel ca oamenii. În această lume fermecată, se afla undeva, o fermă în care trăia o familie de tractoare: mama tractor, tatăl tractor și copilul tractor.

Cât era ziua de lungă, fiecare avea treaba lui! De cum se făcea dimineată, tatăl tractor își lua remorca cea mare și încăpătoare și căra paie, semințe, pământ, pietre și tot ce mai aveau nevoie pentru gospodărie. Era foarte harnic și foarte, foarte puternic!

Mama tractor, lucra mai mult pe lângă fermă și avea grijă de micuțul tractoraș. Îl plimba, îi arăta împrejurimile, îl alimenta cât trebuie cu motorină, îi spunea povești ...ca orice mamă adevărată! Și, tractorașul cel mic era foarte fericit. Toată ziua se juca prin curte, făcea urme prin nisip, mergea cu viteză prin iarbă, era foarte vesel. Doar că, uneori îi spunea mamei:
- Oh, cât de mult aș vrea să am un frățior...sau o surioară...Să putem să ne jucăm, să ne întrecem, să ne punem remorci mici...De mi s-ar îndeplini dorința...

Și, iată că într-o zi, nu se știe cum, în această familie de tractoare a apărut un nou membru! Un trenuleț, nou și frumos, strălucitor, cu două vagoane! Ce bucurie!!!Toți îl priveau cu drag pe micuț! Iar tractorașul nu mai putea de fericire! Avea în sfârșit un frățior!!!

Tatăl și mama-tractor îl priveau cu încântare pe micuțul tren, dar vorbeau uneori:
- Are șine...și are două vagoane...nu știu cum ar putea să care baloti de paie sau pietre, este cam greu să le pui în vagoane...Dar este al nostru, îl iubim și o să îl învățăm tot ce trebuie să știe un tractor din familia noastră de tractoare!

Și așa, zilele treceau, iar micul tren învăța o mulțime de lucruri de la părinții lui. Împreună cu Tractoraș se juca toată ziua. Erau foarte fericiți! Numai că, din când în când, micul tren cădea pe gânduri și se întrista. Fratele lui putea să facă o mulțime de lucruri pe care el nu avea cum să le facă: să care pietre, să adune paie...iar el nu avea o remorcă pe care să si-o agațe. În plus, dacă ar fi pus pietre în vagoanele lui cu scaune, s-ar fi murdărit! Vedea cum toți sunt folositori și fac o mulțime de treburi, însă el nu prea putea face nimic...

Dar, într-o zi, la fermă veni un băiețel care avea un ghiozdan mare cu o mulțime de omuleți colorați! A văzut tractorașul cel mic și a început să se joace cu el prin nisip. Apoi, l-a văzut și pe Trenuleț .

-Ce păcat că nu o să se joace și cu mine...se gândea micul tren. Eu nu sunt așa folositor, ca Tractoraș!

Însă, băiețelul l-a luat pe micul tren și a început să pună pe scaunele sale noi toți omuleții de jucărie pe care îi avea în ghiozdan.

-Pooooftiți în vagoane! Azi vom face o călătorie minunată! Ciuuuuu, ciuuuu!!! striga băiețelul și râdea.

Băiețelul s-a jucat toată ziua cu tractorul și cu trenulețul și, văzându-l cum se joacă, toată familia de mașini a înțeles că trenulețul era și el foarte folositor: putea să ducă oamenii în călătorii. Ce bucuroși au fost cu toții!

Curând, micul tren a crescut și a fost pus pe șine. A devenit un tren mare, în toată regula. Acum locuia într-un depou de trenuri. În fiecare zi mergea în gară, lua oamenii și îi ducea în călătorii. Prindea viteză, avea un fluier puternic și se împrietenește cu mecanicul și cu conductorul, cu care formau cea mai bună echipă! A văzut o mulțime de locuri noi, frumoase, a cunoscut o mulțime de copii...Era foarte fericit acum și, câteodată, când se odihnea noaptea, la depou, se gândea la băiețelul care i-a arătat într-o zi de vară, cât este de folositor...

Jocul didactic în activitățile de evaluare

Autor: Niță Rodica

Profesor învățământ preșcolar Grădinița Nr.1 Măgurele

Motto: „Jocul este și o pregătire pentru viața de mai târziu, dar mai presus de toate, el este
însăși viața copilului”

(Mc. Dougall)

Perioada preșcolarității este tot mai des apreciată ca fiind vârsta ce cuprinde cea mai importantă experiență educațională din viața unei persoane. Pe tot parcursul ei, se înregistrează ritmurile cele mai pregnante în dezvoltarea individualității umane și unele din cele mai semnificative achiziții, cu ecouri evidente pentru etapele precedente ale dezvoltării sale. Vârsta preșcolară reprezintă un moment important în evoluția omului. Realitatea este una foarte complexă și copilul nu poate să o cunoască decât prin intermediul jocului. De aceea, unii psihologi consideră **jocul** - ca o activitate de pre-învățare. Esența sa constă în reflectarea, transpunerea și transformarea, pe plan imaginar, a realității înconjurătoare și a diferitelor sale aspecte. Jocul constituie pentru copil o simplă distracție; jucându-se cunoaște, descoperă și înțelege lumea și viața într-o formă foarte atractivă. Jocul exprimă dorința de pregătire, de explorare. Prin joc copiii își satisfac dorința de manifestare și independență.

Jocul didactic este unul dintre cele mai eficiente mijloace pentru dezvoltarea socială a preșcolariilor. Este foarte eficient, deoarece în desfășurarea lui participă toți copiii, ei depunând eforturi de gândire, de exprimare, fără a conștientiza acest lucru, considerând că se joacă. Ca și activitate, jocul contribuie la dezvoltarea atitudinii pozitive față de sine, față de muncă și față de învățare. Este un mijloc foarte eficace, care contribuie la dezvoltarea limbajului, activitate prin care realizăm, în cea mai mare măsură, comunicarea didactică.

Jocul impune, de asemenea, o stare de destindere, bună dispoziție, relaxantă, ajutându-i pe preșcolari să-și formeze capacitatea de a crea, de a se exprima utilizând un limbaj cât mai corect, frumos și nuanțat. Organizat și condus cu foarte mare pricepere, jocul didactic ajută copilul la construirea unor structuri mentale, lărgeste orizontul de cunoaștere, consolidează și sistematizează cunoștințele, priceperile, deprinderile de exprimare corectă, coerentă, logică și expresivă, îmbogățește, corectează și activează vocabularul copiilor, influențează dezvoltarea personalității lor.

Jocul este activitatea care dă specific copilăriei și care își găsește motivația și împlinirea în sine însuși. Rolul și importanța jocului didactic constă în faptul că el facilitează procesul de asimilare, fixare, consolidare și verificare a cunoștințelor, iar datorită caracterului său formativ, influențează dezvoltarea personalității copiilor.

Prin joc, copilul învață cu plăcere, devine interesat de activitatea care se desfășoară; cei timizi devin cu timpul mai volubili, mai activi, mai curajoși și primesc mai multă încredere în propriile capacități, mai multă siguranță și rapiditate în răspunsurile pe care le elaborează.

Datorită conținutului și a modului de desfășurare, jocurile didactice sunt mijloace eficiente de activizare a întregului colectiv al grupei, dezvoltând spiritul de echipă, de întrajutorare; de asemenea, se formează și se dezvoltă unele deprinderi practice elementare și de muncă organizată.

Jocul didactic, folosit în activitățile de evaluare, este cea mai potrivită metodă pentru observarea progresului copilului, pentru determinarea nivelului de cunoștințe al acestuia, este o metodă de evaluare activ- participativă.

Jocul didactic trebuie să aibă un conținut și o structură bine organizate, subordonate particularităților de vârstă și sarcinii didactice, să se desfășoare după anumite reguli sub directă supraveghere a educatoarei, rol important căpătând latura instructivă, elementele de distracție nefiind decât medii ai stimulării capacităților creatoare.

Evaluarea prin joc didactic a preșcolarilor evidențiază gradul de formare al comportamentelor (se pot evalua mai multe comportamente). Activitatea preferată a copiilor este jocul și tocmai de aceea o evaluare prin joc reflectă o imagine reală a progresului preșcolarilor, ei fiind motivați și implicați activ în activitatea de evaluare. Prin joc cei mici sunt motivați și în același timp provocați să compare, clasifice, analizeze, ordoneze.

La polul opus, evaluarea prin fișe poate aduce informații eronate, preșcolarii implicându-se sau nu în rezolvarea sarcinilor de lucru. Evaluarea cu ajutorul fișelor nu poate scoate în evidență anumite comportamente (comportamente prosociale atât de importante în integrarea într-o societate în continuă schimbare).

Joc didactic folosit în evaluarea preșcolărilor în cadrul proiectului tematic” Din lumea celor care nu cuvântă”

Domeniul Științe – Categoria de activitate: Cunoașterea Mediului

JOC DIDACTIC: ”CE ȘTII DESPRE..... ?”

Dimensiuni ale dezvoltării: Relații ,operații și deducții logice în mediul apropiat

Comportamente:

- Evidențiază caracteristicile unor obiecte localizate în spațiul înconjurător
- Identifică posibile răspunsuri/soluții la întrebări, situații -problemă și provocări din viața proprie și a grupului de colegi
- Inițiază/participă la interacțiuni pozitive cu copii de vârstă apropiată

Obiective:

O1 să denumească animalele (sălbatice, domestice, acvatic)

O2 să precizeze caracteristicile animalelor (mediul de viață, înfățișare, hrană, foloase)

O3 să formuleze enunțuri corecte din punct de vedere gramatical, în propoziții

Sarcina didactică: Am urmărit ca toți copiii să spună ce știu despre fiecare animal și să răspundă la o ghicitoare.

Conținutul jocului: Cunoștințe referitoare la caracteristici ale animalelor (mediul de viață, înfățișare, hrană, foloase)

Regulile jocului: Copiii au fost împărțiți în grupe (grupa pisicuțelor și grupa iepurașilor).

În fața celor două grupe este un panou cu mai multe imagini reprezentând animale, iar în centru se află o roată pe care este desenată o săgeată. Pe rând, câte un reprezentant din fiecare grupă a venit la panou și a învârtit roata. Imaginea în dreptul căreia arată săgeata trebuie descrisă. Preșcolarii fac o clasificare a animalelor (după înfățișare, mediul de viață, hrană, foloase) pe tabla magnetică, după un criteriu dat, apoi răspund și la o ghicitoare, indicând silueta animalului la care face referire ghicitoare, siluetă aflată pe un panou.

Elemente de joc: coșulețe, bilețele cu ghicitori, aplauze

Materiale didactice: roată, imagini animale, tablă magnetică, jetoane, siluete animale

În continuare am desfășurat **jocul de probă** și m-am asigurat că toții copiii au înțeles regula jocului.

Desfășurarea jocului

Varianta I

Fiecare grupă a trimis pe rând câte un reprezentant pentru a învârti roata, copilul denumește animalul din imagine, descrie animalul precizând caracteristici ale acestuia. Copiii au fost ajutați de membrii echipei lor în completarea răspunsurilor, asigurându-se participarea activă a acestora în timpul desfășurării jocului, stimulând astfel spiritul de colaborare între membrii echipelor.

Varianta II

Preșcolarii a trebuit să clasifice animalele după un element comun: înfățișare, mediul de viață, hrană, foloase. Aceștia au extras un jeton și au precizat ce fel de animal este (domestic, sălbatic, de la zoo, acvatic) și apoi au făcut o clasificare pe tabla magnetică după anumite criterii stabilite.

Varianta III – Complicarea jocului

În desfășurarea jocului s-a păstrat aceleași echipe. Copiii au extras cu ochii închiși bilețele care au conținut ghicitori. Pe bilet s-a aflat o ghicitoare care a fost citită de mine, copilul care extrage bilețelul răspunde la ghicitoare (el este ajutat de membrii echipei sale în cazul în care nu cunoaște răspunsul corect). După ce răspunsul a fost ghicit, copiii au indicat silueta animalului la care face referire ghicitoare, siluete așezate pe un panou.

Bibliografie:

- ✓ Ion T. Radu, *Evaluarea în procesul didactic*
- ✓ Lenuța Băjenaru, *Contribuția jocurilor didactice la dezvoltarea limbajului*, în Revista “*Revista Învățământului Preșcolar*”, nr. 1-2, 1996

PLANIFICAREA ACTIVITĂȚILOR DESFĂȘURATE DE CLASA I ÎN SĂPTĂMÂNA „ȘCOALA VERDE”

Prof. învă. primar: NOJE ALEXANDRA ANDRADA
Școala Gimnazială „Bălcescu-Petófi” Satu Mare

Nr. crt	Ziua, data	Tema zilei	Interval orar	Denumirea activității	Tipul / Categoria activității	Cadre didactice implicate	Nr. elevi participanți	Parteneri
1.	<i>Luni,</i>	Utilizarea energiei verzi	8:00-10:00 10:00-12:00	1. „Energie verde pentru viitor”- prezentare PPT și dezbateri. 2. Vizită la Uzina de Apă din localitate.	Vizionare PPT și filmulețe, dezbateri pe baza celor vizionate. Vizită	Prof. învă. primar Noje Alexandra	24	Reprezentanți ai Uzinei de Apă
2.	<i>Marți,</i>	Producția și consumul sustenabil. Risipa alimentară.	08:00-10:00 10:00-12:00	1. „Minte sănătoasă în corp sănătos” - prezentări PPT și filmulețe despre tematica zilei. 2. „O salată sănătoasă și gustoasă!”	Vizionare PPT, dezbateri pe baza celor vizionate. Activitate practică.	Prof. învă. primar Noje Alexandra	24	-
3.	<i>Miercuri,</i>	Protecția mediului, amprenta ecologică. Arii	08:00-18:00	Excursie tematică la Grădina Botanică „Vasile Fatî” Jibou, jud. Sălaj.	Vizitarea Grădinii Zoologice din Jibou, jud. Sălaj, descoperirea unor plante și conștientizarea importanței	Prof. învă. primar Noje Alexandra	24	Reprezentanți ai Grădinii Botanice „Vasile Fatî”

		protejate			protejării mediului înconjurător.			Jibou, jud. Sălaj
4.	Joi,	Influența poluării asupra schimbărilor climatice	08:00- 10:00 10:00- 12:00	1. „Schimbările climatice - o provocare a lumii moderne” - prezentare PPT. 2. „Latte și cristalul fermecat” - film	Vizionare PPT. Vizionarea unor documentare și filmulețe ecologice. Vizionarea unui film adecvat vârstei elevilor despre importanța protejării apei.	Prof. învă. primar Noje Alexandra	24	-
5.	Vineri,	Evaluarea activităților - Carnavalul ECO	08:00- 12:00	„Carnavalul ECO”	Confecționarea din materiale reciclabile a unor costume ecologice și participarea la Parada costumelor ECO.	Prof. învă. primar Noje Alexandra	24	-

PROIECT DE LECȚIE

Prof. înv. primar: NOJE ALEXANDRA ANDRADA
Școala Gimnazială „Bălcescu-Petőfi” Satu Mare

1. **Clasa:** I;
2. **Aria curriculară:** Limbă și comunicare;
3. **Disciplina:** Comunicare în limba română;
4. **Unitatea de învățare:** „Micul meu univers”;
5. **Subiectul lecției:** „*Povestea omului de zăpadă*” după H. Ch. Andersen;
6. **Durata lecției:** 50 minute;
7. **Forma de realizare:** activitate integrată;
8. **Tipul lecției:** de transmitere și însușiri de cunoștințe;
9. **Competențe specifice:**
 - **CLR:**
 - 1.2 – Identificarea unor informații variate dintr-un mesaj rostit cu claritate;
 - 2.1 – Formularea unor enunțuri proprii în diverse situații de comunicare;
 - 3.2 – Identificarea mesajului unui scurt text care prezintă întâmplări, fenomene, evenimente familiare;
 - 3.4 – Exprimarea interesului pentru lectura unor texte simple, susținute de suport imagistic;
 - **MEM:**
 - 4.2 – Identificarea unor consecințe ale unor acțiuni, fenomene, procese simple;
 - **AVAP:**
 - 2.2 – Exprimarea ideilor și trăirilor personale prin utilizarea liniei, punctului, culorii și formei;
10. **Obiectivul fundamental al lecției/ Scopul lecției:** îmbogățirea vocabularului cu noi cuvinte și expresii; stimularea elevilor pe direcția unei exprimări deschise, autentice; dezvoltarea capacităților de observare, explorare și înțelegere a realității din mediul înconjurător;
11. **Obiective operaționale:**
 - a) **cognitive:**
 - **O₁** – să despartă corect în silabe cuvintele din jocul de pe aplicația LearningApps, fără sprijin din partea învățătoarei;
 - **O₂** – să enumere cel puțin trei idei importante din „*Povestea omului de zăpadă*”, ascultând-o cu atenție;
 - **O₃** – să răspundă corect întrebărilor adresate de către învățătoare, pe baza indicațiilor oferite în prealabil;
 - **O₄** – să identifice corect titlul și autorul poveștii, fără sprijin din partea învățătoarei;
 - **O₅** - să noteze cel puțin trei cuvinte cu sens asemănător și cel puțin trei cuvinte cu sens opus pentru cuvintele date;
 - **O₆** - să deseneze un personaj la alegere din povestea audiată;

b) afective:

- O₇ – să participe conștient și activ în cadrul activităților propuse;
- O₈ – să manifeste curiozitate și interes în raport cu activitățile pregătite de către învățătoare;

c) psiho-motorii:

- O₉ – să realizeze sarcinile didactice propuse într-un timp cât mai scurt;
- O₁₀ – să adopte o poziție corectă în bancă în timpul lecției de CLR;

12. **Varianta de lecție:** mixtă;

13. **Strategia didactică:** inductivă;

a) **Metode și procedee didactice:** conversația, conversația euristică, expunerea, explicația, exercițiul, metoda exploziei stelare, metoda cadranelor;

b) **Materiale și mijloace didactice:**

- *demonstrative*: povestea, laptop, videoproiector, boxe, material ppt;
- *distributive*: textul suport, fișe de lucru;

c) **Modul de organizare a activității copiilor:** frontal, individual;

14. **Modalități de evaluare:**

- *forme de evaluare*: formativă;
- *metode de evaluare*: răspunsul elevilor, observarea comportamentului elevilor, aprecieri verbale;

15. **Efectivul clasei:** 24 elevi;

16. **Bibliografie:**

a) **oficială:**

- Pîrîială, Olga, Mihaela Ada Radu, Rodica Chiran (2018). *Comunicare în limba română: manual pentru clasa I*, București: Editura Didactică și pedagogică;
- Programa școlară pentru disciplina *Comunicare în limba română*, clasa pregătitoare, clasa I și clasa a II-a, aprobată prin ordin al ministrului Nr. 3418/19.03.2013;

b) **pedagogică:**

- Cucoș, Constantin (2006). *Pedagogie*, Iași: Editura Polirom;
- Ionescu, Miron (2003). *Instrucție și educație*, Cluj-Napoca: Editura Garamond;

c) **metodico-didactică:**

- Chira, Elena-Delia, Cristina Marin (2019). *Învăț să citesc: clasa I: exerciții de citire progresivă*, Bascov: Editura Elicart;
- Vișan, Niculina-Ionica, Cristina Martin, Arina Damian (2018). *Comunicare în limba română: caiet de lucru - clasa I*, Bascov: Editura Elicart;
- Iordăchescu, Carmen, Luminița Mincă (2018). *Să dezlegăm tainele comunicării, clasa I, semestrul 2*, Pitești: Editura Carminis;

d) **surse internet:**

- www.edu.ro;
- www.learningapps.ro;
- www.twinkl.ro;
- www.didactic.ro.

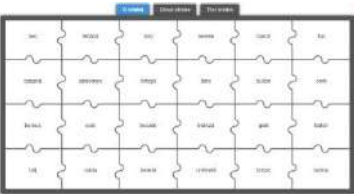
Evenimentele instruirii	Activitatea învățătoarei	Activitatea elevilor	Ob op	Metode didactice	Materiale și mijloace didactice	Modalități de evaluare
1. Moment organizatoric T= 2 minute	<i>*Se asigură condițiile necesare unei bune desfășurări a lecției, aerisirea sălii de clasă, aranjarea mobilierului și pregătirea materialelor didactice corespunzătoare.</i>	<i>*Elevii se vor pregăti pentru ora de comunicare în limba română.</i>		conversația		Observarea comportamentului elevilor
2. Captarea și orientarea atenției T= 1 minut	<i>*Se va realiza prin introducerea exercițiului online de pe site-ul LearningApps. După realizarea sarcinii de lucru, aceștia vor descoperi personajul-surpriză de azi.</i> https://learningapps.org/display?v=pcjn3w3p523		O ₈	conversația euristică	Learning Apps	Observarea comportamentului elevilor
3. Reactualizare a structurilor însușite anterior T= 10 minute	<i>*Se va realiza prin intermediul exercițiului de pe site-ul LearningApps, care constă în despărțirea în silabe a unor cuvinte ce conțin litera „b”, și sunt formate din una, două sau trei silabe. Apoi, elevii vor trebui să asocieze corect cuvântul cu coloana potrivită. Realizând corect asocierea, piesele de puzzle vor dispărea, iar pe fundal va rămâne imaginea omului de zăpadă.</i> 	<i>*Elevii vor rezolva sarcinile de lucru, și vor descoperi personajul-surpriză.</i>	O ₁	conversația euristică explicația exercițiul	Learning Apps	Observarea comportamentului elevilor Răspunsul elevilor Aprecieri verbale
4. Anunțarea temei și a obiectivelor	- Pentru azi, la ora de comunicare în limba română v-am pregătit o poveste! Este vorba chiar		O ₈	conversația		Observarea comportamentului elevilor

T= 1 minut	despre <i>Povestea omului de zăpadă</i> , scrisă de H. Ch. Andersen.					
5. Prezentarea optimă a noului conținut și dirijarea învățării T= 15 minute	<p><i>*Le voi distribui fișa cu textul suport.</i></p> <p>- În continuare, vă invit să vizionăm împreună „<i>Povestea omului de zăpadă</i>”, după H. Ch. Andersen.</p> <p><i>*Le voi explica elevilor cuvintele necunoscute:</i> <u>rătăcit</u> = pierdut, (aici) uitat <u>ciot</u> = (aici) bucată <u>a zărit</u> = a văzut <u>s-a așternut</u> = s-a așezat, (aici) s-a lăsat <u>să scormonească</u> = (aici) să caute <u>să căptușească</u> = (aici) să încălzească, să protejeze de frig <u>despuiat</u> = (aici) dezbrăcat</p> <p><i>*Vom alcătui oral propoziții cu cuvintele noi.</i></p>	<p><i>*Elevii vor asculta cu atenție și vor reține informațiile noi prezentate de către învățătoare.</i></p>	<p>O₂</p> <p>O₇</p> <p>O₁₀</p>	<p>expunerea</p> <p>conversația euristică</p> <p>explicația</p>	<p>laptop</p> <p>videopro-iector</p> <p>boxe</p> <p>povestea</p>	<p>Observarea comportamentului elevilor</p> <p>Răspunsul elevilor</p> <p>Aprecieri verbale</p>
6. Asigurarea conexiunii inverse (feedback-ul) T= 10 minute	<p>- V-a plăcut povestea?</p> <p><i>*Întrebările care vor fi adresate după ascultarea poveștii:</i></p> <p>1. Cine i-a dat Omului de zăpadă viață pentru o noapte?</p> <p>2. Unde au căutat căprioarele mâncare?</p> <p>3. Când construiesc copii oameni de zăpadă?</p> <p>4. Cum l-a găsit Zâna Iarna dimineață pe Omul</p>	<p>- Daa!</p> <p>- Zâna Iarna!</p> <p>- Prin grădină, sub zăpadă.</p> <p>- Copii construiesc oameni de zăpadă în anotimpul</p>	<p>O₃</p> <p>O₈</p> <p>O₉</p>	<p>metoda Exploziei stelare</p> <p>conversația euristică</p> <p>explicația</p>	<p>ppt cu explozia stelară</p>	<p>Observarea comportamentului elevilor</p> <p>Răspunsul elevilor</p>

	<p>de zăpadă?</p> <p>5. De ce credeți că Zâna Iarna i-a răsplătit bunătatea Omului de zăpadă?</p> 	<p>iarna.</p> <p>- Dezbrăcat.</p> <p>- Deoarece bunătatea cuiva este întotdeauna răsplătită.</p>				<p>Aprecieri verbale</p>																								
<p>7. Fixarea și consolidarea cunoștințelor T= 10 minute</p>	<p>- Acum, doamna învățătoare vă va distribui fișe de lucru cu exerciții pe care le vom rezolva împreună!</p> <p><i>*Elevii vor repeta titlul și autorul poveștii, vor nota cuvinte cu sens asemănător și cu sens opus, și vor desena un personaj din poveste.</i></p> <p style="text-align: center;">FIȘĂ DE LUCRU</p> <table border="1" data-bbox="319 1187 662 1556"> <tr> <td data-bbox="319 1187 478 1220">1. Numește titlul și autorul poveștii.</td> <td data-bbox="478 1187 662 1220">2. Scrie cuvinte cu sens asemănător pentru:</td> </tr> <tr> <td data-bbox="319 1220 478 1254">Titlul:</td> <td data-bbox="478 1220 662 1254">zăpadă =</td> </tr> <tr> <td data-bbox="319 1254 478 1288">.....</td> <td data-bbox="478 1254 662 1288">rătăcit =</td> </tr> <tr> <td data-bbox="319 1288 478 1321">Autorul:</td> <td data-bbox="478 1288 662 1321">dar =</td> </tr> <tr> <td data-bbox="319 1321 478 1355">.....</td> <td data-bbox="478 1321 662 1355">dragoste =</td> </tr> <tr> <td data-bbox="319 1355 478 1388">.....</td> <td data-bbox="478 1355 662 1388">fericit =</td> </tr> <tr> <td data-bbox="319 1388 478 1422">3. Notează cuvinte cu sens opus pentru cuvintele date:</td> <td data-bbox="478 1388 662 1422">4. Desenează, la alegere, un personaj din poveste.</td> </tr> <tr> <td data-bbox="319 1422 478 1456">zi =</td> <td data-bbox="478 1422 662 1456"></td> </tr> <tr> <td data-bbox="319 1456 478 1489">friguroasă =</td> <td data-bbox="478 1456 662 1489"></td> </tr> <tr> <td data-bbox="319 1489 478 1523">a intrat =</td> <td data-bbox="478 1489 662 1523"></td> </tr> <tr> <td data-bbox="319 1523 478 1556">mare =</td> <td data-bbox="478 1523 662 1556"></td> </tr> <tr> <td data-bbox="319 1556 478 1590">vechi =</td> <td data-bbox="478 1556 662 1590"></td> </tr> </table>	1. Numește titlul și autorul poveștii.	2. Scrie cuvinte cu sens asemănător pentru:	Titlul:	zăpadă =	rătăcit =	Autorul:	dar =	dragoste =	fericit =	3. Notează cuvinte cu sens opus pentru cuvintele date:	4. Desenează, la alegere, un personaj din poveste.	zi =		friguroasă =		a intrat =		mare =		vechi =		<p><i>*Elevii vor asculta indicațiile învățătoarei și vor realiza sarcinile de lucru propuse.</i></p>	<p>O₄</p> <p>O₅</p> <p>O₆</p>	<p>metoda cadranelor</p> <p>explicația</p> <p>exercițiul</p>	<p>fișe de lucru</p>	<p>Răspunsul elevilor</p> <p>Aprecieri verbale</p>
1. Numește titlul și autorul poveștii.	2. Scrie cuvinte cu sens asemănător pentru:																													
Titlul:	zăpadă =																													
.....	rătăcit =																													
Autorul:	dar =																													
.....	dragoste =																													
.....	fericit =																													
3. Notează cuvinte cu sens opus pentru cuvintele date:	4. Desenează, la alegere, un personaj din poveste.																													
zi =																														
friguroasă =																														
a intrat =																														
mare =																														
vechi =																														
<p>8. Asigurarea retenției și a transferului T= 1 minut</p>	<p>- Felicitări tuturor!</p> <p><i>*Se vor face aprecieri generale și individuale asupra modului cum s-au comportat și au răspuns în timpul orei de comunicare în limba română.</i></p>	<p>- Mulțumim!</p>		<p>conversația</p>		<p>Aprecieri verbale</p>																								

PROIECT DIDACTIC

Nume: NOJE MARIANA DANIELA

Grădinița cu Program Prolungit „Voinicelul” Satu Mare

Grupa: Mijlocie

Tema de studiu: „Ce și cum vreau să fiu?”

Tema săptămânii: „Cum pot fi de ajutor?”

Tema zilei: „Voinicei harnici și buni”

Tipul activității: de fixare și consolidare de cunoștințe

Categoria de activitate: Activitate integrată (ADP+ALA₁+ADE+ALA₂)

Durata: o zi

Forma de realizare: joc didactic + pictură pe siluete din ipsos

Efectivul grupei: 25 copii

Dimensiuni de dezvoltare:

❖ **Motricitate grosieră și motricitate fină în context de viață familială:**

- Își coordonează mușchii în desfășurarea unor activități diversificate specific vârstei;
- Utilizează mâinile și degetele pentru realizarea unor activități variate.

Dezvoltarea cognitivă și cunoașterea lumii:

❖ **Cunoștințe și deprinderi elementare matematice pentru rezolvarea de probleme și cunoașterea mediului apropiat;**

- Efectuează operații de seriare, grupare, clasificare, măsurare a obiectelor.

Forme și tehnici de evaluare: observarea sistematică a copiilor și aprecierea verbală; analiza acțiunilor, răspunsurilor și lucrărilor copiilor.

Metode și procedee: conversația, conversația euristică, explicația, exercițiul, demonstrația, jocul didactic, diagrama Venn, turul galeriei.

Inventarul de activități

ADP:

❖ **Întâlnirea de dimineață:**

- **Salutul:** „Bună dimineața, dragi copii!”
- **Prezența:** se realizează de către educatoare pe baza catalogului;
- **Asistentul zilei:** „(copilul care urmează în ordine alfabetică) astăzi tu vei fi asistentul meu/asistenta mea!”
- **Calendarul naturii:** „Cum este vremea astăzi?”
- **Joc de grup:** „Cutia misterioasă”
- **Împărtășirea cu ceilalți:** „Cum ai fost de ajutor ieri?”

❖ **Tranziții:** „O locomotivă”

„Luați seama bine”
„Unul după altul”

❖ **Rutine:** „Voinicei curați și ordonați” (deprinderi de igienă personală)

○ **Exemple de comportamente:**

- **O₁** – să respecte regulile de comportare și igienă înaintea și în timpul servirii mesei;
 - **O₂** – să interpreteze corect cântecele, asociind mișcările sugerate cu textul cântecului;
 - **O₃** – să precizeze corect anotimpul, starea vremii, în ce zi ne aflăm etc., fără sprijin din partea educatoarei;
 - **O₄** – să participe activ, conștient și afectiv în activitățile desfășurate;
- **Strategia didactică:** mixtă
 - **Metode didactice:** conversația, explicația.
 - **Material didactic:** pernele, planșa cu calendarul naturii, caietul de prezență, ecusonul pentru asistentul zilei.

ALA₁:

❖ **Știință:**

- **Tema:** „Așează-mă la locul potrivit”
- **Mijloc de realizare:** joc exercițiu
- **Exemple de comportamente:**
 - **O₁** – să așeze pe brioșă cu ajutorul paiului, atâtea elemente câte le indică cifra;
 - **O₂** – să participe activ, conștient și afectiv în activitatea desfășurată;

- **Metode și procedee didactice:** conversația, explicația, demonstrația.
- **Material didactic:** șabloane în formă de briose, paie, elemente de decor pentru briose (steluțe, cerculețe), șervețele.

❖ **Joc de masă:**

- **Tema:** „Mănuțe dibace”
- **Mijloc de realizare:** joc de îndemânare
- **Exemple de comportamente:**
 - **O₁** – să mânuiască cu îndemânare unealta pentru extragerea ciucurașilor, pe baza explicațiilor oferite anterior de către educatoare;
 - **O₂** – să grupeze corect ciucurașii, așezându-i pe cei mici într-o farfurioară, iar pe cei mari în cealaltă farfurioară;
- **Metode și procedee didactice:** conversația, explicația, demonstrația, exercițiul.
- **Material didactic:** tabla de joc, ciucurași, unealtă, farfurioare.

❖ **Joc de rol:**

- **Tema:** „De-a cofetarii”
- **Mijloc de realizare:** viață practică
- **Exemple de comportamente:**
 - **O₁** – să modeleze biluțele din compoziția pregătită împreună în prealabil;
 - **O₂** – să respecte regulile de igienă ale preșcolarului în timp ce prepară produsul de patiserie (poziția corpului, a mâinilor, a capului).
- **Metode și procedee didactice:** conversația, explicația, demonstrația, exercițiul.
- **Material didactic:** șorțulețe, bonete, tăvi, boluri, biscuiți, unt, cacao, zahăr, nucă de cocos, prosoape de hârtie, săpun, recipient cu apă.

ADE:

- **Categoria de activitate:** ADE = DȘ-m + DEC
- **Tema:** „Cutia cu surprize”
- **Mijloc de realizare:** joc didactic + pictură pe forme din ipsos
- **Tipul de activitate:** de fixare și consolidare a cunoștințelor
- **Domenii de dezvoltare:** dezvoltarea capacității copiilor de a forma grupe de obiecte după diferite criterii și de a opera cu acestea. Deprinderea copiilor de a realiza lucrări folosind deprinderile specifice formate.
- **Exemple de comportamente ale activității integrate:**
 - **O₁** – să identifice corect obiectele, grupându-le după criteriul dat;

- **O₂** – să denumească obiectele aflate în cutie, folosindu-se de analizatorii tactili și vizuali;
- **O₃** – să numească diferențele dintre obiecte folosind un limbaj matematic adecvat;
- **O₄** – să execute exercițiile de încălzire a mușchilor mici ai mâinii, conform indicațiilor educatoarei;
- **O₅** – să picteze cât mai îngrijit silueta din ipsos, folosind culoarea preferată;
- **O₆** – să utilizeze instrumentele de lucru (pensula și acuarelele) aplicând culorile preferate (maro, portocaliu, galben, roșu, alb) pe silueta din ipsos;
- **O₇** – să participe activ, conștient și afectiv în activitățile desfășurate;
- **O₈** – să respecte regulile de igienă ale preșcolarului în timp ce pictează silueta din ipsos (poziția corpului, a mâinii, a capului).
- **Metode si procedee didactice:** conversația, conversația euristică, explicația, exercițiul, demonstrația, jocul didactic, diagrama Venn, turul galeriei.
- **Material didactic:** cutia, jucării de diferite mărimi și culori (păpuși, mașinuțe, cuburi), cercuri, siluete din ipsos, acuarele, pensule, recipiente cu apă, foaia-suport, șervețele umede.

ALA₂:

- **Tema:** „Voinicei harnici”
- **Mijloc de realizare:** joc distractiv
- **Exemple de comportamente:**
 - **O₁** – să transporte produsul rezultat din activitatea anterioară până la locul stabilit;
 - **O₂** – să parcurgă traseul aplicativ stabilit, respectând indicațiile educatoarei.
- **Metode didactice:** conversația, explicația, demonstrația, exercițiul.
- **Material didactic:** tăvițe, siluetele din ipsos.

Bibliografie:

- Breben, Silvia, Gongea Elena, Ruiu Georgeta, Fulga Mihaela, *Metode interactive de grup-ghid metodic*, Editura Arves, 2002;
- Cucuș, Constantin, *Pedagogie*, Iași: Polirom, 2006;
- „*Curriculum pentru învățământul preșcolar (3-6/7 ani)*”, M.E.C.I., 2018;
- Ezechil, Liliana, Păiși-Lăzărescu Mihaela, *Laborator preșcolar – ghid metodologic*, București: Editura V & I Integral, 2006;
- Glava, Adina, Tătaru Lolica, Leva Emilia, *De la simplu la complex în abordarea proiectelor tematice*, Pitești: Diamant, 2014.
- Ionescu, Miron, *Instrucție și educație*, Cluj-Napoca: Garamond, 2003;

- Someșanu, Elena (coord.), „Jocuri didactice matematice pentru grădinițele de copii”, Casa Corpului Didactic, Suceava, 1977;
- Tătaru, Lolica, Glava Adina, Chiș Olga, Piramida cunoașterii – Repere metodice în aplicarea curriculumului preșcolar, Pitești: Diamant, 2014;

SCENARIUL ZILEI

Ziua debutează cu **întâlnirea de dimineață** dintre educatoare și copii, așezați pe pernuțe în formă de semicerc. Se realizează salutul, prezența, alegerea asistentului zilei, calendarul naturii, jocul de grup, împărtășirea cu ceilalți și noutatea zilei.

Tranziția: „O locomotivă”

ALA₁: Copiii vor asculta ce au de făcut la fiecare sector. Educatoarea îi ajută pe cei care îi solicită ajutorul. Fiecare copil va trebui să treacă pe la toate sectoarele.

Rutina: „Voinicei curați și ordonați”

Tranziție: „Luați seama bine”

ADE = DȘ-m + DEC: Copiii împreună cu educatoarea vor realiza jocul didactic „Cutia cu surprize”.

Sarcina didactică: să denumească obiectul extras din cutia cu jucării, alcătuiind cu acesta mulțimi după diferite criterii (formă, culoare, mărime).

Elemente de joc: mânuirea materialului, ascunderea, ghicirea, închiderea și deschiderea ochilor, aplauzele și surpriza.

Regulile jocului: Copilului în dreptul căruia se oprește mingea îi revine sarcina de a veni în față și de a extrage din cutie o jucărie pe care o denumește și o așează în mulțimea potrivită. Jocul va începe la semnalul educatoarei.

După încheierea jocului didactic, ne vom îndrepta spre măsuțe și vom realiza activitatea de pictură pe siluetele din ipsos.

Tranziție: „Unul după altul”

ALA₂: Copiii împreună cu educatoarea se vor juca jocul „Voincei harnici”.

DESFĂȘURAREA ACTIVITĂȚII:

Evenimentele instruirii	Conținutul științific	Strategii didactice		Modalități de evaluare
		Metode și procedee	Material didactic	
1. Moment organizatoric	<p><i>*Voi asigura un climat psihopedagogic necesar desfășurării în condiții optime a activității. Voi amenaja spațiul în concordanță cu tema zilei.</i></p> <p><i>*Copiii vor intra în sala de grupă și se vor așeza pe pernele așezate în formă de semicerc.</i></p>		pernele	
2. Captarea și orientarea atenției	<p>- Bună dimineața, dragi copii! Astăzi ne vom juca ceva foarte frumos împreună!</p> <p><i>*Copiii, împreună cu educatoarea, abordează <u>întâlnirea de dimineață</u> într-o manieră optimistă și plină de energie.</i></p> <p>- Copii, vă rog să vă așezați pe pernuțe!</p> <p>- „Dimineața a sosit La grădiniță am venit Pe scăunele ne-așezăm Cu toții să ne salutăm, A început o nouă zi, Bună dimineața, copii!” (copiii: - „Bună dimineața, doamna educatoare!”)</p> <p>- Astăzi ne vom <u>saluta</u> prin cântecul: „Ursuleții s-au trezit/ Bună dimineața! Și copiii s-au trezit/ Bună dimineața! Și Denis s-a trezit/ Bună dimineața!...”</p> <p><i>*Toți copiii se salută conform acestui algoritm.</i></p> <p><i>*După salut vom realiza <u>prezența</u>, pe baza catalogului.</i></p> <p><i>*Apoi, copilul care urmează în ordine alfabetică, își va alege un ecuson (pătrat, cerc, triunghi) pe care-l va purta pe toată durata zilei, semn că este <u>asistentul educatoarei</u>.</i></p> <p><i>*La <u>calendarul naturii</u>, asistentul zilei va stabili: data, ziua, luna, anul din calendar și</i></p>	explicația	pernele	observarea comportamentului copiilor
		conversația	catalogul	aprecieri verbale răspunsul copiilor

	<p>va desena simbolurile potrivite vremii de afară, după ce am deschis geamul. Se continuă cu numărătoarea copiilor care vor fi trecuți în chenarul calendarului cu ajutorul educatoarei. Se stabilește anotimpul și sărbătoritul zilei, dacă există.</p> <p><i>*Se continuă cu un <u>joc de grup</u>: „Cutia misterioasă”, care va trece din mână în mână, se va miroși, scutura, asculta pentru a ghici ce este înăuntru. Acest drept îi revine asistentului zilei care va pipăi conținutul cutiei, în cazul în care nu ghicește.</i></p> <p><i>*Împărtășirea cu ceilalți va avea loc după terminarea jocului de grup. În această etapă, copiii vor putea vorbi liber despre cum și-au ajutat familia în ziua precedentă.</i></p>	conversația	<p>planșa cu calendarul naturii</p> <p>cutia cu surpriza</p>	observarea comportamentului copiilor
<p>3. Anunțarea temei și a obiectivelor</p>	<p><i>*Vom forma rândul în spatele meu, iar eu le voi spune ce urmează să realizăm împreună.</i></p> <p>- Dragi copii, astăzi ne vom juca și vom învăța multe lucruri interesante împreună. Vom avea trei sectoare. La primul sector va trebui să decorați brișele, respectând indicațiile date, la al doilea sector ne vom dezvolta îndemânarea, iar la al treilea sector ne vom juca de-a cofetarii.</p> <p><i>*Imitând mersul trenului, ne vom deplasa la fiecare sector în parte.</i></p> <p>❖ SECTORUL ȘTIINȚĂ</p> <p>- La sectorul știință vom decora brișele cu atâtea elemente câte indică cifra, cu ajutorul paielor. Fiecare va lua câte un pai, apoi va aspira elementul de decor (steluță, cercuri) și îl va așeza pe șablonul în formă de brișă.</p> <p><i>*În timp ce le explic copiilor, le și demonstrez.</i></p> <p>❖ SECTORUL JOC DE MASĂ</p> <p>- La acest sector vă veți juca în perechi: unul va sta de o parte a tablei de joc, iar celălalt pe cealaltă parte. Fiecare din voi va avea câte o</p>	<p>conversația</p> <p>explicația</p> <p>demonstrația</p>	<p>brișă model (Anexa 1)</p> <p>paie</p> <p>elemente de decor</p> <p>tablă de joc (Anexa 2)</p>	<p>observarea comportamentului copiilor</p> <p>aprecieri verbale</p> <p>răspunsul copiilor</p>

	<p>unealtă cu ajutorul căreia va trebui să strângeți cât mai mulți ciucurași, pe care mai apoi îi veți sorta în cele două farfurioare: ciucurașii mici și separat cei mari.</p> <p>❖ SECTORUL JOC DE ROL</p> <p>- La cel de-al treilea sector vom bucătări împreună. Vom realiza împreună pasta din care vom realiza prăjitura. Apoi, vom forma biluțele, le veți modela și uniformiza, după care le veți rostogoli prin fulgii de cocos. După ce veți termina, vă veți spăla mânuțele cu apă și săpun, și vă veți șterge cu prosoapele din hârtie.</p> <p>- Puteți începe, spor la muncă!</p> <p><i>*Fiecare copil va trece pe la toate cele trei sectoare în parte.</i></p>	<p>explicația</p> <p>conversația</p> <p>exercițiul</p>	<p>ciucurași</p> <p>unelte</p> <p>farfurioare</p> <p>rețeta (Anexa 3)</p> <p>șorțulețe</p> <p>bonete</p> <p>tăvi</p> <p>boluri</p>	<p>observarea comportamentului copiilor</p> <p>aprecieri verbale</p>
<p>4. Dirijarea consolidării</p>	<p>- Acum că toți ați fost foarte harnici și ați trecut pe la fiecare sector, haideți să ne îndreptăm spre pernuțe, să vedem ce mai avem de realizat!</p> <p>- Ce este oare aceasta? (o cutie)</p> <p>- Oare ce se găsește în cutie? (jucării)</p> <p><i>*Introduc mâna în cutie și exclam:</i></p> <p>- Vai, ce surpriză! În cutie sunt multe jucării cu care noi ne putem juca astăzi!</p> <p><i>*Scot o jucărie pentru a satisface curiozitatea copiilor, cerându-le să denumească ceea ce văd. Jucăria va fi reintrodusă în cutie.</i></p> <p>- Ei bine dragi copii! Pentru că sunteți atât de cuminiți, astăzi, cu ajutorul acestei cutii și cu jucăriile din ea, noi ne vom juca jocul „Cutia cu surprize”!</p> <p><i>Explicarea jocului și demonstrarea acestuia</i></p> <p>- Se rostesc versurile: „<i>Iată mingea se pornește/ Oare la cine se oprește?</i>” Copilului în dreptul căruia se oprește mingea îi revine sarcina de a veni în față și de a extrage din cutie o jucărie pe care o denumește și o așează în mulțimea potrivită. Jocul va începe la</p>	<p>conversația</p> <p>conversația euristică</p> <p>explicația</p> <p>demonstrația</p>	<p>cutia</p> <p>jucării (păpuși, mașini, cuburi)</p> <p>cutia</p>	<p>observarea comportamentului copiilor</p> <p>aprecieri verbale</p> <p>răspunsul copiilor</p>

<p>semnalul educatoarei.</p> <p><i>*După jocul de probă, acesta se va desfășura în acest fel, formând celelalte două tipuri de mulțimi (după culoare și după mărime).</i></p> <p style="text-align: center;">Complicarea jocului</p> <p><i>*La o bătaie din palme, voi ruga copiii să închidă ochii, iar eu voi ascunde una dintre mulțimi. La al doilea semnal al meu (două bătăi din palme), voi cere copiilor să spună care dintre mulțimi a dispărut. Se repetă aceeași strategie de 2-3 ori. Voi ascunde grupele de obiecte în așa fel încât în final să rămână două mulțimi de aceeași formă, dar de mărimi diferite. Le voi explica copiilor diferențele dintre ele, ca mai apoi ei să poată să precizeze ce au ele în comun. Exemplu: mulțimea cuburilor mici și mulțimea cuburilor mari.</i></p> <div data-bbox="329 995 935 1314" data-label="Diagram"> </div> <p><i>*Voi fixa titlul jocului cu copiii. Atât în prima parte a jocului, cât și în cea de-a doua, răspunsurile corecte vor fi aplaudate.</i></p> <p>- Foarte bine, copii! Sunteți foarte isteți! Și pentru că vă descurcați atât de bine, am o nouă provocare pentru voiniceii mei hărnicuți! Haideti să ne îndreptăm spre măsuțe! Aici vom picta pe siluete din ipsos oameni de turtă dulce!</p> <p style="text-align: center;">Prezentarea și analizarea modelului</p> <p>- Eu am încercat deja să pictez o siluetă din ipsos a omului de turtă dulce! Ce spuneți, vă place cum l-am pictat eu?</p>	<p>exercițiul</p> <p>jocul didactic</p> <p>explicația</p> <p>exercițiul</p> <p>diagrama Venn</p> <p>conversația</p>	<p>jucării (păpuși, mașini, cuburi)</p> <p>cercuri</p> <p>jucării (păpuși, mașini, cuburi)</p> <p>siluete din ipsos (Anexa 4)</p> <p>acuarele</p> <p>pensule</p>	<p>observarea comportamentului copiilor</p> <p>aprecieri verbale</p> <p>răspunsul copiilor</p> <p>observarea comportamentului copiilor</p> <p>aprecieri verbale</p>
--	---	--	---

	<p>Intuirea materialelor de lucru</p> <p><i>*Vom intui materialele de pe măsuță: siluete din ipsos, acuarele, pensule, recipiente cu apă, foaia-suport, șervețele umede.</i></p> <p>Demonstrarea procedurii de lucru</p> <p><i>*Voi lua pe rând cu pensula culoarea maro (portocaliu sau galben), alb și roșu și le voi explica copiilor procedura de lucru.</i></p> <p>Exerciții pentru încălzirea mușchilor mici ai mâinii</p> <p><i>*Vom executa exerciții pentru încălzirea mușchilor mici ai mâinii, astfel: Plouă (pic, pic, pic), cântăm la pian, închidem deschidem pumnișorii, acoperiș, pod, cuib etc.</i></p> <p>- Puteți începe, spor la treabă!</p>	<p>conversația euristică</p> <p>explicația</p> <p>demonstrația</p> <p>exercițiul</p>	<p>recipiente cu apă</p> <p>foaie-suport</p> <p>șervețele umede</p>	<p>observarea comportamentului copiilor</p>
<p>5. Obținerea performanței și asigurarea conexiunii inverse</p>	<p>Realizarea propriu-zisă a activității de pictură</p> <p><i>*Îi voi ajuta pe copiii care îmi solicită ajutorul.</i></p> <p>Evaluarea activității</p> <p><i>*Le voi cere copiilor să așeze produsele cu grijă pe măsuțe. Îi voi anunța că le vom dărui familiilor noastre.</i></p> <p>- Felicitări tuturor! Este momentul să fim cu adevărat de ajutor! Voi veți transporta siluetele din ipsos în farfurioare. Echipa care termină cel mai repede de transportat toate siluetele dintr-un capăt în celălalt al grupei va fi desemnată echipa învingătoare.</p> <p><i>*Jocul se desfășoară până când vom avea o echipă învingătoare.</i></p>	<p>turul galeriei</p> <p>conversația</p> <p>explicația</p> <p>demonstrația</p> <p>exercițiul</p>	<p>șervețele umede</p> <p>siluetele din ipsos</p> <p>tăvițe</p>	<p>analiza produselor</p> <p>observarea comportamentului elevilor</p> <p>aprecieri verbale</p>
<p>6. Încheierea activității</p>	<p>- Drept recompensă pentru că ați fost atât de atenți și de cuminți, v-am pregătit o surpriză!</p> <p><i>*Vom face aprecieri asupra întregii zile, felicitându-i pentru felul în care s-au descurcat.</i></p>	<p>conversația</p>	<p>recompense</p>	<p>aprecieri verbale</p>

PLANIFICARE ȘCOALA ALTFEL**PROFESOR ÎNVĂȚĂMÂNT PREȘCOLAR OANCEA MIRELA****GRĂDINIȚA CU PROGRAM PRELUNGIT NR.7 GALAȚI**

DATA	DENUMIREA ACTIVITĂȚII		
	GRUPELE MICI	GRUPELE MIJLOCII	GRUPELE MARI
LUNI, 23.10.2023	“Brutari pricepuți”- activitate gospodărească	“Ce ne transmit emoțiile din corpul nostru?”-atelier de dezvoltare personală	“Ce ne transmit emoțiile din corpul nostru?”-atelier de dezvoltare personală
MARȚI, 24.10.2023	“Învățăm să dăruim”- întâlnire cu preotul	“Unde ne jucăm?”-atelier “Profesor pentru o zi”-atelier cu părinții	“Viața din acvariu”-vizită la Centrul Muzeal Ecoturistic “Delta Dunării”
MIERCURI, 25.10.2023	“Micul cofetar”-atelier de cofetărie	“Micii ecologiști”-atelier ecologic “Ștafeta toamnei”-concurs	“Azi copii de grădiniță, mâine școlari!”-vizită la Școala Gimnazială nr.26
JOI, 26.10.2023	“Prietenii cu natura”- atelier de decorare cu materiale din natură	“Carnavalul personajelor” “Covrigul fermecat”-atelier de modelat	“Aer, soare și mișcare”- concursuri sportive în parteneriat cu profesor de sport de la Școala nr.25
VINERI, 27.10.2023	“Micii gimnaști” -întreceri sportive în curtea grădiniței	“Zâmbete și veselie printre personaje”- teatru “Coliba iepurășului”	“Coliba iepurășului” -teatru de păpuși

**PROIECT DE ACTIVITATE INTEGRATĂ
PROFESOR ÎNVĂȚĂMÂNT PREȘCOLAR OANCEA MIRELA
GRĂDINIȚA CU PROGRAM PRELUNGIT NR.7 GALAȚI**

„ O ZI CU PEȘTELE-CURCUBEU”



GRUPA MARE

GRUPA: MARE

NIVELUL: II

TEMA ANUALĂ DE STUDIU: „Cum este, a fost și va fi aici pe Pământ?”

TEMA PROIECTULUI: „Lumea necuvântătoarelor”

TEMA SĂPTĂMÂNII: „Lumea apelor”

TEMA ZILEI: „O zi cu Peștele-Curcubeu”

FORMA DE REALIZARE: Activitate integrată ADE (DLC+DEC) + ALA II

MIJLOC DE REALIZARE: DLC- povestirea educatoarei
DEC-pictură

FORMĂ DE ORGANIZARE: pe grupuri, frontal, individual

TIPUL ACTIVITĂȚII: Predare/consolidare și sistematizare de cunoștințe, priceperi și deprinderi

DURATA: 1 zi

ACTIVITĂȚI DE DEZVOLTARE PERSONALĂ (ADP):

Întâlnirea de dimineață: „De vorbă cu Peștele Curcubeu”

Rutine- Primirea copiilor, deprinderi de autonomie și de igienă personal.

Tranziții: Baby Shark, Peștișorul năzdrăvan

ACTIVITĂȚI PE DOMENII EXPERIENȚIALE

DLC (Domeniul Limbă și Comunicare): Peștișorul curcubeu- povestirea educatoarei

DEC (Domeniul Estetic și Creativ-activitate artistico-plastică): Prietenii peștelui curcubeu- pictură

DOMENIUL LIMBĂ ȘI COMUNICARE – Educarea limbajului

Tema: O zi cu Peștele Curcubeu

Mijloc de realizare: povestirea educatoarei

Tipul activității: transmitere de cunoștințe

DOMENIUL DE DEZVOLTARE:

D. DEZVOLTAREA LIMBAJULUI, A COMUNICĂRII ȘI A PREMISELOR CITIRII ȘI SCRIERII

DIMENSIUNI ALE DEZVOLTĂRII ȘI COMPORTAMENTE VIZATE:

D.1. Mesaje orale în contexte de comunicare cunoscute

1.2. Demonstrează înțelegerea unui mesaj oral, ca urmare a valorificării ideilor, emoțiilor, semnificațiilor etc. (comunicare expresivă)

D.2 Mesaje orale în diverse situații de comunicare

2.1. Demonstrează capacitate de comunicare clară a unor idei, nevoi, curiozități, acțiuni, emoții proprii (comunicare expresivă).

OBIECTIVE OPERAȚIONALE:

O1- Să redea pe scurt ideile principale și mesajul poveștii.

O2- Să enumere personajele participante la acțiunea din poveste.

O3- Să identifice aspectele morale ale povestirii, pe baza întrebărilor adresate de educatoare.

O4- Să formuleze răspunsurile la întrebări în propoziții complexe și corecte din punct de vedere gramatical.

STRATEGII DIDACTICE:

Metode și procedee: metoda șortului povestitor, povestirea educatoarei, conversația, explicația, observația, învățarea prin descoperire.

Materialul didactic: cortină decorativă, pește curcubeu, cufăr surpriză, șort povestitor, elemente detașabile din fetru.

Forma de organizare: frontal

DEC (Domeniul Estetic și Creativ)- Activitate artistico-plastică

TEMA: Prietenii peștelui curcubeu

MIJLOC DE REALIZARE: pictură

TIPUL ACTIVITĂȚII: consolidare de priceperi și deprinderi specifice activității artistico-plactice

DOMENII DE DEZVOLTARE:

C. CAPACITĂȚI ȘI ATITUDINI ÎN ÎNVĂȚARE

DIMENSIUNI ALE DEZVOLTĂRII ȘI COMPORTAMENTE VIZATE:

C.1. Curiozitate, interes și inițiativă în învățare

1.1. Manifestă curiozitate și interes pentru experimentarea și învățarea în situații noi

C.3. Activare și manifestare a potențialului creativ

3.2. Demonstrează creativitate prin activități artistico-plactice, muzicale și practice, în conversații și povestiri creative

OBIECTIVE OPERAȚIONALE:

- O1- Să denumească materialele și instrumentele de lucru utilizate.
- O2- Să identifice viețuitoarele marine întâlnite în poveste,
- O3- Să obțină forme colorate folosind pata de culoare ca element de limbaj plastic.
- O4- Să picteze viețuitoarele marine în toate culorile curcubeului folosind minim 2 instrumente de lucru diferite.

SARCINA DIDACTICĂ:

Copiii vor avea la dispoziție siluete de polistiren ale personajelor din povestea audiată, dar și personaje-intrus și mai multe instrumente de pictat: pensule, bețișoare cu vată, bureți de pictură. Astfel, vor alege singuri tehnica și instrumentele de lucru cu ajutorul cărora vor picta siluetele personajelor marine.

STRATEGII DIDACTICE:

Metode și procedee: explicația, demonstrația, munca individuală.

Resurse materiale: siluetele personajelor din polistiren, pensule, bețișoare cu vată, bureți de pictură, acuarele, palete, apă.

Forme de organizare: individual

ACTIVITĂȚI PE CENTRE DE INTERES

BIBLIOTECĂ – Să reîntrăm în lumea poveștii

Obiective operaționale:

- O1- Să ordoneze cronologic imaginile din poveste;
- O2- Să numească personajul preferat al poveștii, argumentând răspunsul;
- O3- Să realizeze solzii Peștișorului Curcubeu prin unirea punctelor;
- O4- Să despartă în silabe denumirile personajelor din poveste;
- O5- Să scrie pe linia punctată cuvinte ce denumesc personaje din poveste.

ARTĂ : Prietenii peștelui curcubeu – picture

Obiective operaționale:

- O1- Să denumească materialele și instrumentele de lucru utilizate;
- O2- Să identifice viețuitoarele marine întâlnite în poveste;
- O3- Să obțină forme colorate folosind pata de culoare ca element de limbaj plastic;
- O4- Să picteze viețuitoarele marine în toate culorile curcubeului folosind minimum două instrumente de lucru diferite.

JOC DE ROL- Pescarii iscusiți

- O1- Să pescuiască câte un pește pe rând din acvariu,
- O2- Să lipească peștii pe suportul dat în funcție de culoarea acestuia;
- O3- Să picteze cuvântul PESCAR folosind bețișoare de ureche;
- O4- Să interacționeze pozitiv cu colegii pe parcursul desfășurării jocului.

STRATEGII DIDACTICE:

Metode și procedee: conversația, observația, demonstrația, exercițiul, explicația, munca individuală, instructaj verbal

Resurse materiale: siluetele personajele din polistiren, pensule, bețișoare cu vată, bureți de pictură, acuarele, palete, apă, fișe de lucru, creioane colorate, **creion de scris/pix, undițe, pești colorați, suport cu conturul peștilor, lipici.**

Forme de organizare: individual.

JOCURI ȘI ACTIVITĂȚI DIDACTICE ALESE (ALA II)

CATEGORIA DE ACTIVITATE: Jocuri și activități didactice alese (ALA II)

TEMA ACTIVITĂȚII: Căutătorii de solzi- joc de mișcare

Obiective operaționale:

- O1- Să caute solzii ascunși în acvariu;
- O2- Să lipească solzii pe peștii aflați la finalul traseului propus;
- O3- Să colaboreze cu coechipierii în realizarea sarcinilor jocului.

Hrănim peștii- joc liniștitor

Obiective operaționale:

- O1- Să hrănească peștii cu tot atâtea râme câte indică numărul bulinelor de pe zaruri;
- O2- Să respecte regulile jocului;
- O3- Să participe cu interes și plăcere în activitate.

STRATEGII DIDACTICE:

Metode și procedee: exercițiul, jocul, conversația, elemente surpriză, explicația, demonstrația, exemplul.

Resurse materiale: pești colorați, bucăți de sârmă plușată, pom-pom, zaruri, pensete, recipient cu orez colorat, solzi din fetru, cercuri de gimnastică, siluete de pești din fetru.

Formă de organizare: în echipe.

SCENARIUL ZILEI

Ziua este structurată sub forma unei activități integrate. Copiii intră în sala de grupă însoțiți de educatoare (rutina) și se așază pe pernute pentru întâlnirea de dimineață care cuprinde:

Salutul: “Bună dimineața, dragii mei peștișori colorați! Mă bucur că ne reîntâlnim. Haideți să ne salutăm!

-Bună dimineața, Antonia! Îmi pare bine că ești la grădiniță astăzi!” Toți copiii se vor saluta de la stânga la dreapta.

Prezența: “Iată că ne-am așezat/ Și frumos ne-am salutat!/Bine că ne-am întâlnit!/ Cine oare n-a venit?”. Voi alege o fetiță care va numi băieții prezenți, iar un băiețel va numi fetele prezente. „Cine lipsește astăzi?” Un alt copil va numi absenții.

Calendarul naturii: Ajuțați de educatoare, copiii vor completa calendarul naturii cu simbolul caracteristic vremii din ziua respectivă. Se va stabili în ce anotimp suntem, se va denumi ziua săptămânii și luna în care ne aflăm.

Împărtășirea cu ceilalți: Copiii povestesc cum se simt în această dimineață, argumentând răspunsul.

Noutatea zilei: Le prezint copiilor cufărul pe care l-am găsit dis-de-dimineață pe faleza Dunării, adus de valurile înspumate, apoi le prezint surpriza din cufăr- peștele colorat. Voi purta o discuție cu aceștia despre surpriza pregătită. Cum sunt solzii acestui pește? Ce nume credeți că i s-ar potrivi? Copiii răspund întrebărilor și dau exemple de nume pentru pește. Numele lui este Peștele-Curcubeu. El nu a venit singur, a adus cu el o comoară din adâncul mării. Copiii descoperă în cufăr un șorț care conține povestea Peștelui Curcubeu. Peștele îi roagă pe copii să îi asculte povestea și să devină prietenii lui.

Educatoarea le va spune povestea acestui pește, apoi vor fixa împreună momentele importante din poveste, personajele întâlnite și vor descifra mesajul transmis de poveste.

După verificarea însușirii conținutului poveștii și a înțelegerii mesajului acesteia, copiii vor fi îndrumați către centrele de activitate, după tranziția „baby shark” (dans). La centre, cu ajutorul elementelor puse la dispoziție, vor afla lucruri interesante despre viața din

adâncuri și până la finalul zilei vor fi cei mai buni prieteni ai Peștelui Curcubeu. Educatoarea le va explica sarcinile specifice centrelor și le va oferi ajutor ori de câte ori îl vor solicita.

În cadrul centrului **Artă** copiii vor întui materialele, vor face exerciții pentru încălzirea mușchilor mici ai mâinii și vor picta numai siluetele personajelor din povestea audiată, folosind instrumentele puse la dispoziție pentru realizarea picturii. La centrul **Biblioteca**, preșcolarii vor rezolva fișa de lucru unde vor avea ca sarcini să așeze în ordine cronologică evenimentele din poveste, să aleagă personajul principal din poveste, argumentând răspunsul, să traseze solzișorii pe linia punctată în culorile curcubeului, să despartă în silabe denumirile viețuitoarelor marine din poveste și vor scrie pe linia punctată cuvintele ce denumesc personajele marine. La centrul **Joc de rol**, preșcolarii vor primi câte o undiță cu ajutorul căreia vor pescui peștii colorați. Fiecare pește prins va trebui lipit pe un suport pe care este desenat conturul fiecărui pește. La sfârșit, preșcolarii vor scrie pe suportul primit cifra care corespunde numărului de pești prinși.

Tranziția către ALA2 se realizează prin intermediul cântecelului Peștișorul năzdrăvan, astfel ziua se va încheia într-o notă relaxantă, prin participarea cu bucurie a copiilor la jocurile propuse: „Căutătorii de solzi” și „Hrănim pești”.

Evaluarea activității se va realiza printr-o discuție cu Peștele-Curcubeu care a fost alături de copii pe durata întregii zile. Acesta va vorbi cu copiii despre ce s-a întâmplat pe parcursul zilei și despre ceea ce le-a plăcut cel mai mult din tot ce au realizat la activități.

Evenimentul didactic	Conținutul științific	Strategii didactice	Evaluare
1.MOMENT ORGANIZATORIC	Pregătirea mobilierului și a materialelor didactice în vederea unei bune desfășurări a activității. Aerisirea sălii de grupă.		
2.CAPTAREA ATENȚIEI	În cadrul întâlnirii de dimineață copiii vor întâlni un personaj surpriză: Peștele Curcubeu. Acesta le va aduce din adâncul mării, o comoară. Ajuțați de educatoare vor descoperi conținutul acesteia. Vor găsi un șorț povestitor și câteva personaje.	Conversația Învățarea prin descoperire	Observarea comportamentului copiilor
3.ANUNȚAREA TEMEI ȘI A OBIECTIVELOR	Cu ajutorul materialelor din cutia cu surprize li se prezintă copiilor tema activității și obiectivele urmărite, folosind un limbaj accesibil vârstei lor.	Conversația Explicația	
4.DIRIJAREA ÎNVĂȚĂRII	Educatoarea le va spune copiilor povestea „Peștele Curcubeu”, apoi vor fixa împreună momentele importante din poveste, personajele întâlnite și vor descifra mesajul transmis de poveste. Pe parcursul povestirii, se vor explica sensul cuvintelor noi: ciudat, înțelept, pescar, ponosit, prieten adevărat, a împărți cu ceilalți. După verificarea însușirii conținutului poveștii, copiii vor fi îndrumați către centrele de activitate, după tranziția „Baby shark”. În cadrul centrului <u>Artă</u> copiii vor intui materialele, vor face exerciții pentru încălzirea mușchilor mici ai mâinii și vor picta siluetele personajelor din povestea audiată, folosind instrumentele puse la dispoziție pentru realizarea picturii.	Povestirea Conversația Exercițiul Explicația Demonstrația Conversația Exercițiul	Observarea comportamentului copiilor Executarea corectă a mișcărilor specifice jocului ritmic Analiza modului de lucru al copiilor

<p>5. ÎNCHEIEREA ACTIVITĂȚII</p>	<p>La centrul <u>Joc de rol</u>, copiii vor primi câte o undiță cu ajutorul căreia vor pescui peștii colorați. Fiecare pește prins va trebui lipit pe un suport pe care este desenat conturul fiecărui pește. La sfârșit, preșcolarii vor scrie pe suportul primit cifra care corespunde numărului de pești prinși.</p> <p>La centrul Bibliotecă, preșcolarii vor primi o fișă de lucru prin care își vor însuși cunoștințele asimilate anterioare în urma ascultării poveștii. Aceștia vor așeza imaginile în ordine cronologică, vor scrie denumirile animalelor din poveste pe linie punctată, vor alege personajul preferat, vor argumenta răspunsul și vor desena solzii peștișorilor în culorile curcubeului.</p> <p>Educatorea le va explica preșcolarilor sarcinile de la fiecare centru de lucru și îi va ajuta pe tot parcursul zilei.</p> <p>După încheierea activității din centrele de interes, voi verifica însușirea conținutului poveștii la centrul Artă, unde cu ajutorul personajelor pictate ,copiii vor repovesti și totodată vor aprecia lucrările colegilor.</p> <p>Ziua se va încheia într-o notă relaxantă, prin participarea cu bucurie a copiilor la jocurile distractive propuse, „Căutătorii de solzi” și “Hrana pentru pești”. În cadrul primului joc, acesta se va desfășura pe echipe. Copiii se vor așeza la linia de start și vor parcurge traseul construit. Vor merge în echilibru pe o linie trasată pe sol până la primul obstacol. Acolo vor căuta în recipientele cu orez colorat, solzii pt peștele curcubeu. După găsirea unui</p>	<p>Explicația Conversația Exercițiul</p> <p>Învățarea prin descoperire</p> <p>Exercițiul</p> <p>Explicația Conversația Problematizarea</p> <p>Conversația</p> <p>Explicația</p>	<p>Analiza produselor activității și a răspunsurilor copiilor</p> <p>Analiza răspunsurilor copiilor</p>
----------------------------------	--	---	---

	<p>solz, vor sări în cercuri de gimnastică pentru a ajunge la peștii de la finalul traseului. Acolo vor prinde solzii găsiți pe siluetelepeștilor.</p> <p>Pentru cel de-al doilea joc, copiii vor hrăni peștii, sortând mâncare după culoarea peștelui. Pentru a ști câte râme va mânca fiecare pește, copiii vor rostogoli zarul, iar cifra de pe fața zarului va fi numărul de râme pe care le vor aduna cu penseta. Evaluarea activității se va realiza printr-o discuție cu Peștele Curcubeu care a fost alături de copii pe durata întregii zile.</p> <p>Acesta va vorbi cu copiii despre ce s-a întâmplat pe parcursul zilei și despre ceea ce le-a plăcut cel mai mult din tot ce au realizat la activități.</p>	<p>Demonstrația</p> <p>Exercițiul</p> <p>Conversația Explicația Demonstrația</p> <p>Exercițiu</p>	<p>Executarea mișcărilor specifice jocurilor</p> <p>Analiza răspunsurilor copiilor</p> <p>Aprecierea verbală</p>
--	---	---	--

BIBLIOGRAFIE:

1. Curriculum pentru educația timpurie, MEN, 2019
2. Repere fundamentale în învățarea și dezvoltarea timpurie a copilului de la naștere la 7 ani, editura Vanemonde.
3. Angela Sesovici, Daniela Ionescu, Filofteia Grama, Laurențiu Culea, Mioara Pletea, Nicoleta Anghel, „Activitatea integrată în grădiniță”, Editura Didactica Publishing House, 2008
4. Viorica Preda, Mioara Pletea, Filofteia Grama, Aureliana Cocos, Daniela Oprea, Marcela Calin, Vasilica Dușu, Elena Ungureanu, „Proiecte tematice-Învățare integrată prin joc”, 2012

PROIECT DE ACTIVITATE INTEGRATĂ
PROFESOR ÎNVĂȚĂMÂNT PREȘCOLAR OANCEA MIRELA
GRĂDINIȚA CU PROGRAM PRELUNGIT NR.7 GALAȚI

Nivel I: grupa mijlocie

Tema anuală de studiu: Cu ce și cum exprimăm ceea ce simțim?

Tema proiectului: Magia Crăciunului

Tema activității: Spiridușii salvează Crăciunul!

Mijloc de realizare: activitate integrată ADE (DOS -Educație pentru societate –DOS- activitate practică)+ALA II

Tipul de activitate: consolidare de cunoștințe, priceperi și deprinderi

DOMENIILE DE DEZVOLTARE:

- Dezvoltarea socio-emoțională
- Capacități și atitudini de învățare

COMPETENȚE GENERALE:

- Comportamente prosociale, de acceptare și respectare a diversității
- Finalizarea sarcinilor și a acțiunilor (persistență în activități)

COMPETENȚE SPECIFICE:

- 2.5. Demonstrează acceptare și înțelegere față de celelalte persoane din mediul apropiat
- 2.2 Integrează ajutorul primit, pentru realizarea sarcinilor de lucru la care întâmpină dificultăți

CATEGORII DE ACTIVITĂȚI:

- ADP (activități de dezvoltare personală)

Întâlnirea de dimineață: „ Spiriduși suntem, prieteni dragi avem!”

Tranziții: -cântec „ A întârziat”,

-joc muzical „ Imnul spiridușilor”

O2 - să redea mesajul poveștii;

ADE (activități pe domenii experiențiale)

DOS (Educație pentru societate) : „ Rudolf, renul cu nasul roșu ”- lectura educatoarei

DOS (Activitate practică): „Cadouri de Crăciun” - confecție

ALA 2 (activități recreative)

„ Dansăm, pe Moș Crăciun îl așteptăm”- program artistic

„Cursa spiridușilor”- joc de mișcare

OBIECTIVE OPERAȚIONALE:

ADE (activități pe domenii experiențiale)

DOS (educație pentru societate):

O1 - să enumere personajele din poveste și stările emoționale;

O3 - să descrie evenimentele principale ale poveștii, accentuând mesajul de prietenie transmis;

O2 - să redea mesajul poveștii;

O4 - să colaboreze atât în expunerea ideilor principale cât și a mesajului poveștii;

DOS(activitate practică)

O1- să denumească materialele de lucru utilizate;

O2- să confecționeze fundițe pentru cadouri și moțuri pentru căciuli din materialele puse la dispoziție;

O3 – să decoreze fulare;

O3- să colaboreze în realizarea sarcinilor de lucru;

O4- să interacționeze pozitiv cu colegii pe perioada desfășurării activității;

O5- să-și sprijine colegii, care întâmpină dificultăți, în realizarea sarcinilor de lucru;

RESURSE: Procedurale: conversația, explicația, demonstrația, aprecierea verbală, expunerea, instructajul verbal

Materiale: carte de povești Rudolf, renul cu nasul roșu” , panglică, lână, căciuli, fulare, mărgel, lipici

Organizatorice: frontal, individual, pe grupe

ACTIVITĂȚI PE CENTRE DE INTERES

BIBLIOTECĂ: „ Bradul prieteniei” - realizare poster

Obiective operaționale:

O1 -să identifice prietenul cu care colaborează, lipind materialele puse la dispoziție pe poster;

O2- să colaboreze cu colegii în realizarea sarcinilor de lucru;

O3- să ofere ajutor colegilor, acolo unde este cazul;

ARTĂ: „Cadouri de Crăciun”- confecție

Obiective operaționale:

O1- să denumească materialele și instrumentele de lucru utilizate;

O2- să confecționeze fundițe pentru cadouri și moțuri pentru căciuli lucrând în pereche sub supravegherea spiridușului șef (un părinte);

O3 – să decoreze fulare lucrând în pereche sub supravegherea unui spiridușului șef (un părinte);

O4 - să interacționeze pozitiv cu colegii pe perioada desfășurării activității;

O5- să-și sprijine colegii, care întâmpină dificultăți, în realizarea sarcinilor de lucru;

JOC DE ROL: „Atelierul lui Moș Crăciun”

O1-să interpreteze rolurile de spiriduși, realizând sarcina jocului;

O2 - să „citească” scrisorile copiilor către Moș Crăciun;

O3- să împacheteze cadourile pentru copii lucrând în echipă sub supravegherea unui spiriduș șef (un părinte);

O4 - să interacționeze pozitiv cu colegii pe parcursul desfășurării jocului;

Resurse :

-procedurale: conversația, observația, demonstrația, exercițiul, explicația, instructajul verbal

-materiale:

- **Biblioteca** - creioane colorate, carioca, lipici, fotografii, suportul de lucru, sclipici, diverse materiale de iarnă din hârtie (globuri, fulgi, steluțe)
- **Arta:** panglică, lâna, căciuli, fulare, mărgel, lipici
- **Joc de rol:** cadouri (cărți, jucării din pluș, rechizite, baloane) cutii pentru cadouri, hârtie de împachetat, fundițe etc.

Forma de organizare: individual, frontal, pe perechi și echipe

ALA II JOCURI ȘI ACTIVITĂȚI ALESE

Tema : **Dansăm, pe moș Crăciun îl așteptăm”** program artistic, „Cursa spiridușilor”

Forma de realizare: euritmie, joc distractiv,

Obiective operaționale:

O1- să respecte regulile jocului;

O2 - să colaboreze în realizarea sarcinilor;

O3 - să danseze respectând ritmul în mișcări, urmărind linia melodică;

O4 - să parcurgă traseul aplicativ propus;

O5 - să-și încurajeze colegii

SCENARIUL ZILEI

Activitatea debutează cu **Intâlnirea de dimineață** „Spiriduși suntem, prieteni dragi avem!” unde copiii au posibilitatea de a împărtăși idei, de a-și

manifesta starea de spirit, buna dispoziție și nerăbdarea în așteptarea lui Moș Crăciun. Copiii sunt așezați în cerc pe pernuțe pentru a stabili un contact vizual cu toți membrii grupei .

Salutul – pornește de la educatoare și este continuat de către toți copiii „Bună dimineța dragi spiriduși!

Împărtășirea cu ceilalți se va realiza prin jocul „Plasa prieteniei”, copiii sunt așezați în cerc pe pernuțe, unul dintre copii are un ghem de ață, desface puțină ață, o răsuțește pe deget, spune cum se simte apoi aruncă ghemul către copilul pe care îl îndrăgește/este prietenul cel mai bun. Se continuă până când toți copiii primesc ghemul, astfel țesându-se plasa prieteniei. Are loc o scurtă discuție despre prietenie, despre cât de important este fiecare copil din grupă, despre colegialitate, sprijin, ajutor reciproc.

Se va reaminti **tema săptămânii: „Magie de Crăciun”**, se completează calendarul naturii, precizându-se cum este vremea, menționând ziua în care ne aflăm, luna și vom număra câte zile mai sunt până la Crăciun.

Nouatea (surpriza) zilei va fi un cufăr de la moș Crăciun în care este o scrisoare, moșul spune ca toți spiridușii s-au îmbolnăvit și nu are cine să termine cadourile și să-i pregătească sania de drum, astfel cerând ajutorul copiilor pentru a salva Crăciunul de spiriduși pentru a putea intra să lucreze în atelierul său.

Tranziția către activitatea comună se va face prin interpretarea cântecului “A întârziat”.

EVENIMENTUL DIDACTIC	CONȚINUTUL INSTRUCTIV - EDUCATIV	RESURSE	EVALUAREA
Moment organizatoric	Asigurarea unui climat adecvat desfășurării activității: - aranjarea mobilierului și a materialului didactic necesar activităților;	Explicația Exercițiu	Observarea comportamentului
Captarea atenției	Se va realiza prin prezentarea sub formă de surpriză a saniei lui Moș Crăciun cu renul Rudolf și a cadoului din sanie-o carte de povești.	- explicația - expunerea -individual -frontal	Interesul pentru conținutul activității
Anunțarea temei și a obiectivelor operaționale	Se anunța tema și obiectivele activității.	- explicația - frontal	Observarea comportamentului copiilor
Desfășurarea activității	Se prezintă, pe un ton cald și plăcut, conținutul poveștii „Rudolf, renul cu nasul roșu” cu ajutorul cărții în format mare. Pe parcursul poveștii, acolo unde este nevoie, vor fi explicate cuvintele sau expresiile noi: Idei principale -în Laponia trăia un moș cu renii și spiridușii-Moș Crăciun -în noaptea de ajun s-a născut un ren cu nasul roșu, Rudolf -pentru că avea nasul roșu și era diferit de ceilalți, toți renii râdeau de el,Rudolf era foarte trist. -Moș Crăciun îl roagă pe Rudolf să-l ajute să ducă cadourile copiilor, deoarece era o ceață puternică și aveau nevoie de lumină să poată vedea traseul. -rudolf conduce sania lui Moș	Lectura educatoarei Explicația Lectura educatoarei Explicația	Observarea comportamentului copiilor

	<p>Crăciun, luminându-i calea. Astfel moșul duce cadourile tuturor copiilor. -renii realizează cât de special este Rudolf și le pare rău că au râs de el.</p> <p>Se discută pe baza textului și al imaginilor despre conținutul poveștii, insistându-se asupra mesajului poveștii acela că fiecare om este unic și special, că prietenia și sentimentul că ești iubit și acceptat sunt cele mai importante pentru orice persoană.</p> <p>Fixarea conținutului și al mesajului Prin folosirea metodei explozia stelară se scoatet în evidență conținutul poveștii și trăsăturile lui Rudolf, despre cum a reușit, chiar dacă era diferit, să devină prieten cu ceilalți reni și împreună să salveze Crăciunul.</p> <p>Copiii, lucrând în perechi, răspund la întrebările: Cine?, Ce? Unde? De ce?, Când? extrăgând imagini din săculeț, imagini care ilustrează răspunsul la întrebările respective și apoi le așază pe fiecare vârf al steluței.</p>	<p>-jocul - frontal -pe echipe</p>	
<p>Obținerea performanței</p>	<p>Activitatea se va desfășura la următoarele centre de interes Biblioteca, Joc de rol, iar DOS-Activitate practică desfășurându-se la sectorul Artă.</p> <p>Tranziția către sectoarele de activitate se realizează prin intermediul jocului muzical ”Imnul spiridușilor”</p> <p>La sectorul Biblioteca se realizează posterul „Brăduțul prieteniei”, unde copiii, în perechi, vor lipi fotografiile lor pe globulețe, pe care ulterior le vor așeza în brad, vor desena conturul palmei(un copil așază palma pe brăduț, celălalt realizează conturul cu</p>	<p>Explicația Demonstrația Instructajul verbal</p>	<p>Observare curentă</p> <p>Aprecieri stimulative</p> <p>Observarea curentă</p>

	<p>o carioca), astfel realizând crenguțele bradului; apoi vor decora posterul.</p> <p>La sectorul Artă copiii vor realiza, în perechi, funde pentru cadouri și vor decora fulare și căciuli pentru a-l ajuta pe Moș Crăciun să termine de confecționat cadourile pentru copii.</p> <p>La sectorul Joc de rol, se va pregăti sania moșului pentru a pleca cu cadourile la copii, se vor „citi” scrisorile pe care moșul le-a primit de la copii și se vor așeza în cutii cadourile din scrisori, se vor împacheta cadourile, se decorează cu fundițe și apoi sunt așezate în sania moșului.</p>	<p>Explicația</p> <p>Demonstrația</p> <p>Instructajul verbal</p>	<p>Probe practice</p>
Evaluarea	<p>Se fac aprecieri verbale și individuale privind modul de realizare al sarcinilor de lucru și asupra modului în care copiii au colaborat, s-au ajutat reciproc, au interacționat pe parcursul desfășurării activității</p>	<p>Individual</p> <p>Frontal</p>	<p>Aprecieri verbale</p>
Încheierea activității	<p>În finalul activității se va desfășura ALA II: programul artistic „Dansăm, pe moș Crăciun îl așteptăm” și jocul distractiv „Cursa spiridușilor” unde copiii, împărțiți în două echipe, vor parcurge un traseu propus, la capătul traseului este un coș cu globulețe, fiecare copil ia un globuleț și se întoarce către echipa lui, ajuns la linia de start predă ștafeta și apoi așază globulețul în brad. Câștigă echipa ai căror membri reușesc să aducă și să așeze toate globulețele în brad.</p>	<p>Individual</p> <p>Frontal</p> <p>Pe echipe</p> <p>Individual</p> <p>Frontal</p>	<p>Aprecieri verbale</p> <p>Aprecieri verbale</p>

Rudolf, renul cu nasul roșu

O dată ca niciodată, undeva în Polul Nord, în Laponia, trăia un bătrân care se numea Moș Crăciun, de fapt încă mai trăiește cu doamna Crăciun, cu spiridușii și cu renii.

Într-o seară, Moș Crăciun era foarte ocupat cu pregătirea cadourilor pentru copii, cu ajutorul spiridușilor. Dar de data asta Crăciunul avea să fie diferit pentru Moș Crăciun, deoarece și el avea să primească un cadou foarte special. În acea noapte rece s-a născut un adorabil ren micuț, numele lui era Rudolph. Însă Rudolf, nu era ca ceilalți reni, deoarece el s-a născut cu nasul roșu și strălucitor.

-L-ai văzut pe Rudolf, cât de ciudat este cu nasul lui? Atât de strălucitor și roșu, parcă-i un clown la circ ha,ha,ha!

-Și este atât de mare, nici un ren nu are un nas atât de mare! Uite cât de amuzant arată!

Toți renii se distrau pe seama nasului strălucitor al lui Rudolph, nu-și dădeau seama cât de tare suferea Rudolph din cauza răutăților lor.

Rudolph era mereu trist deoarece era diferit față de ceilalți reni și pentru că nimeni nu se juca cu el, nu vorbea cu el.

-De ce a trebuit să am un nas așa de mare, roșu și strălucitor? Toată lumea râde de mine, nimeni nu se joacă cu mine, nu sunt bun de nimic spunea trist Rudolf.

Dar Rudolf avea să afle foarte curând că nasul lui era un dar. În noaptea de ajun, Moș Crăciun își strângea renii să-i înhame la sanie și să zboare în jurul lumii să ducă cadouri tuturor copiilor. Spiridușii munceau din greu, unii curățau zăpada, alții așezau sacul lui Moș Crăciun verificând, încă o dată, lista cu copiii din toată lumea.

-Ho,ho,ho... nu mai avem mult timp și trebuie să plecăm, spune Moș Crăciun

-Da, da toți se pregătesc, îi răspunde doamna Crăciun, iar tu? Unde îți e costumul, ți-ai pieptănat barba, părul?

-Eu, da mă pregătesc să fac asta, răspunde Moș Crăciun, nu te îngrijora, voi fi gata cât ai clipi.

-Dragul meu, au mai rămas doar câteva minute și de asemeni în fiecare an trebuie să modificăm costumul deoarece tu te îngrași tot mai mult.

-Ha,ha,ha au început cu toții să râdă

Atunci, Pepper Minstix cel mai înțelept ren al lui Moș Crăciun a venit să vorbească cu Moș Crăciun, părând foarte îngrijorat și neliniștit.

-Moș Clăciun, Moș Clăciun am niște vești ploaste, se pale că este o ceață foarte gloasă în toată lumea, atât de gloasă că nici măcar ochii lenilor nu leușesc să vadă plin ea.

-Oooo, asta nu e bine, trebuie să livrez toate cadourile în seara aceasta, toți copiii din lume le așteaptă, ce putem face?

-Trebuie să ne gândim la ceva, ne poate ajuta cineva, putem pune niște lumini în față.

-Luminile vor cădea...

-Poate putem pune tinerii leni în față, spune Peppel Minstix, ochii lor al putea să zălească prin ceața aceasta.

-Nu se poate, oricât de tineri sunt, ceața este mult prea groasă pentru ca oricine să vadă prin ea, spune Moș Crăciun trist.

- Bine, atunci vino tu cu un plan, îi spune doamna Crăciun supărată, gândește ceva, nu mai este timp de pierdut.

La un moment dat se aude un strănut puternic: ha, ha, hapciuuuuu, era renul cu nasul roșu și strălucitor, Rudolf.

-Cred că am găsit solutia, spune Moș Crăciun. Hei, amice Rudolph ce planuri ai pentru seara asta? Sper că ești liber!

-Nimic special Moș Crăciun, de unde îmi știi numele întrebă Rudolf mirat.

- Eu știu numele tuturor renilor mei HO HO HO HO

-Grăbește-te, ce faci? spune agitată doamna Crăciun.

-Relaxează-te, Rudolph ne va ajuta. Campionule nu vrei să ne ghidezi sania în seara asta?

Rudolph a fost foarte surprins auzindu-l pe Moș Crăciun, nu se aștepta la așa ceva. S-a uitat șocat la ceilalți reni, la fel de surprinși erau și doamna Crăciun și Pepper Minstix. Însă Moș Crăciun era sigur de planul său.

-Nu cred că pot, nu am experiență, răspunde Rudolphcu glas încet.

-Nici gând, ești perfect, avem nevoie de tine în seara aceasta. Hai Rudolf, arată-ne drumul.

Doamna Crăciun împreună cu Pepper Minstix îl pregătiră pe Rudolph, îl înhămă la sania lui Moș Crăciun și-l pregăti de drum.

-Toată lumea e gata? întreabă doamna Crăciun. Renii au răspuns dând din cap.

-Stați, stați siguranța în primul rând, spune Moș Crăciun prinzându-si centura de siguranță.

-Haideți renilor, haide Rudolf!

Sania lui Moș Crăciuna început să se miște încet, încet, apoi a decolat ușoor în cerul nopții.

Rudolf era tare neliniștit, nu era sigur de ceea ce trebuia să facă, de modul în care îl va putea ajuta pe moș Crăciun.

Ceilalți reni îl priveau, toți si-au dat seama cât de special este Rudolf și s-au simțit foarte vinovați pentru că au râs de el. Noaptea era foarte întunecată cu o ceață densă, densă, renii abia reușeau să vadă în așa întuneric.

Când ceața era cea mai groasă și aproape nu mai vedeau nimic Rudolf a închis ochii, s-a concentrat iar nasul i s-a aprins aprins roșu, mai strălucitor ca oricând, luminând calea.

Moș Crăciun și ceilalți reni l-au încurajat pe Rudolf

-Hai, Rudolf, hai...

-Hai, prietene!

Cu ajutorul nasului roșu și strălucitor al lui Rudolf, Moș Crăciun a reușit să livreze fiecare cadou pentru fiecare copil, ajungând în casele din toată lumea.

-Ti-am spus eu, ești băiatul meu special, de acum încolo tu vei fi cel ce mi vei călăuzi sania cu nasul tău. Tu ești darul meu de Crăciun!

Și așa Rudolf a ajuns să conducă pentru totdeauna sania lui Moș Crăciun prin noapte, prin zăpadă, prin ceață și vânt.

După ce au terminat de împărțit darurile, Moș Crăciun și renii s-au întors în Laponia și s-au bucurat cu toții pentru că au reușit să salveze Crăciunul cu ajutorul lui Rudolf.

BIBLIOGRAFIE:

Curriculum pentru educația timpurie, M.E.N, 2019

”Repere metodice utile pentru învățământul preșcolar”, volumul 1/2011, Editura Delta Cart Educațional, Piteș

Proiect educațional „Parfumul toamnei”

Prof.înv.primar, Ojog Camelia
Școala Gimnazială „Grigore Antipa “Botoșani

ARGUMENT

Toamna este anotimpul culorilor, al contrastelor cromatice, al belșugului și bogăției, dar, totodată, este și un anotimp al bilanțului, deoarece culegem roadele muncii de peste an, la propriu. Toamna, această simfonie de culori, arome și gusturi, ne reamintește de acele zile de toamnă despre care scria Mihail Sadoveanu atât de frumos.

Toamna – anotimpul schimbărilor este și pentru elevii de clasa a IV-a D o perioadă frumoasă din viața lor deoarece, în paralel cu schimbările ce au loc în natură, în sufletul și mintea copiilor se petrec transformări majore. Prezentul proiect își propune ca părinții, împreună cu copiii și cu cadrul didactic, să petreacă câteva ore pentru pregătirea unor lucrări de toamnă.

Aceste întâlniri au ca scop realizarea unor lucrări în colaborare cu părinții, pentru a spori comunicarea dintre elevi și părinți și a dezvolta spiritul de echipă în familie. Nu în ultimul rând, oferă părinților oportunitatea de a-și cunoaște copiii și prin intermediul acestor activități mai puțin formale, dar și elevilor să își cunoască părinții, să îi simtă implicați, dornici de lucru și dispuși să le explice noțiuni noi despre natură. Este foarte important ca triunghiul părinți-elevi-profesori să funcționeze în mod real, iar colaborarea să fie una cu sens, spre beneficiul tuturor.

SCOPUL PROIECTULUI:

- Realizarea unei legături solide și a unei bune comunicări/cooperări între părinți, elevi și cadrul didactic.
- Stimularea imaginației creatoare și consolidarea cunoștințelor elevilor referitoare la caracteristicile anotimpului toamna.
- Dezvoltarea capacității de a aplica cunoștințele dobândite pentru a realiza prin intermediul lor obiecte practice și estetice.
- Dezvoltarea capacității de a organiza într-o lucrare complexă rezultate ale cercetărilor realizate de elevi împreună cu părinții.
- Dezvoltarea exprimării orale, înțelegerea și utilizarea corectă a semnificațiilor structurilor verbale orale.
- Sensibilizarea copiilor față de tradiții și frumos, astfel încât să devină persoane capabile să aprecieze valorile importante în viață.

OBIECTIVELE URMĂRITE:

- O₁ – să selecteze frunze de toamnă, în culorile specifice acesteia;
- O₂ – să realizeze un colaj de toamnă folosind frunzele uscate colectate;
- O₃ – să identifice etapele de realizare ale unui ierbar, urmărind prezentarea cadrelor didactice;
- O₄ – să selecteze minim 20 frunze de la diferite plante (sau plante), împreună cu familia;
- O₅ – să pună la presat plantele selectate, scriind denumirea lor, cu ajutorul familiei;
- O₆ – să realizeze un ierbar folosind plantele presate, sub îndrumarea familiei;
- O₇ – să prezinte lucrarea realizată, precizând etapele de lucru parcurse, denumirea plantelor și zona de unde au fost culese;
- O₈ – să recite, cu intonație, poezii ce au ca temă natura în anotimpul de toamnă;
- O₉ – să realizeze o lucrare folosind materiale reciclabile;
- O₁₀ – să emită judecăți de valoare cu privire la lucrările realizate de colegi.

GRUP ȚINTĂ: elevii clasei a IV-a D (23 de elevi);

BENEFICIARI: elevi, cadre didactice, părinți;

RESURSE:

- ✓ **Umane:** școlari, cadre didactice, părinți;
- ✓ **Temporale:** septembrie, octombrie;
- ✓ **Materiale:** lucrări ale copiilor, panouri pentru expoziție, cărți, aparat foto, diplome, laptop, materiale în power point, laptop, CD, videoproiector, carton colorat, cărți cu poezii, frunze, semințe, aracet, lipici, foarfec

Perioada de derulare: 5 săptămâni (21 septembrie – 23 octombrie 2023).

Metode: observația, conversația euristică, Știu/ Vreau să știu/ Am învățat, învățarea prin descoperire, explicația, problematizarea, învățarea prin cooperare, turul galeriei ;

Forme de organizare : individual, în echipe (cu părinții), frontal.

Evaluarea proiectului:

- ✓ Realizarea unei expoziții la nivelul școlii;
- ✓ Realizarea de fotografii și CD-uri cu imagini din derularea proiectului.

Diseminare:

- ✓ panouri informative;
- ✓ expoziții cu lucrările copiilor;
- ✓ C.D. cu imagini din timpul desfășurării activităților;

DESCRIEREA ACTIVITĂȚILOR

Activitatea nr. 1

Titlul activității: ***Să facem cunoștință cu toamna***

Data: 24 septembrie

Locul desfășurării: sala de clasă

Participanți: elevii clasei a IV-a D, învățătoarea

Parteneri: - părinții

Descrierea pe scurt a activității:

Această activitate constă într-o prezentare power point ce cuprinde etapele de realizare ale unui ierbar, urmată de o serie de întrebări pe baza celor prezentate. Prezentarea este formată din două părți. În prima parte, apare un tabel ” Știu/ Vreau să știu/ Am învățat”, unde elevii au completat doar primele 2 rubrici cu privire la ce știu ei că e un ierbar și la ce informații ar mai dori să afle despre acesta. Cea de-a doua parte vizează prezentarea structurii unui ierbar. Aici elevii au pus întrebări pentru a se clarifica cu privire la ce vor avea de făcut. Ulterior, au completat și cea de-a treia rubrică ”Am învățat”. Elevii au primit informații cu privire la data prezentării proiectului: 23 octombrie.

Totodată, au fost anunțați de faptul că au de învățat cel puțin 2 strofe dintr-o poezie de toamnă pentru activitatea din săptămâna viitoare.

Responsabili: cadrul didactic;

Beneficiari: elevii clasei;

Modalități de monitorizare și evaluare: completarea tabelului Știu/ Vreau să știu/ Am învățat.

Activitatea nr. 2

Titlul activității: ***Ceai și poezie***

Data: 2 octombrie

Locul desfășurării: sala de clasă

Participanți: elevii clasei a IV -a D, învățătoarea

Parteneri: - părinții

Descrierea pe scurt a activității:

Activitatea s-a desfășurat într-un mediu ambiant de toamnă, fiecare elev având alături și o cană de ceai. Elevii au recitat poeziile pregătite, după care au citit și alte poezii care nu s-au regăsit în cele recitate. Spre finalul activității, au ascultat melodii de toamnă.

Responsabili: cadrul didactic;

Beneficiari: elevii clasei;

Modalități de monitorizare și evaluare: recitarea poeziilor.

Activitatea nr. 3

Titlul activității: ***Colaj de toamnă***

Data: 8 octombrie

Locul desfășurării: curtea școlii, sala de clasă

Participanți: elevii clasei a IV-a D, învățătoarea

Parteneri: - părinții

Descrierea pe scurt a activității:

Această activitate a debutat cu o ieșire în aer liber, în curtea școlii. Elevii au adunat frunze în toate culorile toamnei. La întoarcerea în sala de clasă, aceștia au realizat un colaj de toamnă folosind: coli albe/ colorate, frunzele colectate, lipici, acuarele. În acest timp, elevii au audiat cântece de toamnă. La final, lucrările au fost expuse și au fost evaluate de ceilalți colegi prin turul galeriei.

Responsabili: cadrul didactic;

Beneficiari: elevii clasei;

Modalități de monitorizare și evaluare: evaluarea lucrărilor prin turul galeriei.

Activitatea nr. 4

Titlul activității: **Recolta toamnei**

Data: 15 octombrie

Locul desfășurării: sala de clasă

Participanți: elevii clasei a IV-a D, cadre didactice

Parteneri: - părinții

Descrierea pe scurt a activității:

Pentru această activitate, elevii au avut de adus de acasă materiale precum: grâu, porumb, semințe (dovleac, floarea-soarelui), fasole, boabe de piper, orez, precum și alte cereale, la alegere. Cu ajutorul acestor materiale, dar și folosind un pistol cu silicon/ aracet/ lipici și culori (sau carioci) au realizat o lucrare – tip. Elevii au primit o imagine cu un om, la piață, ce avea de vândut saci cu recolte aduse de elevi. De asemenea, unii elevi au realizat și sporul casei. La sfârșit, elevii au expus lucrările și au fost evaluate prin turul galeriei.

Responsabili: învățătoarea;

Beneficiari: elevii clasei;

Modalități de monitorizare și evaluare: evaluarea lucrărilor prin turul galeriei.

Activitatea nr. 5

Titlul activității: **Prezentarea Ierbarului**

Data: 23 octombrie

Locul desfășurării: sala de clasă

Participanți: elevii clasei a IV-a D, cadre didactice

Parteneri: - părinții

Descrierea pe scurt a activității:

Această activitate a avut la bază colectarea de frunze sau plante întregi, în funcție de dimensiunile lor, împreună cu părinții. Ulterior, aceștia le-au pus la presat, notând denumirea lor și locul de unde au fost colectate. Așezarea plantelor într-un proiect de tip ierbar a presupus lipirea lor, scrierea denumirii, a zonei de unde au fost colectate precum și a minim 2 curiozități/informații despre acestea.

Elevii au prezentat, pe rând, proiectele realizate, după care au fost expuse.

Responsabili: doamnele învățătoare;

Beneficiari: elevii clasei;

Modalități de monitorizare și evaluare: evaluarea proiectelor.

Descrierea rezultatelor

În urma implementării proiectului, elevii au propriul ierbar realizat în colaborare cu familia, precum și lucrări proprii, realizate individual, ce au ca temă centrală flora toamnei.

De asemenea, elevii au dezvoltat dorința de cunoaștere a aspectelor ce țin de toamnă, de modificările în natură aduse de acest anotimp, precum și abilitatea de a realiza proiecte cu elemente ce țin de vegetația specifică anotimpului și zonei în care se află.

Modalitățile de monitorizare și de evaluare

Activitățile realizate de elevi sunt evaluate prin întrebări frecvente, turul galeriei și completarea rubricilor din tabelul ” Știu/ Vreau să știu/ Am învățat”. De asemenea, la sfârșitul tuturor activităților, elevii au primit diplome pentru participarea la toate sarcinile propuse.

Continuitatea /sustenabilitatea proiectului

Cadrul didactic va urmări continuarea realizării de lucrări specifice acestui anotimp, precum și realizarea de activități menite să dezvolte elevilor dorința de cunoaștere a naturii specifice celorlalte anotimpuri.

Activitățile de promovare/mediatizare și de diseminare

Proiectul a fost mediatizat la nivel de clasă în cadrul unei întruniri online cu părinții, pe Zoom, printr-o prezentare ppt ce a vizat argumentarea acestuia și prezentarea succintă a activităților ce urmau să se desfășoare.

Diseminarea activităților din cadrul proiectului au fost diseminate în cadrul ședinței cu părinții, în revista Proiectului Județean „Festivalul toamnei”.

Partenerii implicați în proiect

În acest proiect au participat, alături de cadrele didactice și de elevii clasei a IV-a D, părinții acestor elevi.

FOTOGRAFII DIN TIMPUL ACTIVITĂȚILOR





La fête du Martisor Fiche de travail
- prof. Olaru Simona Cristina

Exercice 1

- **Quels sentiments ces images vous transmettent ?**
- **À qui avez-vous offert un mărtisor pour la dernière fois ?**
- **Que signifie chaque couleur pour vous ?**
- **Aimez-vous recevoir des <<mărtisor>>ou offrir?**





Exercice 2

Le premier jour du printemps était fêté il y a 8 000 ans déjà, selon les découvertes archéologiques. A l'époque des Daces – ancêtres des Roumains –, le mărțișor était constitué de cailloux peints en rouge et en blanc, enfilés sur un fil.

Ainsi, pour fêter la victoire du printemps dans sa guerre contre l'hiver, les filles et les femmes reçoivent des « mărțișoare », des amulettes de porte-bonheur, considérées comme une expression de l'unité des contraires: printemps-hiver, lumière-ombre. En Bucovine, par contre, ce sont surtout les hommes qui reçoivent de la part des femmes des « mărțișoare », ce symbole du printemps et porte-bonheur.

Le « mărțișor » se porte attaché à la poitrine tout au long du mois de mars, après quoi, dans la plaine roumaine, la tradition veut qu'il soit suspendu à un arbre fleuri, dans l'espoir que toute l'année sera fleurie. Ce mărțișor est une fine ganse formée de deux fils tressés, l'un blanc et l'autre rouge, auxquels on attache une petite figurine - un cœur, une lettre, une fleur, un fer à cheval, un trèfle à quatre feuilles ou bien d'autres petits objets stylisés - qui joue le rôle de porte-bonheur. De nos jours, le mărțișor prend aussi la forme de petites broches garnies du même fil blanc-rouge ou bien des petits bracelets qui sont portés à la main par les femmes.



Les fils rouge et blanc mêlés représentent les deux saisons qui s'entremêlent encore. Le rouge c'est l'hiver (peut-être parce qu'on y fait rougeoyer l'âtre), tandis que le

blanc signifie le printemps dont le symbole est le perce-neige, le premier qui annonce le retour de la nature à la vie.

Les roumains et les moldaves attachent beaucoup d'importance à cette tradition ludique qui inonde les villes de petits comptoirs ambulants qui vendent des « mărțișoare » fabriqués surtout à la main par des artistes et artisans.

Compréhension du texte

Choisissez la bonne réponse :

1. La fête du Mărțișor est célébrée dans:
 - a) Trois pays
 - b) Tout les pays
 - c) Deux pays
2. Pour combien de temps porte-on le Mărțișor?
 - a) Un jour
 - b) Un mois
 - c) Toute l'année
3. Quels sont les principaux éléments du Mărțișor clasique?
 - a) Un fil rouge et un fil blanc
 - b) Un fil blanc, un fil rouge et des objets stylisés
 - c) Un fil blanc, un fil rouge et un fil vert
4. Quelle est la saison du fil blanc ?
 - a) Hiver
 - b) Printemps
 - c) L'automne
5. Qui est le messenger de printemps ?
 - a) perce-neige
 - b) tulipe
 - c) rose
6. Qui porte le Mărțișor chaque année, en mars, en Roumanie ?
 - a) Les femmes
 - b) Les hommes
 - c) Les enfants

Réponses : 1 – c

2 – b ; 3 – a ; 4 – b ; 5 – a ; 6 – a.

Quiz

Cochez la bonne réponse :

- Les Roumains et les Moldaves célèbrent le l'arrivée du Printemps, par la fête de « Mărțișor »
 - a) 1^{er} Mars
 - b) 1^{er} Décembre
 - c) 1^{er} Avril
- Le Mărțișor comporte des amulettes de , considérées comme une expression de l'unité des contraires.
 - a) pas de chance
 - b) porte-bonheur
 - c) plantes
- Le Mărțișor constitue une tradition ancestrale , attestée dans toutes les zones habitées par les Roumains
 - a) américaine
 - b) belge
 - c) roumaine
- Cette fête implique une tradition , qui est célébrée chaque année au début du printemps.
 - a) magique
 - b) ludique
 - c) délicieux
- Le premier jour du printemps a été célébré il y a selon les découvertes archéologiques.
 - a) 2000 ans
 - b) 8000 ans
 - c) 3500 ans
- Grâce à ce symbole du printemps et porte-bonheur, en Bucovine, ce sont qui reçoivent des « mărțișor ».
 - a) les femmes
 - b) les hommes
 - c) les animaux

Exercice 3

Vrai ou faux ?

- ✚ Les découvertes archéologiques qui affiche le premier jour du printemps sont représentées par le grecs. Vrai / Faux

✚ Les amulettes de porte-bonheur contiennent une expression de l'unité des contraires, comme printemps-hiver et lumière-ombre. **Vrai / Faux**

✚ Le mărtișor se compose des deux fils et d'un objet décoratif, par exemple un stylo, un rouge, un clip. **Vrai / Faux**

✚ Ces « mărtișoare » sont fabriqués surtout à la main par des artistes et artisans.

Vrai / Faux

Exercice 4

❖ Écrivez en 10 à 15 lignes la description du premier mărtișor reçu cette année et les sentiments que vous aviez à ce moment-là.

Mijloace de învățământ moderne folosite în orele de educație tehnologică și aplicații practice

prof. ing. Olea Traiana Miorița
Școala Gimnazială „Vasile Lucaciu,, Carei

Educația tehnologică este o disciplină modernă care ține pasul cu dezvoltarea tehnicii, cu noile tehnologii. Disciplina Educație tehnologică, pune accent pe individ, ca personalitate distinctă, ca germene a unei chemări aparte, ca purtător al unei vocații proprii. Elevului i se prezintă o gamă de domenii de activitate, el având posibilitatea să opteze după dorința lui. Dispare astfel elevul subordonat unei planificări sociale de moment, sau evoluției spectaculoase într-un domeniu, pentru care s-ar putea să nu manifeste nici o atracție, nici o chemare. Totodată este posibilă orientarea vocațională, ne întrebăm acum în secolul vitezei, al informaticii, în care previziunile se schimbă la intervale din ce în ce mai scurte de timp, în care explozia informațiilor, progresele științei și tehnologiei accelerează trecerea de la societatea industrializată la cea postindustrială superinformatizată.

Prin diversitatea disciplinei și a modulelor care compun disciplina Educația tehnologică se vizează apropierea în cel mai înalt grad a elevului de aptitudinile sale naturale, necondiționate pe care caută cu răbdare, să i le cizeleze progresiv, să le conștientizeze, punând accentul pe amplificarea capacităților creatoare și a disponibilităților pentru invenție și inovație.

Practic disciplina Educație tehnologică, prin diversitatea modulelor tratate atât teoretic cât și practic, îl ajută pe elev să-și găsească înclinația, chemarea, aspirația, atracția către un anumit domeniu, într-un cuvânt să-și descopere „vocația” pentru o anumită activitate. Realizarea obiectivelor procesului de învățământ impune ca necesară, în diferite etape ale învățării, intuirea obiectelor, proceselor, fenomenelor realității, fie direct, fie prin intermediul unor substitute, cum ar fi prezentarea acestora cu ajutorul calculatorului.

Mijloacele de învățământ reprezintă ansamblul de obiecte, dispozitive, aparate care contribuie la desfășurarea eficientă a activității didactice. Ele sunt resurse materiale ale procesului de învățământ, selecționate din realitate, modificate sau confecționate în vederea atingerii unor obiective pedagogice.

Metodele didactice în care se poate integra calculatorul, telefonul, tableta la orele de educație tehnologică permit abordarea prin aceste metode. Calculatorul, telefonul, tableta pot fi folosite atât în procesul de predare-învățare cât și în cel de evaluare, implicit în cadrul tuturor metodelor didactice:

- în metodele de comunicare: explicația, descrierea - putem transmite informații într-un mod adecvat și accesibil cu ajutorul calculatorului, tabla interactivă realizând diverse prezentări în Power Point, Prezi, Padlet, Kahoot, Classroom acestea fiind valabile pentru toate lecțiile de educație tehnologică;

- învățarea prin descoperire – este o strategie complexă de predare-învățare care oferă elevilor posibilitatea de a dobândi cunoștințele prin efort personal, independent. Astfel se poate prezenta o imagine cu ajutorul calculatorului-videoproietorului, tabla interactivă, provocându-i pe aceștia să descopere diverse fenomene, procese etc; De exemplu la clasa a V-

a, tema: „Alimente de origine vegetală în stare proaspătă,, , se prezintă mai multe imagini pe care elevii le vor identifica.

- problematizarea – modalitatea de a crea în mintea elevului o situație conflictuală intelectuală pozitivă, determinată de necesitatea cunoașterii unui obiect, fenomen, proces etc. Specificul metodei constă în faptul că profesorul nu comunică pur și simplu, ci îi pune pe elevi în situația de a descoperi, în urma creării unei situații problematice. De exemplu la clasa a VI-a, tema:„ Tehnologii neconvenționale de transport,,– prezentând cu ajutorul calculatorului diverse mijloace neconvenționale de transport, elevii vor încerca să le descopere utilitatea, modul de funcționare, deducând avantajele utilizării acestora.

- modelarea – reprezintă modalitatea de studiu, a unor obiecte, fenomene, procese etc. Prin intermediul unor copii, materiale, denumite modele, capabile să evidențieze (reproducă) caracteristicile esențiale ale realității studiate, sau să ofere informații despre acestea. De exemplu la clasa a VII-a, tema „Realizarea produselor din sticlă,, se pot prezenta diferite filmulețe preluate de pe youtube care prezintă tehnologia de obținere a sticlei;

- studiul de caz – este o modalitate de a analiză, o situație specifică, particulară, reală sau ipotetică, modelată sau simulată, care există sau poate să apară într-o acțiune, fenomen, sistem etc. de orice natură, denumit caz, în vederea studierii sau rezolvării lui, în raport cu nevoile înlăturării unor neajunsuri sau a modernizării proceselor, asigurând luarea unor decizii optime în domeniul respectiv. Tema studiului de caz poate fi prezentată cu ajutorul calculatorului pentru eficientizarea timpului alocat spre exemplu la clasa a V- a, tema: „Aranjarea și servirea mesei,, .– studiu de caz: Cum aranjăm și decorăm masa pentru diferite ocazii/eventimente?

- metoda elaborării proiectelor – utilizată individual sau în grup, poate fi ușor îndeplinită atunci când elevii au la dispoziție calculatorul, telefonul, tableta unde folosind Internetul pot găsi diverse informații utile. De exepul la clasa a V- a Proiectul „, Catalogul fructelor și legumelor cu forme neobișnuite,,

Pentru evaluare – folosind calculatorul se pot crea diverse teste care să fie atractive pentru elevi și care să sesizeze imediat răspunsurile greșite. Se pot folosi aplicații precum, Kahoot, Quiz.

Avantaje și limite în utilizarea calculatorului, telefonului, tabletei ca mijloc de învățământ.

Avantaje:

- stimularea capacității de învățare inovatoare adaptabilă la condiții de schimbare socială rapidă;
- consolidarea abilităților de investigare științifică;
- întărirea motivației elevilor în procesul de învățare;
- stimularea gândirii logice și a imaginației;
- dezvoltarea culturii vizuale;
- formarea deprinderilor practice utile;
- asigurarea unui feed-back permanent, profesorul având posibilitatea de a reproiecta activitatea în funcție de secvența anterioară;
- facilități de prelucrare rapidă a datelor, de efectuare a calculelor, de afișare a rezultatelor, de realizare de grafice, de tabele;
- determină o atitudine pozitivă a elevilor față de educația tehnologică;
- elevul poate parcurge materialul avut la dispoziție în ritmul propriu și nu mai este nevoie să

reține cantități uriașe de informații. Trebuie să știe doar să gândească logic și să localizeze informația de care are nevoie;

- posibilitatea de a dirija învățarea unui număr mare de elevi;

Dezavantaje:

- necesită un volum mare de muncă și mult timp pentru elaborarea lecțiilor de către profesor;

- uneori împiedică elevul să-și dezvolte capacitățile creatoare;

- poate produce afecțiuni fizice și psihice ale organismului;

Prezența profesorului în momentul aplicării instruirii asistată de calculator este discretă, dar esențială. Cadrul didactic este cel care ghidându-se după experiența și cunoștințele sale, stabilește momentul și modul în care se face uz de această metodă. Rolul profesorului nu poate fi suplinit de calculator, echipamentul electronic fiind un mijloc prin care educatorul își poate etala măiestria în activitatea didactică.

BIBLIOGRAFIE:

1..Matei,S.; Sârbu, I.; Cosma, D.; Sârbu, M. A., (2006), Metodica predării Educației tehnologice, Ed. Arves;

2. ***, <https://www.slideshare.net/OTY2007/didactica-educatie-tehnologica-103169901>- accesat în data de 4.07.2020

3. ***, <http://www.scribd.com/doc/78617105/Avantajele-utilizarii-calculatorului> - accesat în data de 4.07.2020.

4. Breban S., Gongea E., Ruia E., Fulga M., Metode interactive în grup- ghid metodic, Editura Arves

5. Cerghit I., 2006, Metode de învățământ, Editura Polirom, Iași

HALLOWEEN –LA GRADINITA „ Pui de Lei,, Pitesti

Halloween este o sărbătoare de origine celtică, preluată astăzi de multe popoare din lumea occidentală, ea răspândindu-se în secolul al XIX-lea prin intermediul imigranților irlandezi din Statele Unite ale Americii. Ea este sărbătorită în noaptea de 31 octombrie, deși în unele țări data sărbătorii variază — de exemplu, în Suedia este sărbătorită în prima sâmbătă din noiembrie. Numele provine din limba engleză, de la expresia All Hallows' Even, numele sărbătorii creștine a tuturor sfinților, sărbătoare cu care Halloweenul a devenit asociat în țările unde predomină creștinismul occidental — catolic și protestant, deoarece în aceste culte creștine, ziua tuturor sfinților este sărbătorită pe 1 noiembrie.

Specific pentru Halloween este dovleacul cioplit, care reprezintă Lanterna lui Jack. Cu ocazia acestei sărbători, copiii se maschează în vrăjitori, mumii sau alte personaje și colindă pe la case întrebând „Trick or Treat?” (Păcăleală sau dulciuri?), ca o amenințare că dacă nu li se dau dulciuri, persoanei colindate i se va juca o farsă. În alte țări Halloween este serbat prin parade și carnavaluri.

Si gradinita noastra a serbat aceasta sarbatoare alaturi de cei mici. Grupa PITICILOR coordonata de doamnele educatoare Oncioiu Alina si Paun Luminita au sustinut activitati specifice acestei zile.

Imaginile vorbesc.....

Prof. ONCIOIU ALINA -G.P.P „PUI DE LEI,, Pitesti



TURIST PRIN ORAȘUL MEU (Școala Altfel)

profesor Oprea Mihaela Victoria
profesor Oprea Tiberiu
Colegiul Național „Alexandru Ioan Cuza” Focșani

Realizarea acestui proiect a venit dintr-o necesitate: trăim în Focșani-oraș al Unirii, parcurgem drumul până la școală, indiferent din ce zonă a orașului venim, trecând pe lângă numeroase locuri și clădiri istorice, unele mai mult sau mai puțin restaurate, dar fiecare cu istoriile și poveștile lor, fiecare cu contribuții importante la patrimoniul cultural local și național, adesea neștiute sau trecute nedrept în uitare!

Educația, prin activități extracurriculare, urmărește identificarea și cultivarea corespondenței optime dintre aptitudini, cultivarea unui stil de viață civilizată. Modernizarea și perfecționarea procesului instructiv-educativ presupune îmbinarea activităților școlare cu activitățile extrașcolare, iar îmbinarea acestora are numeroase valențe formative.

„TURIST PRIN ORAȘUL MEU” este denumirea unui proiect educațional pe care l-am inițiat la nivelul Colegiului Național „Alexandru Ioan Cuza” în parteneriat cu Muzeul de Istorie și Centrul de Tineret Vrancea din nevoia informării corecte a elevilor. Activitatea s-a desfășurat sub forma unui tur ghidat în mod interactiv.

În prima etapă profesorii împreună cu partenerii proiectului am proiectat excursia:

- Stabilirea traseului, a obiectivelor, a nivelului receptorilor și am verificat prognoza meteo;
- Elevii au primit sarcini de lucru distribuite pe echipe;
- S-a stabilit și un termen pentru realizarea unei expoziții cu fotografiile realizate pe parcursul activității și a unui concurs de eseuri;
- Realizarea de diplome pentru participanți.

Patrimoniul cultural național cuprinde potențialul creator uman, iar patrimoniul local constituie parte a patrimoniului național. Bunurile care alcătuiesc acest patrimoniu sunt arheologice, istorico-documentare, bunuri cu semnificație artistică, etnografică, științifică, de importanță tehnică. Valorificarea patrimoniului cultural mobil se realizează și prin vizite și excursii.

Un tur ghidat este o activitate prin care putem atinge obiectivele:

- Valorizarea peisajului cultural;
- Învățarea istoriei locale;
- Descoperirea frumuseților și istoriei orașului în care trăiesc;
- Implicarea elevilor în activități de scurtă durată;
- Formarea unor deprinderi de comportare civilizată în timpul activității;
- Conștientizarea răspunderii față de moștenirea culturală cultivarea patriotismului.

La sfârșitul turului ghidat de către un muzeograf, cei 2 profesori și reprezentantul Centrului de Tineret, elevii vor putea:

- Să demonstreze capacități de a compara și a distinge particularități și elemente comune;
- Să valorifice intra și interdisciplinar conținutul informațiilor de istorie, religie, tehnică;
- Să comunice folosind diverse metode și tehnici importanța principalelor obiective vizitate/explorate;

- Să motiveze de ce cunoașterea, restaurarea, păstrarea monumentelor reprezintă îndatorire elementară a fiecărui cetățean al orașului.

Modalități de desfășurare:

Turul ghidat a însemnat o trecere prin istoria orașului, a început pe un traseu prestabilit de la Casa Apostoleanu, fost consilier al lui Alexandru Ioan Cuza, locul unde erau găzduite cele mai importante evenimente, cum ar fi vizita regilor Carol I și Ferdinand. Următorul obiectiv a fost chiar clădirea Colegiului Național „Alexandru Ioan Cuza”, fondată în 1864. Pașii turului au continuat și am aflat poveștile imobilului în care a locuit moșierul Tatovici, care a fost cel mai luxos imobil din Focșani în secolul al XIX-lea, acum în plin proces de restaurare, unde va fi secția muzeografică de științe ale naturii. Informații de la muzeograf, de la profesori, întrebări și răspunsuri, bucurie, entuziasm, o trecere prin istorie, o trecere prin ceea ce au lăsat focșănenii: români, evrei, armeni, fie ei ortodocși, catolici, iudei! Traseul nostru a continuat cu Catedrala catolică, Sinagoga, Teatrul, clădirea vechii prefecturi-azi centru universitar, Borna de hotar, Obeliscul... Poveștile au curs câteva ore și la final putem spune:

FOCȘANIUL SE VEDE ACUM ALTFEL!

Bibliografie:

Cucoș, C., „Pedagogie”, București, Polirom, 2006

Regulament de Organizare a Acțiunilor Cuprinse în Calendarul Activităților Educative Școlare și Extrașcolare-Ministerul Educației







Erasmus+

Enriching lives, opening minds.



Funded by the
Erasmus+ Programme
of the European Union

anpcdefp



ERASMUS+KA229

Oprea Tana
Școala Gimnazială "Petre Ghelmez"
Sector 2, București



A 3D illustration featuring a white figure climbing a set of white stairs that lead up to a large, red, 3D block-letter word "SUCCESS". On top of the "SUCCESS" letters, four more red figures are standing, with the central one having its arms raised in a celebratory gesture. The scene is set against a plain white background with a soft shadow cast by the platform.

SUCCESS

**Școala Gimnazială
Petre Ghelmez
București-Romania**



Erasmus+



CHANGING LIVES. OPENING MINDS

"OPEN TO THE FUTURE!"

PROJECT REFERENCE 2020-1-BG01-KA229-079214_4

START 01.09.2020

END 31.08.2023

KA229 MOBILITY- STRATEGIC PARTENERSHIP

Funded by the
Erasmus+ Programme
of the European Union



Parteneri:

Bulgaria -coordonator



Italia



Grecia



Portugalia



România





Director -Prof.Gina Cornea
Director adj. Prof. Mariana Dinu
Coordonator proiect -Tana Oprea
Ion- Rădulescu Elena Theodora-clș.a VII-a B
Măican Teodora-Maria-clș.a VII-a B
Elfarra Nawar-clș.a VII-a B
Iuruc Antonia-Cristina- clș.a VII-a B
Cucu Andrei - clș.a VII-a B
Diaconu Rareș-Mihail -clș.a VII-a B



Erasmus+  Funded by the European Union  ANPCDFP 

„OPEN TO THE FUTURE!“

2020-1-BG01-KA229-079214_4 

BULGARIA 	ROMANIA 	GREECE 	ITALY 	PORTUGALIA 
--	---	--	---	--

Proiectul Erasmus+ „Open to the future!” ne-a oferit momente de neuitat și oportunitatea de a intra în contact cu o altă cultură, mod de viață și program școlar.

Descrierea succintă a rezultatelor obținute

- Includerea activităților de colaborare în lecțiile existente;
- Stimularea implicării elevilor activ și constructiv în activitățile de la ore;
- Încurajarea elevilor să realizeze activități de învățare proprii;
- Integrarea proiectului și a instrumentelor Web.2.0. în activitatea de la clasă;
- Utilizarea instrumentelor și facilităților platformelor educaționale pentru a realiza activități de implementare a proiectului ”Open to the future!”;
- Utilizarea platformei eTwinning pentru a posta activitățile realizate în cadrul proiectului;
 - Consolidarea abilității de a realiza o conversație în limba engleză;
 - Utilizarea unui vocabular de specialitate extins;
 - Avansarea în cunoașterea limbii engleze.
- Dezvoltarea abilității de comunicare în echipe de lucru cu membrii din națiuni și culturi diverse;
- Consolidarea capacității de flexibilitate și toleranță prin colaborare/cooperare în proiecte.

Dezvoltare personală:

Obiectivele de dezvoltare personală au fost asigurate, prin participarea la experiențe noi, pozitive care au avut un impact mare asupra încrederii în forțele proprii.

Consider că am stabilit relații bune de cooperare și de prietenie cu participanții la activitățile de învățare necesare pentru realizarea unor viitoare colaborări.



**THANK YOU FOR YOUR
ATTENTION!**



Coordinator,
Tana Oprea

Proiect Erasmus+KA229 "Open to the future!"

OPREA TANA
Școala Gimnazială "Petre Ghelmez"
Sector 2, București

Perioada mobilității și numele cadrului didactic participant la mobilitate

9.05. -14.05.2022

Oprea Tana - coordonator

În perioada 9 mai – 14 mai 2022, am participat cu un grup de 6 elevi de la clasa a VII-a B, la prima mobilitate din cadrul proiectului Erasmus+ „Open to the future”, acțiune KA229, domeniul Educație școlară – proiecte de schimb interșcolar, organizată de instituția gazdă Istituto Comprensivo Itri, Italia.

Proiectul este coordonat de Școala Parvo osnovno uchilishte "Sveti Sveti Kiril i Metodii", Bulgaria, iar la mobilitate au participat 24 de elevi, câte șase elevi din fiecare instituție parteneră (România, Bulgaria, Grecia, Portugalia) și 8 profesori însoțitori, câte două cadre didactice din fiecare țară parteneră. Activitățile de învățare s-au desfășurat în Itri, Italia și a avut ca temă ”Planeta verde”, proiect bazat pe activități de învățare prin intermediul platformelor digitale.

Gazdele, echipele de elevi implicate în proiect au prezentat un concert de muzică și poezie, tradiții, mituri și povești specifice fiecărei țări, mici scenete menite să îi aducă mai aproape de țările participante și să deschidă ușile spre tradițiile fiecărui popor. A urmat apoi o prezentare a proiectului și activităților realizate de școala gazdă în cadrul Proiectului „Open to the future” și o prezentare a sistemului educațional italian.

De asemenea, elevii au avut oportunitatea de a participa la ore, intrând astfel în contact cu un alt mod de predare-învățare și putând compara cele două sisteme de învățământ, observând asemănările și deosebirile lor.

Au fost prezentate programe de parteneriat cu diferite instituții integratoare care oferă programe individuale de studiu elevilor cu dificultăți de învățare, respectiv grupe speciale destinate elevilor cu diferite variații de dezvoltare.

În cadrul workshop-ului cu titlul “New Digital Tools for Our Smart Schools” profesorii din școala gazdă ne-au prezentat câteva dintre cele mai noi platforme care pot fi folosite în procesul instructiv-educativ, astfel au fost prezentate următoarele platforme: QR CODE (www.qr-

code-generator.com), [WORDART\(www.wordart.com\)](http://www.wordart.com), ED.TED.COM (www.ed.ted.com),
CODING (code.org), ROBOTIC (education.lego.com).

Programul pregătit de școala gazdă și elevii implicați în proiect a fost unul extrem de variat. Elevii participanți la program au avut oportunitatea de a vedea lucruri noi, dar și de a împărtăși experiențe și opinii cu elevii altor școli europene în cadrul discuțiilor și activităților susținute la școală.

Schimbările Tehnologiei Informației și Comunicării au produs metamorfoze și în reinterpretarea mijloacelor de predare-învățare. Astfel, elevii au asimilat informații asociate învățării prin mijloace și abordări didactice moderne, inclusiv o lecție interactivă de matematică, istorie, geografie, TIC folosind CLIL. Activitățile prezentate prin intermediul tehnologiei comunicării moderne au constituit un avantaj pentru elevii participanți, deoarece componenta esențială a acestuia a constat în prezentarea unor activități de învățare prin intermediul tehnologiei moderne, precum platformele educaționale: Book Creator, Kahoot, Socrative, Magisto, Canva, Padlet, Prezi sau Powtoon, modalități atractive pentru elevi din era digitală.

Educația nonformală reprezintă un principiu fundamental al învățării din secolul XXI: Activitățile realizate prin metode de educație nonformală focalizată pe principalele caracteristici (participare voluntară, obiective, planificare, scopul învățării, colaborare), diferența dintre joc și activitate nonformală, fapt ce a stârnit interesul elevilor și a creat contextul pentru o serie de întrebări și răspunsuri concrete din partea profesorilor din echipa Erasmus.

Am remarcat atmosfera proprice asimilării de noi concepte și fundamente: Am apreciat atmosfera motivantă, faptul că unii profesori participanți ne-au împărtășit din piedicile pe care le-am putea întâmpina în acest tip de învățare (ex. lipsa unor resurse în scopul realizării proiectelor, timpul insuficient alocat proiectelor).

Elevii au citit și analizat (documente, imagini) exersând gândirea critică: și-au exprimat puncte de vedere proprii, au realizat schimb de idei cu partenerii din proiect, au argumentat opiniile și au cooperat în îndeplinirea sarcinilor. Activitatea s-a desfășurat și în grupul de lucru național (stabilirea modalității de prezentare, editarea), dar și în echipe transnaționale (adreseză întrebări elevilor din țările partenere, răspund la întrebări, completează împreună în book creator, etc).

Elevii au comunicat în limba engleză, au aplicat cunoștințele nou acumulate în alte contexte de învățare, folosind instrumente noi. Elevii au realizat traduceri, au învățat termeni noi, dezvoltându-și vocabularul, și-au îmbunătățit cunoștințele de gramatică.

Activitățile au vizat următoarele competențe: manifestarea comportamentelor civice, comunicare în limba engleză, utilizarea tehnologiei moderne pentru comunicare, jocuri, concursuri "Planeta verde" pentru a face schimb de informații, utilizarea unor instrumente pentru a susține

gândirea critică, creativitatea.

Test grilă "Din lumea fizicii"

Prof. dr. OPRIȘAN CRISTIAN-DAN

Liceul "Regina Maria" Dorohoi

1. Mărimea fizică numită *iluminare* are ca unitate de măsură:
 - a) lumen
 - b) lux
 - c) candela
 - d) steradian

2. Fizicianul care a introdus *modelul quarkurilor*, în 1964, este:
 - a) Richard Feynmann
 - b) Shinichiro Tomonaga
 - c) Julian Schwinger
 - d) Murray Gell-Mann

3. Elementul chimic descoperit de către Marie și Pierre Curie este:
 - a) Radiu
 - b) Titaniu
 - c) Plutoniu
 - d) Uraniu

4. Forța care produce aplatizarea Pământului este:
 - a) forța centrifugă
 - b) forța centripetă
 - c) forța gravitațională
 - d) forța elastică

5. Teoria câmpului electromagnetic a fost elaborată de către:
 - a) André - Marie Ampère
 - b) Michael Faraday
 - c) Hendrick Antoon Lorentz
 - d) James Clerk Maxwell

6. Modelul geometric al Teoriei Relativității Restrânse a fost elaborat de către:
- Felix Hausdorff
 - Hermann Minkowski
 - Bernhard Riemann
 - Hermann Weyl
7. Pendulul lui Foucault pune în evidență:
- forța de atracție a Lunii
 - izocronismul micilor oscilații
 - mișcarea de rotație a Pământului
 - mișcarea de revoluție a Pământului
8. Radiația ultravioletă a fost descoperită de către:
- Auguste Fresnel
 - Thomas Young
 - Wilhelm Ritter
 - John Tyndall
9. Coeziunea nucleului atomic este menținută de către:
- forța electromagnetică
 - forța gravitațională
 - forța slabă
 - forța tare
10. Traectoria unui corp lansat de pe Pământ cu a doua viteză cosmică este:
- circulară
 - eliptică
 - hiperbolică
 - parabolică
11. Inventarea tranzistorului a fost posibilă datorită:
- teoriei semiconductorilor
 - inducției electromagnetice
 - autoinducției
 - teoriei atomice

12. Fizicianul român care a prezis existența mezonilor este:

- a) Dragomir Hurmuzescu
- b) Alexandru Proca
- c) Alexandru Sanielevici
- d) Teofil Vescan

13. Radiația cea mai penetrantă este:

- a) alfa
- b) beta
- c) gamma
- d) ultravioletă

14. Cușca lui Faraday protejează față de:

- a) undele radio
- b) razele X
- c) câmpul electric
- d) microunde

15. Relațiile de incertitudine din mecanica cuantică au fost stabilite de către:

- a) Niels Bohr
- b) Werner Heisenberg
- c) Wolfgang Pauli
- d) Erwin Schrödinger

16. Inducția electromagnetică a fost descoperită de către:

- a) Michael Faraday
- b) James Clerk Maxwell
- c) Hans Ørsted
- d) John Tyndall

17. Scripștii au fost descoperiți de către:

- a) Arhimede
- b) Democrit
- c) Leucip
- d) Ptolemeu

18. Experimentele din anul 1590, din Turnul din Pisa, au fost efectuate de către:

- a) Jean Foucault
- b) Jean Fresnel
- c) Galileo Galilei
- d) Christiaan Huygens

19. Teoria generală a relativității a fost elaborată de către:

- a) Johann Doppler
- b) Albert Einstein
- c) Edwin Hubble
- d) Heinrich Hertz

20. Fizicianul care a formulat, în 1900, *teoria cuantelor*, este:

- a) Walther Bothe
- b) Werner Heisenberg
- c) Max Planck
- d) Wilhelm Röntgen

Notă: Fiecare răspuns corect este cotate cu 0,5 p. Timp de lucru: 20 minute

RÄSPUNSURI:

1. b
2. d
3. a
4. a
5. d
6. b
7. c
8. c
9. d
10. d
11. a
12. b
13. c
14. c
15. b
16. a
17. a
18. c
19. b
20. c

PROFESOR IN INVATAMANTUL PREȘCOLAR: ORGAȘ - MUREȘAN DANIELA
GRADINIȚA P.N.,NR.3 JIBOU

**Exemple de bune practici privind învățarea
colaborativă la preșcolari**

După cum arăta J. Richardson, activitățile bazate pe învățarea prin cooperare au câteva caracteristici generale. Printre acestea sunt:

- interdependența pozitivă;
- răspunderea individuală;
- caracterul eterogen al membrilor și grupurilor;
- conducerea în comun; predarea directă a deprinderilor sociale;
- rolul de observator al educatoarei, care poate interveni atunci când este necesar

Învățarea prin cooperare, se realizează printr-o paletă bogată de activități și oferă copiilor o învățare activă, un plus de lejeritate și mai multă coerență procesului de predare, punând accent deosebit pe joc ca metodă de bază a acestui proces.

Această metodă valorifică avantajele muncii școlare și extrașcolare, asigurând condițiile necesare pentru ca efortul comun al copiilor să fie bine organizat și susținut. Ei au posibilitatea de a explora și cunoaște domenii noi, de a acumula cunoștințe în mod independent, dezvoltându-și competențe, precum: creativitatea, spiritul de inițiativă, capacitatea de a comunica și de a lucra în echipă .

Metodele activ-participative sunt cele mai bune strategii de exersarea învățării prin colaborare. În cadrul lor, echipele își realizează sarcina de lucru, după care prezintă rezultatele. La final, are loc inter evaluarea.

Prezentăm, în cele ce urmează, câteva exemple de activități în care am utilizat o serie de metode moderne, în care grupa a fost organizata

Pe echipe de lucru.

1. “Sărbătorile de iarnă la români” – lectură după imagini (EXPLOZIA STELARĂ)

- Explozia stelară este o metodă de stimulare a creativității, o modalitate de relaxare a copiilor;

- Se bazează pe formularea de întrebări pentru rezolvarea de problem și noi descoperiri;
- Se poate folosi cu succes în etapa de fixare a temei.

Obiectivul se referă la formularea de întrebări și realizarea de conexiuni între ideile

descoperite de copii în grup prin interacțiune și individual pentru rezolvarea unei probleme.

Material – o stea mare, cinci stele mici de culoare galbenă, tablouri, ilustrații jetoane, siluete, tabloul „Explozia stelară”.

Copiii, așezați în semicerc, propun problema de rezolvat.

Pe steaua mare se scrie sau se desenează idea centrală. Pe cele 5 stele se scrie câte o întrebare de tipul: CE?, CINE?, UNDE?, DE CE?, CÂND?, iar cinci copii din grupă extrag câte o întrebare. Fiecare copil din cei cinci își alege câte trei-patru colegi, organizându-se astfel în cinci grupuri. Grupurile cooperează în elaborarea întrebărilor.

La expirarea timpului, copiii revin în semicerc în jurul stele mari și comunică întrebările elaborate, fie un reprezentant al grupului, fie individual, în funcție de potențialul grupei/ grupului. Celelalte grupuri răspund la întrebări sau formulează întrebări la întrebări. Se apreciază întrebările copiilor, efortul acestora de a elabora întrebări corecte, legate de temă, precum și modul de cooperare și interacțiune.

2. „În țara prieteniei” – joc didactic (TEHNICA BLAZONULUI)

Metoda propune completarea compartimentelor unei scheme cu desene, jetoane, cuvinte sau propoziții care prezintă sinteza unui aspect real.

Etape:

- Comunicarea sarcinii de lucru și realizarea echipelor (fiecare echipă va realiza câte un blazon)
- Realizarea blazonului în grup
- Expunerea și evaluarea frontală a blazonului (fiecare grup își prezintă blazonul; se face o mini expoziție cu blazoanele fiecărei echipe; copiii fac comentarii).

➤ Bibliografie:

- Bonnet, A. (2007). Fach, Sprache, Interaktion-Eine Drei-Saulen-Methodik für CLIL. Fremdsprachen Lehren und Lernen, 36, p.126.
- Coyle, D., Hood, P., and Marsh, D. (2010). CLIL. Content and Language Integrated Learning. Cambridge: Cambridge University Press.
- Antonovici, Ș., Neațu, P., Jocuri și activități alese, Editura Aramis, 2008

- Gajo, L. (2007). Linguistic knowledge and subject knowledge: How does bilingualism contribute to subject development? *The International Journal of Bilingual Education and Bilingualism*, 10(5), pp.563-579.
- Krathwohl, D. R. (2002). A Revision of Bloom's taxonomy: An overview. *Theory into Practice*, 41, 4, pp.212- 264.
-

Exemple de bune practici în organizarea, desfășurarea și valorizarea activităților din grădiniță

Dezvoltarea personalității copilului se realizează atât prin **activitățile liber-alese** desfășurate în grădiniță cât și prin activitățile pe domeniile experiențiale. Prin acestea, copilul își dezvoltă limbajul, își îmbogățește conținuturile cognitive, relaționează cu ceilalți, se dezvoltă din punct de vedere comportamental acomodându-se și adaptându-se în situații noi, își formează deprinderile și atitudinile, efortul, voința, cooperarea, perseverența, dezvoltarea spațio-temporală, respectarea intereselor și a muncii celor din jur, formarea atitudinilor pozitive față de muncă și educarea sentimentelor morale și etice.

Activitățile liber alese le pun în valoare calitățile și aptitudinile pe care le deține fiecare copil într-un domeniu sau îi ajută pe copii să se descopere în anumite domenii care pentru ei erau necunoscute. Munca pe sectoare le dezvoltă creativitatea și imaginația, lăsându-i pe ei să realizeze lucrări originale.

Copilul în grădiniță trăiește experiențe noi, experiențe la care trebuie să se adapteze continuu și să acționeze ținând seama de cerințele celor din jur. Rolul învățămintului preșcolar în socializarea copiilor are în vedere interacțiunea socială și formarea comportamentelor din perspectivă socială.

Una din cele mai frecvente activități de învățare, prin care copiii fac diferite descoperiri, cooperând, este **jocul liber**, organizat, condus și orientat de copii — joaca activă. În sala de grupă, joaca reprezintă și activitatea copiilor în centre cu materialele, cu recuzitele. Educatoarele au rol de observator, vin cu sugestii: fie materiale pentru dezvoltarea jocului, fie cu o întrebare ca de la egal la egal, fie partener de joc cu drepturi egale cu ale copiilor — în funcție de vârsta, necesitățile copiilor.

Conceptul **de joc liber** este fundamental pentru curriculum-ul actual, iar când spunem joc liber ne referim la jocul care este inițiat de copil în centrele de interes/activitate. În jocul liber copilul decide ce se joacă, cu ce se joacă și cu cine se joacă.

Exemple: Joc de construcții din cuburi - „Ferma de animale”, din castane - „Cercul mare și cercul mic”, „Orașul meu” din piese Logi, joc de rol- „De-a Scufița Roșie”, „Căsuța din oală”.

Cadrele didactice vor regăsi modalități de abordare a jocului și mai ales a jocului liber, ca activitate dominantă și integrată de abordare a dezvoltării și învățării copilului, precum și recomandări de valorificare a jocului.

Jocul „Cubul emoțiilor”

Descriere: Cubul cu sentimente ajută la dezvoltarea emoțională a copiilor și este un instrument excelent de a sprijini acest proces. Cu ajutorul acestui produs puteți facilita identificarea și exprimarea emoțiilor într-un mod amuzant alături de micuțul dumneavoastră.

Modalități de joc:

- ⌚ Rostogoliți cubul, pe rând și numiți emoțiile de pe fiecare față a acestuia;
- ⌚ Mimați emoțiile de pe fiecare față a cubului împreună cu cel mic;
- ⌚ Rostogoliți cubul și pentru emoția de pe fața pe care cade acesta, inventați sau identificați situații în care emoțiile respective ar putea să apară (puteți sublinia aici comportamente adecvate din punct de vedere social pentru exprimarea fiecărei emoții).
- ⌚ Mimați alături de cel mic cum ați reacționa în cazul în care ați simți una din emoțiile de pe cub.

Beneficii educative:

- ⌚ Dezvoltă universul emoțional;
- ⌚ Favorizează cristalizarea sentimentelor;
- ⌚ Facilitează exprimarea emoțiilor și a sentimentelor negative și pozitive într-o manieră sănătoasă;
- ⌚ Favorizează interacțiunea cu părintele;

- ⌚ Contribuie la dezvoltarea capacității de a rezolva și stăpâni evenimente mai plăcute sau mai puțin plăcute ale vieții;
- ⌚ Sporește activitatea de adaptare la mediul social;
- ⌚ Îmbunătățește abilitățile de comunicare;
- ⌚ Dezvoltă cooperarea și colaborarea;
- ⌚ Dezvoltă abilitatea de negociere de soluții.

Jocul „Unde este locul meu?”

Element de competență: Identificarea și numirea formelor obiectelor (recunoașterea și denumirea culorilor)

Materiale folosite: Cartoane colorate , obiecte de diferite culori.

Desfășurarea jocului: Copiii sunt împărțiți în două echipe. Fiecare echipă va avea câte un coșuleț în care sunt așezate obiecte de diferite culori. La semnalul educatoarei, câte un copil din fiecare echipă va transporta obiectul la căsuța acestuia având în vedere criteriul așezării după culoare.

Jocul „Mingea prin tunel”

Elemente de competență: Utilizarea mâinilor și degetelor pentru scopuri diferite (coordonarea oculo-motorie)

Materiale necesare : Cutie cu “tunele” din carton diferit colorate, mingi de dimensiuni mici.

Desfășurarea jocului: Copilul trebuie să manipuleze cutia cu tunele astfel încât mingea să treacă prin toate tunelele. Pentru complicarea jocului educatoarea poate să aleagă ordinea tunelelor prin care va trece mingea, indicând culoarea acestuia sau poate adăuga în cutie mai multe mingi . Dimensiunea cutiei și numărul tunelelor va fi stabilită în funcție de vârsta copiilor.

Metoda proiectului playingCLIL este rezultatul unui proiect de colaborare de doi ani dintre experți ai învățării prin joc, cercetători și practicanți CLIL și, de asemenea, cadre didactice din diverse contexte educaționale. Proiectul playingCLIL are ca scop aducerea inovației și creativității în clasa CLIL și nu numai. Combină elemente ale pedagogiei prin teatru și tehnici de interpretare, cu limbaj și conținut într-un mod inovativ, prin care se dorește construirea și accentuarea abilităților celui învățat cât și a încrederii de a interacționa/relaționa. Proiectul playingCLIL are ca și sursă teatrul de improvizație. Totuși, deși multe din jocuri își au originea pe scenă, proiectul playingCLIL este destinat pentru sala de clasă. Proiectul playingCLIL poate fi folosit în tot spectrul vârstelor. Jocurile, care sunt esența proiectului playingCLIL, au fost create pentru a putea fi, cu ușurință, adaptate cerințelor diversilor actori CLIL, contextului lor educațional și tuturor vârstelor – de la grădiniță la gimnaziu, de la educația vocațională la educarea În acest proces, cei ce învață trebuie să fie implicați pentru că asimilarea va avea loc în timpul interacțiunii cu ceilalți. Deci, rolul profesorilor CLIL este de a pune la dispoziția elevilor metode de a interacționa într-o limbă străină pe subiecte din curriculum.

Jocul „Câte trei”

Jucătorii formează un cerc și își pot exercita abilitățile creative de asociere prin această activitate. Jocul poate fi folosit și pentru a îmbunătăți cunoștințele deja avute de jucători pe diverse subiecte. Nivelul de dificultate poate fi adaptat în funcție de subiect (de la cele uzuale la concepte abstracte și sisteme complexe).

Vârstă: 5+

Nivel limbă străină: A1

Timp: 5-10 min

Locație: Aer liber

Jucătorii trebuie să rețină un termen asociat unui subiect și cu ajutorul corpului să îl reprezinte. Pentru început, trebuie să folosească propoziții simple, dar dacă justifică scopul pot fi folosite și structuri complexe.

Accentul poate fi pus și pe pronunțare sau termenii utilizați. Educatoarea explică faptul că activitatea constă într-un set de trei concepte apropiate. Acest proiect a fost finanțat de Uniunea Europeană.

„Jucătorii stau în cerc”

- Jucătorii trebuie să spună ce anume reprezintă și apoi să o mimeze (Stop). După ce Jucătorul 1 intră în cerc spunând ce anume reprezintă, Jucătorul 2 adaugă ceva, iar Jucătorul 3 termină propoziția. Educatoarea ar trebui să ofere un exemplu.

Jocul Exemplu: Într-un cerc Jucătorul 1 intră cu o afirmație – Sunt un câine – și se așază pe patru picioare și latră. Jucătorul 2 intră și poate spune – Eu sunt un os - și stă nemișcat în fața câinelui. Jucătorul 3 intră și spune - Eu sunt felinarul. Jucătorul 1 și 2 își reiau locurile, iar Jucătorul 3 devine noul Jucător 1. Pentru ordine și disciplină este important să se meargă pe grupuri de trei jucători. Varianta I: Jucătorul 1 părăsește locul luând încă un jucător cu el. Jucătorul rămas inițiază alte asocieri. Varianta II: a) Grupul discută doar despre un subiect, dar fiecare termen poate fi folosit o singură dată. Jucătorii pot fi rugați să aducă cât de multe asocieri pot într-o unitate de timp. b) Două grupuri fiecare în cercul propriu concurează; educatoarea propune tema. Varianta III: după fiecare rundă jucătorii trebuie să justifice termenul ales.

Totul este nou, metodele sunt noi, se bazează pe joacă. Este altceva decât promovează învățământul românesc. Învățământul preșcolar se adaptează perfect la vârsta timpurie a acestor copii, deoarece predarea și învățarea au loc concomitent cu conținutul materiei de predat.

Bibliografie:

Bonnet, A. (2007). Fach, Sprache, Interaktion-Eine Drei-Saulen-Methodik für CLIL. Fremdsprachen Lehren und Lernen, 36, p.126.

Coyle, D., Hood, P., and Marsh, D. (2010). CLIL. Content and Language Integrated Learning. Cambridge: Cambridge University Press.

Antonovici, Ș., Neațu, P., Jocuri și activități alese, Editura Aramis, 2008

Gajo, L. (2007). Linguistic knowledge and subject knowledge: How does bilingualism contribute to subject development? The International Journal of Bilingual Education and Bilingualism, 10(5), pp.563-579.

Krathwohl, D. R. (2002). A Revision of Bloom's taxonomy: An overview. Theory into Practice, 41, 4, pp.212- 264.

PROIECT DE ACTIVITATE INTEGRATĂ

”POVESTEA POMULUI DE IARNĂ”

INTERVALUL DE VÂRSTĂ: 37 – 48 luni

GRUPA: mică ”Iepurașii”

TEMA ANUALĂ DE STUDIU: Cum este/a fost și va fi aici pe pământ?

TEMA PROIECTULUI TEMATIC: Tradiții și obiceiuri de Crăciun

TEMA SĂPTĂMÂNII: Magia sărbătorilor de iarnă

TEMA ACTIVITĂȚII:”Povestea pomului de iarnă”

TIPUL ACTIVITĂȚII: mixtă

FORMA DE REALIZARE: activitate integrată

CATEGORII DE ACTIVITĂȚI DE ÎNVĂȚARE:

- **ACTIVITĂȚI DE DEZVOLTARE PERSONALĂ**

Rutine: Primirea copiilor, micul dejun, gustarea (deprinderi specifice).

Întâlnirea de dimineață: „Cu ce împodobim bradul?”

Tranziții: - ”Câte unul pe cărare,/ Mergem în pădurea mare./Un brăduț să căutăm/ Și frumos să-l decorăm.”

- „O lumânare aprind/ În lumea poveștilor vă invit/ Povestea pomului de iarnă s-o descoperim./ Când clopoțelul va suna/ Voi cu atenție mă veți asculta.”

- „Bradul azi îl construiesc/ Cu podoabe îl gătesc/ Îi pun globuri și beteală/ Hai copii haideți la treabă.”

Moment de mișcare: ”Iarna a sosit în zori”

Jocuri și activități liber alese (ALA):

ALA1: Știință: ”Cadoul magic” (sortare după formă)

Artă: „Decorăm globuri” (lipire)

Biblioteca: ”Drumul spre sanie” (joc de masă-labirint)

ALA2: Joc cu text și cântec: „Dansăm în jurul bradului”

- **ACTIVITĂȚI PE DOMENII EXPERIENȚIALE**

Domeniul Limbă și Comunicare (DLC): Educarea limbajului - povestirea educatoarei „Povestea pomului de iarnă” adaptare după Victor Eftimiu.

Domeniul Estetic și Creativ (DEC): educație artistico-plastică – dactilopictură – Brăduțul.

MIJLOCUL DE REALIZARE: activitate integrată

**COMPORTAMENTE URMĂRITE PE PARCURSUL DERULĂRII ACTIVITĂȚII INTEGRATE
(preluate din planificarea săptămânală)**

<i>A.1.3. Utilizează mâinile și degetele pentru realizarea de activități variate;</i>
<i>A.2.3. Își coordonează mișcărilor în funcție de ritm, cadență, pauză, semnale sonore, melodii.</i>
<i>B.1.2. Demonstrează abilități de solicitare și de primire a ajutorului în situații problematice specifice</i>
<i>C.2.1. Realizează sarcinile de lucru cu consecvență</i>
<i>C.2.2. Integrează ajutorul primit, pentru realizarea sarcinilor de lucru la care întâmpină dificultăți.</i>
<i>C.3.1. Manifestă creativitate în activități diverse</i>
<i>C.3.3. Demonstrează simț muzical ritmic, armonic prin cântec, joc cu text și cântec, dans etc.</i>
<i>D.1.1. Exersează, cu sprijin, ascultarea activă a unui mesaj, în vederea înțelegerii și receptării lui (comunicare receptivă)</i>
<i>D.1.2. Demonstrează înțelegerea unui mesaj oral, ca urmare a valorificării ideilor, emoțiilor, semnificațiilor etc. (comunicare expresivă)</i>
<i>D.2.1. Demonstrează capacitate de comunicare clară a unor idei, nevoi, curiozități, acțiuni, emoții proprii (comunicare expresivă)</i>
<i>E.1.5. Realizează, în mod dirijat, activități simple de investigare a mediului, folosind instrumente și metode specifice.</i>

(Curriculum, 2019, p. 18-24)

OBIECTIVE OPERAȚIONALE:

Comportamente vizate	Obiective operaționale
<i>D.2.1. Demonstrează capacitate de comunicare clară a unor idei, nevoi, curiozități, acțiuni, emoții proprii (comunicare expresivă)</i> <i>E.1.5. Realizează, în mod dirijat, activități simple de investigare a mediului, folosind instrumente și metode specifice.</i>	O1: Preșcolarul va fi capabil să participe activ la discuțiile purtate în cadrul etapelor întâlnirii de dimineață, aplicând cunoștințele dobândite despre anotimpul iarna în situații variate (completarea calendarului naturii, discuții despre starea vremii), participarea la jocul „Cu ce împodobim bradul?”.
<i>D.1.1. Exersează, cu sprijin, ascultarea activă a unui mesaj, în vederea înțelegerii și receptării lui (comunicare receptivă)</i> <i>D.1.2. Demonstrează înțelegerea unui mesaj oral, ca urmare a valorificării ideilor, emoțiilor, semnificațiilor etc. (comunicare expresivă)</i> <i>D.2.1. Demonstrează capacitate de comunicare clară a unor idei, nevoi, curiozități, acțiuni, emoții proprii (comunicare expresivă)</i> <i>B.1.2. Demonstrează abilități de solicitare și de primire a ajutorului în situații problematice specifice</i>	O2: Preșcolarul va fi capabil să enumere cel puțin trei personaje din poveste (brăduțul, veverița, iepurașul, Moș Crăciun), pe baza expunerii educatoarei. O3: Preșcolarul va fi capabil să răspundă la cel puțin trei întrebări legate de conținutul povestirii valorificând decorul realizat de educatoare.
<i>A.1.3. Utilizează mâinile și degetele pentru realizarea de activități variate;</i> <i>B.1.2. Demonstrează abilități de solicitare și de primire a ajutorului în situații problematice specifice</i> <i>C.2.1. Realizează sarcinile de lucru cu consecvență</i>	O4: Preșcolarul va fi capabil să denumească materialele și instrumentele de lucru puse la dispoziție (brad 3D din carton, acuarele, șervețele umede), făcând apel la experiența personală.

<p>C.2.2. <i>Integrează ajutorul primit, pentru realizarea sarcinilor de lucru la care întâmpină dificultăți.</i> C.3.1. <i>Manifestă creativitate în activități diverse</i></p>	<p>O5: Preșcolarul va fi capabil să aplice corect culoarea cu degetul arătător pe suprafața dată, respectând indicațiile primite.</p>
<p>A.1.2. <i>Participă la activități fizice variate, adecvate nivelului lui de dezvoltare;</i> B.1.2. <i>Demonstrează abilități de solicitare și de primire a ajutorului în situații problematice specifice</i> C.2.1. <i>Realizează sarcinile de lucru cu consecvență</i> C.3.1. <i>Manifestă creativitate în activități diverse</i></p>	<p>O6: Preșcolarul va fi capabil să execute cu sprijin/fără sprijin sarcinile de la centrele de interes: sortarea cadourilor după formă, decorarea globurilor și rezolvarea labirintului, drumul de la spiriduș la sania moșului.</p>
<p>A.2.3. <i>Își coordonează mișcările în funcție de ritm, cadență, pauză, semnale sonore, melodii.</i></p>	<p>O7: Preșcolarul va fi capabil să execute mișcările sugerate de textul cântecului „Brăduleț, brăduț, drăguț,, din cadrul ALA2, urmând execuția educatoarei.</p>

STRATEGII DIDACTICE:

- **Mijloace de învățământ:** scenă pentru teatru de lumini și umbre, siluete ale personajelor, brad 3D (lucrarea model), acuarele, brazi de diferite mărimi, siluete ale personajelor din polistiren, globuri, brad și ornamente din fetru, tablă magnetică, brad natural, cadouri magice, globuri din burete, hârtie sclipici, fișe cu labirint, scrisori de la spiriduși, lanterne, masa luminoasă, recompense.
- **Metode și procedee didactice:** conversația, povestirea, explicația, problematizarea, exercițiul, demonstrația, evaluarea.
- **Forme de organizare a activității:** frontal, individual.

Durata: 1 zi (tura 1)

Evaluare: Ținând cont de faptul că proiectarea activității s-a axat pe comportamente, pe parcursul activității integrate, vor fi evaluate următoarele aspecte:

- acuratețea răspunsurilor verbale oferite de copii la întrebările referitoare la poveste;
- corectitudinea executării mișcărilor în timpul jocurilor de mișcare;
- calitatea și acuratețea produselor activității;
- gradul de manifestare generală a comportamentelor și atitudinilor urmărite și nivelul de autonomie demonstrat.

Bibliografie:

1. ****Curriculum pentru educația timpurie (a copiilor de la naștere până la vârsta de 6 ani)*, M.E.N., București, 2019
2. *** *Învățământul preșcolar în Mileniul III*, Nr.29/30, 2019
3. Tătaru, L., Glava, A., Chiș, O., *Piramida cunoașterii, repere metodice în aplicarea curriculumului preșcolar*, Editura Diamant, Pitești, 2014



Scenariul activității integrate „Povestea pomului de iarnă”

1. Moment organizatoric: Pentru

buna desfășurare a activității se aerisește sala de grupă, se aranjează mobilierul și se pregătesc materialele necesare desfășurării activității. În sala de grupă este realizat un decor cu scene din povestea ”Povestea pomului de iarnă”.

O1. Preșcolarul va fi capabil să participe activ la discuțiile purtate în cadrul etapelor Întâlnirii de dimineață, aplicând cunoștințele dobândite despre anotimpul iarna în situații variate (completarea calendarului naturii, discuții despre starea vremii), participarea la jocul „Cu ce împodobim bradul?”.

Activități pe domenii experiențiale	Domeniul Limbă și Comunicare (DLC): Educarea limbajului - povestirea educatoare „Povestea pomului de iarnă” adaptare după Victor Eftimiu. Domeniul Estetic și Creativ (DEC): educație artistico-plastică – dactilopictură -Brăduțul
Jocuri și activități liber alese (ALA)	Știință: ”Cadoul magic” (sortare după formă) Artă: „Decorăm globuri” (lipire) Bibliotecă: ”Drumul spre sanie” (joc de masă-labirint)
Activități de dezvoltare personală	Rutine: Primirea copiilor, micul dejun, gustarea (deprinderi specifice). Întâlnirea de dimineață: „Cu ce împodobim bradul?” Tranziții: - ”Câte unu pe cărare./ Mergem în pădurea mare./Un brăduț să căutăm/ Și frumos să-l decorăm.” - „O lumânare aprind/ În lumea poveștilor vă invit/ Povestea pomului de iarnă s-o descoperim./ Când clopoțelul va suna/ Voi cu atenție mă veți asculta.” - „Bradul azi îl construiesc/ Cu podoabe îl gătesc/ Îi pun globuri și beteală/ Hai copii haideteți la treabă.” Moment de mișcare: ”Iarna a sosit în zori”

Activitatea debutează cu **Întâlnirea de dimineață**, moment în care educatoarea **salută** copiii folosind cuvintele: „A-nceput o nouă zi/ Vă salut cu drag copii/ Pe scăunele ne așezăm/ Și frumos ne salutăm”. Educatoarea salută fiecare copil în parte și în același timp va face **prezența** așezând pozele copiilor prezenți, la locul potrivit.

După salut, educatoarea desfășoară împreună cu copiii un scurt **moment de mișcare:** „Iarna a sosit în zori”

Calendarul naturii:

În continuare, educatoarea împreună cu copiii va completa calendarul naturii.

2. Captarea atenției

Noutatea zilei

Se aude o bătaie în ușă și în grupă este adusă o cutie și un spiriduș. Deschidem cutia și în ea descoperim o scrisoare de la spiridușii moșului. Educatoarea va citi ceea ce este scris pe bilețelul din plic:

Dragi copii,

Noi, spiridușii moșului, avem mare nevoie de ajutorul vostru. Într-o clipă de neatenție am răsturnat brăduțul moșului, avem rugămintea să îl împodobiți din nou.

După ce bradul îl veți împodobi, în cutiuță alte surprize veți descoperi.

Activitatea de grup

Educatoarea explică copiilor cum se va desfășura împodobirea brăduțului. Pe tabla magnetică este așezat brăduțul din fetru. Copiii sunt rugați, unul câte unul, să extragă câte un element decorativ, să-l denumească sau să spună ceva despre el și să îl așeze pe brăduț.

3. Anunțarea temei și a obiectivelor

După ce au împodobit bradul, educatoarea va deschide din nou cutia fermecată. În cutie va descoperi o altă scrisoare prin intermediul căreia sunt anunțate tema activității și obiectivele urmărite.

Dragi copilași,

Pentru că ați împodobit frumos bradul, Moș Crăciun v-a văzut și vrea să vă răsplătească. Astăzi veți asculta ” Povestea pomului de iarnă ”.

După terminarea spectacolului, Moș Crăciun vă roagă să decorați brăduți, pictându-i cu ajutorul degețelilor.

Noi, spiridușii, suntem siguri că vă veți descurca și sperăm ca ziua de astăzi să fie una deosebită și să vă aducă bucurie!

Cu drag, spiridușii Moșului!

După citirea mesajului, educatoarea adresează întrebări preșcolariilor pentru a verifica înțelegerea mesajului transmis de spiridușii moșului.

Cu ajutorul *tranziției*: „O lumânare aprind/ În lumea poveștilor vă invit/ Povestea bradului de iarnă s-o descoperim./ Când clopoțelul va suna/ Voi cu atenție mă veți asculta.”, se face legătura între întâlnirea de dimineață și activitatea pe domenii experiențiale.

4. Dirijarea învățării

ADE: DLC

O2: Preșcolarul va fi capabil să enumere cel puțin trei personaje din poveste (brăduțul, veverița, iepurașul, Moș Crăciun), pe baza expunerii educatoarei.

O3: Preșcolarul va fi capabil să răspundă la cel puțin trei întrebări legate de conținutul povestirii valorificând decorul realizat de educatoare.

Educatoarea va trece în spatele panoului din cadrul teatrului de lumini și umbre și va începe să spună povestea cu intonația adecvată, cu tonalitatea potrivită, cu modularea vocii, pentru a imita personajele, cu marcarea pauzelor determinate de punctuație, mimică și gesturi adecvate situațiilor, explicând cuvintele necunoscute.

La final, educatoarea observă că a apărut un plic exact când a terminat de spus povestea. Îl deschide și le spune copiilor că pe scrisoarea din acel plic sunt trecute mai multe întrebări pregătite de spiriduși pentru ei. Îi roagă pe copii să răspundă cât mai corect întrebărilor pentru a le arăta spiridușilor că au fost atenți la poveste.

Întrebările pregătite de spiriduș sunt:

- Cum s-a numit povestea?
- Care sunt personajele din ”Povestea pomului de iarnă”?
- De ce a urcat brăduțul pe munte ?
- Cine l-a vizitat într-o zi pe brăduț?
- De ce a plecat iepurașul de la brăduț?
- Cine l-a mai vizitat pe brăduț în altă zi?
- De ce nu a vrut veverița să rămână cu el?
- Cine l-a auzit pe brăduț plângând?
- Cine s-a întâlnit cu Moș Crăciun și i-a cerut brăduțul?
- Unde au dus oamenii bradul?
- Ce au făcut copiii cu brăduțul?
- Cum s-a simțit brăduțul printre copii?

DEC - educație artistico-plastică

O4: Preșcolarul va fi capabil să denumească materialele și instrumentele de lucru puse la dispoziție (brad 3D din carton, acuarele, șervețele umede);

O5: Preșcolarul va fi capabil să aplice corect culoarea cu degetul arătător pe suprafața dată, respectând indicațiile primite.

Prin intermediul tranziției: „Câte unu pe cărare/ Mergem în pădurea mare/ Un brăduț să căutăm/ Și frumos să-l decorăm”, se face trecerea către Domeniul Estetic și Creativ, în cadrul căruia educatoarea cu ajutorul copiilor va decora bradul de Crăciun folosind tehnica dactilopicturii.

Se intuiește materialul de pe măsute: acuarele (de culoare galben și roșu), brăduț din carton în format 3D, șervețele umede, după care se anunță tema: Brăduți de Crăciun.

Educatoarea prezintă copiilor brăduțul model pe care îl analizează precizând culorile trunchiului și a coroanei acestuia, dar și culorile care au fost folosite pentru decorarea acestuia.

Se explică și se demonstrează procedeul de lucru: copiii trebuie să introducă degetul arătător în culoarea galbenă, după care vor ștampila ușor coroana bradului, din loc în loc, realizând mici globulețe galbene. Cu ajutorul unui șervețel umed, își vor curăța degetul arătător după care îl vor introduce în culoarea roșie, urmând să dactilopicteze coroana bradului, din loc în loc, formând mici globulețe roșii.

Înainte de a începe să lucreze, copiii vor efectua diferite *exerciții pentru încălzirea mușchilor mici ai mâinii*: „Ne jucăm cu bulgării de zăpadă”

La semnalul educatoarei, copiii încep lucrul.

Pe fondul melodiei „O brad frumos” (negativul) copiii dactilopictează globulețe, decorând bradul de Crăciun.

Educatoarea acordă indicații individuale, dacă este nevoie, corectând poziția copiilor la masa de lucru. Se va analiza fiecare lucrare în parte, copiii fiind aplaudați și felicitați pentru modul în care au lucrat.

La întoarcerea în sala de grupă, copii găsesc un brăduț natural, în care era agătață o scrisoare. Educatoarea deschide plicul și citește scrisoarea:

Dragi iepurași!,

Acesta este unul dintre cadourile noastre pentru voi, un brăduț care se simțea singur și care are nevoie de copii în jurul lui, să îl împodobască, să cânte în jurul lui și să se bucure cu toții.

5. Obținerea performanței și asigurarea transferului

O6: Preșcolarul va fi capabil să execute cu sprijin/ fără sprijin sarcinile de la centrele de interes: sortarea cadourilor după formă, decorarea globurilor și rezolvarea labirintului, drumul de la spiriduș la sania moșului.

Cu ajutorul tranziției: „Bradul azi îl construiesc/ Cu podoabe îl gătesc/ Îi pun globuri și beteală/ Hai, copii, haideți la treabă.”!, copiii sunt invitați să descopere surprizele pregătite de spiriduși pentru centrele de interes. Se analizează materialele puse la dispoziție și educatoarea le va explica sarcinile de lucru pentru fiecare centru.

Centrul **Știință** va avea ca temă „Cadouri magice”, în cadrul acestuia copiii trebuie să sorteze cadourile după forma conținutului, conținut pe care îl pot vedea doar cu ajutorul unei lanterne, mai apoi cu ajutorul mesei luminoase.

În cadrul centrului **Artă**, cu tema ”Decorăm globuri”, copiii vor colora globulețe pe care le vor folosi apoi pentru împodobirea bradului primit în dar de la spiriduși.

La centrul **Biblioteca**, copiii trebuie să rezolve un labirint, prin care indică spiridușilor drumul spre sania moșului.

După finalizarea activităților de la centre, se analizează lucrările și se fac aprecieri asupra acestora.

ALA 2

O7: Preșcolarul va fi capabil să execute mișcările sugerate de textul cântecului „Brăduleț, brăduț, draguț,, din cadrul ALA2, urmând execuția educatoarei.

Copiii sunt felicitați pentru modul în care au rezolvat sarcinile primite și sunt invitați să se distreze desfășurând jocul de mișcare „Dansăm în jurul bradului”

6. Asigurarea feedbackului și evaluarea

Pe parcursul desfășurării activității integrate, educatoarea va evalua următoarele aspecte: acuratețea răspunsurilor verbale oferite de copii la întrebările referitoare la povestire, calitatea și acuratețea produselor activității, aspectele de motricitate fină de la centre și din cadrul activității practice, corectitudinea executării mișcărilor din timpul jocurilor de mișcare precum și gradul de manifestare generală a comportamentelor și atitudinilor urmărite și nivelul de autonomie demonstrat.

Pentru că au fost atenți și au lucrat foarte bine în cadrul tuturor activităților, spiridușul lui Moș Crăciun le-a pregătit copiilor câte o recompensă iar prin intermediul educatoarei le mulțumește pentru ajutorul acordat spiridușilor.

BIBLIOGRAFIE:

1. ****Curriculum pentru educația timpurie (a copiilor de la naștere până la vârsta de 6 ani)*, M.E.N., București, 2019
2. *** *Învățământul preșcolar în Mileniul III*, Nr.29/30, 2019
3. Tătaru, L., Glava, A., Chiș, O., *Piramida cunoașterii, repere metodice în aplicarea curriculumului preșcolar*, Editura Diamant, Pitești, 2014

TRIPLU ARITMOGRIF

Propunător: profesor Oțelea Adela Corina

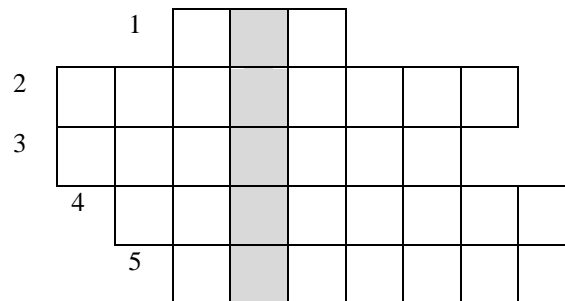
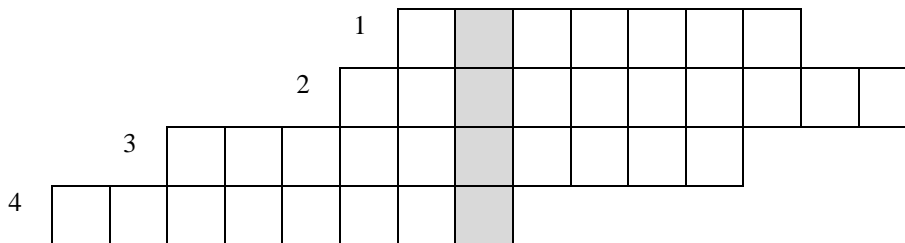
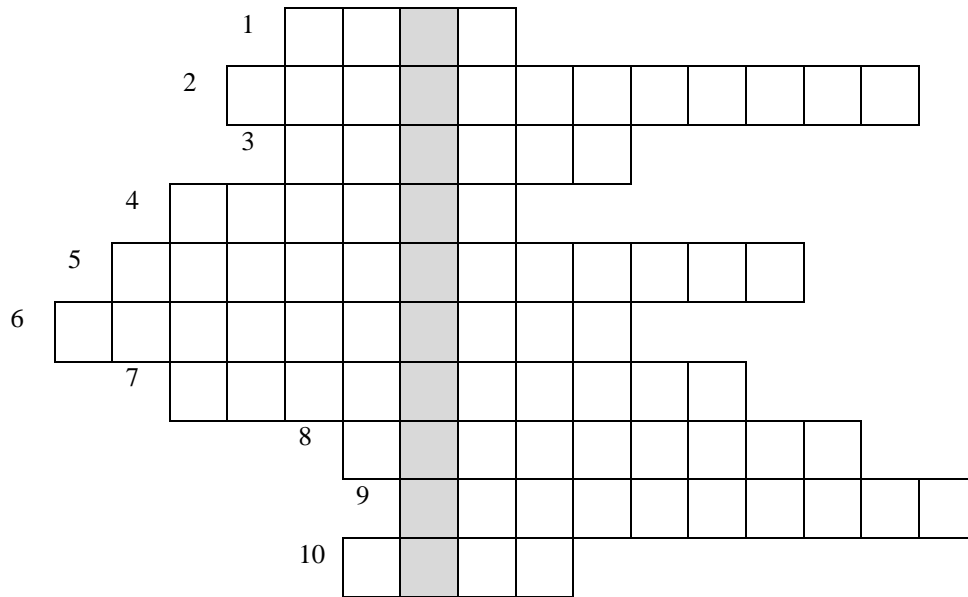

Completați fiecare linie și veți obține pe coloană ...un adevăr!

Despre patrulater:

- 1 Paralelogramul cu două laturi consecutive congruente.
- 2 Patrulaterul cu laturile opuse paralele.
- 3 Patrulaterul convex care este și romb și dreptunghi.

- 4 Patrulaterul convex cu două laturi paralele și două neparalele.
- 5 Unghiurile alăturate într-un paralelogram sunt...
- 6 Linia frântă închisă formată din patru segmente.
- 7 Paralelogramul cu un unghi drept.
- 8 Segmentele determinate de vârfurile opuse ale unui patrulater.
- 9 Unghiurile opuse într-un paralelogram sunt...
- 10 Laturile paralele ale trapezului se numesc ...

Despre liniile importante ale triunghiului:

- 1 Segmentul determinat de vârful unui triunghi și mijlocul laturii opuse.
- 2 Semidreapta interioară unghiului, care îl împarte în două unghiuri congruente.
- 3 Perpendiculara dusă prin mijlocul unei laturi.
- 4 Perpendiculara dusă din vârful unui triunghi pe latura opusă.

Despre divizibilitate:

- 1 Puterea a treia a unui număr natural.
- 2 Cu ajutorul lor stabilim divizibilitatea.
- 3 Numărul natural care împarte fără rest alt număr.
- 4 Numărul natural care se împarte fără rest la alt număr.
- 5 Puterea a doua a unui număr natural.

MODALITĂȚI DE LUCRU CU PREȘCOLARII PENTRU DEZVOLTAREA COMPORTAMENTELOR ADECVATE VÂRSTEI

Prof. înv. preșcolar: Păduraru Gabriela
Grădinița cu program normal și program prelungit Castelino Baby,
București

Preșcolarii sunt caracterizați prin curiozitatea lor naturală și dorința de a explora lumea din jurul lor. Motivarea pentru învățare trebuie să se bazeze pe aceste trăsături ale copiilor, încurajându-i să descopere și să exploreze lumea din jurul lor prin intermediul activităților de învățare. Cadrele didactice pot utiliza metode de învățare active și interactive, precum jocul, activitățile practice sau experimentele, care să stimuleze interesul și curiozitatea copiilor. Este important ca aceste activități să fie adaptate nivelului de dezvoltare și abilităților fiecărui copil în parte, astfel încât să fie percepute ca fiind accesibile și satisfăcătoare.

IMPORTANTA MOTIVAȚIEI ÎN ÎNVĂȚARE A COPIILOR PREȘCOLARI

Motivația pentru învățare este crucială pentru dezvoltarea personalității și succesul în educație în sensul că există întotdeauna un "de ce" al învățării, care este conștientizat și care susține energia pentru a învăța. Acest motiv poate fi găsit în diferite stadii de dezvoltare, de la curiozitate până la dorința de a câștiga un concurs.

Educatorea are un rol important în dezvoltarea personalității copiilor, ajutându-i să se dezvolte în ritmul propriu și să-și fixeze scopuri. Întregerile, jocurile și concursurile sunt modalități eficiente de lucru cu preșcolarii, care contribuie la formarea comportamentelor adecvate vârstei și la dezvoltarea unei imagini de sine corecte, a încrederii în propriile forțe și capacități, a motivației pentru învățare.

MOTIVAȚIA EXTRINSECĂ VERSUS MOTIVAȚIA INTRISECĂ

Pe de altă parte, este important să se acorde atenție și motivației intrinseci, susținând și valorizând efortul și progresul copiilor, astfel încât aceștia să simtă satisfacția și plăcerea de a învăța și de a descoperi lucruri noi. În acest sens, cadrele didactice pot utiliza feedback-ul pozitiv, precum lauda sau recunoașterea efortului depus, care să sporească încrederea și motivația copiilor pentru învățare. În concluzie, motivația în învățare este un factor crucial pentru succesul școlar și pentru dezvoltarea copiilor. În cazul preșcolarilor, motivația trebuie să se bazeze pe curiozitatea și dorința naturală de a explora lumea din jurul lor, susținută de activități adaptate nivelului lor de dezvoltare și abilități, și de feedback-ul pozitiv al cadrelor didactice.

UTILIZAREA METODELOR ACTIVE ȘI INTERACTIVE ÎN ÎNVĂȚARE A PREȘCOLARILOR

Prin intermediul acestor activități, copiii își dezvoltă încrederea în sine și în forțele proprii, iar recompensele oferite îi ajută să-și dezvolte motivația câștigului. Educatorea trebuie să aleagă cu grijă recompensele, cunoscând preferințele majorității copiilor.

Concursurile între copiii de aceeași vârstă, între grupe sau grădinițe, stimulează dorința de a fi primii și voința de a câștiga. Diplomele oferite îi fac să se mândrească în fața celorlalți preșcolari și să stârnească dorința de a participa și ei la concursuri.

Motivația pentru învățare se dezvoltă de la cele mai mici vârste prin aprecieri verbale, apoi prin întreceri, jocuri, concursuri. Pentru a asigura continuitatea autentică între grădiniță și școală, pregătirea copilului trebuie să vizeze structurarea întregii sale personalități, îndeosebi dezvoltarea fizică și senzorială adecvată cerințelor activității de scriere, intelectual-cognitivă, afectiv-motivațională, psiho-socială și trăsăturilor de voință. Astfel, educatoarea joacă un rol

crucial în dezvoltarea personalității copiilor și în pregătirea lor pentru adaptarea la cerințele școlii.

În concluzie, motivația în învățare este un factor crucial pentru succesul școlar și pentru dezvoltarea copiilor. Modalitățile de lucru cu preșcolarii, precum activitățile interactive și utilizarea feedback-ului pozitiv, contribuie la dezvoltarea comportamentelor adecvate vârstei și la formarea unei imagini de sine corecte. Prin stimularea interesului și curiozității copiilor, educatoarea poate crea un mediu propice pentru învățare și dezvoltare.

PROIECT DIDACTIC

Prof. PALADE MONICA CRISTINA
LICEUL TEORETIC „BRÂNCOVEANU VODĂ”, URLAȚI

Unitatea de învățare: CORELAȚIA ÎNTRE STRUCTURA ÎNVELIȘULUI DE ELECTRONI, POZIȚIA ÎN TABELUL PERIODIC ȘI PROPRIETĂȚI ALE ELEMENTELOR

(aria curriculară: Matematică și științe)

Titlul lecției: Tabelul periodic – orizont în cunoașterea chimiei și a vieții.

Tipul lecției : Lecție de consolidare a cunoștințelor prin rezolvare de probleme.

Concepte cheie: *configurație electronică, poziție în tabel periodic, variația proprietăților în tabelul periodic.*

Conținuturi conceptuale vizate : stabilirea configurațiilor electronice, a poziției elementelor în tabelul periodic pe baza configurației electronice, stabilirea proprietăților chimice în funcție de poziția în tabelul periodic .

Competențe generale:

1. Investigarea comportării unor substanțe sau sisteme chimice;
2. Rezolvarea de probleme în scopul stabilirii unor corelații relevante, demonstrând raționamente deductive și inductive;
3. Comunicarea înțelegerii conceptelor în rezolvarea de probleme, în formularea explicațiilor, în conducerea investigațiilor și în raportarea rezultatelor;

Competențe cognitive: Elevii trebuie să-și însușească :

modul de a determina poziția în tabelul periodic;

capacitatea de a discrimina proprietăți ale elementelor funcție de poziția în tabelul periodic;

capacitatea de a scrie ecuații chimice prin care se pune în evidență reactivitatea elementelor ;

importanța unor elemente asupra vieții.

Competențe specifice:

- 1.1. Descrierea comportării speciilor chimice studiate într-un context dat;
- 2.1. Efectuarea de investigații pentru evidențierea unor caracteristici, proprietăți, relații;
- 2.2. Colectarea informațiilor prin observări calitative și cantitative;
- 3.1 Analizarea problemelor pentru a stabili contextul, relațiile relevante, etapele rezolvării
- 3.2 Integrarea relațiilor matematice în rezolvarea de probleme.

Competențe derivate: La sfârșitul orelor elevii trebuie :

- să stabilească poziția în tabelul periodic utilizând configurații electronice;

- să discrimineze noțiunile de orbital, strat, substrat;
- să realizeze aplicațiile din fișa de lucru;
- să aplice cunoștințele însușite în rezolvarea de situații problemă;
- să explice caracter metalic/ nemetalic pe baza poziției în tabelul periodic.

Resurse : -**temporale** – 45 minute ;

-**metodologice** – învățarea prin descoperire dirijată, explicația , conversația euristică , modelarea , algoritmizarea , exercițiul;

- **materiale** : - scheme , manual , fișă de activitate individuală, tablă, caiete.

- **umane** : elevii claselor a IX; (filieră teoretică, profil: real- matematică-informatică)

Scenariu didactic :

1.Captarea atenției : Corpul tău este o mașinărie complicată, alcătuită din 5 miliarde de miliarde de atomi.

De cel puțin 4000 ani încoace, oamenii tot încearcă să înțeleagă cum funcționează organismul uman, dar au rămas încă multe mistere..... Cum funcționează creierul nostru sau de ce sughițăm?

Știm totuși, din ce suntem făcuți: doar apă, carbon și o mână de elemente chimice simple, pe care le găsești pretutindeni în jurul tău. De fapt, toți atomii de care ai nevoie ca să alcătuiesti un corp uman poți să-i scoți chiar din GRĂDINA TA.

2.Comunicarea obiectivelor la nivelul elevilor : La sfârșitul orei elevii trebuie să fie capabili:

- să stabilească poziția în tabelul periodic utilizând configurații electronice;
 - să discrimineze noțiunile de orbital, strat, substrat;
 - să realizeze aplicațiile din fișa de lucru;
 - să aplice cunoștințele însușite în rezolvarea de situații problemă;
 - să explice caracter metalic/ nemetalic pe baza poziției în tabelul periodic

3.Actualizarea cunoștințelor : Actualizarea cunoștințelor se va face prin conversație cu elevii poziție în tabel periodic, configurație electronică, proprietăți periodice/ neperiodice.

4.Fixarea ideilor ancoră : Se reamintesc noțiuni legate de relația dintre configurația electronică- poziție în tabel periodic- variația proprietăților în tabelul periodic.

5.Conducerea învățării : Profesorul prezintă importanța pe care o prezintă poziția elementelor în tabelul periodic privind corelația acestora cu proprietățile fizice respectiv chimice ale acestora, respectiv cu ușurința lor de a reacționa.

6. Întărirea retenției și asigurarea transferului: Se rezolvă activitățile din fișa de lucru care sunt în concordanță cu obiectivele propuse. Se lasă elevilor timp de gândire pentru a rezolva itemii. Elevii vor fi îndrumați prin explicații acolo unde este cazul.

7. **Tema pentru acasă:** continuarea fișei de lucru.

8. **Evaluarea elevilor:** se realizează prin observații sistemice, analize critice și analiza obiectivă a sarcinilor de lucru. Fișele de lucru și produsele prezentării sunt piese în realizarea portofoliului individual și al clasei.

ANEXA PROIECTULUI DE LECȚIE

„Dacă înveți să citești trecutul, afli multe din răspunsurile întrebărilor care privesc prezentul și viitorul.” (Emil Racoviță)



FIȘĂ DE APLICAȚII - CLASA IX

STRUCTURA ATOM, CORELAȚIE CONFIGURAȚIE ELECTRONICĂ- POZIȚIE ÎN TABEL PERIODIC-PROPRIETĂȚI ELEMENTE

Argument: Corpul tău este o mașinărie complicată, alcătuită din 5 miliarde de miliarde de atomi.

De cel puțin 4000 ani încoace, oamenii tot încearcă să înțeleagă cum funcționează organismul uman, dar au rămas încă multe mistere..... Cum funcționează creierul nostru sau de ce sughițăm?

Știm totuși, din ce suntem făcuți: doar apă, carbon și o mână de elemente chimice simple, pe care le găsești pretutindeni în jurul tău. De fapt, toți atomii de care ai nevoie ca să alcătuești un corp uman poți să-i scoți chiar din GRĂDINA TA.

Noțiuni cheie: configurație electronică, poziție în tabel periodic, variația proprietăților în tabelul periodic.

I. Caisele consumate zilnic vara, asigură buna funcționare a sistemului nervos și a inimii. Caisele conțin în cantități mari potasiu ($Z=19$), fosfor ($Z=15$), calciu ($Z=20$), magneziu ($Z=12$), sulf ($Z=16$).

1. Copiază tabelul și completează căsuțele libere conform cerințelor:

Simbol	K	Ca	P	S
Valența față de hidrogen				
Configurație electronică				
Poziție în tabel periodic				
Caracter chimic al elementului				

2. a. Scrie ecuațiile reacțiilor potasiului și calciului cu apa.

b. compară caracter chimic al potasiului cu al calciului.

3. Scrie procesul de ionizare pentru: calciu și sulf, utilizând simbolul elementului și punctele pentru electroni.

II. Se consideră metalele: sodiu, magneziu, aluminiu.

1. Completează căsuțele libere din tabelul următor:

Grupa	1 (IA)	2 (IIA)	13 (IIIA)
Simbol element	Na	Mg	Al
Număr electroni valență			
Ușurința cu care cedează electroni	crește		
Ușurința cu care reacționează cu apa	crește		
Formula hidroxidului			
Tăria bazei	crește		
Caracter metalic	scade		

2. Desenează vârful săgeții în sensul pe care îl consideri corect.

III. Clorul se fabrică în lumea întreagă datorită utilizărilor lui: materie primă în industria organică de sinteză, dezinfectant, decolorant. Are efect iritant asupra aparatului respirator, fiind utilizat în primul război mondial ca și gaz toxic de luptă.

Clorul este un amestec de doi izotopi: primul are sarcina nucleară +17 și 18 neutroni și al doilea are cu 2 neutroni mai mult decât primul.

1. Scrie simbolurile celor doi izotopi.
2. Stabilește poziția în tabelul periodic (grupă, perioadă, bloc de elemente) a elementului clor utilizând configurația electronică.
3. Scrie numărul de orbitali monoelectronici ai elementului clor.
4. Modelează procesul de ionizare a atomului clor utilizând simbolul elementului și punctele pentru electroni. Precizează caracterul chimic al elementului clor.
5. Scrie o ecuație chimică prin care să argumentezi afirmația: „Clorul are reactivitate mai mare comparativ cu bromul”.

6. Scrie ecuațiile clorului cu: a. hidrogen; b. magneziu ; c. apă.
7. Calculează volumul de clor ocupat de o masă de 7100 g clor aflat într-un recipient la presiune de 2 atm și temperatură de 127°C . (Masa atomică: Cl-35,5; $R=0,082$).
8. O cantitate de 11,2 g fier de puritate 80% reacționează cu clorul.
 - a. Scrie ecuația fierului cu clorul.
 - b. Calculează volumul de clor ocupat în condiții normale de temperatură și presiune. (Mase atomice: Fe-56; $V_{\text{molar}}=22,4\text{ mol/ L}$).

IV. Clorura de sodiu servește în medicină la prepararea serului fiziologic.

1. Scrie configurația atomului de sodiu cunoscând că are 11 protoni în nucleu.
2. Stabilește numărul de: a. orbitali monoelectronici; b. straturi complet ocupate; c. număr total orbitali ai atomului de sodiu; d. număr total de orbitali.
3. Serul fiziologic este o soluție ce conține: 0,9 g NaCl la 100 mL apă ($\rho= 1\text{ g/ mL}$). Calculează concentrația procentuală masică a serului fiziologic.
4. Calculează numărul de electroni de valență conținuți în 460 g Na. (Mase atomice : Na-23; $N_A= 6,022 \times 10^{23}$).

V. Valența este un număr întreg și caracterizează capacitatea de combinare a unui atom cu alt atom. Studiază variația valenței elementelor perioadei a 3 a față de: a) H; b) O.

ACTIVITĂȚI CONEXE (EXTRACURRICULARE)
ÎN STUDIUL
LIMBII ȘI LITERATURII ROMÂNE
= Studiu de caz cu exemple de bune practici=

Pali Ana-Maria
Liceul Teoretic "Arany Janos" Salonta

Formarea gustului pentru lectură, a deprinderii de a utiliza cartea ca instrument de informare și documentare, descoperirea aptitudinilor de creație ale elevilor și cultivarea acestora, dezvoltarea competenței de exprimare orală nuanțată, nu se pot înfăptui numai în orele de limba și literatura română. De aceea, profesorii recurg la o serie de activități desfășurate în afara clasei și a școlii care, prin caracterul lor mai liber, deschis, pot stimula în mai mare măsură creativitatea elevilor, cultivându-le interesele și înclinațiile pentru literatură. Activitățile respective sunt organic legate de cunoștințele acumulate prin studiul literaturii în clasă și, la rândul lor, au o influență profundă asupra modului de receptare a literaturii la ore.

Printre aceste activități se pot enumera: **cercul literar / artistic, excursia literară, vizita la muzeu, serbările școlare, consultația, editarea revistelor școlare, vizionarea și analiza unor filme (ecranizări ale operelor literare), organizarea de simpozioane / sesiuni de comunicări științifice** etc.. În cele ce urmează voi detalia câteva dintre aceste activități, pentru ca apoi să ofer exemple concrete.

Cercul literar / artistic *stimulează* interesul și pasiunea elevilor pentru artă, pentru literatură în special, contribuie la *descoperirea și încurajarea talentelor, cultivă aptitudinile creatoare* ale acestora. Avantajul major este că acest tip de activitate contribuie la *stimularea inteligenței interpersonale, la stabilirea unei relații mult mai apropiate între profesor și elevi, respectiv între elevi cu abilități literare sau critice.*

Pentru **organizarea cercului** se recurge de obicei la două soluții: mai întâi are loc stabilirea prealabilă a tematicii și difuzarea ei prin afișaj etc., urmând ca opțiunile elevilor să se facă în cunoștință de cauză; etapa următoare se referă la înscrierea prealabilă a elevilor și stabilirea ulterioară a tematicii prin sondarea (uneori chiar pe bază de chestionar) a opiniei și intereselor acestora. Formele de organizare și modalitățile de desfășurare vor fi diferite în ciclul gimnazial față de cel liceal. În privința modului concret de organizare, practica a demonstrat valoarea formativă și importanța conducerii cercului de către elevi, profesorul având rolul de consultant și sfătuitor.

Există câteva variante ale acestui tip de activitate: **cercul de lectură, cercul de creație, cercul dramatic, cercul de folclor etc..**

Condiții care ar trebui îndeplinite **în activitatea cercului:**

- activitatea de cerc să nu fie o altă oră de limba și literatura română
- să fie adecvată vârstei elevilor
- programul de activitate al cercului să rezulte din asocierea ofertei cadrului didactic cu așteptările / interesele elevilor
- să fie gândite modalități eficiente de testare a valorii activității de cerc
- să alterneze forme diferite de desfășurare a activității
- să fie motivată fiecare temă
- să existe un cadru didactic cu adevărat capabil să conducă activitatea de cerc: deschis, pasionat, avizat, prietenos, punctual, flexibil.

Ținând cont de aceste aspecte, un cerc trebuie să aibă:

- (1) o tematică (stabilită de comun acord de către profesor și membri),

- (2) *periodicitate* (o dată sau de două ori pe lună),
- (3) forme de activitate diversă,
- (4) *un spațiu agreabil de fiecare dată* (locul de desfășurare nu ar trebui să rămână același).

Profesorul trebuie să se manifeste ca un partener al elevilor: atent la sugestii, căutând împreună cu ei, interesându-se alături de ei, trăind bucuriile lor.

Excursia literară este mai mult decât o simplă deplasare ce include în traseul ei vizitarea uneia sau a mai multor obiective turistice, instituții etc.. *Aceasta trebuie să constituie o cale de sensibilizare pentru frumosul din natură și literatură, de documentare, de fixare a cunoștințelor de literatură și de cultură generală, de cultivare a sentimentului patriotic, de stimulare a aptitudinilor creatoare ale elevilor.* Indiferent de momentul organizării și de obiectivul urmărit, excursiile și vizitele literare presupun o activitate complexă de pregătire, desfășurare și culegere de materiale, de prelucrare și valorificare a acestora. Există câteva etape de parcurs pentru a avea o excursie literară reușită:

1. Planificarea excursiei – stabilirea obiectivelor, fixarea traseului.

2. Pregătirea pentru excursie – popularizarea itinerarului, studierea unei bibliografii minimale, organizarea și stabilirea sarcinilor de urmărit de către elevi.

3. Excursia propriu-zisă – în care se parcurge traseul ales; colecționarea de materiale, desene, fotografii etc..

4. Valorificarea datelor și impresiilor culese:

- ⑩ discuții despre impresiile din călătorie,
- ⑩ definitivarea jurnalelor de excursie,
- ⑩ vizionarea înregistrărilor călătoriei,
- ⑩ alcătuirea de reportaje, articole în revista școlii, materiale pentru portofoliul personal etc..

Vizita la muzeu poate reprezenta *obiectivul unic al unei activități desfășurate în afara spațiului școlii sau un obiectiv integrat într-o activitate mai amplă, cum ar fi excursia literară.* Sarcina de a organiza vizitarea muzeului revine profesorului. El stabilește: *data vizitei* (ar fi foarte bine dacă aceasta ar coincide cu perioada în care activitatea scriitorului de numele căruia se leagă muzeul sau casa memorială este abordată în cadrul lecțiilor de la clasă), *durata și obiectivele ei.*

Pentru ca activitatea să se realizeze cât mai eficient, este bine ca profesorul să realizeze singur o deplasare – **vizită de informare** – pentru a cunoaște: spațiul muzeistic, oportunitățile lui, numărul, calitatea și semnificația exponatelor, ce posibilități există de conexare a materialelor din muzeu cu lecțiile de la clasă, ce activități (sesiune de referate, recital de poezie, evocare) se pot realiza acolo. Prin **discuții cu ghidul** se poate orienta prezentarea acestuia în favoarea elevilor (în funcție de vârstă, de preocupări, pasiuni). Dacă această vizită prealabilă a profesorului nu poate avea loc, datorită distanței prea mari, atunci profesorul va transfera sarcinile de prezentare și valorificare a materialului muzeistic ghidului, pe care îl va ajuta prin informații despre clasă, programă etc..

La întoarcerea din vizită, **profesorul va rememora cu elevii câteva din aspectele întâlnite**, pentru a afla *impresiile lor și pentru a consolida unele reprezentări; le va sugera ce elemente să aibă în vedere pentru utilizarea lor în cadrul lecțiilor.*

Serbările școlare au un *caracter stimulator atât pentru micii artiști, cât și pentru părinții lor.* Punerea serbărilor în scenă *aduc satisfacții atât “artiștilor”, cât și “spectatorilor”, elevi și părinți, contribuind la socializarea copiilor de la o vârstă fragedă.* Importanța acestor activități constă în *cultivarea înclinațiilor artistice ale elevului, precum și în atmosfera festivă creată cu acest prilej.*

Perioada de pregătire a serbării (dorința sinceră de succes) are și câteva beneficii: sudează colectivul, impulsionează în mod favorabil și cultivă capacitățile de comunicare și înclinațiile artistice

ale elevilor, atenția, memoria, gustul pentru frumos. Prin conținutul bogat și diversificat al programului pe care îl cuprinde, **serbarea școlară valorifică varietatea intereselor și gusturilor școlărilor**. Ea *evaluează talentul, munca și priceperea colectivului clasei și transformă în plăcere și satisfacție străduințele colectivului și ale fiecărui elev în parte*. Este important ca fiecare copil să aibă un loc bine definit în cadrul programelor pentru a se simți parte integrată a colectivului și pentru a fi conștient că și participarea lui contribuie la reușita serbării școlare. De asemenea, un rol educativ îl au activitățile realizate cu prilejul *sărbătorilor naționale și internaționale*.

Consultația este o **activitate didactică prin care se dau elevilor lămuriri și îndrumări, se clarifică unele probleme dificile ce apar pe parcursul studiului literaturii**. Consultațiile pot fi sub forma unor *discuții individuale sau pe grupe organizate cu elevii*. Există două tipuri de consultații:

1) **Consultația de învățare** are caracter de permanență, fiind *deschisă tuturor elevilor, indiferent de clasă, și cuprinsă în orarul școlii*. *Obiectul discuției îl constituie problemele de limbă și literatură în însușirea cărora elevii întâmpină anumite greutăți*.

2) **Consultația de influențare (de orientare)** se organizează, de obicei, *individual, pentru elevii cu înclinații literare*. *Sunt o formă de apropiere între profesor și elev, favorizând crearea unui climat de încredere reciprocă, permițând creșterea și formarea de discipoli, de pasionați pentru literatură sau pentru studiul limbii*.

În continuare voi oferi câteva exemple de bune practici cu privire la activitățile conexe utilizate în studiul limbii române.

La clasa a V-a, ca o extindere a lecției *"Schimburi de replici în dialog"*, profesorul invită elevii la o prăjitură. Astfel, aceștia vor fi puși în situația de a comunica, cunoscându-se astfel mai bine și, în același timp, vor fi puși în situația de a exersa și în realitate câteva dintre perechile de adiacență învățate în oră (respectiv acceptarea invitației / refuzul acesteia, capacitatea de a pune întrebări și de a răspunde la acestea, posibilitatea de a face un reproș / de a accepta reproșul / de a-l respinge etc.).

La clasa a VII-a, la studiul textului narativ literar *"Popa Tanda"* de Ioan Slavici câteva idei de activități conexe ar fi:

□ Însotirea elevilor la biblioteca școlii pentru a consulta *"Atlasul literaturii române"* ca să vadă pe harta României: localitatea unde s-a născut autorul, unde a urmat cursurile, să vadă mai multe imagini cu autorul, cu manuscrisele lui, casa memorială a acestuia.

□ Vizitarea casei memoriale a lui Ioan Slavici.

□ Scrierea și publicarea unui articol despre personajul Popa Tanda și modul în care a reușit să schimbe o comunitate, ducând-o la prosperitate.

□ Scrierea unui articol în care să relateze despre un *"părinte Trandafir"* actual, care și-a ajutat semenii.

□ Vizionarea și analiza filmului *"Popa Tanda"*.

□ Realizarea unei benzi desenate a textului studiat.

La textul liric *"Lacul"* de Mihai Eminescu câteva sugestii de activități conexe sunt:

□ Însotirea elevilor la biblioteca școlii pentru a consulta *"Atlasul literaturii române"* ca să vadă pe harta României: localitatea unde s-a născut autorul, unde a urmat cursurile, să vadă mai multe imagini cu autorul, cu manuscrisele lui, casa memorială a acestuia.

□ Vizitarea casei memoriale a lui Mihai Eminescu.

□ Concurs de recitare a unor poezii eminesciene.

□ Scrierea unui articol în revista școlii despre un cuplu celebru de îndrăgostiți din literatură.

□ Audierea poeziei transpuse în cântec, urmând apoi o discuție pe această temă.

La studiul textului dramatic *"Vrem să vă dăruim câte o fereastră"* de Matei Vișniec posibilitățile de activități conexe sunt multiple:

□ Întâlnirea cu autorul și discuții despre geneza textului, despre impresiile pe care le au copiii în urma lecturii acestei opere dramatice etc..

□ Realizarea unui interviu imaginar / real cu autorul.

□ Vizionarea pieselor de teatru ”Vrem să vă dăruim câte o fereastră” și ”Omul de zăpadă care voia să întâlnească soarele” de Matei Vișniec și discutarea impresiilor.

□ Scrierea unui articol în revista școlii despre experiențele de la vizionarea celor două piese de teatru.

□ Realizarea unei benzi desenate a piesei de teatru studiate.

În concluzie, aș adăuga doar că o oră de literatură este nu doar un bun ghid de lectură, dar și o oportunitate de a explora noi lumi imaginare și mai ales noi modalități prin care se poate stimula creativitatea elevilor, cultivându-le astfel interesul pentru literatură. Școala trebuie să cultive la elevi formarea plăcerii / gustului pentru citit, iar acest proces se realizează pe durata studiilor și continuă pe tot parcursul vieții.

BIBLIOGRAFIE:

- Pamfil, A., 2004, *Limba și literatura română în gimnaziu. Structuri didactice deschise*, Ediția a II-a, Cluj-Napoca, Editura Paralela 45.
- Sâmișăian, F., 2007, *Limba și literatura română, Investigarea și stimularea interesului pentru lectură al elevilor*.
- Sâmișăian, F., *O didactică a limbii și literaturii române*, București, Editura Art, 2014.

STUDIUL PRIVIND DEZVOLTAREA GUSTULUI PENTRU LECTURĂ

Pali Ana-Maria
Liceul Teoretic "Arany Janos" Salonta

Motto: *"nu iaste alta și mai frumoasă și mai de folos în toată viața omului zăbavă decât cetitul cărților"* (Miron Costin)

Cuvintele marelui nostru cronicar, Miron Costin, pot fi considerate o definiție metaforică a actului intelectual al lecturii. Nu există vreo altă definiție propriu-zisă atât de exactă și cuprinzătoare, încât să înglobeze în granițele ei această complexă misiune de fiecare zi: cartea și lectura ei. Aceste cuvinte magice ne amintesc cât de plăcut este să citești o carte, să evadezi din tumultul activităților zilnice și să te refugiezi pentru un timp în lumea făurită de imaginație. Cartea reprezintă cel mai complet depozit al inteligenței omenești, înmagazinând în filele ei cunoștințe, sensibilitate, fapte pe care le păstrează intacte un timp nedefinit. Astfel, cartea și lectura trebuie să ocupe un loc deosebit în viața fiecărui elev, iar profesorului de limba română îi revine datoria de a apropia sufletul inocent al elevului de paginile cărților.

Citirea unei cărți reprezintă o dovadă de mare responsabilitate, deoarece lectura este principalul instrument în însușirea unei limbi mai bogate, a unei exprimări elevate, nuanțate și este un mijloc de a ne concretiza ideile, gândurile și trăirile. Din nefericire, elevii generației actuale manifestă un tot mai vizibil dezinteres față de lectură, cartea făcând parte din ce în ce mai puțin din viața omului modern. Lipsa interesului față de lectură nu este un fenomen ivit pe neașteptate, ci este explicabil. Astăzi, computerul și televizorul reușesc să ofere mult mai mult decât o făcea până acum lucrarea tipărită, realitatea virtuală cucerind și îndepărtând tot mai mult de filele cărților. Pentru reducerea acestui fenomen, școala ca instituție-cheie joacă un rol important în apropierea copilului de lumea cărților și, implicit, de lectură.

Totuși, interesul pentru citit nu vine de la sine, ci se formează printr-o muncă a factorilor educaționali (familia și școala), o muncă ce presupune răbdare, perseverență, voință. Există și alți factori care determină lectura copiilor: particularitățile de vârstă și psihice, preferințele lor, climatul familial, factori care pot transforma lectura într-o necesitate, „o foame de carte”, o delectare sau nu. Când gustul pentru lectură, cultul pentru carte s-au format din primii ani de școală, acestea rămân pentru toată viața o obișnuință utilă. Pentru ca apropierea de carte să devină o deprindere zilnică, e bine ca și familia să se implice activ în apropierea copilului de carte încă înainte de învățarea alfabetului. Exemplul personal și mai ales acțiunile în comun, desfășurate împreună cu copiii, sunt recunoscute de specialiști ca fiind cele mai bune metode de a stimula gustul pentru lectură al acestora.

Așadar, lectura elevilor este un act intelectual esențial, care trebuie îndrumat și supravegheat de școală și familie. Importanța lecturii este dată de aspectele educative pe care le implică:

- ⑩ **aspectul cognitiv:** prin lectură elevii își îmbogățesc cunoștințele despre lume, despre realitate;
- ⑩ **aspectul educativ:** lectura contribuie esențial la educarea copiilor în dimensiunile etice și estetice;
- ⑩ **aspectul formativ** constă în faptul că lectura are drept consecință formarea și consolidarea deprinderilor de muncă intelectuală, dezvoltarea gândirii, a imaginației, a capacității de exprimare corectă și expresivă.

Paul Cornea în cartea sa "Introducere în teoria lecturii" consideră că orice activitate de citire în cadrul procesului didactic trebuie să se desfășoare prin multiple lecturi de înțelegere / receptare / analiză / decodificare / interpretare a textului scris. În opinia autorului, procesul lecturii trebuie să parcurgă *cinci etape*:

- (1) *Percepția / receptarea textului;*
- (2) *Re-lectura pentru decodarea sensurilor textului;*
- (3) *Lectura pe unități a textului și înțelegerea detaliată a sensului;*
- (4) *Lectura interpretativă a unor secvențe de text;*
- (5) *Interpretarea estetică a textului.*

Autorul concepției educației literare și lingvistice și al teoriei literar-artistice, Vlad Pâslaru, dezvoltă acest model al lecturii plurale în cartea sa, ”Introducere în teoria educației literar-artistice”, argumentând, în baza unui sistem de principii științifice, necesitatea proiectării și realizării procesului de lectură literară după stadiile lecturii, adică în trei etape:

a) Stadiul prelectural, când elevul trebuie să conștientizeze scopul lecturii (informativă, de cercetare, de destindere etc.);

b) Stadiul lectural, în care elevul realizează lectura expresivă prin mijloace verbale / nonverbale;

c) Stadiul postlectural, în care elevul decodifică mesajul, interpretează valorile operei, formulează idei, ia atitudini în legătură cu cele citite.

Pentru a se dezvolta gustul pentru lectură există mai multe *activități și metode* de realizare a acestui lucru:

- ⑨ Alegerea textelor în concordanță cu orizontul de așteptare al elevilor;
- ⑨ Entuziasmul profesorului când citește;
- ⑨ Valorificarea lecturii inocente;
- ⑨ Transpunerea textelor literare în alt limbaj: mimă, joc de rol, pantomimă, dramatizare;
- ⑨ Utilizarea metodelor interactive;
- ⑨ Însotirea activităților de citire cu cele de scriere;
- ⑨ Parteneriate și activități comune cu biblioteca;
- ⑨ Întâlnirea cu scriitori și critici literari;
- ⑨ Dramatizarea unor texte cunoscute;
- ⑨ Organizarea unor cenacluri literare, a unor șezători și concursuri etc..

Printre *metodele* care dezvoltă gustul pentru lectură se enumeră:

1. Lista de lecturi – este metoda ce pornește de la întrebarea: *Care e cartea pe care aș dori să o citesc/ să o recitesc și de ce tocmai pe aceasta?* Se notează titlurile sugerate de elevi pe foi de flipchart și se constituie o listă de lecturi. Această listă de cărți e o metodă utilă în stârnirea interesului pentru lectură suplimentară, elevul având posibilitatea să aleagă pentru sine și pentru colegi cărți pe care el le consideră captivante, motivându-și alegerea în funcție de elementele paratextuale oferite de listă și de experiența proprie.

2. Semnul de carte – după lectura interiorizată a textului, li se cere elevilor să completeze un semn de carte care să conțină sarcini de lucru precum:

- ⑩ notarea primei reacții la lectură,
- ⑩ notarea ideii reținute,
- ⑩ notarea unei nedumeriri sau a unei întrebări stârnite de text,
- ⑩ notarea unui titlu de carte de care își amintesc în timpul lecturii.

3. Copacul valorilor – se desenează un copac al eroilor, pe frunze se scrie numele eroului, iar pe fructe, valorile după care se manifestă. Este o metodă care îi ajută să descopere și să conștientizeze valorile personajelor.

4. Anticipările / predicțiile: reprezintă o metodă la care elevii lucrează pe grupe sau individual. Pornind de la titlul cărții aceștia fac predicții în legătură cu tema textului, folosind jumătăți de pagini ce vor fi revăzute după parcurgerea acestuia. Cei ce au dat răspunsuri apropiate de tema textului își

vor motiva opțiunea. Rolul profesorului este de îndrumător, încurajând pluralitatea răspunsurilor, creând o atmosferă propice discuției, respectând autonomia și opiniile elevilor etc..

5. Metoda cadranelor – se împarte tabla în patru părți și se dau elevilor următoarele cerințe:

- ⑩ în primul cadran să realizeze un desen al personajului,
- ⑩ în cadranul al doilea să noteze sentimentele trezite de personaj,
- ⑩ în al treilea cadran să dea un sfat personajului,
- ⑩ în ultimul, să dea un alt nume personajului, pornind de la trăsăturile acestuia.

6. Posterul – copiii au sarcina de a realiza un poster cu prezentarea figurată a conținutului desprins din text.

7. Banda desenată – este o variantă a posterului, cu mențiunea că aici elevii surprind prin câteva vinete ideile de bază ale textului.

8. Prelungirea prin scriere – activitatea se poate organiza pe echipe, fiecare având ca sarcină de lucru să compună un text care să se înscrie în logica operei; de exemplu: să conceapă un capitol suplimentar, o scrisoare adresată de un personaj altui personaj sau chiar adresată de cititor personajului principal etc..

9. Buletinul de identitate al personajului – este modalitatea de completare a personajului literar după algoritmul propus: numele, vârsta, adresa, înălțimea; culoarea ochilor; culoarea părului; semne distinctive; calități; defecte; gusturi; talente etc..

10. Tehnica RICAR – adică: răsfoire, întrebare, citire, aducere aminte, recapitulare.

- ⑩ R - răsfoind-o își formează o idee generală despre ce conține cartea;
- ⑩ I - să-și pună întrebări la care așteaptă să afle răspunsul după citirea cărții;
- ⑩ C - să citească cartea;
- ⑩ A - să-și amintească punctele principale;
- ⑩ R - să recapituleze pentru a verifica cât de bine a depistat punctele principale.

În concluzie, se poate observa că între activitățile, procesele și necesitățile de învățare școlară autentică lectura ocupă locul central ca activitate intelectuală, dar și spirituală, de formare și dezvoltare a personalității. Gustul pentru lectură nu vine de la sine, ci se formează printr-o muncă ce se caracterizată prin răbdare, perseverență, continuitate, voință, iar școala și familia sunt cele care îndrumă și sprijină elevul în această direcție, utilizându-se diverse metode și activități specifice acestui domeniu.

BIBLIOGRAFIE:

- Călinescu, Matei, A citi, a reciti, Ediția a II-a, Editura Polirom, Iași, 2007.
- Cornea, Paul, Introducere în teoria lecturii. București: Editura Minerva, 1988.
- Goia, Vistian, Didactica limbii și literaturii române pentru gimnaziu și liceu, Editura Dacia, Cluj-Napoca, 2000.
- Parfene, Constantin, Literatura în școală, Iași, 1997.
- Pâslaru, Vlad, Introducere în teoria educației literar-artistice, Ediția a II-a, revizuită, Editura Sigma, București, 2013.

Mijloace și metode creative aplicate în cadrul activităților din grădiniță

Prof. Înv. Preșc. Panaitiu Petrina Cati
Grădinița Cu Program Prelungit Nr.1, Matca

Tema activității integrate: „Prietenul adevărat la nevoie se cunoaște”

DOS (educație pentru societate): „Supărarea rândunicii”- povestire creată de copii (povestire cu început dat)

DEC (activitate artistico-plastică): „Imagini din poveste”- pictură (pata de culoare)

Obiective operaționale:

O1. Să elaboreze povestiri libere într-un mod creativ, pornind de la un început dat

O2. Să redea liber întâmplări imaginare într-o succesiune logică

O3. Să exprime gânduri și sentimente legate de personaje și întâmplări utilizând elementele limbajului verbal, nonverbal și paraverbal.

O4. Să aplice în situații noi tehnici de pictură învățate

La sosirea în grădiniță copiii găsesc sectoarele deschise la care vor alege să lucreze. La Bibliotecă vor citi imagini din cărți, reviste despre „Păsări călătoare”, la Joc de masă vor realiza puzzle cu „Păsări călătoare”, la Construcții vor construi din piese lego „Cuiburi pentru păsărele”. Prin tranziția „Zboară ca mine” se trece la Întâlnirea de dimineață cu Noutatea zilei „Bine ai venit, dragă rândunică!”.

Tranziția „Mergi la cuibul tău” face trecerea către activitatea frontală.

Atenția copiilor este captată prin intermediul unei imagini în care sunt redată o vrăbiuță și o rândunică, vrăbiuța se afla într-un cuib, în copac, iar cea din urmă plângea pe una din creangile copacului. Se poartă o discuție pe baza imaginii, după care anunț tema, și anume că, împreună vom realiza o poveste, în care începutul îl voi crea eu, apoi ei vor găsi modalități de a continua. A fost odată o rândunică care, în toamnă, când frigul s-a lăsat, a plecat în țările calde împreună cu surorile ei. În cuibul său a lăsat-o pe prietena ei vrăbiuța. La întoarcere, rândunica tare s-a bucurat când și-a reîntâlnit prietena și a văzut cuibul bine întreținut. Dar scurtă i-a fost bucuria, pentru că vrăbiuța s-a prefăcut că nu o mai cunoaște. Drept pentru care nu a vrut să părăsească cuibul cu nici un chip. Sărăcuța rândunică se așază pe o crenguță și începu să plângă cu lacrimi amare. Pe acolo trecu în zbor o barză și o întrebă de ce plânge. Continuarea poveștii se

va face preluând ideile și personajele din relatarea fiecărui copil. La crearea conținutului intervin cu întrebări, atunci când este cazul. La sfârșit vom alege varianta cea mai indicată. „Barza întrebă rândunica de ce plânge și o încurajă spunându-i că o să alunge imediat vrabia din cuib. Vrabia cu ciriptul ei sperie barza care zbură cât mai sus. Pe lângă rândunică a trecut un vultur. Acesta i-a promis că alungă el vrabia cea certăreață. Vrabia ciripi așa de tare, încât sperie vulturul. Când rândunica era gata să renunțe la cuibul său, veni în zbor un fluturaș viu colorat. Fluturașul o întrebă: - De ce plângi, rândunică? - Plâng, pentru că am rămas fără cuib. A intrat vrabia în el și nu vrea să mai iasă. - Lasă, că te ajut eu! - Nu o să reușești! A încercat și barza cea cu picioarele lungi, și vulturul cel mareț și nu au reușit. Tu ești doar o mică insectă. Fluturașul curajos, amenință vrabia că o să se întoarcă cu prietenele lui, albinele, și o vor înțepa până o vor omorî. Vrabia speriată își luă zborul. Rândunica îi mulțumi fluturașului pentru ajutorul oferit și au rămas prieteni pe vecie.”

Folosind metoda „Cubul”, se va juca jocul „Cubul prieteniei:”

1. Descrie starea emoțională a rândunicii la sosirea în țară.
2. Compară comportamentul vrăbiuței față de rândunică.
3. Asociază cum te-ai simți dacă cineva ți-ar lua locul preferat?
4. Analizează cum s-a comportat fluturașul?
5. Aplică: imită scena în care vrăbiuța este furioasă.
6. Argumentează cum trebuie să te porți ca să îți păstrezi prietenii.

Prin tranziția „Rândunica așa zboară” se trece pe centrele de interes. La centrul Artă vor picta imagini din poveste, la Joc de rol se vor juca „De-a rândunica și puii”, la Construcții vor construi din lego „Cuibul rândunicii”. La final se realizează turul galeriei. Prin tranziția „Bat din palme” se vor derula activitățile de la ALA2 cu jocul de mișcare „Păsărică mută-ți cuibul” și jocul distractiv „Barza într-un picior”.

BIBLIOGRAFIE:

- MEN Curriculum pentru educația timpurie - 2019, www.curriculum.edu.ro
- Massari, G., A., (2017), Metodologia procesului instructiv-educativ din grădiniță, în Valerica Anghelache (coord.), Metodica activităților instructiv-educative din grădiniță, Ghid pentru examenele de definitivat și grade didactice). Editura Didactică și Pedagogic

- Lolica Lenuța, Tătaru, Adina Glava, Olga Chiș, Vasile Chiș, (2014), Piramida cunoașterii: repere metodice în aplicarea curriculumului preșcolar. Editura Publisher: Diamant, Pitești

Proiect de lectie

Școala Gimnaziala *Avram Iancu* ,București

Clasa pregatitoare E

Prof.înv.primar Pantelimon Alina

Unitatea de învățare :Motănelul Miaunel

Aria curriculară: Limbă și comunicare

Activitate: integrală

Tipul lectiei :însușire de cunoștinte

Subiectul: Sunetul m și literele M ,m. Muzicanții din Bremen de Frații Grimm.

Metode si procedee-explozia stelara , metoda cubului,conversatia,explicatia

Mijloace-leptop,video proiector ,tabla ,creta

Forma de organizarii –frontal,pe grupe

Ora 45min din care 30 min activitate si 15 min activitati recreative

Forme și tehnici de evaluare: observarea sistematică, aprecieri verbale

Bibliografice:

Programa școlară pentru clasa pregatitoare

Competente generale

1. Receptarea de mesaje orale în contexte de comunicare cunoscute(CLR)

2. Exprimarea de mesaje orale în diverse situații de comunicare(CLR)
3. Identificarea unor fenomene/relații/ regularități/structuri din mediul apropiat(MEM)
4. Generarea unor explicații simple prin folosirea unor elemente de logică(MEM)
2. Interpretarea de cântece pentru copii, cu mijloace specifice vârstei(MM)

Competente specifice

- 1.1. Identificarea semnificației unui mesaj scurt, pe teme familiare, rostit clar și rar(CLR)
- 2.3. Participarea cu interes la dialoguri scurte, în situații de comunicare uzuală(CLR)
- 4.2. Identificarea relațiilor de tipul „dacă... atunci...” între două evenimente succesive(MEM)
- 3.1. Descrierea unor fenomene/procese/ structuri repetitive simple din mediul apropiat, în scopul identificării unor regularități(MEM)
 - 2.1.Cântarea în colectiv, asociind mișcarea sugerată de text(MM)

Obiective operaționale :

- să răspundă corect la întrebările din conținutul audiat
- să recunoască personajele din text
- să deosebească animalele domestice de cele salbatice
- să povestească cu ajutorul imaginilor
- să descopere personajele care încep cu litera m
- să interpreteze un cântec

-sa numere personajele din povestire

Desfașurarea lectiei

Etapele lectiei	Activitate profesor	Activitate elev	Metode si procedee	Mijloace	Forme de organizare	Evalua re	
1.Moment organizatoric 1min	Crearea condițiilor necesare unei bune desfășurări a activității: - aerisirea sălii de clasă; - amenajarea spațiului de desfășurare a activității; - pregătirea materialului	Elevii se pregatesc pentru ora .				Obs.sist ematica	
2.Reactualiza rea cunostintelor 1min	Pune intrebari in legatura cu litera învățată în ora anterioara	Elevii răspund	Conversatia				
3.Captarea atenției 1min	Spune o ghicitoare	Elevii răspund	Conversatia				
4.Anuntarea lectiei si a obiectivelor 2min	Sunetul m și literele M ,m. Muzicanții din Bremen de Frații Grimm.Vom audia povestea aceasta apoi vom incerca pe baza intrebarilor si a imaginilor sa povestim	Elevii ascultă	Conversatia		Frontal	Obs.sist ematica	
5.Dirijarea	Cu ajutorul leptopului	Elevii asculta si pe	Explozia	Leptop,	Frontal,	Obs.sist	

învătării 20min	si a video proiectorului se audiaza povestea. Unde ,cind ,cum , cine ,ce ? Profesorul le cere elevilor sa arunce cubul sa sa raspunda la intrebari (Describe,compara,asoci aza,analizeaza,argumen teaza,aplica)	baza imaginilor raspund la intrebari . Elevii raspund la întrebări	stelara ,conversatia Metoda cubului	video proiector ,cubul	pe grupe	ematica	
6.Obtinerea performantei 5min 7.Incheierea activitatii	Se imparte clasa pe grupe si se cere sa aseze in ordine imaginile ,apoi se povesteste pe baza imaginilor Se fredoneaza un cintecele Se fac aprecieri	Elevii raspund Elevii cânta	Conversatia ,explicatia	planse		Obs.sist ematica	

Proiect de lectie

Școala Gimnaziala *Avram Iancu* ,București

Clasa pregatitoare E

Prof.înv.primar Pantelimon Alina

Unitatea de învățare :Plecarea rășuștelor

Aria curriculară: Matematica si explorarea mediului

Activitate: integrală

Tipul lectiei :însușire de cunoștinte

Subiectul: Cifra 5

Metode si procedee-explozia stelara ,conversatia,explicatia, metoda RAI

Mijloace-leptop,video proiector ,tabla ,creta

Forma de organizarii –frontal,pe grupe

Ora 45min din care 30 min activitate si 15 min activitati recreative

Forme și tehnici de evaluare: observarea sistematică, aprecieri verbale

Bibliografice:

Programa școlară pentru clasa pregatitoare

Competente generale

1. Receptarea de mesaje orale în contexte de comunicare cunoscute(CLR)
2. Exprimarea de mesaje orale în diverse situații de comunicare(CLR)
3. Identificarea unor fenomene/relații/ regularități/structuri din mediul apropiat(MEM)
4. Generarea unor explicații simple prin folosirea unor elemente de logică(MEM)
2. Interpretarea de cântece pentru copii, cu mijloace specifice vârstei(MM)
1. Receptarea unor mesaje artistice exprimate prin limbaj vizual, în contexte variate(AVAP)

Competente specifice

- 1.2. Identificarea semnificației unui mesaj scurt, pe teme familiare, rostit clar și rar(CLR)
- 2.3. Participarea cu interes la dialoguri scurte, în situații de comunicare uzuală(CLR)
- 4.2. Identificarea relațiilor de tipul „dacă... atunci...” între două evenimente succesive(MEM)
- 3.1. Descrierea unor fenomene/procese/ structuri repetitive simple din mediul apropiat, în scopul identificării unor regularități(MEM)
 - 2.1.Cântarea în colectiv, asociind mișcarea sugerată de text(MM)
 - 1.2. Identificarea elementelor de limbaj plastic, în ipostaze familiare, în spațiul înconjurător.(AVAP)

Obiective operaționale :

- O1-să extraga elemnte dintr –o multime pentru a obtine multimi cu tot atâtea elemnte
- O2-să numere elementele dintr –o multime

O3-să grupeze obiecte prin clasificare

O4 -să identifice numarul personajelor din text

O5 -să identifice vecinii unui numar

O6-să interpreteze un cântec

O7-să numere personajele din povestire

O8-să deseneze cifra 5 pe caiete

O9-sa aranjeze in ordine corect imaginile corespunzatoare povestirii date

Desfașurarea lectiei

Etapele lectiei	Activitate profesor	Activitate elev	Metode si procedee	Mijloace	Forme de organizare	Evaluare	Ob. op
1.Moment organizatoric 1min	Crearea condițiilor necesare unei bune desfășurări a activității: - aerisirea sălii de clasă; - amenajarea spațiului de desfășurare a activității; - pregătirea materialului	Elevii se pregatesc pentru ora .				Obs.si stematica	
2.Reactualizarea cunostintelor 1min	Pune intrebari in legatura cu cifra 3 învățată în ora anterioara	Elevii răspund	Conversația				
3.Captarea atenției 1min	Spune o ghicitoare depre anotimpuri si întreaba cite anotimpuri avem si ce se intimpla in fiecare anotimp .GHICITOAREA – <i>Am un copac cu</i>	Elevii răspund	Conversația				

	<i>patru crengi .Una înverzeste ,a doua rodeste ,a treia vestejeste si a patra se usuca .</i>						
4.Anuntarea lectiei si a obiectivelor 2min	Cifra 5 .Vom grupa si clasifica obiecte ,vom citi si scrie cifra 5,vom numara personajele din poveste si ce au facut ele	Elevii ascultă	Conversatia		Frontal	Obs.si stematica	01, 02, 03
5.Dirijarea învățării 20min	Cu ajutorul letpoului si a video proiectorului se audiaza povestea. Rățusca cea urâtă. .Unde ,cind ,cum , cine ,ce ? Profesorul le cere elevilor sa numere din pomul magic cite mere sunt galbene,cite verzi si cite rosii,apoi ii intreaba care sunt vecinii lui 1,2,3,4 ,5	Elevii asculta si pe baza imaginilor raspund la intrebari . Elevii raspund la întrebări Elevii raspund la întrebări si completeaza la tabla cerinta	Explozia stelara , Pomul magic ,conversatia,explicitia	Leptop, video proiector,c reta ,tabla	Frontal, Pe grupe Individual	Obs.si stematica	04, 05
6.Obținerea performantei 5min	Se arata in fata clasei in aer cifra 5,apoi se cere elevilor pe caietele cu foaie velina sa deseneze cifra 5. Se corecteaza postura corecta in banca . Se continua activitatea pe auxiliare si se rezolva cerintele . Se specifica ca avem cifre de la 0-9 iar numere de la 10 incolo formate din doua cifre . Se aplica metoda RAI La final au de aranjat in ordine	Elevii sunt atenti Elevii deseneaza pe caiete cifra 4 Elevii raspund si rezolva,arunca mingea la coleg si intreaba vcare sunt vecinii lui 2,3,4,5	metoda RAI	Planse,tabla ,creta	Frontal, Pe grupe Individual	Obs.si stematica	06, 07, 08

7.Incheierea activitatii	imaginile din poveste pe care le vor colora Se fac aprecieri	Elevii aranjeaza imaginile din poveste si vor fredona cântecelul Noi suntem scolari acum .					09
-------------------------------------	--	---	--	--	--	--	-----------

Educația prin intermediul proiectelor Erasmus+VET - exemplu de bune practici

Prof. Pap Camelia
Liceul Tehnologic HOREA Marghita, Bihor

Educația în vremurile moderne se confruntă cu numeroase provocări și oportunități, iar adoptarea unor bune practici este esențială pentru a asigura că elevii sunt pregătiți pentru lumea în schimbare rapidă în care trăim. În contextul învățământului actual este necesară explorarea unui număr cât mai mare de metode inovative de predare - învățare. Pentru a ajunge la rezultate durabile, orice inovație are nevoie de un mediu educațional favorabil, adică de relații de cooperare, colaborare, încredere și ajutor reciproc între cei care formează mediul educațional. Este demonstrat faptul că predarea inovativă și interactivă este superioară predării tradiționale deoarece contribuie în mare măsură la succesul academic. Un rol important în acest sens îl au proiectele Erasmus+VET. Participarea la Proiectele Erasmus+VET reprezintă o componentă semnificativă a procesului de internaționalizare a învățământului în România, jucând un rol important în îmbunătățirea calității educației din țara noastră, contribuind la formarea unei generații de tineri mai deschiși, mai pregătiți pentru lumea globalizată și mai conștienți de valorile europene comune.

În ceea ce urmează vă prezint o mică parte din povestea noastră Erasmus și ce beneficii a adus elevilor noștri.

În primăvara anului 2020, liceul nostru a devenit beneficiarul unei acreditări Erasmus+ VET pe o perioadă de șapte ani. Până în prezent am derulat doi ani din perioada de acreditare, un număr de 126 de beneficiari de la diverse specializări cum ar fi: ospătar-bucătar, tehnician în hotelărie, tehnician în activități economice, tehnician în activități de comerț, sudor, mecanic-auto, tehnician mecanic pentru întreținere și reparații, tehnician mecatronist desfășurându-și stagiile de pregătire practică la partenerii noștri din Spania, Portugalia, Turcia, Cipru și Italia.

Pot afirma că Proiectele Erasmus+ VET sunt ca niște super oportunități pentru tinerii care urmează învățământul profesional și tehnic în România. Elevii care au participat la aceste proiecte au avut parte de experiențe senzaționale. Ei au putut face practică în alte țări europene, ceea ce înseamnă că au învățat cum se lucrează în domeniul lor într-un context internațional. Imaginați-vă să învățați secretele meseriei voastre direct de la profesioniști din alte țări - e ca și cum ați avea o hartă secretă cu informații prețioase.

În plus, elevii Erasmus+ VET devin niște campioni ai adaptabilității. Trec prin experiența de a trăi și a lucra în altă țară, ceea ce i-a făcut să devină mai încrezători și mai deschiși către diferite culturi și moduri de lucru. E ca și cum ar avea o superputere care îi face să se simtă confortabili oriunde în lume. Mai mult decât atât, elevii au învățat să comunice mai bine și să lucreze în echipă. Fiind într-un mediu internațional au întâlnit oameni din toate colțurile Europei. Acest lucru i-a ajutat să-și dezvolte abilitățile sociale și să-și facă prieteni din diferite țări - o adevărată comoară de prietenii.

Prin proiectele Erasmus+ VET, elevii din liceul nostru au avut ocazia să-și lărgească orizonturile, să învețe de la cei mai buni în domeniul lor și să devină profesioniști cu o viziune mai largă și mai deschiși către lumea înconjurătoare. Este ca și cum au primit cheia pentru o ușă secretă către o lume plină de oportunități.

Proiectele Erasmus+ VET le-a furnizat elevilor mei o serie de competențe semnificative care îi pregătesc pentru mediul profesional și pentru a face față cerințelor schimbătoare ale pieței muncii. Aceste competențe au vizat:

1. Competențe profesionale și tehnice. Participanții la proiectele Erasmus+ VET și-au dezvoltat abilitățile și cunoștințele specifice domeniului lor de învățare profesională. Prin intermediul interacțiunilor cu partenerii internaționali și participarea la stagii de practică, elevii participanți din liceul nostru au învățat noțiuni și tehnici de ultimă oră din industria lor.
2. Abilități lingvistice și de comunicare. Elevii și-au îmbunătățit abilitățile lingvistice prin expunerea la mediul internațional. Au învățat să comunice eficient, să înțeleagă și să exprime idei într-o varietate de contexte, contribuind la dezvoltarea competențelor lor de comunicare.
3. Adaptabilitate și încredere în sine. Participarea într-un proiect Erasmus+ VET a presupus adesea că elevii noștri au trebuit să se descurce într-un mediu nou și necunoscut. Această experiență i-a învățat să fie flexibili, să se adapteze rapid la schimbări și să aibă încredere în propriile abilități.
4. Abilități interculturale și toleranță. Prin interacțiunea cu colegi din alte țări, elevii învățat să aprecieze și să respecte diversitatea culturală. Această conștientizare i-a făcut să devină cetățeni mai deschiși, mai înțelegători și mai toleranți.
5. Competențe de lucru în echipă și leadership. Participarea în proiecte Erasmus+ VET a implicat colaborarea cu colegi din diferite țări. Elevii au învățat să lucreze în echipă, să își împărtășească ideile și să colaboreze pentru atingerea obiectivelor comune. De asemenea, au dezvoltat abilități de leadership și de gestionare a resurselor.
6. Dezvoltarea abilităților socio-emoționale. Participarea în proiecte Erasmus+ VET a stimulat dezvoltarea abilităților sociale și emoționale ale elevilor, cum ar fi empatia, încrederea în sine, abilitățile de comunicare și relaționare, precum și capacitatea de a face față schimbărilor și provocărilor.
7. Dezvoltarea unei perspective globale. Experiența internațională oferită de proiectele Erasmus+ VET i-a ajutat pe elevii noștri să își dezvolte o perspectivă globală și să înțeleagă interconexiunile și implicațiile la nivel internațional ale domeniului lor de studiu sau de pregătire profesională.

Proiectele Erasmus+VET au avut un impact semnificativ asupra sistemelor de învățământ din țările participante, inclusiv în România. Aceste proiecte au facilitat dezvoltarea și implementarea unor modele pedagogice inovative în învățământul tehnic și profesional. Iată câteva exemple de modele pedagogice inovative promovate la nivelul liceului nostru și nu numai prin proiectele Erasmus+VET:

- învățarea bazată pe proiecte: elevii au lucrat în echipe pentru a aborda probleme reale din domeniul lor de studiu. Acest model i-a ajutat să își aplice cunoștințele în contexte practice și să dezvolte abilități de rezolvare a problemelor.
- stagii de pregătire practică și mobilitate internațională: elevii au avut oportunitatea de a participa la stagii de practică în companii sau organizații din țări diferite. Acest model i-a expus la diverse medii de lucru și culturi, dezvoltând astfel abilități de adaptare și înțelegere interculturală.
- învățarea prin intermediul tehnologiei și a platformelor online: utilizarea tehnologiei în procesul de învățare a permis accesul la resurse educaționale diverse și interactive. De asemenea, a promovat colaborarea și comunicarea între elevi și profesori.
- învățarea personalizată și bazată pe competențe: elevii și-au putut alege direcții de studiu sau proiecte care să se potrivească intereselor și abilităților lor individuale. Acest model îi va ajuta să își dezvolte competențe specifice și să își atingă obiectivele personale.

- simulările și jocurile de rol: elevii au participat la activități care imită situații reale din mediul de lucru. Acest model îi pregătește pentru cerințele specifice ale pieței muncii și îi ajută să dezvolte abilități practice.

- învățarea peer-to-peer: elevii și-au împărtășit cunoștințele și abilitățile între ei, ceea ce încurajează colaborarea și îmbunătățește capacitatea de a explica și de a înțelege conceptele.

- parteneriate cu întreprinderile și comunitatea locală: implicarea activă a companiilor și organizațiilor locale în procesul de învățare va oferi elevilor o perspectivă reală asupra cerințelor și oportunităților din mediul profesional.

- evaluarea formativă și autoevaluarea: elevii au fost implicați în procesul de evaluare, având oportunitatea de a-și monitoriza progresul și de a-și identifica punctele forte și punctele slabe.

Modele pedagogice inovative promovate prin proiectele Erasmus+VET contribuie la creșterea relevanței și eficienței învățământului tehnic și profesional, pregătind astfel elevii pentru succesul în carierele lor.

Acest exemplu de bune practici reflectă tendințele actuale din educație și arată cum se încearcă adaptarea sistemului educațional la cerințele societății moderne. Este important să se continue cercetarea și dezvoltarea în acest domeniu pentru a asigura că elevii sunt pregătiți corespunzător pentru provocările viitorului.

EXEMPLE DE BUNE PRACTICI ÎN VREMURILE MODERNE

PÂRLOG FLORICA, PROFESOR ÎNVĂȚĂMÂNT PRIMAR

ȘCOALA GIMNAZIALĂ „MIHAI VELICIU” ȘEPREUȘ

"Lăsați copilul să vadă, să audă, să descopere, să cadă, să se ridice și să se înșele. Nu folosiți cuvinte când acțiunea, faptul însuși, sunt posibile."

Pestalozzi

Conduc anul acesta clasa pregătitoare, clasă în copilul va învăța prin metode adecvate vârstei tot ceea ce îi este necesar pentru a face față cu succes clasei I. De exemplu, copiii își vor dezvolta capacitatea de a comunica, vor stabili sau consolida primele contacte cu lumea numerelor și a literelor, vor învăța să observe mediul înconjurător și să interacționeze cu ceilalți copii și cu adulți prin jocuri didactice, activități în echipă, activități de descoperire, prin desen sau muzică. Nu în ultimul rând, copiii vor beneficia de ore special destinate unei pregătiri fizice armonioase. În clasa pregătitoare elevii nu vor da niciun fel de testări, cadrul didactic putând însă să utilizeze modalități de încurajare și de recompensare specifice vârstei.

De exemplu o metodă activă folosită în clasa pregătitoare este jocul de rol, care solicită creativitate și participare intensă, mobilizarea competențelor și a cunoștințelor anterioare și, în egală măsură, improvizație. Jocul de rol este o strategie prin care copiii școlari imită personaje din povești sau acțiuni, de exemplu: „De-a bucătarii”, „De-a doctorul”, „La piață”, „Scufița Roșie”, „Capra cu trei iezi”. Simularea constă în punerea în scenă a unor situații similare celor din viața reală, copiii își păstrează atitudinile, valorile și nu joacă un personaj, ci interpretează o situație. Am să prezint câteva metode pe care eu le folosesc cu succes la clasă.

Metoda ciorchinului este folosită individual sau în grup și constă în evidențierea de către elevi a legăturilor dintre idei, pe baza găsirii altor sensuri ale acestora și a relevării unor noi asociații de idei. Are o multitudine de efecte formative:

- la nivel cognitiv: - stimulează valorificarea cunoștințelor și convingerilor personale;
- captează atenția elevilor;
- dezvoltă gândirea liberă;
- stimulează creativitatea.
- la nivel atitudinal: - stimulează o atmosferă de emulație între participanți;
- stimulează motivația elevilor pentru a participa la activitate;
- contribuie la formarea capacității de autocunoaștere și
- autoevaluare, prin comparația cu ceilalți participanți.

Aplicatie: Scrieți rezultatul operațiilor

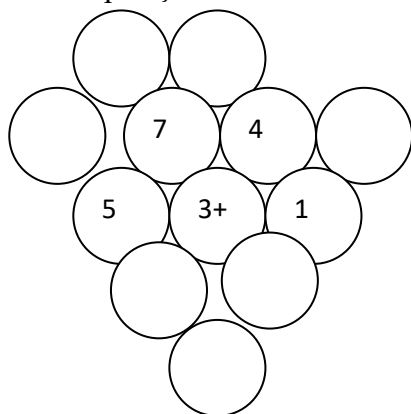

Interviul în trei trepte

Elevii se organizează în triade (A, B, C), pentru a fi pe rând, intervievator, interviuat, observator. Interviul va conține întrebări de genul:

- Care sunt personajele textului?
- Când se petrece întâmplarea?
- De ce se consideră ghiocelul neînsemnat?
- Cum încearcă Iarna să-l pedepsească pe ghiocel?
- Cine îl ajută pe ghiocel?
- Care este semnificația acestei flori ?

Răspunsurile cele mai interesante se comunică întregii clase.

Masă rotundă

Se formează grupe de 3 elevi. Fiecare elev descrie câte o floare de toamnă la alegere, apoi o desenează.

Jocuri de rol „Iarna la taifas cu ghiocelul”

Explozia stelară Este o metodă de stimulare a creativității, o modalitate de relaxare a copiilor care se bazează pe formularea de întrebări pentru rezolvarea de probleme și noi descoperiri.

Obiectiv: Formularea de întrebări și realizarea de conexiuni între ideile descoperite de copii în grup, prin interacțiune și individual pentru rezolvarea unei probleme precum și modul de cooperare și interacțiune.

Exemplu:

Convorbire: Menținerea sănătății

Obiectiv: evidențierea a cât mai multe soluții de menținere a sănătății ca răspuns la întrebările adresate.

Desfășurare:

1. Se citește o ghicitoare. Se discută iar elevii extrag ideea centrală „menținerea sănătății” și se expune pe steaua mare.
2. Cinci copii aleg câte o steluță pe care este scrisă întrebarea, apoi fiecare din ei, printr-un joc numărătoare își formează grupul preferențial: Unu, doi, trei, patru, cinci/Vă grupați cu toții aici/Împreună vă jucați și învățați/Întrebări vă adresați!
3. Se citește întrebarea de pe steluță și timp de 5 minute, copiii analizează imaginile, formulează întrebări în concordanță cu situațiile problemă descoperite de grup.
4. După expirarea timpului, elevii revin în semicerc și adresează întrebările elaborate în grup celorlalte grupuri care răspund întrebărilor sau adresează noi întrebări de același tip, completând eforturile acestora.
5. Întrebările interesante se scriu pe câte o steluță care se fixează pe o imagine sugestivă (poster)

Aplicatie: „La cireșe”



Tehnica viselor este o tehnică bazată pe meditație în care copilul își lasă imaginația să lucreze pentru a exprima ceea ce a gândit că poate face el în viitor, cum va arăta locuința lui, colegii, școala, parcul, apoi compară visul cu realitatea în vederea obținerii unor situații viabile pentru viitor.

Obiectiv: Stimularea imaginației prin crearea de situații comparabile cu cele existente în viața reală. În cadrul **temei „Școala mea”** fiecare elev își va imagina cum va arăta școala sa peste 10 ani.

Grupa 1 – lingviștii: Realizați o poveste în care să descrieți școala

Grupa 2 – arhitecții: Construiți școala cum v-o imaginați peste 10 - 20 ani.

Grupa 3 – naturaliștii: Imaginați-vă grădina și curtea școlii ca o oază de relaxare, aer curat.

Grupa 4 - kinestezicii: Creați un program artistic pentru teatrul de păpuși al școlii în viitor.

3. Activități în grupuri: Învățătoarea revine cu o altă sarcină didactică: „Gândiți-vă ce poate fi realizat cu adevărat din tot ceea ce v-ați imagina”.

4. Prezentarea rezultatelor: Fiecare grup prezintă soluțiile viabile în funcție de timpul transunerii în realitate timp de 5 minute.

Beneficii:

- Stimulează imaginația și creativitatea
- Impulsionează depășirea barierelor
- Activează grupurile prin competiția permanentă
- Impune stabilirea unei paralele între lumea reală și cea imaginară
- Compararea soluțiilor
- Dezvoltă gândirea creativă
- Stimulează buna dispoziție

Metoda Copacul ideilor este o metodă grafică în care cuvântul - cheie este scris într-un dreptunghi în partea din mijloc, la baza paginii. De la acest cuvânt - cheie se ramifică, asemenea crengilor unui copac, toate cunoștințele învățate.

Metoda R.A.I. are la bază stimularea și dezvoltarea capacității elevilor de a comunica prin întrebări și răspunsuri ceea ce tocmai au învățat. Denumirea provine de la inițialele

cuvintele Răspunde – Aruncă – Interoghează Metoda R.A.I. poate fi folosită la sfârșitul lecției, pe parcursul ei sau la începutul activității, înaintea începerii noului demers didactic, în scopul descoperirii, de către profesorul ce asistă la joc a eventualelor lacune în cunoștințele cursanților și a reactualizării ideilor-ancoră.

Pot fi sugerate următoarele întrebări:

- Ce știi despre (o anumită temă)?
- Despre ce ai învățat în acest curs ?
- Care este importanța faptului că..?
- Cum justifici faptul că.....?
- Care sunt consecințele faptului?
- Ce ai vrea să mai afli în legătură cu tema studiată..?
- Ce întrebări ai în legătură cu subiectul propus...?
- Ce ți-a părut mai dificil..?
- Ce ți s-a părut mai interesant..?
- De ce alte experiențe sau cunoștințe poți lega ceea ce tocmai ai învățat?

Este o metodă de a realiza un feedback rapid, într-un mod plăcut, energizant și mai puțin stresant decât metodele clasice de evaluare. Elevii sunt încântați de această metodă – joc de constatare reciprocă a rezultatelor obținute, modalitate care se constituie în același timp și ca o **strategie de învățare ce îmbină cooperarea cu competiția**. chiar și cei mai timizi elevi se simt încurajați și participă cu plăcere la activitate.

Pentru formarea capacității de a coordona activitățile, de a lucra în echipă și de a rezolva creativ situațiile specifice domeniului, a capacității de proiectare și monitorizare a proiectelor/programelor specifice sunt utilizate strategiile indirecte bazate pe observație, reflecție și acțiune a elevului, respective metoda anchetei, observarea sistematică și independentă, experimentul, modelarea, jocurile de rol, metoda studiului de caz și simulările.

Evaluarea eficienței strategiilor de predare -învățare

Strategiile de evaluare permit atât cadrului didactic cât și elevului cunoașterea gradului și a măsurii în care au fost îndeplinite finalitățile propuse. Eficiența proceselor de predare și învățare depind de corectitudinea și de promptitudinea cu care se realizează actele evaluative.

Concluzii:

Profesorul are nevoie de: „competență relațională, capacitate de a promova relații de cooperare și competiție, un stil de lucru cooperant pentru a asigura unitatea clasei, pentru a obține un înalt grad de coeziune al acesteia, pentru a stimula tendințele centripete în locul celor centrifuge, pentru a forma conștiința comunitară (de grup) a elevilor de care se ocupă” (Cerghit, 2008, p. 183).

Bibliografie:

1. Roșca Al., Zorgo B., Aptitudinile, Editura Științifică, Bucuresti 1972, pagina 99
2. Roșca Alexandru, Creativitatea generală și specifică, Editura Academiei Republicii Socialiste România, București, 1981, pagina 16, 17, 19, 103,113
4. Mihaela Roco, Creativitatea individuală și de grup, Editura Academiei Republicii Socialiste România, București 1979, pagina 15, 17, 33

ROLUL FAMILIE ÎN FORMAREA ȘI EDUCAREA COPIILOR

PROF. PASĂRE DANIELA, ȘCOALA GIMNAZIALĂ NR.8 SUCEAVA

A. Conceptul de climat familial

Psihologia acordă un interes cu totul deosebit interdependenței complexe care îi leagă pe cei care participă la o activitate totuși încercările de a studia caracteristicile specifice ale unei familii față de alta nu sunt la fel de numeroase. Pentru a explica o anumită trăsătură de caracter a copilului, o anume tulburare, o anume dereglare, psihanaliztii au îndeosebi tendința de a invoca în mod direct personalitatea mamei sau a tatălui. Însă de acest aspect nu se poate ține seama separat ci de cadrul particular de referință adică de climatul familial.

Un alt element important de care se ține seama în determinarea climatului familial este caracteristica familială adică numărul și vârsta copiilor.

Se crede că, de obicei, familiile numeroase sunt mai vesele și mai călduroase decât celelalte. Este adevărat când părinții i-au dorit pe toți acești copii și când între ei domnește o atmosferă de colaborare, rezultată ea însăși din educația primită și din caracterul celor care o oferă și o primesc. Însă, atunci când mama este copleșită de numeroasa progenitură și încearcă fără succes să instaureze ordinea, aceste familii există și ele tot așa cum există și familiile puțin numeroase în care domnește veselia sau plictisul.

Climatul familial se deosebește în mod infailibil de la un grup familial la altul. El poate fi asemănat cu aerul pe care îl respirăm adică ceea ce țese relațiile dintre membrii familiei și totodată rezultatele acestor relații.

În definitiv, climatul familial nu poate fi înțeles decât ca o rezultantă complexă a unui ansamblu în care se combină o mulțime de elemente. Aspecte precum mediul, personalitatea, momente privilegiate, adaptarea la lumea înconjurătoare, mărimea familiei, mulțumiri și încurajări sau, dimpotrivă, decepții aduse de copii pot juca un oarecare rol în formarea climatului familial.

B. Tipuri de climat familial

Pentru a ne face o părere asupra unui număr de climate familiale vom propune un sistem de clasificare care nu are câtuși de puțin pretenția să fie singurul, și nici să nu epuizeze în întregime complexitatea faptelor. Astfel, după Rose Vincent, sunt trei tipuri de climat familial:

- Climatul autoritar. Părintele care adoptă stilul autoritar se caracterizează prin faptul că îi cere copilului să respecte cu strictețe și fără să comenteze regulile existente. Aceste reguli au o valoare absolută, iar cea mai mică greșeală este însoțită de pedeapsă, mergând pe următoarea filosofie de viață: "Nimic nu este mai presus de lege!". Din această cauză, părintele nu se simte obligat să ofere explicații suplimentare, justificarea fiind formulată prin expresii de tipul: „De ce? Pentru că sunt mama/tatăl tău! Nu discutăm!”.

Intenția copilului de a-și manifesta independența este interpretată ca o formă de rebeliune, fapt care reprezintă o sursă importantă a conflictelor copil-părinte. De obicei, părintele este rece și detașat de copil, impunând respectul muncii și al efortului. Astfel, stilul autoritar îl învață pe copil să fie ordonat, disciplinat, respectuos față de cei de care îi este frică. De asemenea, se dezvoltă spiritul critic al copilului, îl învață să devină „perfecționist” („Dacă faci ceva, atunci fă-o perfect!”).

Din păcate, adoptarea acestui tip de climat familial, atrage după sine numeroase dezavantaje:

- În primul rând, copilul crescut de părinți autoritari, va învăța foarte greu să fie maleabil, sensibil la dorințele altora, el va fi neiertător cu cei care greșesc („Cum poate fi așa proastă?”).

- De asemenea, acest copil va întâmpina dificultăți în realizarea unei comunicări eficiente, ei vor fi frecvent lipsiți de inițiativă, de curaj și veșnic nemulțumiți, deoarece se tem în permanență că vor putea greși. Pentru ei, „a greși” este sinonim cu „a fi un ratat”, de aceea preocuparea lor majoră este „Ce va zice mama sau tata dacă va afla?”

Trăsăturile de mai sus reflectă diminuarea stimei de sine („Am greșit! Nu sunt bun de nimic” Niciodată nu voi putea să...”). Unele cercetări (W. Damon, D.Hart, 1988) arată că un nivel scăzut al stimei de sine în copilărie are urmări negative foarte marcante pe parcursul întregii vieți, asemenea unui coșmar care te urmărește în permanență și care (în cazurile fericite) scapi cu mare greutate. Climatul anarhic sau „lasă-mă să-te-las”. În cadrul acestui tip de climat părintele nu este preocupat de realizările copilului și nici

nu manifestă frecvent trăiri emoționale pentru el. Mai mult chiar, în unele cazuri duse la extrem, lasă de înțeles că acesta este „în plus”, și reprezintă o povară de care s-ar putea lipsi oricând mergându-se pe principiul: „În viață nu te poți baza pe nimeni altcineva decât pe tine însuși!”.

Copilul al cărui părinte se manifestă indiferent, învață că părerea lui nu contează prea mult, se simte lipsit de importanță și uneori absolvit de orice responsabilitate. Asemenea copilului crescut într-un climat autoritar el poate dezvolta o stimă de sine redusă, poate deveni timorat și urmărit în permanență de un complex de inferioritate („Niciodată nu voi fi în stare să fac ceva suficient de bun ca să-i mulțumesc pe ai mei!”).

Spre deosebire de copilul crescut autoritar (care toată viața se va ghida după regulile stricte pe care le-a învățat în copilărie), copilul crescut de părinți indiferenți, se va baza doar pe experiența lui de viață. De aceea, după ce va ajunge la vârsta adultă și se va pune problema cum să primească sfaturi referitoare la cum ar trebui să se comporte, cum ar trebui să-și educe copilul, de ce ar trebui să se ferească etc., el nu va fi dispus să asculte („Ce știi tu? Ai trăit ce am trăit eu? Cine ești tu să-mi dai sfaturi?”).

Lipsa afecțiunii, chiar dacă pe de o parte îl face mai rezistent la greutățile vieții, copilul crescut în climatul „lasă-mă să-te-las” va fi mai rigid, mai insensibil la sentimentele și dorințele celorlalți, mai apatic, mai pragmatic. Unii se grăbesc să-l eticheteze ca fiind un copil „fără suflet”, „de gheață” fără să bănuiască faptul că prejudiciul afectiv pe care îl resimte, îl determină să se ghideze pe principiul „Iubirea te face mai vulnerabil, mai slab.”

- Climatul ”democratic”. Părinții care sunt adepții dezvoltării acestui tip de climat au în vedere întotdeauna în vedere ca drepturile copilului să fie respectate fără a omite stabilirea unor reguli care să fie respectate consecvent și urmate de toți membrii familiei, cu excepția situațiilor în care este imposibil acest lucru..

Impunerea de reguli implică o anumită flexibilitate, deoarece pentru el nu legea este cea mai importantă (așa cum este pentru părintele autoritar), ci omul este pe primul loc, ghidându-se după principiul „Toți suntem egali în fața lui Dumnezeu!” și este împotriva ideii „Unii sunt mai egali decât alții!”. Prin urmare, părintele care îmbrățișează acest stil parental este suficient de indulgent, flexibil și deschis pentru a accepta tot ceea ce ar putea ameliora viața copilului și familiei, însă în același timp suficient de autoritar pentru a impune o disciplină riguroasă, a-l învăța pe copil să accepte reguli și să îndeplinească eficient sarcinile care i se dau. Pe de altă parte, adepții acestui tip de climat familial sunt suficient de protectori pentru a-i oferi copilului securitatea de care are nevoie pentru a-l sprijini atunci când situația o cere, însă sunt suficienți de înțelegători și încrezători în capacitățile copilului de a lua unele decizii personale. Copilul este încurajat să fie independent, respectându-i opiniile, interesele și personalitatea. Față de copil se manifestă căldură, este apreciat și este considerat un membru responsabil al familiei.

Ca urmare a acestei atitudini parentale, copilul își va dezvolta un echilibru emoțional care va sta la baza dezvoltării armonioase a personalității, își va dezvolta deprinderi de comunicare eficientă, va manifesta creativitate, capacitate decizională și autonomie personală.

Ca urmare a încurajărilor făcute și a încrederii care i se acordă, copilul va avea un nivel ridicat al stimei de sine care îi va permite să obțină eficiență ridicată și productivitate în acțiunile întreprinse. Respectul pentru om, cultivat de stilul democratic îl va învăța pe copil să îi respecte pe alții, să ia în considerare opinia celorlalți, să accepte observații având totodată curajul să își exprime punctul de vedere. Pe măsură ce va crește copilul, independența care i s-a acordat îl va ajuta să-și identifice propriile atitudini și să-și aleagă meseria care i se potrivește cel mai bine, să își îndeplinească propriile vise, nu pe cele ale părinților.

BIBLIOGRAFIE

1. Băban Adriana (coord.), 2001 „Consiliere educațională”, Editura Ardealul, Cluj-Napoca.
2. Hill Reuben, „Teoria modernă a sistemelor și familia: o confruntare” din volumul „Societăți prezente, societăți viitoare. Din comunicările prezentate la al VII-lea Congres Mondial de Sociologie”, Varna, septembrie 1970, 1973, Editura Politică, București.
3. H. H. Stern, „Educarea părinților în lume”, 1972, Editura Didactică și Pedagogică, București.

CONSECINȚE ALE ATMOSFEREI FAMILIALE

PROF. PASĂRE DANIELA, ȘCOALA GIMNAZIALĂ NR.8 SUCEAVA

Viața unei familii este din ce în ce mai receptivă față de lumea exterioară, este în cele din urmă o realitate, pe care este mai bine s-o cunoaștem și care poate că în sine nu e nici bună, nici rea, conținând totodată atât aspecte favorabile cât și nefavorabile. Fiecăruia în parte îi revine sarcina să găsească în ea partea cea mai bună. Părinții sunt din plin preocupați atât material și moral de acțiunile copiilor lor și în cazul schimbării tipului de climat rezultă o stare de neliniște pentru că această acțiune este urmată întotdeauna după un eșec și o perioadă de nehotărâre cu privire la atitudinea ce trebuie adoptată.

Atitudinea caldă în relațiile cu părinții și dintre ei (acceptantă și de înțelegere) are, în general, efecte pozitive. Părinții afectuoși și calzi pot fi de control lejer sau activ intensiv. (ȘCHIOPU, 1995).

Dacă în copilăria timpurie părinții sunt restrictivi, calzi și atenți față de autonomia copiilor, iar în perioada școlară mică rămân calzi și atenți (control activ), adeseori copiii lor devin ordonați și pretențioși în conduitele cu colegii lor. Copiii din această categorie manifestă mai puține conduite nepermise la școală atunci când cadrul didactic nu este de față și au motivații bune în munca școlară. Cele mai bune situații sunt cele ale familiilor cu atitudine clară, caldă, atente la autonomie, control echilibrat.

Părinții ostili, cu autoritate (rejectivi) creează la copii deseori conformism ușor agresiv ce nu poate fi exprimat, deoarece în forul lor interior acești copii nu admit ostilitatea constituită și o condamnă – adeseori trăiesc sentimente profunde de culpabilitate și revoltă de sine și de aici incidența reacțiilor nevrotice la acești copii, uneori tendințe de autopedepsire, încredere redusă în alții, „dificultăți” în relațiile cu colegii, teamă de adulți, timidități, nefericire, imunitate față de influențele negative ale familiei, ostile restrictive și dezordonate la unii copii. (ȘCHIOPU, VERZA, 1995).

În perioada școlară mică se conturează atitudinea față de părinți, stilul evaluării acestora. Rose Vincent a efectuat un studiu mai amplu privind imaginea mamei și a tatălui la copii de la 4 la 8 ani și de la 9 la 13 ani. Observațiile sale au fost condensate în tabelul nr.1 (VINCENT, 1972).

În general, copiii sunt mai severi față de mamă și mai critici. Au față de ea o imagine ideală mai puțin clară, pe când față de tată, opiniile sunt mai clare.

Relațiile din familie (dintre copii și părinți) au efecte și în ceea ce privește formarea conștiinței de sine a copilului – ori de aceasta depinde în cea mai mare măsură autoechilibrul și acele fonduri de trăiri subiective ce se numesc prin termenii de fericire și nefericire. (ȘCHIOPU, VERZA, 1995).

Copiii care trăiesc tensiunea rejecției și a autoritarismului excesiv și brutal suferă de pe urma simțirii valorii inadecvate. Ei tind să se simtă inferiori și au dificultăți în a primi și a da afecțiunea altora, se simt singuri și nefericiți, vinovați și depresivi din aceste motive. Acești copii trăiesc potențialul redus de a reuși și de a învinge dificultățile vieții. Unii dintre ei sunt agresivi cu tendințe defensive exacerbate – ca reacții de apărare. Copiii acceptați cu căldură în familie manifestă în genere estimație înaltă de sine, au încredere, primesc responsabilități cu auto conștiința realizării lor.

Autoritatea părintească reprezintă o indispensabilă garanție împotriva a numeroase plăgi sociale, cum ar fi: delinvența, insuccese școlare, intoleranța națională și rasială, sau alte diverse forme de contradicții și prejudecăți.

Rapoartele pe care unele țări le prezintă expun, cu toată sinceritatea, deficiențele existente în domeniul educației și al asigurării sociale. (STEM, 1972).

Rolul personalității părinților

Rolul important care le revine părinților în creșterea climatului familial tinde să se extindă din ce în ce mai mult. De când s-au răspândit ideile psihanalizei, s-a creat obișnuința ca, pentru a explica deosebirile de climat familial de la o familie la alta, să se invoce personalitatea părinților, a unuia, a celuilalt sau a amândurora, comentariile fiind de altfel în general în scop critic.

Personalitatea părinților – ca a oricărei ființe umane – cuprinde două aspecte. Un aspect conștient: este constituit prin personajul care vrea să fie și crede să fie fiecare. Al doilea este subconștient: este adesea, după cum se crede, mai important decât cel dintâi. Subconștientul este cel care participă la construirea vieții familiale și la educarea copiilor.

Modul cum individul evoluează este la fel de important ca și caracterul lui formând a ceea ce se numește „personalitate echilibrată”. Dar acest echilibru poate relua în cursul unei existențe forme foarte variate și poate să și dispară pentru a reapărea mai târziu. În concluzie, în loc să se studieze în mod izolat caracterul, greșelile fiecărui personaj din familie, în prezent se tinde pentru a înțelege ceea ce se petrece în interiorul unei familii, să se privească faptele sub aspect istoric și dinamic.

Tensiunile din familie și succesul școlar

Între succesul școlar și viața de familie există o strânsă interdependență. Astfel, elevul bun face cinste familiei, creează în exterior o impresie măgulitoare despre ea în timp ce „elevul rău” care nu realizează ambițiile părinților săi și, de asemenea, făcându-i să se simtă vinovați, inspirându-le îndoieli legate de aptitudinile lor de educatori, provoacă adesea o stare de nemulțumire generală în familie. El stârnește certuri: „Fiul tău a luat o notă proastă. Dacă te-ai fi ocupat mai mult de el...”etc. și această atmosferă neprielnică îl marchează pe copil, care trăiește într-o stare de tensiune puțin favorabilă succesului: este un cerc vicios. Copilul pierde puțin câte puțin orice siguranță. Studii foarte numeroase au arătat că elevii cu note proaste ajung să aibă o părere foarte proastă despre ei înșiși (stima de sine scăzută) pe toate planurile.

Și invers, s-a observat deseori cât de mult influențează dificultățile familiale succesul la școală. Copilul preocupat de neînțelegerile dintre părinții săi, sau care nu se simte iubit, nu poate să-și concentreze atenția. Cel care are grave rivalități cu un frate, o soră, se răzbună manifestându-și agresivitatea față de colegi, uneori chiar printr-un mic furt. Cel care simte nevoia să atragă atenția ia o atitudine provocatoare și „răspunde”profesoarei. Cel care se manifestă agresiv față de părinți poate refuza să lucreze și chiar să asculte. În cazuri de lene sau indisciplină, o conversație între părinți și profesori poate uneori elucida cauzele.

Colaborarea familie-școală

Contactul dintre părinți și profesori se dovedește a fi necesar dar este totuși destul de dificil. Cele medii schimbă o cantitate mică de informații și raporturile lor nu sunt întotdeauna lipsite de „agresivitate”. Nu sunt rare cazurile când părinții se arată geloși pe profesor, ceea ce-i face să-l critice în mod sistematic. Se întâmplă să comenteze metodele sau temele date, să spună că e prea puțin, să-l copleșească pe copil cu lecții particulare, sau să spună că-i prea mult și să le facă în locul copilului, sau chiar să meargă la controversă deschisă și până la plângere oficială.

Este destul de periculos pentru copil să distrugi astfel în închipuirea lui imaginea profesorului. Dar nici cealaltă extremă nu este bună: atitudinea părinților care aprobă sistematic tot ceea ce se face la școală, un șiretlic pentru a se dispensa să se gândească la asta și a arunca profesorilor întreaga răspundere a educației copilului.

Pe de altă parte, profesorii nu se arată întotdeauna liberi de conflictele lor personale și de reacțiile lor emotive, și nici disponibili întotdeauna. Nu este bine nici ca ei să facă apel la părinți pentru a-și întări autoritatea prin pedepse.

Părinții și profesorii nu trebuie niciodată să acționeze ca niște complici uniți pentru a-l strivi pe copil.

BIBLIOGRAFIE

1. Șchiopu Ursula, Verza Emil „Psihologia Vârstelor. „Ciclurile vieții”, 1995, Editura Didactică și Pedagogică, București.
2. Vincent Rose, „Cunoașterea copilului”, 1972, Editura Didactică și Pedagogică; București.
3. Voinea Maria, „Sociologia familiei”, 1993, Editura Universității din București.

DETECTIVI ÎN LUMEA EMOTIILOR



AN ȘCOLAR 2023-2024

COORDONATOR: Prof. Înv. Preșc. PASCARIU IONELA

Seminarul Teologic Ortodox Sf. Cuv. Dionisie Exiguul – G.P.N. Nr. 51 Constanța

Argument

Conform declarației adoptată la Summitul Mondial pentru Copii :

“ Copiii acestei lumi sunt inocenti, vulnerabili și dependenți. Ei sunt de asemenea curiosi, activi, plini de speranță . Viata lor ar trebui să fie una de bucurie și pace, de joc și învățare și creștere. Viitorul lor ar trebui modelat în armonie și cooperare. Ei ar trebui să se formeze prin lărgirea orizonturilor și dobândirea de experiență .”

Vârsta preșcolară constituie o perioadă destul de lungă în care se produc însemnate schimbări în viața afectivă a copilului. Emoțiile și sentimentele preșcolarului însoțesc toate manifestările lui, fie că este vorba de jocuri, de cântece, de activități educative, fie de îndeplinirea sarcinilor primite de la adulți. Ele ocupă un loc important în viața copilului și exercită o puternică influență asupra conduitei lui. Emoția este o trăire a unei persoane față de un eveniment important pentru aceasta.

Pentru a favoriza o bună adaptare socială și menținerea unei bune sănătăți mentale, copiii trebuie să învețe să recunoască ce simt pentru a putea vorbi despre emoția pe care o au, trebuie să învețe cum să facă deosebire între sentimentele interne și exprimarea externă și nu în ultimul rând să învețe să identifice emoția unei persoane din expresia ei exterioară pentru a putea, în felul acesta, să răspundă corespunzător.

Dezvoltarea emoțională și socială a copilului sunt aspecte esențiale în evoluția sa și în special în procesualitatea învățării, de aceea atât educatorii, cât și părinții trebuie să acorde o importanță deosebită și acestui segment de educație.

Îmbrățișăm de asemenea ideea că promovarea educației emoționale și sociale trebuie să vizeze orice vârstă, urmând principiul învățării permanente, pe tot parcursul vieții, întrucât niciodată nu e prea târziu să devenim conștienți de propriile emoții și sentimente (devenind capabili de autocontrol), precum și de cele ale celor din jur.

Educația socio-emoțională cuprinde totalitatea activităților de învățare (conceptul de învățare este înțeles, evident, în sens larg) care conduc la dobândirea experienței individuale de comportare socială și emoțională, la formarea competențelor emoționale și sociale ale individului. Ne referim aici la dobândirea abilităților emoționale (de a înțelege, a exprima și ași regla emoțiile) și a celor sociale, precum cele de inițierea și menținerea unei relații și integrarea într-un grup (social, profesional, comunitar etc.). (Ștefan Boncu, Ion Dafinoiu, 2014, p.14).

Este important de reținut că , pentru **ca un copil să fie capabil să învețe bine la orice vârstă el trebuie să ajungă la nivelul emoțional de maturizare al aceluși nivel de vârstă**. Cu cât el este mai matur din punct de vedere emoțional, cu atât este mai capabil să învețe. Părinții pot avea cea mai mare influență asupra dezvoltării emoționale a copilului asigurându-i un rezervor de iubire vesnic plin. Dacă ei vor folosi constant **cele cinci limbaje de iubire : mângăierile fizice, cuvintele de încurajare, timpul acordat, darurile, serviciile**, vor oferi copilului o formă de stimulare intelectuală extrem de eficientă. Cu toții ne dorim ca acești copii să crească și să se împlinească, de aceea trebuie să ne manifestăm iubirea prin toate formele de limbaj amintite și apoi să-i învățăm cum să le folosească la rândul lor .Acest lucru este deosebit de important nu numai pentru copii ci și pentru cei alături de care vor trăi sau cu care vor porni la drum, ca parteneri.

APLICANT: Grădinița cu Program Normal Nr.51
Constanța, str. Badea Cârțan Nr.8
Director, Pr. Prof. Mitroi Gabriel

COORDONATOR LA NIVEL DE UNITATE: Prof. Înv. Preșc. Pascariu Ionela
Echipa de proiect:
Nica Iolanda, Botnaru Liuba, Oprea Ana, Pascariu Ionela

PARTENERI IMPLICAȚI:
Cadre didactice
Părinții preșcolarilor

GRUPURI ȚINTĂ:
- Preșcolarii: Grădinița cu PN Nr. 51
-Educatoarele grupelor de preșcolari
-Părinții preșcolarilor.

Metode și tehnici de lucru, forme de organizare

- dezbateră, analiza, observația, conversația, problematizarea, descoperirea, cooperarea, lucrul în echipă, brainstorming-ul de grup și individual ,
- individual, pe echipe, în grup organizat

RESURSE MATERIALE :

- ✚ Mijloace audio-vizuale
- ✚ Fotografii și imagini
- ✚ Creioane colorate
- ✚ Carton alb și colorat
- ✚ Diplome -premiu pentru concurs: loc I, II, III și mențiune
- ✚ Diplome de participare pentru toți copiii.,

EVALUARE :

- ✚ Întâlniri ale organizatorilor și partenerilor
- ✚ Dezbateri
- ✚ Portofolii

REZULTATE AȘTEPTATE LA FINALITATEA PROIECTULUI:

Implicarea conștientă și activă a copiilor și a părinților în realizarea proiectului, însușirea de noi cunoștințe, deprinderea de a lucra în echipă, sensibilizarea părinților față de astfel de acțiuni.

□ **Competente generale:**

1. Recunoașterea, acceptarea și autoreglarea emoțională ca fundament al formării unei abilități sociale;
2. Creșterea capacității de adaptare la cerințele grădiniței și ale societății;
3. Dezvoltarea unor abilități intra- și interpersonale care să faciliteze reușita în viață;
4. Dobândirea capacității de aplicare a unor strategii adecvate în situații critice și/sau stresante;
5. Creșterea sănătății mentale și reducerea riscului apariției devianțelor comportamentale.

Competente specifice:

□ **Pentru a asigura dezvoltarea socio-emoțională a copiilor, este necesar ca toate demersurile instructiv-educative să se focalizeze pe:**

- formarea și dezvoltarea la copii a abilităților de interacțiune cu adulții, cu copiii de vârste apropiate;
- acceptarea și respectarea diversității;
- formarea comportamentelor prosociale;
- recunoașterea, exprimarea și autocontrolul emoțiilor, a expresivității emoționale; - dezvoltarea conceptului de sine.

□ **Formarea și dezvoltarea comportamentelor și abilităților socio-emoționale la preșcolari**

Abilitățile emoționale

Dezvoltarea abilităților emoționale ale copiilor este importantă pentru că ajută la formarea și menținerea relațiilor cu ceilalți, pentru că ajută copiii să se adapteze la grădiniță și la școală, pentru că previne apariția problemelor emoționale și de comportament, în copilăria timpurie și în cea mijlocie.

Prezentăm mai jos care sunt competențele emoționale specifice și comportamentele pe care copiii preșcolari le dezvoltă la această vârstă, comportamente care prezintă relevanță specială în contextul cercetării noastre.

Tabel nr.1. Competențe emoționale dezvoltate în perioada preșcolară

Nr • cr t	Competența emoțională specifică	Exemple de comportamente
1.	Recunoașterea emoțiilor	<ul style="list-style-type: none">- identifică propriile emoții în diverse situații;- identifică emoțiile altor persoane în diverse situații;- identifică emoțiile asociate unui context specific;- identifică emoțiile pe baza componentei nonverbale: expresia facială și postura.

2.	Exprimarea emoțiilor	<ul style="list-style-type: none"> - transmit verbal și nonverbal mesajele afective; - numesc situații în care apar diferențe între starea emoțională; - exprimă empatie față de alte persoane; - exprimă emoții complexe precum rușine, vinovăție, mândrie; - țin cont de particularitățile fiecărei persoane în cadrul interacțiilor sociale.
3	Înțelegerea emoțiilor	<ul style="list-style-type: none"> - identifică cauza emoțiilor; - numesc consecințele emoțiilor într-o anumită situație.
4	Reglarea/autoreglarea emoțiilor	<ul style="list-style-type: none"> - folosesc strategii de reglare/autoreglare emoțională.

Multe dintre problemele de comportament se datorează unei emoționalități negative și lipsei de reglare emoțională. Ca urmare, putem afirma că reglarea emoțională este asociată cu o competență socială sporită, operaționalizată astfel: comportament adecvat din punct de vedere social, popularitate, comportament prosocial și puține probleme de comportament sau comportament agresiv.

Există trei tipuri de strategii de reglare/autoreglare emoțională care pot fi utilizate în grădiniță: strategiile de rezolvare a problemelor, strategii emoționale, strategii cognitive.

Abilitățile sociale

Studiile indică faptul că acei copii care au dezvoltate abilitățile sociale se vor adapta mai bine la mediul școlar, vor avea rezultate mai bune. Pentru copiii cu abilități sociale slab dezvoltate există o probabilitate mai mare de a fi respinși de ceilalți și de a dezvolta probleme de comportament; astfel, copiii care sunt izolați de grup au un risc crescut pentru abandon școlar, delincvență juvenilă, probleme emoționale – anxietate, depresie.

Competențele sociale de bază descrise în literatura de specialitate sunt: inițierea și menținerea unei relații și integrarea într-un grup. În cele ce urmează vom realiza o descriere amănunțită a fiecărei abilități împreună cu sugestii de dezvoltare a acestora.

Tabel nr.2. Competențe sociale dezvoltate în perioada preșcolară

Nr. crt	Competența socială specifică	Exemple de comportamente
1.	Complianța la reguli	<ul style="list-style-type: none"> - respectă instrucțiunile, fără să i se spună; - face liniște când i se cere; - răspunde adecvat la solicitările adultului; - strânge jucăriile la finalul jocului, fără să i se spună; - acceptă cu ușurință schimbarea regulilor de joc; - respectă regulile aferente unei situații sociale.

2.	Inițierea și menținerea unei relații (relaționarea socială)	<ul style="list-style-type: none"> - inițiază și menține o interacțiune cu un alt copil; - ascultă activ; - împarte obiecte și împărtășește experiențe; - oferă și primește complimente; - invită alți copii să se joace împreună; - rezolvă în mod eficient conflictele apărute.
3	Integrarea în grupul de prieteni (comportamentul prosocial)	<p>cooperează cu ceilalți când se joacă; cooperează cu ceilalți în rezolvarea unei sarcini; oferă și cere ajutorul atunci când are nevoie; are grijă de jucăriile celorlalți; ajută în diferite contexte (de ex. împărțirea rechizitelor, împărțirea gustărilor).</p>

✓ **EXEMPLE DE ACTIVITATI**

Educatorea poate desfasura diverse **tipuri de activitati** : *jocuri de autocunoastere pe baza de imagini si desene, identificarea caracteristicilor personale elementare, portofoliu (sarcina de grup), colaje, desene, exercitii pentru identificarea asemanarilor si deosebirilor prin comparare cu ceilalti / celelalte si cu personaje din povesti, desene animate, filme, discutii si studii de caz despre nevoile diferite ale fiecaruia, dezbateri pe tema respectarii spatiului personal si a nevoii de intimitate, exercitii in perechi pentru exersarea elementelor simple de ascultare activa, jocuri de rol, evenimente cotidiene, secvente de film pentru observarea si analizarea diferentelor intre familii, sarcini de grup in care se stabilesc roluri, reguli, exercitii situationale cu dificultati care pot aparea in grup, jocuri de rol cu secvente / dialoguri din povesti despre relatiile din familie, exercitii de luare de decizii in situatii relevante pentru copii, exercitii de luare de decizii in situatii de risc sau criza (incendii, inundatii, cutremure), exercitii individuale si de grup de identificare a alternativelor unor probleme, exercitii de analiza critica a alternativelor unei probleme.*

Bibliografie:

Ștefan, C., Kallay, E., (2007). *Dezvoltarea competențelor emoționale și sociale la preșcolari. Ghid practic pentru educatori*, Editura ASCR, Cluj-Napoca.
Curriculum pentru învățământul preșcolar –Editura DPH, București 2009
Exploratori in lumea emotiilor, Proiect Educational National, CJRAE-Cluj
Roco, Mihaela - „*Creativitate și inteligență emoțională*”, Editura POLIROM, Iași, 2001;
Păduraru Camelia Cristina, Petraru Cristina, Gheorghiu Gina, Suport pentru activități de dezvoltare socioemoțională, *Un zâmbet pe chipul tău copile*, Piatra Neamț, 2014

Planificarea activităților

NR CR T	LUNA	DENUMIREA ACTIVITĂȚII	MIJLOC DE REALIZARE	EVALUARE
1.		„Cubul emoțiilor”	Joc exercițiu de identificare și denumirea corectă a emoțiilor.	Aprecieri verbale, recompense
2.	Noiembrie	„Teatrul sentimentelor”	Teatru de păpuși - empatie	Emoticoane
3.	Decembrie	„Povestea Broscuței Testoase”	Lectura educatoarei	Aprecieri verbale, recompense
4.	Ianuarie	„ Elefântelul cel isteț”	Povestirea educatoarei	Dramatizare
5.	Februarie	„Cum mă simt azi ?”	Desen	Expunerea lucrărilor
6.	Martie	„Eu si prietenul meu” Asemănări/deosebiri	Observare	Expunerea lucrărilor
7.	Aprilie	Alfi, Pufi și Pușu ne învață să rezolvăm problemele dintre prieteni”	Lectură după imagini	Fisă de colorat
8.	Mai	„Copacul emoțiilor/copacul prieteniei”	Activitate practică- lipire	Expunerea lucrărilor
9.	Iunie	„Comoara sufletului meu”	Joc didactic de evaluare	Recompense, aplauze

Educația STEM – O viziune asupra viitorului

Exemple de bune practici

Prof. înv. preș. Pavăl Oana Maria

„Copiii sunt precum cimentul ud: toate lucrurile cu care aceștia intră în contact lasă o urmă asupra lor.” Dr Haime Ginot

STEM este abrevierea pentru *Science, Technology, Engineering, & Math*. In STEAM adaugam de asemenea un A pentru Arta. Amandoua sunt abordari integrate de invatare care incurajeaza elevii sa se gandeasca mai larg la probleme ale lumii reale. Abordarea interdisciplinara a jutat la crearea unor inovatii cum sunt iPhone, primul computer original portabil – laptop-ul si chiar a revolutionat gatitul alimentelor (sau iluminatul, comercializarea produselor mestesugaresti, asistenta medicala samd, n.n.) in tarile lumii a treia, imbunatatind printre altele calitatea aerului, ca rezulta

Cheia succesului în societate este să oferim copiilor cunoștințele și abilitățile necesare pentru o dezvoltare armonioasă într-o lume ce se află într-o continuă schimbare.

Putem cultiva interesul și pasiunea copiilor pentru STEM de la vârste timpurii, folosindu-ne de curiozitatea lor natică, de înclinația către explorare și experimentare, prin activități simple, cum sunt acestea:

O activitate STEM preferată de preșcolari este experimentul „**Magia brazilor**”, acesta dezvoltă spiritul de investigație, copilul își însușește unele abilități practice, gândirea logică și creativitatea. Materialele folosite sunt: forme de brad, bomboane skittles, apă.

Cum se face?

Bomboanele sunt așezate pe farfurie. Se pot așeza în orice ordine, dar de preferat este să nu fie două bomboane de aceeași culoare. Apoi se toarnă apă caldă în farfurie cât să cuprindă toate bomboanele.

Explicația

În câteva secunde, colorantul intră în contact cu apa, se dizolvă și se scurge sub forma unor raze îndreptate spre centrul formei, realizându-se un curcubeu încântător. Cu această ocazie le putem vorbi copiilor de curcubeu – ca fenomen al naturii și despre culorile care formează curcubeul – roșu, orange, galben, verde, albastru, indigo, violet – ușor de amintit cu celebrul acronim ROGVAIV.

O altă activitate creativă și plăcută pentru preșcolari este „**Poduri din scobitori**”

Podul de scobitori este o activitate STEAM care îi îndeamnă pe copii să gândească ca inginerii. Această activitate este excelentă pentru a testa abilitățile de rezolvare a problemelor, creativitatea și perseverența, deoarece cu siguranță e greu să faci un pod din scobitori din prima încercare. Poți alege între a oferi copilului tău modele de poduri și să-l lași să se ocupe doar de construirea lui, sau îi poți oferi libertatea de a-și proiecta singur podul. Tot ceea ce ai nevoie pentru această activitate este un set de scobitori și un adeziv, cum ar fi lipiciul, pentru a putea da structură podului.

În concluzie, prin aceste activități STEM îi învățăm pe copii să fie curioși, să fie inventivi, să fie proactivi, să se cunoască pe sine, să ceară feedback, să ofere feedback, să

facă parte dintr-o echipă, să coordoneze o echipă, să îi respecte pe cei din jur, să aibă spirit civic, să fie autonomi în conformitate cu vârsta, să-și exerseze creativitatea în cât mai multe moduri posibile, să testeze și să experimenteze, să-și argumenteze părerile, să-și exprime ideile, să accepte ideile altora.

Bibliografie:

- Curriculum educație timpurie, 2019
- Hunt, E., STEAM in 15 minute, exerciții creative de știință, inginerie și matematică pentru copii între 5 și 11 ani, Editura DPH 2020.
- Bybee, RW., What is STEM education? 2010
- Arnold, N., Educația STEM. Editura Litera 2018

PROIECT DIDACTIC

Învățătoare: Paven Georgiana Niculina

Școala Gimnazială “Avram Iancu” Abrud

CLASA: I A

DURATA LECȚIEI: 45 de minute

ARIA CURRICULARĂ: Matematică și explorarea mediului

DISCIPLINĂ: Matematică

UNITATEA: V Minte sănătoasă în corp sănătos

SUBIECTUL LECȚIEI: Recapitulare (Organe interne majore ale corpului omenesc – Roluri; Adunarea numerelor naturale de la 0 la 31 - fără trecere peste ordin; Scăderea numerelor naturale de la 0 la 31 - fără trecere peste ordin)

TIPUL LECȚIEI: de recapitulare și sistematizare a cunoștințelor

COMPETENȚE GENERALE

1. Utilizarea numerelor în calcule elementare
2. Evidențierea caracteristicilor geometrice ale unor obiecte localizate în spațiul înconjurător
3. Identificarea unor fenomene/relații/ regularități/structuri din mediul apropiat

COMPETENȚE SPECIFICE:

1.1. Scrierea, citirea și formarea numerelor până la 100

1.4. Efectuarea de adunări și scăderi, mental și în scris, în centrul 0-31, recurgând frecvent la numărare

1.6. Utilizarea unor denumiri și simboluri matematice (termen, sumă, total, diferență, $<$, $>$, $=$, $+$, $-$) în rezolvarea și/sau compunerea de probleme

OBIECTIVE OPERAȚIONALE: La sfârșitul lecției, elevii vor fi capabili:

O1: să utilizeze denumiri și simboluri matematice (diferență, descăzut, scăzător, termen, sumă) în rezolvarea unor probleme;

O2: să efectueze corect operația de adunare sau scădere mental și în scris în centrul 0-31;

O3: să precizeze organele interne majore ale corpului omenesc;

O4: să precizeze rolul organelor interne majore ale corpului omenesc.

STRATEGII DIDACTICE:

Metode și procedee: Conversația introductivă, conversația euristică, exercițiul, conversația explicativă, joc didactic, conversația de încheiere.

Mijloace de învățământ: planșă organele interne majore, instrumente de scris, fișa de lucru cu rebus (Anexa 1), manual, tablă, cartonașe roșii și verzi.

Forme de organizare: Individual, frontal.

Etapale lecției	Ob op.	Conținut științific		Strategii didactice			Evaluare
		Activitatea practicantei	Activitatea elevilor	Metode și procedee	Mijloace didactice	Forme de organizare	
1. Moment organizatoric		Asigur condițiile optime pentru buna desfășurare a lecției: -Pregătirea materialului didactic; -Asigurarea disciplinei în sala de clasă. O să salut elevii, iar apoi mă voi prezenta.	Elevii se pregătesc pentru lecție, își deschid cărțile și caietele.	Conversația introductivă		Frontal	
2. Captarea atenției	O ₁ O ₂	Le voi da elevilor câteva exerciții de calcul oral și voi numi câte un elev pentru a-mi spune rezultatul. Pentru a recapitula cunoștințele despre numerele naturale din centrul 0-31, elevii vor avea de rezolvat un rebus. Sarcinile rebusului sunt: 1.Rezultatul adunării este... 2. Semnul adunării 3. Semnul = se numește.. 4. Diferență sau.. 5. Operația inversă scăderii	Elevii calculează oral. Exemplu: 3+5=8 6+4=10. 4+4=8 7+3=10 5-2=3 1. Suma 2. Plus 3. Egal 4. Scadere 5. Adunare	Exercițiul Conversația euristica	Anexa 1	Frontal Individual	Aprecieri verbale

		6. Primul număr al adunării 7. Semnul scăderii 8. Scădere sau.. Se descoperă cuvântul cheie al rebusului matematic: OPERATII.	6. Termen 7. Minus 8. Diferenta				
3. Anunțarea temei		Anunț elevii că în această oră vom recapitula numerele naturale de la 0 la 100, adunarea și scăderea numerelor din centrul 0-31 fără trecere peste ordin, dar și informații despre organele majore interne ale corpului omenesc.	Ascultă cu atenție.	Conversație introductivă		Frontal	Observarea sistematică a comportamentului elevilor
4. Dirijarea învățării	O ₃ O ₄	Care sunt organele majore ale corpului omenesc? Voi numi un elev care va veni în față, îmi va spune rolul unui organ ales de mine, apoi va trebui să unească denumirea organului cu reprezentarea acestuia pe tabla interactivă. https://wordwall.net/ro/resource/6695226/organele-interne Care este rolul creierului și unde este localizat?	Organele majore ale corpului omenesc sunt: creierul, inima, rinichii, plămâni și stomacul. Organul care controlează modul în care corpul nostru se mișcă și funcționează. Elevul unește reprezentarea cu denumirea sa.	Conversația euristică	Tabla interactivă Leptop	Frontal/ Individual	Observarea sistematică a comportamentului elevilor

	<p>Care este rolul inimii și unde este localizată?</p> <p>Care este rolul plămânilor și unde sunt localizați?</p> <p>Care este rolul stomacului și unde este localizat acesta?</p> <p>Care este rolul rinichilor și unde sunt localizați aceștia?</p> <p>Câte organe interne majore are o singură persoană în total?</p>	<p>Rolul inimii este de a pompa sânge încărcat cu oxigen în tot corpul. Elevul unește reprezentarea de denumirea sa.</p> <p>Rolul plămânilor este acela de a realiza respirația. Elevul unește reprezentarea cu denumirea sa.</p> <p>Rolul stomacului este acela de a depozita, a mărunți și amesteca alimentele înghițite. Elevul unește reprezentarea cu denumirea sa.</p> <p>Rolul rinichilor este acela de a elimina substanțele nefolositoare din organism. Elevul unește reprezentarea cu denumirea sa.</p> <p>O persoană are în total 5 organe interne majore.</p>				
--	--	---	--	--	--	--

	<p>O₁</p> <p>O₂</p>	<p>Dacă o persoană are 5 organe majore interne atunci câte organe majore interne vor avea două persoane? Dar trei?</p> <p>Am vorbit despre organe majore, dar cine poate să îmi spună ce înseamnă organe majore?</p> <p>Acum vom rezolva exercițiile din manual. Deschidem manualele la pagina 60. Voi citi cerința de la exercițiul 1, apoi voi numi un elev să spună rezolvarea cu voce tare. Vom continua în acest mod rezolvând exercițiile 1, 2, 4, 5 și 7.</p>	<p>Două persoane au în total 10 organe interne majore. Trei persoane vor avea în total 15 organe interne majore.</p> <p>Când spunem organe majore ne referim la faptul că ele asigură funcționarea normală a corpului uman, organe fără de care nu am putea trăi.</p> <p>Elevii sunt atenți la explicații și fiecare elev numit va da răspunsul exercițiului, apoi toți elevii vor scrie rezolvarea în manual.</p> <p>1. Calculează, apoi unește exercițiul cu rezultatul potrivit:</p> <table border="0" data-bbox="1039 1088 1256 1203"> <tr> <td>16 + 3</td> <td><table border="1" data-bbox="1160 1088 1256 1126"><tr><td>2</td><td>5</td></tr></table></td> </tr> <tr> <td>27 - 4</td> <td><table border="1" data-bbox="1160 1126 1256 1165"><tr><td>1</td><td>9</td></tr></table></td> </tr> <tr> <td>15 + 10</td> <td><table border="1" data-bbox="1160 1165 1256 1203"><tr><td>2</td><td>3</td></tr></table></td> </tr> </table> <table border="0" data-bbox="1039 1235 1256 1350"> <tr> <td>26 - 10</td> <td><table border="1" data-bbox="1160 1235 1256 1273"><tr><td>1</td><td>6</td></tr></table></td> </tr> <tr> <td>14 + 12</td> <td><table border="1" data-bbox="1160 1273 1256 1311"><tr><td>1</td><td>4</td></tr></table></td> </tr> <tr> <td>29 - 15</td> <td><table border="1" data-bbox="1160 1311 1256 1350"><tr><td>2</td><td>6</td></tr></table></td> </tr> </table>	16 + 3	<table border="1" data-bbox="1160 1088 1256 1126"><tr><td>2</td><td>5</td></tr></table>	2	5	27 - 4	<table border="1" data-bbox="1160 1126 1256 1165"><tr><td>1</td><td>9</td></tr></table>	1	9	15 + 10	<table border="1" data-bbox="1160 1165 1256 1203"><tr><td>2</td><td>3</td></tr></table>	2	3	26 - 10	<table border="1" data-bbox="1160 1235 1256 1273"><tr><td>1</td><td>6</td></tr></table>	1	6	14 + 12	<table border="1" data-bbox="1160 1273 1256 1311"><tr><td>1</td><td>4</td></tr></table>	1	4	29 - 15	<table border="1" data-bbox="1160 1311 1256 1350"><tr><td>2</td><td>6</td></tr></table>	2	6	<p>Conversația explicativă</p> <p>exercițiul</p>	<p>Manual, instrumente de scris, tablă</p>	<p>Frontal/ Individual</p>	
16 + 3	<table border="1" data-bbox="1160 1088 1256 1126"><tr><td>2</td><td>5</td></tr></table>	2	5																												
2	5																														
27 - 4	<table border="1" data-bbox="1160 1126 1256 1165"><tr><td>1</td><td>9</td></tr></table>	1	9																												
1	9																														
15 + 10	<table border="1" data-bbox="1160 1165 1256 1203"><tr><td>2</td><td>3</td></tr></table>	2	3																												
2	3																														
26 - 10	<table border="1" data-bbox="1160 1235 1256 1273"><tr><td>1</td><td>6</td></tr></table>	1	6																												
1	6																														
14 + 12	<table border="1" data-bbox="1160 1273 1256 1311"><tr><td>1</td><td>4</td></tr></table>	1	4																												
1	4																														
29 - 15	<table border="1" data-bbox="1160 1311 1256 1350"><tr><td>2</td><td>6</td></tr></table>	2	6																												
2	6																														

			$15+10$ <table border="1" style="display: inline-table; vertical-align: middle;"><tr><td>1</td><td>3</td></tr><tr><td>1</td><td>2</td></tr><tr><td>2</td><td>5</td></tr></table> $23-10$ <table border="1" style="display: inline-table; vertical-align: middle;"><tr><td>1</td><td>2</td></tr><tr><td>2</td><td>5</td></tr></table> $24-12$ <table border="1" style="display: inline-table; vertical-align: middle;"><tr><td>1</td><td>3</td></tr><tr><td>1</td><td>2</td></tr><tr><td>2</td><td>5</td></tr></table> <p>2. Completează casetele cu numerele potrivite:</p> $12+ \boxed{} = 16$ $28- \boxed{} = 21$ $\boxed{} + 10 = 27$	1	3	1	2	2	5	1	2	2	5	1	3	1	2	2	5				
1	3																						
1	2																						
2	5																						
1	2																						
2	5																						
1	3																						
1	2																						
2	5																						
			<p>4. La un concurs de perspicacitate, Ioana a obținut 27 de puncte, apoi a câștigat încă două puncte. Câte puncte are Ioana în total?</p> $27+2=29$ <p>5. Transformă problema, înlocuind cuvântul subliniat cu unul cu înțeles opus. Scrie operația corespunzătoare.</p>																				

			<p>27-2=25</p> <p>7. Realizează corespondența dintre organele ilustrate și cuvintele de pe etichete. Inima- Sânge Rinichi- Apă și toxine Plămâni- Oxigen Stomac- Hrană</p>				
5. Asigurarea retenției și a transferului		<p>Joc- verde sau roșu</p> <p>Împart fiecărui elev câte două cartonașe, unul verde și unul roșu. Apoi voi citi câteva afirmații, elevii vor ridica cartonașul verde dacă afirmația este adevărată și cartonașul roșu dacă afirmația este falsă.</p> <p>10+10=30 (cartonaș roșu) 31-1=30 (cartonaș verde) 23+6=25(cartonaș roșu) 11+6=17(cartonaș verde) 9=5(cartonaș roșu) Vecinii numărului 4 sunt 3 și 5. (cartonaș verde) Un om are două organe interne majore.(cartonaș roșu) 27 este mai mare decât 15. (cartonaș verde) 25 este un număr impar. (cartonaș verde)</p>	<p>Elevii ascultă explicațiile.</p> <p>Elevii vor ridica unul dintre cartonașe în funcție de răspunsul pe care îl dau, dacă afirmația este corectă îl vor ridica pe cel verde, iar dacă este greșită pe cel albastru.</p>	<p>Conversația explicativă</p> <p>Joc didactic</p>	<p>Cartonașe verzi și roșii</p>	<p>Frontal</p>	<p>Observarea sistematică a comportamentului elevilor</p>
6. Încheierea lecției		<p>Se fac aprecieri asupra modului de</p>	<p>Elevii ascultă aprecierile</p>	<p>Conversația de</p>		<p>Frontal</p>	<p>Aprecieri</p>

		desfășurare a comportamentului elevilor. Elevi, lecția a luat sfârșit!	facute.	încheiere		Individual	verbale
--	--	--	---------	-----------	--	------------	---------

Exemple de bune practici

**Profesor învățământ primar: Peneș Loredana
Liceul Teoretic „Șerban Vodă” Slănic Județul Prahova**

Învățare prin proiecte: Sistemul Solar

Studierea Sistemului Solar are o importanță deosebită deoarece trezește curiozitatea elevilor de a depăși orizontul apropiat, de a afla cât mai multe lucruri despre macro Universul din care facem parte. Timpul alocat studierii Sistemului Solar la orele de Științe ale naturii sau geografie este relativ redus, motiv pentru care am considerat necesar să aprofundăm aceste noțiuni prin demararea acestui proiect..

Pe lângă formarea și dezvoltarea competențelor de explorare a caracteristicilor corpurilor cerești, a fenomenelor, sau rezolvarea unor probleme prin utilizarea achizițiilor despre mediul înconjurător, am avut ca scop principal antrenarea elevilor în activități directe și variate care să ducă la formarea și afirmarea personalității lor creatoare.

După ce și-au format echipe de lucru, elevii au început un proces de strângere și selectare de informații din diverse surse, manuale, enciclopedii, internet. Au căutat în literatura beletristică poeți și scriitori care au abordat această temă și au selectat poezii și fragmente de texte reprezentative, curiozități, îmbogățind astfel materialele strânse de echipă. Au realizat planșe cu aceste materiale pe care le-au prezentat colegilor. Unul dintre marile câștiguri ale muncii în echipă în desfășurarea unui astfel de proiect este tocmai împărțirea pe roluri a membrilor unei echipe deoarece pune în valoare cunoștințele și abilitățile fiecăruia și totodată îi ajută să dobândească noi cunoștințe și abilități ajutați de coechipieri.

Prezentarea proiectelor realizate de elevi, a reprezentat o încântare. Fiecare echipă și-a prezentat proiectul în diverse moduri. Unii au ales prezentări în Power Point, alții filmele realizate de ei, reviste sau planșe cu desene, machete cu Sistemul Solar, toate foarte bine documentate și realizate.

Teoria inteligențelor multiple impune ca educatorii să recunoască și să educe o gamă largă de talente și abilități. Ei trebuie să structureze prezentarea materialului într-un stil care să angajeze majoritatea tipurilor de inteligențe.

Limba română : Semnele de punctuație

1. Lingvistică: Alcătuiți propoziții cu semnele de punctuație învățate.

Alcătuiți un text în care să folosiți semnele de punctuație învățate.

2. Logico-matematică: Alcătuiți o problemă plecând de la semnele de punctuație.

Pe masă sunt cutii pe care sunt marcate semnele de punctuație și propoziții scrise pe benzi de hârtie. Elevii trebuie să sorteze propoziții cu semnele de punctuație lipsă și să le introducă în cutia potrivită conform normelor de punctuație.

3. Muzicală-ritmică: Elevii inventează diferite sunete pentru semnele de punctuație și apoi le produc la unison în timp ce alți elevi citesc propoziții care cer folosirea celor 4 semne (punct, semnul exclamării, semnul întrebării, virgula).

4. Vizuală-spațială: Reprezentați prin desene sugestive semnele de punctuație.

5. Corporal-kinestezică: Folosiți-vă corpurile pentru a configura diferitele semne de punctuație.

6. Interpersonală: Elevii au cartoane cu semnele de punctuație. Se citesc propoziții care cer un anumit semn. Imediat ce elevii aud propoziția, aruncă cartonașul în centrul grupului. Elevul care aruncă primul cartonașul primește 5 puncte, al doilea 4 etc.

7. Intrapersonală: Alcătuiți propoziții referitoare la viața voastră personală, folosind semnele de punctuație învățate.

Matematică: Adunarea și scăderea numerelor naturale

1. Lingvistică: Explicați colegilor cum se rezolvă problema. Scrieți o problemă folosind date din literatură.
2. Logico-matematică: Rezolvați exerciții și probleme.
3. Muzicală-ritmică: Rezolvați exerciții de adunare și scădere prin bătaii ritmice.
4. Vizual-spațială: Reprezentați printr-un desen conținutul unei probleme.
5. Corporal-kinestezică: Folosiți-vă corpurile pentru a configura un exercițiu de adunare și scădere.
6. Interpersonală : Rezolvați în grup o problemă.
7. Intrapersonală: Descrieți unui coleg tot ce faci pentru a rezolva o problemă.
8. Naturalistă: Compune o problemă de matematică cu tipare din natură.

Istorie: Unirea Principatelor Române

- 1.2 Lingvistică: Relatați pe scurt acest eveniment istoric. Dezbateți deciziile cele mai importante luate de Cuza.
- 2.2 Logico-matematică: Analizați motivele pentru care Imperiul Otoman și Habsburgic nu doreau unirea.
Explicați deviza "Unirea face puterea".
Alcătuți și rezolvați o problemă cu date istorice.
- 4.2 Vizual-spațială: Reprezentați printr-un desen acest eveniment istoric.
- 5.2 Corporal-kinestezică: Dramatizare: întâlnirea dintre Cuza și sultan.
10. Muzicală-ritmică: Căutați un cântec reprezentativ pentru această perioadă istorică. Cântați-l.
- 6.2 Interpersonală: Organizați activitatea : "Învață-i pe ceilalți". Fiecare învață câte o parte din lecție și îi învață pe ceilalți.
Organizați un joc de rol: "O conversație cu Alexandru Ioan Cuza."
- 7.2 Intrapersonală: Reflectați.
"Dacă aș putea fi orice figură istorică , cine aș fi și de ce?"

Bibliografie:

Ligia Sarivan – Teoria inteligențelor multiple-noi pași spre practică, Învățământul primar, Editura Discipol , București;

***Ministerul Educației Naționale, Consiliul național pentru pregătirea profesorilor Instruirea diferențiată - aplicații ale teoriei inteligențelor multiple - ghid, București 2001;

Exemple de bune practici

Profesor învățământ primar: Peneș Loredana

Liceul Teoretic „Șerban Vodă” Slănic Județul Prahova

Jocul de rol este o strategie prin care copiii școlari imită personaje din povești sau acțiuni, de exemplu: „De-a bucătării”, „De-a doctorul”, „La piață”, „Scufița Roșie”, „Capra cu trei iezi”. Simularea constă în punerea în scenă a unor situații similare celor din viața reală, copiii își păstrează atitudinile, valorile și nu joacă un personaj, ci interpretează o situație. Un alt exemplu pentru a stimula creativitatea este povestea cu început dat sau povești libere, după un șir de ilustrații, o jucărie, o siluetă, după o machetă sau planșe. Cu ajutorul acestei metode antrenăm capacitatea de elaborare verbal- expresivă, a imaginației, a inovației, a creativității. Desenele libere antrenează creativitatea școlarului, folosind metode și materiale diverse. Modelarea cu ajutorul lutului stimulează creativitatea școlarului, jocurile de tip puzzle, precum și desenul liber.

Metoda ciorchinului este folosită individual sau în grup și constă în evidențierea de către elevi a legăturilor dintre idei, pe baza găsirii altor sensuri ale acestora și a relevării unor noi asociații de idei. Are o multitudine de efecte formative:

- la nivel cognitiv: - stimulează valorificarea cunoștințelor și convingerilor personale;
- captează atenția elevilor;
- dezvoltă gândirea liberă;
- stimulează creativitatea.
- la nivel atitudinal: - stimulează o atmosferă de emulație între participanți;
- stimulează motivația elevilor pentru a participa la activitate;
- contribuie la formarea capacității de autocunoaștere și
- autoevaluare, prin comparația cu ceilalți participanți.

Aplicatie: Scrieți rezultatul operațiilor

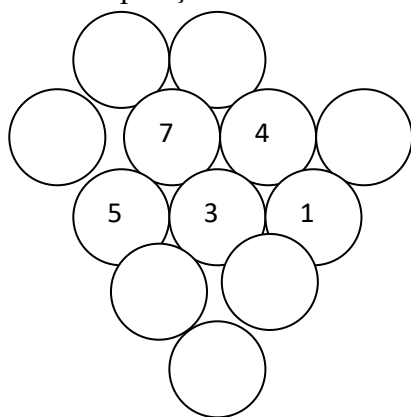

Interviul în trei trepte

Elevii se organizează în triade (A, B, C), pentru a fi pe rând, intervievator, interviuat, observator. Interviul va conține întrebări de genul:

- Care sunt personajele textului?
- Când se petrece întâmplarea?
- De ce se consideră ghiocelul neînsemnat?
- Cum încearcă Iarna să-l pedepsească pe ghiocel?
- Cine îl ajută pe ghiocel?
- Care este semnificația acestei flori ?

Răspunsurile cele mai interesante se comunică întregii clase.

Masă rotundă

Se formează grupe de 3 elevi. Fiecare elev descrie câte o floare de toamnă la alegere, apoi o desenează.

Jocuri de rol „Iarna la taifas cu ghiocelul”

Explozia stelară Este o metodă de stimulare a creativității, o modalitate de relaxare a copiilor care se bazează pe formularea de întrebări pentru rezolvarea de probleme și noi descoperiri.

Obiectiv: Formularea de întrebări și realizarea de conexiuni între ideile descoperite de copii în grup, prin interacțiune și individual pentru rezolvarea unei probleme, precum și modul de cooperare și interacțiune.

Exemplu:

Convorbire: Menținerea sănătății

Obiectiv: evidențierea a cât mai multe soluții de menținere a sănătății ca răspuns la întrebările adresate.

Desfășurare:

1. Se citește o ghicitoare. Se discută iar elevii extrag ideea centrală „menținerea sănătății” și se expune pe steaua mare.
2. Cinci copii aleg câte o steluță pe care este scrisă întrebarea, apoi fiecare din ei, printr-un joc numărătoare își formează grupul preferențial: Unu, doi, trei, patru, cinci/Vă grupați cu toții aici/Împreună vă jucați și învățați/Întrebări vă adresați!
3. Se citește întrebarea de pe steluță și timp de 5 minute, copiii analizează imaginile, formulează întrebări în concordanță cu situațiile problemă descoperite de grup.
4. După expirarea timpului, elevii revin în semicerc și adresează întrebările elaborate în grup celorlalte grupuri care răspund întrebărilor sau adresează noi întrebări de același tip, completând eforturile acestora.
5. Întrebările interesante se scriu pe câte o steluță care se fixează pe o imagine sugestivă (poster)

Aplicatie: „La cireșe”



Tehnica viselor este o tehnică bazată pe meditație în care copilul își lasă imaginația să lucreze pentru a exprima ceea ce a gândit că poate face el în viitor, cum va arăta locuința lui, colegii, școala, parcul, apoi compară visul cu realitatea în vederea obținerii unor situații viabile pentru viitor.

Obiectiv: Stimularea imaginației prin crearea de situații comparabile cu cele existente în viața reală. În cadrul temei „Școala mea” fiecare elev își va imagina cum va arăta școala sa peste 10 ani.

Grupa 1 – lingviștii: Realizați o poveste în care să descrieți școala

Grupa 2 – arhitecții: Construiți școala cum v-o imaginați peste 10 - 20 ani.

Grupa 3 – naturaliștii: Imaginați-vă grădina și curtea școlii ca o oază de relaxare, aer curat.

Grupa 4 - kinestezicii: Creați un program artistic pentru teatrul de păpuși al școlii în viitor.

3. Activități în grupuri.

Învățătoarea revine cu o altă sarcină didactică: „Gândiți-vă ce poate fi realizat cu adevărat din tot ceea ce v-ați imaginat”.

4. Prezentarea rezultatelor Fiecare grup prezintă soluțiile viabile în funcție de timpul transunerii în realitate, timp de 5 minute.

Beneficii:

- Stimulează imaginația și creativitatea
- Impulsionează depășirea barierelor
- Activează grupurile prin competiția permanentă
- Impune stabilirea unei paralele între lumea reală și cea imaginată
- Compararea soluțiilor
- Dezvoltă gândirea creativă
- Stimulează buna dispoziție

Metoda Copacul ideilor este o metodă grafică în care cuvântul - cheie este scris într-un dreptunghi în partea din mijloc, la baza paginii. De la acest cuvânt - cheie se ramifică, asemenea crengilor unui copac, toate cunoștințele învățate.

Metoda R.A.I. are la bază stimularea și dezvoltarea capacității elevilor de a comunica prin întrebări și răspunsuri ceea ce tocmai au învățat. Denumirea provine de la inițialele cuvintele Răspunde – Aruncă – Interoghează Metoda R.A.I. poate fi folosită la sfârșitul lecției, pe parcursul ei sau la începutul activității, înaintea începerii noului demers didactic, în scopul descoperirii, de către profesorul ce asistă la joc a eventualelor lacune în cunoștințele cursanților și a reactualizării ideilor-ancoră.

Pot fi sugerate următoarele întrebări:

- Ce știi despre (o anumită temă)?
- Despre ce ai învățat în acest curs ?
- Care este importanța faptului că..?
- Cum justifici faptul că.....?
- Care sunt consecințele faptului?
- Ce ai vrea să mai afli în legătură cu tema studiată..?
- Ce întrebări ai în legătură cu subiectul propus...?
- Ce ți-a părut mai dificil..?
- Ce ți s-a părut mai interesant..?
- De ce alte experiențe sau cunoștințe poți lega ceea ce tocmai ai învățat?

Este o metodă de a realiza un feedback rapid, într-un mod plăcut, energizant și mai puțin stresant decât metodele clasice de evaluare. Elevii sunt încântați de această metodă – joc de constatare reciprocă a rezultatele obținute, modalitate care se constituie în același timp și ca o strategie de învățare ce îmbină cooperarea cu competiția. chiar și cei mai timizi elevi se simt încurajați și participă cu plăcere la activitate.

Pentru formarea capacității de a coordona activitățile, de a lucra în echipă și de a rezolva creativ situațiile specifice domeniului, a capacității de proiectare și monitorizare a

proiectelor/programelor specifice sunt utilizate strategiile indirecte bazate pe observație, reflecție și acțiune a elevului, respective metoda anchetei, observarea sistematică și independentă, experimentul, modelarea, jocurile de rol, metoda studiului de caz și simulările.

Evaluarea eficienței strategiilor de predare -învățare

Strategiile de evaluare permit atât cadrului didactic cât și elevului cunoașterea gradului și a măsurii în care au fost îndeplinite finalitățile propuse. Eficiența proceselor de predare și învățare depind de corectitudinea și de promptitudinea cu care se realizează actele evaluative.

Concluzii:

Profesorul are nevoie de: „competență relațională, capacitate de a promova relații de cooperare și competiție, un stil de lucru cooperant pentru a asigura unitatea clasei, pentru a obține un înalt grad de coeziune al acesteia, pentru a stimula tendințele centripete în locul celor centrifuge, pentru a forma conștiința comunitară (de grup) a elevilor de care se ocupă” (Cerghit, 2008, p. 183).

Bibliografie:

1. Clegg Brian, Birch Paul, Creativitatea, Editura Polirom, Iași, 2003, pagina 101, 173
2. Roșca Al., Zorgo B., Aptitudinile, Editura Științifică, Bucuresti 1972, pagina 99
3. Roșca Alexandru, Creativitatea generală și specifică, Editura Academiei Republicii Socialiste România, București, 1981, pagina 16, 17, 19, 103,113
4. Mihaela Roco, Creativitatea individuală și de grup, Editura Academiei Republicii Socialiste România, București 1979, pagina 15, 17, 33
5. Roșca Alexandru, Psihologia copilului preșcolar, Editura Didactică și Pedagogică, București, 1968, pagina 5,191, 192

PROIECT DIDACTIC

PESCARU ELENA- CLAUDIA- ȘCOALA GIMNAZIALĂ "I. GERVEȘCU" SĂVINEȘTI, JUD.
NEAMȚ

GRUPA: mare

DOMENIUL EXPERENȚIAL: Știință

CATEGORIA DE ACTIVITATE: Activitate matematică

TEMA ACTIVITĂȚII: „Cine știe, răspunde!”

MIJLOC DE REALIZARE: Joc- exercițiu

TIPUL DE ACTIVITATE: evaluare

FORMA DE ORGANIZARE: frontală și individuală

SCOPUL ACTIVITĂȚII: verificarea și sistematizarea cunoștințelor matematice privind numerația în limitele 1- 10 și invers, efectuarea unor operații de adunare și scădere cu una, două unități; folosirea corectă a simbolurilor "+", "-", "="; exersarea operațiilor și a calităților gândirii, dezvoltarea atenției voluntare, formarea spiritului de ordine și disciplină.

OBIECTIVE OPERAȚIONALE:

O₁: să numere conștient în intervalul 1- 10 (ordinal și cardinal);

O₂: să raporteze conștient numărul la cantitate și invers;

O₃: să recunoască forma și semnificația numerelor;

O₄: să compună și să descompună numerele naturale în limitele 1- 10 în două grupe și doi termeni;

O₅: să efectueze operații simple de adunare și scădere cu 1- 2 unități, utilizând corect terminologia științifică, folosind simbolurile "+", "-", "=" ;

O₆: să rezolve probleme simple și să redea enunțul acestora. folosind cifrele și simbolurile cu ajutorul materialului ilustrativ și oral;

O₇: să realizeze sarcinile în succesiunea dată de educatoare și să se integreze în ritmul impus de activitate;

O₈: să participe cu interes la activitate.

ELEMENTE DE JOC: mânuirea materialului, aplauze, surpriza, întrecerea, recompense.

REGULILE JOCULUI: copiii recunosc cifrele care lipsesc, vecinii acestora, efectuează operații de adunare și scădere, compun probleme, le pun în exercițiu și invers.

STRATEGII DIDACTICE:

- **Metode și procedee didactice:** conversația, explicația, observația, exercițiul, jocul, demonstrația, problematizarea, povestirea.
- **Mijloace de învățământ:** flanelograf, jetoane, table magnetice cu cifre, păpușă, fișe, plicuri cu întrebări, probleme ilustrate.

MODALITĂȚI DE EVALUARE:

- **Continuă:** prin observarea și aprecierea comportamentului copiilor;
- **Finală:** prin fișa individuală.

RESURSE:

- **Temporale:** 35- 40 minute
- **Spațiale:** sala de clasă
- **Oficiale:** ”Programa activităților instructiv- educative în grădiniță”
- **Pedagogice:** ”Proiectarea activităților matematice în grădiniță”, Editura ”Grigore Tăbăcaru”- 2000
- **Materiale:** pentru fiecare copil o tablă magnetică cu cifre, creioane, fișă matematică.

NR. CRT.	EVENIMENTUL DIDACTIC	CONȚINUTUL ȘTIINȚIFIC		STRATEGII DIDACTICE		EVALUARE (INSTRUMENTE ȘI INDICATORI)
		ACTIVITATEA EDUCATOAREI	ACTIVITATEA COPIILOR	METODE ȘI PROCEDEE	MIJLOACE DE ÎNVĂȚĂMÂNT	
1	2	3	4	5	6	7
1.	Moment organizatoric	Se vor crea condițiile necesare bunei desfășurări a activității: aerisirea sălii de grupă, așezarea mobilierului pe două ateliere, pregătirea materialului.	Câțiva copii ajută la pregătirea sălii de grupă și la distribuirea materialului demonstrativ și individual.			
2.	Captarea atenției	<p>Copii, sunt foarte supărați, am un necaz foarte mare. Zâna cea rea mi-a transformat cu bagheta ei magică toți copiii din grupa mea în broscuțe, exact ca în povestea ”Broscoiul fermecat”, a Fraților Grimm. Am plâns și am rugat-o să-i transforme la loc în copii, dar ea mi-a spus să caut prin toate grădinițele și să găsesc o grupă de copii care să mă ajute să trec de această încercare grea și să-mi recapăt copiii. Mi-a mai spus că ea vede și aude tot și va ști ce facem noi aici.</p> <p>Am auzit că voi sunteți o grupă de copii deosebiți și tocmai de aceea am venit la voi să mă ajutați. Sunteți de acord? Dacă vreți, haideți să vă spun câteva versuri pentru a înțelege ce</p>	<p>Copiii ascultă și receptează.</p> <p>Copiii răspund.</p>	<p>Povestirea</p> <p>Conversația</p>		

		trebuie să facem noi astăzi.				
3.	Introducerea în activitate	Se va realiza prin versurile: ”Astăzi vreau să numărăți, Tot ce știți să arătați. Cine numără corect, Va fi un școlar perfect.” -Se cere intuirea materialului de pe măsuțele copiilor. - Prezentarea materialului de pe masa educatoarei.	-Un copil va denumi materialul primit. - Copiii ascultă.	Observația	Table magnetice, fișe	
4.	Anunțarea temei și a obiectivelor și motivarea copiilor pentru joc	Astăzi vom juca un joc care se numește ”Cine știe, răspunde!” Educatorea le precizează copiilor că este vorba despre o întrecere între două echipe. În timpul jocului vom număra crescător și descrescător în intervalul 1-10, vom recunoaște cifrele, vom numi vecinii numerelor, vom efectua compuneri și descompuneri, vom efectua operații de adunare și scădere, vom rezolva și vom compune probleme. Pentru răspunsurile corecte veți primi puncte care la urmă vor desemna câștigătorul.	Copiii ascultă și receptează.	Explicația		
5.	Reactualizarea cunoștințelor	Educatorea cere copiilor să spună până la cât au învățat să numere. -Se cere copiilor să numere în ordine crescătoare până la 10. -Se cere copiilor să numere în ordine descrescătoare. Se solicită copiilor să recunoască	-Am învățat să numărăm până la 10. - Un copil numără crescător. - Un copil numără descrescător. -Doi copii recunosc	Exercițiul		Aprecieri verbale

		<p>cifrele de pe paletetele educatoarei.</p> <p>-Se cere unui copil să numere crescător de la trei până la 10.</p> <p>-Se cere altui copil să numere descrescător de la zece la cinci.</p> <p>Copiilor li se cere să-și reamintească numeralul ordinal prin intermediul jocului ”A câta piersică a dispărut?”</p>	<p>cifrele.</p> <p>- Un copil numără de la trei la zece.</p> <p>- Un alt copil numără de la zece la cinci.</p>	Exercițiul		Aprecieri verbale
6.	Explicarea și demonstrarea jocului	<p>Educatoarea explică regulile și desfășurarea jocului.</p> <p>Copiii vor fi împărțiți în două echipe, iar copiii din fiecare echipă vor purta un medalion ce reprezintă imaginea sa.</p> <p>Cele două echipe se vor numi: ”Echipa șoriceilor”și ”Echipa cățelușilor”.</p> <p>Se adresează copiilor întrebări și pentru fiecare răspuns corect, în bolul șoriceilor voi pune o bilă galbenă, iar în bolul cățelușilor voi pune o bilă portocalie.</p>	<p>Copiii ascultă și receptează.</p> <p>Copiii își însușesc regulile jocului.</p> <p>-Un copil va realiza jocul de probă.</p>	<p>Explicația</p> <p>Explicația</p> <p>Demonstrația</p>		Aprecieri verbale
7.	Dirijarea învățării, executarea jocului de către copii	<p>Se trece la desfășurarea jocului prin intermediul căruia vor fi efectuate exerciții de adunare, scădere și probleme.</p> <p>Pentru echipa șoriceilor voi pune următoarele întrebări:</p> <p>-Numără din doi în doi în ordine crescătoare începând de la numărul 2.</p> <p>-Ce fel de numere sunt acestea?</p>	<p>-Un copil numără crescător din 2 în 2.</p> <p>-Sunt numere</p>	Exercițiul	Recunoașterea locului în șirul numeric.	Copiii primesc bile pentru răspunsurile corecte.

	<p>-Când voi bate din palme, copiii vor închide ochii iar de pe flanelograf va dispărea o mulțime a unui număr cu tot cu cifră.</p> <p>La a doua bătaie din palme, copiii vor deschide ochii și vor ghici numărul care lipsește.</p> <p>-Ce povești știți în care ați întâlnit 3 personaje de același fel?</p> <p>-Apoi le voi cere să-mi spună care este vecinul mai mic și vecinul mai mare al numărului 3.</p> <p>-Le voi cere să-mi dea exemplu de două cuvinte formate din două silabe.</p> <p>-Le voi cere copiilor să-mi spună ce semn este reprezentat pe jeton și ce operație efectuăm cu el?</p> <p>-Voi cere copiilor să-mi rezolve o problemă ilustrată cu operație de adunare.</p> <p>-Apoi le voi spune o ghicitoare matematică.</p> <p>-Le voi arăta apoi copiilor o planșă cu o operație de scădere, pe baza căreia ei vor compune o problemă.</p>	<p>pare(cu soț).</p> <p>Lipsește mulțimea numărului 3 și cifra 3.</p> <p>-"Capra cu trei iezi", "Cei trei purceluși", "Iedul cu trei capre".</p> <p>-Vecinul mai mic este numărul 2 și vecinul mai mare este numărul 4.</p> <p>Copiii răspund.</p> <p>-Este semnul "+", pentru operația de adunare.</p> <p>Copiii repetă, judecă și rezolvă problema.</p> <p>Copiii gândesc și răspund.</p> <p>Copiii vor alcătui problema.</p>	<p>Problematizarea</p> <p>Problematizarea</p> <p>Exercițiul</p> <p>Problematizarea</p> <p>Exercițiul</p> <p>Descoperirea</p> <p>Problematizarea</p>	<p>Jeton</p> <p>Probleme ilustrate, tabla magnetică</p> <p>Planșă cu operația de scădere.</p>	<p>Aprecieri verbale</p> <p>Copiii primesc bile pentru răspunsurile corecte.</p> <p>Aprecieri verbale</p> <p>Copiii primesc bile pentru răspunsurile corecte.</p> <p>Copiii primesc bile pentru răspunsurile corecte.</p> <p>Corectitudinea răspunsurilor</p> <p>Copiii primesc bile pentru răspunsurile corecte.</p>
--	--	---	---	---	---

	<p>Pentru echipa cățelușilor voi pune următoarele întrebări:</p> <p>-Numără din doi în doi în ordine crescătoare începând de la numărul 1.</p> <p>-Ce fel de numere sunt acestea?</p> <p>-Când voi bate din palme, copiii vor închide ochii iar de pe flanelograf va dispărea o mulțime a unui număr cu tot cu cifră. La a doua bătaie din palme, copiii vor deschide ochii și vor ghici numărul care lipsește.</p> <p>-Ce poveste știți, în care ați întâlnit 7 personaje de același fel?</p> <p>-Le voi cere să-mi spună care este vecinul mai mic și vecinul mai mare al acestuia.</p> <p>-Apoi le voi cere să-mi dea exemplu de 6 cuvinte care să înceapă cu sunetul "m".</p> <p>-Le voi cere copiilor să-mi spună ce semn este reprezentat pe jeton și ce operație efectuăm cu el.</p> <p>-Voi cere copiilor să-mi rezolve o problemă ilustrată cu operația de</p>	<p>-Un copil numără din doi în doi.</p> <p>-Sunt numere impare(fără soț).</p> <p>-Lipsește mulțimea numărului 7 și cifra 7.</p> <p>-"Albă ca Zăpada și cei 7 pitici".</p> <p>Vecinul mai mic este numărul 6, iar vecinul mai mare este numărul 8.</p> <p>-Copiii răspund.</p> <p>-Este semnul "-", pentru operația de scădere.</p> <p>Copiii repetă, judecă și rezolvă problema.</p>	<p>Exercițiul</p> <p>Problematizarea</p> <p>Problematizarea</p> <p>Problematizarea</p> <p>Problematizarea</p> <p>Exercițiul</p>	<p>Recunoașterea locului în șirul numeric.</p> <p>Selectarea cunoștințelor dobândite în alte tipuri de activități.</p> <p>Recunoașterea locului în șirul numeric.</p> <p>Capacitatea copiilor de a raporta numărul la cantitate.</p> <p>Jeton</p> <p>Probleme ilustrate, tabla</p>	<p>Copiii primesc bile pentru răspunsurile corecte.</p> <p>Copiii primesc bile pentru răspunsurile corecte.</p> <p>Aprecieri verbale</p> <p>Aprecieri verbale</p> <p>Copiii primesc bile pentru răspunsurile corecte.</p>
--	--	--	---	--	---

		<p>scădere.</p> <p>-Apoi le voi spune o ghicitoare matematică.</p> <p>-Le voi arăta apoi copiilor o planșă cu o operație de adunare, pe baza căreia ei vor compune o problemă.</p> <p>Întrebările vor fi puse alternativ, iar fiecare răspuns corect va primi o bilă în bol.</p> <p>După ce ambele echipe numără din doi în doi, vom cânta cântecul "Șade rața pe butoi".</p>	<p>Copiii gândesc și răspund.</p> <p>Copiii vor compune problema.</p>	<p>Descoperirea</p> <p>Problematizarea</p>	<p>magnetică</p> <p>Planșă cu operația de adunare.</p>	<p>Corectitudinea răspunsurilor</p> <p>Copiii primesc bile pentru răspunsurile corecte.</p>
8.	Obținerea performanței	<p>Copiii vor face cunoștință cu Laura, o fetiță tristă pentru că și-a pierdut baloanele.</p> <p>Câte cinci copii din fiecare echipă vor primi câte un ecuson cu o cifră, iar ei vor trebui să caute balonul cu cifra pe care o au în piept și din buzunarul balonului să extragă biletul pe care se află o întrebare la care trebuie să răspundă corect.</p>	<p>Copiii ascultă cu atenție, iar apoi își duc la îndeplinire sarcinile verbalizând răspunsurile.</p>	<p>Problematizarea</p> <p>Descoperirea</p> <p>Exercițiul</p>	<p>Păpușa Laura</p> <p>Ecusoane cu cifre</p> <p>Baloane cu întrebări</p>	<p>Aprecieri verbale</p> <p>Corectitudinea răspunsurilor</p> <p>Copiii primesc bile pentru răspunsurile corecte.</p>
9.	Evaluarea performanței	<p>Evaluarea se face cu ajutorul fișelor matematice care conțin recunoașterea numeralelor ordinale, vecinii numerelor, compunere și descompunere cât și operații de adunare și scădere.</p>	<p>Copiii lucrează individual.</p>	<p>Exercițiul</p>	<p>Fișe matematice</p>	<p>Calificative</p>
10.	Încheierea activității	<p>Educatoarea va face aprecieri privind calitatea rezolvării sarcinilor, fixarea titlului jocului,</p>	<p>-Doi, trei copii vor repeta titlul jocului.</p>			

		<p>numărarea bilelor, declararea echipei câștigătoare și distribuirea stimulentei.</p> <p>În ușa ciocănește cineva și aduce o scrisoare de la Zâna cea rea, care a fost mulțumită de răspunsurile copiilor și i-a dezlegat de vrajă pe ceilalți copii transformați în broscuțe.</p>	<p>Copiii primesc stimulente.</p>			<p>Numărarea bilelor și desemnarea câștigătorului.</p>
--	--	---	-----------------------------------	--	--	--

Super eroul meu ești TU!

Auzim adesea cuvântul erou ca un ecou, având uneori o explicație universală a acestui cuvânt.

Erou=**erou** *sm* [At: CANTEMIR, I. I. 107 V: (înv) **erœ**, **he~**, **heroi**, **iroas**, **irois**, **iroiu**, **irou** / Pl: **eroi**^[1]/ E: fr **héros**, ngr **ἥρωας**, lat **heros**, vsl **иpои**] **1** (Mit) Semizeu. **2** Persoană care se remarcă prin vitejie sau prin fapte extraordinare de arme Si: *brav, curajos, invincibil, viteaz*. **3** Soldat care a murit vitejește în luptă. **4** Persoană demnă de a fi glorificată și stimată datorită calităților sale excepționale, a devotamentului său pentru o cauză. **5** Persoană care a devenit celebră. **6** (Înv) Persoană care poate fi luată ca model. **7** Persoană care se distinge într-un domeniu. **8** Personaj principal al unei opere literare, dramatice, cinematografice etc. **9** (Fig, îs) ~ *de roman* Personaj căruia i se întâmplă o aventură. **10** (Fam) Personaj principal al unei întâmplări sau al unei aventuri. **11** (Și irn; îs) ~*ul zilei* (sau ~*ul momentului*) Persoană care acaparează atenția publică. **12** Obiect al admirației cuiva

Până aici v-am plictisit probabil dar, nu am dat decât definiția din dicționar...și totuși dacă întrebăm un copil ce înseamnă super erou pentru el va spune simplu: Spiderman, Superman, Hulk sau unul dintre părinți. Dacă întrebăm un adult ce înseamnă erou va spune cel mai probabil dragii de medici, asistenți, salvatori.

Idea acestui articol mi-a venit uitându-mă cu cei mici ai mei la un film, desigur cu supereroi. Am fost întrebată simplu:

„- Mami, care este supereroul tău preferat?„, M-am gândit adesea care ar fi și de fiecare dată nu găseam doar unul. Aproape instinctiv am răspuns: „- Eroul meu ești tu, eroii mei sunt frații tăi mai mari, eroul meu e tati, e fratele meu, e mama, e bunica, e bunicul, e prietena mea și a tot ține-o tot așa. Super eroul e OMUL simplu care nu are puteri supranaturale și nici nu salvează lumea în mod miraculos. Dacă ar fi să sap puțin mai adânc să-mi amintesc că o regulă de aur a psihoterapiei este nonjudicativitatea răspunsul la întrebare vine de la sine. Eroul meu este OMUL în propria sa poveste.

Supereroul meu este fiecare om care își trăiește emoțiile cu o capacitate uimitoare, frici, bucurii, dureri, reușite, eșecuri, sus, jos și iar sus. Ființa umană are o capacitate uimitoare de adaptare dar trebuie să-și permită sieși. Eroul meu ești TU cel care stai în spatele unui geam și te conformezi unor reguli din respect pentru ființa umană, TU cel care mergi la serviciu, TU cel care plantezi o floare, TU cel care ai grijă de un animaluț, TU cel care râzi la soare, TU cel care citești, TU cel care plângi în ploaie, TU cel care ierți, TU cel care are de toate, TU cel care nu ai chiar tot dar găsești putere să zâmbești, TU cel care înveți online, TU cel care se mânie, TU cel care se deschide, TU cel care iubește oamenii, TU cel care ești contrariat, TU cel care te războiești, TU cel care dăruiești, TU cel care transformi dintr-o sclipire lumină.

Supereroul meu ești TU cel care stă în genunchi, care se roagă, mulțumește sau e istovit dar nu abandonează. Eroul meu ești TU cel care își adună toate puterile și merge mai

departe. Eroul meu e fiecare om care a uitat cât de frumos și de minunat este. Eroinele mele sunt semințele care găsesc puterea să încolțească și să iasă la lumină de sub pietre, sunt mamele care de obicei au trei perechi de mâini încercând să le facă pe toate pentru cei dragi, sunt tații care trudesesc și prin străini din iubire pentru familiile lor.

Așa că nu uita OMULE ! Ești un SUPEREROU! În tine zace o sclipire ce mocnește și abia așteaptă să fie dezvăluită lumii. Lumina ta să fie lumina tuturor!

Supereroul meu esti TU pentru ca EU văd în tine O MIE DE CULORI!

INITIAL TEST
CLASS 6, L1

Prof. Petrescu Raluca

Școala Gimnazială Cricov Valea Lungă

I. Listen and tick (✓) the box:

(0.20pX5=10p)

What was Grandma's favourite job?



A



B



C

1 Which museum is Jack's grandma going to work in?



A



B



C

2 What does Jack enjoy doing most in museums?



A



B



C

3 What is the most interesting thing in the museum?



A



B



C

4 What is Jack's grandma going to do in the museum?



A



B



C

5 How will Jack's grandma get to work?



A



B



C

II. Read the text and choose the best answer:

(0.40pX5=20p)



Paul: Did you see the film about pirates?

Daisy: a) Yes, so do I.

b) Yes, it was great.

c) Yes, that's him.

Paul: Which was your favorite pirate in the film?

Daisy: a) I liked it best.

b) She was a pirate.

c) Ben Bluebeard.

Paul: Was he the one with long curly hair?

Daisy: a) No, he hasn't.

b) Yes, that's right.

c) He's got one.

Paul: I like films which are funny.

Daisy: a) Me too.

b) It's all right.

c) Do they?

Paul: How about going to see "Treasure Hunt" at the cinema?

Daisy: a) It's nice.

b) What a good idea!

c) Fine thank you!

III. Complete the text with the words from the box: (0.15pX 14=20p)

Hi Tessa

Here is a photo of my family. My brother John **isn't** a student now-he is 18 and he is ¹.....plumber. My other's brother name is Sam. He's 16 and he's a school student but we ²..... at the same school. My school is near my house but ³school is in the city centre. ⁴.....are your sisters? My ⁵.....name is Alan and she is a journalist. My mum's

name is Lee. She ⁶.....English. She`s from China and she`s an office worker ⁷.....are your parent`s jobs? My grandparents (my ⁸.....parents) are in China. My ⁹.....name is Jin (she is a nurse) and my ¹⁰.....name is Liu (he`s a scientist). Who ¹¹.....the people in your family? ¹².....are your parents from? Send me a photo in your next email!

Matt

PS: My birthday`s on 13th October-Γm 14. ¹³.....`s your birthday? ¹⁴.....are you?

Where granddad`s ~~isn`t~~ aren`t how old
 Sam`s what mum`s how granny`s
 isn`t dad`s are when a

IV. You want to invite your best friend to your birthday next week. Write an email to him/her. 20 points

Say:

- When the party is
- Where the party is
- What food or drink can he/she bring

Write **25 words** or more.

EMAIL

From:

To:

30 points from the Teacher

INITIAL TEST

CLASS 6, L1

Marking scheme

I. Listen and tick (✓) the box:

(0.20pX5=10p)

AUDIOSCRIPT

1. What was Grandma's favourite job?

Mch You've had many different jobs, haven't you, Grandma?

F Yes, Jack. I was a secretary for many years but I didn't like it much.

Mch Weren't you a nurse too?

F That was only for a short time when I was very young.

Mch Did you like doing that?

F Yes, but I think I enjoyed working in the chemist's in my village most of all.

2. Which museum is Jack's grandma going to work in?

F I've got a new job now, Jack. In a museum. I'm going to start today!

Mch So where is this museum? Is it the one next to my school?

F No, not that one.

Mch I know! Is it that big one opposite the hospital?

F No, it's the one in the park.

Mch Wow! My class is going to visit that museum next month!

3. What does Jack enjoy doing most in museums?

Mch I enjoy visiting museums.

F That's good. Do you like drawing the things that you can see there?

Mch Yes, but I like finding out about different things most of all. There's always something interesting to read.

F I agree.

Mch I'd like to pick things up and hold them too, but you can't do that in every museum, can you?

F No, that's right, Jack.

4. What is the most interesting thing in the museum?

F It's a very exciting museum. You can learn a lot about history there.

Mch Are there any dinosaurs?

F No. The most interesting thing in the museum is a boat that sailed all round the world 400 years ago. Mch Wow! What else?

F Well, there are a lot of old gold and silver things. Some of them are 1,000 years old!

5. What is Jack's grandma going to do in the museum?

Mch But what are you going to do there? Are you going to work in the shop there?

F No. I wanted to sell food to people who are visiting.

Mch That's a nice job.

F Yes, but they asked me to do something different ... I'm going to show children who visit the museum interesting things and explain the history to them.

Mch That's excellent. You're very clever, Grandma!

How will Jack's grandma get to work?

Mch Are you going to take the bus to the museum every day?

F No, it's sometimes too slow.

Mch What about a taxi? That's very quick.

F Yes, but it's too expensive.

Mch So what will you do? F I'll take the train. That's the best way to get there.

F-Female adult

M-Male adult

Fch-Female child

Mch-Male child

ANSWERS:

1C

2B

3B

4A

5C

II. Read the text and choose the best answer:

(0.40pX5=20p)

ANSWERS:

B C B A B

III. Read the text and complete it with the words from the box: 0.15pX 14=20p

- 1-a
- 2-aren't
- 3- Sam's
- 4-How
- 5-dad's
- 6-isn't
- 7-What
- 8-mum's
- 9-granny's
- 10-granddad's
- 11-are
- 12-Where
- 13-When
- 14-How old

IV. You want to invite your best friend to your birthday next week. Write an email to him/her.

Say:

- When the party is
- Where the party is
- What food or drink can he/she bring

Write **25 words** or more.

(20 points)

Content: Covering all points (2p)

Meeting length requirements (1p)

Development of ideas (2p)

Structures and vocabulary: Range of vocabulary (2p)

Accuracy of grammar (2p)

Range of structures (1p)

Spelling and punctuation (5p)

Organization and cohesion: the text is connected and coherent, using basic linking words and a limited number of cohesive devices. (5 p)

Bibliografie:

<https://www.cambridgeenglish.org/exams-and-tests/>

Flyers, Authentic Examination Papers 1, Cambridge University Press and UCLES, 2017

PROIECT DE ACTIVITATE

INTEGRATĂ

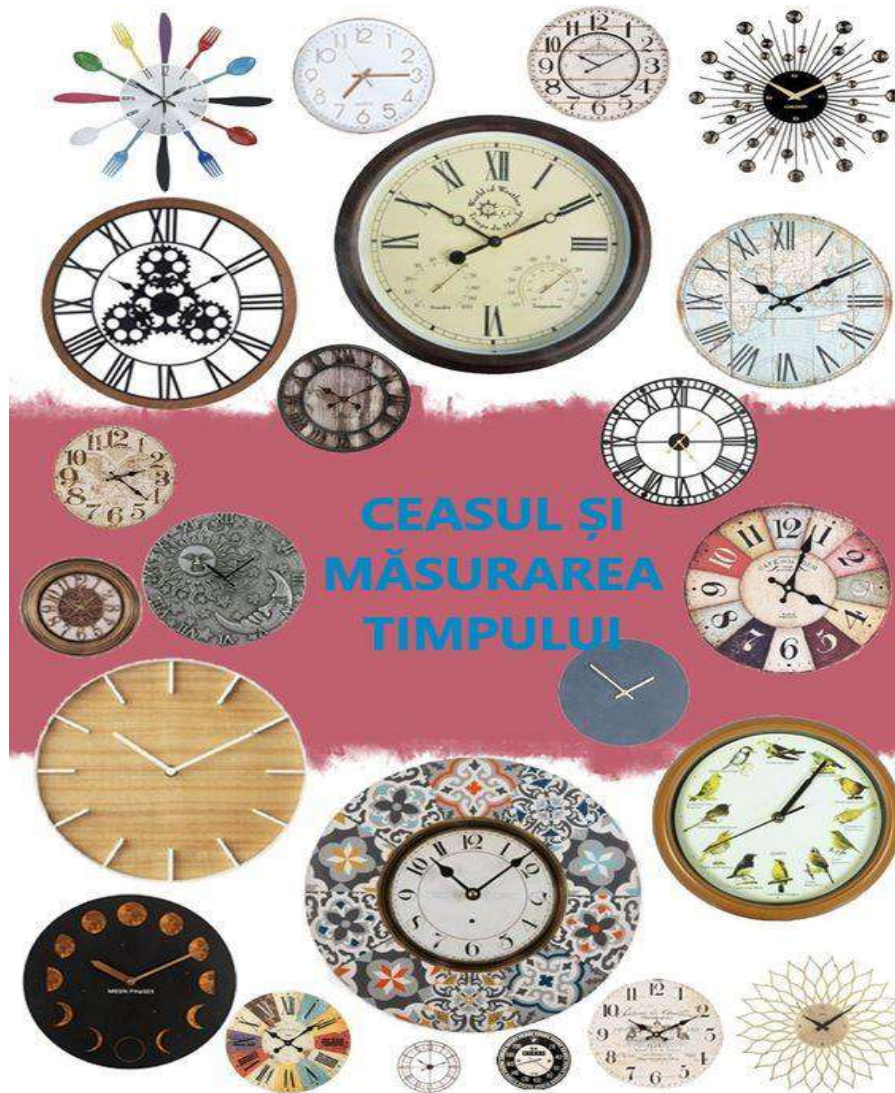

Prof. învă. preșcolar: PINTEA CRISTINA IRINA

Unitatea de învățământ: Școala Gimnazială "Mihai Eminescu", Săliștea de Sus

Grupa: Mare

Tema anuală de studiu: Cine, cum planifică/organizează o activitate?

Tema săptămânii: "Cu ce măsurăm timpul?"

Tema activității: "Ceasul și măsurarea timpului!"

Tipul de activitate: Activitate integrată

Forma de realizare: activitate integrată

Elemente componente ale activității integrate:

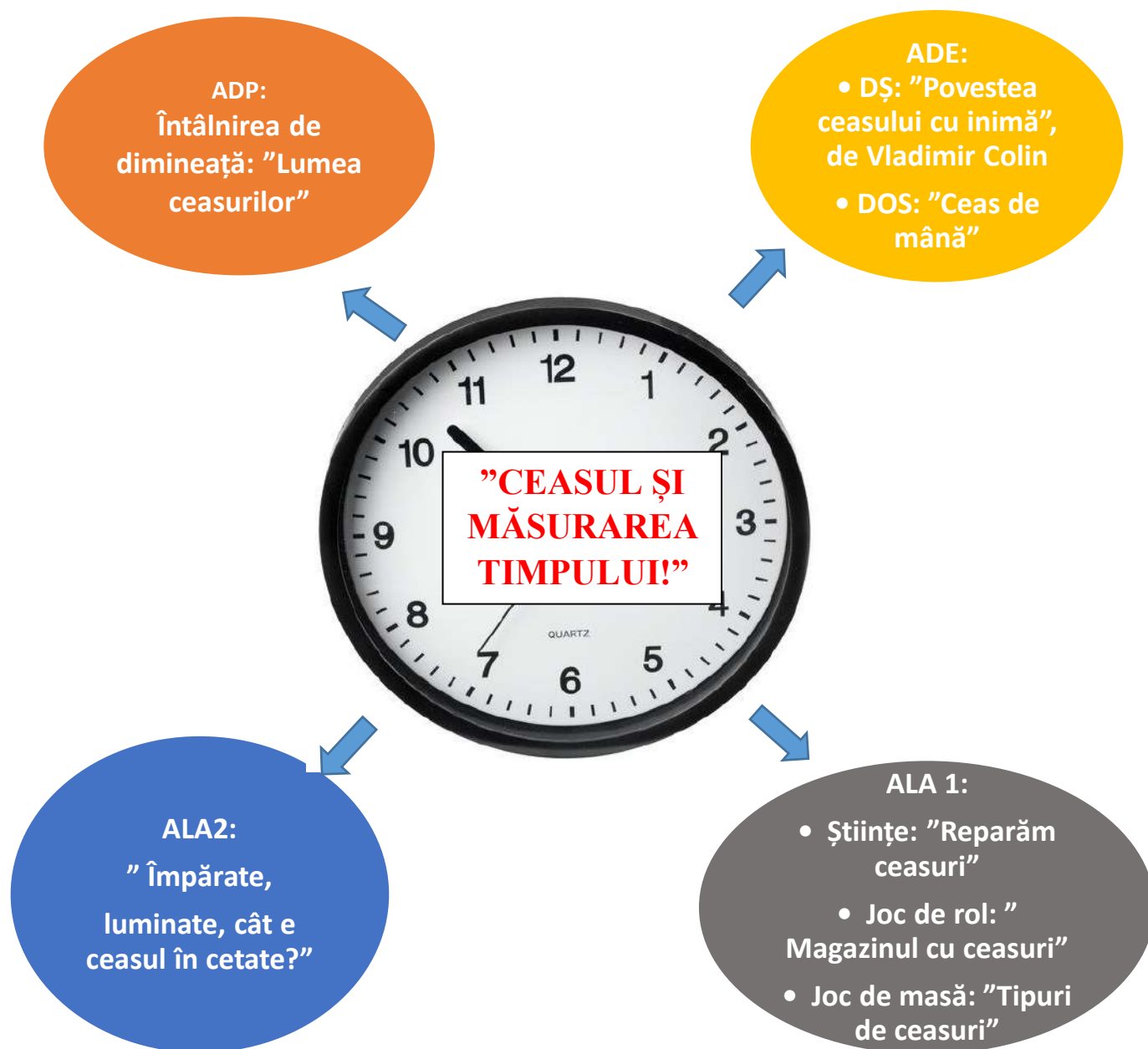

ADP:

- Întâlnirea de dimineață: ”Lumea ceasurilor”: Salutul, Prezența, Calendarul naturii, Momentul de mișcare, Activitatea de grup, Împărtășirea

ADE:

- DȘ: ”Povestea ceasului cu inimă”, de Vladimir Colin – povestea educatoarei (covorul povestitor)
- DOS: ”Ceas de mână” – activitate practică, confecționare

ALA 1:

- Științe: ”Reparăm ceasuri”
- Joc de rol: ” Magazinul cu ceasuri”
- Joc de masă: ”Tipuri de ceasuri” – citire imagini, sortare

ALA2:

” Împărate,luminate, cât e ceasul la cetate?” – joc de mișcare

Tranziții:

- „Buna dimineata, fluturași voinici!...”
- ”1,2...1,2 la pernuțe mergem noi!”
- ”Către centre ne-ndreptăm...”
- ”Tic-tac, bate ceasul!”
- ”Unul după altul...”

Rutine:

- ”Știu să-mi organizez timpul!”
- ”Mă descurc rapid și bine!”

Dimensiuni ale dezvoltării:	Comportamente:
<p>A . DEZVOLTAREA FIZICĂ, A SĂNĂTĂȚII ȘI IGIENEI PERSONALE</p> <p>1. Motricitate grosieră și motricitate fină în context de viață familiare</p>	<p>A.1.3. Utilizează mâinile și degetele pentru realizarea de activități variate (decupare, lipire, sortare, mânuire etc)</p>
<p>B. DEZVOLTAREA SOCIO-EMOȚIONALĂ</p> <p>2. Comportamente prosociale, de acceptare și de respectare a diversității</p>	<p>B. 2.2. Își însușește și respectă reguli; înțelege efectele acestora în planul relațiilor sociale, în contexte familiar</p>

<p>C. CAPACITĂȚI ȘI ATITUDINI ÎN ÎNVĂȚARE</p> <p>1. Curiozitate, interes și inițiativă în învățare</p> <p>2. Finalizarea sarcinilor și a acțiunilor (persistență în activități)</p> <p>3. Activare și manifestare a potențialului creativ</p>	<p>C.1.1. Manifestă curiozitate și interes pentru experimentarea și învățarea în situații noi</p> <p>C.2.1. Realizează sarcinile de lucru cu consecvență</p> <p>C.3.2. Demonstrează creativitate prin activități artistico-plastice, muzicale și practice, în conversații și povestiri creative</p>
<p>D. DEZVOLTAREA LIMBAJULUI, A COMUNICĂRII ȘI A PREMISELOR CITIRII ȘI SCRIERII</p> <p>1. Mesaje orale în contexte de comunicare cunoscute</p>	<p>D.1.1. Exersează, cu sprijin, ascultarea activă a unui mesaj, în vederea înțelegerii și receptării lui (comunicare receptivă)</p> <p>D.1.2. Demonstrează înțelegerea unui mesaj oral, ca urmare a valorificării ideilor, emoțiilor, semnificațiilor etc. (comunicare expresivă)</p>
<p>E. DEZVOLTAREA COGNITIVĂ ȘI CUNOAȘTEREA LUMII</p> <p>1. Relații, operații și deducții logice în mediul apropiat</p>	<p>E.1.4. Identifică posibile răspunsuri/soluții la întrebări, situații - problemă și provocări din viața proprie și a grupului de colegi</p>

Scop: Familiarizarea copiilor cu diverse instrumente de măsurare a timpului prin stimularea interesului pentru creația literară, valorificând deprinderi practice specifice nivelului de dezvoltare motrică și exersând deprinderi de îngrijire și ocrotire a mediului înconjurător.

Obiective operaționale:

- să întreprindă acțiuni diverse în vederea ”reparării” unor ceasuri;
- să folosească bani și ceasuri pentru a vinde și a cumpăra;
- să analizeze imagini cu diferite tipuri de ceasuri;
- să demonstreze înțelegerea unui text, ca urmare a audierii acestuia;
- să execute exerciții de motricitate fină și grosieră în realizarea ceasurilor de mână;
- să recunoască și să manifeste comportamente proecologice;

Strategii didactice:

- **Metode si procedee:** conversația, problematizarea, explicația, observația, demonstrația, jocul, munca independentă, expunerea, aprecierea, Metoda covorului povestitor, Metoda cubului.
- **Mijloace didactice:** povestire, aplicație, joc de rol, observare, sortare, joc de mișcare, piramida
- **Materiale didactice:** ceasuri, imagini cu ceasuri, flipchart, șurubelnițe, ciocănele, baterii, pensule, sticlute cu ulei, lavete, sârmă, tarabe, etajere, casă de marcat, bani, covorul povestitor, siluete pentru covorul povestitor, pahare de unică folosință, foarfece, bandă dublu-adezivă, patafix, lipici, cadrane pentru ceas, autocolante, coșuri colectare selective, coroană, mantie, recompense;

Forma de organizare a copiilor: frontal, individual, pe grupe;

Durata: o zi

Bibliografie:

- *"Curriculum pentru educația timpurie – 2019"*;
- *"Suportul pentru explicarea și înțelegerea unor concepte și instrumente cu care operează "Curriculum pentru educația timpurie, 2019"*;
- *"Repere fundamentale în învățarea și dezvoltarea timpurie a copilului de la naștere la 7 ani,* UNICEF, 2008;
- *"Laurenția Culea și colaboratorii, "Activitatea integrată din grădiniță", ghid metodic, Editura Didactică Publishing Hause, 2008;*
- *"Metode interactive de grup"* – ghid metodic, Editura Avers, București, 2002
- *"Piramida cunoașterii"* – repere metodice în aplicarea curriculumului preșcolar, Ed. Diamant, 2014;

SCENARIUL ZILEI

Înainte de intrarea copiilor în sala de grupă, se pregătesc o parte din materiale și se aranjează centrele de activitate ce urmează a fi deschise.

Copiii sunt așezați în semicerc pentru a putea stabili fiecare un contact vizual cu toți membrii grupei (*Moment organizatoric*).

„Buna dimineata, fluturași voinici!

O nouă zi a sosit

Toți copiii au venit!

În semicerc ne-așezăm,

Între noi ne salutăm.

A început o nouă zi,

Bună dimineata copii!”

Întâlnirea de dimineață pornește de la educatoarele care le transmite un **salut**, însoțit de bucuria revederii : „Bună dimineata, copii! Ma bucur că ați venit astăzi la grădiniță!”. Copiii vor răspunde salutului adresat de educatoarele, iar ulterior se vor saluta unul pe altul folosind numele colegului de lângă el, de la stânga la dreapta, cu glas tare, clar, uitându-se unul la celălalt, concomitent cu baterea palmei.

Se va completa panoul de **prezență**, unde copiii prezenți, își vor pune poza la ”Prezenți”, după care este aplaudat de către colegi. Se vor consemna absenții zilei.

Se completează **Calendarul naturii** cu datele necesare: „În ce anotimp suntem?”, „În ce zi/luna/an ne aflăm?”, „Cum este vremea afară?” etc.

Momentul împărtășirii cu ceilalți implică întreaga grupă și contribuie la realizarea unei exprimări libere în fața celorlalți:”Azi la grădiniță mi-aș dori să...”

La noutatea zilei, se va menționa tema săptămânii și vom realiza **momentul de mișcare** în care copiii vor mișca mânuțele ca și acele la ceasornic.

După aceea, copiii vor observa o coală acoperită cu un material și un coșuleț cu mai multe imagini cu ceasuri și instrumente de măsurat timpul. Copiii vor încerca să le denumească, după care le vor aranja pe rafturi ca la magazin, din imaginea de pe flipchart (**Activitatea de grup**).

În timp ce noi vom povesti despre imaginile noastre, va suna un ceas aflat pe o masă acoperită cu un material. Când voi descoperi masa, copiii vor putea să vadă ceasuri de diferite tipuri (*Captarea atenției*).

Va avea loc *anunțarea temei și a obiectivelor activității*, astfel: ”Cu toții știți că există ceasuri și știți cum arată. Azi veți afla că sunt mai multe tipuri de ceasuri, că ele s-au schimbat pe parcursul anilor. Veți asculta povestea ”Ceasul cu inimă”, vom deschide un magazin de ceasuri, vom repara ceasuri, vă veți realiza fiecare câte un ceas de mână, ne vom juca un joc frumos și vom avea o zi super!”

”Acum: 1,2...1,2... la pernuțe mergem noi! Acolo, cu ajutorul covorului povestitor vom afla despre *Povestea Ceasului cu inimă*”. Copiii se vor așeza pe pernuțe, iar educatoarea, cu ajutorul *covorului povestitor* și a siluetelor, va spune *Povestea Ceasului cu inimă*, de Vladimir Colin, la **Domeniul Științe** (*Dirijarea învățării*).

Se va reda povestea (Anexa 1) după următorul plan de idei:

- Un ceasornicar bătrân găsi un ceas mare, aruncat, într-o pădure, pe care îl luă acasă să îl repare;
- Ceasului îi lipsea piticul din interior, iar ceasornicarul pune altul, îl repară și îl pune în vitrină;
- Un împărat l-a luat și l-a dus la palat;
- La palat, piticul nu măsura timpul la fel atunci când vorbeau boierii ori când vorbea o văduvă;
- Îndemnat de boieri, împăratul duce ceasul la reparat;
- Un alt meșter construiește un pitic din fier, fără inimă;
- Ceilalți pitici, din alte ceasuri, când au îmbătrânit, s-au mutat în țara poveștilor.

Expunerea conținutului va fi clară, accesibilă copiilor și expresivă pentru a menține treaz interesul copiilor și pentru a asigura motivația învățării. Educatoarea își va modula vocea, va schimba ritmul vorbirii și intonația pe parcursul expunerii. Va folosi mimica și gesticulația adecvată utilizând siluetele corespunzătoare textului.

Evaluarea poveștii se va realiza cu ajutorul metodei *explozia stelară*. (Anexa 2)

Acum:

*”Către centre ne-ndreptăm
Sarcinile să le-aflăm.
Dacă veți colabora
Și foarte bine veți lucra,
La sfârșit de zi
O surpriză veți primi!”*

Copiii se vor deplasa la **activitățile liber alese (ALA1)**, unde vor descoperi centrele de activitate deschise, iar pe măsuțe materialele cu care vor lucra (*Obținerea performanței*).

Educatorea explică și demonstrează copiilor sarcinile pe care le au de îndeplinit la fiecare centru, astfel:

- **Centrul Științe** - ”Reparăm ceasuri”: copiii vor avea la dispoziție diverse ceasuri defecte sau fără baterii pe care vor încerca să le repare cu șurubelnițele și ciocănelele. De asemenea le vor gresa cu ulei sau le vor curăța de praf cu pensule și lavete.
- **Centrul Joc de rol** - ”Magazinul cu ceasuri”: copiii vor avea la dispoziție un raft cu ceasuri de diferite tipuri, bani și casă de marcat. Ei vor vinde și vor cumpăra ceasuri.
- **Centrul Joc de masă** - ”Tipuri de ceasuri”: copiii vor avea la dispoziție imagini cu ceasuri de diferite tipuri pe care le vor analiza și le vor sorta în funcție de categoria dorită: *Ceasuri de mână, Ceasuri de copii, Ceasuri de perete, Ceasuri cu pendule, Ceasuri noi/vechi, Ceasuri de o anumită culoare/formă etc.*

Copiii își vor alege în mod liber centru de activitate, iar după terminarea sarcinilor de la centrul ales inițial, se vor putea roti și orienta spre un alt centru la care doresc să lucreze, astfel încât să treacă pe la toate centrele cât mai mulți preșcolari.

Pe tot parcursul activităților pe centre, se va urmări modul de relaționare, de comunicare între parteneri, dar și cu materialele puse în joc. Educatorea va interveni cu explicații suplimentare sau va oferi ajutor când va fi cazul.

La finalul activităților pe centre se cere copiilor să facă aprecieri exprimând opinii referitoare la modul în care au rezolvat sarcinile, cum s-au jucat, cum au comunicat, cum au colaborat și la rezultatele pe care le-au obținut și împreună vom face curat la mesele de lucru.

Ascultând cântecelel ”Tic-tac, bate ceasul!” copiii părăsesc grupa și se întorc la măsuțe pentru a realiza activitatea practică din cadrul **Domeniului Om și societate**, în cadrul căreia copiii își vor confecționa un *Ceas de mână* utilizând materiale reciclabile și nu numai. (*Asigurarea retenției și feedback-ului*).

Se va prezenta model un ceas de mână, pe care copiii îl vor analiza cu atenție și se vor intui materialele: pahare de unică folosință, foarfece, lipici, bucățele de hârtie colorată etc. Se vor realiza exerciții pentru încălzirea musculaturii mâinilor, se va demonstra tehnica de lucru iar copiii se vor apuca de treabă.

Modalitate de lucru:

- vor decupa paharele;
- vor lipi cadranele;
- vor decora brățelele;

- vor lipi brățările pentru a închide ceasul pe mână.

La finalul activității le voi adresa întrebări legate de materialul folosit, modalitatea de lucru și produsul finit – ceasul de mână. Voi face aprecieri individuale și colective.

Vom face curat la mesele de lucru și vom aduna selectiv resturile de materiale, în coșurile de gunoi inscripționate cu *HÂRTIE și PLASTIC*.

Prin tranziția ”*Unul după altul,*

Toți în pas viori

La activitate,

Iute mergem noi!”

ne vom îndrepta spre cele două piramide pentru a realiza *Evaluarea activității* prin Metoda cubului, utilizând cubul cu culori. Copiii vor fi împărțiți în două grupe (în funcție de culoarea ceasului de pe mână). Câte un copil din fiecare grupă va arunca cubul, va denumi culoarea și voi citi întrebarea din plicul corespunzător (Anexa 3). Pentru fiecare răspuns corect voi dezlipi o bucată de hârtie de pe imaginea care le arată următoarea activitate (un împărat).

După ce am descoperim imaginea, le prezint jocul de mișcare și ne vom juca ” Împărate, luminate, cât e ceasul la cetate?” (**ALA2**)

Se vor face aprecieri individuale și colective în ceea ce privește participarea copiilor la activitate. Se vor oferi recompense drept răsplată pentru munca depusă.

ANEXE

Povestea ceasului cu inimă

de Vladimir Colin

”Trăia odată un ceasornicar bătrân. Într-o zi, plimbându-se printr-o pădure de la marginea orașului, văzu un ceas aruncat la rădăcina unui stejar. Era mare cât un băiat sau o fetiță de patru ani, avea limbile de aur și cifrele de pietre scumpe.

Niciodată nu mai văzuse ceasornicarul un asemenea ceas! Îl privi pe toate părțile însă ceasul nu mergea. Îl luă acasă și îl desfăcu să îl repare. Pe vremea aceea, în fiecare ceas locuia un pitic. El era cel care mișca roțile dințate și bătea cu un ciocănel, făcând tic – tac, tic – tac...

Ceasul pe care îl găsisese meșterul nu avea pitic. Avea însă un pitic într-un sertar, de la un ceas care fusese strivit din greșeală de stăpânul său. Repară ceasornicarul ceasul și îl așeză în vitrină, doar, doar o veni păgubitul după el.

Într-o zi trecu pe acolo împăratul care văzând ceasul dori să-l cumpere. Îl duse la palat și îl așeză în sala tronului păzit de doi ostași. Din ziua aceea se petrecu un lucru tare ciudat. De câte ori venea la palat câte un boier să se plângă că-l necăjesc țărani, abia îi spunea împăratul: ”Vorbește! Îți dau voie să vorbești o oră...” că ceasul cu limbi de aur și arăta că ora trecuse! Pleca boierul supărat, fără să apuce să deschidă gura. Dacă venea însă o văduvă, care îl învinuia pe boier că-i fură și ultima bucătică de pâine, împăratul îi spunea:

-Ei, vorbește și tu! Îți dau voie o clipă... Și iată că după ceasul cu limbă de aur, clipa ținea, ținea și nu se mai sfârșea... Pleca văduva numai când spusese tot ce avea pe inimă! Dacă au văzut așa, s-au strâns boierii într-o zi și s-au dus la împărat.

- Măria ta, nu se mai poate... Ceasul Măriei tale ne face viața amară. Nu merge bine, Măria – ta!

L-a chemat împăratul pe ceasornicar și i-a dat ceasul să-l repare. (...) Ajuns acasă, ceasornicarul scoase piticul din ceas și îl întrebă ce se întâmplă.

- Meștere, meștere – oftă piticul – ce să fac dacă am o inimă? Inima ține cu oamenii nevoiași și nu-i iubește pe boierii hrăpăreți... Atunci pun ceasul să meargă mai repede sau mai încet după cum cred eu că e bine. Meșterul dădu din cap. Doar avea și el o inimă și-l înțelegea tare bine pe piticul cel inimos! (...)

Pentru a ieși din impas, ceasornicarul apelă la ajutorul altui meșter, care dorind să fie pe placul împăratului, construiește un pitic de fier, fără inimă, care să pună ceasul în mișcare ca și piticul adevărat. Tare s-au bucurat boierii și împăratul de noul ceas! L-au așezat în sala tronului și, de atunci, din nou vorbirea boierii cântă o oră, iar nevoiașii cântă o clipă...

Apoi, îmbătrânind, piticii din ceasornice se mutară, rând pe rând, în țara poveștilor și în locul lor fură așezați pitici de fier, sau arcuri, lanțuri, pendule și cucii.

Până în zilele noastre se cunosc ceasuri cu arc, cu lanț, cu pendule sau cu cuc, dar ceasuri cu pitic sau cu inimă nu se mai cunosc decât în poveștile pentru copii.(.....)”

EXPLOZIA STELARĂ

PASUL NR. 1

- I. Se propune evaluare poveștii cu ajutorul metode Explozia stelară;
- II. Se anunță și se explică metoda de lucru;
- III. Se stabilesc cele cinci grupe;

PASUL NR. 2

- I. Liderul fiecărei grupe extrage o steluță cu o întrebare (CE?, CINE?, UNDE?, CÂND?, DE CE?);
- II. Educatoarea adresează întrebarea dezvoltată fiecărei grupe:
CINE a găsit ceasul?
CE a pus ceasornicarul în ceasul stricat?
UNDE au plecat piticii din ceasuri?
CÂND a găsit ceasornicarul ceasul?
DE CE au fost nemulțumiți boierii?
- III. Grupele de copii dezbate și identifică un răspuns;

PASUL NR. 3

- I. Se fac aprecieri colective și individuale.



EVALUARE FINALĂ**PASUL NR. 1**

- I. Se propune evaluarea activității folosind ”Metoda Cubului”
- II. Se anunță și se explică metoda de lucru;
- III. Se stabilesc două grupe;
- IV. Se precizează recompensa primită pentru fiecare răspuns corect.

PASUL NR. 2

- I. Copiii aruncă cubul și în funcție de culoare răspund la cerință.
- II. Pentru fiecare răspuns corect se descoperă o bucată din imagine

METODA CUBULUI		
INSTRUCȚIUNI	GRUPA 1	GRUPA 2
DESCRIE	Care a fost tema activității de azi?	Ce ne-am confecționat noi azi?
COMPARĂ	Cum erau ceasurile demult și cum sunt acum?	Cum era piticul din ceas față de piticul de fier?
ANALIZEAZĂ	A procedat bine piticul din ceas?	Toate ceasurile se pun pe mână?
ASOCIAZĂ	În ce poveste am mai găsit pitici?	Am văzut ceasuri cu cuc, unde putem găsi un cuc?
APLICĂ	Bate din palme de atâtea ori cât arată ceasul!	Bate din palme de atâtea ori cât arată ceasul!
ARGUMENTEAZĂ	Spune cum ar fi viața fără ceasuri”	Crezi că piticii sunt mai fericiți în Tara piticilor decât în ceasuri? De ce?

PASUL NR. 3

- I. Se fac aprecieri colective și individuale

Profesor învățământ preșcolar Pintilie Mihaela

Grădinița cu program prelungit nr. 9 Brașov

Raport de evaluare

Raport de evaluare
finală

**NIVEL I (3-5 ANI)
GRUPA MIJLOCIE
AN ȘCOLAR**

RAPORT DE EVALUARE FINALĂ

Perioada în care s-a realizat evaluarea finală a fost – 5.06 – 16.06.2023 ultimele două săptămâni ale anului școlar 2022- 2023.

Metodele de evaluare, folosite pe domenii experiențiale, adevăratele” câmpuri integrate”, au fost următoarele: observația curentă, chestionarea orală (realizată în cadrul convorbirilor, jocurilor didactice, etc), fișe de evaluare, analiza produselor activității.

Având în vedere faptul că s-a lucrat tot mai mult abordând conținuturile din perspectiva interdisciplinară, am considerat necesar ca și evaluarea să se facă abordând conținuturile din aceeași perspectivă .

Pentru a nu abuza de fișele de lucru am selectat și aplicat probe de evaluare care să permită preșcolarului să se manifeste liber și creativ .

Prin evaluarea interdisciplinară, preșcolarii au avut prilejul de a transcede granițele dintre discipline, de a-și exersa cunoștințele, deprinderile, comportamentele, etc. și a dobândi capacități de transfer.

Analizând și interpretând datele obținute raportate la obiectivele propuse și comparate totodată cu cele obținute la începutul etapei de instruire am tras următoarele concluzii:

Obiectivele urmărite și itemii de evaluare au fost gândiți și formulați ținând cont de particularitățile de vârstă și cele individuale, mai ales că în acest an evaluarea sumativă se va desfășura online.

Au fost vizate următoarele domenii de dezvoltare:

Dezvoltarea fizică, a sănătății și igienei personale

- Poziționează corpul și membrele în mod corespunzător pentru a imita ceva sau pe cineva sau pentru a executa o mișcare;
- Demonstrează independență în igiena personală (se spală și se șterge singur pe mâini, își acoperă gura cu mâna când strănută, când tușește, folosește independent toaleta, folosește batista etc.).

Dezvoltare socio- emoțională

- Interacționează, din proprie inițiativă, cu copiii apropiați ca vârstă, în diferite contexte;
- Își spune corect numele, prenumele, vârsta, luna, ziua, orașul și țara în care s-a născut;

- Împărtășește celorlalți (copii, adulți din anturajul propriu) trăirile/emoțiile sale și reacționează adaptativ la contexte sociale variate.

Dezvoltarea limbajului, a comunicării și a premiselor citirii și scrierii

- Povestește un eveniment sau o poveste cunoscută, respectând succesiunea evenimentelor;
- Utilizează în vorbire propoziții dezvoltate și fraze;
- Să recite o poezie cunoscută respectând intonația, ritmul și pauza.
- Stă și ascultă, în momente de lectură, fără să deranjeze, rămâne până la finalul ei.
- Să formuleze propoziții cu două – trei cuvinte pe baza unor imagini date.

Dezvoltare cognitivă și cunoașterea lumii

- Grupează obiecte care întrunesc două criterii concomitent;
- Creează, copiază și construiește forme (cerc, pătrat, triunghi etc.);
- Numără cu ușurință până la 5/10;
- Descrie timpul probabil și ilustrează o anumită stare a vremii (utilizează semne convenționale pentru ape, ploaie, munți, ninsoare, anotimpuri, zile ale săptămânii etc.).

Capacități și atitudini în învățare

- Formulează întrebări referitoare la schimbările din jur;
- Găsește forme și mijloace noi de exprimare a gândurilor și emoțiilor (prin muzică, desen, dans, joc simbolic);
- Utilizează sau combină materiale și strategii în modalități noi pentru a explora sau rezolva problema.

➤ Domeniul limbă și comunicare - Educarea limbajului

Referitor la educarea limbajului, copiii au realizat progrese atât în ceea ce privește volumul vocabularului, cât și în exprimarea orală. Mai sunt și copii care prezintă o exprimare defectuoasă din punct de vedere fonetic și gramatical, prezintă deficiențe de pronunție și exprimare sau atenția și memoria voluntară sunt slab dezvoltate, de scurtă durată, acest lucru conducând la reproducerea defectuoasă a fragmentelor de poezie sau poveste .

Măsuri ameliorative:

- ✓ Colaborarea cu familia, pentru a continua și acasă diferite jocuri/exerciții.

În ceea ce privește **Domeniul Știință - Cunoașterea mediului** toți copii au făcut descrieri ale locurilor vizitate în vacanță, ale sărbătorilor de iarnă-semnificațiile acestora pentru ei (mai mult

sau mai puțin lacunar în funcție de nivelul vocabularului).

➤ **Domeniul știință – Cunoasterea mediului**

În urma evaluării am constatat că sunt copii care au însușite cunoștințe referitoare la mediul înconjurător. Ei descriu, enumeră, grupează elemente componente ale mediului (animale, obiecte), cunosc anumite caracteristici ale anotimpurilor, însă nu toți adresează întrebări în legătură cu cele observate, sunt copii care nu denumesc corect animale, obiecte, nu cunosc anotimpurile, nu respectă ordinea efectuării operațiilor din sarcina didactică, nu caută informații suplimentare despre tema studiată.

➤ **Domeniul știință – Activitate matematică**

La toți copiii am observat un progres în ceea ce privește cunoștințele și reprezentările matematice. Majoritatea copiilor formează și denumesc corect mulțimi după diferite criterii (formă, culoare, mărime). Majoritatea copiilor numără corect în limitele 1 – 5, formează după cerință grupe de 1-5 obiecte. O mare parte dintre copii identifică corect forma geometrică cerc, pătrat și dreptunghi, pozițiile spațiale ale obiectelor. Majoritatea copiilor utilizează un limbaj matematic adecvat și manipulează corect instrumentele de lucru (fișe, piese geometrice, jetoane cu cifre).

Măsuri ameliorative

✓ Jocuri împreună cu familia, pentru identificarea și scrierea corectă a cifrelor;

➤ **Domeniul om și societate – Educație pentru societate**

Majoritatea copiilor acceptă și respectă regulile de conviețuire în grup, însă, există și unii copii care dovedesc un comportament necivilizat în relațiile cu cei din jur. Copiii colaborează în grup pentru realizarea unei sarcini.

Am constatat că sunt copii care se implică și iau atitudine în anumite situații problemă, conștientizează consecințele pozitive și negative ale actelor de comportament asupra celorlalți, își adaptează comportamentul la diferite situații. Prin tot demersul educational s-a realizat înțelegerea unor concepte precum: dreptatea, echitatea, bunătatea, adevărul, etc.

Totuși, deși majoritatea cunosc regulile și le aplică, unii copii sunt mai rezervați, nu au inițiativă, alții nu respectă regulile, dar răspund bine provocărilor.

Măsuri ameliorative

- ✓ Jocuri care presupun interacțiunea permanentă și colaborarea partenerilor;
- ✓ Responsabilizarea tuturor copiilor în cadrul desfășurării activităților cu conținut moral-civic;
- ✓ Implicarea copiilor în activități extracurriculare diverse (excursii, drumeții, vizite tematice etc). pentru dezvoltarea unor atitudini ecologice față de mediul înconjurător, împreună cu părinții.

➤ **Domeniul om și societate –Activități practice**

Majoritatea copiilor cunosc materialele și uneltele folosite în cadrul activităților practice, utilizându-le corect în cadrul diferitelor tehnici însușite, realizând în general lucrări practice estetice.

Nu toți copiii finalizează lucrările , deoarece unii dintre ei își pierd atenția și nu au răbdare și perseverență pentru a finaliza lucrările.

➤ **Domeniul estetic creativ – Activități artistico – plastice**

În urma evaluării am constatat mari progrese în ceea ce privește mânuirea corectă a instrumentelor de lucru (plastilină, acuarele, creioane colorate); modelează plastilina realizând forme de dimensiuni și culori diferite, utilizând tehnici specifice. Copiii au acumulat cunoștințe și abilități, ceea ce le-a permis să reacționeze într-o manieră personală specifică nivelului de vârstă. Majoritatea copiilor pictează folosind adecvat materialele de lucru, dar folosesc cantități neadecvate de apă și culoare.

Măsuri ameliorative

- ✓ Exersarea deprinderilor practice-gospodărești a copiilor în cadrul activităților de acasă.
- ✓ Proiectarea/realizarea mai multor activități artistico-plastice în diferite momente ale zilei.

➤ **Domeniul estetic creativ – Educație muzicală**

Am constatat că o mare parte dintre copii respectă linia melodică și textul cântecului, audiază cu atenție un fragment dintr-un cântec cunoscut, unii recunoscând cu ușurință cântecul. Copiii care nu cunosc bine limba română întâmpină dificultăți la interpretarea cântecelor, deoarece nu înțeleg în totalitate versurile cântecului, astfel bazându-se pe imitare.

Am observat însă și ezitări la marcarea ritmului, nu execută mișcările în concordanță cu textul, nu cântă toți deodată.

Măsuri ameliorative

- ✓ Sensibilizarea copiilor pentru a interpreta linii melodice din cântecele cunoscute;

➤ **Domeniul psihomotric – Educație fizică**

În urma activităților de evaluare am constatat că toți preșcolarii execută corect deprinderile motrice învățate: mers, alergare, săritură, mers în echilibru, aruncarea-prinderea mingii, execută mișcări care necesită orientare spațială și temporală și reușesc să le utilizeze corect în diferite contexte.

Măsuri ameliorative

- ✓ Jocuri în aer liber, gimnastică de înviorare zilnică, divertisment .

Constatările prezentate mai sus evidențiază progresul realizat de copii în ceea ce privește nivelul de cunoștințe, priceperi, deprinderi și abilități însușite pe parcursul anului școlar și deci, o evoluție în ceea ce privește dezvoltarea intelectuală, psiho-fizică și socio-afectivă.

Bibliografie:

- Curriculum pentru educația timpurie 2019 - nr. 4.694/2.08.2019;
- Pedagogie, Constantin Cucos 2016;
- Metode și tehnici de învățare eficientă. Fundamente și practici de succes, Neacșu Ioan 2016.
- Condiția de evidență a activităților didactice
- Repere fundamentale în învățarea și dezvoltarea timpurie a copilului de la naștere la 7 ani, 2010, editura Vanemonde

PROIECT DIDACTIC

Elena- Irina Pipa
Școala Gimnazială „Ionel Teodoreanu” - Iași

Clasa: a II-a

Aria curriculară: Consiliere și orientare

Disciplina: Dezvoltare personală

Unitatea de învățare: Autocunoaștere și dezvoltare personală

Subiectul lecției: „Fenomenul de bullying pe înțelesul copiilor”

Tipul lecției: mixtă

Scopul activității:

- dezvoltarea deprinderilor de recunoaștere și analiză a caracteristicilor emoționale în vedere înțelegerii emoțiilor în dependență de comportamentul pozitiv/negativ manifestat
- dezvoltarea responsabilității față de propria persoană și față de ceilalți și a inițiativei în situații de bullying.

Competențe vizate:

- ✓ Stimularea responsabilității față de propria persoană și față de ceilalți și a capacității de asumare a acesteia.
- ✓ Să înțeleagă conceptul de bullying și rolul personal în diminuarea acestui fenomen;
- ✓ Dezvoltarea gândirii critice și a gradului de angajament în societate;
- ✓ Discernământ în luarea deciziilor;
- ✓ Capacitatea de exprimare de sine și interacțiune cu ceilalți;
- ✓ Dezvoltarea încrederii în propria persoană;

Obiective operaționale:

O1 – Să identifice, în povestea citită, aspecte legate de comportamentul personajului principal;

O2 – Să diferențieze comportamentele pozitive de cele negative din cadrul acțiunilor prezentate;

O3 – Să asocieze emoțiile pozitive și negative cu tipul de comportament întâlnit în cadrul situațiilor prezentate;

O4 – Să identifice comportamentul pozitiv utilizat în rezolvarea unei situații negative;

O5 – Să exemplifice consecințele comportamentelor negative prin completarea spațiilor de pe fișa de lucru;

O6- Să identifice caracteristicile unui comportament de tip bullying: localizare, situații personale, expresie facială;

O7- Să ilustreze momentele în care au simțit tipuri de emoții pe baza imaginilor cu care au lucrat , prin prezentarea acestora.

Strategii didactice

Metode și procedee: conversația, lectura, expunerea, explicația, lucrul individual, exercițiul, munca independentă

Mijloace didactice: prezentare text- calculator, videoproiector, cutia cu informații, bilețele,instrumente de scris

Forme de organizare: frontală, individuală, grup mic (2 persoane)

Timp: 50 de minute

Bibliografie:

1. Elena Motaș , Rusu Daniela, Program de Dezvoltare personală, CCD Iași, 2011
2. Silvia Babea, Violanda Cristina Morărașu, „Ghid de resurse practice pentru activitatea de consiliere și orientare a elevilor”, Publisher, Performantica, 2009
3. Băban, A., „Consiliere educațională. Ghid metodologic pentru orele de consiliere și orientare”, Editura Psinet, Cluj-Napoca, 2001
4. Băban, Adriana (coordonator) – „Consiliere și orientare”, E. Humanitas Educațional, București, 2002.
5. „Ora educativă- modele de proiecte didactice”, Cluj, E.Eurodidact,2002
6. Lemeni, G., Miclea, M., (coord), „Consiliere și orientare”, Ed. ASCR, Cluj Napoca,2004

Momentele activității/ timp/ obiective operaționale	Activitate profesori	Activitate elevi	Metode	Mijloace de învățământ	Evaluare
I. Moment organizatori c 2 min	Verificarea prezenței elevilor și a condițiilor optime desfășurării lecției. Pregătirea	Elevii se pregătesc cu cele necesare pentru lecție.	Conversația	Resurse materiale	

	materialelor utilizate în cadrul lecției.				
II. Captarea atenției 7 min O1 O2	Profesorul propune elevilor un exercițiu: copiii primesc un post- it sub formă de inimă, pe care își scriu numele, apoi sunt rugați să spună ce cuvinte jignitoare știu sau au auzit . La fiecare cuvânt urât spus, se îndoieie inimioara. Apoi sunt rugați să spună cuvinte politicoase și aprecieri și la fiecare cuvânt frumos se netezește post- itul. Se realizează discuții pe baza acestui exercițiu.	Elevii ascultă explicațiile redate de către profesor și răspund la întrebările adresate	Conversația Explicația	Prezentare Power Point ”Povestea lui Lapinod”	Aprecierile răspunsurilor oferite de către elevi.
III. Comunicarea titlului și obiectivelor lecției 2 min	Scriem titlul lecției pe tablă- <u>Fenomenul de bullying pe înțelesul copiilor</u> și prezentăm titlul lecției și obiectivele de atins în cadrul acesteia: în cadrul lecției de astăzi vom învăța mai multe despre emoții, caracteristicile acestora și în ce situații le putem simți/ identifica.	Ascultă informațiile transmise de către profesori.	Explicația	Tablă, cretă Titlul regăsit și în cadrul prezentării-pe laptop	Observarea capacității de identificare a titlului lecției
IV. Desfășur-	Profesorul prezintă elevilor „Povestea lui		Conversația	Bilețele cu	

rarea activității propriu-zise 15 min	Lapinod” direcționându-i să verbalizeze cuvinte ce pot fi puse în corespondență cu noțiunea de bullying, tipuri de comportamen.	Elevii vor extrage bilețelele și vor rezolva cerința. Elevii cu CES vor primi sprijin	Explicația Lucrul individual	situații- extrase	Observarea modului de lucru al elevilor
O2	Anexa nr. 1- Presentare	suplimentar din	Explicația		
O3	PowerPoint ”Povestea lui	partea	Lucrul pe		
O4	Lapinod”	profesorilor.	echipe		
O5	Profesorii informează elevii că urmează să extragă câte o situație problemă pe baza căreia vor răspunde la câteva întrebări, apoi o vor prezenta clasei:	Elevii vor realiza în cadrul grupului de repartiție	Învățarea dirijată	Cartonaș e- emoții	Aprecierea răspunsurilor oferite de către elevi.
O4	• Cum se simte persoana agresată ?	următoarele cerințe:		Situație – tabel	
O6	• Cum se simte victima?	1. Cum arată		Planșă Foi colorate	
O7	• Care este consecința? • Cum pot fi mai bun/ bună?	2. Când ne simțim așa la școală?			
	Anexa nr. 2-Situații, emoții și consecințe	3. Dacă este o emoție negativă- ce soluții propuneți?			
	Elevii vor fi repartizați de către profesor câte doi în echipă. Fiecare echipă va primi câte o activitate caracteristică axată pe situații în care întâlnim un comportament neadecvat. Elevii trebuie să prezinte situația, să	Elevii vor reprezenta pe foile colorate primite câte o situație în care au			

	spună cum se simte agresorul, victima și ce ar trebui să facă cei care îi privesc.	experimentat emoția din cadrul textului citit.			
V. Fixare și consolidare 3 min O7	Profesorul observă cum au lucrat și îi invită, pe rând, să prezinte rezultatele muncii realizate în cadrul activității. Notă*- În cazul în care timpul va fi insuficient toate aspectele vor fi sintetizate de către profesoriSe vizionează un film despre bullying. Joc:”Povestea ghemelor pufoase”	Elevii prezintă în grupul de repartitie rezultatele muncii	Explicația Conversația Munca independentă	Planșe	Evaluarea capacității de a prezenta informații aferente
VI. Evaluarea și asigurarea feed-back-ului și încheierea activității 2 min	Profesorii apreciază munca elevilor și recompensează verbal elevii pentru implicarea în activitate, ilustrând ideea că au reușit să participe cu succes la întreaga activitate.Elevii sunt recompensați verbal și fizic (dulciuri), exprimând cum anume s-au simțit pe parcursul activității.	Elevii primesc aprecierile și feedback-ul din partea profesorilor și precizează cum s-au simțit în cadrul activității	Conversația	Recompense	Aprecieri verbale asupra comportamentului și a răspunsurilor date de către elevi.

ȘCOALA GIMNAZIALĂ „M.C. EPUREANU” BÂRLAD

ȘCOALA PĂRINȚILOR LECTORAT INTERCATIV

PROPUNĂTOR : Prof. Plăcintă Gabriela

TEMA : „*VIOLENȚA DISTRUGE SUFLETE*”

GRUP ȚINTĂ : elevii Școlii „M.C. Epureanu” Bârlad

a) *Beneficiari direcți* : 8 elevi de la clasele a VII-a și a VIII-a; 16 părinți; 4 profesori;

b) *Beneficiari indirecti*: elevii, părinții, societatea

INVITAȚI: Medicul de circumscripție, un reprezentat al Poliției locale, directorii școlii, psihologul școlii, consilierul educativ, un reprezentant al comunității locale

SCOPUL ACTIVITĂȚII:

Realizarea unui mediu favorabil dezvoltării unor comportamente pașnice ale elevilor școlii, printr-un management eficient al conflictelor și implicarea profesorilor și părinților în crearea unor contexte de învățare adecvate comportamentului civilizat al elevilor.

OBIECTIVELE ACTIVITĂȚII:

1. identificarea fenomenului de violență în școală (cauze, efecte asupra copilului, familiei și societății, modalități de prevenire și combatere a violenței în școală);
2. implementarea unor modele de bună practică concrete de relaționare și de exercitare a rolului parental;
3. promovarea activităților extrașcolare ca alternative pentru canalizarea energiilor tinerilor, prevenirea și combatere a violenței din școală și din societate, creșterea calității vieții copilului și familiei.
4. formularea de opinii referitoare la modalitățile de prevenție, diminuare și stopare a unor tulburări de comportament declanșate de actele de violență, în sensul încercării de rezolvare a unor situații conflictuale propuse.
5. întărirea parteneriatului dintre școală, familie și societate

METODE DIDACTICE: Conversația, Exercițiul, Munca prin cooperare, Brainstorming
Platoul cu idei, Gândiți, lucrați în perechi, comunicați, Ciorchinele Turul galeriei

FORME DE ACTIVITATE: frontale, individuale, pe grupe, în perechi

RESURSE

a)*Umane* : 8 elevi de la clasele a VII-a și a VIII-a; 16 părinți; 4 profesori, Medicul de circumscripție, un reprezentat al Poliției locale, directorii școlii, psihologul școlii

b)*Temporale* 1 h

c)*Materiale*: PPT, videoproiector, filpchart , tablă, postituri,markere, coli de scris, fișe de lucru, biblioteca nr 2

FORME DE EVALUARE: orală și scrisă, individuală și în grup, autoevaluarea, interevaluarea în cadrul grupului;

REZULTATE :

La nivel individual

- Formarea unor deprinderi de prevenire și gestionare a violenței școlare;
- Schimbarea percepțiilor privind violență solară.

La nivelul școlii:

- Reducerea actelor de violență apărute între elevii din școală ;
- Formarea unor relații interpersonale (prietenie, înțelegere, comunicare, întraajutorare).
- Eficientizarea strategiei de intervenție în situații de violență

La nivelul relației școală – familie – societate: Îmbunătățirea relației școală- familie-societate în privința violenței domestice.

BIBLIOGRAFIE:

1. Alina Scalat. Carmen Neagu, Nicoleta Nechita- ,, Profesorul diriginte- factor activ în dezvoltarea partenariatului școală, familie, comunitate, Editura Omega, Buzău 2011
2. Călineci, Marcela Claudia și colab., Valori comportamentale și reducerea violenței în școala, București, Educația 2000+, 2009
3. Salavastru, Dorina (2003)- Violenta in mediul scolar, in Ferreol, G., Neculau, A. (coord.), Violenta - Aspecte psihosociale, Iași:Editura Polirom;
4. Șoitu, L., Hăvărneanu, C., Agresivitatea în școală, Iași: Editura Institutului European, 2001;
5. Ulrich, L., (coord.) (2007)- Violența în școală. Metode de intervenție. Ghid de bune practici, Programul Matra KAP al Ambasadei Regatului Țărilor de Jos,București: Editura Atelier Didactic

DESFĂȘURAREA ACTIVITĂȚII

1 Salutul tuturor participanților la activitate

2 Prezentarea invitațiilor

3. Captarea atenției: Poezia „Un duel” de George Topârceanu

https://www.youtube.com/watch?v=oVO_vKdISE

4. Numiți cuvântul cheie din această poezie.

5. Anunțarea titlului lectoratului și a obiectivelor urmărite

6. Ce înțelegem prin cuvântul violență? Brainstorming- (pe flipchart)

6. Definiți violența. (Gândiți, lucrați în perechi, comunicați. Fiecare elev, părinte sau profesor primește o fișă pe care va încerca să scrie o definiție a violenței. Apoi, se consultă cu perechea sa, iau punctele comune din definițiile date și o scriu pe o fișă comună.) Verificarea definițiilor elaborate de fiecare pereche

7. Definiția violenței din dex. Prezentare PPT

8. Cum se poate clasifica Violența? (Ciorchinele va cuprinde ramuri ale violenței identificate în urma studierii fișelor de lucru)

9. Care este profilul psihologic al persoanelor violente (prezintă psihologul școlii)

10. Lucru pe echipe:

a) Profesorii, elevii clasei a VII-a, grupele 1 și 3 părinți vor identifica, cauzele violenței în școală și în familie;

Alte cauze prin referire la conflictul dintre profesori elevi-PPT:

- divergențe la nivelul obiectivelor
- divergențe la nivelul intereselor
- divergențe la nivelul valorilor
- divergențe la nivelul percepțiilor asupra problemei
- divergențe de stil comunicativ
- divergențe privind nevoile personale

b) Grupele 2 și 4 părinți și elevii clasei a VIII-a vor scrie consecințele violenței în școală

c) După prezentarea fișelor de lucru și afișarea lor, vor fi invitați să vorbească despre consecințele violenței în școală și în familie directorul școlii, reprezentantul Poliției și medicul de circumscripție

11. Măsuri de prevenire și combatere a violenței în școală(Platoul cu idei)

- Profesorii, elevii clasei a VIII-a și grupele 2 și 4 părinți vor scrie în platoul cu idei măsuri de prevenire a violenței în școală
- Grupele 1 și 3 părinți și elevii clasei a VII-a vor scrie măsuri pentru combaterea violenței în școală

După prezentarea fișelor de lucru și așezarea lor pe tablă, voi face prezentare Power- Point cu regulile pe care trebuie să le respecte părinții, copiii și profesorii

1. Evitați exprimarea inadecvată sau jignitoare cum ar fi: poreclire, tachinare, ironizare, imitare, amenințare, hărțuire.
2. Sunt interzise: bruscarea, împingerea, lovirea, rănirea persoanelor și animalelor.
3. Evitați comportamentele care pot intra sub incidența legii: furt, viol, crimă, trafic de persoane, trafic și consum de droguri, distrugere de bunuri.
4. Folosiți un ton adecvat în relațiile cu colegii, profesorii și părinții spre a evita ofensa prin folosirea unui limbaj și conduită irevențioasă.
5. Sunt interzise în școală : întârzierea la orele de curs, părăsirea clasei în timpul programului școlar, fumatul în școală, comportamentele neadecvate care impun măsuri de coerciție.
6. Rezolvarea conflictelor să se facă prin: ignorare, discuții, solicitarea ajutorului din partea unor persoane abilitate

Reguli pentru părinți și copii în familie

Reguli pentru părinți	Reguli pentru copii
Respectați intimitatea copilului	Respectați intimitatea părintelui
Arătați afecțiune față de copilul dvs.	Oferiți mici daruri părinților voștri
Vorbiți cu copilul despre problemele cu care se confruntă pașnic și cu înțelegere	Mărturisiți părinților problemele cu care vă confrunțați
Respectați alegerile copilului dvs.si sfătuiți-l în acest sens	Tineți cont de sfaturile părintești
Priviți-l în ochi când vorbiți cu copilul dvs.	Nu vă criticați părinții în public
Rezolvați problemele de familie în mod amiabil ca să nu afectați viața personală copilului	Nu interveniți în relația părinților voștri
Nu fiți exagerat de posesivi	Fiți politicoși cu părinții chiar dacă simțiți că vă controlează viața
Încurajați ideile copilului dvs.	Consultați-va cu părinții în orice problemă
Evitați comportamentele agresive care pot afecta grav fizicul și psihicul copilului dvs.	Detașați-vă de situațiile conflictuale din familie.
Oferiți modele demne de urmat copilului dvs.	Urmați modelul dar puneți-va amprenta personal.

12. Rolul activităților extrașcolare în prevenirea și combaterea violenței în școli(prezintă consilierul educativ)

13. Scrieți un mesaj antiviolență pe postitul dvs. .(postitul este în formă de inimioară)
14. Citiți și afișați mesajul (Turul galeriei)
15. Ia cuvântul reprezentantul comunității locale pentru a face aprecieri și observații asupra activității desfășurate in cadrul lectoratului interactiv din Școala părinților
16. Vorbește președintele comitetului de părinți pe școală
16. Propunătorul activității încheie lectoratul cu aprecieri asupra participării elevilor, părinților și profesorilor și invitațiilor la această formă de educație și anunță tema următorului lectorat.

Fișe de lucru

1. **Dl. X, un tânăr care lucrează ca asistent tehnic într-un spital local, își bate în mod regulat soția când ajunge acasă în stare de ebrietate. Soția sa a anunțat odată poliția despre loviturile primite de la soțul său, uneori severe. Soția vecinului care și-a dat seama întâmplător de situație își imaginează acum ce se întâmplă în locuința alăturată atunci când îi aude pe vecini certându-se și țipând.**
2. **Ana are 52 de ani, este de profesie ingineră și a trăit într-o relație abuzivă aproape 30 de ani. Ea și soțul s-au îndrăgostit când erau studenți. Locuiau într-un oraș la 100 de kilometri de București, le plăcea să călătorească și să facă drumeții pe munte. Ana spune că agresivitatea bărbatului a apărut după ce au devenit părinți. Uneori, se purta violent cu fetița lor. Apoi, înjurăturile au devenit limbaj cotidian. A început să aibă relații cu alte femei, iar după certuri pe tema asta, o lovea și uneori o strângea de gât.**
3. **Copiii vecinilor în cauza erau colegi de clasa și de banca. În clasa a V-a au învățat amândoi foarte bine. Se jucau împreună, își făceau lecțiile împreună, erau buni prieteni. În clasa a VI-a, unul dintre ei a intrat într-o gașcă cu băieți din cartier și a devenit tot mai slab la învățătură. Tatăl lui și-a deschis o afacere, era tot timpul plecat, nu știa ce face fiul sau. Mama a observat că pleacă foarte mult de acasă, i-a atras atenția, dar lui nu-i pasă de ce spune mama .La școală, un coleg îi spunea într-o pauză:

-De ce ai făcut asta?
-Tată m-a învățat să nu mă las. Dacă nu-l pot întrece la învățătură să-i dovedesc că sunt mai tare că el Și a început să plângă.**
4. **Părinții elevului în cauza se certau tot mai des .Atmosfera din casă era de nesuportat. Că să scape de ea, Nicu pleca tot mai des de acasă, sub diferite pretexte: să învețe la un coleg la istorie, să se pregătească la teza la alt coleg. Când rămânea acasă, singurul lui tovarăș era televizorul. Din elev bun, începe să ia note mici, în pauze era trist, se izola de colegii de clasa. Întrebat de diriginte dacă părinții cunosc rezultatele lui școlare răspunde:**

-Da le cunosc,dar părinții nu-mi pretind note mari,au încredere în mine! Numai că după ce i se treceau mai multe note slabe în carnet acesta dispărea.Când s-a discutat mai serios cu el, explicându-i-se că pierderea carnetului duce la sancționarea elevului, apare carnetul,dar avea toate notele slabe modificate.

- Mi-a fost rușine să-mi vadă tată notele.

5 Violența fizică constă în atingeri sau contacte fizice dureroase, inclusiv intimidarea fizică a victimei. Abuzul fizic se manifestă prin comportamente precum cele ce urmează, dar nu se limitează la acestea: lovire cu palma, cu piciorul, cu pumnul, îmbrâncire, tras de haine, de păr, zgâriere, plesnire, desfigurare, provocarea de hematoame, contuzii, fracturi, arsuri, bățai, izbirea victimei de pereți sau de mobilă, aruncarea de obiecte și folosirea armelor albe sau de foc, imobilizarea, legarea, reținerea victimei, lăsarea victimei într-un loc periculos. Violența fizică include și distrugerea bunurilor care aparțin victimei sau pe care cei doi parteneri le stăpânesc și le utilizează împreună. În general, victimele violenței fizice în context familial sunt supuse mai multor acte de agresiune în decursul timpului. Efectele imediate ale violenței fizice sunt următoarele: vătămări corporale, provocarea de handicapuri sau chiar a morții victimei.

6. Violența psihologică/psihică (include violența emoțională și cea verbală): insulte, jigniri (referitoare la aspectul fizic, la capacitățile intelectuale sau la îndeplinirea responsabilităților pe care le are victima în cadrul familiei), amenințări, intimidare, șantaj emoțional, inducerea fricii, presiune continuă, teroare, privare de alimente sau de somn, discreditare în fața celorlalți. Denumită și „abuz emoțional”, violența psihologică este folosită pentru a manipula și controla; efectul este cumulativ în timp, cu consecințe grave pe termen lung pentru victimă. Literatura de specialitate indică faptul că acest tip de violență este un factor central în abuzul intrafamilial.

7. Violența sexuală/Abuzul sexual constă în orice contact sexual nedorit de către partener sau cu privire la care partenerul nu poate să-și exprime consimțământul valabil format. Contactul sexual fără consimțământ este considerat viol. Acest concept cuprinde violul marital, dacă relațiile dintre parteneri sunt oficializate, și violul în general, pentru alte tipuri de relații sexuale obținute fără consimțământ prin forță, amenințare și/sau constrângere. Formele de sex forțat sau degradare sexuală sunt următoarele: (a) continuarea activității sexuale atunci când victima nu este pe deplin conștientă, nu își dă acordul sau îi este teamă să dea un răspuns negativ; (b) vătămarea fizică a victimei în perioada actului sexual sau vătămarea organelor sale genitale, inclusiv prin folosirea de obiecte sau arme, intra-vaginal, oral sau anal; (c) obligarea victimei să întrețină relații sexuale fără protecție împotriva sarcinii sau a bolilor cu transmitere sexuală; (d) criticarea sexualității victimei și invocarea de apelative denigratoare sexual la adresa acesteia.

8. Violența economică reprezintă scăderea resurselor și autonomiei victimei prin control asupra resurselor financiare și a accesului acesteia la bani, obiecte personale, hrană, mijloace de transport, telefon și alte surse de protecție sau îngrijire de care ar putea beneficia. Violența economică se manifestă prin comportamente precum interdicția din partea agresorului ca

victimă să se angajeze sau să-și păstreze locul de muncă, refuzul agresorului de a da bani victimei pentru necesitățile de bază și neimplicarea în nici un fel a victimei în deciziile legate de administrarea bugetului familiei. Victima este menținută într-o stare de dependență față de agresor.

9. **Violența socială** reprezintă o formă de violență psihologică pasivă, care constă în controlul victimei, izolarea acesteia de familie sau de prieteni sau monitorizarea activităților acesteia și care are drept rezultat întreruperea sau insuficiența relațiilor sociale, precum și restrângerea accesului la informație sau asistență. Prin urmare, violența împotriva femeilor cuprinde următoarele, fără a fi limitată la acestea:

→ *Violența fizică, sexuală și psihologică ce are loc în familie, inclusiv bătăile, abuzul sexual al copiilor de sex feminin în cadrul casnic, violența legată de zestre, violul marital, mutilarea genitală a femeilor, violența extra-maritală și violența care decurge din exploatare;*

→ *Violența fizică, sexuală și psihologică ce apare în comunitate, inclusiv violul, abuzul sexual, hărțuirea sexuală și intimidarea la locul de muncă, în instituțiile de educație și în altă parte, traficul cu femei și prostituția forțată;*

→ *Violența fizică, sexuală și psihologică comisă sau trecută cu vederea de către stat, oriunde apare aceasta.*

Forme de manifestare a violenței profesorilor față de elevi:

Cele mai întâlnite forme de manifestare a violenței profesorilor față de elevi sunt:

Violența fizică – este o realitate în unele școli, deși în cazuri izolate și poate îmbrăca mai multe forme: bătaie, tras de urechi, tras de păr, metode pedagogice vechi, etc.

Violența verbală – deși am putea fi tentați să credem că nimic nu e mai grav decât comportamentul agresiv fizic, nu vom ști niciodată care este impactul mesajelor verbale pe care le transmitem elevilor. Uneori, mesajele ironice, tonul ridicat, injuriile, jignirile sau insultele pot afecta chiar mai profund personalitatea în devenire a elevilor noștri.

Violența non-verbală – atunci când vorbim despre violența de tip non-verbal atingem aspecte mai subtile, mai puțin conștientizate și mai greu de monitorizat ale comunicării profesori-elevi. aici putem vorbi despre: gesturi, priviri amenințătoare, atitudini discriminative și marginalizarea unora dintre elevi.

Notarea subiectivă – este percepută de elevi ca fiind una dintre cele mai prezente forme de manifestare a profesorilor față de ei.

Utilizarea notei ca sancțiune – nu rareori, o notă mică la o anumită disciplină reprezintă soluția pe care profesorii o aplică pentru a sancționa anumite comportamente

neadecvate ale elevilor. Nu se poate ști cu certitudine dacă o astfel de soluție are eficiență pe termen scurt, dar în mod sigur nu îl va determina pe elev să își autoevalueze profund comportamentul.

Excluderea de la ore – este un alt comportament întâlnit relativ frecvent în școli, considerat de către profesorii care recurg la aceasta ca o pedeapsă pentru elevi. Cauzele care îl determină pe profesor să îl dea afară pe un elev de la oră sunt multiple: indisciplina elevului, nerezolvarea unor sarcini de lucru, etc. Excluderea de la ore poate să conducă la diferite forme de violență a elevilor, fie din cauza lipsei de supraveghere pe timpul excluderii, fie ca reacție la pedeapsa primită

PROIECT DIDACTIC

Prof. Pleșu Denisa
Școala Gimnazială „Ion Murgeanu” Zorleni
Com. Zorleni, Jud. Vaslui

Clasa: a VII-a

Obiectul: Limba și literatura română

Subiectul lecției: *Popa Tanda* de Ioan Slavici – caracterizarea personajului principal

Competențe specifice:

1.5 –aplicarea principiilor ascultării active în manifestarea unui comportament comunicativ adecvat;

2.1 –construirea unui discurs oral pe o temă dată;

3.1 –dovedirea înțelegerii unui text literar sau nonliterar, pornind de la cerințe date;

3.3 – identificarea valorilor etice și culturale într-un text, exprimându-și impresiile și preferințele;

4.1- redactarea diverselor texte, adaptându-le la situația de comunicare concretă.

Strategia didactică

- **Metode și procedee:** lectura explicativă, lectura selectivă, învățarea prin descoperire, lectura expresivă, conversația euristică, problematizarea, exercițiul, observația, cubul, metoda Sherlock Holmes, metoda horoscopului, metoda ciorchinului.

- **Forme de organizare:** frontală, individuală, activitate pe grupe .

- **Resurse:** - timpul-50 de minute;
- capacitățile de receptare ale elevilor;
- cunoștințele însușite anterior de ei.

- **Mijloace de învățământ:** manualul, fișe de lectură, fișe de lucru, cub.

SCENARIUL DIDACTIC

I. **Organizarea clasei:** – 1 min.

-notarea absenților;

-asigurarea condițiilor necesare desfășurării activității;

II. **Verificare teme:** – 5 min.

Profesorul verifică tema cantitativ, dar mai ales calitativ, solicitând elevii să o citească; se fac corecturile necesare.

III. **Actualizarea cunoștințelor însușite anterior:** 7 min.

Se realizează, inițial, prin întrebări adresate frontal, referitoare la conținutul nuvelei *Popa Tanda* de Ioan Slavici.

Se aplică metoda cubului. Elevii sunt împărțiți în șase grupe, fiecare având de rezolvat una dintre următoarele sarcini de pe fețele cubului:

Describe satul Sărăceni la venirea preotului și la final;

Compară relația preotului cu sătenii în primii ani și în finalul lecturii;

Asociază cele două metafore cu care cei din sat îl numesc pe părinte cu modul său de a se comporta;

Analizează starea materială a preotului în primii ani la Sărăceni și apoi situația de la sfârșit

Aplică Ce anume din caracterul personajului v-ar putea ajuta în viață ?

Argumentează de ce episcopul nu le-a dat câștig de cauză celor din Sărăceni, așa cum făcuse cu enoriașii din Butucani.

IV. **Captarea atenției** – 5 min.

Se aplică tehnica Sherlock Holmes. Se prezintă o listă cu zece proverbe. Elevii au de rezolvat următoarea sarcină:

Citește următoarele proverbe și identifică personajul căruia i se potrivesc, precum și momentul acțiunii pe care îl reprezintă :

1. Lesne a zice, greu a face.

2. Lenevia e soră bună cu sărăcia;
3. Omul sfințește locul;
4. Gura taie mai mult decât sabia;
5. Lucrul bun nu se face iute.
6. Mila mi-e de tine, dar de mine mi se rupe inima.
7. A ajuns la sapă de lemn.
8. După furtună vine și vreme bună.
9. Ferească Dumnezeu pe om de gura satului.
10. Nevoia învată pe om.

V. Anunțarea temei și a competențelor vizate – 1 min.

Profesorul atrage atenția elevilor că vor discuta despre personajele operei „Popa Tanda” de Ioan Slavici și că vor face caracterizarea personajului principal, notând la tablă titlul lecției și aspectele urmărite:

- Locul ocupat de personaj în acțiunea operei.
- Situația socială a personajului.
- Trăsăturile fizice și morale ale personajului.
- Relațiile cu celelalte personaje.
- Mijloace de caracterizare.
- Atitudinea scriitorului față de personaj.
- Concluzii.

VI. Dirijarea învățării și dobândirea cunoștințelor noi: – 25 min.

Cu ajutorul elevilor și în funcție de planul de caracterizare, se vor stabili următoarele caracteristici pentru punctele 1 și 2 din planul de lucru:

- *Părintele Trandafir este personajul principal al nuvelei;*
- *înfățișat în evoluția sa (fiind prezentat în toate momentele acțiunii)*
- *își are punctul de plecare în anume realități ale satului ardelenesc din a doua jumătate a secolului al XIX-lea, în care preoții au fost nu numai mentori spirituali, ci și oameni de acțiune.*

În continuare activitatea se va desfășura pe grupele formate anterior. Profesorul cere elevilor să citească fragmentele în care apare portretul fizic și moral al părintelui Trandafir; se vor nota apoi trăsăturile personajului, așa cum reies din fragmentele selectate în fișele de lectură, se stabilesc modalitățile și procedeele de caracterizare utilizate în construcția personajului.

Profesorul monitorizează permanent activitatea elevilor, îi îndrumă pentru a se asigura că s-au transmis corect informațiile.

Solicită câte unui elev pentru a scrie la tablă planul rezultat din activitatea lor, folosindu-se metoda ciorchinelui.

Completează, îndrumă și corectează, la nevoie, răspunsurile elevilor.

Elevii își vor completa răspunsurile de la toate grupele.

Li se va atrage atenția elevilor că însușirile personajului sunt prezentate atât direct, cât și indirect prin fapte, prin comportament, prin modul de-a vorbi, prin relația cu alte personaje, prin nume. Prin toate aceste procedee, Ioan Slavici a realizat un personaj complex, căci, bun cunoscător al sufletului omenesc, nu face din părintele Trandafir un personaj schematic, ci unul care gândește practic.

VII. Asigurarea feedbackului

Se realizează prin aprecieri verbale pe tot parcursul lecției, vizând participarea elevilor, calitatea exemplurilor și a argumentației, calitatea și corectitudinea exprimării.

VIII. Obținerea performanței – 5 min.

Elevii vor primi fișe cu trăsăturile fiecărui semn zodiacal, iar după ce le vor citi vor încadra personajul părintele Trandafir în sfera unui semn zodiacal. Vor prezenta oral opțiunile și argumentele ce le justifică alegerea.

IX. Asigurarea retenției și a transferului – 1 min.

Se comunică tema pentru acasă: Caracterizarea personajului.

Navigarea în valurile schimbătoare ale educației: Provocări și soluții în pedagogia contemporană

Poenaru Diana-Maria, bibliotecar la Liceul Tehnologic „Iorgu Vârnav Liteanu” din Liteni

Educația a deținut în permanență un rol esențial ca un catalizator pentru progresul societății și ca o cale spre un viitor mai bun. În epoca actuală, caracterizată de transformări globale rapide și fără precedent, esența și structura educației au cunoscut o evoluție profundă. În prezent, ne aflăm la o răscruce critică, confruntându-ne cu o multitudine de provocări complexe care necesită soluții inovatoare. Această explorare științifică se adâncește în tapițeria complexă a educației contemporane din secolul XXI, elucidând provocările cu multiple fațete cu care se confruntă și, în același timp, expunând remediile inventive care modelează peisajul educațional de mâine.

Provocări în educația modernă

- Tulburări tehnologice:

Proliferarea instrumentelor tehnologice în mediul educațional, de la tablă interactivă la platforme de învățare online, a provocat o perturbare a metodologiilor pedagogice convenționale. În timp ce tehnologia oferă perspective de îmbogățire a experiențelor de învățare, ea generează în același timp dileme. Elevii se confruntă frecvent cu distrageri digitale, iar prăpastia inegalității digitale exacerbează disparitățile în ceea ce privește accesul la educație. În special, elevii din medii dezavantajate din punct de vedere economic pot întâmpina impedimente, inclusiv lipsa dispozitivelor necesare și a conectivității la internet, ceea ce le împiedică implicarea în mediile de învățare online.

- Curriculum în evoluție:

Viteza implacabilă a transformărilor din lumea contemporană necesită un curriculum care să fie contemporan și adaptabil. Programele de învățământ tradiționale se confruntă cu sarcina dificilă de a reflecta dinamismul domeniilor în evoluție, lăsând astfel studenții insuficient pregătiți pentru a face față provocărilor emergente. Acest imperativ este

exemplificat de cerința de a actualiza programele din domeniul științei, al tehnologiei, ingineriei și matematicii pentru a se alinia la cerințele erei digitale.

- Testarea standardizată:

Dependența substanțială de evaluările standardizate ca *modus operandi* pentru măsurarea performanțelor elevilor a generat dezbateri controversate. Detractorii susțin că astfel de examene pot evalua în mod inadecvat aptitudinile și potențialul unui elev și, mai mult, generează un accent dăunător pe pregătirea pentru examene în detrimentul unei experiențe educaționale cuprinzătoare.

- Diversitate și incluziune:

Învățământul modern este obligat să se adapteze la o cohortă de studenți diversificată, care cuprinde persoane cu medii culturale, abilități și modalități de învățare variate. Crearea unor medii de învățare favorabile incluziunii, care să țină cont de aceste diversități, reprezintă o provocare substanțială atât pentru educatori, cât și pentru instituțiile academice.

- Sănătate mintală și bunăstare:

Stresul concomitent asociat cu excelența academică și complexitatea socială intrinsecă a educației contemporane au precipitat prevalența unor probleme grave de sănătate mintală în rândul studenților. Anxietatea, depresia și epuizarea au devenit din ce în ce mai prezente în ecosistemul educațional, afectând atât școlile, cât și universitățile.

- Disparitățile de finanțare și de resurse:

Spectrul disparităților financiare și de resurse continuă să bântuie spectrul educațional. Instituțiile situate în zone dezavantajate din punct de vedere socioeconomic sunt frecvent afectate de materiale educaționale învechite, de lipsa resurselor de instruire și de săli de clasă supraaglomerate. În contrast puternic, instituțiile din cartierele bogate oferă o experiență educațională mult mai cuprinzătoare.

Soluții în educația modernă

- **Învățarea mixtă:**

Fuziunea dintre pedagogia online și cea din sălile de clasă convenționale a apărut ca o strategie proeminentă. Învățarea mixtă oferă o modalitate educațională flexibilă și personalizată, păstrând în același timp meritele instruirii în persoană. Instituțiile de învățământ utilizează sistemele de gestionare a învățării (LMS) și resursele digitale pentru a implica studenții în această nouă paradigmă.

- **Tehnologia de învățare adaptivă:**

Platformele de învățare adaptive, bazate pe inteligența artificială, individualizează experiența de învățare pentru fiecare elev. Aceste platforme evaluează meticolos punctele forte și punctele slabe ale unui elev și calibrează în consecință programul de învățământ pentru a oferi o instruire adaptată. Această abordare acoperă în mod eficient lacunele de cunoștințe și sporește rezultatele educaționale generale.

- **Învățarea bazată pe proiecte:**

Trecerea de la memorarea pe de rost la învățarea bazată pe proiecte promulgă gândirea critică, rezolvarea de probleme și abilitățile de imaginație. Elevilor le sunt încredințate proiecte din lumea reală, ceea ce le oferă abilități practice și o înțelegere mai profundă a materiei. Învățarea pe bază de proiecte încurajează un sentiment de proprietate asupra propriului parcurs educațional.

- **Reforma evaluării:**

Pentru a remedia preocupările legate de testele standardizate, educatorii analizează metodologii alternative de evaluare. Evaluările bazate pe performanță, portofoliile și evaluările între colegi oferă o perspectivă mai cuprinzătoare asupra competențelor unui elev. Se observă o îndepărtare perceptibilă de la predare la test, cu un accent sporit pe evaluarea unor seturi mai largi de competențe.

- Educația incluzivă:

Promovarea diversității și a incluziunii în educație necesită crearea unor medii sigure și favorabile pentru toți elevii. Instituțiile de învățământ pun în aplicare politici și practici concepute pentru a se adapta persoanelor din medii diverse și cu abilități diferite, încurajând astfel un mediu care este în mod inerent incluziv.

- Programe de bunăstare:

Pentru a contracara preocupările din ce în ce mai mari legate de sănătatea mintală, instituțiile de învățământ instituie programe centrate pe bunăstarea studenților. Aceste inițiative cuprind servicii de consiliere, ateliere de gestionare a stresului și programe care favorizează un echilibru salubru între viața academică și cea personală.

- Finanțare echitabilă:

Sunt în curs de desfășurare eforturi concertate pentru a atenua disparitățile de finanțare prin reformularea mecanismelor care guvernează alocarea resurselor educaționale. Anumite jurisdicții pun în aplicare modele de finanțare care aspiră să garanteze că școlile care se confruntă cu cele mai pronunțate nevoi primesc resurse pe măsură.

Concluzie

În mediul contemporan, educația are un caracter fluid și multifacțat, fiind asaltată de o serie de provocări și oportunități. Integrarea continuă a tehnologiei, cererea de programe de învățământ adaptabile și imperativul incluziunii și al bunăstării mentale subliniază necesitatea unor paradigme inovatoare. Soluțiile prezentate în acest discurs reprezintă o replică colectivă la aceste provocări, elucidând astfel rezistența și adaptabilitatea intrinsecă a edificiului educațional. Pe măsură ce navigăm pe aceste curente mutabile, devine evident că educația modernă nu se limitează doar la incinta sălii de clasă, ci reprezintă o călătorie de metamorfoză, de responsabilizare și de învățare pe tot parcursul vieții, care își pune amprenta nu doar asupra indivizilor, ci și asupra societăților în care aceștia sunt implicați în mod inextricabil.

Chestionarul de feedback pentru activitățile pe grupe

Pomîrlă Adriana
Liceul Teoretic Pavel Dan Câmpia Turzii

Feedback

Acest chestionar este o reflectare asupra activității pe care am avut-o împreună azi.

Prin încercuirea unei singure cifre, evaluați următoarele enunțuri.

Pe scala de la 1 la 5, nota minimă este 1.

1. Instrucțiunile date de profesor au fost clare.
1 2 3 4 5
2. M-am încadrat în timpul de lucru alocat sarcinilor de grup.
1 2 3 4 5
3. Profesorul mi-a acordat ajutorul de câte ori am solicitat.
1 2 3 4 5
4. Activitățile de azi au fost variate.
1 2 3 4 5
5. Am lucrat bine împreună cu colegii de grupă.
1 2 3 4 5
6. Fiecare coleg de grupă a contribuit la produsul final.
1 2 3 4 5
7. Tema aleasă a fost interesantă.
1 2 3 4 5
8. Toti ceilalți colegi au ascultat prezentarea produsului final al grupei noastre.
1 2 3 4 5
9. Am discutat pe baza proiectelor prezentate.
1 2 3 4 5
10. Comentarii/ sugestii pentru viitoarele activități.

.....
.....



PROIECT DE ACTIVITATE

I DATE INTRODUCTIVE

NUME PRENUME EDUCATOARE : Ponțoc Daniela Florica

DATA: 16.01.2023

GRUPA: mare B

TEMA ANUALĂ DE STUDIU: „Ce și cum vreau să fiu?”

TEMA SĂPTĂMÂNII/PROIECT: „În lumea banilor”

TEMA ZILEI/ACTIVITĂȚII: „Banii”

CATEGORIA DE ACTIVITATE¹: Activitate integrată

DOMENIUL DE DEZVOLTARE: ALA1+ADE(DS+DEC)+ ALA 2

MODALITĂȚI / VARIANTE DE REALIZARE: lectura educatoarei, hașurare

TIPURI DE ACTIVITĂȚI:²

- transmitere și însușire de noi cunoștințe

SCOPUL ACTIVITĂȚII: – Familiarizarea copiilor cu elemente de educație financiară;

– Transmiterea unor informații, deprinderi sănătoase și bune practice legate de bani

ACTIVITĂȚI DESFĂȘURATE PE PARCURSUL ZILEI

Activități de dezvoltare personal (ADP)

Primirea copiilor, Joc liber, Gimnastica de înviorare,

Tranziție: „Câte unul pe cărare”

Întâlnirea de dimineață (salutul, alegerea asistentului zilei, calendarul),



Activitatea de grup: „Cutia misterioasă” – convorbire

Activitate integrată ALA1+ADE(DȘ+DEC)+ALA2

Activități pe domenii experiențiale (A.D.E)

DȘ : (cunoașterea mediului) „Banii” – lectură după imagini

DEC: „Monede”- desen (tehnica hașurării)

Jocuri și activități didactice liber alese (A.L.A1)

Știință: „Revista cu oferte”

Joc de masă: „Caută umbra!”

Construcții: „Banca”

ALA 2: Vizită la bancă – educație rutieră

DIMENSIUNI ALE DEZVOLTĂRII:

C1 – Curiozitate, interes și inițiativă în învățare

C2 – Finalizarea sarcinilor și a acțiunilor (persistență în activități)

D2 – Mesaje orale în diferite situații de comunicare

COMPORTEMENTE VIZATE:

C 1.1. – Manifestă curiozitate și interes pentru experimentarea și învățarea în situații noi;

C 2.1. – Realizează sarcinile de lucru cu consecvență;

D 2.1.- Demonstrează capacitate de comunicare clară a unor idei, nevoi, curiozități, acțiuni, emoții proprii (comunicare expresivă).

OBIECTIVE OPERAȚIONALE:

O1 – să urmărească linia unei lecturi, concomitent cu imaginile prezentate;

O2 – să prezinte ideile principale din lectură cu ajutorul imaginilor;

O3- să se exprime corect în propoziții, formulând răspunsuri la întrebările puse;

O4 – să deseneze moneda folosind tehnica hașurării;

O5 – să realizeze revista prin sortarea și lipirea imaginilor la valoarea banului potrivit ;

O6- să găsească jetonul corespunzător umbrei

O7- să asambleze cuburi prin suprapunere și alăturare

STRATEGII DIDACTICE :

Metode și procedee: observație, conversație, explicație, demonstrație, expunerea, exercițiul, Turul Galeriei

Mijloace și materiale didactice: imagini, jetoane, coli, creioane grafice, monede, cuburi

Modul/forme de organizare a activității elevilor : frontal, mixt

MODALITĂȚI DE EVALUARE:

- forme de evaluare: Observarea sistematică a comportamentelor, analiza produselor finale, aprecierea verbală

- metode de evaluare: formativă

BIBLIOGRAFIE/WEBGRAFIE:

a) Oficială:

- *Curriculum pentru educația timpurie (a copiilor de la naștere până la vârsta de 6 ani), 2019*
- *Suport pentru explicitarea și înțelegerea unor concepte și instrumente cu care operează curriculum pentru educația timpurie, 2019*
- *Ghid de bune practici pentru educația timpurie a copiilor între 3-6 / 7 ani, MEECT, Unitatea de Management al Proiectelor pentru Învățământul Preuniversitar, 2008*

b) Pedagogică

- Breban Silvia, *Metode interactive de grup*, editura Arves, 2002
- Bocoș Mușata, Jucan Dana, *Teoria și metodologia instruirii. Teoria și metodologia evaluării*, Editura Paralela 45, Buurești, 2007
- Cerghit Ioan, *Metode de învățământ*, Editura Polirom, Iași 2006
- Cucuș Constantin, *Pedagogie*, Editura Polirom, Iași, 2006
- Ionescu Miron, *Instrucție și educație*, editura Garamond, Cluj-Napoca, 2003

c) metodico-didactică

- Anghelache Valerica, *Metodica activităților instructiv-educative din grădiniță*, editura Didactică și Pedagogică, București, 2017



- Anca Sîrghie, *Metodica predării limbii și literaturii române în învățământul primar și preșcolar*, Editura Alma Mater, Sibiu, 2009
- Ezechiel, Liliana, Păiși Lăzărescu, Mihaela, *Laborator preșcolar- ghid metodologic*, ediția a III-a, Editura Garamond, Cluj-Napoca, 2003
- Mitu, Florica, *Ghid pentru proiecte tematice*, Editura Humanitas Educațional, București, 2003
- Norel, Mariana, Bota, Oana Alina, *Didactica domeniului experiențial- Limbă și comunicare*, Editura Ascred, Cluj-Napoca, 2013

d) **webografie:**

- www.pinterest.com
- www.google.com
- www.google.ro/imghp?hl=ro&tab=ri&ogbl
- www.didactic.ro
- www.scribd.com

II SCENARIUL ZILEI

Prezența și salutul: Ne vom așeza în semicerc pe scăunele, salutul pornește pe cântecul: „Copilașii s-au trezit, bună dimineața/și ... s-a trezit, bună dimineața”, încheiem cântecul când s-a rostit numele tuturor copiilor. Se alege asistentul zilei, se numără fetele și băieții.

Calendarul naturii: Se va completa calendarul naturii cu ajutorul întrebării: Cum este vremea? Asistentul zilei va observa aspecte legate de starea vremii, verbalizând tot ceea ce el observă. Asistentul zilei, cu ajutorul educatoarei, va consemna pe panoul cu vremea: ce a observat el (picături de ploaie, nori, soare, zăpadă,etc.), numele, numărul fetițelor, numărul băieților și câți copii sunt în total.

Activitatea de grup: Tot în locul unde se desfășoară întâlnirea de dimineață, observăm elementul surpriză, „cutia misterioasă” în care vor fi puse monede și bancnote. Cutia va trece pe la fiecare copil care va spune ce obiect crede că se află în cutie. Se va trece la momentul din cadrul domeniului știință (c.m.) , moment în care se va face lectura după imagini: „Banii”. Plecând de la discuții pe această temă, vom anunța tema și obiectivele și motivația zilei: „Invățăm despre importanța banilor!”

Se va face prezentarea sarcinilor de pe fiecare zonă de lucru : la domeniul estetic și creativ vom desena monede prin tehnică hașurării, la știință vor realiza revista respectând cerințele date , la joc de masă vor găsi umbra corespunzătoare jetoanelor , iar la construcții vor asambla prin alăturare și sprapunere cuburi pentru a construi banca.

ALA II: „Vizită la bancă” – educație rutieră: vom merge în vizită la banca din cartier respectând regulile de circulație.

Finalizarea zilei: Ziua se încheie cu întrebări legate despre importanța banilor .



III Desfășurarea activității

EVENTIMENTELE INSTRUIRII	OB.OP.	CONȚINUTURILE ÎNVĂȚĂRII	STRATEGIA DIDACTICĂ	MODALITĂȚI DE EVALUARE
1.Moment organizatoric		<p>Pentru o bună desfășurare a activității am în vedere următoarele: aerisirea sălii de grupă; aranjarea scaunelor în semicerc; pregătirea materialului didactic și distribuirea lor pe centrele de activitate; intrarea ordonată a copiilor în sala de grupă.</p> <p>Se va face întâlnirea de dimineață, salutul pe cântecul „Copilașii s-au trezit, Bună dimineața” .</p> <p>Se va alege asistentul zilei care își va nota numele pe calendar, va număra copiii, va completa calendarul naturii, vremea.</p> <p>O voi realiza prin observarea elementului surpriză, „cutia misterioasă” în care vor fi puse monede și bancnote. Cutia va trece pe la fiecare copil care va spune ce obiect crede că se află în cutie.</p>		
2. Captarea atenției		<p>Plecând de la discuții despre bani, vom anunța tema, obiectivele și motivația zilei: „Invățăm despre importanța banilor!”</p>	Observația	Observarea sistematică a comportamentelor
3. Anunțarea temei și a obiectivelor			Conversația	
4. Prezentarea conținutului, noii învățări și dirijarea ei	O1	<p>Se va trece la momentul din cadrul domeniului știință (c.m.), moment în care se vor prezenta un șir de imagini (ilustrații) despre: „Bani” și cu ajutorul unui plan de întrebări pentru a putea</p>		

Grădinița cu Program Prelungit Nr.9 Satu Mare



5 Obținerea performanței	O2	<p>interpreta în enunțuri aspectele importante ale imaginilor . Vom face sinteza parțială prin expunerea descriptive a imaginilor . Voi explica, dacă este cazul, cuvintele necunoscute. Se va urmări succesiunea evenimentelor cu ajutorul imaginilor expuse.</p> <p>În scopul fixării momentelor principale ale povești și realizarea sintezei generale le voi adresa copiilor câteva întrebări:</p> <p>-De ce avem nevoie de bani? -Cum putem să platim cu banii? -Cum câștigăm banii? -Unde putem ține banii? -Ce tipuri de bani există? - Ce titlu am putea să dăm acestei povești?</p>	Expunerea	
6 Asigurarea retenției și a transferului	O3	<p>Pe tabla magnetică vom nota idei despre cum își pot cheltui, economisi sau câștiga fiecare banii. Vom trece pe la fiecare centru de activitate și le voi prezenta ceea ce vom face .Ei vor putea intui materialele ce vor fi utilizate și își vor alege centrul în care vor să lucreze. Voi preciza încă o dată sarcinile de lucru.</p> <p>Ne vom încălzi mușchii mâinii: „Plouă, plouă, ne spălăm pe mâini.....</p>	Conversația	Aprecieri verbale
	O4	<p>Sarcinile de pe fiecare zonă de lucru sunt: la domeniul estetic și creativ vor desena monede prin tehnică hașurării, la știință vom realiza revista cu oferte cu ajutorul</p>	Exercițiul Demonstrația	

Grădinița cu Program Prolungit Nr.9 Satu Mare



7.Evaluarea activității	O5	imaginilor cu prețul și produsul oferit spre vânzare, la joc de masă vor găsi umbra corespunzătoare	Exercițiul	
	O6	jetoanelor , iar la construcții vor asambla prin alăturare și		
	O7	srapunere cuburi pentru a construi banca. Vom discuta despre ce au realizat copii în fiecare zonă prin Turul Galeriei. Vom merge să vizităm banca respectând regulile de circulație. La sfârșitul activității vor împărtăși impresii legate de activitățile zilei .	Turul Galeriei	Analiza produselor finale
8.Încheierea activității				

CREATIVITATEA ÎN MEDIUL ȘCOLAR

PROF. ÎNV. PREȘC. POP MARIA-NICOLETA
GRĂDINIȚA CU PROGRAM PRELUNGIT NR. 30 BAIA MARE

O serie de politici publice și-au fixat ca obiectiv dezvoltarea creativității în educație vizând în primul rând activitățile artistice. Cercetătorii specializați în această problemă sunt adesea experți în acest tip de predare.

Este larg acceptat faptul că creativitatea se manifestă, printre altele, prin generarea de idei sau produse noi și valoroase. Creativității îi sunt asociați și termenii: gândire divergentă și inteligență fluidă.

Graham Wallas (1926) a fost printre primii care a propus un model al procesului creativ, iar multe dintre ideile sale sunt preluate în discursul contemporan. Wallas a împărțit procesul creativ în cinci etape: pregătire (timpul în care se explorează diferitele aspecte ale problemei) incubatie sau internalizarea problemei, iminența (etapa în care persoana simte că se apropie de soluție, iluminare sau apariția ideii care a devenit evidentă și validarea (adică dezvoltarea, testarea și aplicarea ideii). Unele aspecte ale modelului teoretic al lui Wallas au făcut obiectul unor experimente empirice pentru o perioadă de o sută de ani. Una dintre ele, recentă, arată de exemplu că incubatia ar sprijini rezolvarea creativă a problemelor (Ward, 2003).

Creativitatea nu este legată de o anumită disciplină sau domeniu. Este, desigur, prezentă în practica artelor, oricare ar fi ele (cântatul la un instrument, desen, dans sau filmare), dar și în activități în aer liber și în sfera casnică (înot, drumeții, grădinarit, tâmplărie etc.). De asemenea, este foarte utilă în design, arhitectură și în inginerie (după cum demonstrează podurile și clădirile) și în crearea de aplicații pentru smartphone. Este foarte apreciată în domenii cum ar fi afacerile și antreprenoriatul, în special pentru proiectarea produselor, publicitate și comunicare prin intermediul rețelelor sociale.

Manifestări ale creativității la școală

Metodele creative de predare și învățare pun la dispoziția elevului o abundență de mijloace de a învăța, de a identifica sensul lucrurilor și de a exprima idei, gânduri și sentimente. Creativitatea este asociată cu transformarea ideilor noi în produse care au mare valoare sau care fascinează. Creativitatea în educație poate fi văzută ca un mod de a aborda o activitate: un mod de a fi care combină reflecția, deschiderea la minte, flexibilitatea, gândirea critică și experimentarea. Se manifestă atât în procesele cât și în produsele învățării.

Importanța creativității

Dezvoltarea sensibilităților și a obiceiurilor creative îmbunătățește calitatea vieților profesorilor și elevilor. Elevul care are posibilitatea de a fi creativ la școală este mai probabil să ducă o viață plăcută, productivă, împlinită și prosperă. Creativitatea contează și datorită valorii intrinseci a actelor creative. Contează pentru că activitățile creative facilitează învățarea în diverse domenii și încurajează obiceiul productiv al învățării continue. De asemenea, contribuie la economia și sănătatea comunităților, pe lângă faptul că promovează inovația și facilitează rezolvarea problemelor.

S-a demonstrat că activitățile creative promovează dezvoltarea intelectuală, emoțională, fizică, socială și spirituală a elevilor. Experiența creativă a practicii artistice hrănește imaginația. Explorarea creativă permite elevilor să experimenteze situații în care nu există nici un răspuns cunoscut, dar soluții multiple, unde tensiunea generată de incertitudine este apreciată pentru fecunditatea sa și unde se preferă imaginația în fața cunoștințelor dobândite și aplicate în mod repetat. Elevul care coregrafiază un dans, rezolvă matematic un puzzle sau desenează o campanie de marketing inovatoare imaginează, pune întrebări, creează și învață. Cu alte cuvinte, există ceva natural, satisfăcător în producerea unui lucru nou care are valoare.

Din păcate, conținuturile de predare sunt mult prea dense pentru a permite o practică orientată spre învățare inovatoare și creativă. Este necesar să se revizuiască curriculumul în așa fel

încât să integreze noțiunea de creativitate și să se asigure că aceste programe de predare sunt un suport de dezvoltare a practicilor creative și a competențelor inovatoare și transversale. Este necesar să recunoaștem importanța creativității la toate disciplinele predate, pentru toate grupele de vârstă. Creativitatea este inovație în măsura în care ne permite să conectăm lucruri între care nu existau conexiuni. Prin urmare, educația ar trebui să încurajeze elevii să facă conexiuni care nu sunt obișnuite în cunoașterea existentă.

Așadar, în majoritatea situațiilor pedagogice clasice, elevii nu învață cum să evite erorile, răspunsurile greșite. Acest fapt are drept consecință faptul că lumea își pierde pe măsură ce crește capacitatea de a încerca lucruri noi. În caz contrar, învățarea sau angajarea în acțiunile creative ne permit să fim pregătiți să greșim și să acceptăm situația. Incitarea elevului de a ști să-și asume riscuri este o parte fundamentală a educării creativității.

Bibliografie:

Wallas, Graham, *The art of thought*, New York: Harcourt Brace, 1926.

Ward, T., *Creativity*, New York: Encyclopaedia of Cognition Macmillan, 2003.

PROIECT DIDACTIC

Școala Gimnazială „Alexandru Ivasiuc”, Baia Mare

Prof. învăț. primar: POP SIMONA MARIA

CLASA: *Clasa a II -a*

ARIA CURRICULARĂ: *LIMBĂ ȘI COMUNICARE*

DISCIPLINA DE ÎNVĂȚĂMÂNT: *COMUNICARE ÎN LIMBA ROMÂNĂ*

SUBIECTUL LECȚIEI: Textul narativ - „Pif, Paf, Puf” după Cezar Petrescu

FORMA DE REALIZARE: *activitate integrată*

TIPUL LECȚIEI: de fixare și sistematizare a cunoștințelor

DISCIPLINE INTEGRATE:

Comunicare în limba română

Arte vizuale și abilități practice

Dezvoltare personală

COMPETENȚE SPECIFICE:

✨ **Comunicare în limba română**

1.1. Identificarea semnificației unui mesaj oral din texte accesibile variate

1.2. Identificarea unor informații variate dintr-un text audiat

2.1. Formularea unor enunțuri proprii în situații concrete de comunicare

2.3. Participarea cu interes la dialoguri în diferite contexte de comunicare

3.1. Citirea unor mesaje scrise întâlnite în mediul cunoscut

3.2. Identificarea mesajului unui text în care se relatează întâmplări, fenomene din universul cunoscut

4.1. Scrierea unor mesaje în diverse contexte de comunicare

4.2. Redactarea unor mesaje scrise cu respectarea convențiilor de bază

Dezvoltare personală :

2.1. Exprimarea emoțiilor de bază în situații variate

Arte vizuale și abilități practice:

2.2. Exprimarea ideilor și trăirilor personale, în aplicații simple, specifice artelor vizuale

Obiective operaționale:

a. Cognitive :

CLR.

OC₁-să citească corect, fluent, conștient și expresiv textul;

Nivel minimal: citirea corectă în ritm propriu, a textului;

Nivel mediu: citirea corectă, fluentă și conștientă, în ritm propriu, a textului propus;

Nivel maximal: citirea conștientă, fluentă, conștientă și expresivă a textului suport;

OC₂– să formuleze răspunsuri corecte la întrebările legate de textul citit, demonstrând înțelegerea acestuia;

Nivel minimal: formularea cel puțin unui răspuns din cele patru, legate de text;

Nivel mediu: formularea a 2 –3 răspunsuri, din cele patru adresate;

Nivel maximal: formularea de răspunsuri complexe la toate întrebările adresate, vizând informațiile desprinse din text;

OC₃– să integreze în enunțuri cuvintele și expresiile noi, întâlnite în text;

Nivel minimal: alcătuirea cel puțin a unei propoziții cu unul din cuvintele noi;

Nivel mediu: alcătuirea de propoziții simple cu două din cuvintele noi;

Nivelul maximal: alcătuirea de propoziții dezvoltate cu noile cuvinte sau expresii;

OC₄ -să extragă mesajul lecturii povestind momentele acțiunii;

Nivel minimal:extragerea mesajului lecturii povestind pe scurt momentele acțiunii;

Nivel mediu: extragerea mesajului lecturii povestind fără prea multe detalii momentele acțiunii;

Nivelul maximal: extragerea mesajului lecturii povestind cu detalii momentele acțiunii;

OC 5—să rezolve corect exercițiile din fișa de lucru pe baza textului studiat și a cunoștințelor dobândite anterior.

Nivel minimal: rezolvă corect un item din fișa propusă.

Nivel mediu: rezolvă corect doi itemi din fișă.

Nivelul maximal: rezolvă corect toți itemii din fișă.

b. Motorice:

OM₁: să mențină o poziție corectă în timpul scrisului;

OM₃: să lucreze corect și îngrijit.

c. Afective:

OA₁ - vor manifesta inițiativă, plăcere și o atitudine degajată în comunicarea orală; curajul de a solicita intervenția în actul comunicării;

OA₂ - vor manifesta interes și plăcere pentru redactarea corectă și îngrijită a propozițiilor ;

OA₃. se vor mobiliza în vederea rezolvării sarcinilor propuse

Resurse:

I. Metodologice

Strategii didactice:

- a) *Metode și procedee* : conversația, explicația, observația, metodele cadrelor, diferite metode de citire, jocul didactic, metodele predicțiilor, exploziastelară, metodele cadrelor, lectura explicativă, problematizarea;
- b) *Mijloace de învățământ* : fișe de lucru, fișe de evaluare, manuale, caiete, manual de CLR, o piază, imagini;
- c) *Forme de organizare* : frontală, individuală, în perechi.
- d) *Formeșitehnici de evaluare*: observarea sistematică a comportamentului elevilor, aprecieri verbale, evaluarea reciprocă.

II. Temporale

45 minute

III. **Umane** Clasa de elevi din care: 1 elev cu ADHD

IV. Bibliografice:

a. științifice:

Suport de curs „Organizarea interdisciplinară a ofertelor de învățare pentru formarea competențelor cheie la școlarii mici”, 2012

Ilica Anton, *Metodica predării limbii române în învățământul primar*, Editura „Grigore Tabacaru”, Bacău, 1999;

b. oficiale:

*** Programă școlară pentru disciplina Comunicare în limba română, Aprobata prin ordin al ministrului Nr. 3418/19.03.2013

- Cleopatra Mihăilescu, Tudora Pițilă- „Comunicare în limba română-manual pentru clasa a IIa’’, Editura Didactică și pedagogică, București, 2018.
- www.manualedigitale.edu

SCENARIU DIDACTIC

Etapele lecției	Ob. Op.	Conținutul instructiv educativ al lecției		Strategiadidactică			Evaluare
		Activitatea învățătorului	Activitatea elevului	Metode și procedee	Mijloacedidactice	Forme de organizare	
1. CAPTAREA ATENȚIEI 3min		<p>Se va realiza prezentarea mascotei - Albinuța Zizi care a venit să le ureze elevilor succes la activitate..Aceasta are ascuns în spatele aripioarelor o scrisoare. (Anexa1)</p> <p>„Dragi copii, astăzi am nevoie de ajutorul vostru pentru a aduna cât mai multe stikere, ca să fiu cea mai strălucitoare. După rezolvarea corectă a fiecărui exercițiu, veți lipi un stiker pe aripioarele mele. Mă puteți ajuta să devin strălucitoare? Ce spuneti?”</p> <p>Se va realiza prin fișa „Dreptunghiul magic ” (anexa 2) în care va trebui să descopere cuvintele text narativ, bunica, Pif, Puf, Paf-personajele textului „Pif, Paf, Puf” după Cezar Petrescu</p>	<p>Elevii sunt atenți la scrisoarea primită de la Albinuța Zizi.</p>	<p>Conversația</p> <p>Joc didactic</p>	<p>Albinuța Zizi</p> <p>Anexa 1</p>	<p>Frontal</p> <p>Individual</p>	<p>Aprecieri verbale-evaluare orală</p>

<p>2. ENUNȚAREA OBIECTIVELOR 2 min.</p>	<p>Oa1</p> <p>Om1</p>	<p>Pornind de la descoperirile făcute din fișa „Dreptunghiul magic” fac cunoscut elevilor subiectul lecției -Textul narativ- „Pif, Paf, Puf” de Cezar Petrescu, pe care îl vom analiza la ora de comunicare în limba română.</p> <p>Împreună ne propunem să aflăm ce informații ne oferă acest text, să citim, în ritm propriu, textul, respectând semnele de punctuație, să formulăm întrebări și răspunsuri, pe baza informațiilor desprinse din textul suport, să integrăm în enunțuri cuvintele și expresiile noi, dar pentru aceasta trebuie să fim atenți și să participăm activ la lecție.</p> <p>Obiectivele afective și motrice vor fi enunțate într-o manieră accesibilă elevilor.</p>	<p>Elevii sunt atenți la enunțarea obiectivelor .</p>	<p>Conversația euristică</p>		<p>Frontal</p>	<p>Observare sistematică</p>
--	-----------------------	--	---	------------------------------	--	----------------	------------------------------

<p>3. ACTUALI- ZAREA CUNOȘTIN ȚELOR 5 min.</p>	<p>OC1 OC2</p>	<p>Realizez actualizarea cunoștințelor referitoare la textul narativ prin intermediul unui joc. Prin acest joc, ne vom reaminti informații legate de textul narativ. https://wordwall.net/resource/8009575 Se reactualizează cu elevii cunoștințele despre text:alcătuire, autor, personaje, așezare în pagină. După rezolvarea corectă a exercițiului elevii vor lipi un sticker pe Albinuța Zizi.</p>	<p>Elevii se mobilizează și răspund întrebărilor jocului didactic pe wordwall.</p>	<p>Conversația explicația joc didactic</p>	<p>Planșe didactice Joc didactic</p>	<p>Frontal Individual Frontal Individual</p>	<p>Observare sistematică Aprecieri verbale-evaluare orală</p>
<p>4. DIRIJAREA ÎNVĂȚĂRII 15min</p>	<p>OC1</p>	<p>Scriu la tablă titlul lecției,,Pif, Paf, Puf” după Cezar Petrescu, Prezint elevilor câteva date despre autor, ajutându-mă de resursele bibliografice din manualul digital-pag. 96,trezind interesul copiilor pentru lectura suplimentară. https://manuale.edu.ro/manuale/Clasa%200a%20II-a/Comunicare%20in%20limba%20romana/RWRpdHVyYSBEaWRhY3Rp4 Pornind de la titlu, li se cere elevilor să realizeze predicții asupra textului.</p>	<p>Elevii ascultă Cu atenție Elevii își exprimă</p>	<p>Conversația Jocul didactic Problematizarea</p>	<p>Tablă interactivă Video proiector</p>	<p>frontal</p>	<p>Capacitatea de a comunica</p>

	<p>OC3</p> <p>OC2</p>	<p>Se citește textul model de către un elev. Se cere elevilor să citească în gând și să găsească cuvintele pe care nu le înțeleg. Textul va fi proiectat și pe ecran. Se explică cuvintele găsite și se notează de către elevi. Solicit alcătuirea de propoziții cu ajutorul cuvintelor explicate și al expresiilor.</p> <p>Se verifică înțelegerea conținutului textului cu ajutorul întrebărilor -Care este titlul textului? -Cine este autorul? -Care sunt personajele ? -Ce le spune Pif bunicilor? -La ce activități putea participa Pif la țară ? -Cum motivează băiatul această cerere ?</p> <p>Se va dirija citirea lecției în lanț, pe roluri, apoi citirea selectivă. Citiți: a) propoziția în care se arată cine e Pif; b) propoziția în care se spune cine a venit la Pif. c) propozițiile interogative; d) propozițiile în care apare ortograma ”nu-și”; Se citește lecția pe fragmente, se</p>	<p>opiniile cu privire la ce înseamnă titlul lecției: relația dintre trei prieteni</p> <p>Elevii rezolvă fișa de lucru dată la tablă.</p> <p>Elevii bifează răspunsul corect.</p> <p>Elevii citesc lecția pe</p>	<p>Conversația</p> <p>Exercițiul</p>	<p>Auxiliar</p> <p>Tablă interactivă Video projector</p>	<p>Individual</p> <p>frontal</p>	<p>Capacitatea de concentrare a atenției</p> <p>Capacitatea de a găsi răspunsul potrivit</p>
--	-----------------------	--	--	--------------------------------------	--	----------------------------------	--

		<p>povestesc fragmentele și se extrag ideile principale.</p> <p>Se solicită elevilor să povestească oral pe scurt , conținutul textului pe baza ideilor principale.</p> <p>Se distribuie fișe cu „Harta textului” (Anexa 3) . Se vor rezolva la tablă și pe fișe cerințele primite.</p> <p>După rezolvarea corectă a exercițiului elevii vor lipi un sticker pe Albinuța Zizi.</p> <p>Împart elevilor o fișă pe care o vom rezolva la tablă. După rezolvarea corectă a exercițiului elevii vor lipi un sticker pe Albinuța Zizi..</p>	<p>fragmente, povestesc fragmentele și extrag ideile principale</p> <p>Se completează harta textului</p>		Anexa 2		
5. OBȚINEREA PERFORMANȚELOR	OC2 OA1	<p>Clasa este împărțită în 5 echipe. Următorul exercițiu se va desfășura sub forma unui concurs. Elevii fiecărei grupe vor avea de răspuns la cele 5 întrebări ale ”Exploziei stelare” într-un</p>	Elevii răspund la întrebări	Explozia stelară	-evaluarea orală”	Individual Pe grupe	capacitatea a rezolva corect sarcinile de lucru

5 min.		<p> timp dat. (Anexa4)</p> <p> Ce condiție le pune Pif bunicilor?</p> <p> Unde va merge Pif în vacanță?</p> <p> Când se petrece acțiunea?</p> <p> Cine e autorul textului?Care sunt personajele?</p> <p> Câștigă echipa care termină prima și corect.</p>					
6. FEEDBACK-UL 2 min		<p> Se verifică fișele și se fac aprecieri verbale asupra modului de lucru , asupra comportamentului</p>	.	Conversația		Pe grupe Frontal	capacitatea a rezolva corect sarcinile de lucru
7. EVALUAREA PERFORMANȚELOR 10 min	OC _I OC _{II} OC _{III} OA _I OA _{II} OM _I	<p> Solicit elevilor spre rezolvarea fișei de evaluare, explic sarcinile pe care le au de rezolvat, baremul și timpul necesar.</p> <p> Fac aprecieri globale și individuale asupra modului în care au participat la lecție.</p> <p> După rezolvarea corectă a exercițiilor elevii vor lipi un sticker pe Albinuță.</p>	Elevii rezolvă sarcinile fișei de evaluare.	Conversația Explicația	Anexa 5 –metoda cadranelor – exercițiul –explicația -conversația –fișa de evaluare –activitate individuală	evaluareasc risă	capacitatea a rezolva corect sarcinile de lucru
8. RETENȚIA		<p> Voi chestiona elevii.</p> <p> „Cum s-a numit lecția pe care am</p>	Elevii vor răspunde la	Conversația Explicația		Individual	capacitatea a rezolva

1 min		desfășurat-o azi?” Voi întreba elevii ce aplicație le-a plăcut.	întrebările cadrului didactic.				corect sarcinile de lucru
9. TRANSFERUL 2 min		La finalul orei, voi anunța elevii că Albinuța Zizi arată minunat și le mulțumește pentru ajutor. Se va comunica tema pentru acasă.	Elevii apreciază Albinuța Zizi	Conversația	Albinuța Zizi	Individual	

Pif, Paf, Puf

de Cezar Petrescu

HARTA LECTURII

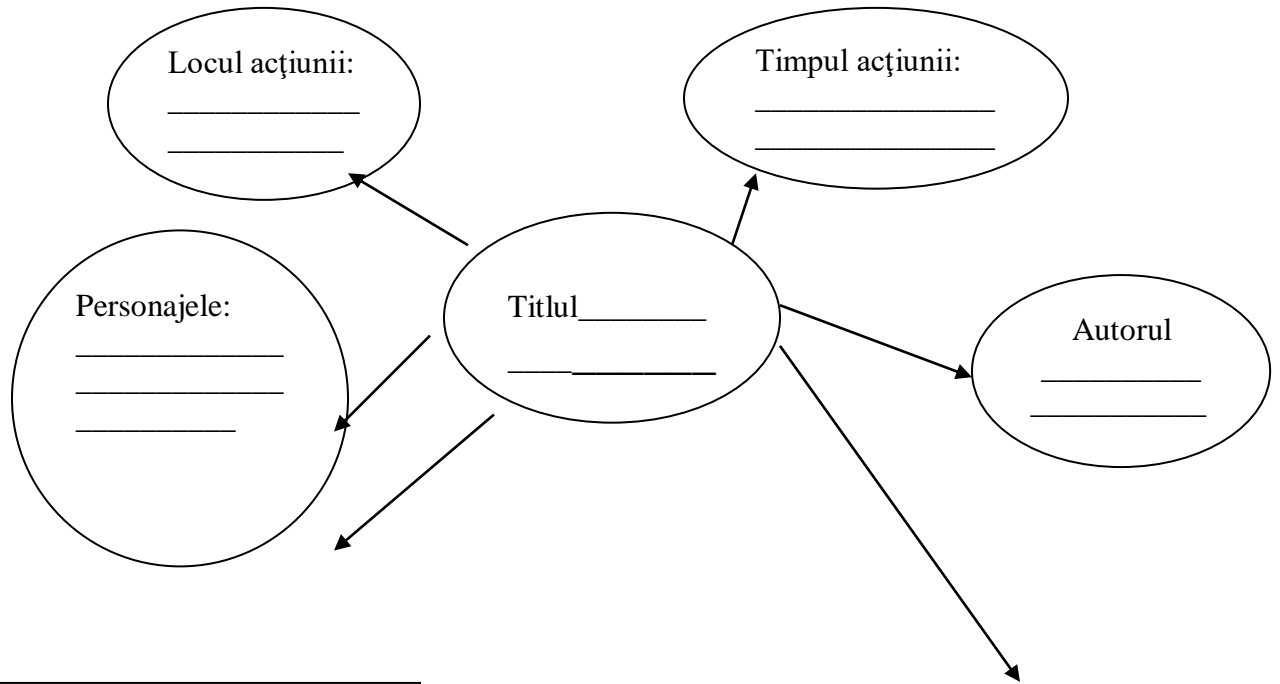

Planul de idei :

Ce părere ai despre condiția pe care a pus-o Pif bunicilor lui pentru a merge la țară?

Anexa 4

Explozia stelară
Ce condiție le pune Pif bunicilor?

Pif, Paf, Puf

Unde va merge Pif în
vacanță?

Când se petrece acțiunea?

Cine e autorul textului? Care sunt personajele?

Anexa 5

<p>1. Răspundeți la următoarele întrebări: Cine era paița? Pe cine îndrăgea Pif foarte mult? Ce îi spune băiatul bunicii?</p>	<p>2. Alcătuieste propoziții cu următoarele cuvinte: - paița - leagăn - nu încapе vorbă</p>
<p>3. Realizează corespondența între cuvintele celor două coloane: prietenîndrăgesc paițaamic băiatulmarionetă iubesccopil</p>	<p>4. Realizați într-un desen chipul băiatului și a celor doi prieteni.</p>

Acordarea calificativelor:▪ **SUFICIENT (S.):**

I₁ – Răspunde corect la o întrebare

I₂ – Alcătuieste o propoziție cu un singur cuvânt din cele 3;

I₃ – Realizează corespondența doar a unui cuvânt;

I₄– Desenează chipul băiatului;

▪ **BINE (B.):**

I₁ –Răspunde corect la 2 întrebări;

I₂ –Alcătuieste propoziții cu două din cele 3 cuvinte;

I₃ – Realizează corespondența a două cuvinte;

I₄– Desenează chipul a doi dintre prieteni;

▪ **FOARTE BINE (FB.):**

I₁ –Răspunde corect la toate cele 3 propoziții;

I₂ – Alcătuieste propoziții cu toate cuvintele;

I₃ – Realizează corespondența tuturor cuvintelor;

I₄– Desenează chipul celor trei prieteni.

Anexa 5
Fișa 2

<p>1. Răspundeți la următoarele întrebări: Cine era paița? Pe cine îndrăgea Pif foarte mult? Ce îi spune băiatul bunicii?</p>	<p>2. Alcătuieste propoziții cu următoarele cuvinte: - paița - leagăn - nu încapе vorbă</p>
---	---

Adăugați câte o însușire cuvintelor date :

prietenul.....	baiatul.....
cățelul.....	paița.....
bunica.....	cățelul.....

„Exemple de bune practici în educație”

„Săptămâna verde”

Prof. POPA ADINA

ȘCOALA GIMNAZIALĂ „ALEXANDRU ODOBESCU” ,CHIAJNA, ILFOV

Proiect de activitate

LUNI

1. Titlul activității: **„PRIMII PAȘI ÎN SĂPTĂMÂNA VERDE”**
2. Coordonatorul/coordonatorii de proiect: PROF. ÎNV. PRIMAR POPA ADINA
3. Grupul țintă: elevii
4. Durata activității: 4 ORE
5. Locația: SALA DE CLASA
- 6) Obiectivele activității (maxim 2-3 obiective)
 - :-să identifice situații, cazuri, forme de manifestare a poluării mediului înconjurător asupra organismului
 - să respecte regulile de conservare și ocrotire a naturii
 - să cunoască efectele nocive ale poluării
 - să-și formeze deprinderi și comportamente de protejare a naturii, prin cunoașterea și respectarea regulilor ecologice
- 7) Descrierea activității: Activitatea va debuta cu vizionarea unor filmulețe educative despre regulamentul micului ecologist, se vor explica termenii „Ecologie și Ecologizare”. Va urma o activitate de convorbire privind poluarea mediului înconjurător de către autovehicule prin tema

intitulata: „Pe jos sau cu mașina vin la școală!” și jocul didactic „Așa da! Așa nu!- prietenii naturii” evaluat cu ajutorul fișelor .

8) Resurse umane: cadrul didactic, elevii

9) Resurse materiale: laptop, internet, imagini PPT, fișe de evaluare.

10) Modalități de evaluare: fotografiile, fișe de evaluare.

MARȚI

1)Titlul activității: **„UN COPIL, UN POM, O FLOARE!”**

2)Coordonatorul/coordonatorii de proiect:: PROF. ÎNV. PRIMAR POPA ADINA

3)Grupul țintă: elevii I D / C P D

4)Durata activității: 4 ORE

5)Locația: SALA DE CLASĂ/ CURTEA ȘCOLII

6)Obiectivele activității (maxim 2-3 obiective):

-să audieze cu atenție textul înțelegând mesajul ecologic

-să contribuie la păstrarea sănătății mediului în care trăim prin îngrijirea spațiilor verzi, plantare de flori și copaci;

7) Descrierea activității: Activitatea de marți va debuta cu povesti care conțin mesaje

ecologice. După evaluarea acestora prin convorbire, ne vom echipa corespunzător pentru a

planta flori și copăcei in curtea grădiniței. Plantarea se va face împreună cu școlarii claselor

pregătitoare- clasa I, a-II-a, a-III-a, a-IVa. Vom folosi unelte și echipamente necesare plantării.

8)Resurse umane: cadrul didactic,elevii

9)Resurse materiale: planșe povești, răsaduri de flori, stropitori, unelte grădărit.

10) Modalități de evaluare: fotografii;

MIERCURI

1)Titlul activității: **„RAIUL DEȘEURILOR”**

2) Coordonatorul/coordonatorii de proiect: PROF. ÎNV. PRIMAR POPA ADINA.

3) Grupul țintă:

4) Durata activității: 4 ORE

5) Locația: SALA DE GRUPĂ , CURTEA ȘCOLII SAU HOLUL ȘCOLII

6) Obiectivele activității (maxim 2-3 obiective)

-să conștientizeze efectele negative pe care acestea le au asupra mediului și, implicit asupra noastră.

-să conștientizeze importanța colectării selective și a reutilizării materialelor reciclabile;

7)Descrierea activității: Activitatea va debuta cu vizionarea unor filmulețe educative: „Să vindecăm Planeta” și „ Mai puține deșeuri”. În urma discuțiilor purtate va urma prezentarea costumelor ecologice pregătite în prealabil cu ajutorul părinților. Această activitate se va desfășura împreună cu școlarii din ciclul primar.

8)Resurse umane: preșcolari, educatoare, părinți, învățătoare, elevi

9)Resurse materiale: laptop, internet, imagini PPT, costume realizate din materiale reciclabile.

10) Modalități de evaluare: fotografii, diplome pentru cele mai frumoase costume -eco reciclabile.

JOI,

1)Titlul activității: **„O ZI ÎN NATURĂ”**

2) Coordonatorul/coordonatorii de proiect: PROF. ÎNV. PRIMAR POPA ADINA

3) Grupul țintă: PREȘCOLARII GRUPEI+ȘCOLARII DIN CICLUL PRIMAR

4) Durata activității: 8 ORE

5) Locația:

6) Obiectivele activității (maxim 2-3 obiective)

-să descopere lumea înconjurătoare, frumosul acesteia prin intermediul excursiei tematice.

7)Descrierea activității: Dimineață ne vom întâlni pentru a lua autocarul din localitatea Drăgulești și vom porni spre județul Galați.. Obiectivele turistice pe care le vom urmări se regăsesc in programul zilei.

8) Resurse umane: preșcolari, educatoare, părinți, învățătoare, elevi

9) Resurse materiale: specifice unei excursii tematice

11) Modalități de evaluare: fotografii, discuții,etc

VINERI

1)Titlul activității: **„PICNIC IN NATURĂ”**

1) **„Respiră verde!”**

2) **„Mănâncă verde!”**

3)**„Totu-i verde și frumos!”**

2)Coordonatorul/coordonatorii de proiect:: PROF. ÎNV. PRIMAR POPA ADINA

3)Grupul țintă:

4)Durata activității: 4 ORE

5)Locația: Împrejurimi ale localității, malul apei, pădure

6)Obiectivele activității (maxim 2-3 obiective):

-să manifeste disponibilitate de a participa la acțiuni de ecologizare

-să conștientizeze reguli de comportament cu valențe ecologice.

- să se relaxeze în natură;

8) Descrierea activității: Activitatea de vineri va fi una de observare, ecologizare, relaxare, voie

bună, luând masa în natură..

9) Resurse umane: școlari- învățătoare

10) Resurse materiale: saci menajeri, mănuși, pachetul cu mâncare, bidonaș cu apă,etc

11) Modalități de evaluare: fotografii;

Educația în vremuri moderne

Exemple de bune practici

Prof. înv. primar Popa Adriana

Liceul Teoretic "Anghel Saligny" Cernavoda

Educația în vremurile moderne este în continuă evoluție pentru a răspunde nevoilor schimbătoare ale societății și ale elevilor. Există numeroase exemple de bune practici în învățământul primar care pot să fie inspiraționale și să contribuie la îmbunătățirea calității educației. Iată câteva dintre ele:

Metode de învățare personalizată: Mulți educatori utilizează tehnologia pentru a personaliza procesul de învățare pentru fiecare elev în parte. Prin intermediul platformelor online și a softurilor educative, elevii pot să-și adapteze ritmul și conținutul în funcție de nivelul lor de competență și de interesele personale.

Învățarea bazată pe proiect: Metoda învățării bazate pe proiect implică elevii în proiecte și sarcini practice care abordează probleme reale sau interesante. Acest mod de învățare îi ajută pe elevi să dezvolte abilități de rezolvare a problemelor, gândire critică și colaborare.

Învățarea activă: Elevii nu mai sunt pasivi ascultători, ci sunt implicați activ în procesul de învățare. Aceasta poate include discuții în clasă, dezbateri, învățarea prin jocuri, experimente sau activități interactive care îi implică pe elevi în mod activ în procesul de învățare.

Abordarea STEM (Știință, Tehnologie, Inginerie și Matematică): Învățarea disciplinelor STEM este promovată prin intermediul programelor educaționale care pun accent pe explorarea, experimentarea și rezolvarea problemelor. Acest lucru pregătește elevii pentru cariere în domenii tehnologice și științifice.

Abordarea socială și emoțională: Înțelegerea și dezvoltarea abilităților sociale și emoționale sunt integrate în curriculumul școlar. Elevii învață cum să-și gestioneze emoțiile, să-și rezolve conflictele și să dezvolte empatie.

Colaborarea și conectarea globală: Tehnologia facilitează colaborarea între elevi din întreaga lume. Prin intermediul proiectelor și a activităților online, elevii pot să interacționeze și să învețe de la colegii lor din alte țări.

Învățarea continuă a cadrelor didactice: Profesorii sunt încurajați să participe la programe de formare și dezvoltare profesională pentru a-și îmbunătăți abilitățile și cunoștințele în domeniul educației moderne.

Inovații tehnologice: Utilizarea tehnologiei în clasă pentru a sprijini procesul de învățare, cum ar fi tablete, software educațional, platforme de învățare online și realitate virtuală, poate să îmbunătățească interacțiunea și angajamentul elevilor.

Diferențierea instruirii: Fiecare elev are ritmul său de învățare și nivelul său de aptitudini. Profesorii pot diferenția instruirea prin adaptarea lecțiilor și sarcinilor în funcție de nevoile individuale ale elevilor. Aceasta asigură că fiecare elev are șansa de a-și dezvolta potențialul maxim.

Învățarea orientată spre rezultate: Accentul se pune tot mai mult pe dezvoltarea competențelor și abilităților practice care sunt relevante în viața reală. Elevii sunt încurajați să își aplice cunoștințele în contexte practice și să gândească critic în rezolvarea problemelor.

Parteneriatele școală-comunitate: Școlile colaborează tot mai mult cu comunitatea și cu organizațiile locale pentru a oferi elevilor experiențe de învățare în afara sălilor de clasă. Aceste parteneriate pot include excursii, proiecte comunitare și prelegeri susținute de profesioniști din diverse domenii.

Educația pentru mediul înconjurător: Conștientizarea și protejarea mediului înconjurător sunt aspecte importante ale educației moderne. Școlile pot promova practicile ecologice și pot implica elevii în proiecte de conservare a mediului înconjurător pentru a-i învăța despre responsabilitatea față de natură.

Aceste exemple de bune practici reflectă modul în care educația în vremurile moderne se adaptează la noile cerințe și oportunități, punând accent pe personalizare, implicare activă a elevilor și dezvoltarea abilităților esențiale pentru viața modernă

Bibliografie :

1. I. Albușescu, note de curs 'Istoria pedagogiei românești', Universitatea Babeș-Bolyai Cluj-Napoca, p. 21,
2. S. Butnaru & L.R. Gherasim, Performanța Scolară, Polirom, București, 2013.
3. J. Hattie, Învățarea vizibilă. Ghid pentru profesori, Trei, București, 2014.
4. C. Iosifefescu, C. Novak, D. Stroie, Z. Viăduț, F. Nicula, & O. Jidveian, 'Raport național privind starea calității în unitățile de învățământ preuniversitar public din mediul rural', Agenția Română de Asigurare a Calității în Învățământul Preuniversitar ARACIP, Tracus Arte, București, 2015.
6. https://beyondreamz.files.wordpress.com/2010/01/istoria_pedagogiei_romanesti.pdf

ADOLESCENȚA

prof. Alina Popa

Liceul Teoretic „Avram Iancu”, Cluj-Napoca

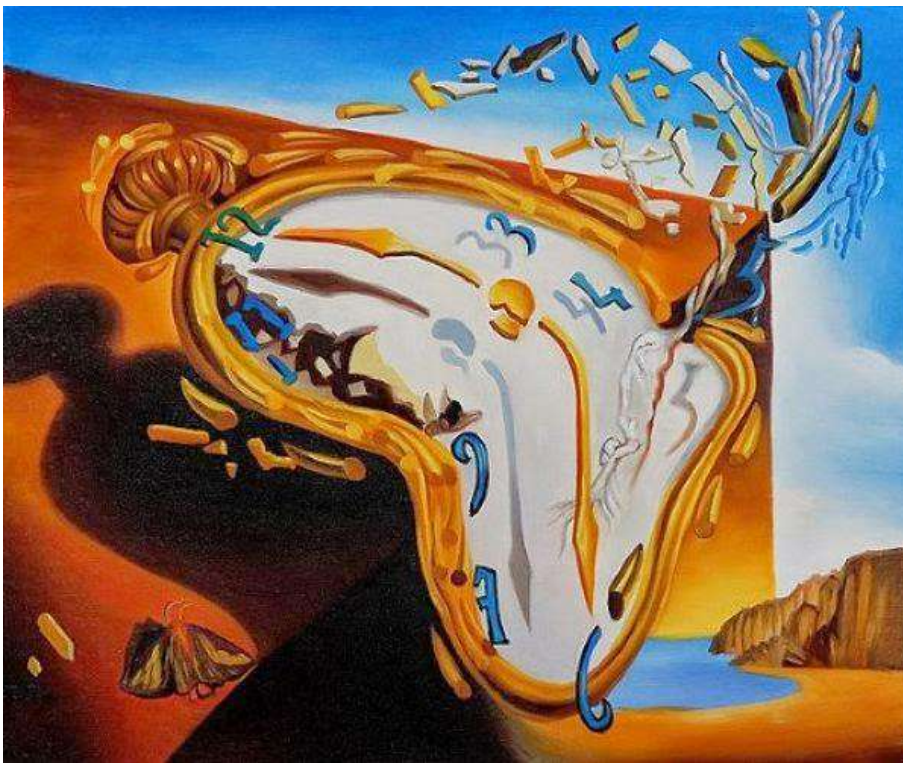

Salvador Dalí, *Persistența memoriei*

(curentul SUPRAREALISM)

I. Pre-text

1. Care este **orizontul de așteptare** pe care ți-l creează **titlul**?
2. Care crezi că ar fi **tema, -ele/ motivele picturii**? Motivează alegerea.
3. Stabilește două elemente/ aspecte/ idei/ iimagini care anticipează lectura *Romanului adolescentului miop*.
4. Redactează un eseu de cinci minute, folosind următoarele cuvinte: aievea/ suflet/ carte/ mansardă/ toamna/ melancolie/ miopie/ trecerea timpului/ oniric/ corigență.

II. Con-text

<p><i>Trebuie să mă cunosc. Trebuie să știu odată sigur cine sunt și ce vreau. Am amânat mereu lucrul acesta, pentru că mi-era teamă. Mi-era teamă că nu voi izbuti să-mi luminez sufletul sau că lumina ce va aluneca asupra-i să nu mă îndurereze. Eu mi-am închipuit anumite lucruri despre mine însumi. Ce se va întâmpla dacă acestea nu există aieva? Dacă ele n-au fost decât o părere? Ceva mai mult. Eu am căutat să mă supun acestor trăsături pe care le-am socotit părți din sufletul meu. Mi le-am impus și mi le-am însușit. Ce se va întâmpla cu ele, dacă voi ști că nu sunt decât niște veșminte îmbrăcate în silă? Voi putea, oare, să le părăsesc fără să mă copleșească golurile sufletului meu?</i></p> <p><i>Am hotărât de multe ori să mă analizez până la capăt, să pătrund cât mai adânc și calm în suflet. Dar n-am izbutit. Niciodată nu m-am putut concentra. Nu m-am putut gândi asupra mea însumi. De câte ori încercam să mă analizez, mă trezeam într-un întuneric desăvârșit. De unde să încep să mă caut? Unde aș putea fi eu însumi?</i></p> <p><i>Ce căutam eu? Sufletul meu. Unde? Și</i></p>	<ol style="list-style-type: none">1. Precizează tipul de narator și perspectiva narativă.2. Comentează semnificația metaforei <i>veșminte îmbrăcate în silă</i>.3. Menționează sentimentul predominant, justificând alegerea cu secvențe din text.4. Transcrie structurile care arată planurile adolescentului pentru a se cunoaște.5. Selectează din text două verbe la conjunctiv, precizând valoarea lor stilistică.6. Explică, în minimum 50 de cuvinte, semnificația enunțului: <i>Mă privesc. Privesc în mine. Atâtea trăsături streine, contradictorii.</i>8. Comentează semnificația expresiei: <i>miile de suflete pe care le purtam în mine</i>
---	--

cum aş putea recunoaşte adevăratul meu suflet între miile de suflete pe care le purtam în mine?

Dacă m-aş cunoaşte... Atunci aş fi atât de sigur de mine însumi şi de viaţă...

(...) Mă privesc. Privesc în mine. Atâtea trăsături streine, contradictorii.

III.Extra-text

Redactează un eseu de minimum 150 de cuvinte despre raportul dintre intenţie şi realitate, aşa cu se desprinde din autoanaliza făcută de personaj în *Romanul adolescentului miop*, de Mircea Eliade. Vei face referire şi la enunţul asertiv: *Acum ştiu. Sunt şi eu ca toţi ceilalţi: adolescent sentimental şi visător. Zadarnic încerc să mă ascund.Sunt sentimental.*

MODALITĂȚI ȘI MIJLOACE DIDACTICE UTILIZATE ÎN VEDEREA SPORIRII GRADULUI DE ATRACTIVITATE ȘI EFICIENȚEI ACTIVITĂȚILOR DE LABORATOR LA ORELE DE FIZICĂ

Laborant ing. POPA CLAUDIA
Colegiul Național „Cuza Vodă Huși, Jud. Vaslui

Prin predarea fizicii și chimiei se urmărește raportarea copilului la mediul în care trăiește. Experimentul este calea fundamentală de predare a fizicii și chimiei, fiind considerat un „pilon” de susținere al metodelor active. Profesorul trebuie să antreneze elevii nu numai în observarea directă a unui experiment, ci și în executarea individuală și pe grupe a acestuia.

Experimentele pot fi organizate diferențiat, formularea sarcinilor concrete pentru efectuarea unui experiment ridică probleme care implică: scopuri ale învățării, accesibilitatea la învățare, conținutul învățării, locul în procesul învățării, corelarea cu alte strategii didactice de învățare.

În cadrul lecțiilor de fizică și chimie se pot folosi metode variate cum ar fi: problematizarea și descoperirea, metode clasice cu valențe participative (experimentul, observația și conversația euristică); metode stimulative, competitive (jocul didactic, concursul).

Experimentul implică activități de provocare, reconstituire și modificare a unor fenomene și procese, în scopul studierii lor.

Experimentul de laborator are funcții multiple:

- îi pune pe elevi în situația de a provoca și produce fenomene și procese pe cale experimentală;
- determină formarea unor deprinderi de lucru cu aparatura specifică științelor prin însușirea și aplicarea unor metode și tehnici de lucru corespunzătoare;
- asigură descoperirea, aprofundarea și verificarea cunoștințelor de către elevi;
- accentuează caracterul formativ al învățământului prin dezvoltarea la elevi a spiritului de investigație și observație, a gândirii flexibile, fluide, originale.

Lucrările experimentale – constau în observarea, provocată și dirijată, a unor fenomene ce urmează să fie verificate experimental. Au un pronunțat caracter activ-participativ: în primul rând, elevii vor fi curioși la desfășurarea experimentului de către profesor, iar apoi se vor implica prin propriile acțiuni, la realizarea acestuia.

S-au folosit metode cât mai diverse pentru ca fizica și chimia să devină cât mai accesibile elevilor. Alături de experimentul demonstrativ, experimentul pe grupe, noi am introdus **experimentul ca temă pentru acasă**.

„Experimentul este calea spre reușită! “spunea marele Einstein și într-adevăr așa este. Am avut plăcuta surpriză să primim fotografii cu experimente efectuate acasă de către elevi, machete. Considerăm că este un progres în pregătirea lor pentru că au citit scopul experimentului, modul de lucru, l-au realizat implicând și familia, au stabilit și concluziile deci au învățat experimentând despre proprietăți, fenomene, au verificat principii și legi.

Experimentul ca temă pentru acasă:

Lucrare experimentală- **Difuzia a două lichide**

- Materiale necesare:

două pahare transparente, apă rece, cuburi de gheață, apă caldă, cerneală.

- Mod de lucru:

Turnați în primul pahar apă rece și adăugați cuburile de gheață, iar în al doilea pahar apă caldă. Puneți câteva picături de cerneală în fiecare pahar. Urmăriți modul în care se împrăștie cerneala în fiecare pahar.

Formulați concluziile.



Lucrare experimentală – **Aplicații Legea lui Pascal**

Dacă exercităm pe suprafața unui lichid aflat într-un vas de orice formă, o forță de presiune prin intermediul unui piston, atunci efectul acesteia apare pe toate părțile pereților vasului. Adică, oriunde vom mări presiunea, aceasta se răspândește peste tot uniform prin lichid.

Acest lucru a fost descoperit în anul 1659 de Pascal, de aceea se numește **legea lui Pascal**. Acest fapt poate fi explicat prin influența particulelor de lichid. Pe această lege se bazează acțiunea preseii hidraulice, care constituie baza sistemului de frânare aflat în

autovehicule. Funcționarea echipamentului se poate explica în felul următor:

Prin intermediul unui piston A_1 se poate aplica pe un piston cu secțiune mai mare A_2 , prin intermediul lichidului, urmare forței exercitate F_1 , o forță de presiune F_2 , mai mare de A_1/A_2 ori.

$$p = F_1/A_1 = F_2/A_2, \text{ de aici rezulta } F_2 = F_1 A_2/A_1$$

Bineînțeles că energia lucrătoare nu poate fi economisită nici aici, deoarece deplasarea pistonului este invers proporțională cu secțiunile.

F... eseori la... elor hid

de ex. st... ea

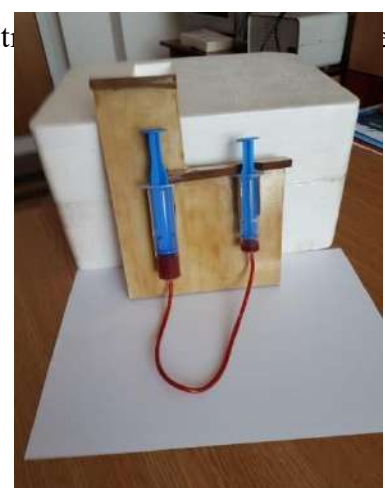

Lucrare experimentală – Micronava cu reacție

Scopul lucrării: punerea în mișcare a unui ou, pe suprafața apei, utilizând forța aburului.

Considerații generale:

Pornind de la ideea motorului cu aburi și utilizând câteva cunoștințe de bază din mecanica clasică, se realizează un experiment amuzant de dinamică, folosind ca materiale didactice doar obiecte de uz casnic.

Materiale necesare și dispozitive:

- o tavă dreptunghiulară din material plastic;
- o seringă;
- un ou;
- un capac de plastic;
- un suport metalic;
- alcool, chibrituri;
- apă.
-

Mod de lucru:

Oul se golește de conținut printr-un mic orificiu, iar apoi se umple, aproximativ un sfert din volumul său, cu apă, cu ajutorul unei seringi:



Se toarnă apă în tava de plastic și se realizează suportul pe care va pluti oul:



După ce apa din ou va începe să fiarbă, forța aburului ce iese prin orificiul pe unde s-a introdus apa va propulsa dispozitivul spre înainte (îl va pune în mișcare pe suprafața apei).



Concluzii:

Deși materialele utilizate sunt improvizate, rezultatele sunt uimitoare și amuzante.

BIBLIOGRAFIE

- Fătu Sanda, Didactica chimiei, Editura Corint, București, 2007;
- Jinga Ioan, Istrate E.–Manual de pedagogie, Editura All, București, 2001;
- Pintilie M., Metodemoderne de învățare-evaluare, Cluj-Napoca, 2002;
- N . Oprescu – Pedagogie , ed. Fundației „ România Mare”1996
- M. Cerghit – Metode de învățământ , EDP, Bucureți,1980
- V.Pop , D. Turcitu , M. Panaghianu – Ghidul profesorului fe fizică , ed. Radical , Craiova ,199

PROIECT EDUCAȚIONAL INTERDISCIPLINAR CULTURĂ ȘI CIVILIZAȚIE ROMÂNĂ ȘI FRANCEZĂ

Prof. Daniela Popa, Liceul Tehnologic *Ion I.C. Brătianu*, Timișoara

Coordonator: prof. Daniela Popa, limba franceză

Nivel: liceal

Membrii ai echipei de proiect:

- director / director adjunct instituție
- profesor de economie / administrație; secretar-șef instituție, cu următoarele sarcini în cadrul proiectului: responsabil activități elevi gestionare a documentelor administrative; arhivare documente administrative proiect;
- profesor de educație antreprenorială, cu următoarele sarcini în cadrul proiectului: responsabil activități elevi antreprenoriale de management și gestiune a imaginii personale;

Perioada: octombrie 2023 - mai 2024

Tipuri de activități:

- vizitare expoziție Constantin Brâncuși, *Surse românești și perspective universale* - Muzeul de Artă Timișoara;
- vizionare filme românești și franceze, pentru participarea la concursuri de cinema - Cinema Victoria, Timișoara;
- vizite expoziții în cadrul programului Timișoara, Capitală Culturală Europeană;
- vizionare materiale / filme de prezentare / documentare cultură și civilizație română și franceză
- creare conținut virtual cu produsele activităților;
- activități elevi gestionare a documentelor administrative;
- activități antreprenoriale de management și gestiune a imaginii personale;
- concursuri tematice.

Beneficiari: elevii claselor a IX-a C și a X-a B, anturajul acestora, familiile acestora

Scopul proiectului: dezvoltarea personală, culturală și de gestiune a propriei imagini a elevilor

Obiective:

- descoperirea culturii și a civilizațiilor română și franceză, prin vizitarea de expoziții, vizionarea de filme / materiale video / documentare specifice;
- gestiunea propriilor priorități, prin descoperirea strategiilor de organizare a programului și a documentelor personale;
- formarea gândirii critice autonome, prin analize culturale comparative;
- împiedicarea analfabetismului funcțional, prin cunoașterea și aprofundarea operelor unor autori contemporani francezi și prin identificarea corectă a cerințelor de lucru în echipă;
- dezvoltarea competențelor de comunicare orală, stăpânirea artei dialogului și a argumentației în limbile română și franceză, prin participarea activă / pasivă la dezbateri, expuneri etc;
- favorizarea întâlnirii inițiatice între artistul model și spectatorul adolescent, pentru descoperirea pasiunii pentru artă;
- descoperirea propriei personalități prin identificarea cu aspirațiile modelului;
- definirea propriilor criterii de selecție pentru lectură vizuală;
- crearea unei legături cu alte domenii de interes pentru elevi.

Argumente pentru educația prin cultură

Organizatorii acestui proiect consideră cultura ca fiind facilitatoare de cunoaștere.

Arta și elementele de cultură și civilizație ajută adolescenții să învețe luând notițe vizuale și emoționale. Astfel, experiența estetică / culturală formează gândirea critică și dezvoltă inteligența emoțională, creativitatea, empatie. Grație ei, elevii sunt implicați în propria educație experiențială, descoperă noi căi de comunicare, se re-/descoperă. Descifrând cultura, mai ales în contexte sociale consacrate, adolescentul își mărește capitalul de imagine atât de important pentru el. Competențele

sociale și de gestionare a propriilor priorități, capacitatea de a-și organiza gândirea și a gestiona elementele materiale pe care le implică descoperirea unui artist / scriitor / om de cultură îi permit tânărului să câștige stimă de sine și dorință de a persevera în demersul cultural propriu. Profesorii de limba franceză și limba română, profesorul de economie / contabilitate / profesorul de educație antreprenorială, personalul din secretariatul școlii vor aduce plus-valoare în cadrul acestui proiect interdisciplinar, ajutând elevii nu numai să descopere valori, ci și să-și descopere valoarea personală. Aceasta este rațiunea acestui proiect.

Proiectul cuprinde, de asemenea, concursuri pe tematici diverse, pentru spiritul de competiție și echipă.

Calendarul activităților desfășurate :

N r.	Activitate	Perioada	Responsabili	Tip de activitate / Locație	Logistică
1.	Prezentarea biografiei și a operei lui Constantin Brâncuși	Octombrie 2023	Echipa de proiect Elevii claselor a IX-a B și a X-a B	Discuții / dezbateri pe marginea unor documentare / materiale ppt	Documente vizuale Fișe RO / FR
2.	Vizitarea expoziției Constantin Brâncuși, <i>Surse românești și perspective universale</i>	Seria 1 - 13 octombrie 2023	Echipa de proiect Elevii clasei a IX-a B	Vizită expoziție - Muzeul de Artă, Timișoara	Bilete muzeu: descifrare informații muzeu / condiții de vizitare
3.	Analiza vizitei	16 - 30 octombrie 2023	Echipa de proiect Elevii claselor a IX-a B	Discuții Gestionarea documentelor de vizită pentru portofoliul personal	Fișe de analiză RO / FR Fișe antreprenoriat: promovarea imaginii personale Fișe arhivare
4.	Vizitarea expoziției Constantin Brâncuși, <i>Surse românești și perspective universale</i>	Seria 2 - 22 noiembrie 2023	Prof. Popa Daniela Elevii clasei a X-a B Echipa de proiect	Vizită expoziție - Muzeul de Artă, Timișoara	Bilete muzeu: descifrare informații muzeu / condiții de vizitare
5.	Analiza vizitei	24 - 30 octombrie 2023	Prof. Popa Daniela Elevii clasei a X-a B Prof. de educație antreprenorială / Secretarul-șef	Discuții Gestionarea documentelor de vizită pentru portofoliul personal	Fișe de analiză Fișe antreprenoriat: promovarea imaginii personale Fișe arhivare
6.	Vizită expoziții de artă din Timișoara Capitală Culturală europeană: Ecouri ale operei lui	Octombrie 2023 - mai 2024	Prof. Popa Daniela Echipa de proiect Secretarul-șef	Dezbateri, cronologia operelor artiștilor Ppt / materiale video realizate de	Fișe de analiză Fișe antreprenoriat: promovarea imaginii personale

N r.	Activitate	Perioada	Responsabili	Tip de activitate / Locație	Logistică
	Brâncuși în arta românească - urmate de analiza vizitelor		Elevii claselor a IX-a B și a X-a B	către elevi Săli expoziționale și galerii din Timișoara	Fișe arhivare
7.	Vizionare documentare regiuni franceze / filme de artă românești și franceze	Octombrie 2023 - mai 2024	Echipa de proiect Elevii claselor a IX-a B și a X-a B	Dezbateri, cronologia operelor cineaștilor Cinema Victoria, sala festivă, sălile de clasă	Fișe de analiză Fișe antreprenoriat: promovarea imaginii personale Fișe arhivare
8.	Concursuri culturale <i>L'histoire de France par les TICE</i> și A LA UNE - presse des élèves	Octombrie 2023 - mai 2024	Prof. Daniela Popa Echipa de proiect Elevii claselor a IX-a B și a X-a B	Concursuri Sala festivă, sălile de clasă Instituții școlare partenere	Internet Volume de istoria Franței Ziare franceze Statistici Pagină UNE Fișe arhivare
9.	Evaluarea proiectului	Mai 2024	Echipa de proiect	Analiză evaluativă Chestionare Statistici Interviuri ale elevilor cu colegii	Albume foto Arhivare documente proiect

Produse și rezultate obținute:

- portofoliul cultural personal;
- albume foto;
- scurte interviuri.

Metodele de evaluare a proiectului:

- chestionare aplicate de organizatori elevilor și părinților.

Impactul asupra factorilor implicați:

- creșterea interesului elevilor pentru cultură;
- implicarea părinților elevilor în susținerea acestora în activități culturale.

Sustenabilitate:

- participarea elevilor la concursuri interdisciplinare profesionale și de cultură generală în limba franceză și română, aflate în calendarul ISJ Timiș, precum concursurile *L'histoire de France par les TICE* și A LA UNE.

Anexe: tabele nominale participare elevi activități, albume foto / video.

ESEU STRUCTURAT CU TEMA

Reintegrarea in educatie si formare in mediile educationale defavorizate prin dezvoltarea competentelor profesionale ale cadrelor didactice

Inv.POPA ELENA

Scoala Gimnaziala „Vasile Borcea ”

- 1.Actualitatea si contextualizarea problematii referitoare la incluziune educationala
2. Necesitatea formarii competentelor profesionale ale cadrelor didactice si nevoi de formare continua
3. Instrumente si tehnici inovative utilizate in practica didactica /manageriala proprie
4. Surse motivationale ale cadrelor didactice din mediile defavoizate

Motto: „Sa invatam ,sa-i invatam pe altii sa invete ”

Educator ,invatator ,profesor ,cadru didactic ,(sau mai nou „profu ”)...dascalul si meseria sa ...

Pornind de la „rezonanta ” acestor vorbe ,pe care fiecare copil le-a rostit in diferite trepte ale educatiei sale , ale devenirii personalitatii sale , putem spune ca exigentele acestei meserii se coreleaza strans cu cele pe care societatea omeneasca le manifesta fata de formarea tinerelor vlastare ale viitorului .

Vizibil , societatea se schimba si , odata cu ea si sistemele de educatie .Asa se explica faptul ca in aproape toate tarile lumii au avut si au loc reforme in domeniul educatiei si invatamantului .

Intr-o societate aflata in permanenta schimbare,fiecare dintre noi, mai ales dascalii, ne confruntam cu nevoia de a dobandi noi *competente* ,de a ne renoi bagajul de cunostinte si abilitati ,prin participarea la programele de perfectionare profesionala continua.

Participarea mea la proiectul „ *InForma -Programe educationale pentru personalul din scolile defavorizate din judetul Bacau Pocu /73/6/6/106405* ” a condus la promovarea unor activitati educationale de calitate orientate pe nevoile elevilor si a unei scoli *incluzive*.

Educatia incluziva ca educatie pentru diversitate se bazeaza pe o abordare pozitiva a diferentelor , incurajeaza identificarea in cadrul educatiei a barierelor educationale care exclud anumite grupuri de copii (saraci , apartinand minoritatilor etnice si lingvistice , copii din zone retrase , copii cu dizabilitati sau nevoi educationale specifice), a modului de aparitie si metodelor de eliminare a acestor bariere .

Educatia incluziva este o provocare pentru schimbarea atitudinilor , a mentalitatilor , a politicilor si a practicilor de excludere si segregare .

În condițiile actuale, școala trebuie să-și extindă scopul și rolul pentru a putea răspunde unei mari diversități a copiilor. Învățământul, în calitate de prestator de servicii, trebuie să se adapteze cerințelor elevilor și nu invers. Altfel spus, este necesar să se treacă de la **integrare la incluziune**.

Incluziunea se măsoară prin creșterea gradului de participare a tuturor elevilor, la toate activitățile și reducerea gradului de excluziune, sub orice formă s-ar putea manifesta.

Promovarea incluziunii și predarea din perspectiva incluzivă presupun competențe specifice cadrelor didactice. Diversitatea este prezentă în grupurile de copii la toate nivelurile de educație și abordarea diferitelor cerințe ale copiilor este ceea ce marchează fundamental noile tendințe în educație.

Aspectul-cheie al inovării care trebuie să guverneze predarea și procesul educațional în general este **flexibilitatea**. O abordare flexibilă și sensibilă la cerințele speciale ale fiecărui copil/tânăr reprezintă standardul de bază pe care se edifica formarea noastră, a cadrelor didactice.

Specificul cursurilor de formare, modul lor de desfășurare, calitatea umană a managerilor de curs din cadrul proiectului **InForma** m-au ajutat să întâmpin cu căldură aspirațiile micilor curioși pe care-i educ, m-au determinat să investighez cu răbdare înclinățiile lor tratându-i după nevoi. Am învățat cum să-i atrag discret la o participare activă în procesul de învățare (în cazul în care activitatea desfășurată devenea monotona), să predau accesibil și convingător noile cunoștințe, să creez situații de învățare adecvate, să dirijez învățarea și să obțin feedback, să evaluez prin metode variate. Toate acestea facilitează atenția asupra formării continue a cadrului didactic fiind că o provocare în cadrul procesului de **modernizare a sistemului de educație**.

Participarea la cursurile de formare susține calitatea noastră a cadrelor didactice ca modele de persoane educate, exemplificând virtuțile pe care ne străduim să le inspirăm elevilor (*curiozitate, toleranță, onestitate, respect față de diversitate și aprecierea diferențelor culturale și capacitățile care sunt necesare pentru dezvoltarea intelectuală*). Astfel, străduindu-ne să ne îmbunătățim stilul de predare (în urma perfecționării, formării și dezvoltării personale) reușim să examinăm critic activitatea proprie, ne străduim să aprofundăm cunoașterea, să îndreptăm judecățile și să ne adaptăm predarea la noile descoperiri, idei, teorii.

Imaginea profesorului competent, un fel de rezultat așteptat al proceselor de schimbare și transformare inițial în sistemul de învățământ, în condițiile actuale presupune o anumită perspectivă asupra formării inițiale și mai ales continue a cadrelor didactice care să răspundă nevoilor reale.

Competența este adesea asociată cu capacitatea de a decide, a comunica, selecta, evalua date, informații, relații. Ea presupune „*a ști*”, „*a ști să faci*” dar și „*a ști să fii*”, a avea atitudini care să susțină acțiunea prezentă cât și devenirea. Astfel, investiția în resursa umană, **participarea în cadrul proiectului cu susținere și finanțare din fonduri europene** se dovedește a fi una inteligentă și de lungă durată a căror rezultate vor putea fi observabile.

Aplicarea principiului 3I- „lifelong learning (**învățarea continuă**)” generează beneficii prin crearea unei forțe de muncă bine calificată, prin creșterea competitivității și a dezvoltării profesionale. Și toate acestea pentru că

„toti copiii (asemenea unor plante menite sa fie ocrotite , luminate si hranite)se arata doritori sa stie, sa afle. sa cunoasca alaturi de o fata zambitoare cu tonul scazut , cald si imbietor (dascalul) cu mimica si gesturile care te cheama la o noua activitate comuna , la o satisfactie comuna , laimplinirea menirii noastre de dascali .

In opinia mea , **inovatia** in invatamant este o activitate deliberata , care urmareste introducerea unei noutati intr-un context dat si este pedagogica pentru ca isi propune ameliorarea substantiala a pregatirii elevilor printr-o situatie de **interactiune si interactivitate** .Studiile asupra inovatiei in invatamant pun accent deosebit pe rolul personalului didactic in procesul de inovatie , pe caracteristicile , comportamentele pe care trebuie sa la aiba acesta .

Datorita progresului tehnologic si accesului sporit la cunoastere voi prezenta **tehnici inovative** utilizate in practica didactica menite sa modeleze tipuri de personalitate necesar societatii cunoasterii, personalitate caracterizata prin noi dimensiuni : gandire critica , creativa , capacitate de comunicare si cooperare , abilitati de relationare si lucru in echipa , responsabilitate si implicare .

a)**Invatarea prin colaborare** -implica incurajarea elevilor de a participa la diverse proiecte . Colaborarea ca o forma de predare este foarte des folosita unde responsabilitatea grupului de elevi o are fiecare elev in parte , prin rolul pe care il detine in grupul respectiv .Unii elevi colecteaza informatii , altii le redacteaza , altii cauta imagini , un lider imparte sarcini si prezinta la final intregul proiect .Cunoscandu-se , elevii stiu cel mai bine cum sa-si imparta rolurile in grup , de exemplu cel mai dezinvolt vorbeste in public /in fata clasei , cel care are competente mai bune in domeniul IT cauta informatii pe internet sau redacteaza proiectul .Aceasta forma de predare invata elevii ce inseamna empatia , competentele de negociere , munca in echipa si rezolvarea de probleme .

b)**Predarea cu ajutorul metodei „ flipping Classroom -Clasa rasturnata** Cu ajutorul acestei tehnici elevii devin participanti activi ai procesului de invatamant , invatarea devenind centrata pe ei , iar profesorii avand rolul de a asigura resursele necesare de invatare .Elevii trebuie sa adune informatiile necesare invatarii . Folosind diferite instrumente tehnologice sunt incurajati sa isi „ *construiasca* ”cunostintele , sa completeze informatiile lacunare si sa ceara lamuriri atunci cand este necesar .Desi ,multi pun la indoiala daca este bine sa oferi elevilor responsabilitatea de a invata in acest fel ,s-a dovedit ca elevii sunt mai „prinsi ”de subiect pentru ca il experimenteaza si se implica mult mai mult. Aceasta metoda de invatare este una din cele mai bune practici prin care se antreneaza invatarea independenta . A „rasturna ”o clasa inseamna a schimba „ordinea ”in care cunostintele si deprinderile se formeaza . Elevii in loc sa invete in clasa exclusiv , invata la domiciliu prin vizionarea de filmulete , realizate de profesor . In clasa se desfasoara discutiile , activitatile practice si proiectele .Elevii analizeaza si aplica cunostintele lor prin interactiunea cu toti elevii clasei , dar si cu profesorul .

c)**Invatarea cu ajutorul realitatii virtuale** – tehnologia realitatii virtuale implica ajutarea elevilor sa invete prin interactiunea cu lumea 3D . De exemplu , in locul unei ore obisnuite si plictisitoare de istorie , putem folosi tehnologia 3D pentru a explora civilizatii stravechi , pot calatori in diverse tari la orele de geografie sau chiar sa calatoreasca in spatiu la o ora de stiinte (vizita la observatorul astronomic) Tehnologia realitatii virtuale ofera elevilor o valoroasa oportunitate de a invata intr-o anumita maniera **inovativa** care creeaza o amintire durabila si de impact in mintile lor . Invatarea devine mai distractiva si ajuta elevii sa retina informatiile pentru un timp mai indelungat.

d) **Invatarea cu ajutorul sistemelor de stocare CLOUD** – este o metoda prin care se pot stoca resurse de predare vitale cum ar fi notite , lecturi audio , filmai . Acestea pot fi accesate de catre elevi din confortul casei lor , de cate ori au nevoie , fiind doar la un click distanta de accesul la informatiile necesare . De asemenea este folositor pentru elevii care din motive diferite nu au putut participa la ore , astfel ei putand recupera orele pierdute in timp util .

Tehnologiile si metodele inovative de predare ajuta elevii sa se angajeze untr-un anumit tip de invatare , cu diferiti stimuli si creeaza un mediu de invatare activ .Fac continutul predat mult mai interesant si invatarea mai distractiva .

Pentru noi, cadrele didactice tehnologia ofera nenumarate resurse pe care le putem folosi in functie de nevoile elevilor .

Formarea unei culturi scolare favorabile inovatiei are la baza si **motivatia profesionala** a cadrelor didactice .Reusita educationala a elevilor depinde intr-o mare masura de tipul de motivatie al cadrelor didactice ,de gradul de satisfactie profesionala .Exista o legatura pozitiva intre motivatia elevilor si motivatia cadrelor didactice .Astfel cadre didactice motivate inseamna elevi motivati . Evident ca reciproca este ingrijoratoare : cadre didactice nemotivate poate conduce destul de usor la aparitia lipsei de motivatie si la elevii cu care se lucreaza .

In studiul Unesco , intitulat Teacher Motivation ,Compensation and WorkingConditions , International Institute for educational Planning, Paris ,2006, urmatoarele motive sunt satisfacatoare pentru cadrul didactic , ca elemente de echilibrare si de sustinere a dezvoltarii in cariera :

- a) dedicarea pentru profesie si pentru activitatea cu copiii;
- b) succesul obtinut in sala de clasa -recompensele profesionale pe care cadrul didactic le primeste prin aceea ca observa realizarile elevilor ;
- c) statusul obtinut in comunitate , prin aceea ca exercita o profesie respectata ;
- d) pregatirea obtinuta prin formarea initiala si continua in domeniu ;
- e) conditii de munca favorabile exercitarii in bune conditii a profesiei (unde intra disponibilitatea materialelor didactice necesare cat si sprijinul oferit din partea managementul scolar , implicarea parintilor ..)
- f) posibilitatea de promovare si avansare in cariera .

Important este cum putem pastra cele mai valoroase resurse umane in sistemul de invatamant si cum se maximalizeaza placerea acestora de a-si desfasura activitatea .

Educatia incluziva constituie fundament important pentru asigurarea egalitatii de sanse pentru toti copiii .

In calitate de agenti ai schimbarilor generate de dezvoltarea **educatiei incluzive** in sistemul de invatamant , **noi , cadrele didactice** trebuie sa fim bine pregatite pentru promovarea si implementarea calitativa , pentru organizarea si realizarea procesului educational din perspectiva educatiei incluzive ,pentru **inovare** continua in domeniul tehnologiilor educationale astfel incat sa raspundem necesitatilor diferite si in continua schimbare a celor care invata , a grupurilor vulnerabile si marginalizate .

Activitatile din cadrul proiectului m-au ajutat si ma vor ajuta in continuare sa raspund diversitatii nevoilor copiilor .**Educatia sa fie sansa tuturor !**

Bibliografie :

1. Cojocariu, Venera -, „Educatie pentru schimbare si creativitate ” EDP, 2003.
2. Oprea, Crenguta - ,,Strategii didactice inovative ”EDP ,Bucuresti , 2008.
3. Ion -Ovidiu , Panisoara -,, Motivatia pentru cariera didactica ”Ed Polirom , Bucuresti , 2010.

Proiect de lecție

Data: 16.12.2022

Unitatea de învățământ: Școala Gimnazială "Înv. Clemeța Beșchea" Căpățânești, Com. Mărăcineni, Jud. Buzău

Clasa: a II-a

Propunător: Prof. învă. pr. Pavel Mihaela (cas. Popa)

Aria curriculară: Consiliere și orientare

Disciplina: Dezvoltare personală

Unitatea de învățare: Vin sărbătorile!

Subiectul lecției: Trăire și manifestare emoțională, starea de bine - bucuria

Tipul lecției: predare – învățare (abordare integrată)

Discipline integrate:

Dezvoltare personală

Comunicare în limba română

Muzică și mișcare

Scopul lecției: stimularea copiilor în vederea exprimării emoționale deschise, autentice, spontane și descoperirea abilităților empatice

Competențe specifice vizate :

DP:

- 2.1. *Exprimarea emoțiilor de bază în situații variate*
- 2.2. *Utilizarea unor elemente de ascultare activă*
- 2.3. *Explorarea abilităților de relaționare cu ceilalți*

CLR:

- 1.4. *Exprimarea interesului pentru receptarea de mesaje orale, în diferite contexte de comunicare;*
- 2.3. *Participarea cu interes la dialoguri, în situații de comunicare uzuală;*
- 2.4. *Exprimarea expresivă a ideilor în context familiare manifestând interes și încredere în sine*

MM:

- 3.1 *Manifestarea adecvată pe muzică, sugerată de anumite elemente de limbaj muzical*

Obiective operaționale :

- O₁ – să identifice emoția de bază transmisă de povestea citită, și anume bucuria
- O₂ – să numească emoțiile personajelor în diferite momente ale întâmplării, analizându-le din perspectiva relației cauză-efect
- O₃ – să aleagă cele 3 cuvinte care au legătură cu tema lecției, dintr-un careu de cuvinte
- O₄ – să redea oral sau prin desen cel puțin un moment din viața personală care a presupus bucurie
- O₅ – să rezolve sarcinile cubului, pe baza experienței anterioare

Strategii didactice :

Metode și procedee: conversația, exercițiul, explicația, munca independentă, jocul didactic, metoda Cubul

Mijloace didactice: puzzle cu imagini, fișe de lucru, resurse educaționale on line: Wordwall, Storyjumper, Youtube, cub

Forme de organizare: frontală, individuală, în echipe



Resurse:

- **Umane:** 15 elevi
- **Temporale:** 45 minute

Bibliografie:

- ***Ministerul Educației Naționale, *Programa școlară pentru disciplina Dezvoltare personală, clasa Pregătitoare, clasa I, clasa a II-a*, București, conform Anexei nr.2 la OM nr. 3418/19.03.2013
- Suport de curs – *Organizarea interdisciplinară a ofertelor de învățare pentru formarea competențelor cheie la școlarii mici*, 2012
- Mândru, E. coord, *Strategii didactice interactive*, Ed. Didactica Publishing House, 2010
- www.didactic.ro
- www.storyjumper.com
- www.wordwall.com
- www.youtube.com

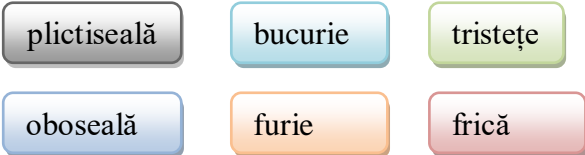
<i>Momentele lecției</i>	<i>Ob. Op.</i>	<i>Conținutul lecției</i>	<i>Strategii didactice</i>			<i>Evaluare</i>
			<i>Metode și procedee</i>	<i>Mijloace de învățământ</i>	<i>Forme de organizare</i>	
<i>Moment organizatoric</i>		<p>Se creează condițiile necesare pentru buna desfășurare a lecției. Se pregătesc materialele. Se realizează <i>întâlnirea de dimineață</i>.</p> <p><i>Salutul</i> – prin intermediul următoarei poezii A-nceput o nouă zi, Bine ați venit copii! Sunteți veseli, sănătoși, Dar la fel de curioși? Bună dimineața, copii frumoși!</p> <p><i>Prezența</i> – Noi frumos ne-am salutat, Și în bănci ne-am așezat, Colegii ne-am reîntâlnit, Oare cine n-a venit?</p> <p>Repere temporale (an, anotimp, luna, ziua, data)</p>	Materialele necesare lecției	Materialele necesare lecției	Frontal	Observarea sistematică
<i>Reactualizarea cunoștințelor Captarea și orientarea atenției</i>		<p>Se poartă o conversație despre anotimpul iarna, și bucuriile acestui anotimp.</p> <p>Spiridușii lui Moș Crăciun au plecat la drum spre copiii din toată lumea, pentru a-l ajuta pe acesta. Unii dintre ei au poposit și la noi, și ne-a lăsat niște cadouri, și anume niște puzzle-uri. Prin rezolvarea pazzel-urilor se va descoperi o imagine în care copiii sunt bucuroși pentru că sunt la săniuș.</p>	Conversația Explicația Explicația Exercițiul	Figurină spiriduș Cutie cadou Puzzle cu copii la săniuș Anexa 1	Frontal Frontal	Orală Orală

<p>Anunțarea temei și a obiectivelor operaționale</p> <p>Dirijarea învățării</p>		Se anunță titlul și obiectivele lecției pe înțelesul copiilor.	Explicația		Frontal	Observare sistematică
	O ₁	Se citește textul „La Săniuș” după Ion Agârbiceanu. (Anexa 1) Se formulează răspunsuri la întrebări pe baza textului, pentru înțelegerea acestuia: Unde doreau cei doi copii să meargă? Cum se simțeau Vasilică și Niculăiță când au pornit spre coasta săniușului? Cum s-au simțit la săniuș cei doi copii? Ce emoție aveau cei doi frați când au intrat seara în casă?	Exercițiul Conversația Explicația	Textul din manual ”La săniuș” după Ion Agârbiceanu	Frontal	Orală
	O ₂	 <p>Care au fost motivele de bucurie ale celor doi frați? Cum era înfățișarea băieților când s-au bucurat?</p> <p>Se vizionează prezentarea PPT și se notează concluzia: Bucuria este starea de bine a unei persoane. Aceasta ne ajută să păstrăm sănătatea minții și pe cea a corpului.</p> 	Exercițiul Conversația Explicația	Manual	Frontal Individual	Scrisă
		Se explică ce este fericirea, folosind aplicația Story Jumper	Exercițiul Conversația Explicația	Prezentare PPT Laptop Video-proiector	Frontal Individual	Orală
			Explicația	Laptop Video-	Frontal	Observarea sistematică

	<p>O₃</p> <p>O₂</p> <p>O₄</p>	<p>În continuare se desfășoară JOCURILE BUCURIEI. La sfârșitul fiecărei sarcini îndeplinite, elevii vor primi recompense sub forma unor fețe zâmbitoare.</p> <p>Prima etapă a jocului este: <i>Caută-mă bine!</i>, unde elevii vor găsi în careul lui Moș Crăciun, cuvinte care au legătură cu tema lecției (bucurie, fericire, zâmbet)</p> <p>Jocul continuă cu a doua etapă, și anume <i>Răspunde repede și bine!</i> În cadrul acestui joc, elevii trebuie să răspundă la câteva întrebări, alegând din variantele de răspuns, varianta corectă.</p> <p>A treia etapă a jocului o reprezintă <i>Jocul emoțiilor</i>, etapă în care elevii vor completa propoziții lacunare, prin care vor exprima propriile trăiri.</p> <p>A patra etapă a jocului: <i>Cubul bucuros</i></p>	<p>Jocul didactic Exercițiul</p> <p>Explicația Conversația Exercițiul</p>	<p>proiector https://www.storyjumper.com/book/read/90911116/FERICIRE#page/1</p> <p>Fețe zâmbitoare</p> <p>Careul lui Moș Crăciun Anexa 2</p> <p>Laptop Video-proiector https://wordwall.net/ro/resurse/5945179/raspunde-repede-si-bine https://wordwall.net/ro/resurse/5756448/jocul-</p>	<p>În echipă</p> <p>Frontal</p> <p>Frontal</p>	<p>Aprecieri verbale</p> <p>Aprecieri verbale</p>
--	--	---	---	--	--	---

	<p>Se aruncă cubul, pe ale cărui fețe sunt următoarele sarcini:</p> <p>Describe o situație în care te-ai simțit bucuros.</p> <p>Analizează: Explică următoarele proverbe: ”Bine faci, bine găsești.” și ”Vorbește de bine ca s-auzi de bine”.</p> <p>Argumentează: Observă imaginea, apoi spune care este motivul pentru care copiii sunt bucuroși</p> <div data-bbox="600 595 902 807" data-label="Image"> </div> <p>Compară: Te afli la concursul pe școală de tenis. Cei mai buni prieteni ai tăi au ajuns în finală. Bineînțeles, doar unul dintre ei va fi câștigător. Care crezi că ar fi cea mai potrivită atitudine? Să te bucuri alături de câștigător? Să îl consolezi pe cel care a pierdut meciul? Sau ce altă atitudine ai putea adopta?</p> <p>Asociază: Scrie trei lucruri care te fac bucuros în perioada sărbătorilor de iarnă și spune-le colegilor lucrul ce te face cel mai bucuros!</p> <p>Aplică: Bifează imaginile în care persoanele își manifestă bucuria.</p>	<p>Explicația Conversația Exercițiul</p> <p>Explicația Conversația Exercițiul</p> <p>Metoda cubului</p> <div data-bbox="1339 699 1529 866" data-label="Diagram"> </div>	<p>emotiilor</p> <p>Cub Fișe de lucru</p>	<p>Frontal Individual</p>	<p>Aprecieri verbale</p> <p>Autoevaluare</p> <p>Evaluare reciprocă</p>
--	---	---	---	-------------------------------	--

Obținerea performanței	O2	 <p>Elevii vor primi o fișă de lucru în care vor trebui să deseneze două situații în care s-au simțit bucuroși, și să deseneze chipul când au simțit această emoție.</p>	Explicația Exercițiul	Ce mă face fericit? Fișe de lucru Anexa 3		
Activitate recreativă		Se interpretează cântecul ”Dacă vesel se trăiește!”, însoțit de mișcare pe muzică.	Conversația Exercițiul muzical	https://www.youtube.com/watch?v=YtqTNUveLig	Frontal Individual	Observarea sistematică
Încheierea lecției		Se fac aprecieri asupra participării elevilor la lecție, cât și asupra comportamentului lor pe parcursul orei.	Expunerea		Frontal	Observarea sistematică

Anexa 1

Puzzle – La săniuş



Anexa 2.

Caută-mă bine!

Găsiți în Careul lui Moș Crăciun cuvinte care au legătură cu tema lecției de azi:

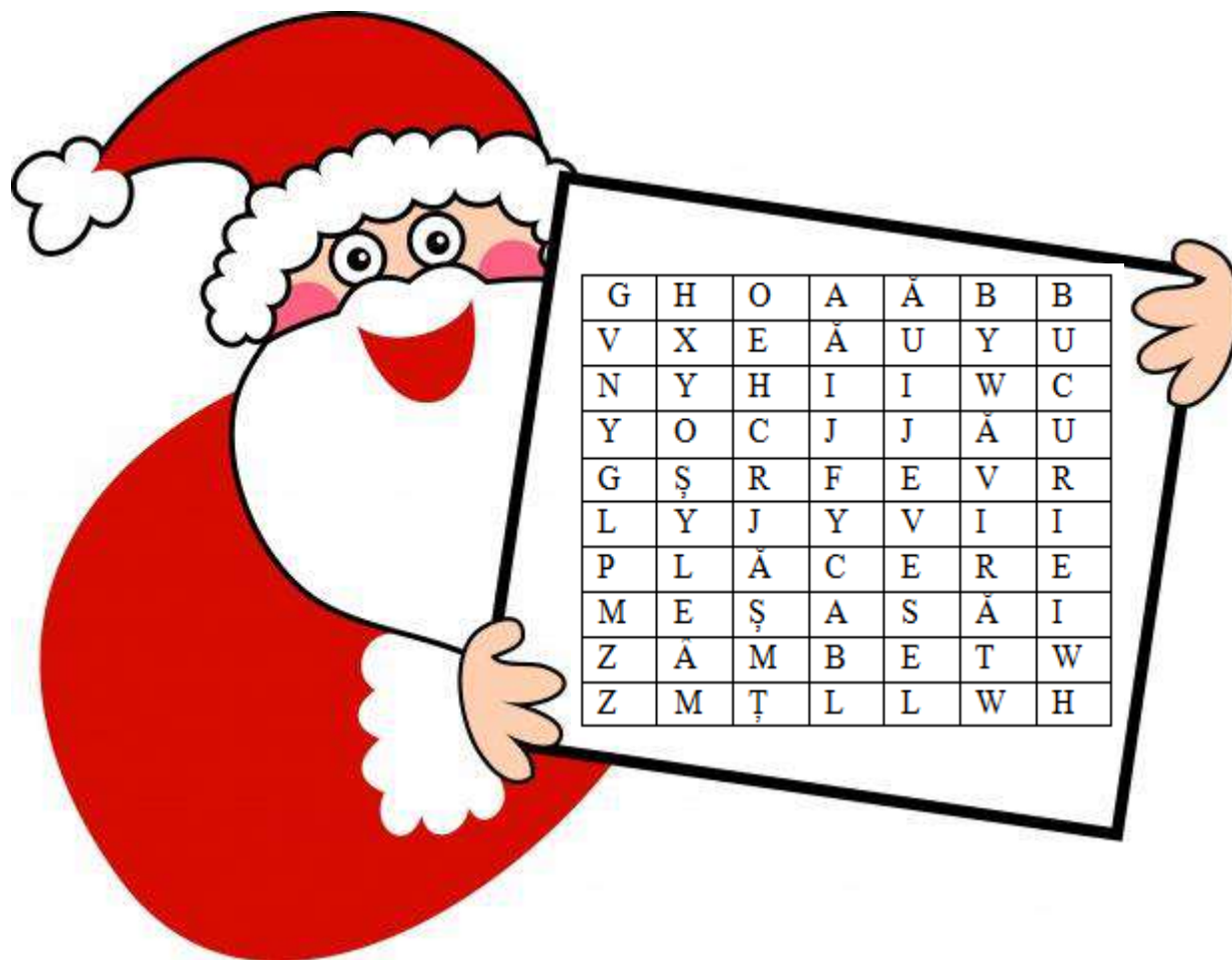

Anexa 3

Ce mă face fericit?

Desenează două situații în care te-ai simțit fericit. Desenează chipul tău atunci când ești bucuros.

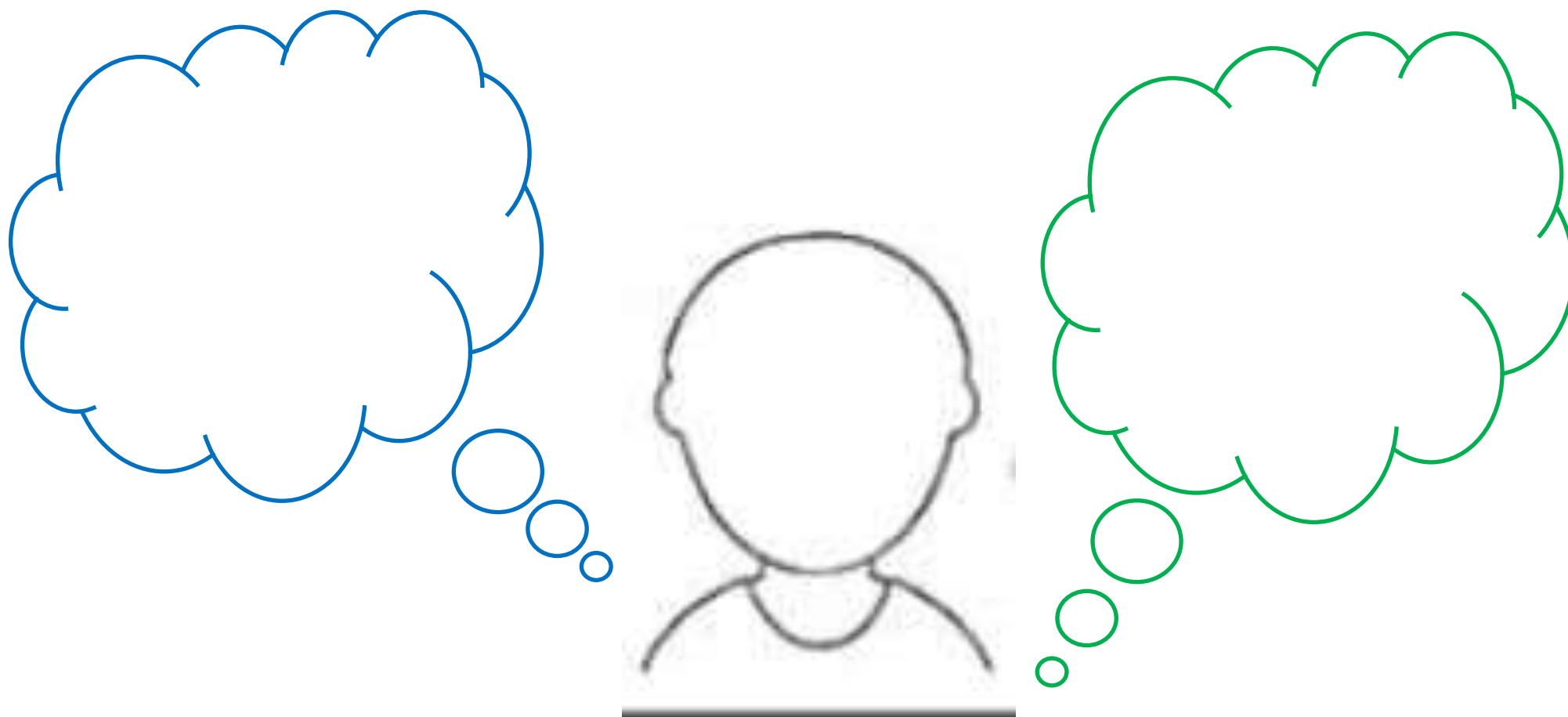

FIȘĂ DE LUCRU - INVENTARIEREA

prof. POPA VICTORIA, Colegiul Economic „Dionisie Pop Marțian” Alba Iulia

PROFILUL: SERVICII

DOMENIUL DE PREGĂTIRE DE BAZA: COMERȚ

ARIA CURRICULARĂ: TEHNOLOGII

MODUL: Contabilitate generală

CLASA : a X – a

NR. ORE/AN: 102

NR. ORE / SĂPTĂMÂNĂ: T: 1 LT: 2

Plan de învățământ aprobat prin OMEN: 3915/18.05.2017, anexa 1

Programa aprobată prin OMEN: 3915/18.05.2017, anexa 2

AN ȘCOLAR : 2023/2024

Unitatea de rezultate ale învățării tehnice generale : URÎ 3. UTILIZAREA METODELOR, PROCEDEELOR ȘI PRINCIPIILOR CONTABILITĂȚII

Cunoștințe

3.1.1. Prezentarea elementelor definitorii ale procedeelelor comune disciplinelor economice: evaluarea, calculația, inventarierea

Abilități

3.2.1. Interpretarea conceptelor și trăsăturilor specifice economice procedeelelor comune disciplinelor economice

Atitudini

3.3.1. Manifestarea receptivității în asimilarea conceptelor și trăsăturilor specifice procedeelelor comune disciplinelor economice: evaluarea, calculația, inventarierea

1. Din comisia de inventariere nu poate face parte:

- a) directorul economic
- b) contabilul care conduce evidența gestiunii entității
- c) informaticianul gestiunii inventariate
- d) gestionarul și contabilul care conduce evidența gestiunii inventariate.

2. În etapa de pregătire a inventarierii se întocmește:

- a) Registrul inventar
- b) Listele de inventariere
- c) Procesul verbal de inventariere
- d) Procesul verbal de sigilare, Declarația de inventar, Decizia de inventariere

3. Completați spațiile libere:

Funcțiile inventarierii sunt:(1)..... de(2).....a concordanței dintre evidența..... (3) și(4).....faptică, funcția de stabilire a(5)..... nete și a (6)..... și funcția de calcul și(7)..... a stocurilor (8)..... și vânzărilor.

4. Inventarierea se face obligatoriu:

- a) la sfârșit de exercițiu financiar, la fuziunea, divizarea sau încetarea activității unității economice
- b) a + c
- c) la cererea organelor de control, la predarea – primirea gestiunii

d) lunar, la modificarea prețurilor

5. Stabiliți corespondența pe care o considerați corectă în următorul context, unind cu săgeți:

Valoarea de inventar	Categoria de elemente
1. active imobilizate amortizabile reevaluate	a. costul de producție
2. producția fabricată	b. valoarea rămasă actualizată
3. creanțe și datorii în lei	c. VN din documente actualizată la cursul BNR 31 XII
4. disponibilități în devize	d. VN conform documentelor

6. Momentul obligatoriu de efectuare a inventarierii este:

- a) sfârșitul fiecărui an
- b) sfârșitul fiecărei luni
- c) 01 ianuarie al fiecărui an
- d) la 6 luni

7. Stabiliți corespondența dintre documentul specific etapelor inventarierii, unind cu săgeți:

1. etapa de pregătire	a. Declarație de inventar
2. etapa inventarierii propriu – zise	b. Proces verbal de sigilare
3. etapa de stabilire și înregistrare a rezultatelor inventarierii	c. Angajament la plată
	d. Decizia de inventariere
	e. Proces verbal de inventariere
	f. Registrul inventar

8. Completați spațiile libere:

- a) Listele de inventariere se semnează filă cu(1).... de(2)....., iar ultima filă conține(3)..... din partea(4).....
- b) Rezultatul inventarierii poate fi „+” la inventar dacă(1).....(2)..... >(3)..... (4) și „-” dacă realitatea(5)..... < decât(6)..... scriptică sub aspect(7)..... și (8) ...

9. Inventarierea îndeplinește următoarele funcții:

- a) Funcția de analiză
- b) Funcția de informare
- c) Funcția de calcul și evidență a stocurilor, consumurilor și vânzărilor
- d) Funcția de stabilire a situației nete a patrimoniului și a rezultatului economico – financiar.

Bibliografie:

- 1. Bădilă Iuliana, Contabilitate generală, clasa a X-a, Sibiu, 2017
- 2. Matîș Dumitru (coordonator), Bazele contabilității. Fundamente și premise pentru un raționament profesional autentic, Editura Casa Cărții de Știință, Biblioteca de Contabilitate, Cluj Napoca, 2010

3. Popan M, Manual de contabilitate - clasa a X-a, Editura Oscar Print, București, 2004

4.***Ministerul Educației Naționale și Cercetării Științifice, Centrul Național de Dezvoltare a Învățământului Profesional și Tehnic, Standard de pregătire profesională, calificarea profesională Tehnician în activități economice, nivel 4, domeniul de pregătire profesională Economic, Anexa 4 la OMENCS nr. 4121 din 13.06.2016

5.***Ministerul Educației Naționale, Centrul Național de Dezvoltare a Învățământului Profesional și Tehnic, Curriculum pentru clasa a X -a, învățământ liceal – filiera tehnologică, domeniul de pregătire profesională Comerț/Economic, Anexa nr. 2 la OMEN 3915 din 18.05.2017

6.***Legea contabilității 82/1991, republicată

7.***Ordinul Ministerului Finanțelor 2.861/2009

ACTIVITĂȚI STEAM ÎN EDUCAȚIE

Prof. învăț. primar: Popescu Maria
Școala Gimnazială Berislavesti

STEAM este o abordare educațională a învățării care folosește Știința, Tehnologia, Ingineria, Arte și Matematică ca puncte de acces pentru ghidarea anchetei, dialogului și gândirii critice a elevilor.

Rezultatele finale sunt studenții care își asumă riscuri, se implică în învățarea experiențială, persistă în rezolvarea problemelor, îmbrățișează colaborarea și lucrează prin procesul creativ.”

–Susan Riley, fondatoarea EducationCloset.

Rezultatul acestui mix de știință și artă propune un mediu de învățare atractiv pentru participanții la acest tip de educație, unde se pune accent pe aplicarea metodelor învățate în viața de zi cu zi.

Integrând conceptele educației STEAM, subiectele și standardele evaluării avem o modalitate de a schimba demersul procesului de învățare obișnuit.

Educația STEM se referă la predarea celor patru științe cu o abordare comună, introduce domeniul umanist, și anume artele, pentru o îmbunătățire și optimizare a procesului de învățare.

Artele sunt o piesă ce poate interconecta cele patru științe și permite integrarea mai multor tipuri de persoane în întreaga linie de învățare.

Programele STEAM au fost create pentru a forma viitori angajați care să ajute la creșterea industriilor bazate pe știință și tehnologie și totodată pentru a oferi copiilor o educație complexă.

Pentru mult timp cele patru științe (STEM) au fost preluate și predate copiilor ca elemente separate. Apoi a apărut acest tip de educație ce le-a împletit adăugând arta.

Cheia succesului în societate este să oferim copiilor cunoștințele și abilitățile necesare pentru a se descurca, chiar mai mult de atât, într-o lume ce se află într-o continuă schimbare. Educația STEAM se concentrează pe procesul de învățare la fel de mult ca pe rezultate.

Educația STEAM a încorporat gândirea de tip design și procesul de proiectare pentru a oferi o soluție bazată pe abordarea rezolvării problemelor.

Oferă oportunități de învățare experiențială și oferă elevilor posibilitatea de a gândi critic și de a se autoeduca. Copiii sunt pur și simplu provocați să preia o problemă și să o rezolve. Prin gândirea critică ei trebuie să își pună întrebări și să afle răspunsuri. Greșelile sunt de apreciat în acest proces, deoarece reprezintă faptul că ceva nu a mers bine și va trebui să vedem „ce?”, dar să găsim și soluția potrivită. De aici înțelegem că acest tip de educație încurajează perseverența. Copiii sunt încurajați să asculte opiniile celorlalți și să împărtășească cunoștințe. Învăță că pot sprijini lumea într-un mod pozitiv prin noile cunoștințe acumulate ce le vor pune în aplicare.

Proiectele STEM pot fi începute chiar de la vârsta de doi ani, atunci când creierul copilului este absorbant ca un burete. În primii 5 ani toate informațiile sunt asimilate într-un ritm alert, cu ușurință, acest lucru pierzându-se odată cu înaintarea în vârstă.

Expunerea copiilor la experimente încă de când sunt mici formează noi legături neuronale în creierul lor, astfel încât ei vor găsi soluții mai bune și vor avea o atitudine mai deschisă către experiențele de acest fel.

Învățarea are loc într-un mod diferit la copii, înainte de a îi „modifica” noi cu învățarea tradițională. Noi ar trebui să îi încurajăm să gândească, să creeze, să își imagineze, să aibă propriile experiențe și propriile concluzii. Exact asta face educația STEM.

Părinții joacă un rol important în acest scenariu, întrucât totul pornește de la a fi deschis către aceste activități, de a fi suficient de curios să le încerci, iar apoi să transferi această curiozitate copilului.

Mai mult, sursele de inspirație sunt extrem de generoase, astfel încât timpul pentru research nu ar trebui să fie îndelungat. Iar materialele necesare sunt, cel puțin la nivelul de bază al acestor experimente, nelipsite din orice casă, cum ar fi baterii, magneți sau paie. Cartoane, motorașe de la mașinuțele cu telecomandă sau bicarbonat.

STEM este următorul pas în materie de educație și nu numai.

Omul a evoluat. De la vânătoare, a trecut la agricultură și a înființat o fermă. Apoi, a început să construiască și a mai fost un pas până la Revoluția Industrială. La început, oamenii au folosit puterea apei și cea a aburului. A urmat energia electrică. Acum, oamenii sunt în fața unei noi Revoluții Industriale, de această dată formată din Inteligență Artificială, roboți și lucruri care acum câteva mii de ani păreau imposibile.

Bibliografie: <https://toatepanzelesus.com/educatia-stem/>

<https://ro.scribd.com/document/632655085/ACTIVIT%C4%82%C8%9AI-STEM-IN-EDUCA%C8%9AIA-TIMPURIE>

PROIECT - GHIVECIUL CU GRÂU
„O CĂLĂTORIE ÎN LUMEA MIRACULOASĂ A BOBULUI DE GRÂU”

PROF. POPESCU MONICA
LICEUL ”MATEI BASARAB” CRAIOVA



CLASA a V-a

UNITATEA DE ÎNVĂȚARE 2 - CULTIVAREA PLANTELOR

Competențe dobândite:

- executarea unui produs pe baza fișei tehnologice date, selectând materiile prime, materialele și uneltele adecvate;
- identificarea unor date, mărimi, procese și fenomene specifice matematicii și științelor în realizarea unui produs;
- analizarea produselor pe baza unor criterii stabilite;
- manifestarea abilității de a lucra individual pentru realizarea produselor.

Timp de lucru: 8 ZILE

Denumirea produsului	Ghiveciul cu grâu
Imaginea produsului Fig. A	 <div style="display: flex; justify-content: space-around; margin-top: 5px;"> fig. A fig. B </div>
Materiale utilizate	Boabe de grâu, un ghiveci, pământ de grădină mărunțit sau de flori, unelte specifice (fig. B), mănuși de protecție.
Operații tehnologice 	<ul style="list-style-type: none"> • se umple cu pământ ghiveciul; • se seamănă semințele și se acoperă cu un strat subțire de pământ; • se umezește stratul de la suprafață și se așază ghiveciul la lumină și temperatură constantă (de 18–20 °C); • se udă ghiveciul zilnic cu puțină apă, până la apariția plantelor; • se execută lucrări de îngrijire corespunzătoare timp de 4 săptămâni, cu respectarea măsurilor de sănătate și securitate în muncă, perioadă în care se analizează plantele; • la sfârșitul fiecărei săptămâni, se completează pe o fișă, într-un tabel precum cel de mai jos, informațiile solicitate; se fac fotografii; • se prezintă observațiile împreună cu fotografiile făcute pe parcursul proiectului, în cadrul orei de <i>Educație tehnologică și aplicații practice</i>.
Controlul tehnic de calitate	<ul style="list-style-type: none"> • se verifică plantele și când sunt viguroase și sănătoase, ghiveciul se dăruiește unei persoane dragi.

La rubrica *Observații* se scriu concluzii referitoare la influența factorilor de mediu asupra creșterii plantelor.

PERIOADA	CARACTERISTICI		OBSERVAȚII
După o zi de la încolțire	Înălțime plantă		fotografie
	Culoare frunze		
După două zile de la încolțire	Înălțime plantă		fotografie
	Culoare frunze		
.....			
.....			

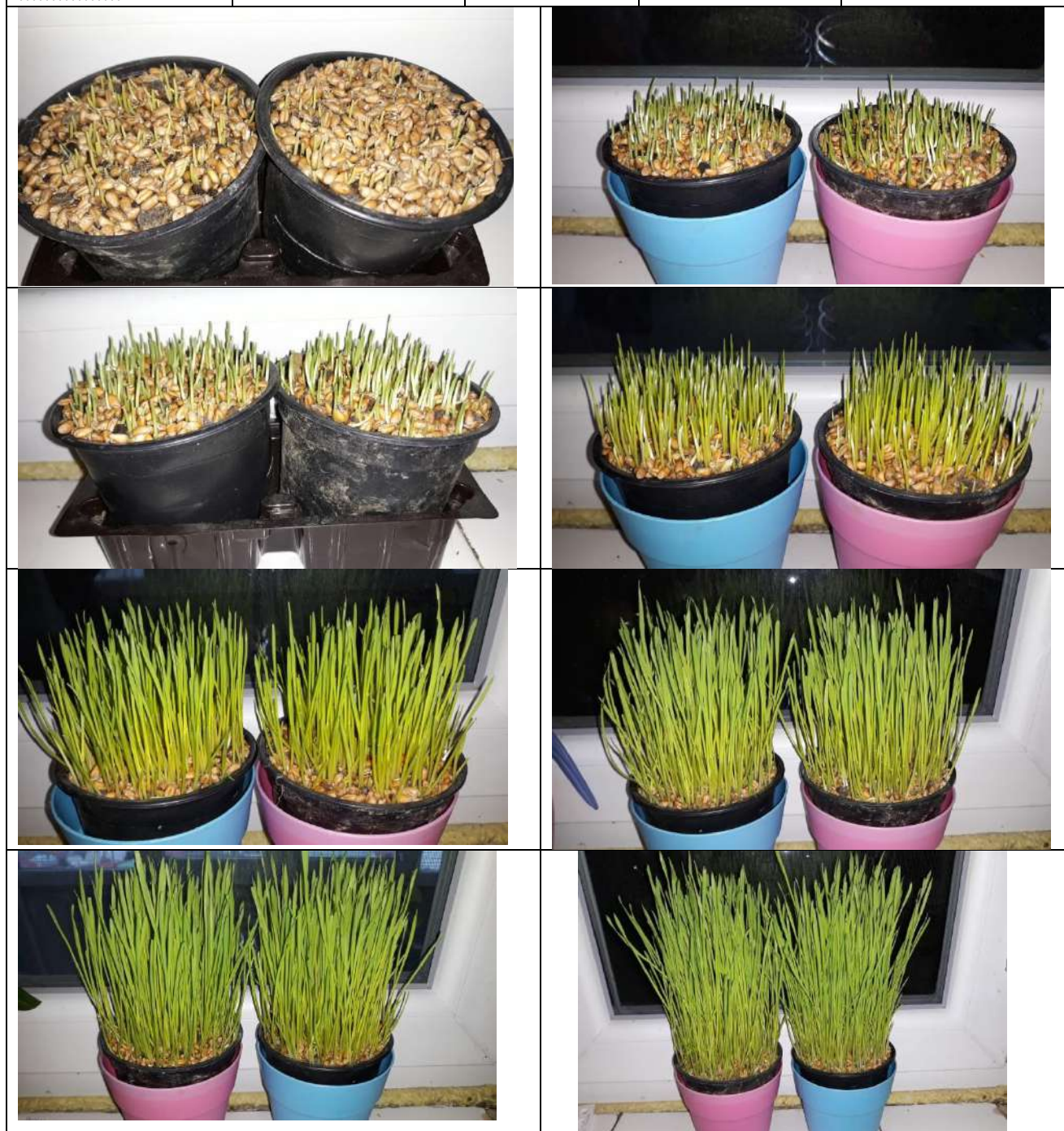

BIBLIOGRAFIE

1. Gabriela Lichiardopol - *Manual de educație tehnologică și aplicații practice*, clasa a V-a, Editura LITERA, 2022

Jocuri de rol și exerciții practice de modelare comportamentală

Numele și prenumele autorului: Popovici Camelia Maria

Unitatea de învățământ: Liceul Tehnologic Special Nr.1 Oradea

Adresa email: cami_chirila86@yahoo.com

Sat Sântandrei. Com. Sântandrei, str. Cocorilor, nr.4, jud. Bihor

1. „**Podul**” - Se recomandă să se realizeze în cadrul unui program de dezvoltare a abilităților emoționale și sociale; se recomandă pentru copiii de 10-14 ani.

Scop: Să explice ce este stresul. Să descrie abilitățile prin care se poate face față stresului.

Materiale: Paste făinoase de diferite forme; carton; plastilină, pastă de modelat, sârmă, alte materiale.

Desfășurare: Copiii analizează mai întâi imagini cu poduri și discută despre părțile unui pod. În echipe, copiii construiesc din materialele pe care le au la dispoziție câte un pod. După ce podul a fost realizat se discută despre factorii de stres cu care s-au confruntat până în acel moment. Se realizează liste separate pentru fete/ băieți. Apoi pentru fiecare factor de stres se realizează câte o etichetă cu numele lui și se stabilește un gramaj, prin discuții cu echipa. Se pot găsi obiecte care să simbolizeze fiecare factor stresor (de exemplu creioane, mere, radieră, caiet etc., cele mai ușoare reprezentând factorii mai puțin stresanți, iar cele mai grele factorii mai importanți). Când podurile sunt gata, copiii pun diferite greutate și observă ce se întâmplă cu podul.

Puncte de discuție:

1. Ce putem face ca să nu se dărâme podul?
2. Cum ați stabilit care factori sunt mai importanți, mai „grei” decât alții?
3. Pe cine afectează mai mult factorii enumerați ? Pe fete sau pe băieți?
4. Cum reacționează de obicei fetele, respectiv băieții pentru a face față acestor situații?
5. De ce fetele își exprimă mai des emoțiile verbal?

Așa cum podurile sunt construite să suporte traficul greu, și organismul uman este construit ca să facă față stresului. Pentru a păstra podul, poți controla/reduce traficul greu. Cu problemele care apar la oameni nu putem face asta de multe ori. De aceea e important să învățăm mai degrabă cum să consolidăm podul, să-l facem mai puternic.

2. „**Emoții**” - Se recomandă să se realizeze în cadrul unui program de dezvoltare a abilităților emoționale și sociale; se recomandă pentru copiii de 6-10 ani.

Scop: Să numească trăiri emoționale cât mai variate. În cadrul acestei activități copiii vor identifica variate trăiri emoționale care sunt în mod uzual cuprinse sub eticheta “mă simt bine” sau “mă simt rău” și vor exercita numirea lor corespunzătoare.

Materiale: Planșe cu principalele trăiri emoționale; Scenarii (secvențe de texte literare în care personajul are o anumită trăire emoțională; aceste scenarii pot fi alese astfel încât să fie adecvate intereselor și vârstei participanților); Ziare, reviste; Foarfeci; Lipici; Cartoane.

Desfășurare: Copiii sunt invitați să spună pe rând cum se simt. Fiecare copil va numi o emoție (se poate remarca faptul că cel mai frecvent mod de exprimare a emoțiilor este “bine” sau “rău”). Este prezentată planșa cu principalele trăiri emoționale. Fiecare copil trebuie să descrie ultima situație în care s-a simțit:

1. Vesel
2. Furios
3. Speriat
4. Trist.

Copiii sunt împărțiți în grupe de câte 4-5 persoane. Fiecare grup primește un scenariu în care este prezentată o situație. Sarcina lor este aceea de a identifica și de a numi trăirea emoțională a personajului. Fiecare grup primește sarcina de a realiza un colaj de imagini care prezintă trăirea emoțională a personajului din scenariu.

3. „Exprimarea emoțiilor” - Se recomandă să se realizeze în cadrul unui program de dezvoltare a abilităților emoționale și sociale; se recomandă pentru copiii de 10-14 ani.

Scop: Să analizeze rolul stereotipurilor de gen în exprimarea verbală a emoțiilor. În cadrul acestei activități va fi analizată relația dintre normele de gen și sănătatea emoțională.

Desfășurare: Tinerii sunt împărțiți pe grupe. Primesc sarcina să noteze cum influențează genul exprimarea emoțională la fete și la băieți. Fiecare grup prezintă răspunsurile și sunt notate pe tablă sau pe flipchart normele de gen care cresc probabilitatea adoptării comportamentelor de risc la fete și la băieți.

4. „Ghid de utilizare a prietenilor” - Se recomandă să se realizeze în cadrul unui program de dezvoltare a abilităților emoționale și sociale; se recomandă pentru tinerii de 12-16 ani.

Scop: Operaționalizarea conceptului de prietenie.

Desfășurare: Tinerii sunt rugați să scrie, în echipe de 3-5 persoane, sfaturile pe care i le-ar da unui extraterestru adolescent/ unei extraterestre adolescente, care sunt începători în inițierea și menținerea relațiilor de prietenie pe Pământ. Ideile echipelor se centralizează și se realizează un ghid de utilizare a prietenilor.

Puncte de discuție:

1. Ce înseamnă să fii prieten/ prietenă cu cineva? Cum ne alegem prietenii?
2. Cum inițiem o relație de prietenie?
3. Cum menținem o relație de prietenie?
4. Putem avea prieteni de sex opus? Cum ne comportăm într-o astfel de relație?
5. Ce așteptăm de la un prieten? Dar de la o prietenă?
6. Cum ne poate ajuta un prieten într-o situație – problemă?

5. „Cui pot cere ajutor” - Se recomandă să se realizeze în cadrul unui program de dezvoltare a abilităților de coping; se recomandă pentru copiii de 6-10 ani.

Scop: Învățarea unor acțiuni concrete pe care copilul este bine să le facă atunci când se confruntă cu probleme.

Desfășurare: Se realizează o listă cu posibile probleme pe care le pot întâmpina copiii (ei pot participa la crearea listei):

1. mă simt rău;
2. nu înțeleg ceva la ore;
3. mi-am uitat pachetul cu mâncare acasă;
4. m-am încăierat cu alți copii în fața blocului;
5. un străin m-a întrebat unde locuiesc și dacă părinții sunt acasă etc.

Puncte de discuție: Copiii discută, pentru fiecare situație, care sunt persoanele la care pot apela pentru ajutor. Li se explică faptul că este normal să avem nevoie de ajutor, ca și adulții cer ajutorul cuiva când au probleme.

6. „Vreme ploioasă” - Se recomandă să se realizeze în cadrul unui program de dezvoltare a abilităților de coping; se recomandă pentru copiii de 10-14 ani.

Scop: Înțelegerea modului în care abilitățile pe care ni le dezvoltăm pot reprezenta mecanisme de a face față problemelor cu care ne confruntăm.

Materiale: Hârtie decupată sub formă de picături de ploaie; baloane; umbrelă.

Desfășurare: Se realizează 6 picături mari de ploaie (din hârtie decupată sau, dacă exercițiul se desfășoară afară, baloane umplute cu apă și înnodate).

Fiecare picătură se denumește după unul din comportamentele de risc. Un elev ține o umbrelă, în timp ce un altul aruncă picăturile de ploaie. Se explică faptul că cel care ține umbrela este pregătit să înfrunte “furtunile” cu care oamenii se pot confrunta în viață.

Puncte de discuție: Se discută ce ar putea constitui o umbrelă pentru noi (lucruri care ne ajută să facem față problemelor care pot apărea) și cum ne pot proteja acestea: abilitatea de a lua decizii responsabile, de a căuta suportul celorlalți, valorile pe care le ai etc.

7. **„Inventarul abilităților”** - Se recomandă să se realizeze în cadrul unui program de dezvoltare a abilităților emoționale și sociale, dezvoltare a abilităților de coping; se recomandă pentru copiii de 10-14 ani.

Scop: Să conștientizeze abilitățile de a face față la situații dificile.

Materiale: Foi de flipchart; Marker-e.

Desfășurare: Copiii pot face o listă de comportamente care exprimă abilitățile lor emoționale, sociale și cognitive pe care le folosesc în viața de zi cu zi. Se lucrează pe echipe de fete și echipe de băieți. Apoi ideile copiilor se pot centraliza într-un inventar pe care aceștia îl pot aplica altor colegi (din alte clase). Se explică faptul că nu e vorba de un test, ci de o ocazie ca fiecare să se gândească la resursele pe care le are pentru a face față.

1. Cer ajutorul când am nevoie.
2. Am cel puțin un hobby.
3. În general mă plac și mă accept pe mine însumi.
4. Pot accepta ca cineva să mă critice constructiv.
5. Mă simt mulțumit când știu că am dus ceva la bun sfârșit.
6. Am cel puțin unul sau doi prieteni buni.
7. Pot spune “nu” prietenilor.
8. Evit să bârfesc.
9. Iau hotărâri cu grijă, fără a mă pripri.
10. Nu abuzez alte persoane și nu-i las pe alții să mă abuzeze.

Puncte de discuție:

1. Ce diferențe au apărut între listele fetelor și cele ale băieților? Putem spune că aceste diferențe se reflectă și în comportamente diferite ale fetelor/ băieților?
2. Ce răspunsuri au dat ceilalți copii când au completat inventarul? Cum explicăm rezultatele?

Exemple de bune practici în organizarea, desfășurarea și valorizarea activităților din grădiniță

Prof.inv.prescolar: Popovici Raluca Andreea

Unitate: Liceul Silvic Gurghiu

Dezvoltarea personalității copilului se realizează atât prin **activitățile liber-alese** desfășurate în grădiniță cât și prin activitățile pe domeniile experiențiale. Prin acestea, copilul își dezvoltă limbajul, își îmbogățește conținuturile cognitive, relaționează cu ceilalți, se dezvoltă din punct de vedere comportamental acomodându-se și adaptându-se în situații noi, își formează deprinderile și atitudinile, efortul, voința, cooperarea, perseverența, dezvoltarea spațio-temporală, respectarea intereselor și a muncii celor din jur, formarea atitudinilor pozitive față de muncă și educarea sentimentelor morale și etice.

Activitățile liber alese le pun în valoare calitățile și aptitudinile pe care le deține fiecare copil într-un domeniu sau îi ajută pe copii să se descopere în anumite domenii care pentru ei erau necunoscute. Munca pe sectoare le dezvoltă creativitatea și imaginația, lăsându-i pe ei să realizeze lucrări originale.

Copilul în grădiniță trăiește experiențe noi, experiențe la care trebuie să se adapteze continuu și să acționeze ținând seama de cerințele celor din jur. Rolul învățământului preșcolar în socializarea copiilor are în vedere interacțiunea socială și formarea comportamentelor din perspectivă socială.

Una din cele mai frecvente activități de învățare, prin care copiii fac diferite descoperiri, cooperând, este **jocul liber**, organizat, condus și orientat de copii — joaca activă. În sala de grupă, joaca reprezintă și activitatea copiilor în centre cu materialele, cu recuzitele. Educatoarele au rol de observator, vin cu sugestii: fie materiale pentru dezvoltarea jocului, fie cu o întrebare ca de la egal la egal, fie partener de joc cu drepturi egale cu ale copiilor — în funcție de vârsta, necesitățile copiilor.

Conceptul **de joc liber** este fundamental pentru curriculum-ul actual, iar când spunem joc liber ne referim la jocul care este inițiat de copil în centrele de interes/activitate. În jocul liber copilul decide ce se joacă , cu ce se joacă și cu cine se joacă.

Exemple: Joc de construcții din cuburi - „Ferma de animale”, din castane - „Cercul mare și cercul mic”, „Orașul meu” din piese Logi, joc de rol- „De-a Scufița Roșie”, „Căsuța din oală”.

Cadrele didactice vor regăsi modalități de abordare a jocului și mai ales a jocului liber, ca activitate dominantă și integrată de abordare a dezvoltării și învățării copilului, precum și recomandări de valorificare a jocului.

Jocul „Cubul emoțiilor”

Descriere: Cubul cu sentimente ajută la dezvoltarea emoțională a copiilor și este un instrument excelent de a sprijini acest proces. Cu ajutorul acestui produs puteți facilita identificarea și exprimarea emoțiilor într-un mod amuzant alături de micuțul dumneavoastră.

Modalități de joc:

- Rostogoliți cubul, pe rând și numiți emoțiile de pe fiecare față a acestuia;

- Mimați emoțiile de pe fiecare față a cubului împreună cu cel mic;
- Rostogoliți cubul și pentru emoția de pe fața pe care cade acesta, inventați sau identificați situații în care emoțiile respective ar putea să apară (puteți sublinia aici comportamente adecvate din punct de vedere social pentru exprimarea fiecărei emoții).
- Mimați alături de cel mic cum ați reacționa în cazul în care ați simți una din emoțiile de pe cub.

Beneficii educative:

- Dezvoltă universul emoțional;
- Favorizează cristalizarea sentimentelor;
- Facilitează exprimarea emoțiilor și a sentimentelor negative și pozitive într-o manieră sănătoasă;
- Favorizează interacțiunea cu părintele;
- Contribuie la dezvoltarea capacității de a rezolva și stăpâni evenimente mai plăcute sau mai puțin plăcute ale vieții;
- Sporește activitatea de adaptare la mediul social;
- Îmbunătățește abilitățile de comunicare;
- Dezvoltă cooperarea și colaborarea;
- Dezvoltă abilitatea de negociere de soluții.

Jocul „Unde este locul meu?”

Element de competență: Identificarea și numirea formelor obiectelor (recunoașterea și denumirea culorilor)

Materiale folosite: Cartoane colorate , obiecte de diferite culori.

Desfășurarea jocului: Copiii sunt împărțiți în două echipe. Fiecare echipă va avea câte un coșuleț în care sunt așezate obiecte de diferite culori. La semnalul educatoarei, câte un copil din fiecare echipă va transporta obiectul la căsuța acestuia având în vedere criteriul așezării după culoare.

ROLUL MENTORULUI ÎN FORMAREA CADRE DIDACTICE ÎN ÎNVĂȚĂMÂNTUL PREȘCOLAR

*PROF. ÎNV.PREȘCOLAR.POTÎNG ALINA-ELENA
GRĂDINIȚA PP NR.36,TIMIȘOARA*

În toate ramurile de activitate se cer oameni care să fie la curent cu tot ce este nou, însă cadrele didactice trebuie să pună accent pe domeniile legate de specificul muncii lor. Școala le cere ceva din însușirea unui artist, a unui muzician, al unui sportiv, a unui meșter, le pretinde să fie buni povestitori, să aibă răbdare, dar mai mult decât orice să iubească copiii. Acest lucru însă nu este cu adevărat important fără o pregătire de psihologie generală și a copilului în special.

O bună pregătire profesională trebuie susținută de cursuri de informare, susținerea gradelor didactice, folosirea noilor mijloace tehnice sau psihologice, acestea reprezentând doar câteva direcții de dezvoltare, necesare în îndrumarea noilor generații de copii, respectiv elevi.

Ion Gr. Șerban , în lucrarea sa „Învățătorul și copiii” subliniază conceptul de evoluție continuă, la care este supus educatorul în decursul deceniilor, mai ales al impactului industrializării asupra societății, implicit a actului educațional. Autorul susține ideea de învățământ general echilibrat, întrucât nu se știe direcția de dezvoltarea a societății și de aceea trebuie permisă o deschidere de orizonturi spre diverse posibilități.

Școala românească se află în acest moment în fluxul unor schimbări care o zdruncină, elevii au alte trebuințe, impactul mass-media este tot mai pregnant în societate, comunitatea locală este în dezechilibru, aceste lucruri facând din comunicarea profesor-elev un obiectiv greu de atins. Transformarea școlii în mentalul social este accentuată de schimbările societății atât la nivel național, cât mai ales mondial. Se poate observa un declin al influenței școlii în societate, fapt datorat în special școlii tradiționale axată pe transmiterea de informații, în detrimentul comunicării pedagogice , care reprezintă componentă a cunoașterii pedagogice.

Trebuie avută în vedere creativitatea pedagogică , ca rațiune a situațiilor unice, predarea făcându-se elevilor diferiți, care au contexte de viață diferite și în mod clar experiențe diferite. Odată cu promovarea conceptului de interculturalitate, se poate observa necesitatea implementării unor aspecte noi în educație, lucrul cu copii din etnii diferite sau cu nevoi speciale obligând la aceste demersuri.

Un cadru didactic trebuie să aibă noțiuni pedagogice solide, însă fără potențialul creativ pedagogic de a identifica soluții în situații noi, nu se poate vorbi de învățământ coerent

și de promovarea unor valori în rândul tinerilor. Din această cauză pedagogia se ferește în a concepe și oferi rețete, pentru că realitatea concretă pe care profesorul o întâlnește în clasă nu se poate plia perfect pe matricea teoretică.

Un impact deosebit îl are mentoratul din cadrul acesteia, iar calitățile unui mentor are o importanță covârșitoare în dezvoltarea noii generații de cadre didactice. Trebuie menționat că generația, care se ridică din băncile școliiilor, fie ele licee pedagogice sau facultăți PIPP, vin cu un bagaj diferit de cunoștințe față de vechile generații și trebuie amintit aici puternica informatizarea a acestora. Astfel sunt puse față în față o generație de mentori cu formare clasică, bazată pe citit și practică pedagogică intensă, cu o altă generație bazată pe atenția acordată diferitelor platforme digitale și o învățare structurată și schematizată.

Având în vedere două studii din perioade de timp diferite, care evocă cadrul didactic de tip tradițional în opoziție cu cel din prezent, se pot observa similitudinile dintre aceștia. Astfel având în vedere cadrul didactic tradițional se poate observa cum acesta ocupă în societate un loc prioritar, care îi validează acțiunile educative, nefind-i contestate deciziile nici în cazul în care se află în spațiu extrașcolar. Pornind de la acest lucru se poate observa că Ion Gr.Șerban consideră un lucru de căpătâi cunoașterea elevului anterioară începerii ciclului școlar, care se realizează prin vizitarea acestuia la domiciliu, în mediul său familiar. Tot despre o cunoaștere se poate vorbi și în cei privește pe practicanți, care vin fiecare cu bagajul lui de cunoștințe teoretice, dar care prin practica la clasă trebuie să plece cu competențe de predare didactică.

Mentoratul în grădiniță, în ce mă privește, a avut două etape, care s-au succedat. Astfel pot vorbi de mentorat în ce privește colegile debutante, care au fost în număr de două și care și-au susținut definitivatul, dar am în vedere și grupa pe practicante de la Universitatea de Vest, secția PIPP. Cele două tipuri de mentorat sunt în mare parte similare, deoarece necesită experiență la clasă și experiențe relevante în dezvoltarea profesională, cum ar fi gradele didactice sau masterul în specialitate. Cu toate acestea mentoratul, pentru mine, a reprezentat o provocare, deoarece a fost necesară o cunoaștere a perspectivei practicantului, care se găsește la nivel diferit de formare, debutant vs practicant. O altă provocare întâmpinată de mine a reprezentat-o perioada pandemică, când a trebuit să predăm on-line și în plus să o sprijin și pe colega de grupă, care urma să-și susțină definitivatul. Consider că aceste experiențe, prin care și eu experimentez o situație similară cu cea în care se găsește un practicant, mă ajută să învăț, dar să fiu și empatic cu situația lui.

După un semestru în care am avut în practică patru fete practicante, pot spune că predarea unor noțiuni de practică viitorilor profesori este similară cu cea axată pe copiii

preșcolari, deoarece căutarea de soluții adaptate pe învățarea individuală este esența acestui demers. În cei privește pe copiii preșcolari este necesar o atenție specială, acordată individual și o comunicare unu la unu în majoritatea activităților, lucru similar și în activitatea de mentorat. Găsirea de soluții potrivite, care să le sprijine și să le dea încredere în ele, practicantelor, a fost esențială în activitatea mea de mentorat.

În prezent se pune accent pe comunicarea dintre profesor și elev și aceasta poate fi de bună calitate dacă se pune accent pe *principiul personalizării relației*, principiu, care în viziunea lui Ion-Ovidiu Pânișoară, este unul principal. Cu alte cuvinte apropierea între persoane, de statut diferit, cum sunt profesorii în relație cu elevii săii, facilitează transmiterea și aprofundarea de cunoștințe, elevii implicându-se activ, lucru pe care l-am remarcat și în relația mentor-practicant.

Un alt principiu important promovat de Pânișoară, este cel al *familiarității*, care are puterea de a schimba o primă impresie negativă într-un comportament ulterior opus acesteia. Astfel ceva nou în general este acceptat de oameni abia când aceștia s-au familiarizat cu „noutatea”. Acest lucru este subliniat chiar de Șerban, care povestește din experiența personală cum primul contact cu părintele este unul neutru, învățătorul lăsându-l pe acesta din urmă să se manifeste natural, fără să-i combată părerile, dar care în decursul anilor se pot canaliza în favoarea intereselor elevului.

Un principiu comun celor doi autori, care aplicat poate dezvolta idei noi, iar pe elevii îi poate motiva să se implice, este cel *al lucrului în echipă*. Deși la prima vedere este o metodă de lucru nouă, se poate observa cum Șerban o aplică în clasa sa, prin aceasta formând nuclee de studiu și întrajutorare. Am aplicat și eu acest principiu în lucru cu practicante și astfel acestea au lucrat în echipă pentru realizarea de materiale didactice, proiecte tematice sau hărțile celor două proiecte tematice, la care ele au participat.

Acest mod de lucru deși unul benefic, pentru că membrii se implică activ în rezolvarea diferitelor sarcini, prezintă și unele inconveniente, cum ar fi lipsa timpului necesar pentru ca membrii să clădească o relație, iar lucrul în acest fel reprezintă încă un efort de formare, și nu în ultimul rând se poate observa „efectul Ringelmann sau lenea socială”, apărut atunci când membrii nu au trasat roluri exacte, susțin cei doi pedagogi.

Similitudinile dintre lucrul la clasă și lucrul cu echipa de practicante este evident, iar viziunea asupra clasei a celor doi pedagogi m-a urmărit, influențându-mă și îndrumându-mă, pentru a găsi coridoare de comunicare cu cele două generații de „elevi” (preșcolarii mei și studentele practicante), care sub ochii mei interacționau, se cunoașteau și se perfecționau reciproc. Pot spune că ziua de practică era una așteptată atât de practicante, care erau oarecum

emoționate, dar și de copiii mei, curioși să vadă activitățile deosebite pregătite de acestea. De asemenea și eu am avut anumite așteptări de la această activitate de mentorat, care s-a desfășurat pe o perioadă scurtă de timp, aproximativ două module, care cred că m-a format și pe mine în alt fel, astfel devenind mentor în practica pedagogică.

Consider că este necesară dezvoltarea acestei ramuri a mentoratului, deoarece formarea unor mentori desăvârșiți influențează dezvoltarea unor cadre didactice pregătite și deschise provocărilor noilor generații de elevi.

BIBLIOGRAFIE:

- Ion-Ovidiu Pânișoară, Profesorul de succes-59 de principii de pedagogie practică, Ed. Polirom, Iași 2015
- Ion gr. Șerban, Învățătorul și copiii, Ed. Didactică și pedagogică,, București, 1975

Cerințele educației moderne

Prof. PRAINER CARMEN LILIANA
Școala Gimnazială „TOMA COCISIU” Blaj

Societatea în care trăim înaintea cerințe deosebite față de personalitatea copilului. Politicile educationale ce converg spre realizarea unei dimensiuni europene în educație, ne oferă să fim parte activă la provocările lumii contemporane: explozia demografică, imigrația și interculturalismul, amploarea tehnologiei și societatea informațională, poluarea mediului.

Pentru a realiza o educație modernă este nevoie de un învățământ formativ și în acest context, **curriculumul**, conceput ca un parcurs pentru viață al educabililor, trebuie să asigure dezvoltarea unei personalități deschise, flexibile și creatoare de valori. Curriculumul are un caracter formativ, importante fiind nu doar capacități și atitudini, deoarece acestea sunt componentele unei personalități viabile, capabile să înfăptuiască schimbări.

Așadar în societatea actuală are loc un proces dinamic care obligă toate categoriile sociale să țină pasul cu evoluția societății și implicit a educației. Învățământul de astăzi a cunoscut transformări rapide pornind de la crearea mediului de învățare care poate eficientiza tehnicile de învățare și de muncă intelectuală sau le poate bloca, încetini uneori din lipsa banilor altele din dezinteresul dascălilor.

Nevoile și cerințele copiilor „actori” pe scena educațională pretind dascălilor o schimbare radicală a modului de abordare a activității didactice. De aceea se vorbește tot mai mult despre „educația modernă”. Dar ce este educația modernă?

Pentru a putea răspunde acestei întrebări este necesară analiza a ceea ce a reprezentat învățământul până acum ceva vreme în urmă. Școala noastră practica cu predilecție o predare frontală, în care metodele expositive slujeau și poate încă mai slujesc cu fidelitate cerințele programelor de învățare comune și obligatorii. Activitatea pe grupe și predarea personalizată individualizată prindeau cu greu contur. Parteneriatul în educație era un corp străin pentru școala tradițională. Profesorul de clasă se considera „suficient” și „suveran” în spațiul propriu de lucru.

Profesiunea didactică avea tradiția solitarului, a personajului adult și expert, de unul singur printre elevi. Lecția era o operă proprie, la fel dotarea, chestionarea, recompensa sau pedeapsa. Monologul era folosit în mod excedentar în detrimentul dialogului iar comunicarea efectivă, dezbateră erau facil echivalate cu expunerea.

Școala încă mai conservă cu încăpățănare vădită principiile comeniene de organizare și funcționare, izolându-se tot mai mult de cerințele vieții reale, evident mai complexe azi.

Exemplu: Asistăm la lecție obișnuită. Elevii sunt în bănci, sau în semicerc ca pe vreme străbunicilor. Toți au privirile ațintite înainte. Acolo este catedra și implicit dascălul în fața clasei. Asta li se cere – privirea în față. Unde găsesc ei răspunsuri la confruntările personale: la profesor, în spatele colegului sau departe de zidurile școlii ? Se pune o întrebare firească: ce finalități își asumă școala?

Exemplu (de contrast): Elevii sunt pretutindeni în clasă. Ei se grupează natural, potrivit opțiunilor de studiu și resurselor pedagogice asigurate de profesor. Elevii privesc unii la alții, față-în-față, ei comunică. Toți au șansa dialogului efectiv.

Astfel se poate lesne observa că practicile pedagogice au evoluat de la un învățământ în care activitatea de predare și autoritatea cadrului didactic erau **centrale** spre un învățământ care pune elevul sau grupul de elevi în activitate plasându-i în centrul atenției sale prin recurs sistematic la demersuri de achiziție de cunoștințe.

Prin trecerea de la o pedagogie implicită și opacă la o pedagogie explicită și transparentă elevul poate negocia raportul sau achizițiile, le poate accepta, critica și chiar refuza. Acest model reconsideră statutul celor trei elemente ale triunghiului pedagogic: discipol, cunoștințe, cadru didactic, precum și relațiile dintre aceste elemente, considerând primordial nu raportul cunoștințe – profesor (ca în învățământul tradițional) ci raportul elev – cunoștințe.

În acest context li se permite copiilor să depășească stadiul cunoștințelor empirice, parțiale, incomplete, limitate sau chiar eronate, și să dobândească prin efort propriu cunoștințe științifice, să-și construiască și să-și modeleze personalitatea într-o direcție favorabilă, pozitivă. Iar acest lucru este posibil prin intermediul instruirii și învățării interactive. Învățarea interactivă este un tip superior de învățare ce se realizează datorită

eforturilor intense ale celor care învață și se formează în vederea atingerii obiectivelor propuse prin forțe proprii.

Orice metodă are potențial formativ și un potențial de activizare specific intrinsec, anumite resurse latente ele putând fi exploatare, valorificate și apoi transformate în valențe activizatoare. Se ajunge astfel la metodele active care îi dau posibilitatea copilului să-și însușească prin efort propriu cunoștințele, direcționat de cadrul didactic

Nu se poate afirma că metodele tradiționale nu sunt eficiente iar cele moderne sunt eficiente deoarece orice metodă are atât valențe specifice cât și limite specifice determinate de contextual educațional de personalitatea cadrului didactic și a elevilor care le utilizează.. Orice metodă poate deveni accesibilă la orice vârstă dacă avem încredere în minunea acestei lumi care este COPILUL. El este cel care așteaptă de la noi zilnic noutăți. Să nu-l dezamăgim! Dacă am optat pentru această nobilă profesie de a educa, să o facem cu gândul la copil și la viitor.

Aplicarea metodelor moderne solicită timp, diversitate de idei, angajare în acțiune, descoperirea unor noi valori, responsabilitate didactică, încredere în capacitatea personală de a le aplica creator în vederea eficientizării procesului instructiv educativ. Dar dacă veți cunoaște foarte bine copiii, problemele și emoțiile lor, veți alege metodele adecvate și veți obține avantajele pe care acestea le oferă.

Așadar să pornim odată cu copiii la descifrarea, organizarea și aplicarea metodelor noi în activitatea instructiv-educativă. Calitatea activității noastre la clasă este ”cartea de vizită ” din care banalul și rutina trebuie șterse. Rețeta este să avem curaj, dorință și încredere în noi că vom reuși.

Bibliografie:

- | | |
|--|--|
| Breben S.,Gognea E.,
Ionescu, Miron | <i>Metode interactive de grup</i> , Editura, Arves, 2007
<i>Educația și dinamica ei</i> , Editura, Tribuna
învățământului, București, 1998 |
| Cerghit, Ioan,
(coordonator) | <i>Perfecționarea lecției în școala modernă</i> ,Editura
didactică și pedagogică, București, 1984 |
| Frățilă, Ion, | <i>Tendențe în evoluția procesului de învățământ</i> ,
<i>Revista, Învățământul preșcolar</i> , nr.2-3 1991 |

Le théâtre-un outil pédagogique complexe dans l'enseignement du FLE

Prof. Teodora Predescu Stani
Colegiul Național Mircea cel Bătrân, Râmnicu Vâlcea, Vâlcea

Intégrer le théâtre dans l'enseignement des langues étrangères connaît depuis les années 80 un véritable engouement. Et c'est qu'il apparaît comme une ressource très enrichissante dont l'importance est déjà très connue. Le théâtre dans la classe FLE offre les avantages classiques du théâtre en langue maternelle: apprentissage et mémorisation d'un texte, travail de l'élocution, de la diction, de la prononciation, expression de sentiments ou d'états par le corps et par le jeu de la relation, expérience de la scène et du public, expérience du groupe et écoute des partenaires, approche de la problématique acteur/ personnage, être/paraître, masque/rôle. Par la suite, nous allons nous arrêter sur ses intérêts en tant que ressource pédagogique, ainsi que sur les raisons qui nous ont poussés à l'utiliser en classe de français. Notre volonté est d'esquisser des pistes didactiques de l'enseignement du Français Langue Étrangère à travers la pratique théâtrale, notamment pour des adolescents apprenant le français en contexte scolaire.

Aujourd'hui, l'une des priorités de l'enseignement des langues étrangères est que l'apprenant sache les utiliser, en d'autres mots, qu'il développe la compétence de communication de la langue qu'il est en train d'apprendre. Aucun doute sur le fait que le théâtre peut contribuer à l'acquisition de cette compétence de communication. Car l'approche théâtrale mobilise toutes les compétences indispensables à l'apprenant dans son apprentissage de la langue étrangère, à l'exception de la production écrite. En faisant appel au théâtre en classe de français, nous sommes en train de construire, des situations de communication –certes fictives– mais qui permettent un réel échange langagier et humain. Le cours de français est donc ancré dans le réel. Il est un élément du théâtre qui semble fort intéressant : il propose une communication dite globale. Il permet également d'intégrer la dimension non-verbale.

En effet, « les études sur la PNL (Programmation Neuro Linguistique) ont dévoilé comment notre corps véhicule des informations au-delà de notre volonté. La posture, la démarche, la position du regard émettent un grand nombre d'informations sur le communicant » (Payet, 2010 :17). C'est de cette manière que les activités théâtrales conduisent « à une prise de conscience sur notre façon de communiquer » (Payet, 2010 :17) ainsi qu'à l'existence de « la

dimension corporelle de l'oralité ». En ce sens, Dominique Lambert propose une définition de l'atelier théâtre : Un atelier théâtre peut également être comparé à un laboratoire. On expérimente, on procède par essais et erreurs, on découvre. On y apprend des techniques théâtrales. Puisque l'atelier envisagé ici approche le théâtre à partir des composantes physiques du jeu d'acteur, le laboratoire passe à la loupe les différents paramètres externes de la communication non verbale : corps, espace, regard, présence, bref la dimension physique du jeu (Lambert, 2010 :14). Ainsi l'apprenant prend-il conscience de l'existence d'éléments kinésiques et proxémiques qui ont une grande importance lorsqu'on apprend une langue étrangère, car ils sont connotés culturellement et peuvent conduire à des malentendus, voire des mésententes. L'apprenant est donc engagé dans son intégralité. Corps, voix, langage : tout est utilisé. Les apprenants sont invités « à prendre le risque de s'exprimer et à se construire comme sujet parlant, pensant et autonome » (Page, 2001 :11). Si avec le théâtre on propose un échange de communication dit réel, il en est de même pour la langue. Comme n'importe quel texte littéraire d'ailleurs, la langue y est abordée dans sa totalité. Souvent, l'apprenant est habitué à apprendre les contenus linguistiques de façon isolée ; lors d'une séance d'enseignement, c'est un point grammatical qui est ciblé, et dans une autre le lexique correspondant à un sujet précis. En l'occurrence, ce sera une occasion pour lui de rencontrer, par exemple, différentes structures syntaxiques. Utiliser le théâtre, c'est aussi apporter une dimension culturelle à notre cours, puisqu'il permet de « faire découvrir une culture à travers l'étude de textes de théâtre francophone, de mettre en scène et donc de jouer des personnages insérés dans des univers francophones » (Cuq, 2003 :237). Un atout de son rôle pédagogique est son rapport avec l'apprentissage de l'oral. Pour un enseignant, stimuler la parole d'un apprenant est une tâche épineuse, car il existe chez lui une insécurité linguistique provoquant un blocage psychologique. La peur du bien dire conduit au silence. Le théâtre apparaît comme une ressource très utile à cet égard. Les dialogues d'une pièce de théâtre, c'est-à-dire une reprise non naturelle, peut aider l'apprenant à développer en langue étrangère la naturalité et spontanéité propres à la langue orale. C'est ainsi que cet outil permet de s'accoutumer aux dimensions phonétiques, mais aussi prosodiques de la parole : Il s'agit donc au cours du jeu dramatique d'appivoiser le verbe et la parole qui apportent la liberté de conquérir le droit de s'exprimer. Prendre la parole est parfois difficile pour certains enfants mais quel plaisir de communiquer des sentiments, des émotions, des opinions, de rapporter des expériences et d'obtenir une grande qualité d'écoute ! (Zucchet,

2000 :22-23). Et c'est que « les tâches qui favorisent la prise de risque et la confiance en soi développent parallèlement l'apprentissage d'une langue » (Aden, 2009 :175). La motivation est un autre élément important dans n'importe quel apprentissage, essentiel lorsque nous nous adressons à un public adolescent. De même qu'un voyage scolaire en France, le théâtre renvoie à l'utilité de la langue étrangère. Il permet d'ancrer la langue française dans la réalité, et de la rendre ainsi vivante. Il est fréquent d'observer chez nos adolescents l'expression d'une idée préconçue : pour eux, la langue qu'ils sont en train d'apprendre est une entité abstraite, et non pas une langue parlée par des millions de personnes dans le monde. L'aspect ludique du théâtre joue un rôle essentiel dans la motivation des apprenants, mais aussi dans leur apprentissage dont il fait partie. À cet égard, Daniel Pennac affirme dans *Chagrin d'école*: « Le jeu est la respiration de l'effort, l'autre battement du cœur, il ne nuit pas au sérieux de l'apprentissage. Il en est le contrepoint. Et puis jouer avec la matière, c'est encore nous entraîner à la maîtriser ». Lors de ces activités, celui-ci est amené à cultiver l'entre-aide et l'empathie pour la réussite du projet. Puis les stratégies d'apprentissage et enfin celles de production. Pour ce qui est des stratégies d'apprentissage développées dans la pratique théâtrale, il faut recenser les techniques de mémorisation, dans la mesure où l'apprenant doit apprendre, non seulement son texte mais aussi celui des autres. De cette expérience naît une nouvelle relation pédagogique ; elle est désaxée. En effet, le sujet du savoir s'efface au profit d'une multiplicité de subjectivités, chacune d'elles ayant un rôle spécifique.

Dans l'atelier théâtral en classe de français dans l'enseignement secondaire le sujet exprime ses nouvelles paroles de l'entre-deux des langues et des cultures soit considéré par l'enseignant comme sujet Acteur, sujet rationnel et créatif, en voie de déconstruction-reconstruction par les divers liens langagiers et culturels auxquels il se confronte et qui le font renaître. Dans un atelier théâtre l'enseignant assume, certes, un rôle différent que celui des cours ordinaires. Le nouveau rôle reste, toutefois, essentiel à la réussite du projet. Le succès dépend de son attitude : il ne peut pas être trop sévère et rigoureux, mais plutôt intervenir en tant que guide et surtout encourager les apprenants. Son rôle peut être envisagé à trois niveaux : la préparation (savoir), la conduite de l'atelier (savoir-faire) puis la relation avec le groupe et chacun des participants (savoir-être). Ce n'est pas pour autant qu'il ne doive pas rester strict puisque c'est à lui d'établir les règles. Comme le remarque Grosjean « les règles mettent tout le monde à égalité, permettent de structurer le groupe et le protègent de la manipulation. Elles sécurisent les

individus. Elles leur donnent les limites. Elles leur indiquent des devoirs et leur donnent des droits » (Grosjean, 2009 : 31-32). Toutefois, il faut préciser que l'apprenant peut adopter un rôle autre que celui d'acteur : il peut être spectateur. Adrien Payet en rajoute un troisième : critique (Payet, 2010 : 129). C'est ainsi qu'on peut développer l'esprit critique des apprenants, tout en insistant à le faire d'une manière respectueuse (cf contrat négocié). Outre le rôle d'acteur ou spectateur, les apprenants seront amenés à en assurer d'autres comme celui de scénographes qui s'occupent des décors et des costumes. Le théâtre place d'emblée l'apprenant dans l'agir. En effet, « le discours théâtral se distingue du discours littéraire par sa force performative, son pouvoir d'accomplir symboliquement une action. Par convention implicite au théâtre, dire, c'est faire (Pavis, 1996 :97). C'est ainsi que nous nous situons dans la perspective actionnelle prônée par le CECR où l'apprenant est considéré comme un acteur social. De ce fait, la classe apparaît comme une micro société.

Bibliographie

Cuq, J.-P. (dir.) 2003. Dictionnaire de didactique du français langue étrangère et seconde, Asdifle, Paris : Clé International.

Grosjean, B. 2009. Dramaturgies de l'atelier théâtre. De la mise en jeu à la représentation. Carnières-Morlanwez : Lansman Éditeur.

Lambert, D. 2010. Le théâtre, un jeu d'enfants ? Une approche corporelle du théâtre à l'école. Carnières-Morlanwez : Lansman Éditeur.

Page, C. 2001. Éduquer par le dramatique : pratique théâtrale et éducation. Issy-les Moulineaux : ESF Éditeur.

Pavis, P. 1996. Dictionnaire du théâtre. Paris : Dunod.

Payet, A. 2010. Activités théâtrales et classe de langue. Coll. Techniques et pratiques de classe. Paris : Clé International.

Pierra, G. 2013. « Quelle pratique théâtrale en Français Langue Étrangère ? Le corps et la voix en action dans les textes ». Didactique du Français Langue Etrangère par la pratique théâtrale, Chambéry : Université de Savoie, p. 47-55.

Rosen, É., Reinhardt, C. 2010. Le point sur le cadre européen commun de référence pour les langues. Paris : Clé International.

Zucchet, F. 2000. Osez le théâtre, Grenoble, CRDP Académie de Grenoble.

ABORDAREA TEXTULUI LITERAR DIN PERSPECTIVA EDUCAȚIEI MEDIA

prof. Elisabeta Ciulacu
prof. Adriana - Doina Preotu
Colegiul Național „Ion Maiorescu”, Giurgiu, jud. Giurgiu

Noile programe de limba și literatura română pentru învățământul gimnazial conțin teme de educație media, de exemplu, conținuturile: texte nonliterare: anunțul, știrea; ideile esențiale și intenția comunicativă într-o știre, modul de reflectare a realității în textul nonliterar (prin comparație cu modul de reflectare a realității în textul literar); monologul: text informativ; texte nonliterare (texte publicitare, articolul de ziar/ de revistă).

Lumea contemporană ne-a transformat în consumatori de produse media. Aproape toate informațiile ajung la noi în diferite forme de mesaj media. Primul gest al existenței cotidiene este accesarea rețelelor sociale. Suntem expuși continuu la aceste mesaje, de la cartea pe care o citim, la filmul pe care îl vedem sau la panourile stradale.

Este evidentă necesitatea de a forma la elevii care aparțin generației internetului (iGen) competențe de evaluare a credibilității și a valorii mesajelor, indiferent de sursa sau de mijlocul de comunicare folosit. Prin educația media, elevii pot fi ajutați să devină consumatori avizați, prudenți, dar și producători responsabili de conținut. În acest fel, se stimulează dezvoltarea competenței de comunicare, a abilităților de cetățenie activă și gândirea critică.

Centrul pentru Jurnalism Independent a realizat, la începutul anului 2021, o analiză a profilului de competențe ale cetățeanului educat media, cu sprijinul prof. univ. dr. Anca Nedelcu ce „consideră că structura actuală de competențe recomandate să fie mai clar precizate în profilul de formare al unui tânăr cuprinde, cu certitudine, și abilități de raportare realistă, critică, reflexivă la informație și la fenomenul media, capacități specifice de înțelegere a mecanismelor de producere și promovare ale acestora, de creare de noi mesaje semnificative. un tânăr «literat» în acest sens e capabil să decodifice adecvat mesajele primite pe diverse canale de comunicare, să fie selectiv în raport cu datele difuzate, să le parcurgă reflexiv, să le selecteze și filtreze, să creeze și să dea mai departe conținuturi cu sens.”¹

Amânarea unor programe modificate și pentru ciclul liceal întrerupe procesul introducerii elementelor de educație media, ceea ce impune profesorului de limba și literatura română să devină inventiv, să infuzeze aceste elemente în relație cu competențele generale, cu valorile și atitudinile care li se asociază. Acest demers este facilitat de similitudinile între scopul disciplinei și cel al educației media, ce se reflectă și în prezentarea comparativă a competențelor specifice și a conținuturilor din programa de limba și literatura română și elementele specifice educației media.

1. Competențe specifice și conținuturi din programa de limba și literatura română – elemente specifice educației media

Clasa	Competențe specifice	Conținuturi	Elemente specifice educației media
IX	1.1 Utilizarea adecvată a achizițiilor lingvistice în	Texte nonficționale: jurnalistice, juridic-administrative, argumentative	<ul style="list-style-type: none">• Înțelegerea rolului mass-media și al informației;• Înțelegerea conținutului mass-media;

¹ Ioana Avădani, Cristina Lupu, Cristina Jamschek- *Introducere în educație media pentru profesorii de Limba și literatura română și disciplinele conexe (Suport de curs) - Centrul pentru Jurnalism Independent 2021, p. 5*

	receptarea diverselor texte		<ul style="list-style-type: none"> Folosirea de instrumente media tradiționale și noi (utilizarea unei game largi de texte media)
IX	1.4 Redactarea unor texte diverse	Știri	<ul style="list-style-type: none"> Producerea de texte media
IX	2.5 Compararea trăsăturilor definitorii ale comunicării în texte ficționale și nonficționale	Ficțiune, imaginație, realitate, adevăr; Scopul comunicării (informare, delectare, divertisment etc.) „Eu ficțional” și „eu real”, text ficțional și text nonficțional	<ul style="list-style-type: none"> Demonstrarea abilității de a examina și de a compara informații din diverse surse pentru a evalua încrederea, validitatea, acuratețea, utilitatea, prejudecățile/gradul de părtinire și actualitatea; Utilizarea unor criterii diferite (de exemplu, claritatea, precizia, eficacitatea, prejudecățile, relevanța faptelor) pentru a evalua mass-media (de exemplu, site-uri web, documentare, reclame, jurnale de știri); Recunoașterea contextelor culturale, sociale sau de alt tip, în cadrul cărora informația a fost creată și înțelegerea contextului asupra interpretării informațiilor;
XI	2.1 Utilizarea strategiilor de lectură în vederea înțelegerii adecvate a textelor studiate	Lectură înțelegere (înțelegerea globală a textului, analiza unor elemente ce pot conduce la înțelegerea textului, anticipări)	<ul style="list-style-type: none"> Interpretarea și realizarea de conexiuni între textele din mass-media, context și valorile proiectate de media Demonstrarea abilității de a examina și de a compara
XI	3.4 Utilizarea adecvată a tehnicilor de documentare și cercetare a unei teme	Fișe de lucru, materiale documentare/ surse de documentare (inclusiv internetul)	<ul style="list-style-type: none"> Evaluarea critică a informațiilor și a surselor de informații;
XII	1.1 Aplicarea achizițiilor lingvistice în receptarea mesajelor orale și scrise, cu explicarea rolului acestora în reliefaarea mesajului	Tipuri de discurs: publicistic și politic	<ul style="list-style-type: none"> Înțelegerea rolului mass-media și al informației în democrație Accesarea informației eficient și eficace; Evaluarea critică a informațiilor și a surselor de informații;

			<ul style="list-style-type: none"> • Înțelegerea contextului socio-cultural al conținutului mediatic. • Demonstrarea capacității de a evalua în mod critic conținutul mass-media și mesajele primite sau create de aceasta în contextul cetățeniei democratice și al diversității culturale
--	--	--	--

Analiza comparativă a reținut conținuturile asociate domeniului „Limbă și comunicare” și am selectat doar acelea care au fost prezente într-o serie de lecții realizate la clasa a XII-a. Precizez că elevii sunt familiarizați cu experiențele de infuzare a elementelor de educație media, întrucât Colegiul Național „Ion Măiorescu” din Giurgiu face parte din „Programul școală-pilot-media în cadrul programului de intervenție educațională în domeniul educației media” inițiat, la începutul anului 2021, de Ministerul Educației și Cercetării împreună cu Centrul pentru Jurnalism Independent.

Dar educația media aduce un plus de relevanță și un context integrat în actualitatea imediată și în studiul literaturii. Abordarea textelor literare din această perspectivă actualizează teme, subiecte, experiențe ale operelor literare din programa școlară pe care elevii de liceu le consideră depășite, apropiindu-i astfel de operă, generând interes pentru lectură și, implicit, dinamizând ora de curs. De la abordarea stereotipurilor de gen în „Moara cu noroc” de Ioan Slavici sau în „Enigma Otiliei” de G. Călinescu, la tehnicile de manipulare ce pot fi identificate în „Povestea lui Harap-Alb” de Ion Creangă, de la deconstrucția mesajului media în artele poetice la identificarea faptelor și a opiniilor în „Alexandru Lăpușneanul” de Costache Negruzzi, operele literare oferă posibilitatea unei abordări moderne.

Romanul „Ultima noapte de dragoste, întâia noapte de război” de Camil Petrescu permite contexte multiple de infuzare a elementelor de educație media. O lecție de recapitulare poate aborda, dincolo de elementele ce se regăsesc în programa de examen (particularități ale construcției subiectului în textele narative; particularități ale compoziției în textele narative: incipit, final, episoade/ secvențe narative, tehnici narative; instanțe ale comunicării în textul narativ; construcția personajelor; modalități de caracterizare a personajului; tipuri de personaje; tipuri de perspectivă narativă) și o abordare a textului literar care să evidențieze conceptul autenticității pentru care pleda autorul, apelând la relația fapte – opinii din educația media.

Fragmentul de text ales a fost capitolul „Ne-a acoperit pământul lui Dumnezeu”. Abordarea textului a fost precedată de prezentarea mărturisirilor autorului care sublinia identificarea sa cu personajul Ștefan Gheorghidiu în ceea ce privește jurnalul de campanie:

„Am împrumutat celui care povestește la persoana întâi romanul toate notele mele de război, cu foarte mici modificări de amănunte menite să evite situații gingașe. Am păstrat chiar cea mai mare parte din numeșe autentice. Dar trebuie să precizăm că aceasta e valabil numai pentru volumul care are drept cadru războiul” (Camil Petrescu, interviu dat revistei „Facla”, 10 noiembrie 1930).²

O afirmație asemănătoare face și în alt context:

„Jurnalul meu de război l-am atribuit lui Ștefan Gheorghidiu și formează volumul al doilea din roman, versiune cu mici schimbări de nume, dar în ce privește faptele, autentică, pe când partea I-a a romanului e în întregime ficțiune, în afară, dacă vrei, de descrierea mediului

² Camil Petrescu, *Ultima noapte de dragoste, întâia noapte de război*, Texte comentate, Editura Albatros, Colecția Lyceum, București, 1982, p. 3

universitar” („Cu Camil Petrescu despre el și despre alții”, în „Rampa”, an XVI, nr. 4119, 12 octombrie 1931, p. 2)³

Nu putem în discuție personalitatea personajului, ci doar evenimentele în care a fost implicat și care apar în roman. De altfel, acestui subiect i s-au dedicat numeroase pagini, nu numai în context literar. Un exemplu este studiul Dumitrei Bulei, *Camil Petrescu la Târgoviște, în 1916. Personaje locale identificabile în romanul „Ultima noapte de dragoste, întâia noapte de război”*; *Camil Petrescu în Târgoviște, în 1916*, ACTA MUSEI TUTOVENSIS, Publicație a Muzeului „Vasile Pârvan” Bârlad, Memorialistică III, 2018.

Nota „Niciodată nu mi-am putut lămuri purtarea inamicului în această zi. Dacă e cineva care ar putea da vreo explicație, iată, îi precizez ziua întâmplării: 17/30 septembrie 1916, în fața satului Săsăuș (Szászház)”⁴ desființează natura fictivă a personajului și amintește de verificarea surselor textului jurnalistic.

În capitolul „Mare emoție în lumea prozatorilor de război” din volumul „Teze și antiteze”, Camil Petrescu cere prozei ce dezvoltă tema războiului autenticitate, considerând „falsă” atât viziunea apologetică, cât și cea „denunțătoare”, deoarece literatura nu este chemată să delecteze, ci să aducă revelația unei realități. Mărturia „adevărată”, a combatantului, este cea care asigură veridicitate, chiar dacă proza autorului este subiectivă: toată literatura de război eroică și efervescentă ca sifonul e falsă. Fals cântecul patriotic, false înaintările cu trompeți și „tobe” ca la „nuntă”.

La atac nu se pornea cu discursuri, soldații nu chiuiau de bucurie când primeau ordin de luptă. Literatura apologetică e o mistificare. [...] Tot atât de falsă ca literatura apologetică e și cea denunțătoare.

Orgiile de sânge și foc sunt de domeniul fanteziei, munții de cadavre nu au existat, tranșea faimoasă a baionetelor de la Verdun n-a existat. Nu curg râuri de sânge la război, nu sunt atacuri la baionetă (citiți exact *nu există, n-au existat niciodată în decursul istoriei încăierări de baionete*).⁵

În contextul acestei discuții, le-am propus elevilor să identifice informațiile factuale din text, făcând distincția între fapte și opinii, noțiuni din educația media. În mass-media, informațiile factuale trebuie demonstrate cu surse citate sau cu documente.

- fapte: împrejurări reale, acțiuni sau fenomene care se pot observa sau pot fi demonstrate obiectiv;
- opinii: aprecieri sau interpretări ale faptelor, văzute prin prisma subiectivă a autorului.

În a doua lecție, elevii au valorificat informațiile factuale identificate anterior pentru a realiza o știre. Scenariul didactic e structurat pe modelul ERR (evocare, realizarea sensului, reflecție), întrucât evidențiază caracterul procesual al învățării și dezvoltarea gândirii critice.

Camil Petrescu – „Ultima noapte de dragoste, întâia noapte de război” (2)

Titlul activității:

Recapitulare – romanul „Ultima noapte de dragoste, întâia noapte de război” de Camil Petrescu
Actualizare: textul nonliterar/nonfictiv - textul jurnalistic

Concepte cheie din domeniul educației media: Mesaj media, știrea

Concepte cheie din domeniul disciplinei: roman psihologic; roman al experienței

Relevant pentru domeniul din educația media: Știrea.

³ idem, pp. 3-4

⁴ Camil Petrescu, *Ultima noapte de dragoste, întâia noapte de război*, Editura 100+1 Gramar, București, 2003, p. 209

⁵ Camil Petrescu, *Mare emoție în lumea prozatorilor de război*, în: *Teze și antiteze, Eseuri alese*, Editura Minerva, Biblioteca pentru toți, București, 1991, pp. 88 – 91

Clasa a XII-a: Recapitulare pentru bacalaureat

Competențe specifice:

1.1. Aplicarea achizițiilor lingvistice în receptarea mesajelor orale și scrise, cu explicarea rolului acestora în reliefaarea mesajului;

2.1. Adecvarea strategiilor de lectură la specificul textelor literare studiate, în vederea înțelegerii și interpretării personalizate.

Valori și atitudini: Stimularea gândirii autonome, reflexive și critice în raport cu diversele mesaje receptate.

2. Scenariu didactic ERR

<p>Motivația</p> <p>Lecția dezvoltă abilitățile de înțelegere a conținutului informațional jurnalistic, a legăturilor dintre elemente și de răspuns eficient la acesta; de asemenea, dezvoltă abilitățile de a identifica și recunoaște elementele unei știri corecte și complete și de a formula propriile considerații asupra veridicității mesajului.</p> <p>Rezultate ale învățării: După această secvență, elevii vor putea:</p> <ul style="list-style-type: none">- să identifice elementele unei știri;- să recunoască elementele care aduc valoare de știre;- să identifice elementele unei știri corecte.
<p>Tema</p> <p>Tema războiului în romanul „Ultima noapte de dragoste, întâia noapte de război”/ Mesajul media – Știrea</p>
<p>Descriere</p> <p>Evocare:</p> <p>Se cere participanților să răspundă la un set de întrebări, pentru a valorifica acele cunoștințe despre știre învățate anterior (activitate frontală: 7 minute).</p> <p>Cum definiți știrea? Care sunt elementele componente ale unei știri? Ce tipuri de media utilizați pentru a citi știri? Care sunt domeniile vizate de știrile pe care le citiți?</p> <p>Realizarea sensului:</p> <p>Se vizionează pagina PressOne din 24.02.2022 (https://pressone.ro/live-text-rusia-a-atacat-ucraina-explozii-la-kiev-harcov-mariupol) Discuție facilitată pentru identificarea valorii de știre. Se identifică elementele componente ale unei știri. Se raportează evenimentul prezentat la tema războiului din romanul „Ultima noapte de dragoste, întâia noapte de război”, de Camil Petrescu, respectiv, capitolul „Ne-a acoperit pământul lui Dumnezeu!” (5 minute)</p> <p>Se constituie echipe de lucru. Tema: realizarea unei știri pornind de la capitolul „Ne-a acoperit pământul lui Dumnezeu!”; elevii vor fi în ipostaza jurnalistului care scrie despre atacul artileriei germane</p> <ul style="list-style-type: none">- realizarea titlului; prezentarea și discutarea activității grupelor (10 minute);- realizarea lead-ului; prezentarea și discutarea activității grupelor (10 minute); <p>Discuție facilitată pentru identificarea calităților unei știri corect construite (pe baza fișei cu întrebări de sprijin) (5 minute)</p>
<p>Reflecție</p>



Se propune elevilor să răspundă și să precizeze ce informații le sunt utile ca urmare a acestei lecții și ce vor schimba în comportamentul lor. (5 min)

Întrebări de sprijin:

Ce fotografie ați alege pentru a însoți această știre?

Care au fost dificultățile pe care le-ați întâmpinat?

Pe ce anume considerați că trebuie să pună accent jurnalistul atunci când publică o știre?

Care este concluzia personală despre știre și despre modul în care trebuie abordate știrile?

Temă: Realizați integral știrea.

Într-o discuție facilitată, am actualizat cunoștințele pe care elevii le-au dobândit în anul anterior, în cadrul orelor de infuzare a elementelor de educație media, respectiv: definiție, elemente componente.

Știrea este un gen jurnalistic care prezintă informații actuale, transmise prin intermediul mijloacelor de comunicare în masă.

- Știrea este materialul jurnalistic care expune informații factuale, ce pot fi observate și dovedite ușor.
- Importanța (interesul public) și noutatea evenimentului relatat dau valoarea de știre unei informații.
- Jurnalistul trebuie să verifice informația a cel puțin două surse înainte de a publica o știre, pentru a extrage esențialul de fapte care ajung la el.

Întrebați dacă citesc știrea în întregime, elevii au mărturisit că, de obicei, citesc începutul, întrucât aici apar cele mai importante informații, ceea ce a permis identificarea elementelor componente ale unei știri.

Elementele esențiale ale unei știri care respectă modelul piramidei inversate

1. **Lead** – introducerea/ primul paragraf al știrii, în care sunt sintetizate principalele informații și se oferă răspunsuri la cele șase întrebări esențiale: cine? ce? de ce? unde? când? cum?; aproximativ 30 de cuvinte (1-2 paragrafe)

2. **Corpul știrii** – informațiile principale care dezvoltă tabloul; este introdus conflictul, sunt relatate detaliile derulării evenimentului și sunt aduse dovezile care susțin faptele; citatele surselor pe care jurnalistul le-a consultat.

3. **Context** – oferă un cadru mai larg pentru eveniment, istoric, statistici

În ceea ce privește canalele media la care apelează pentru știri, elevii preferă rețelele sociale, în care domină Twitter. Domeniile preferate sunt interesante: industria automobilelor, drepturile femeilor și ale comunității LGBT+, inflația și războiul din Ucraina. Am proiectat pagina de știri a publicației PressOne din 24 februarie 2022, ce conține numeroase secvențe video de pe Twitter. Impactul emoțional a fost puternic și a deschis o nouă percepție asupra capitolului care prezintă atacul artileriei germane asupra poziției armatei române din romanul studiat, oferind un context actual înțelegerii textului literar.

Discuția cu elevii a condus la identificarea valorii de știre a evenimentului.

Criterii de stabilire a valorii de știre – calitatea unui fapt ori a unui eveniment de a fi suficient de interesant pentru a fi raportat în buletinele de știri.

- Noutate – actualitatea este cea mai importantă calitate a unei știri.

- Proeminența actorilor – cu cât protagoniștii știrii sunt mai cunoscuți, cu atât informația va fi considerată a fi de mai mare interes pentru public.
- Proximitate
- Impact și consecințe
- Conflict
- Interes uman – dacă o situație trezește o reacție emoțională, ar putea conține elementele unei povești de interes uman.
- Raritate sau unicitate

Aceste criterii au fost aplicate ulterior fragmentului de roman selectat, iar elevii, organizați pe grupe, s-au aflat în ipostaza jurnalistului care trebuie să scrie o știre despre atacul artileriei germane din 17 septembrie 1916, din apropierea satului Săsăuș. În timpul orei au realizat titlul și lead-ul, având informațiile factuale selectate din ora anterioară. Am apreciat că titlurile nu au fost senzaționale, nu au căutat să șocheze. Lead-ul a conținut informațiile esențiale, dar discuțiile activității au evidențiat dificultățile de a concentra informația, de a asigura claritatea, precizia și obiectivitatea unei știri.

Timpul nu era suficient pentru a realiza integral o știre, care a rămas temă, scopul lecției fiind de a observa calitățile unei știri corecte, pornind de la întrebările de sprijin pe care le-au avut la dispoziție într-o fișă.

3. Calitățile unei știri corecte (Ioana Avădani, Cristina Lupu, Cristina Jamschek - „Introducere în educație media pentru profesorii de Limba și literatura română și disciplinele conexe” (Suport de curs) - Centrul pentru Jurnalism Independent, 2021)

	Cuvinte cheie	Întrebări de sprijin
1	Titlu	Care este reacția inițială la titlu? Ce transmite dimensiunea titlului, alegerea cuvintelor, a semnelor de punctuație?
2	Ordonarea informațiilor	Respectă știrea structura corectă a informațiilor? (piramida inversată) Care sunt primele informații furnizate? Cum influențează acest aspect interpretarea mesajului? Sunt prezentate mai multe puncte de vedere în poveste? Sunt acestea relevante? Sunt puncte de vedere care lipsesc? Cum sunt diferitele puncte de vedere prezentate? Care este primul? Cum vă modelează acest lucru înțelegerea mesajului? Cum s-ar schimba povestea dacă ordinea acestor puncte de vedere ar fi inversată?
3	Limbajul echilibrat	Limbajul folosit este descriptiv, neutru sau imprimă o perspectivă, fie negativă, fie pozitivă? Este accentul pus pe termeni neutri, care prezintă informații și permit publicului să se hotărască?
4	Coerență	Informațiile prezentate se regăsesc și în alte surse și relatări ale martorilor?

5	Imagini vizuale	Care este relația dintre imaginile vizuale (fotografii, imagini video) și enunț? Elementul vizual este real, se referă la evenimentul relatat sau nu are legătură cu acesta? Ce emoție determină?
6	Credibilitatea sursei	Sunt credibile sursele citate? Care este expertiza lor? Sunt toate sursele identificate prin nume sau atribuite „surselor nenumite care doresc să rămână anonime”?

Au fost evidențiate calitățile unei știri corecte: relevanță (tratează un subiect important pentru public), acuratețe (informațiile sunt corecte și demonstrabile), claritate, echilibru, echidistanță, credibilitate. Este ceea ce unii dintre ei vor urmări în știrile pe care le vor citi, identificând lipsa profesionalismului, intenția de dezinformare și manipulare, deși este dificil să fii lucid în avalanșa de informație.

Din păcate, comportamentul generat de media are dimensiuni pe care nu le conștientizăm. Provocați să se gândească la un suport vizual care să însoțească știrea, elevii au căutat rapid pe internet, selectând o fotografie din al Doilea Război Mondial care să aibă elemente similare textului literar. Dar au anulat astfel calitatea știrii, pentru că, evident, nu se referea la evenimentul relatat. Preluarea imaginii a fost făcută firesc, fără niciun moment de reflecție, fără sentimentul unei fraude. A fost necesară reluarea întrebărilor de sprijin referitoare la suportul vizual, la importanța pe care o are verificarea surselor, identificarea lor.

Implicațiile unei astfel de lecții sunt mult mai profunde, putând să pună în discuție tehnicile de dezinformare, de manipulare, probleme de deontologie a jurnalistului, dar și crearea mesajelor media, selectarea și distribuția lor. Printr-o astfel de abordare, textul literar este adus în actualitatea imediată, receptat într-un context cunoscut, permițând o mai bună înțelegere în două sensuri: atât a operei, cât și a realității contemporane.

BIBLIOGRAFIE

Petrescu, Camil, 2003, *Ultima noapte de dragoste, întâia noapte de război*, Editura 100+1 Gramar, București

Petrescu, Camil, 1982, *Ultima noapte de dragoste, întâia noapte de război*, Texte comentate, Editura Albatros, Colecția Lyceum, București

Petrescu, Camil, 1991, *Mare emoție în lumea prozatorilor de război*, în: *Teze și antiteze, Eseuri alese*, Editura Minerva, Biblioteca pentru toți, București

Avădani, Ioana, Lupu, Cristina, Jamschek, Cristina, 2021, *Introducere în educație media pentru profesorii de Limba și literatură română și disciplinele conexe* (Suport de curs) - Centrul pentru Jurnalism Independent, București

TESTE DE EVALUARE INIȚIALĂ LA CLASA a II-a

MARIA-MONICA PRICEPUTU, ȘCOALA PRIMARĂ „CAROL I” IAȘI

DISCIPLINA : MATEMATICĂ ȘI EXPLORAREA MEDIULUI

1. Scrie:

- numărul format din patru zeci și nouă unități
- numărul format din șapte unități și trei zeci
- predecesorul numărului 50
- succesorul numărului 79
- trei numere consecutive pare,,
- cel mai mare număr de două cifre diferite
- cel mai mic număr de două cifre identice

2. Calculează:

$32 + 46 = \dots\dots$

$65 + 8 = \dots\dots$

$89 - 74 = \dots\dots$

$71 - 3 = \dots\dots$

$37 + 29 = \dots\dots$

$55 - 46 = \dots\dots$

3. Află numărul necunoscut:

$a + 17 = 36$

$a = \dots\dots\dots$

$a = \dots\dots$

$b - 47 = 33$

$b = \dots\dots\dots$

$b = \dots\dots$

$92 - c = 29$

$c = \dots\dots\dots$

$c = \dots\dots$

4. Se dau numerele: **a = 32**, **b = 61**, **c = 24**.

- Află suma numerelor **a** și **c**
- Află diferența numerelor **b** și **a**
- Din răsturnatul numărului **c** ia vecinul mai mare al numărului **a**

5. Rotunjește la zeci următoarele numere naturale:

$24 \sim \dots\dots$

$58 \sim \dots\dots$

$35 \sim \dots\dots$

$47 \sim \dots\dots$

$82 \sim \dots\dots$

6. Dacă ar mai primi 20 de lei, Crina ar avea 65 de lei.

Câți lei are Crina?

DESCRIPTORI DE PERFORMANȚĂ:

FOARTE BINE	BINE	SUFICIENT
Scrie corect cele nouă numere, respectând cerințele date.	Scrie corect șase-opt numere, respectând cerințele date.	Scrie corect trei-cinci numere, respectând cerințele date.
Efectuează corect cele șase calcule.	Efectuează corect patru-cinci calcule.	Efectuează corect două-trei calcule.
Află cele trei numere necunoscute.	Află două numere necunoscute.	Află un număr necunoscut.
Calculează corect cele trei operații corespunzătoare cerințele date.	Calculează corect două dintre operațiile corespunzătoare cerințelor date.	Calculează corect una dintre operațiile corespunzătoare cerințelor date.
Rotunjește corect la zeci cele cinci numere.	Rotunjește corect la zeci patru numere.	Rotunjește corect la zeci trei numere.
Efectuează corect problema cu plan de rezolvare.	Rezolvă corect problema, fără a scrie întrebarea sau scrie corect întrebarea și calculul, dar efectuează calcul greșit.	Scrie corect întrebarea, dar incorect calculul.
Efectuează corect problema cu plan de rezolvare.	Rezolvă corect problema, fără a scrie întrebările sau scrie corect întrebările, dar efectuează un calcul greșit.	Scrie corect întrebările, dar efectuează ambele calcule greșit sau scrie corect doar o întrebare și exercițiul aferent.
Găsește răspunsul logic al problemei.	Găsește răspunsul logic al problemei, dar scrie greșit cuvântul.	Dă un răspuns apropiat de cel corect.
Stabilește valoarea de adevăr pentru cele șapte afirmații.	Stabilește valoarea de adevăr pentru cinci-șase afirmații.	Stabilește valoarea de adevăr pentru trei-patru afirmații.

DISCIPLINA: COMUNICARE ÎN LIMBA ROMÂNĂ

1. Dictare:

Citește textul:

BROASCA ȚESTOASĂ ȘI PASĂREA

O broască țestoasă se odihnea sub un copac în care o pasăre își construise cuibul. Țestoasa i-a spus batjocoritor păsării:

- Ce locuință sărăcăcioasă ai! Este făcută din crengi rupte, nu are acoperiș și arată neterminată. Cred că locuința mea, care este cochilia mea, este mult mai bună.

- Da, este făcută din crengi rupte, arată dezordonat și este deschisă elementelor naturii, dar am construit-o eu și îmi place, a spus pasărea.

- Cred că ești geloasă pe cochilia mea pentru că nu a trebuit să o construiesc eu, ci m-am născut cu ea, a zis țestoasa.

- Dimpotrivă, răspunse pasărea. Casa mea are spațiu pentru familia și prietenii mei, dar cochilia ta nu poate găzdui pe nimeni altcineva în afară de tine, a spus pasărea fericită.

2. Răspunde la întrebări:

a) Cine a râs de locuința păsării?

b) Cum se numește locuința broaștei țestoase?

c) Pentru cine are spațiu casa păsării?

3. Transcrie enunțul în care se arată din ce era construită locuința păsării.

4. Desparte în silabe cuvintele:

cochilia crengi
 altcineva

5. Scrie cuvintele următoare în ordine alfabetică:
pasărea, broască, acoperiș, natură, cuib, familie.

6. Scrie cuvinte cu sens asemănător termenilor din text:

locuință = crengi =
 am construit =

7. Scrie cuvinte cu sens opus termenilor din text:

sărăcăcioasă = dezordonat =
 prietenii =

8. Ordonează cuvintele într-o propoziție: **lună, este, de, prima, toamnă, septembrie.**

9. Alcătuieste două propoziții în care cuvântul **leu** să aibă sensuri diferite.

OBIECTIVELE EVALUĂRII:

- O1 – Să scrie corect după dictare;
- O2 – Să răspundă în propoziții la întrebări;
- O3 – Să transcrie enunțul solicitat;
- O4 – Să despartă corect în silabe cuvintele date;
- O5 – Să ordoneze alfabetic cuvintele date;
- O6 – Să găsească cuvinte cu sens asemănător celor din text;
- O7 – Să găsească cuvinte cu sens opus celor din text;
- O8 – Să ordoneze cuvintele date într-o propoziție;
- O9 – Să alcătuiască două enunțuri cu sensurile diferite ale cuvântului **leu**.

DESCRIPTORI DE PERFORMANȚĂ

FOARTE BINE	BINE	SUFICIENT
Scrie corect după dictare.	Are una-trei greșeli de ortografie și/sau de punctuație.	Are patru-șase greșeli de ortografie și/sau de punctuație.
Răspunde corect în propoziție la trei dintre întrebări.	Răspunde corect în propoziție la două dintre întrebări.	Răspunde corect în propoziție la una dintre întrebări.
Transcrie fără nicio greșeală enunțul solicitat.	Transcrie enunțul, având o greșeală de ortografie sau de punctuație.	Transcrie enunțul, având două greșeli de ortografie și/sau de punctuație.
Desparte corect în silabe 3 cuvinte.	Desparte corect în silabe 2 cuvinte.	Desparte corect în silabe 1 cuvânt.
Scrie 6 cuvinte în ordine alfabetică.	Scrie 4-5 cuvinte în ordine alfabetică.	Scrie 2-3 cuvinte în ordine alfabetică.
Scrie sensul asemănător pentru toate cele trei cuvinte.	Scrie sensul asemănător pentru două dintre cele trei cuvinte.	Scrie sensul asemănător pentru unul dintre cele trei cuvinte.
Scrie sensul opus pentru toate cele trei cuvinte.	Scrie sensul opus pentru două dintre cele trei cuvinte.	Scrie sensul opus pentru unul dintre cele trei cuvinte.
Ordonează corect cuvintele, obținând o propoziție logică.	Ordonează cuvintele, cu o greșeală de scriere/de exprimare.	Omite/adaugă cuvinte sau obține un enunț lipsit de logică.
Alcătuieste 2 propoziții corecte, respectând cerința.	Alcătuieste 2 propoziții, dar are 1-2 greșeli de scriere/punctuație.	Alcătuieste propoziții doar cu unul din sensuri.

TEXTUL DICTĂRII:

Raza de soare coborî până la frunze. Le admiră coloritul auriu, ruginiu, roșiatic sau verde.

Le spuse că se va despărți cu greu de ele. Acestea au cerut toamnei să le prelungească viața. Nu a fost de acord.

Iarna va îngheța pământul. Covorul lor va trebui să îl acopere ca să nu simtă frigul.

BIBLIOGRAFIE: Constanța Cristea, *Repere pentru proiectarea didactică în învățământul primar*, Editura Sf. Mina, Iași, 2022

FORMAREA ȘI DEZVOLTAREA DEPRINDERILOR DE CITIRE ÎN CICLUL PRIMAR

Prof. învă. primar Prihoi Ana Lucreția
COLEGIUL NAȚIONAL „I.M. CLAIN” BLAJ

Formarea și dezvoltarea deprinderilor de citire au drept scop exprimarea succintă sau amplă, redarea experiențelor și trăirilor personale, îmbogățirea vocabularului, trezirea interesului elevilor față de limbă ca mijloc de comunicare și dorința de a citi.

Procesul de formare a deprinderilor de citire și scriere este unul lung, complicat și nu se încheie, după cum consideră unii, în clasa I, ci continuă și în clasele următoare, pînă cînd cititul devine un instrument de autoinstruire în munca intelectuală.

Înșușirea deprinderilor citirii expresive îi ajută pe elevi în înțelegerea și aprofundarea celor citite, intonația și accentul avînd rol important în redarea mesajului textului.

La sfârșitul ciclului primar, elevul trebuie să ajungă să citească corect, conștient, atît cu voce tare cît și în gînd. Condiția esențială a învățării citirii este ca toți elevii să depună un efort propriu indiferent de exercițiile utilizate, acestea fiind variate și repetate.

Se pot folosi următoarele exerciții de citire la clasele mici:

Citirea împreună: elevul citește împreună cu învățătorul.

Citirea în cor: se citește rar o parte din lecție; are influență în realizarea justă a intonației;

Citirea în perechi: citesc doi elevi cu capacități diferite; are rol în diminuarea inhibiției;

Citirea ecou: un elev citește, iar altul îl secondează sau un grup de elevi citește, iar ecoul este un alt grup.

Citirea alternativă: - se citește o propoziție cu voce tare, iar următoarea în gînd;

- se citesc cu voce tare cuvintele care încep cu o vocală și în gînd cele care încep cu o consoană.

Citirea întîrziată: - elevul citește în gînd și apoi cu voce tare,

- elevul citește de două ori (prin repetare);

Citirea ortoepică: este o variantă a citirii silabisite; fiecare silabă se citește de două ori (lărgeste orizontul de citire, dezvoltă precizia elevilor în succedarea silabelor în cuvinte).

Citirea consecutivă de către mai mulți elevi a părților unui text: elevul care citește mai lent fiind pus să citească după unul care citește cursiv, iar unul care citește repede după unul care citește lent (fiecare se străduiește să realizeze o citire asemănătoare).

Citirea prin excludere – textul se citește cu voce tare, se exclud unele cuvinte (după virgulă, părți de vorbire, cuvinte ce încep cu o vocală, primul sau ultimul cuvînt din propoziție).

Citirea în continuare: învățătorul citește o parte din text, iar un elev citește mai departe (cel care descoperă unde a rămas).

Citirea în ștafetă: învățătorul citește prima propoziție (un alineat), după care solicită un elev să citească mai departe.

Ștafeta greșelilor: un elev citește pînă greșește, iar în continuare citește alt elev.

Citirea de semnalare a greșelilor: un elev citește, iar ceilalți semnalează greșelile.

Citirea în lanț: fiecare citește câte o propoziție, pe rînd.

Citirea pe roluri: ca și citirea dialogului, imprimă un ritm normal cerut de conținutul fragmentului respectiv.

Citirea jocurilor de cuvinte: sunt citite la început rar, apoi din ce în ce mai repede, în cor și individual.

Citirea în șoaptă: elevul citește fără rezonanța treptelor vocale.

Citirea în gând: se citește un alineat și se formulează o întrebare legată de conținut.

Citirea selectivă: se selectează din text un enunț care descrie un obiect sau un personaj.

II.Sarcini de lucru

(după lectura unor cărți sau texte din manualul școlar)

- Grupează personajele lecturii ... (principale / secundare ; pozitive / negative) !
- Selectează elementele ” surpriză “ introduse în lectura !
- Stabilește momentele principale ale acțiunii !
- Identifică personajul ... !
- Recunoaște cui aparțin cuvintele (replicile , faptele) ... !
- Ce s-ar fi întâmplat dacă ... ?
- Să modificăm unele aspecte ale acțiunii , pentru ca și finalul să fie altul ! Unde am putea interveni ?
- Motivează fapta (trăirea personajului) ... ! De ce crezi că s-a comportat astfel ?
- Formulează în scris câteva sfaturi (recomandări) personajului ... din textul ...
- Dacă te-ai afla , pentru zece minute , față în față cu ... , ce i-ai spune ?
- Alcătuiește enunțuri în care să prezinți propriile fapte , în împrejurări asemănătoare cu cele din textul ...
- Ai trăit și tu sentimente asemănătoare cu cele întâlnite în textul ... ? Cunoști sau ai auzit o situație similară cu cea prezentată în operă ? Împărtășește-o colegilor tăi !
- Să prezentăm personajul din textul în versuri ... , în comparație cu personajul ... , din textul în proză ... !
- Dacă ar fi să-ți alegi un prieten-personaj , pe care l-ai alege ? Motivează alegerea !
- Să căutăm un proverb care se potrivește acestei situații (fapte , trăsături) !
- Prezintă colegilor o carte îndrăgită de tine !
- Realizează o fișă cu date recomandate pentru fiecare lectură : titlul , autorul , personaje , tema lecturii – pe scurt , impresii (2-3 enunțuri) ! Fă schimb cu colegul de bancă !

Totodată , se mai pot face exerciții de interpretare a unui rol (în maniere diferite) , personaje preferate , pozitive/negative ; punerea în scenă a unor texte sau secvențe de text . Finalitatea principală a procesului de receptare a literaturii în școală este aceea de a forma din elevi cititori de literatură, oameni cu deprinderea de a citi zilnic, capabili de a adopta o poziție critică personală față de lecturile parcurse.

Prioritatea absolută trebuie acordată metodelor active, exercitiilor de tip analitic și sintetic. A învăța pe elevi să învețe, formarea unor astfel de capacități și stiluri de activitate intelectuală trebuie să constituie obiective pentru toate lecțiile și activitățile care se desfășoară cu elevii din ciclul primar.

De aceea, în cadrul obiectivelor pe care și le propune învățătorul la o lecție de citire, formarea acestor capacități și deprinderi, exersarea lor continuă trebuie să dețină un rol prioritar, întrucât acestea vor deveni pentru elevi achiziții, comportamente care vor fi tot timpul solicitate,

instrumente cu funcții permanente în orice proces de învățare pe baza textului tipărit – modalitate de instruire care va dăinui multă vreme. Învățarea permanentă va satisface și va dezvolta interese, gusturi și preocupări înalte, constituind o condiție esențială pentru realizarea continuă a personalității omului.

BIBLIOGRAFIE

1. Șerdean, I., (1980), *Metodica predării limbii române la clasele I-IV*, Editura Didactică și Pedagogică, București
2. Cerghit, I., Radu, I.T., Popescu, E., Vlăsceanu, L., (1991), *Didactica*, manual pentru clasa a X-a, Editura Didactică și Pedagogică, București
3. Goia, V., (2001), *Didactica limbii și literaturii române*, Editura Dacia, Cluj-Napoca

UTILIZAREA ATELIERELOR DE LUCRU ÎN REALIZAREA UNEI EDUCAȚII CENTRATĂ PE COPIL

- Exemple de bune practici

Profesor învățământ preșcolar Loredana Proteasa
Grădinița „Floare albastră”

Sector 4, București

Proiectul strategic Erasmus + „From teacher to teacher” s-a desfășurat în Grădinița Floare albastră în perioada 2017 – 2019(cu prelungire până în 2021, din cauza contextului pandemic), a fost coordonat de grădinița noastră și a avut implicați parteneri din Bulgaria, Estonia, Lituania, Portugalia.

Acest proiect a promovat egalitatea de șanse în educație, acceptarea divergențelor educaționale, economice, sociale și culturale. De asemenea a promovat bunele practici în ceea ce privește incluziunea socială pentru a dezvolta competențe cheie și sociale pentru toți copiii prin metode și tehnologii inovatoare, cum ar fi educația prin artă, jocuri, învățarea colaborativă, educație emoțională sau utilizarea computerului și a altor tehnologii moderne.

După ce am participat la cursul de formare organizat în Estonia în luna iunie a anului 2018, am organizat o activitate demonstrativă cu preșcolarii pentru a transmite colegelor din grădiniță noi metode de lucru cu copiii. Aceste metode inovative ne ajută să realizăm o educație centrată pe elev și să stimulăm creativitatea și gândirea critică a preșcolarilor.

După această formare am descoperit importanța atelierelor de lucru (lucrul în grupuri mici) și modul în care acestea ajută la activizarea procesului instructiv educativ prin implicarea activă a preșcolarilor în activitatea de învățare.

În continuare vă vom prezenta pașii care trebuie urmați în organizarea unei astfel de activități:

Tema - “Exersăm, ne jucăm , matematică învățăm.”

Obiective :

Consolidarea cunoștințelor privind numerația în limitele 1-5 ;

Consolidarea deprinderii de a raporta numărul la cantitate și cantitatea la număr;

Dezvoltarea gândirii creative, a gândirii logice și a operațiilor ei;

Metodologie:

Metode: conversația, explicația, demonstrația, exercițiul, problematizarea, instruirea asistată de calculator,

Activitatea frontală.

Educatorea verifică numărul în limitele 1-5 solicitând copiilor să numere obiectele care apar pe tabla interactivă, apoi să arate cifra corespunzătoare.

Copiii primesc câte un coșuleț cu castane. Educatorea va ridica o cifra și copiii așază pe masă tot atâtea castane câte arată cifra.

Apoi vor lucra în grupuri mici pentru a aplica cunoștințele și abilitățile practice în situații diferite.

Material – jetoane, cifre, palete cu cifre, cosulețe cu jetoane, plastilină,planșete, sârmă plușată, tavă cu mălai, tabla interactivă, albinuță, săculeț, castane.

Științe –

1. Trasează cu degetul în tăvița cu nisip astfel încât să scrii cifra de pe jeton.
2. Caută imaginea pe plansă potrivit jetonului ales din săculeț, numără elementele și ajută albinuță să ajungă la cifra corespunzătoare.

Artă –

1. Modelează mere, apoi încarcă camioanele cu mere respectând cifrele de pe acestea.
2. Îndoiește sârma astfel încât să obții cifre.

Joc de rol –

1. De-a magazinul cu jucării – Cumpără de la magazin jucăriile pe care le preferi, folosind bacnotele primite.

Șotronul:

Sari într-un picior spunând cu voce tare cifrele în ordine crescătoare la dus și în ordine descrescătoare la întoarcere.

Rezultate urmărite :

Diferențierea și individualizarea instruirii promovând educația centrată pe copil.

Stimularea gândirii creative prin joc.

Dezvoltarea competențelor digitale utilizând tehnologia modernă.

Utilizarea cunoștințelor matematice în contexte diferite;

Promovarea coeziunii de grup prin comunicare și cooperare;

Prin folosirea atelierelor de lucru copiii sunt încurajați să lucreze împreună și profesorii să își adapteze strategiile utilizate în cadrul activităților în funcție de reacțiile preșcolarilor, dezvoltând înțelegerea și respectul pentru diferențe.

Crearea unui mediu incluziv care să răspundă nevoilor individuale, va crește șansele de succes ale tuturor copiilor, va dezvolta respectul și imaginea de sine, va aprecia diferențele dintre oameni, va încuraja comunicarea deschisă despre tot, va reduce sau ameliora comportamentele discriminatorii și stereotipurile.

EMOȚII ȘI GÂNDURI

Program de educație emoțională

Propunător: Ionel-Cristinel Puha

Titlul proiectului: Emoții și gânduri

Motivație: Programul se adresează elevilor de clasa a IX a pentru dezvoltarea competențelor de autoreglare emoțională și dezvoltarea unor schimbări benefice de durată în ceea ce privește emoțiile și gândurile adolescenților .

Scop: dezvoltarea competenței de reglare emoțională

OBIECTIVE:

- Dezvoltarea competenței de conștientizare a sinelui prin identificarea și înțelegerea corectă a emoțiilor.**
- Dezvoltarea competenței de conștientizare emoțională prin înțelegerea relației dintre gânduri și emoții.**
- Dezvoltarea competențelor de autoreglare emoțională prin schimbarea gândurilor iraționale**

Activitatea 1: Emoția este...

Adresabilitate: elevi, clasele IX

Scopul activității: Dezvoltarea competenței de conștientizare a sinelui prin identificarea și înțelegerea corectă a emoțiilor.

Competențe: La sfârșitul activității, elevii vor fi capabili:

- să identifice emoțiile celorlalți
- să numească cel puțin 2 manifestări comportamentale ale emoțiilor prezentate.

Materiale necesare:

- *Anexa 1- Definiția emoției (profesor și elevi)*
- *Anexa 2 - Bilețelele cu manifestările comportamentale asociate emoțiilor (profesor și elevi)*
- *Anexa 3 - Joc de rol (profesor și elevi)*

INTRODUCERE

1. **Prezentarea scopului grupului și a consilierului.**

2. **Stabilirea regulilor de lucru în grup. Consilierul negociază cu membrii grupului regulile de comunicare în grup. Se notează pe flipchart, astfel încât setul de reguli să fie accesibil în momentul desfășurării fiecărei ședințe.**

MUNCA ÎN GRUP

EXPERIENȚA	REFLECȚIA	CONCEPTUALIZAREA	ACȚIUNEA
<p>Definirea celor 6 emoții utilizate în exercițiu</p> <p>Se începe activitatea activitatea prin a scrie pe tablă denumirea celor 6 emoții.</p> <p>Identificarea emoțiilor mimate</p> <p>Joc de rol</p>	<p>Elevii completează cu exemple de alte emoții.</p> <p>Fiecare elev va primi un bilețel cu numele emoției pe care va trebui să o mimeze.</p> <p>Se împart elevii în șase grupe. Se oferă fiecărei grupe câte o emoție. Se oferă fiecărei grupe câte un exemplar din anexa 3.</p>	<p>Completați răspunsurile elevilor, raportându-vă la definițiile celor 6 emoții care se găsesc în Anexa 1 a acestui document.</p> <p>Consilierul solicită ca șase elevi să se ofere voluntar pentru următorul exercițiu.</p>	<p>Elevii descriu fiecare emoție.</p> <p>Fiecare elev va primi un bilețel cu numele emoției pe care va trebui să o mimeze și câteva indicații privind comportamentul, care se găsesc în Anexa 2. Fiecare elev va avea la dispoziție 1 minut pentru a se pregăti, iar apoi va trebui să exemplifice emoția în fața clasei. Ceilalți elevi din clasă au ca obiectiv identificarea emoției pe care încearcă să o ilustreze colegul din fața clasei.</p> <p>Sarcina lor este aceea de a identifica cât mai multe situații în care trăiesc emoția respectivă, dar și cât mai multe comportamente pe</p>

			care le execută oamenii atunci când simt acea emoție.
ÎNCHEIERE	<p>Fiecare elev va formula o concluzie personală în urma participării la activitate („Ce a însemnat pentru tine participarea la activitatea de azi?”).</p>	<p>Rugați elevii să împărtășească impresii despre activitate - ce au considerat că este cel mai facil, ce au considerat că este cel mai dificil, de ce? Amintiți definițiile emoțiilor și subliniați cele mai importante manifestări comportamentale ale acestora.</p>	

Activitatea 2: Acest gând mă face să (mă) simt...

Adresabilitate: elevi, clasa a IX-a

Scopul activității: Dezvoltarea competenței de conștientizare emoțională prin înțelegerea relației dintre gânduri și emoții.

Competențe: La sfârșitul activității, elevii vor fi capabili:

- să numească cele 4 tipuri de credințe iraționale
- să ofere corespondențe raționale pentru credințele iraționale
- să identifice posibilele cogniții ce determină anumite emoții
- să înțeleagă relația cauzală dintre gânduri și emoții (de ce persoanele reacționează diferit, deși sunt expuse aceleiași situații).

Materiale necesare:

Anexa 1- Ciclul Situație-Gând-Emoție-Comportament (profesor și elevi)

Anexa 2 - Tipuri de cogniții nesănătoase (profesor și elevi)

Anexa 3 - Situații emoționale (profesor și elevi)

Durata: 50 de minute

INTRODUCERE

Stabilirea regulilor de lucru în grup. Consilierul negociază cu membrii grupului regulile de comunicare în grup. Se notează pe flipchart, astfel încât setul de reguli să fie accesibil în momentul desfășurării fiecărei ședințe.

MUNCA ÎN GRUP

EXPERIENȚA	REFLECȚIA	CONCEPTUALIZAREA	ACȚIUNEA
<p>Definirea cognițiilor și explicarea relației cogniții – emoții</p> <p>Problemele emoționale nu sunt determinate de evenimentele în sine, ci sunt rezultatul unui stil de gândire deficitar cu privire la acestea.(ANEXA 1)</p>	<p>Apoi adresați elevilor următoarea întrebare: ce emoție ați simți dacă ați lua o notă mică la test ?</p>	<p>Se discută faptul că, deși situația este aceeași (rezultate scăzute la test), emoția poate fi diferită. care crește explicația acestui fapt ?</p> <p>(răspuns corect: fiecare are gânduri și interpretări diferite, gânduri diferite asupra situației, fiecare evaluează situația în manieră diferită).</p> <p>Astfel, într-o anumită situație, diferite stiluri de gândire provoacă anumite emoții care pot fi sănătoase sau nesănătoase pentru cel care le trăiește sau pentru ceilalți. Se va preciza faptul că dacă într-o situație gândurile sunt rigide, inflexibile și nu ne ajută, acestea duc la emoții și comportamente negative și nesănătoase. În caz contrar, dacă</p>	<p>Fiecare elev va avea 1 minut la dispoziție pentru a nota emoția. Elevii împărtășesc emoția descrisă cu ceilalți.</p> <p>. Sarcina lor va fi aceea de a răspunde la următoarea întrebare: "Care credeți că au fost cognițiile fiecărui personaj din scenariul primit, care l-au determinat să simtă emoția și să reacționeze în modul în care a</p>

<p>Se prezintă apoi elevilor Anexa 2, explicând tipurile de cogniții nesănătoase.</p> <p>Pentru a înțelege relația dintre gânduri și emoții elevii vor fi împărțiți în grupe de 5 elevi, iar fiecare grupă va primi unul dintre scenariile din Anexa 3.</p>		<p>gândurile sunt flexibile, adaptate la situație, acestea conduc la emoții și comportamente care ajută elevul să evolueze, să identifice soluții adecvate.</p>	<p>facut-o? Numiți emoția fiecărui personaj” și precizați dacă sunteți de părere că aceste cogniții sunt sănătoase sau nesănătoase (ajută personajul să găsească soluții optime sau îl împiedică?).</p>
<p>ÎNCHEIERE</p>	<p>Cum v-ați simțit în timpul activității?</p> <p>Ce parte a acesteia o considerați utilă și în ce fel?</p>	<p>Se discută cu elevii despre fiecare situație-exemplu. Reiterați faptul că exercițiul identificării cognițiilor este primul pas și unul foarte important în înțelegerea corectă a situației, dar, mai ales, este un exercițiu de conștientizare emoțională. De multe ori, simplul fapt că putem conștientiza aceste lucruri, ne ajută să ne reducem stresul/emoțiile nesănătoase.</p>	

Activitatea 3 :Ce legătură există între gânduri și emoții?

Adresabilitate: elevii din clasele IX

Scop: Dezvoltarea competențelor de autoreglare emoțională prin schimbarea gândurilor iraționale.

Competențe: La sfârșitul activității, elevii vor fi capabili:

- să identifice stimuli care le activează anumite gânduri;
- să diferențieze gândurile sănătoase/raționale de cele nesănătoase/iraționale;
- să demonstreze legătura dintre gânduri și emoții.

• Durata activității: 50 de minute

• Materiale necesare:

• tablă / foi de flipchart;

• cretă / markere;

• *Anexa 1- Situații și emoții; Anexa 2 - Gânduri și emoții*

INTRODUCERE

Organizarea elevilor pentru activitate. Se prezintă elevilor scopul activității și se organizează în echipe de câte 4 sau 5 elevi.

MUNCA ÎN GRUP

EXPERIENȚA	REFLECȚIA	CONCEPTUALIZAREA	ACȚIUNEA
<p>JOC DE ROL Discutăm despre gânduri și emoții. Pentru a vedea dacă există sau nu o legătură între ele, vă propun să ne grupăm în echipe de câte 4 sau 5 elevi. Fiecare echipă va primi un bilețel pe care este descrisă o situație și 2 emoții. Voi trebuie să interpretați situația respectivă astfel încât noi să putem identifica ce emoții transmiteți. Puteți realiza 2 scenete scurte, de câte 1 minut fiecare (i.e. o scenetă pentru fiecare emoție) sau o singură scenetă de maxim 2 minute, în care să fie prezente ambele emoții.</p> <p>Activitate individuală</p>	<p>Noi vă vom urmări și vom încerca să identificăm emoția interpretată.</p>	<p>La sfârșitul fiecărei interpretări, se solicită colegilor să numească emoția pe care au identificat-o.</p>	<p>Se acordă elevilor 5-10 minute pentru pregătirea scenetelor și apoi încă 2 minute pentru realizarea jocului de rol în fața colegilor.</p>

<p>Solicitați elevilor să completeze Anexa 2 - <i>Gânduri și emoții</i>.</p>		<p>Se explică elevilor sarcina de lucru, insistând asupra faptului că gândurile noastre sunt cele care determină modul în care ne simțim.</p>	<p>Elevii completează fișa anexa 2.</p>
<p>ÎNCHEIERE</p>	<p>Încheiem activitatea accentuând faptul că, atunci când avem emoții puternice și neplăcute, cum este furia, gândurile noastre nu sunt tocmai logice și nici utile, pentru că ne împing spre comportamente nepotrivite/ nesănătoase.</p>	<ul style="list-style-type: none"> - Ce anume din interpretarea colegilor voștri v-a ajutat să identificați emoțiile? - Care dintre voi a avut dificultăți în a-și interpreta rolul? De ce? - De ce este important să știm ce gândim în situațiile în care trăim numite emoții? 	

ACTIVITATEA 1

Anexa 1- Definiția emoției

Frica (anxietatea) reprezintă un răspuns emoțional generat în contextul confruntării (prezente, viitoare) cu un stimul perceput ca fiind periculos.

Surpriza este o emoție generată în contextul confruntării cu un stimul neașteptat.

Dezgustul reprezintă o reacție de aversiune față de anumite lucruri, substanțe toxice sau față de un comportament considerat imoral.

Tristețea (depresia) este emoția rezultată în contextul unei pierderi (materiale sau sociale).

Furia este o emoție, rezultată în contextul unei acțiuni/fapte, atribuită unei cauze intenționate și considerată ca fiind nedreaptă.

Bucuria este o emoție asociată cu o stare de confort/bună dispoziție.

Anexa 2 - Bilețelele cu manifestările mimico-gestuale asociate emoțiilor

Frica (anxietatea) - ochi sunt larg deschiși, iar sprâncenele sunt ridicate și apropiate, buzele sunt încordate și întinse orizontal spre urechi, iar corpul este ușor lăsat pe spate.

Surpriza - ochii și gura sunt larg deschiși și sprâncenele sunt ridicate, colțul gurii este ridicat în sus, iar poziția corpului este dreaptă.

Tristețea (depresia) - colțurile gurii sunt lăsate în jos, pleoapele sunt căzute, iar poziția corpului este aplecată.

Dezgustul - nas încordat și ridicat care va provoca riduri, buzele încordate și gura întredeschisă.

Furia - privire fixă, sprâncenele sunt apropiate, gura închisă, buze încordate.

Bucuria - colțurile gurii sunt ridicate în sus, obrații ridicați, riduri în jurul ochilor.

Anexa 3 - Joc de rol

EMOȚIA:

SITUAȚIE	COMPORTAMENTE

ACTIVITATEA 2

Anexa 1- Ciclul Situație-Gând-Emoție-Comportament

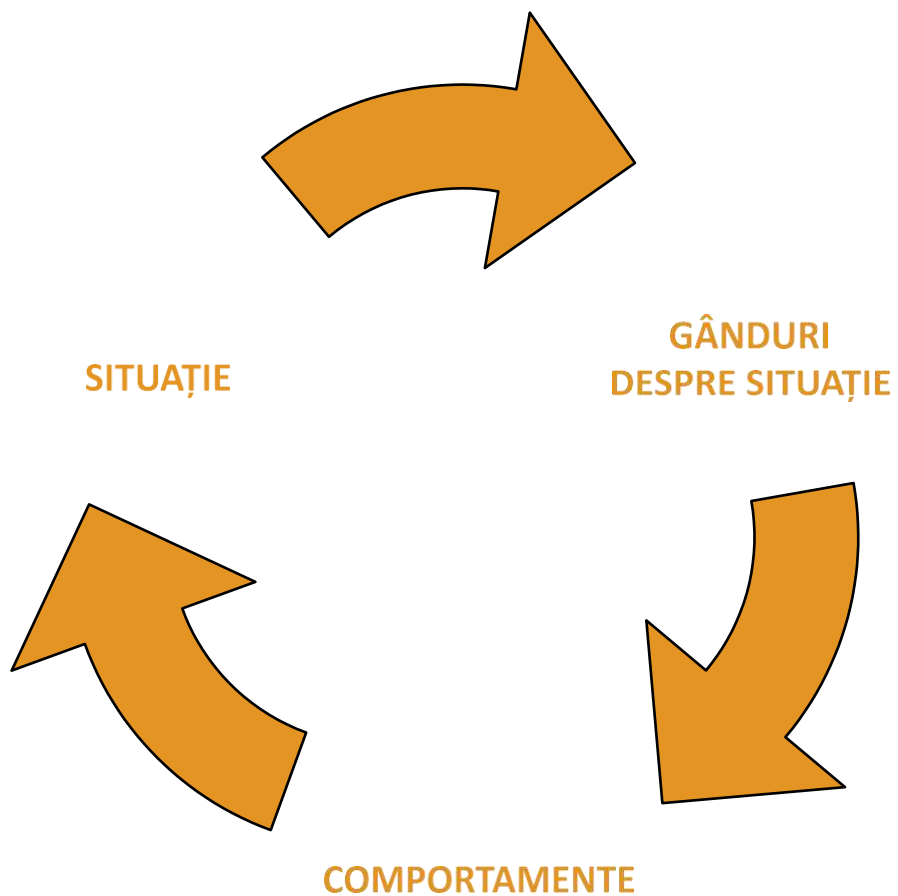

Anexa 2 - Tipuri de cogniții nesănătoase

- Gândirea de tipul “totul sau nimic”
 - Uneori este numită “gândirea în alb și negru”
 - ”Dacă nu fac un lucru așa cum trebuie, mai bine nu-l fac deloc”
- Filtrul mental
 - A da atenție doar unei categorii de dovezi/mărturii
 - Observarea cu precădere a propriilor greșeli, fără a remarca și succesele noastre
- Gândire emoțională
 - A crede că ceea ce gândim este adevărat pentru că ne simțim într-un anumit fel
 - ”Mă simt rușinat, ceea ce înseamnă că sunt un idiot”
- Etichetarea
 - A ne pune etichete nouă înșine sau altora
 - ”Sunt un ratat/ Sunt total nefolositor/ Sunt niște idioți”
- Suprageneralizare
 - “Totul este groaznic întotdeauna”, “niciodată nu se întâmplă nimic bun”
 - A trage concluzii ferme pe baza unui singur eveniment și a le considera valabile pentru o gamă întreagă de situații
- Discreditarea pozitivului
 - Dintr-un motiv sau altul, nu iei în considerare lucrurile bune care s-au întâmplat sau pe care le-ai făcut
 - ”Asta nu contează”
- Maximizarea (catastrofarea) și minimizarea
 - A exagera proporțiile unei situații (catastrofare) sau a le minimaliza pentru a o face să pară mai puțin importantă
- Personalizarea
 - A te învinovăți sau a-ți asuma responsabilitatea pentru ceva de care nu ai fost responsabil. Invers, a-i învinui pe alții pentru ceva de care ai fost responsabil
- Trebuie - E obligatoriu
 - Folosirea cuvintelor critice/expresiilor imperative cum ar fi “trebuie”, “este obligatoriu” sau “neapărat” ne pot face să ne simțim vinovați sau ca și cum deja am fi dat greș
 - Dacă aplicăm “trebuie” sau ”este obligatoriu” atunci când adresăm solicitări altor oameni, rezultatul este, de regulă, frustrarea.

Anexa 3 - Situații/experiențe emoționale

- a. Victor și Mihai sunt în clasa a XI-a, cei doi au luat nota 8 la simularea pentru bacalaureat la proba de matematică. Victor este extrem de trist în această situație și nici nu vrea să audă de simulări, însă colegul lui de bancă, Mihai, este binedispus și chiar face glume despre această notă.
- b. Irina și Ioana sunt prietene foarte bune. Ele și-au propus ca în vacanța de iarnă să meargă împreună la ski. În ziua în care trebuiau să plece la munte, au aflat că nu este zăpadă și că prognoza meteo anunța vreme însorită, ceea ce înseamnă că nu vor putea merge pe pârtie. Ioana s-a înfuriat foarte tare, însă Irina s-a conformat și a încercat să îi propună noi activități.
- c. Într-o zi însorită, Ana mergea liniștită spre casă, când în fața ei a apărut un câine mare care lătra agresiv la ea. Aceasta a simțit că nu se mai poate mișca și că inima îi bătea foarte puternic. În acel moment, vecinul ei, Vlad, a ajuns lângă ea și a gonit câinele, oferindu-se să o conducă până acasă. Ajunsă în fața blocului, Ana îi mulțumește lui Vlad pentru ajutorul acordat. (Aici se vor analiza doar gândurile Anei, la interacțiunea cu câinele și atunci când a ajuns în fața blocului).
- d. Teodora și Alexandra, două prietene, erau în finala campionatului de șah, una împotriva celeilalte. Meciul celor două s-a finalizat cu victoria Alexandrei. Aceasta și-a expus în cameră trofeul primit și nu pierdea nici o ocazie să povestească oricui despre victorie, în timp ce Teodora se înroșea de câte ori era întrebată despre campionatul de șah și prefera să nu povestească despre acest lucru.
- e. Andrei și Cosmin sunt frați. Într-una din zile, când cei doi se jucau, Andrei l-a împins pe Cosmin, iar acesta a căzut și și-a rupt mâna. Deși durerea era foarte mare, Cosmin era convins să va bine și că mâna i se va vindeca. Însă Andrei s-a simțit foarte vinovat de această întâmplare, motiv pentru care s-a oferit să îi copieze lecțiile lui Cosmin de la colegii acestuia.
- f. Larisa și Elena sunt colege de clasă. Larisa provine dintr-o familie înstărită, în timp ce familia Elenei este una cu o situație materială precară. Larisa evită să vorbească sau să lucreze cu Elena la proiecte, considerându-se superioară acesteia. Elena și-ar dori ca și familia ei să fie înstărită ca și familia Larisei, considerând că acest lucru ar putea să o facă mai fericită.

Activitatea 3-

Anexa 1 - Situații și emoții

Situația 1

Ești la magazin pentru a cumpăra alimente necesare pentru masa de seară. Așezi produsele pe bandă și aștepti să îți vină rândul la casă. Chiar după ce clientul din fața ta a plătit, casa de marcat se blochează. În spatele tău mai sunt 2 clienți. Arată casierului și celorlalți clienți ceea ce simți în acel moment... (emoțiile menționate mai jos) și explică-le de ce simți acele emoții.

Ce emoții trebuie să arăți: dezamăgire și furie.

Situația 2

Ești la școală și, după testul de la matematică, discuți cu colegii/prietenii despre cum te-ai descurcat. Arată colegilor/prietenilor că simți... (emoțiile menționate mai jos) și explică-le de ce simți acele emoții.

Ce emoții trebuie să arăți: tristețe profundă și frică.

Situația 3

Ești acasă și îi spui mamei că dorești să pleci la munte cu colegii de clasă. Însă ea refuză să te lase în excursie, pentru că nu consideră că ai vârsta potrivită pentru astfel de ieșiri cu prietenii. În discuția cu ea, arată-i că simți ... (emoțiile menționate mai jos) și explică-i de ce simți acele emoții.

Ce emoții trebuie să arăți: furie și tristețe profundă.

Situația 4

Tu crezi că unul dintre profesorii de la clasa voastră nu te place. La ultimul test de la materia pe care o predă el, ai luat nota 6. La ora următoare, arată-i ce ai simțit când ai primit nota... (emoțiile menționate mai jos) și explică-i de ce ai simțit acele emoții.

Ce emoții trebuie să arăți: vinovăție și îngrijorare.

Situația 5

Prietena ta cea mai bună/ Prietenul tău cel mai bun a ieșit în oraș cu alt grup de colegi din clasă, iar tu ai aflat doar după ce unul dintre ei a postat o fotografie pe un grup de socializare. Discută cu ea/ el și arată-i că simți... (emoțiile menționate mai jos). Explică-i de ce simți acele emoții.

Ce emoție trebuie să arăți: rănire și dezamăgire.

Anexa 2 - Gânduri și emoții

Așa cum ai putut constata din interpretările pe care tu și colegii tăi le-ați realizat în cadrul secvenței de azi, oamenii pot trăi emoții diferite chiar dacă se află în aceeași situație (experimentează diferit aceeași situație). Motivul pentru care fac acest lucru este că ei gândesc diferit sau interpretează în mod diferit situația în care se află. Pornind de la scenetele pe care le-ați interpretat tu și colegii tăi de clasă, notează în tabelul de mai jos gândurile care consideri că au condus la manifestarea diferitelor emoții.

*Dacă nu este timp pentru toate activitățile prevăzute sau dacă ar fi nevoie de mai mult timp

la *Rezumatul activității*, această anexă poate fi folosită și ca temă pentru acasă.

Gânduri	Emoții

UNITATEA DE ÎNVĂȚĂMÂNT: ȘC. GIM. ALEXANDRU IVASIUC BAIA MARE
PROF. ÎNV. PRIMAR: PUȘCAȘ TEODORA

PROIECT DE LECȚIE

CLASA: a IV - a

ARIA CURRICULARĂ: Matematică și științe ale naturii

OBIECTUL: Matematică

UNITATEA DE ÎNVĂȚARE: Frații

SUBIECTUL: Adunarea fracțiilor cu același numitor

TIPUL LECȚIEI: predare-învățare

Forma de realizare: activitate integrată

Discipline integrate: Limba și literatura română, Educație civică, Arte vizuale și abilități practice

Competențe specifice vizate:

Matematică:

- 1.1. Observarea unor modele/regularități din cotidian, pentru crearea de raționamente proprii
- 1.2. Aplicarea unei reguli pentru continuarea unor modele repetitive
- 2.1. Recunoașterea numerelor naturale din centrul 0- 1 00 000 și a fracțiilor subunitare sau echiunitare, cu numitori mai mici sau egali cu 10
- 3.1. Localizarea unor obiecte în spațiu și în reprezentări, în situații familiare
- 5.1. Utilizarea terminologiei specifice și a unor simboluri matematice în rezolvarea și/sau compunerea de probleme cu raționamente simple

Competențe specifice integrate:

Limba și literatura română:

- 1.4. Manifestarea curiozității față de diverse tipuri de mesaje în contexte familiare

Educație civică:

- 3.1. Relaționarea pozitivă, în grupuri mici, pentru rezolvarea unor sarcini simple de lucru

Arte vizuale și abilități practice:

- 2.5. Participarea la activități integrate adaptate nivelului de vârstă, în care se asociază elemente de exprimare vizuală, muzicală, verbală, kinestezică

Obiective operaționale:

Pe parcursul și la finalul lecției, elevii vor fi capabili să:

- OC₁ – să identifice, în situații familiare, scrierea fracționară, utilizând suport concret sau desene, imagini;
- OC₂ - să citească fracții (subunitare și echiunitare), folosind terminologia specifică;
- OC₃ - să scrie fracții subunitare pornind de la mulțimi de obiecte, desene/ reprezentări grafice, pe baza cunoștințelor însușite;
- OC₄ – să rezolve exerciții cu fracții, făcând apel la cunoștințele dobândite anterior;
- OC₅ – să identifice algoritmul de adunare al fracțiilor cu același numitor;
- OC₆ – să efectueze operații de adunare a fracțiilor cu același numitor, utilizând terminologia specifică.

Strategii didactice:

Metode și procedee didactice: conversația, explicația, demonstrația, învățarea prin descoperire, exercițiul, jocul didactic

Mijloace de învățământ: laptop, tablă smart, manual tipărit și digital, caiete, instrumente de scris, lămâie, pahare, sticlă cu apă, coli albe A4, flipchart, fișe de lucru, markere, aplicația Wordwall.net, aplicația [mathplayground.com](https://www.mathplayground.com)

Forme de organizare: frontal, individual, în perechi

Forme și tehnici de evaluare: observarea sistematică, evaluare orală, autoevaluarea, aprecieri verbale

Resurse: - temporale: 45 minute

- umane: 22 elevi

Bibliografie:

- Roșu, M. (2006). *Didactica matematicii în învățământul primar. Program universitar de formare în domeniul Pedagogie pentru învățământ primar și preșcolar adresat cadrelor didactice din mediul rural*. București: Ministerul Educației și Cercetării
- Neacșu, I., Găleteanu, M., Predoi, P., Dumitrescu, V. (2010). *Didactica matematicii în învățământul primar*. Craiova: Editura Aius
- Pânișoară, I. O. (2022). *Enciclopedia metodelor de învățământ*. Iași: Editura Polirom
- Gavrilă, R. M., Nicolae, M. (2015). *ABC-ul organizatorilor grafici*. București: Didactica Publishing House
- <https://wordwall.net/ro/resource/50564854/cadourile-cu-frac%C8%9Bii>
- https://www.mathplayground.com/puzzle_pics_fractions.html

SCENARIU DIDACTIC

Nr. crt.	Etapetele lecției	Ob. ref.	Activitatea învățătorului	Activitatea elevului	Strategia didactică		
					Metode și procedee	Mijloace didactice	Forme de org.
1.	Moment organizatoric		Stabilesc ordinea și pregătesc materialele necesare pentru lecție.	Elevii se pregătesc pentru ora de matematică cu cele necesare.			
2.	Verificarea temei		Trec pe la fiecare elev și verific dacă și-a efectuat integral și corect tema. Fac observații individuale acolo unde e cazul.		Conversația		Individual
3.	Reactualizarea cunoștințelor		Se propune un joculeț prin intermediul aplicației mathplayground.com.	Elevii rezolvă cerințele	explicația exercițiului	aplicația mathplayground.com laptop	frontal individual
4.	Captarea atenției		Îndrept atenția elevilor spre planșă unde se află o problemă. Doamna învățătoare a cumpărat o lămâie pentru apa plată din geantă. S-a tăiat lămâia în felii. Doamna învățătoare a folosit $\frac{2}{9}$ din lămâie pentru apa sa plată. A dat colegei sale	Observă și ascultă.	Conversația, observația	Felii de lămâie	frontal

5.	Anunțarea temei și a obiectivelor	<p>bolnave $\frac{5}{9}$ din felile de lămâie. $\frac{9}{9}$ Ce parte (fracție) din lămâie s-a folosit ?</p> <p>Pentru a afla răspunsul la problema prezentată, astăzi, la matematică, vom trece mai departe și vom învăța cum se efectuează adunarea fracțiilor care au același numitor. Până la sfârșitul orei, fiecare din voi va ști să calculeze exerciții ușoare în care este implicată operația de adunare a fracțiilor. Scriu titlul lecției pe tablă „Adunarea fracțiilor care au același numitor”.</p>	Elevii sunt atenți la explicații le învață toarei.	Explicația		frontal
6.	Dirijarea învățării	<p>Putem afla ce unitate fracționară din lămâie s-a folosit prin numărarea unităților fracționare sau putem calcula suma fracțiilor, astfel:</p> $\frac{2}{9} + \frac{5}{9} = \frac{2+5}{9} = \frac{7}{9}$ <p>Explic, ajutându-mă de exemple, modul de adunare al fracțiilor cu același numitor. Pentru a aduna două sau mai multe fracții cu același numitor se aduna numărătorii fracțiilor și se păstrează numitorul comun.</p> <p>Le cer elevilor</p>	Elevii își însușesc algoritmul de calcul.	Conversația explicația, demonstrația, algoritmizarea		frontal

		<p>să-și îndrepte atenția asupra paharului cu creioane colorate de pe masă. Solicit elevilor să găsească fracția ce reprezintă creioanele care au culori calde, dar și fracția creioanelor care au culori reci.</p> <p>Se efectuează câteva exerciții la tablă și în caiete.</p> <p>➤ Calculează</p> $\frac{5}{12} + \frac{4}{12} =$ $\frac{3}{12} + \frac{2}{12} =$ $\frac{1}{5} + \frac{3}{5} =$ $\frac{2}{9} + \frac{6}{9} =$ <p>➤ Aflați suma fracțiilor $\frac{4}{8}$ și $\frac{6}{8}$;</p> <p>$\frac{3}{6}$ și $\frac{7}{6}$</p> <p>$\frac{5}{10}$ și $\frac{4}{10}$</p> <p>$\frac{7}{9}$ și $\frac{9}{9}$</p> <p>➤ Aflați fracțiile cu $\frac{3}{7}$ mai mari decât:</p> $\frac{1}{7}; \frac{3}{7}; \frac{6}{7}; \frac{2}{7}$	<p>Elevii rezolvă în caiete și la tablă exercițiile propuse.</p>	<p>Exercițiul</p>	<p>Pahare, creioane colorate</p>	<p>frontal</p>
7.	Asigurarea retenției și a transferului	<p>Se propune un joculeț <i>Deschide caseta!</i> prin intermediul aplicației Wordwall.</p> <p>Fiecare elev primește</p>		<p>Exercițiul</p>	<p>laptop aplicația Wordwall</p>	<p>în pe rechi</p> <p>frontal individual</p>

8.	Obținerea performanței		o fișă de lucru individuală (Anexa 1).	Rezolvă adunările și colorează corespunzător legendei.	Exercițiul	Fișe de lucru	Individual
9.	Încheierea activității		Se fac aprecieri asupra modului de participare la lecție, se notează elevii cu o contribuție deosebită și se dă tema pentru acasă.				

ANEXA 1

ALBĂ-CA-ZĂPADA

$\frac{1}{4} + \frac{2}{4} =$
 $\frac{4}{8} + \frac{3}{8} =$
 $\frac{5}{7} + \frac{1}{7} =$
 $\frac{2}{4} + \frac{1}{4} =$
 $\frac{8}{16} + \frac{7}{16} =$
 $\frac{6}{18} + \frac{6}{18} =$
 $\frac{11}{16} + \frac{4}{16} =$
 $\frac{4}{7} + \frac{2}{7} =$
 $\frac{3}{9} + \frac{3}{9} =$

Colorați: $\frac{6}{7}$ - albastru închis, $\frac{15}{16}$ - roz, $\frac{6}{9}$ - galben, $\frac{12}{18}$ - albastru deschis, $\frac{7}{8}$ - negru,
 $\frac{3}{4}$ - roșu

BERUFSSTART DEUTSCHLEHRER*IN

Program de formare pentru profesorii debutanți de limba germană

Autor: Raab Melania
Liceul Tehnologic „Stefan Hell” Sântana, județul Arad

Acordul de colaborare pentru interasistențe în cadrul proiectului „Berufsstart Deutschlehrer*in” a fost semnat și în anul școlar 2021 – 2022, cât și în anul școlar 2022 – 2023 între Goethe-Institut Bukarest, reprezentat de doamna Isabel Kielian și de Liceul Tehnologic „Stefan Hell” – Sântana, reprezentat de prof. Mircea Căruntu, în calitate de director. Acest proiect al Institutului Goethe se referă la sprijinirea cadrelor didactice debutante care predau limba germană sau în limba germană. Sprijinirea înseamnă desfășurarea activităților de interasistență la ore și de mentorat.

GRUPURILE ȚINTĂ:

- studenți ai programului „Master didactic în Literatura și Limba Germană” (Universitatea București, Facultatea de Limbi și Literaturi Străine) înscriși la curs;
- profesori debutanți înscriși la curs;
- profesori mentori formați de Goethe-Institut.

Educația școlară transcede astăzi, cu mult, granițele formelor de învățământ tradițional. De aceea profesorii se află permanent în fața provocării de a se perfecționa de-a lungul întregii vieți, pentru a oferi tinerei generații cele mai bune posibilități de educație. Se știe că elevii învață cu plăcere și implicare, având larg dezvoltate interesele de cunoaștere, iar gândirea acestora se dezvoltă pe linia prelucrării active, analitice a datelor realității nemijlocite. Elevii au nevoie de provocări lansate de profesorii lor. Acest lucru înseamnă că în primul rând profesorul trebuie să fie în pas cu tendințele actuale din domeniul său de activitate. Goethe-Institut, ca instituție germană de educație și cultură, și-a propus ca obiectiv, să-i susțină pe profesori în acest demers. Pentru a duce la îndeplinire acest scop, Goethe-Institut București oferă un curs de formare pentru profesori mentori și profesori debutanți. Profesorul mentor preia atribuții de îndrumare și consiliere.

Proiectul Berufsstart Deutschlehrer*in se adresează studenților de la masterul didactic în literatura și limba germane și profesorilor de limba germană debutanți, proaspăt absolvenți ai studiilor universitare sau de reconversie profesională, care predau limba germană de puțin timp. În special în primii ani de predare profesorii se confruntă cu provocări deosebite: clase cu un număr mare de elevi agitați sau obosiți, utilizarea mijloacelor moderne de predare, discuții solicitante cu părinții elevilor, necesitatea preluării orelor unor colegi/colege. Studiile universitare nu-i pregătesc întotdeauna îndeajuns pe viitorii profesori pentru a face față cu succes acestor situații concrete. Goethe-Institut în România sprijină profesorii debutanți să-și dezvolte competențele profesionale de predare și îi ajută să acționeze competent în domeniul educației școlare. De-a lungul mai multor module profesorii debutanți își completează calificarea profesională, pun în practică cunoștințele acumulate în domeniu, beneficiind în permanență de îndrumarea unor profesori-mentori cu experiență, pregătiți de asemenea de Goethe-Institut. În cadrul acestui program profesorii debutanți au posibilitatea să-și îmbogățească cunoștințele metodico-didactice, să încerce cele mai noi aplicații web pentru

exersarea diferitelor competențe lingvistice, să observe direct și să reflecteze asupra procesului de predare-învățare-evaluare și să găsească răspunsuri la întrebările cu care se confruntă în devenirea lor ca profesori. Proiectul *Berufsstart Deutschlehrer** in se desfășoară cu succes din 2019. Cea de-a patra ediție a acestui program începe în octombrie 2022 și durează până în martie 2023.

OBIECTUL ACORDULUI DE COLABORARE

1. Goethe-Institut sprijină planificarea, organizarea și desfășurarea următoarelor activități:

1.1 CURSURI DE PERFECTIONARE PENTRU PROFESORII DEBUTANȚI:

- Curs online: Modul Proiectare didactică (bazat pe DLL 6);
- Curs online: Digitalizarea la ora de curs – modul de inițiere (Bazele utilizării mijloacelor digitale, BYOD);

- Curs online: Evaluare și feedback (bazat pe DLL 7);
- Interasistențe și consultanță înainte și după fiecare curs, cât și consiliere individuală din partea profesorilor-mentori;

- cursuri online de limbă germană la Institutul Goethe București.

1.2 CURSURI DE PERFECTIONARE PENTRU PROFESORII-MENTORI:

- Curs online „Metode de vizualizare a conținuturilor la orele de limba germană”;
- Curs online: „Proiectarea didactică și transmiterea conținuturilor de cultură și civilizație”;

- Curs online: „Competențe de comunicare și discutarea orelor de curs”;

- Curs online: „Metode de predare-evaluare diferențiată”;

- Curs online: „Tematizarea conceptului de durabilitate la orele de limba germană”;

- Interasistențe și consultanță înainte și după fiecare curs.

PAGINA WEB A PROIECTULUI

Profesorii sunt informați pe pagina web a proiectului despre desfășurarea proiectului și despre alte conținuturi pe tema perfecționării și a formării continue.

Profesorii din programul de interasistențe sunt prezentați prin articole-testimonial publicate cu consimțământul dumealor pe pagina web a proiectului.

RELAȚIA CU PUBLICUL

În vederea asigurării vizibilității proiectului „*Berufsstart Deutschlehrer** in” și a relației cu publicul, Goethe-Institut pune la dispoziție materialele corespunzătoare și produsele finale ale proiectului.

SUSTINEREA MATERIALĂ

- ❖ Pentru realizarea programului propus, resursele materiale necesare formării cadrelor didactice sunt asigurate de Goethe-Institut;

- ❖ Pentru desfășurarea activităților de mentorat/ practica și asistența la ore a profesorilor debutanți în școlile unde își desfășoară activitatea profesorii mentori vor fi puse la dispoziția instituțiilor diverse materiale didactice suplimentare în vederea asigurării standardelor de calitate a orelor de limba germană și vor fi asigurate resursele necesare perfecționării profesorilor-mentori prin cursuri de perfecționare metodico-didactică în România. De asemenea, profesorii-mentori vor fi invitați să se înscrie și la alte programe de formare continuă organizate de Goethe-Institut.

LICEUL TEHNOLOGIC „STEFAN HELL” ARE OBLIGAȚIA:

- de a asigura buna desfășurare a proiectului „Berufsstart Deutschlehrer*in” prin implicarea și susținerea conducerii școlii, care creează cadrul necesar derulării în bune condiții a acestui program;
- de a sprijini profesorii implicați în proiect, de a-i scuti de participarea la orele de curs în timpul activităților de perfecționare și formare continuă din programul „Berufsstart Deutschlehrer*in”, respectiv în timpul desfășurării de interasistențe colegiale în alte școli, respectiv de a le permite să desfășoare activități de consiliere a colegilor debutanți atât în timpul programului normal de școală, cât și în afara acestuia;
- de a permite studenților și colegilor debutanți din alte școli să asiste la orele susținute de profesorii-mentori, atât în forma cu prezență, cât și în format online.

RESURSE UMANE CARE SĂ PUNĂ ÎN APLICARE ACEST PROGRAM

- ❖ La nivel național participă la acest proiect 12 profesori de limba germană, care au fost formați și abilitați în calitate de profesor îndrumător/ mentor de Goethe-Institut București; • Studenții și profesori debutanți înscriși și luați în evidență de Goethe-Institut, profesori care își vor desfășura activitatea de practică/ asistență la orele profesorilor mentori;
- ❖ Elevii claselor asistate;
- ❖ Directori ai instituțiilor implicate în proiect și coordonatorii de proiect la nivel de instituții implicate;
- ❖ Coordonatorii de proiect la nivelul școlii: Melania Raab, profesor mentor Mircea Căruntu, director Dr. Ana Höniges, director adjunct.

Cum să facem față Bullying-ului
proiect educativ desfășurat în perioada aprilie – mai 2022 la Liceul
Tehnologic „Stefan Hell” – Sântana, respectiv Liceul Teoretic „Adam
Müller Guttenbrunn” – Arad

Autor: Raab Melania
Liceul Tehnologic „Stefan Hell” Sântana, județul Arad

Activitatea finală din cadrul proiectului educativ "Cum să facem față Bullying-ului", ce a avut loc la Arad, la data de 30.V.2022, proiect inițiat de Asociația Maxwell România în parteneriat cu Liceul Teoretic "Adam Müller Guttenbrunn" - Arad și Liceul Tehnologic "Stefan Hell" - Sântana, s-a desfășurat sub motto-ul celebrelor cuvinte ale lui Mahatma Gandhi despre învățătură, violență, educație, ură, minciună, copii, adevăr, iubire, viață: "A învăța că în viață, mai ușor se poate învinge ura cu dragostea, minciuna cu adevărul și violența cu abnegația, ar trebui să fie un element fundamental în educația oricărui copil."

În sala de sport a Liceului Teoretic "Adam Müller Guttenbrunn" - Arad s-au întrunit cei patruzeci de elevi selectați pentru a fi vocea tinerilor și a reprezenta școala lor, ca ambasadori ai non-violenței în societate, familie, școală și în spațiul cibernetic. Vocile lor s-au făcut auzite la dezbateră finală, ecoul acestora fiind transmis simbolic în cadrul unei știri difuzate pe canalul regional TV Arad.

Elevii și-au expus părerile și argumentele cu privire la teme de bullying în fața prezidiului, cum s-ar zice, format din managerul general al Asociației Maxwell România, Florin Băcioiu, directorul și directorul adjunct al Liceului Teoretic "Adam Müller Guttenbrunn" - Arad, prof. Adi Apătean, respectiv prof. Mario Stoica, directorul adjunct al Liceului Tehnologic "Stefan Hell" - Sântana, prof. dr. Ana Höniges, și nu în ultimul rând reprezentantul sponsorului HAI - Hammer Aluminium Industries, filiala Sântana, doamna Simona Morodan, alături de formatorii Asociației Maxwell, prof. Marinela Belean - trainer John Maxwell Leadership, Coman Răzvan - trainer voluntar John Maxwell Leadership, prof. Melania Raab - profesor metodist și voluntar în Asociația Maxwell.

În urma parcurgerii celor două lecții: "Ridică-te și fă o diferență! Spune STOP fenomenul de Bullying la școală, în societate, în familie și în spațiul cibernetic!" și "Stima de sine. Imaginea de sine. Încrederea în sine. O lecție de valoare", lecții susținute de formatorii Asociației Maxwell sus menționați, a avut loc preselecția în vederea stabilirii participanților la activitatea finală din cadrul acestui proiect, respectiv dezbateră publică a spetelor de bullying.

Echipele de la cele două școli au primit câte un caz de bullying de analizat și de argumentat, pe nivel de clasă, elevii având oportunitatea de a-și pune în practică abilitățile de comunicare, de muncă în echipă, de negociere și de leadership. Liderul de echipă a avut ocazia de a-și exercita talentul oratoric, libertate și coerență în discurs, prezența scenică și carismă.

Câștigători au fost toți cei implicați, fiindcă au ajuns să fie citați de membrii prezidiului și să primească aplauze la unison. Iar curajul de a vorbi în public, este de neprețuit. Ei s-au ridicat! Ei sunt EROI! Ei fac diferența!

IDT-Internationale Deutschlehrertagung – Wien 2022

Conferința Internațională a Dascălilor de Limba Germană – Viena 2022

Autor: Raab Melania
Liceul Tehnologic „Stefan Hell” Sântana, județul Arad

Conferința Internațională a Dascălilor de Limba Germană IDT – Wien 2022 s-a desfășurat în perioada 15 – 20.VIII.2022, la Universitatea din Viena, fiind totodată o conferință științifică, cât și o oportunitate de dezvoltare profesională și personală, dar dincolo de acestea o formă de întrunire, de socializare și de schimb de experiență între profesorii de limba germană la nivel mondial. La această activitate care are loc o dată la patru ani într-o țară de expresie germană au participat în jur de 3000 de profesori de limba germană, cadre didactice universitare, specialiști în germanistică și reprezentanți ai mai multor edituri (Klett Verlag, Cornelsen ș. a.) din întreaga lume.

Oferă posibilitatea de a trăi pe viu cultura și civilizația germanofonă, deoarece se desfășoară într-o țară de expresie germană, dar creează și spații optime pentru construirea unei rețele de schimb de experiență profesională.

În acest sens programul conceput pentru șase zile de conferință a cuprins următoarele activități:

- Program de specialitate în domeniu – prezentarea articolelor și lucrărilor de specialitate în cadrul unor secțiuni tematice, prelegeri, dezbateri de podium și alte oferte;
- Dimineața, la amiază și seara program cultural diversificat, la alegere;
- Ziua de miercuri a fost zi dedicată excursiilor, în funcție de dorință, interes și de numărul locurilor disponibile, contra cost;
- Prezentare de carte și expoziție de produse din partea editurilor și a unor instituții de specialitate care oferă informații despre **DACHL-Fenster** (spații din țările germanofone: Germania, Austria, Elveția, Lichenstein).

La această conferință au participat două cadre didactice de la Liceul Tehnologic „Stefan Hell” – Sântana, prof. Costea Georgiana și prof. Raab Melania, alături de un grup considerabil de cadre didactice din România, îmbogățindu-se astfel din punct de vedere profesional, cultural, dar și pe plan personal, reprezentând un câștig pentru școală și pentru imaginea acesteia în societate.

Următoarea conferință IDT va avea loc în 2025 în Lübeck, Germania.

O EDUCAȚIE ALTFEL

PROF. RADU ALINA SIMONA- LICEUL TEHNOLOGIC "CĂPITAN NICOLAE PLEȘOIANU"-RM.VÂLCEA

Activitatea educativă școlară și extrașcolară are mereu în atenție nevoia de adaptare la cerințele individuale, diverse ale tuturor copiilor, la interesele de cunoaștere și la potențialul lor. Contextele create de diversele modalități de concretizare a acestui tip de educație: proiecte, manifestări punctuale, aplicații tematice etc, oferă posibilitatea abordărilor interdisciplinare, cross-curriculare și transdisciplinare, exersarea competențelor și abilităților de viață într-o manieră integrată, de dezvoltare holistică a personalității.

Activitățile extracurriculare contribuie la gândirea și completarea procesului de învățare, la dezvoltarea înclinațiilor și aptitudinilor elevilor, la organizarea rațională și plăcută a timpului lor liber. Având un caracter atractiv, elevii participă într-o atmosferă de voie bună și optimism, cu însuflețire și dăruire, la astfel de activități. Potențialul larg al activităților extracurriculare este generator de căutări și soluții variate. Succesul este garantat dacă ai încredere în imaginația, bucuria și în dragostea din sufletul copiilor, dar să îi lași pe ei să te conducă spre acțiuni frumoase și valoroase.

Activitatea extrașcolară generează relații de prietenie și ajutor reciproc, educă simțul responsabilității și statornicesc o atitudine justă față de colectiv și față de scopurile urmărite.

Obiectivele educației pentru mediu în toată lumea sunt asemănătoare : să menținem și să îmbunătățim calitatea mediului, să prevenim problemele mediului în viitor.

Pe de o parte, educația pentru mediu înseamnă informarea și sporirea cunoștințelor elevilor despre mediul înconjurător. Elevii învață despre încălzirea globală, deșeuri solide și alte probleme ale mediului, despre ecologie și cum "funcționează" pământul, despre urmările degradării mediului și învață care este rolul lor în crearea și prevenirea problemelor mediului.

Pe de altă parte, educația pentru mediu sporește conștientizarea problemelor și înțelegerea valorilor personale prin "descoperirea" atitudinii și înțelegerii, ajutându-i pe elevi să-și evalueze și să-și clarifice sentimentele în ceea ce privește mediul și cum contribuie ei la problemele acestuia.

Educația pentru mediu este și practică, în sensul învățării unor lucruri cum ar fi : de la plantarea unor flori, a unui copac, colectarea selectivă a deșeurilor până la reducerea consumului de energie .

Elevii trebuie să înțeleagă modul de funcționare a mediului, de apariție a problemelor cu care se confruntă acesta și de rezolvare a acestor probleme. Ei trebuie să-și însușească un set de valori și să manifeste grijă pentru mediu, precum și să posede motivație și dorință pentru a participa la acțiuni menite să îmbunătățească starea mediului.

Noi, cadrele didactice, dar și părinții, trebuie să-i sprijinim pentru a-și forma și dezvolta abilități necesare identificării și investigării problemelor de mediu și să le dăm ocazia de a participa la rezolvarea acestora.

Educația ecologică ajută tinerii să manifeste sensibilitate față de întreg mediul și problemele lui, să înțeleagă funcționalitatea mediului, interacțiunea omului cu mediul.

Elevii dobândesc valori și sentimente de grijă față de mediu, învață să utilizeze cunoștințe și abilități dobândite în vederea unor acțiuni pozitive și bine gândite care vor duce la realizarea problemelor mediului.

Scopul educației ecologice este de a forma cetățeni conștienți și preocupați de mediul natural și de cel creat de om, care să înțeleagă și să acționeze cu responsabilitate pentru ocrotirea mediului, și, de aici, necesitatea implicării în proiecte educative extrașcolare într-o măsură cât mai mare a cetățenilor unei comunități prin instituțiile existente.

Prin activitățile ecologice putem să cultivăm dragostea și interesul tinerilor pentru lumea care ne înconjoară, putem să formăm atitudini de aprobare sau dezaprobare privind rezultatele pozitive sau negative ale acțiunii omului asupra mediului.

Prin activitățile alese în proiectul nostru “Protejând mediul, ne protejăm pe noi “ și obiectivele propuse prin acest proiect educativ, elevii noștri au învățat mai multe lucruri despre :

- mediul înconjurător în care își desfășoară activitatea, relațiile dintre componentele acestuia și cum pot să-și aducă aportul la protecția lui ;
- propria persoană, propriile limite și cum le pot depăși ;
- comunicarea și colaborarea eficace în cadrul grupului ;

Fiecare dintre noi poate experimenta un mod de viață ecologic, având responsabilitate față de lumea înconjurătoare. Decizia concretă ne aparține.

Modalitățile prin care am punctat atât problemele cât și eventualele soluții din sfera preocupărilor ecologice, s-au concentrat pe desfășurarea efectivă a acțiunilor ecologice, pe dezbateri, activități creative, concursuri, ateliere de lucru, carnaval, menite să exploateze noțiunile teoretice și potențialul practic-aplicativ ale participanților.

Proiectul a avut ca scop principal dezvoltarea în rândul elevilor a spiritului de inițiativă, a comunicării, a schimbului de bune practici în vederea formării unei educații ecologice demne de un cetățean european și formarea unei atitudini conștiente și responsabile față de mediu.

Activitățile s-au desfășurat pe perioada mai multor luni, sub forma unui concurs on-line pe o platform, între școli și a constat din următoarele activități:

Activitatea : 1 . „Ce faci pentru a fi eco-friendly în activitatea ta de zi cu zi? ”, a constat în realizarea de către elevii din fiecare echipă participantă a unui set de norme privind modalitățile de protejare a mediului în școala lor, acasă și în comunitate. Deasemenea s-a elaborat de către fiecare școală un motto , o emblemă și o mascotă cu care au fost identificați în grupul de lucru și pe rețeaua de socializare. S-au desfășurat și acțiuni de conștientizare atât a elevilor din grupul țintă cât și a celorlalți elevi din școală respectivă sau alte școli , cu privire la poluarea mediului și măsurile ce trebuiesc luate.



Activitatea : 2 “ Reciclare creativa“, s-a desfășurat în cadrul unor ateliere interactive , unde elevii din grupul țintă au realizat activități de colectare, transformare și valorificare a deșeurilor în ornamente sau obiecte utile pe care au putut apoi să le valorifice sub diverse forme.(expoziții,târguri,etc..)



Activitatea : 3 “ Mai mult verde !”



În funcție de zona de amplasare a școlii în comunitate s-au desfășurat cu elevii grupului țintă activități de plantare de flori ,pomi /arbuști în zonele verzi ale școlii sau în comunitate ;

Sub coordonarea profesorilor implicați în proiect echipajele de elevii au participat la acțiuni de curățenie în școală, în zona limitrofă școlii sau în localitate. Deasemenea au avut loc activități de colectare/valorificare a deșeurilor din zonă. Fiecare școală participantă a realizat în funcție de grupa de vârstă a grupului țintă o evaluare obiectivă a “



stării de sănătate “ a mediului înconjurător din localitate (exemplu:în parcuri,zonele verzi ,pe străzile adiacente școlii ,în curtea școlii,râurile/pădurile din localitate etc.). Prin această evaluare s-au prezentat aspectele pozitive și negative observate în viața de zi cu zi , sub următoarele forme :desene sau compuneri pentru grupul țintă format din elevii din învățământul primar; filme documentare sau referate pentru grupul format din elevii din învățământul gimnazial; analiză SWOT / prezentări power-point sau filme documentare pentru grupul de elevi din învățământul liceal.





Activitatea: 4. "Natura vorbește. O auzi, dar...o asculți? Dacă natura ar avea voce umană, ce ar spune?". Echipele de elevi au realizat creații literare (în proză, în versuri, ghicitori, epigrame cu mesaje eco, scenete) ;

creații plastice realizate în orice tehnică, inclusiv fotografie, desene, pictură, colaje, machete, etc., în funcție de grupa de vârstă în care s-au încadrat.

Evaluarea finală a activităților proiectului, premierea și evidențierea echipelor câștigătoare la finalul fiecărui concurs a constat printr-o evaluare globală a tuturor activităților și a produselor realizate de fiecare participant, pentru fiecare secțiune din cele prezentate mai sus, postate în grupul de lucru -on line al proiectului. Evaluarea finală s-a făcut în funcție de rezultatele evaluărilor intermediare de către fiecare coordonator al echipei participante.



Produsele prezentate de către fiecare echipaj al școlii respective au fost punctate pentru creativitate, talent, armonie, impact asupra publicului, mesajul/legătura cu tema concursului.

Îmbinând utilul cu plăcutul, am încercat prin proiectul educațional : „Protejând mediul ,ne protejăm pe noi!” să-i determinăm pe participanți: elevi, profesori, părinți să tragă ei înșiși semnale de alarmă în legătură cu agresiunea omului asupra naturii înconjurătoare



Acest proiect educativ a fost o oportunitate pentru afirmarea elevilor interesați de acest domeniu. De asemenea, a oferit posibilitatea schimbului de experiență între școli, între elevi și cadre didactice, dar și posibilitatea promovării exemplurilor de bune practice.

Învățarea prin proiecte presupune tehnică, timp, efort și pasiune dar acest mod de lucru este preferat de elevi și cred că și din acest motiv tot mai mulți profesori o introduc

în metodele de lucru la clasă

EVALUARE ÎNȚĂLĂ – GRUPA MARE
ANUL ȘCOLAR 2023-2024

Prof. Înv.Preșcolar, Răducanu Ameluța
Grădinița nr. 7, București, sector 2

Domeniul /Categoria de activitate	Comportamente evaluate	Tipul și tema activității	Material didactic	Itemii	Barem de apreciere
DLC Domeniul limbă și comunicare TESTUL I	-să intuiască sensul unui cuvânt în cadrul situațiilor de învățare; -să pronunțe relativ corect cuvintele fără omisiuni sau inversări de sunete; -să pronunțe corect sunetele limbii române; -Să întrebe și să răspundă la întrebări.	Rezolvare de fișe	-Fișe -Jetoane diverse imagini	a)Pronunță corect silabe și grupuri de sunete; b)se exprimă corect în propoziții și fraze respectând acordul dintre părțile propoziției; c)Formează perechi între imaginile ce denumesc obiecte cu însușirile lor.	3 sarcini îndeplinite=comportament atins (A) 2 sarcini îndeplinite=comportament în dezvoltare (D) 1 sarcină îndeplinită=comportament ce necesită sprijin (NS)
TESTUL II	-să comunice ușor cu adulții și să răspundă prompt la solicitările lor; - să poarte o discuție pe o temă propusă; Să creeze texte cu sens pe baza unor imagini.	Povestire după imagini	Setul <i>Povestim după ilustrații</i>	a)Înțelege mesajul și dă răspunsul potrivit cerinței și imaginilor prezentate. b)Creează o povestire din cel puțin 2-3 propoziții.	3 sarcini îndeplinite= comportament atins (A) 2 sarcini îndeplinite=comportament în dezvoltare (D) 1 sarcină îndeplinită=comportament ce necesită sprijin (NS)
TESTUL III	-să rețină expresii ritmate și rimate;			a)Învăță ușor o poezie de 2-3 strofe.	3 sarcini îndeplinite= comportament atins (A)

	-să reproducă poezii mai lungi.			b)Recită clar și coerent o poezie de 2-3 strofe. c) Recită relativ clar și coerent o poezie de 2-3 strofe.	2 sarcini îndeplinite=comportament în dezvoltare (D) 1 sarcină îndeplinită=comportament ce necesită sprijin (NS)
DȘ I-Domeniul științe (Activități matematice) TESTUL I	-Să clasifice obiecte după diferite criterii: formă, mărime, culoare; -Să numere de la 1 la 5.	Joc didactic: "Păpușa curioasă"	-Jucării mari și mici (păpuși, mașini, cuburi colorate), diferite obiecte (altele decât jucării) -fișe individuale.	a)Separă jucăriile de alte obiecte; b)Grupează jucăriile după formă, mărime și/sau culoare; c)Grupează cuburile după formă;	3-4sarcini îndeplinite=comportament atins (A) 2 sarcini îndeplinite=comportament în dezvoltare (D) 1 sarcină îndeplinită=comportament ce necesită sprijin (NS)
TESTUL II	-Să identifice formele geometrice și să sesizeze deosebirile dintre ele; -să deseneze un pătrat.	Joc didactic: "Cu trenulețul la plimbare,,	-Trusa Logi 2 -Fișe de lucru	a)Colorează în culori diferite triunghiurile și cercurile; b)Identifică și încercuiește triunghiurile mici; c)Desenează un pătrat după model.	3 sarcini îndeplinite=comportament atins (A) 2 sarcini îndeplinite=comportament în dezvoltare (D) 1 sarcină îndeplinită=comportament ce necesită sprijin (NS)
DȘ II-Domeniul științe (Cunoașterea mediului)	-Să recunoască anotimpurile și să descrie fenomene specifice acestora; -Să identifice și să descrie	Joc didactic "Ce imagine nu se potrivește acestui tablou"	Jocul: „În ce anotimp se întâmplă” -fișe individuale.	a)Denumeste anotimpul reprezentat de imagine; b) Identifică cel puțin o imagine (un	3-4sarcini îndeplinite=comportament atins (A) 2 sarcini îndeplinite=comportament în dezvoltare (D) 1 sarcină îndeplinită=comportament

TESTUL I	imagini ale anotimpurilor;			element) care nu reprezintă o caracteristică a anotimpului denumit; c)Descrie în câteva propoziții (cel puțin două) anotimpul indicat; d)Colorează imaginea conform cerinței.	ce necesită sprijin (NS)
TESTUL II	-Să recunoască animalele domestice și sălbatice și să le diferențieze; -Să facă asocieri între diferite animale și hrana lor..	Joc didactic "Cine știe mai bine"	Jocul: „Alege și potrivește”	a)Denumeste 4-5 animale. b)Denumeste hrana animalelor identificate. c)Formează perechi între fiecare animal și hrana sa.	3 sarcini îndeplinite=comportament atins (A) 2 sarcini îndeplinite=comportament în dezvoltare (D) 1 sarcină îndeplinită=comportament ce necesită sprijin (NS)
TESTUL III	-să diferențieze fructele de legume; -să diferențieze fructele după anumite criterii.	Joc: „ În grădina bunicilor ”	-jetoane fructe și legume; -planșe ilustrații; -fișe de lucru.	a) Încercuiește legumele cu roșu; b) Încercuiește fructele cu galben; c) Taie fructul care are coaja lemnoasă.	3 sarcini îndeplinite= comportament atins (A) 2 sarcini îndeplinite=comportament în dezvoltare (D) 1 sarcină îndeplinită=comportament ce necesită sprijin (NS)
DOS (Domeniul om și societate)	-să cunoască și să aplice reguli referitoare la circulația rutieră;	Joc didactic "Cum ne comportăm"	-planșe ilustrații comportamente pozitive și negative;	a)Precizează la ce culoare a semaforului se poate trece strada;	3 sarcini îndeplinite=comportament atins (A) 2 sarcini îndeplinite=comportament

Educație pentru societate	-să se conformeze regulilor grupului în jocuri sau activități comune; -să-și exprime opinia cu privire la consecințele pozitive sau negative ale unor comportamente.		-jucării; -jetoane semne de circulație.	b)Acceptă și respectă regulile stabilite la nivelul grupei; c) Conștientizează consecințele pozitive și negative ale comportamentului său asupra celor din jur.	în dezvoltare (D) 1 sarcină îndeplinită=comportament ce necesită sprijin (NS)
DOS (Domeniul om și societate) Activități practice	-să lipească diferite forme pe suprafețe, realizând colaje; -să ducă la bun sfârșit lucrarea începută; -să participe activ la rezolvarea unor sarcini casnice curente.	”Tablou de toamnă”	-hârtie colorată -lipici	a)Întinde pasta de lipit cu paleta pe o bucată de material decupat; b)Lipește elementele conform modelului, înfrumusețând lucrarea prin creativitate și simț estetic; c)Acționează conform cerințelor educatoarei.	3 sarcini îndeplinite=comportament atins (A) 2 sarcini îndeplinite=comportament în dezvoltare (D) 1 sarcină îndeplinită=comportament ce necesită sprijin (NS)
DEC (Domeniul estetic și creativ) Educație muzicală	-să audieze cu interes cântece cu o linie melodică simplă; -să intoneze linia muzicală a unui cântec.	Exercițiu muzical: ”Cântă ca mine,,	-CD player; -CD cu cântece pentru copii	a)Ascultă cu atenție și interes cântece; b)Reproduce relativ corect după model un cântec simplu; c)Acționează conform cerințelor	3 sarcini îndeplinite=comportament atins (A) 2 sarcini îndeplinite=comportament în dezvoltare (D) 1 sarcină îndeplinită=comportament ce necesită sprijin (NS)

				educatoarei.	
DEC (Domeniul estetic și creativ) Activitate artistico-plastică TESTUL I	-să discrimineze culori după criteriile asociate unor aspecte întâlnite în mediul înconjurător; -să aplice culoarea pe o suprafață liberă; -să obțină efecte plastice prin îmbinarea culorilor de bază.	Desen după șablon– ”Fructe și legume”	-creioane colorate, -fișe individuale	a)Ține cu destulă ușurință creionul în mână; b) Desenează forma unui fruct/legumă fără să miște șablonul; c) Colorează desenul obținut în culoarea care redă cel mai bine realitatea.	3 sarcini îndeplinite=comportament atins (A) 2 sarcini îndeplinite=comportament în dezvoltare (D) 1 sarcină îndeplinită=comportament ce necesită sprijin (NS)
TESTUL II	-Să picteze cu pensula forma liniei respectând spațiul dat; -să utilizeze corect instrumentele necesare picturii în redarea temei; -să folosească culorile de toamnă în redarea cât mai clară a temei propuse.	Pictură ”Toamna în culori”	-tempera -fișe individuale	a)Utilizează cu destulă ușurință instrumentele necesare picturii; b)Pictează cu ajutorul pensulei folosindu-și imaginația, linii de diferite mărimi și forme; -Numește și folosește culorile specifice toamnei.(roșu, galben, portocaliu, verde, maro)	3 sarcini îndeplinite=comportament atins (A) 2 sarcini îndeplinite=comportament în dezvoltare (D) 1 sarcină îndeplinită=comportament ce necesită sprijin (NS)
DPM (Domeniul	-Să execute la comandă mișcări specifice	Joc sportiv ”Ursuleții s-au	Jucării	a)Merge în direcția indicată;	3 sarcini îndeplinite=comportament atins (A)

psihomotric) Educație fizică TESTUL I	diferitelor segmente ale corpului	trezit”		b)Întinde mâinile; c)Bate din palme; c)Ridică mâinile.	2 sarcini îndeplinite=comportament în dezvoltare (D) 1 sarcină îndeplinită=comportament ce necesită sprijin (NS)
TESTUL II	-Să execute mișcări la auzirea unor comenzi (auz) -să execute mișcări la observarea unor comenzi (văz) -să participe cu plăcere la jocul care implică multă mișcare, contact social și reguli de joc.	Joc sportiv ”Să dansăm,,	-Calculator monitor mare, sistem audio, internet	a)Execută mișcări la auzirea unor comenzi; b)Imită mișcările observate; c)Participă cu plăcere la jocul care implică multă mișcare, contact social și reguli de joc	3 sarcini îndeplinite=comportament atins (A) 2 sarcini îndeplinite=comportament în dezvoltare (D) 1 sarcină îndeplinită=comportament ce necesită sprijin (NS)

Barem de apreciere:

Comportament atins (A),

Comportament în dezvoltare (D)

Comportament ce necesită sprijin (NS)

PROIECT DE LECȚIE

Data:

Clasa: I

Propunător: Ranceanu Livia Corina

Unitatea tematică: *Vine iarna*

Aria curriculară: Matematică și științe ale naturii

Disciplina: Matematică și explorarea mediului

Subiectul: *Organizarea datelor în tabel*

Forma de realizare : activitate integrată

Tipul lecției: transmitere/asimilare de cunoștințe

Discipline integrate: Dezvoltare personală

Muzică și mișcare

Arte vizuale și abilități practice

Optional-Sah

Competențe specifice:

❖ **Matematică și explorarea mediului**

2.1. Orientarea și mișcarea în spațiu în raport cu repere/direcții date folosind sintagme de tipul: în, pe, deasupra, dedesubt, lângă, în față, în spate, stânga, dreapta, orizontal, vertical, oblic , interior, exterior

5.1. Sortarea și clasificarea unor date din mediul apropiat pe baza a două criterii

5.2. Rezolvarea de probleme simple în care intervin operații de adunare sau scădere în centrul 0-100, cu sprijin în obiecte, imagini sau reprezentări schematice

❖ **Dezvoltare personală**

2.1. Asocierea emoțiilor de bază cu elemente simple de limbaj nonverbal și paraverbal

❖ **Muzică și mișcare**

2.1. Cântarea individuală sau în grup, asociind mișcarea sugerată de text și de ritm

❖ **Arte vizuale și abilități practice**

2.3. Realizarea de obiecte/construcții/folosind materiale ușor de prelucrat și tehnici accesibile

❖ **Sah**

2.2. Mutarea figurilor pe tabla de sah conform regulilor specifice

Obiective operaționale:

❖ **Matematică și explorarea mediului**

O2.1.1. – să identifice poziția a cel puțin cinci date/obiecte în tabele/grafice în raport cu repere/direcții date folosind sintagme de tipul: stânga, dreapta, orizontal, vertical, coloană, rând în timp de cinci minute;

O5.1.1. – să sorteze cel puțin trei imagini conform criteriului dat (exemplu: emoția exprimată, zi de naștere) în timp de două minute;

O5.1.2. – să clasifice cel puțin cinci siluete în funcție de criteriul datei de naștere în timp de trei minute;

O5.2.1. – să rezolve cel puțin trei situații problematice prin utilizarea operațiilor de adunare și scădere în centrul 0-100 în timp de trei minute fiecare;

❖ **Muzică și mișcare**

O2.1.1. - să redea cântecul literei s, respectând cerințele unei emisii, intonații și dicții corecte și expresive;

❖ **Dezvoltare personală**

O2.1.1. – să identifice în cel puțin două imagini emoțiile exprimate prin recunoașterea elementelor de limbaj nonverbal specifice fiecăreia în timp de trei minute;

❖ **Arte vizuale și abilități practice**

O2.2.1. – să aranjeze piesele unui puzzle după coordonatele tabelului pentru reconstituirea unui tablou în timp de două minute.

❖ **Sah**

O2.1-sa aplice regulile de mutare a pieselor

Resurse didactice:

- a) **procedurale:** conversația, exercițiul, explicația, elemente de joc, problematizarea, învățarea prin descoperire, aprecierea verbală, autoevaluarea
- b) **materiale:** planșă cu Muntele Încrederii, planșă cu regulile jocului, fișă de lucru, coli de flipchart cu exercițiile, piese de puzzle, planșe suport, lipici, jetoane cu ingrediente, pocal desenat, tabla de sah
- c) **forme de organizare:** frontal, individual, în echipă

d) **temporale:** 45 min

BIBLIOGRAFIE:

1. Ministerul Educației Naționale– *Programa școlară pentru clasa I*, 2013
2. Constanța Bălan, Cristina Voinea, Corina Andrei, Nicoleta Stan – *Matematică și explorarea mediului – manual pentru clasa I*, Editura Didactică și Pedagogică, București, 2018
3. Dumitru Ana, Dumitru Logel, Maria-Luiza Ana, Elena-Stoescu Logel - *Metodica predării matematicii pentru învățământul primar după noua programă. CP-IV*, Editura Carminis, 2017
4. Programă școlară pentru opționalul „Educație prin sah”, O.M nr.3249/31.03.2014

<i>Secvențele instruirii și dozarea</i>	<i>Ob oper.</i>	<i>Conținutul informațional al lecției</i>		<i>Resurse</i>			<i>Evaluare</i>
		<i>Activitatea învățătorului</i>	<i>Activitatea elevilor</i>	<i>Procedurale</i>	<i>Materiale</i>	<i>Organiza- torice</i>	
<i>1. Moment organizatoric 1'</i>		Asigur climatul adecvat desfășurării lecției și pregătesc materialele necesare.	Elevii iau loc în bănci și își pregătesc pentru lecție caietele, manualele, penarele	Conversația	Planșele și fișe utilizate în lecție	Frontal	Observarea sistematică, controlul, autocontrolul
<i>2. Verificarea temei 5'</i>		Verific cantitativ și calitativ tema. Ce temă ați avut de pregătit pentru azi? Citim prima problemă. Ce ați aflat prima dată? Prin ce operație? Care este a doua întrebare? Prin ce operație ați aflat? Se procedează la fel pentru a doua problemă.	Am avut de rezolvat problemele 2 și 6 de la pagina 55 din manual. Elevii citesc rezolvarea problemelor și corectează tema în caiete, dacă este nevoie.	Conversația	Caietele elevilor	Frontal	Evaluare orală prin sondaj Aprecieri verbale
<i>3. Reactualiza- rea cunoștințelor</i>		a) verificarea terminologiei cu ajutorul unor versuri:	Oferă răspunsurile pentru a completa versurile, uneori cu				

5'	MEM O5.2.1	<p>La scădere primul sunt Și mă cheamă Locul doi ocup ușor Și mă numesc</p> <p>Obțin, fără să greșesc, O sau un</p> <p>Pe cărare acum ei vin, Ca să îi aduni puțin. Toți îi recunosc spun Adun acum. La sfârșit de pui egal, Obții sau</p> <p>b) exerciții de calcul mental: În ce dată suntem azi?</p> <p>Aflați:</p> <ul style="list-style-type: none"> • vecinii lui 22 • numărați crescător până la 30 • numărați descrescător până la 18 	<p>ghidaj. Răspunsuri așteptate:</p> <ul style="list-style-type: none"> - descăzut - scăzător - diferență / rest - termenii - sumă / total <p>Azi suntem în 22 ianuarie.</p> <p>Rezolvă oral exercițiile propuse.</p> <p>Răspunsuri așteptate:</p> <ul style="list-style-type: none"> - 21 23 - 22, 23, 24, 25, 26, 27, 28, 29, 30 	Exercițiul	Versuri lacunare	Frontal	Evaluare orală prin sondaj Aprecieri verbală
				Exercițiul Problematizarea	Data din calendar	Frontal	Evaluare orală prin sondaj Aprecieri verbală

		<ul style="list-style-type: none"> • numărul cu 10 mai mic decât 22 • numărul cu 13 mai mare decât 22 • dublul lui 22 • jumătatea lui 22 • suma dintre 22 și cel mai mic număr par de 2 cifre • diferența dintre 22 și cel mai mic număr impar de 2 cifre 	<ul style="list-style-type: none"> - 22, 21, 20, 19, 18 - 12 - 35 - 44 - 11 - 32 - 11 				
4. Captarea atenției 1'		Ați trecut cu bine prin încercările din Orașul Bucuriei și din Pădurea Tristeții. Pentru a obține următoarele ingrediente pentru poțiunea noastră, trebuie să escaladați Muntele Încrederii pentru a ajunge în Vârful Curajului. Le arăt pe hartă următoarea oprire.	Sunt atenți pentru a reține următoarele destinații ale călătoriei.	Expunere Explicația	Planșă cu Ținutul Inimii	Frontal	Observare sistematică
5. Anunțarea subiectului și a obiectivelor 1'		Veți face acest lucru rezolvând exercițiile pe care le întâlnim în drumul nostru, în cadrul unei lecții noi: "Organizarea datelor în tabel". Va trebui să dovediți că știți: <ul style="list-style-type: none"> - să identificați rândurile și coloanele unui tabel - să notați diferite date într-un tabel 	Rețin titlul lecției și obiectivele acesteia.	Expunere		Frontal	Observare sistematică

		<ul style="list-style-type: none"> - să citești corect datele notate în tabel - să rezolvi probleme cu ajutorul informațiilor pe care le găsim în tabel <p>Notez pe tablă titlul lecției.</p>			Tablă Marker	Frontal	
6. Dirijarea învățării 16'	MEM O2.1.1	<p>Se afișează o planșă cu Muntele Încrederii pe care este trasat un drum (anexa 1, pag. 20).</p> <p>Acesta este drumul pe care trebuie să-l urmăm. Pentru fiecare sarcină rezolvată corect veți putea înainta un număr de case și veți primi câte o față zâmbitoare. Afișez legenda jocului (anexa 2, pag. 21), un tabel în care sunt înregistrate numărul de case ce se înaintază la fiecare sarcină rezolvată corect.</p> <p>Pornind de la tabelul afișat, voi explica că acesta este format din coloane (vertical) și rânduri (orizontal).</p> <p>Câte coloane are tabelul? Dar rânduri?</p> <p>Pe primul rând sunt scrise numele datelor înregistrate în coloanele tabelului.</p> <p>Observați tabelul și spuneți ce se</p>	<p>Sunt atenți și intuiesc imaginea grafică a jocului și elementele din legendă.</p> <p>Pe baza întrebărilor fac observații de tipul:</p> <p>Tabelul are 2 coloane și 9 rânduri.</p>	<p>Expunerea</p> <p>Exercițiul Conversația învățarea prin descoperire</p>	<p>Planșă cu Muntele Încrederii</p> <p>Planșă cu regulile jocului</p>	<p>Frontal</p> <p>Frontal</p>	<p>Observare sistematică a comportamentului</p> <p>Aprecierea și analiza orală a răspunsurilor</p>

		<p>înregistrează pe prima coloană. Dar în a doua coloană?</p> <p>Câte casete vom înaintea după rezolvarea primului exercițiu?</p> <p>Solicit rezolvarea exercițiilor de pe fișa de lucru (anexa 3, pag. 22). Fișa se lucrează simultan la tablă pe coli de flipchart și individual.</p> <p>Exercițiul 1: <i>Scris numele copiilor în tabel în funcție de emoția transmisă de chipul acestora.</i></p>	<p>Pe prima coloană sunt trecute exercițiile, pe a doua coloană este scris numărul de casete pe care le înaintăm.</p> <p>După rezolvarea primului exercițiu trebuie să înaintăm 4 casete.</p> <p>Intuiesc capul de tabel:</p>				<p>formulate de elevi</p>
MEM	O2.1.1	Ce emoție este scrisă pe prima coloană?	Pe prima coloană vom scrie numele copiilor care sunt bucuroși, pe a doua coloană numele celor triști, în ultima coloană vom	Exercițiul	Fișă de lucru	Frontal	Aprecierea și analiza orală a răspunsurilor formulate de elevi
DP	O5.1.1	Dar pe a doua coloană?		Conversația	Coli de flipchart cu exerciții	Individual	
	O2.1.1	Pe a treia coloană?					

		<p>Solicit câțiva elevi care să rezolve cerințele exercițiului și la tablă.</p> <p>Identificați copiii care sunt veseli!</p> <p>Care este numele copiilor triști?</p> <p>Ce copii sunt furioși?</p> <p>Să adunăm câte nume am scris în fiecare coloană.</p>	<p>scrie numele copiilor furioși.</p> <p>Sortează copiii conform emoției date și notează în tabel.</p> <p>Câțiva elevi vor scrie și la tablă.</p>				
		<p>Pentru că ați rezolvat prima sarcină, putem să înaintă 4 casete și primiți și o față zâmbitoare.</p>	<p>Intuiesc evoluția jocului, numără casetele care se înaintează.</p>	<p>Elemente de joc</p>	<p>Planșă cu Muntele Încrederii Fețe zâmbitoare</p>	<p>Frontal</p>	<p>Observare sistematică</p>
		<p>Exercițiul 2: <i>Câte fețe vesele sunt pe fiecare rând? Dar pe fiecare coloană?</i></p>	<p>Intuiesc tabelul și fac următoarele observații:</p>				
	MEM	<p>Se intuiește tabelul:</p>	<p>Tabelul are 4 rânduri.</p>	<p>Explicația Exercițiului</p>	<p>Fișă de lucru</p>	<p>Frontal Individual</p>	<p>Aprecierea și analiza orală a răspunsurilor formulate de elevi</p>
	O2.1.1	<p>Câte rânduri are tabelul? Încercuiți cu verde fiecare rând în parte! Voi încercui și eu la tablă.</p>	<p>Încercuiesc cu verde fiecare rând.</p>	<p>Conversația</p>	<p>Coli de flipchart</p>		
	O5.2.1	<p>Câte coloane are tabelul? Încercuiți cu albastru primele două coloane!</p>	<p>Tabelul are 6 coloane. Încercuiesc cu</p>	<p>Problematizarea</p>	<p>cu exerciții</p>		

		<p>Câte fețele vesele sunt pe primul rând? Dar pe al doilea? Acum numărăm pe fiecare coloană!</p> <p>Am rezolvat corect exercițiul, să ne uităm în tabel și să vedem câte casete înaintăm. Se înaintează și se așază o față zâmbitoare.</p> <p>Exercițiul 3: <i>Observă unde sunt așezate emoticoanele și completează tabelul din dreapta.</i></p>	<p>albastru primele două coloane. Numără și notează câte fețe vesele sunt pe fiecare rând și coloană. Câțiva elevi vor nota la tablă.</p> <p>Intuiesc evoluția jocului, numără casetele care se înaintează.</p>				
MEM		La acest tabel avem numerotate coloanele cu litere și rândurile cu cifre. Trebuie să	Urmăresc explicațiile date și, coordonați de	Elemente de joc	Planșă cu Muntele Încrederii	Frontal	Observare sistematică
O2.1.1	DP	identificați poziția fiecărui emoticon și	învățătoare, copii se	Explicația Exercițiul	Fișă de lucru	Frontal	Aprecierea și analiza
O2.1.1		apoi să scrieți în tabelul din dreapta pe ce coloană și rând se află acesta. Să completăm împreună pentru primul emoticon. Ce emoție sugerează acesta?	poziționează cu degetul în tabel pe emoticon și se deplasează în sus	Conversația Problematizarea	Coli de flipchart cu exerciții	Individual	orală a răspunsurilor formulate de elevi

		<p>Explic și demonstrez cum să se orienteze în tabel.</p> <p>Voi solicita identificarea coordonatelor pentru celelalte emoticoane.</p> <p>Am rezolvat corect exercițiul, să ne uităm în tabel și să vedem câte casete înaintăm. Se înaintează și se așază o față zâmbitoare.</p>	<p>pentru a afla pe ce coloană este emoticonul, apoi se deplasează orizontal de la emoticon și află pe ce rând este.</p> <p>După demonstrație, câte un elev va ieși la tablă și va identifica coordonatele unui emoticon.</p> <p>Intuiesc evoluția jocului, numără casetele cu care se înaintează.</p>				
Sah	O2.2	<p>Exercițiul 4: Pentru că v-ați descurcat foarte bine până aici, ați câștigat un cartonaș magic: <i>Jucam jocul: „Gaseste intrusul”</i> (anexa 4, pag 24)</p>	<p>Precizeaza coordonatele fiecărei piese de pe tabla de sah și identifica piesele așezate gresit.</p>	Elemente de joc	Planșă cu Muntele Încrederii Fețe zâmbitoare Cartonaș magic	Frontal	Observarea sistematică
				Elemente de joc	Tabla de sah, piese cu arici	Frontal	Observarea sistematică

		<p>Exercițiul 5: <i>Clubul Prieteniei și-a notat în calendar activitățile lunii ianuariei. Observă calendarul și răspunde la întrebări.</i> (în limita timpului)</p> <p>Se ghidează intuirea filei de calendar:</p> <p>Observăm fila de calendar dată la acest exercițiu.</p>				<p>Fișă de lucru</p> <p>Coli de flipchart cu exerciții</p>	<p>Frontal</p>	<p>Observarea sistematică</p>
	<p>MEM</p> <p>O2.1.1</p> <p>O5.2.1</p>	<p>Ce lună este notată în această filă?</p> <p>Câte zile are luna ianuarie?</p> <p>În ce zi a săptămânii începe luna ianuarie?</p> <p>În ce zi se încheie?</p> <p>Calendarul este scris sub forma unui tabel. Observați fila de calendar și precizați ce se notează pe coloane.</p>	<p>Intuiesc fila de calendar cu poziția datelor pe săptămâni și pe zile și răspund la întrebări:</p> <p>Este fila de calendar pentru luna ianuarie. Are 31 de zile.</p> <p>Luna ianuarie începe marți.</p> <p>Se termină într-o zi de joi.</p>	<p>Explicația</p> <p>Exercițiul</p> <p>Conversația</p> <p>Problematizarea</p>		<p>Frontal</p> <p>Individual</p>	<p>Aprecierea și analiza orală a răspunsurilor formulate de elevi</p>	

		<p>Dar pe rânduri?</p> <p>Să rezolvăm cerințele exercițiului!</p> <p>Solicit câțiva elevi care să citească și să scrie la tablă rezolvarea cerințelor.</p>	<p>Pe coloane sunt notate datele fiecărei zi din săptămână.</p> <p>Pe rânduri este notat a câta săptămâna din an este.</p> <p>Identifică activitățile solicitate după reperul datei și al zilei și completează enuțurile lacunare.</p> <p>Câte un elev va citi cerința și va nota rezolvarea acesteia.</p> <p>Notează și pe fișe.</p> <p>Intuiesc evoluția jocului, identifică numărul de casete cu care se înaintează până la următorul exercițiu.</p>	<p>Explicația</p> <p>Exercițiul</p> <p>Conversația</p> <p>Problematizarea</p> <p>Elemente de joc</p>	<p>Fișă de lucru</p> <p>Coli de flipchart cu exerciții</p> <p>Planșă cu Muntele Încrederii</p> <p>Fețe zâmbitoare</p>	<p>Frontal</p> <p>Individual</p> <p>Frontal</p>	<p>Aprecierea și analiza orală a răspunsurilor formulate de elevi</p> <p>Observarea sistematică</p>
	<p>MEM</p> <p>O2.1.1</p> <p>O5.2.1</p>	<p>Am rezolvat corect exercițiul, să ne uităm în tabel și să vedem câte casete înaintăm.</p> <p>Se înaintează și se așază o față zâmbitoare.</p>					

<p>7. Obținerea performanței 5'</p>	<p>MEM O5.1.1 O5.1.2</p>	<p>Exercițiul 6: Se afișează un tabel cu cele patru anotimpuri. Explic faptul că fiecare va veni și își va așeza silueta în coloana aferentă anotimpului în care s-a născut. Îi voi chema pe rând, începând cu copiii născuți în luna ianuarie, apoi cei născuți în februarie etc.</p> <p>Câți copii sunt născuți în anotimpul de iarnă?</p> <p>Dar primăvara?</p> <p>Se procedează similar pentru celelalte două anotimpuri.</p>	<p>Fiecare elev așază silueta la locul potrivit.</p> <p>Un elev va număra sărbătorii iernii, înregistrează în tabel numărul lor și desenează pe tort tot atâtea lumânări.</p> <p>Un elev va număra sărbătorii primăverii, înregistrează în tabel numărul lor și desenează pe tort tot atâtea lumânări.</p> <p>Notează la tablă și pe fișele lor numărul de sărbătoriți pentru</p>	<p>Explicația</p> <p>Exercițiul Conversația</p>	<p>Fișă de lucru Coli de flipchart cu exerciții</p> <p>Fișă de lucru Coli de flipchart cu exerciții</p>	<p>Frontal</p> <p>Individual Frontal</p>	<p>Observarea sistematică</p> <p>Aprecierea și analiza orală a răspunsurilor formulate de elevi</p>
---	---	--	---	---	---	--	---

		<p>Am rezolvat corect exercițiul, să ne uităm în tabel și să vedem câte casete înaintăm. Se înaintează și se așază o față zâmbitoare.</p>	<p>celelalte două anotimpuri. Desenează pe fiecare tort tot atâtea lumânări câți sărbătoriți sunt.</p> <p>Intuiesc evoluția jocului, evoluția jocului, identifică numărul de casete cu care se înaintează până la următorul exercițiu.</p>	Elemente de joc	Planșă cu Muntele Încrederii Fețe zâmbitoare	Frontal	Observarea sistematică
<p>8. <i>Asigurarea retenției și a transferului</i> 5'</p>	<p>MEM O2.1.1 AVAP O2.2.1</p>	<p>Împart clasa în echipe de câte 4 copii, le distribui piesele unui puzzle (anexa 5, pag. 25) și le solicit să reconstituie imaginea în funcție de coordonatele notate pe spatele ei.</p> <p>Le amintesc că pentru a înaintea pe drumul nostru, nu trebuie doar să rezolve corect, ci și să lucreze în echipă: își împart sarcinile, spun lucruri pozitive, lucrează</p>	<p>După indicațiile primite, fiecare copil își alege piesele, identifică poziția acestora în tabel în funcție de coordonatele notate pe spate și le lipesc pe planșa suport.</p>	Exercițiul	Jetoane pentru puzzle Planșă suport Lipici	În echipă	Observare capacității de a lucra în echipă

		<p>împreună concentrați doar pe sarcina de lucru.</p> <p>Solicit identificarea emoțiilor sugerate de imagine.</p> <p>Am rezolvat corect exercițiul, să ne uităm în tabel și să vedem câte casete înaintăm.</p> <p>Se înaintează și se așază o față zâmbitoare.</p>	<p>La final prezintă imaginea obținută și precizează emoția transmisă de aceasta.</p> <p>Intuiesc evoluția jocului, identifică numărul de casete cu care se înaintează până la următorul exercițiu</p>	<p>Conversația</p> <p>Elemente de joc</p>	<p>Puzzle-ul refăcut</p> <p>Planșă cu Muntele Încrăderii Fețe zâmbitoare</p>	<p>Frontal</p> <p>Frontal</p>	<p>Observare capacității de a identifica emoțiile de bază</p> <p>Observarea sistematică</p>
<p>9. Activitate în completare</p> <p>5'</p>		<p><i>Joc de mișcare:</i> Dacă am reprezenta printr-un desen așezarea băncilor în clasă, acesta ar arăta asemenea unui tabel cu 3 coloane și 5 rânduri. Prima coloană este reprezentată de băncile de la fereastră, a doua coloană de băncile din mijloc, a treia coloană de băncile de la perete. Rândul 1 este format din primele bănci de la fiecare coloană, rând 2 din a doua bancă de la</p>	<p>Sunt atenți la explicarea jocului și, după reperatele date, execută mișcările indicate:</p> <ul style="list-style-type: none"> • Ridică mâinile prima coloană • Se ridică în picioare a treia coloană 	<p>Joc de mișcare</p>	<p>Mobilierul clasei</p>	<p>Frontal</p>	<p>Observarea capacității de a se plasa în spațiul clasei</p>

	<p>fiecare coloană etc. Le propun un joc în care trebuie să execute o serie de mișcări în funcție de coloana sau rândul pe care se află:</p> <p>MEM O2.1.1 MM 0.2.1.1</p>	<ul style="list-style-type: none"> • Bate din palme primul rând • Se mișcă în ritm de dans copiii de pe rândul trei • recită prima strofă din poezia <i>Somnoroase păsărele</i> copiii de pe rândul doi • imită cântatul la vioară copiii de pe coloana a doua, rândul cinci • coloanele 1,2,3 să interpreteze cântecul literei s 					
	<p>V-ați descurcat foarte bine și putem să înaintăm ultimele casete. Ați ajuns în Vârful Curajului!</p>	<p>Identifică numărul de casete cu care se înaintează până la finalizarea jocului.</p>	<p>Elemente de joc</p>	<p>Planșă cu Muntele Încrederii Fețe zâmbitoare</p>	<p>Frontal</p>	<p>Observarea sistematică</p>	

<p>7. Încheierea activității 2'</p>	<p>Pentru că ați fost atenți și ați rezolvat exercițiile propuse, ați reușit să obțineți următoarele două ingrediente pentru poțiunea fericirii: 1 ceașcă de încredere și un strop de curaj (anexa 6, pag 26). De ce avem nevoie de aceste ingrediente pentru a fi fericiți?</p> <p>Formulez aprecieri asupra modului în care au răspuns și ofer calificative.</p> <p>Cum vă simțiți voi la sfârșitul acestei activități? Cei care au simțit o modificare a stării lor emoționale, să vină să se repoziționeze pe termometrul emoțiilor.</p>	<p>Încrederea ne dă putere și ne ajută să reușim să facem ceea ce ne propunem. Trebuie să avem curaj să facem o activitate sau să spunem cuiva ceea ce simțim. Își apreciază implicarea în activitate, dar și pe cea a colegilor. Analizează propria stare emoțională generată de activitățile lecției. Se repoziționează pe termometrul emoțiilor, dacă este cazul.</p>	<p>Conversația</p> <p>Aprecierea verbală</p> <p>Autoevaluare</p>	<p>Jetoane cu ingrediente le Planșa cu pocalul</p> <p>Termometrul emoțiilor</p>	<p>Frontal</p> <p>Frontal</p> <p>Individual</p>	<p>Autoevaluarea</p> <p>Interevaluarea Calificative</p> <p>Observarea capacității de a-și identifica emoțiile</p>
--	--	--	--	---	---	---

		Se distribuie fișa cu tema (anexa 7, pag.27) și se explică că vor avea de rezolvat două exerciții asemănătoare cu cele rezolvate în clasă.	Rețin explicațiile și notează tema.	Explicația	Fișă cu tema		Observare sistematică
--	--	--	-------------------------------------	------------	--------------	--	-----------------------

Anexa 1

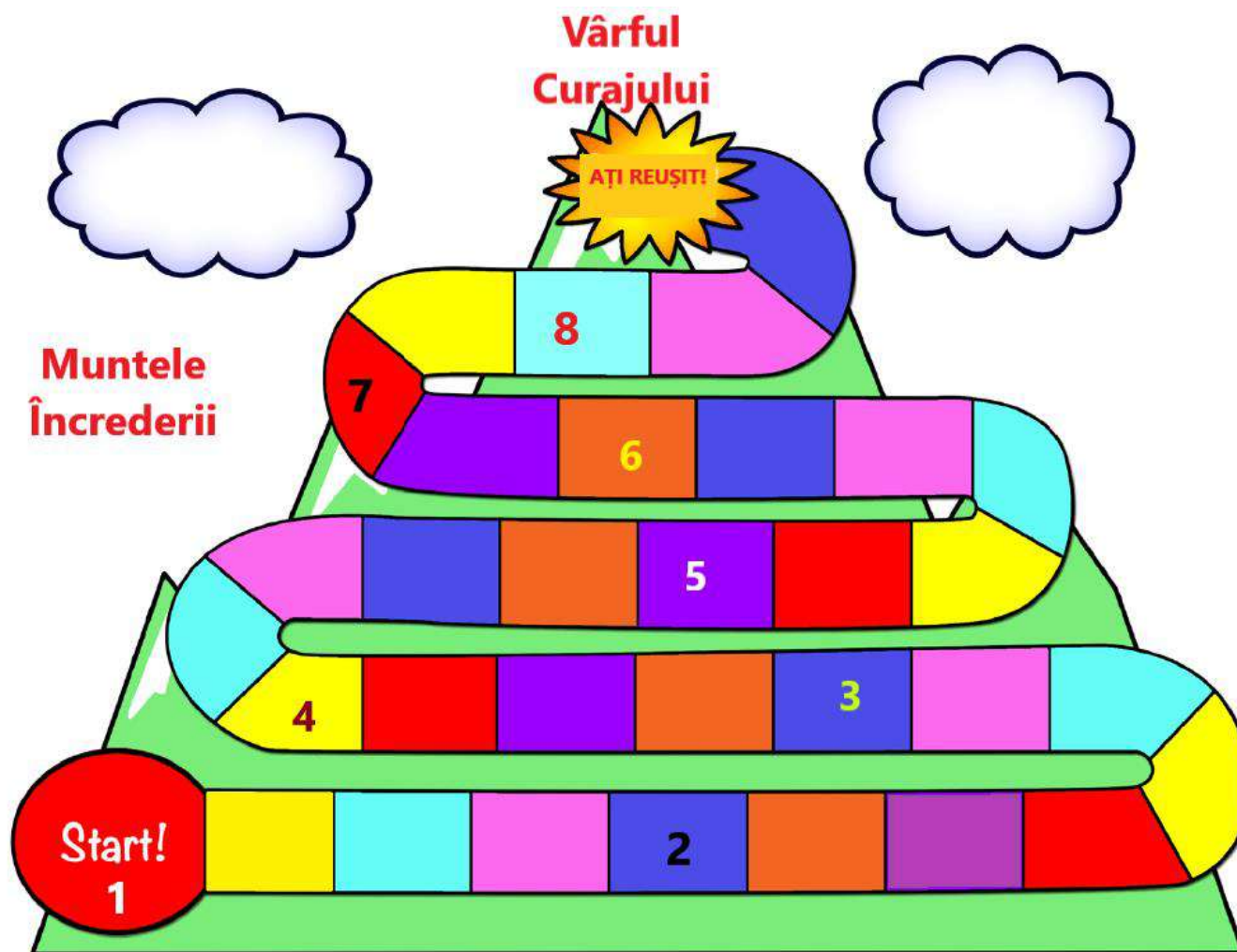

Anexa 2

COLOANA



Numărul exercițiului	Numărul de casete ce se înaintează
Exercițiul 1	4 casete
Exercițiul 2	7 casete
Exercițiul 3	4 casete
Exercițiul 4	5 casete
Exercițiul 5	6 casete
Exercițiul 6	2 casete
Exercițiul 7	2 casete
Exercițiul 8	3 casete

RÂND



Anexa 3

FIȘĂ DE LUCRU

1. Scrie numele copiilor în tabel în funcție de emoția transmisă de chipul acestora:

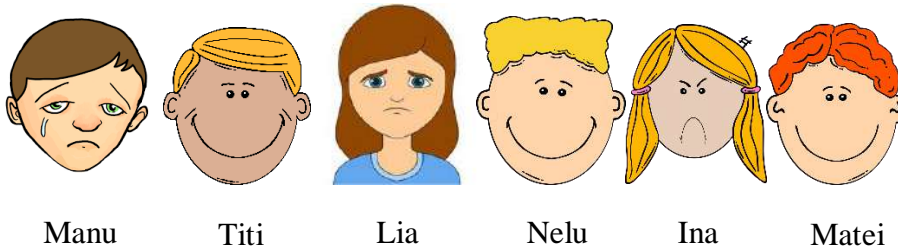

BUCURIE	TRISTEȚE	FURIE

2. Câte fețe vesele sunt pe fiecare rând? Dar pe fiecare coloană?

3. Observă unde sunt așezate emoticoanele și completează tabelul din dreapta.

	A	B	C	D	E
1					
2					
3					
4					
5					

EMOTICOANE	COORDONATE
	(C,2)
	(A,5)

4. Clubul Prieteniei și-a notat în calendar activitățile lunii ianuariei. Observă calendarul și răspunde la întrebări:



- În ce zi a săptămânii este petrecerea clubului?
.....
- Care sunt datele când se duc la schi?,
.....,
- Ce și-au notat copiii din club că trebuie să facă în a opta zi a săptămânii?
- Dar pe data de 18 ianuarie?
- Pe 19 ianuarie vor face

5. Calendarul aniversărilor:

IARNĂ	PRIMĂVARĂ	VARĂ	TOAMNĂ
			

Anexa 4

Joc de sah: „Gaseste intrusul!”

Pe tabla de sah sunt asezate o parte din piesele de sah(albe si negre) pe anumite coordonate. Elevii trebuie sa sesizeze care nu sunt asezate la locul lor, dar sa precizeze si coordonatele celor corecte.

Anexa 5

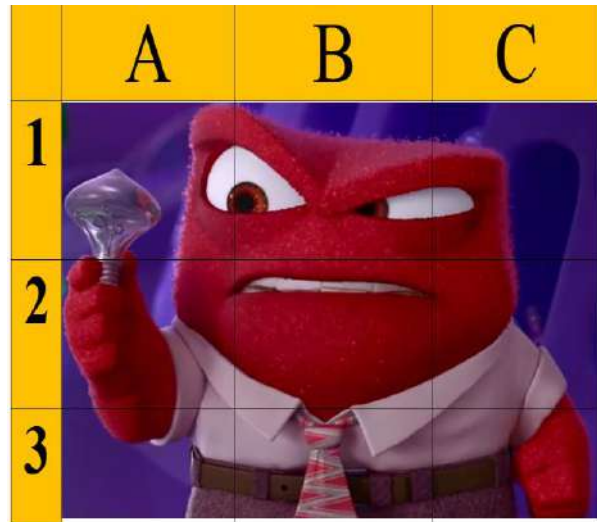

Anexa 6

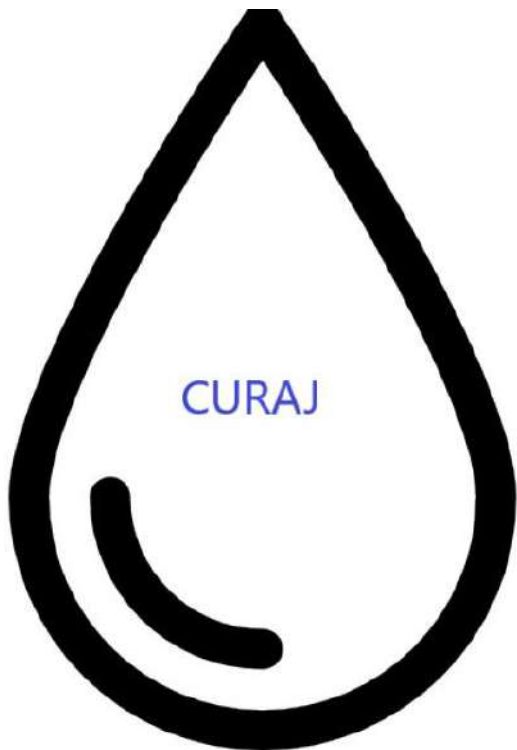

Anexa 7

TEMĂ

1. Observă graficul și completează răspunsurile la întrebările din chenarul din partea dreaptă a paginii:

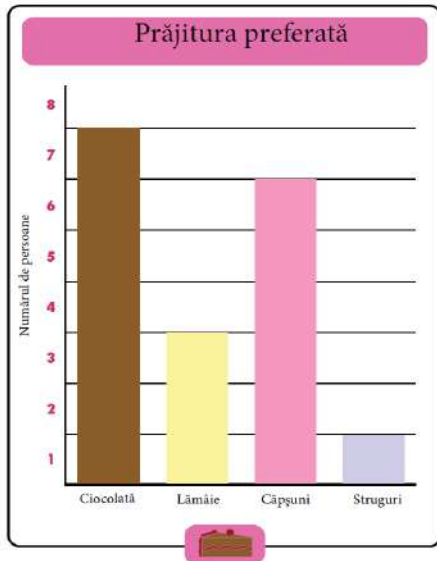

- Câți oameni preferă prăjitura de ciocolată?
- Câți oameni preferă prăjitura de lămâie?
- Câți oameni preferă prăjitura de căpșuni?
- Câți oameni preferă prăjitura de struguri?
- Care este prăjitura cel mai des cumpărată?
- Care este prăjitura cel mai puțin cumpărată?

2.

Culorile preferate

Utilizați tabelul de mai jos pentru a completa propriile date! Întrebați-vă prietenii și membrii familiei să vă spună ce culoare preferă dintre culorile de mai jos.

Numărul de persoane	Roșu	Portocaliu	Galben	Verde	Albastru	Mov
10						
9						
8						
7						
6						
5						
4						
3						
2						
1						

PROIECT DE LECȚIE

DATA:

UNITATEA DE ÎNVĂȚĂMÂNT: Școala Gimnazială „Miron Costin” Galati

CLASA: Pregătitoare D

PROFESOR ÎNVĂȚĂMÂNT PRIMAR: Ranceanu Livia Corina

ARIA CURRICULARĂ: Matematică și științe ale naturii

DISCIPLINA: Matematică și explorarea mediului

UNITATEA TEMATICĂ: Pinguinul schior

TEMA LECȚIEI: Adunarea și scăderea cu o unitate în centrul 0- 10

TIPUL LECȚIEI: consolidare și sistematizare de cunoștințe

FORMA DE REALIZARE: activitate integrată (M.E.M.+C.L.R.)

SCOPUL LECȚIEI: Consolidarea și fixarea cunoștințelor despre iarnă și folosirea deprinderii de a efectua adunări și scăderi cu o unitate în centrul numerelor naturale 0 - 10

COMPETENȚE SPECIFICE:

Matematică și explorarea mediului:

- 1.1. Recunoașterea și scrierea numerelor în centrul 0-31
- 1.3.Ordonarea numerelor în centrul 0-31, folosind poziționarea pe axa numerelor
- 1.4.Efectuarea de adunări și scăderi în centrul 0-31, prin adăugarea /extragerea a 1-5 elemente dintr-o mulțime dată
- 1.6.Utilizarea unor denumiri și simboluri matematice (sumă, total, diferență, =, +, -) în rezolvarea și/sau compunerea de probleme
- 5.1. Sortarea/clasificarea unor obiecte/ materiale etc., pe baza unui criteriu dat.

COMPETENȚE SPECIFICE ALE DISCIPLINELOR INTEGRATE:

Comunicare în limba română

- 1.1. Identificarea semnificației unui mesaj scurt, pe teme familiare, rostit clar și rar
- 3.1. Recunoașterea unor cuvinte uzuale, din universul apropiat, scrise cu litere mari și mici de tipar

OBIECTIVE OPERAȚIONALE:

La parcursul lecției elevii vor fi capabili:

- O1** – să ordoneze crescător și descrescător numerele date;
- O2** – să efectueze corect operațiile de adunare și scădere cu o unitate în centrul 0 -10;
- O3** – să utilizeze corect terminologia matematică;
- O4** – să compună probleme folosind imaginile date;

O5 – să afle numărul necunoscut dintr-o operație de adunare sau de scădere;

O6 – să asocieze operația cu rezultatul corect;

O7 – să rezolve corect sarcinile de lucru primite.

RESURSE:

- Umane: 27 elevi
- Temporale: 35 minute + 15 minute activități recreative

STRATEGII DIDACTICE:

- a) Metode și procedee: conversația, explicația, exercițiul, observarea, jocul didactic.
- b) Mijloace de învățământ: jetoane cu fulgi, jetoane cu sănii, jetoane cu pinguini, fișa 1, fișa 2, fișa 3 – oamenii de zăpadă, jetoane „Eu am... Cine are?”
- c) Moduri de organizare: pe grupe, frontal, individual, pe rânduri

BIBLIOGRAFIE:

- Constantin Petrovici, Didactica matematicii pentru învățământul primar, Editura Polirom, 2014
- www.clasamea.eu

Momentele lecției	OB. / C.S.	Conținutul instructiv-educativ	Strategii didactice			Pe parcursul lecției se va evalua:
			Metode și procedee	Material didactic	Moduri de realizare	
1. Moment organizatoric		- Asigur un climat educațional favorabil. -Pregătesc și distribui materialele necesare desfășurării lecției.	-conversația		-frontal	
2. Reactualizare a cunoștințelor anterioare și captarea atenției	O1 O1 O1	-Împart elevilor fulgi pe care se află scrise numerele de la 0 la 10. Numerele trebuie ordonate în ordine crescătoare -Alți 6 elevi vor primi sarcina de a aranja numerele primite pe săniuțe în ordine crescătoare din 2 în 2 de la 0 la 10. -Alți 5 elevi vor primi sarcina de a aranja numerele scrise pe pinguini în ordine descrescătoare din 2 în 2 de la 1 la 9.	-conversația -explicația -exercițiul	-jetoane cu fulgi -jetoane cu sănii -jetoane cu pinguini	-pe grupe	-capacitatea de ordona numerele după un criteriu dat
3. Anunțarea temei și a obiectivelor		-Se va comunica elevilor tema lecției, tipul lecției și obiectivele urmărite în termeni accesibili lor.	-conversația		-frontal	-Capacitatea de a recepta mesajul audiat
4. Desfășurarea activității	O2 O3 O4 O2, O3 O2 O3 O5 O2	-Împart Fișa de lucru 1. -Primul exercițiu prezintă câteva adunări și scăderi sugerate de imagini. Sarcina copiilor este, în prima fază, aceea de a identifica operația corespunzătoare. -Se alcătuesc scurte probleme pornind de la aceste imagini. Pe spațiul alăturat vor scrie adunarea sau scăderea și rezultatul corespunzător aflat prin numărare. -Stafeta numerelor: Adunări și scăderi cu o unitate. -Fișa 2 -Primul exercițiu propune aflarea sumei și a diferenței operațiilor date, dar și aflarea numărului necunoscut. -Aflarea numărului necunoscut se face cu ajutorul axei numerice. -La exercițiul doi se vor identifica operațiile rezolvate corect.	-explicația -observarea -exercițiul -conversația -explicația -exercițiul -explicația -exercițiul	-Fișa nr 1 -Fișa 1 -Fișa 2	-frontal -individual -frontal -frontal -individual -frontal	-evaluarea orală -capacitatea de a efectua adunări și scăderi cu suport vizual -evaluarea orală -evaluarea în scris -observarea comport. elevilor

	O6	-Următorul exercițiu este unul de punere în corespondență a fiecărei operații cu rezultatul său.	-explicația -exercițiul		-individual	- recunoaștere a literei „S” -citirea cuvintelor
	O2 O7	-Ultimul exercițiu aduce în atenție și literele învățate. -Se dau patru cuvinte și li se cere copiilor să taie din fiecare litera S (litera învățată la ora de CLR), numărând apoi literele rămase. -Se vor efectua astfel scăderi.	-explicația -conversația -observarea -exercițiul	- Fișa 2	-frontal -individual	
5. Obținerea performanței și evaluarea	O2 O3 O6	https://b.socrative.com/teacher/#import-quiz/73120339 Joc: Construim oameni de zăpadă -Pe pălăria omului de zăpadă se află semnul „+” sau „-”. Bulgării conțin operații de adunare / scădere. -Se va alege un bulgăre cu operația corespunzătoare pălăriei omului de zăpadă, apoi un bulgăre cu rezultatul corect al operației. -Se asamblează oamenii de zăpadă.	-jocul didactic -explicația -conversația -exercițiul	-tablete -fișă de lucru -oameni de zăpadă -jetoane bulgări de zăpadă cu operații de adunare/ scădere și rezultate	-frontal -individual	-Capacitatea de a asocia semnul „+” cu operația de adunare și semnul „-” cu operația de scădere -Capacitatea de a efectua corect adunări și scăderi cu o unitate
6. Feed-back si Activitate recreativă	O7 O7	Joc: Eu am ..., cine are...? Cu ajutorul acestui joc, elevii vor realiza conexiuni între cuvintele cheie ale lecției de astăzi despre anotimpul iarna. Complicarea jocului: Activitate de sortare după un criteriu ales: Rândul 1: haine de iarnă Rândul 2: echipament sportiv Rândul 3: sporturi de iarnă Rândul 4: zăpadă	-jocul didactic -explicația	-cartonașe cu imagini-perechi pentru jocul „Eu am..., cine are...?”	-pe perechi -pe rânduri	-capacitatea de a realiza conexiuni între cunoștințe -capacitatea de a folosi cunoștințele învățate

7. Încheierea activității		-Se fac aprecieri asupra modului de participare al elevilor la activitate. -Se va aprecia contribuția fiecăruia la rezolvarea corectă a sarcinilor.	-conversația		-frontal	-aprecieri verbale
---------------------------	--	--	--------------	--	----------	--------------------

ANEXE

Fișa de lucru 1

1. Scrie operațiile corespunzătoare și calculează:











2. Calculează:

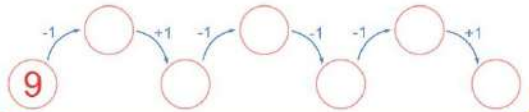

Fișa de lucru 2

1. Încercuiește rachetele pe care exercițiile sunt rezolvate corect.

$5-1=4$

$7-1=5$

$6+1=7$

$8+1=9$

$9+1=8$

$3-1=2$

$0+1=0$

2. Unește fiecare operație cu rezultatul corect.

10-1=
2+1=
6-1=
3-1=
9-1=
0+1=
8-1=

5
2
3
9
1
7
8

3. Folosește axa numerelor pentru a rezolva următoarele scăderi:

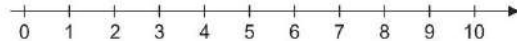

9-1=	7-1=	2-1=	1-1=
10-1=	5-1=	5-1=	4-1=
3-1=	4-1=	6-1=	5-1=
6-1=	2-1=	3-1=	2-1=
8-1=	1-1=	7-1=	6-1=

4. Taie litera S și numără literele rămase în fiecare cuvânt. Citește cuvintele

SCARĂ SAPĂ PASTĂ SAC

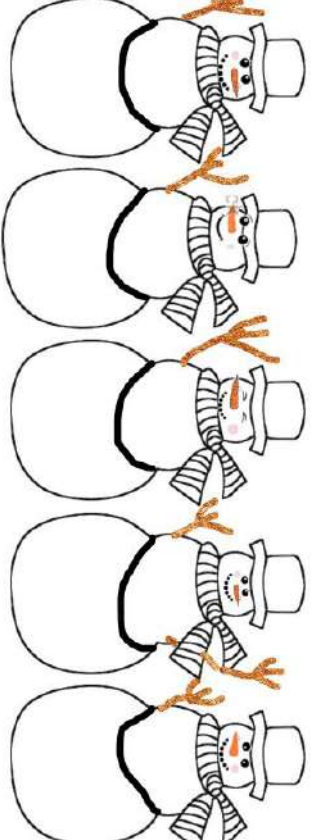

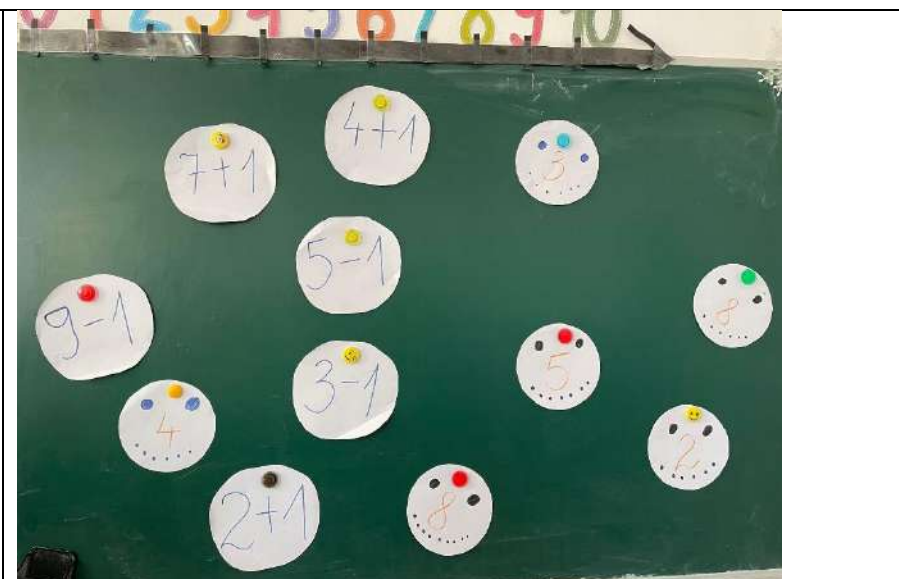



Fișa de lucru 1



1. Scrie operațiile corespunzătoare și calculează:



--	--	--	--	--	--	--	--

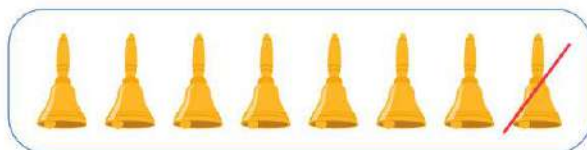

--	--	--	--	--	--	--	--

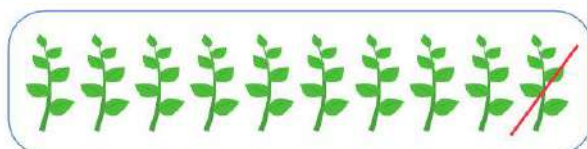

--	--	--	--	--	--	--	--



--	--	--	--	--	--	--	--



--	--	--	--	--	--	--	--



--	--	--	--	--	--	--	--

2. Calculează:

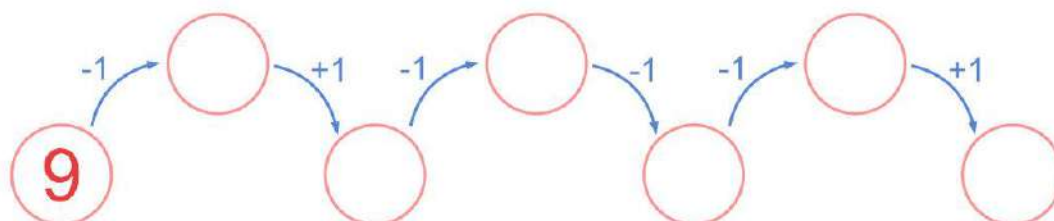

Fișă de lucru 2



1. Încercuiește rachetele pe care exercițiile sunt rezolvate corect.

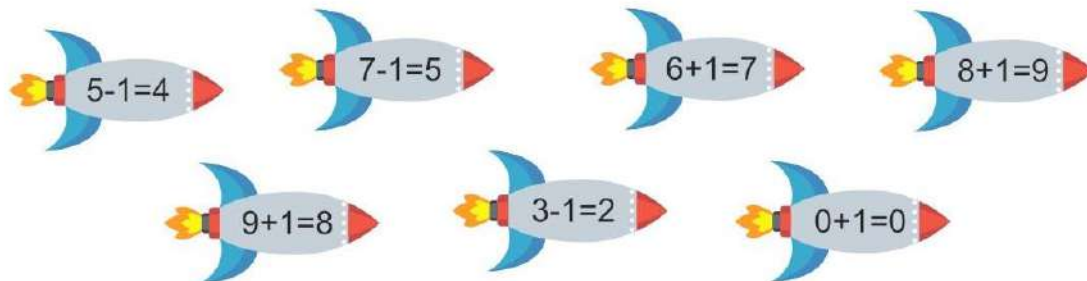

2. Unește fiecare operație cu rezultatul corect.

10-1=	2+1=	6-1=	3-1=	9-1=	0+1=	8-1=
-------	------	------	------	------	------	------

5 2 3 9 1 7 8

3. Folosește axa numerelor pentru a rezolva următoarele scăderi:

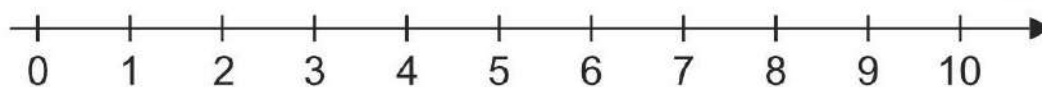

9-1=	7-1=	2-□=	1	□-1=	0
10-1=	5-1=	5-□=	4	□-1=	8
3-1=	4-1=	6-□=	5	□-1=	7
6-1=	2-1=	3-□=	2	□-1=	3
8-1=	1-1=	7-□=	6	□-1=	9

4. Taie litera **S** și numără literele rămase în fiecare cuvânt. Citește cuvintele.

SCARĂ **SAPĂ** **PASTĂ** **SAC**

PROIECT DE LECȚIE

DATA: 02.12.2020

UNITATEA DE ÎNVĂȚĂMÂNT:

CLASA: a II-a E

PROF. ÎNV. PRIMAR: Răsteanu Ionela

DISCIPLINA: Matematică si Explorarea Mediului

UNITATEA DE ÎNVĂȚARE: Vin sărbătorile

DOMENII INTEGRATE: CLR, AVAP

SUBIECTUL: Operații cu numere naturale în centrul 0-1000– Exerciții și probleme

TIPUL ACTIVITĂȚII: Recapitularea și sistematizarea cunoștințelor

COMPETENTE SPECIFICE:

Matematică și explorarea mediului

- 1.4.** Efectuarea de adunări și scăderi, mental și în scris, în centrul 0-1000, recurgând la numărare și/sau grupare ori de câte ori este necesar;
- 1.6.** Utilizarea unor denumiri și simboluri matematice (sumă, total, termenii unei sume,diferență, rest, descăzut, scăzător, =, +, -) în rezolvarea de probleme;
- 3.1.** Rezolvarea de probleme în cadrul unor investigații, prin observarea și generalizarea unor modele sau regularități din mediul apropiat.

Domenii integrate

Comunicare în limba română

- 1.1. Identificarea semnificației unui mesaj scurt, pe teme familiare, rostit clar și rar;
- 2.2. Transmiterea unor informații prin intermediul mesajelor simple;

Arte vizuale și abilități practice

- 2.3. Realizarea de creații funcționale și/sau estetice folosind materiale și tehnici elementare diverse

OBIECTIVE OPERAȚIONALE:

- *cognitive*

La sfârșitul și pe parcursul orei, elevii vor fi capabili :

O1: să efectueze exerciții cu adunări și scăderi, mentale și în scris, aplicând algoritmi de calcul învățați;

O2: să afle termenul necunoscut dintr-o operație aritmetică, folosind metoda balanței - pe baza legăturii dintre adunare și scădere (efectuând proba);

O3: să rezolve probleme cu operații de adunare și scădere, explicând modul de lucru;

O4: să utilizeze corect limbajul matematic adecvat, folosindu-l în aflarea sumei și a diferenței (rasturnatul unui nr);

- *afective:* dezvoltarea interesului pentru orele de matematică prin activitatea în grup;
- *psihomotrice:*
 - ✓ colaborarea cu colegii, pentru realizarea sarcinilor colective;
 - ✓ dezvoltarea spiritului de observație.

STRATEGIA DIDACTICĂ:

Metode și procedee: exercițiul, conversația, explicația, problematizarea, munca independentă, Braistorming.

Mijloace de învățământ: fișe de lucru, prezentare word, ghicitori, laptop/tableta, fise de lucru online

Forme de organizare: frontală, individuală.

Forme și tehnici de evaluare: observarea sistematică a comportamentului elevilor, autoevaluare, evaluare orală, aprecieri verbale, stimulente, calificative.

Resurse temporale: 35 min

Resurse umane: 16 elevi

BIBLIOGRAFIE:

1. PROGRAMA ȘCOLARĂ pentru clasa a II-a , Matematică si explorarea mediului, București, aprobată prin ordinului ministrului Nr. 3418/19.03.2013;
2. Pițilă T,Mihăilescu C.,Matematică si Explorarea Mediului, manual, clasa a II-a, EDP,București, 2019;
3. A. Maior, E. Maior, N. Ploscariu, MATEMATICĂ-fișe predare, învățare, evaluare, clasa a II-a, Ed. Aramis, București, 2019.

SCENARIUL ACTIVITĂȚII DIDACTICE

ETAPELE LECȚIEI	CONȚINUTUL INFORMAȚIONAL	STRATEGIA DIDACTICĂ			Forme evaluare
		Resurse materiale	Resurse procedurale	Forma de organizare	
Moment organizatoric 1 min	Se asigură cadrul organizatoric necesar desfășurării în condiții optime a lecției.		Exercițiul organizatoric		
Captarea atenției 1 min	Se face prin completarea unor ghicitori: a),,Adunarea-ncepe-acum Termenii pornesc la drum La sfarsit de pui egal Obtii sau.....(suma sau total) b) Termen 1 , termen 2, Vino sa te joci cu noi Amandoi de imi lipsesc Prin.....ii gasesc. (scadere)	ghicitori	Conversația exercițiul	Frontală	
Anunțarea temei și a obiectivelor 2 min	Si pentru ca ghicitorile au fost despre operatiile matematice invatate pana acum, vom lucra exercitii si probleme cu numere naturale de la 0 la 1000. Se notează titlul lecției pe caiete: „Exercitii si probleme (0-1000)”- recapitulare. Li se explică sarcinile pe care le au de indeplinit pe parcursul orei de matematică: vom		explicatia	frontală	

	efectua exercitii de adunare si scadere, vom afla numere necunoscute, vom rezolva probleme cu numerele naturale de la 0 la 1000.				
Dirijarea învățării	Prezentarea și rezolvarea conținutului recapitulării se va face prin intermediul mai multor exerciții-joc. „ CIORCHINELE ” (plan de recapitulare) Pe fisa sunt scrise cuvintele „Operații / simboluri aritmetice” Schema rezultată va fi comentată de elevi. (Anexa 1) - Care sunt cele două operații matematice?(...adunare, scădere) - Cum se numesc numerele care se adună?(...termeni) Dar rezultatul lor? (....sumă / total) - Cum se numesc numerele care se scad? (..... descăzut și scăzător) Dar rezultatul? (.... rest sau diferență) Pentru fiecare răspuns corect vor primi câte o steluta (virtuala).	fișă Ciorchinele	conversația Explicația Exercițiul Algoritmizarea	individuala frontală	aprecieri
3 min					
2 min	<i>Calcul mintal:</i> - Suma nr 25 și 75, 250 și 250; 500 și 0. - Diferența nr 188 și 180; 888 și 444; 450 și 400.				

12 min	<p>Cu ajutorul „CUBULUI” elevii vor rezolva mai multe sarcini. Pe fiecare față a cubului este scris un număr (de la 1 la 6). Fiecărui număr îi corespund sarcini de lucru diferite. (Anexa2). Le solicit elevilor sa spuna un nr de la 1 la 6 pentru a rezolva sarcinile de pe fiecare fata a cubului.</p> <p>Școlarii citesc cerintele si scriu pe caiete rezolvarile, primind cate o steluta pentru fiecare raspuns corect.</p>	Un cub 3D, fișe colective de lucru corespunzătoare fiecărei fețe a cubului	Exercițiul explicatia problematizarea	individuala	Aprecieri verbale
5 min	<p><i>Rezolvare de problemă:</i> (Anexa 3)</p> <p>„O familie a plecat la cumpărături de Craciun. Pentru instalatia cu stelute, familia a cheltuit 127 lei, pentru steluta din varful bradului a cheltuit cu 103 lei mai puțin. Pentru cadouri a cheltuit rasturnatul sumei instalatiei.</p> <p>Cati lei a cheltuit familia in total? ” (elevii citec conținutul problemei)</p> <p><i>Analiza problemei:</i></p> <p>- Ce reprezintă nr 127? (... suma platita pentru instalatia de brad)</p> <p>-Cati lei costa steluta? (...nu cunoastem, dar stim ca ea costa cu 103 lei mai puțin)</p>	fisa cu datele problemei	Conversatia Explicatia	Frontală Frontala	Aprecieri verbale

	<p>-Ce operație se efectuează? (....scădere)</p> <p>- Cati lei a cheltuit pentru cadouri ? (.....rasturnatul sumei instalatiei -721 lei)</p> <p>-Ce operație efectuați pentru a afla suma cheltuita de familie? (.....adunare)</p> <p><i>Rezolvarea problemei :</i></p> <p>$127 - 103 = 24$ (lei costa steluta)</p> <p>721 (lei cheltuiti pe cadouri) - rasturnatul lui 127</p> <p>$127 + 24 + 721 = 872$ (lei a cheltuit familia)</p> <p>Raspuns: 872 lei</p>		Exercițiul	individuala	Aprecieri verbale
<p>Asigurarea feed-back-ului</p> <p>6 min</p>	<p>Elevii vor primi o fisa de lucru independenta online iar rezolvarea o vor trimite inapoi pe acelasi site.(Anexa nr4)</p> <p>https://www.liveworksheets.com/1-fj1543362tn</p> <p>Cat timp voi verifica fisa de lucru, elevii vor descifra un mesaj cu ajutorul calculelor matematice:</p> <p>„Descoperiți mesajul!”(Anexa nr 5)</p> <p>Calculați și descifrați mesajul, scriind rezultatele obtinute in ordine crescatoare:</p> <p>V = 800 - 400 ; B =173 + 18; O = 695 - 114;</p> <p>A= 274+ 96; R= 999 - 777</p> <p>191 ; 222; 370; 400; 581.</p> <p>B R A V O</p>	Fisa individuală	<p>Munca independentă</p> <p>Exercițiul</p> <p>Problematizarea</p>	individuala	calificative

Încheierea activității 3 min	Elevii vor desena trei stelute si le vor colora in functie de starea lor atunci cand vine Craciunul. <i>satisfacator</i> ☆ <i>bine</i> ☆ ☆ <i>foarte bine</i> ☆ ☆ ☆ Se fac aprecieri asupra lecției. Toți elevii vor primi calificative. Se comunică tema pentru acasă:(Anexa nr. 6) si din manual, pag 34: ex 1,2,3,4.	Steluțe	Analiza activității	frontala	

Anexa nr. 1

CIORCHINELE

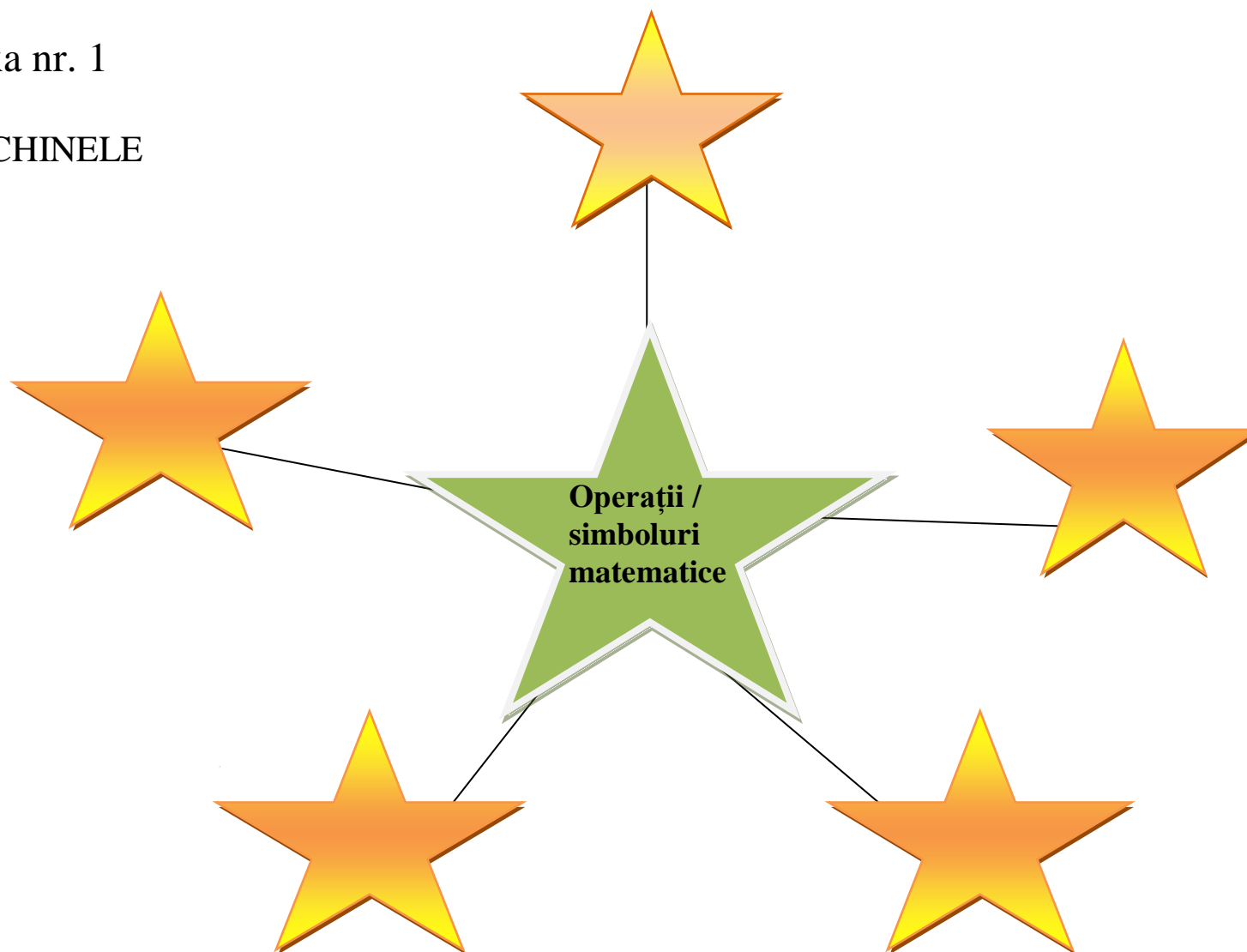

Anexa nr. 2

CUBUL

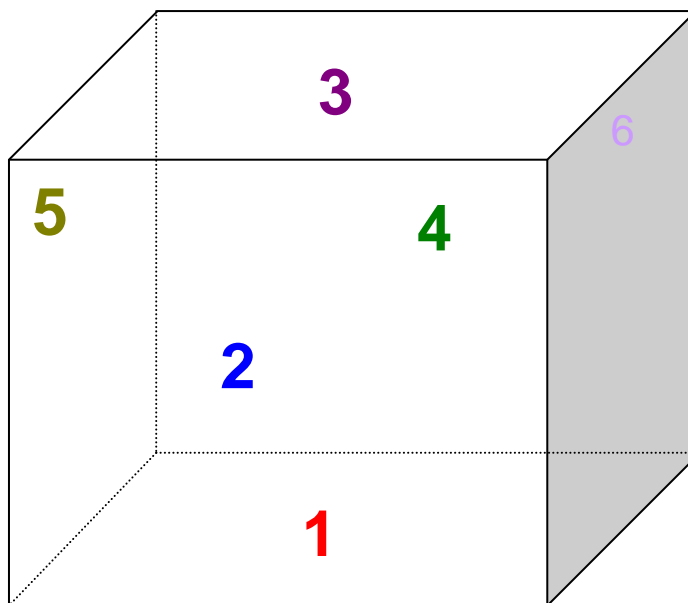

- SARCINA NR. 1 – Află suma numerelor: 236 și 152; 545 și 389; 736 și 147.
- SARCINA NR. 2 – Află diferența numerelor: 936 și 525; 640 și 220; 385 și 243;
- SARCINA NR. 3 – Gaseste predecesorul diferentiei 862 si 441.
- SARCINA NR. 4 – Identifica succesorul sumei 678 si 321.
- SARCINA NR. 5 – Aflați termenii necunoscuți: $a - 136 = 215$; $b + 146 = 769$; $c + 115 = 485$
- SARCINA NR. 6: - Mariti cu 223 diferenta nr 987 si 621.

Anexa nr. 3



O familie
a plecat la
cumpărături de
Crăciun. Pentru
instalația cu stelute,
familia a cheltuit 127 lei,
pentru steluța din vârful
bradului a cheltuit cu
103 lei mai puțin.
Pentru cadouri a cheltuit
răsturnatul sumei instalației.
Câți lei a cheltuit familia în total?

Anexa nr. 4

Fișă feedback

1. Scrie suma numerelor în casete :

a) 124 și 396

b) 222 și 555

c) 107 și 701

2. Completați cu A (adevarat) sau F(fals):

a) $207 + 500 = 100$

b) $999 - 111 = 888$

c) $450 - 450 = 0$

3. Aflați numărul cu 523 mai mic decât 785.

Descriptori de performanță

<i>Itemi</i>	<i>FOARTE BINE</i>	<i>BINE</i>	<i>SUFICIENT</i>
<i>ITEM 1</i>	<i>Rezolva corect toate cele trei adunari.</i>	<i>Rezolva corect doar doua din cele trei calcule.</i>	<i>Rezolva corect doar unul din cele trei calcule</i>
<i>ITEM 2</i>	<i>Identifica corect valoarea de adevar a fiecarui calcul.</i>	<i>Identifica corect valoarea de adevar a doua din cele trei calcule.</i>	<i>Identifica corect valoarea de adevar a unuia din cele trei calcule.</i>
<i>ITEM 3</i>	<i>Afla corect diferenta.</i>	<i>Greseste o cifra in calculul diferentei.</i>	<i>Greseste doua cifre in calculul diferentei.</i>

Anexa nr. 5

Descoperiți mesajul!

Calculați și descifrați mesajul, scriind rezultatele
obținute în ordine crescătoare:

$$V = 800 - 400 ;$$

$$B = 173 + 18;$$

$$O = 695 - 114;$$

$$A = 274 + 96;$$

$$R = 999 - 777$$



Anexa nr. 6- Tema pentru acasă

Rezolvați următoarele operații
așezând termenii unul sub altul, ca în modelul
de pe globulețe.

SUCCES!



The image shows a Christmas tree with several circular ornaments containing arithmetic problems. The problems are:

- 875-
243
- 712+
88
- 991-
670
- 567+
389
- 781-
70
- 120+
499
- 385+
303

ROLUL PROFESORULUI IN FORMAREA ELEVULUI

Aproape toate transformările majore de la începutul dezvoltării finite umane spunem că se “învată”. Despre copil spunem: învata să meargă, învata să vorbească, învata să citească, învata să scrie. Mai târziu spunem mai ales că învata lucruri ce se referă la achiziționarea cunoștințelor: învata matematică, istoria, muzica. Mai rar gândim despre adult că a învățat și învata să iubească, să lupte pentru vișurile lui, sau să renunțe la ele, să-și asume responsabilitățile sau să le evite.

A fi profesor este un risc asumat. Relația profesor-elev reprezintă modalitatea principală de mediere didactică. Dincolo de conținuturile concrete care se transmit, în activitatea didactică este foarte important tipul de interacțiune care se va stabili între clasa de elevi și profesor, precum și reciproca, dinamică, ce se repliază permanent în funcție de circumstanțe și scopuri educative. Ea este rezultatul unei “opera” comune ce se definitivează în timp, prin implicarea ambelor părți, începând din mediul școlar. Școala este o “organizație care învătă”, dar și un loc al învățării, flexibil, adaptabil, inovator, responsabil.

Rolul profesorului rămâne mereu în prim plan în “opera” de formare a personalității elevilor, fiind principalul moderator al personalității elevilor, începând de la imprimarea unei conduite externe, până la formarea aspirațiilor și idealurilor în viață. Este un veritabil agent al schimbării, pregătindu-și elevii în această perspectivă, care se constituie tot mai mult într-o dimensiune a omului contemporan.

Admiterea copilului la o școală cu profil muzical aduce schimbări fundamentale în viața lui. Profesorul de instrument (pian) devenind profesorul principal pentru el. Apropierea educației muzicale la cerințele vieții face necesară identificarea și dezvoltarea inclinațiilor creative ale copiilor.

IMPORTANȚA ASIMILĂRII CUNOȘTINȚELOR MATEMATICE DE LE CEA MAI FRAGEDĂ VÂRSTĂ STUDIU DE CAZ

*Prof. inv. preșcolar Roișteanu Mirela Ancuța,
Grădinița cu P.P. Sfânta Lucia, Craiova, Dolj*

Asimilarea cunoștințelor matematice de la cea mai fragedă vârstă are o importanță deosebită, deoarece pe de o parte, acestea stimulează puternic dezvoltarea intelectuală generală a copilului, influențând pozitiv dinamica vieții sale spirituale, iar pe de alta, își găsesc o largă aplicabilitate în procesul de dezvoltare generală a copilului.

Problema vârstei la care se poate începe formarea deprinderilor matematice a fost mult discutată în lumea psihologilor și pedagogilor.

Activitățile cu conținut matematic, alături de desen sau de activitățile privind combinarea și transformarea obiectelor și materialelor de construcții în activitățile de loc, construcții și modelaj, etc., contribuie la îmbogățirea capacităților de elaborare imaginativă, constructivă, novatoare – ca obiectiv important în câmpul acțiunilor de educație intelectuală.

Pentru eficacitatea strategiilor de educație intelectuală – în învățământul preșcolar se impune o anumită îmbinare specifică joc – învățare – muncă, prin conferirea unui loc prioritar caracterului de joc, ca formă fundamentală și specifică de activitate la această vârstă.

Din aceeași perspectivă se impune, de exemplu, evitarea abuzului de activități „impuse”, în detrimentul acțiunilor libere, în cadrul propriu „jocului”, ce poate constitui un excelent cadru formativ (chiar și pentru dezvoltarea unor disponibilități creative de muncă și de învățare la această vârstă).

Orice exagerări privind ritmul achizițiilor și orice încercări de apropiere formală între grădiniță și școală pot genera nu numai efecte de suprasolicitare a preșcolarului, ci și distorsiuni în maturizarea și în dezvoltarea optimă (de perspectiva) a copilului, în situații extreme, se pot genera chiar atitudini nefavorabile față de școală și învățare (fapt ce ar putea participa la eventuale fenomene de ulterioară inadaptare sau de eșec școlar).

De aceea se impune o foarte atentă selectivitate în ceea ce privește sfera formelor, a metodelor și mijloacelor de acțiuni instructiv-educative printr-o întemeiere științifică, psihopedagogică a strategiilor de acțiune formativă la acest nivel (în acord cu valențele jocului ca formă fundamentală de activitate la această vârstă).

Referitor la vârsta de la care se poate începe formarea noțiunilor matematice, psihologul american Jerome Bruner a afirmat ca „orice concept poate fi predat la orice vârstă dacă e prelucrat corespunzător particularităților de vârstă”. Andre Revuz, matematician francez, arată că „experiența dovedește zilnic că introducerea unor noțiuni fecunde este cu atât mai ușoară și mai rodnică cu cât ea se face mai din timp”. De aceea, „de la primul contact cu o noțiune trebuie să o prezentăm în adevărata ei lumină și nu sub un aspect care s-o denatureze”.

Așadar, noțiunile, inclusiv cele matematice trebuie introduse cât mai devreme posibil într-o ținută științifică.

În cadrul activităților cu conținut matematic în grădinița de copii, un loc important îl ocupă învățarea unor cunoștințe elementare despre grupele de obiecte – mulțimi, încă din grupa mică.

Introducerea acestor cunoștințe în programa învățământului preșcolar are în vedere faptul că teoria mulțimilor stă la baza matematicii moderne, iar înțelegerea noțiunii de număr este strâns legată de noțiunea de mulțime. Datele psihologice asupra dezvoltării copilului în perioada preșcolară arată că înainte de a se forma la copii noțiunea de număr, în dezvoltarea psihicului acestora trebuie să aibă loc o serie de procese care să le asigure maturizarea și deci înțelegerea conștientă a conceptului de număr.

Astfel. J. Piaget subliniază că „între 3 și 7 ani copiii trebuie să-și dezvolte capacitățile de cunoaștere în direcția înțelegerii invariației cantității, indiferent de locul sau de poziția pe care ar ocupa-o în spațiu elementele care o compun, ca și a ordonării acestora după mărime”.

Pentru sfera problemelor aplicative la activitățile cu conținut matematic din învățământul preșcolar, prezintă interes practic ideile ce decurg din cercetările psihologiei genetice. Este știut că în această viziune: „esența evoluției intelectuale, cognitive a copilului” presupune în afară de rolul maturizării și, mai ales, cel al interacțiunilor și transmiterilor sociale, rolul acțiunii subiectului, astfel, dezvoltarea intelectuală ne apare ca „o construcție progresivă de asemenea natură încât fiecare inovație nu devine posibilă decât în funcție de cea precedentă”. Formarea gândirii copiilor se realizează ca o construcție progresivă, pe baza interiorizării și coordonării acțiunilor, până la nivelul lor în sisteme ireversibile, cu caracteristici proprii elaborărilor logico-matematice, ale inteligenței operatorii.

Din această perspectivă, gândirea copilului preșcolar este preoperatorie, ea prezintă primele „instrumente de interacțiune cognitivă”, dar „pe planul acțiunii efective și actuale”. De aceea, la acest nivel, „operații” simple ca reuniunea a două clase sau a două mulțimi, ordonarea sau scrierea, etc., nu se pot desfășura decât acțional-concret, în același sens, „conservarea” mulțimilor este dificilă: copilul de 4 - 6 ani are tendințe de a se orienta după stări sau configurații perceptive fără să dea atenție transformărilor. De aceea, „experiența fizică”, care constă în a mânui obiectele pentru a cunoaște rezultatele coordonării acțiunilor.

Pentru a înțelege limitele mulțimii și structura interioară a acesteia, copilul trebuie să parcurgă o etapă îndelungată de acțiune directă cu obiectele de aceeași dimensiuni și de același fel, obiecte pe care trebuie să le mânuiască, să le clasifice după anumite criterii comune cerute de educatoare (mărime, formă, culoare), să le așeze în diferite locuri din grupă. Experiența ne-a demonstrat faptul că preșcolarul de 3 - 4 ani reține cu ușurință unele forme ale pieselor geometrice (cerc, pătrat, triunghi), precum și unele atribute ale acestora, cum ar fi: culoare (roșu, galben, albastru), mărime (mare, mic). Aceste trei forme copiii de 3 - 4 ani copiii le însușesc cu ușurință, având posibilitatea de a le compara, de a face asocieri între ele și obiectele ce le înconjoară (mingea este rotundă, batista este pătrată, acoperișul casei este în formă de triunghi). Copilul de 3 - 4 ani este capabil ca, sub directă îndrumare a educatoarei, să stabilească asemănări și deosebiri între piesele trusei Logi I, să-și însușească unii termeni matematici specifici și totodată accesibili puterii lui de înțelegere.

Cu cât preșcolarul înaintează în vârstă, cu atât vor crește și posibilitățile lui de înțelegere, va căpăta independență în gândire și acțiune, încredere în forțele sale proprii și rapiditate în gândire și acțiune.

Ținând cont de cele arătate, conținutul activităților matematice la copiii din grupa mijlocie 4 - 5 ani se complică.

În urma îmbogățirii experienței senzoriale a copiilor și implicit a cunoștințelor matematice referitoare la recunoașterea, denumirea și constituirea mulțimilor de obiecte pe baza unor reprezentări mai ample despre formă, culoare, dimensiune, acești copii reușesc cu ușurință (prin exercițiu sistematic) să perceapă relațiile cantitative dintre mulțimi, global și pe baza punerii în corespondență (formare de perechi) folosind în cadrul comparației termenii „mai multe”, „mai puține”, „tot atâtea” obiecte, să așeze obiectele mulțimii în șir crescător. Cunoștințele matematice pe care le asimilează copiii grupei mici și mijlocii formează punctul de plecare în predarea cunoștințelor matematice destul de complexe ce se predau în grupa mare.

La vârsta de 5 - 6 ani, copiii care frecventează cu regularitate grădinița, reușesc să ordoneze obiectele unei mulțimi și grupele mulțimii după criterii date, să formeze conștient șirul crescător și descrescător, să-și însușească logic numărul în limitele 1 - 10. formarea conceptului de număr după cerințele formulate de programă, pe baza teoriei mulțimilor îi face pe copii să cunoască numărul ca o proprietate a mulțimilor echivalente, să înțeleagă aspectul sau cardinal, să aprecieze numerele după valoarea lor. Aceasta presupune un efort al gândirii, care fiind permanent, se dezvoltă.

Matematica modernă cere astăzi, mai mult ca oricând, tuturor cadrelor didactice din învățământul preșcolar o temeinică pregătire psihologică, pedagogică și metodologică, pentru că, înainte de a preda cunoștințele matematice, trebuie cunoscută individualitatea copilului și găsite acele metode și procedee care să trezească interesul și dragostea lui pentru matematica.

Educația însăși trebuie să vadă în matematica nu numai disciplina care îi învață pe copii regulile necesare pentru găsirea rezultatelor exacte, ci știința care se înscrie în viață cu același titlu ca hrana, îmbrăcămintea, relațiile sociale, limbajul, etc.

Scopul principal al educației este de a stimula continuu acele laturi ale personalității copilului care l-ar ajuta să-și contureze mai bine interesele de cunoaștere, deprinderile intelectuale, capacitatea de a formula opinii concrete, dorința de a rezolva repede și bine o situație care îl privește pe el și pe semenii săi și de a se adapta în mod creator la situațiile noi. Matematica le poate rezolva pe toate acestea când predarea ei este realizată în mod corespunzător. Numai așa trebuie să ne explicăm introducerea noțiunilor de matematică încă de la grădiniță.

BIBLIOGRAFIA:

- ❖ Dumitrana Magdalena, *Activitățile matematice în grădiniță- ghid practic însoțit de 105 sugestii de activități*, Editura Compania, București, 2002;
- ❖ Ezechil Liliana, Păiși - Lăzărescu Mihaela, *Laborator preșcolar*, Editura V&I Integral, București, 2001;
- ❖ Preda Viorica, *Educația pentru știință*, Editura Compania, București, 2000.

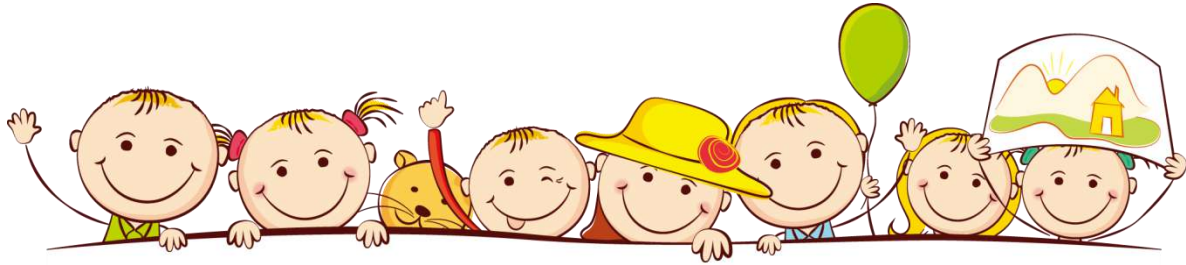

PROIECT EDUCAȚIONAL INTERNAȚIONAL

EXCELENȚĂ EDUCAȚIONALĂ – Practici și Perspective Actuale

Sesiunea de comunicări Științifice

ORIZONTURI DIDACTICE EUROPENE

EDUCAȚIA ÎN VREMURI MODERNE

EXEMPLE DE BUNE PRACTICI

Propunător:

Prof.înv. primar ROMAN CRISTINA

UNITATEA DE ÎNVĂȚĂMÂNT: Școala Gimnazială „Al. Ivăsiuc”, Baia Mare

Prof.înv.primar ROMAN CRISTINA

CLASA: a IV-a A

ARIA CURRICULARĂ: Om și societate

DISCIPLINA DE ÎNVĂȚĂMÂNT: Educație civică

UNITATEA: Relații, atitudini, comportamente față de oameni

SUBIECTUL: Prietenia

TIPUL LECȚIEI: comunicare/însușire de noi cunoștințe

SCOPUL LECȚIEI: îmbogățirea vocabularului prin cunoașterea și utilizarea limbajului din sfera valorilor civice

DISCIPLINE INTEGRATE: Limba și literatura română

Matematică

COMPETENȚE SPECIFICE:

☺ **EDUCAȚIE CIVICĂ:**

1.1 Dezvoltarea interesului elevilor pentru cunoașterea și înțelegerea unei valori care este “prietenia”; educarea copiilor în spiritul prieteniei.

2.5 Participarea la activități integrate adaptate nivelului de vârstă, în care se asociază elemente de exprimare vizuală, muzicală, verbală, kinestezică.

☺ **LIMBA ȘI LITERATURA ROMÂNĂ:**

1.1 Identificarea semnificației unui mesaj oral din texte accesibile variate;

2.1 Formularea unor enunțuri proprii în situații concrete de comunicare;

☺ **MATEMATICĂ:**

2.1 Recunoașterea fracțiilor cu numitori mai mici sau egali cu 10

OBIECTIVE OPERAȚIONALE:

La sfârșitul lecției elevii vor fi capabili:

O1-să analizeze conceptul de “prietenie” din perspective diferite;

O2-să formuleze enunțuri pro și contra în argumentarea unor idei;

O3-să sintetizeze informațiile despre prietenie;

O4-să coopereze, să relaționeze pe timpul sarcinilor de lucru;

STRATEGIA DIDACTICĂ:

☺ **METODE ȘI PROCEDEE:** conversația, explicația, exercițiul, observația, munca independentă, jocul didactic, brainstorming, plickers;

- ☺ **MIJLOACE DE ÎNVĂȚĂMÂNT:** planșe didactice, cartoane colorate, ecusoane, flipchart, laptop, videoproiector
- ☺ **FORME DE ORGANIZARE:** frontal, individual, pe grupe

BIBLIOGRAFIE:

- ☺ Programa școlară pentru Educație Civică, clasa a III-a, aprobată prin OM nr. 5003/02.12.2014
- ☺ Ștefan Pacearcă, Roxana Gavrilă - Educație Civică – suport didactic – Editura Akademos Art 2007;
- ☺ Tudora Pițilă, Cleopatra Mihăilescu, Educație civică- manual pentru clasa a III-a, Editura Art-2017;
- ☺ www.didactic.ro
- ☺ Aplicații pe Google Play – Plickers, wordwall



SCENARIUL DIDACTIC

ETAPELE LECȚIEI	OB. OP.	CONȚINUTUL ȘTIINȚIFIC	STRATEGII DIDACTICE			EVALUARE
			Metode și procedee	Mijloace didactice	Forme de organizare	
1. Moment organizatoric		Se pregătesc materialele necesare lecției.	Conversația		Frontal	
2. Reactualizarea cunoștințelor anterioare	O1	☺ Verificarea cunoștințelor anterioare se face printr-un joc. https://wordwall.net/ro/resource/6830977/atitudini-fa%C8%9B%C4%83-de-mediu-plante-animale	Conversația	Laptop, videoproiector, material video	Frontal, individual	Aprecierea răspunsurilor
1. Captarea atenției	O1 O3	☺ Se va realiza cu ajutorul unui filmuleț ce are ca temă subiectul propus pentru această oră, https://www.youtube.com/watch?v=sLp-ogrfMAI	Conversația	Laptop, videoproiector, material video	Frontal, individual	Evaluarea orală
3. Anunțarea temei și a obiectivelor		☺ Se anunță titlul lecției- ”Prietenii” ☺ Se prezintă obiectivele operaționale pe înțelesul copiilor. ☺ Se scrie la tablă titlul lecției, iar elevii vor nota titlul în caietele lor.	Conversația, explicația	Tablă, caiete	Frontal	

4. Dirijarea învățării	O1	☺ Se poartă discuții asupra imaginii din Anexa 1.	Conversația, explicația, studiul de caz, jocul didactic	Plicuri, hârtie pentru afiș; markere; fișe cu povestirea;	Frontal, Pe grupe	Aprecierea răspunsurilor oferite
	O4	☺ Se poartă discuții despre cum trebuie să fie un prieten, cum ne simțim dacă nu avem prieteni, cum ne alegem prietenii, de ce avem nevoie de prieteni etc.				
	O2	☺ Se împarte clasa în cinci grupe. Câte un reprezentant de la fiecare grupă alege o mână și va descoperi numele grupei sale. Grupa I – “Prietenosii” - citesc textul ”Prietenul” și scriu pe un poster calitățile unui prieten (anexa 2)	Lucrul în grup, exercițiul	fișe cu sarcini de lucru		Evaluare formativă
	O3	Grupa a II-a – “Generosii” vor scrie argumente pentru afirmația: Am nevoie de prieteni fiindcă: (anexa 3)				
	O4	Grupa a III-a – “Prietenii adevărați” vor alege comportamente care caracterizează un prieten adevărat (anexa 4)	Conversația, explicația			Explozia de afișe
	O4	Grupa a IV-a – “Amicii” au ca sarcină să descopere cuvinte pe care le pot asocia cu noțiunea de prietenie (anexa 5)				
		Grupa a V-a – “Prietenia ” (anexa 6) Rețetă pizza: Aducă doar ingredientele ce alcătuiesc rețeta unei rețeta unei prietenii adevărate.				
5. Asigurarea feedbackului	O2	☺ Aplicații pe Google Play – Plickers – pentru consolidarea și verificarea cunoștințelor	Conversația, explicația, jocul didactic	Aplicații pe Google Play – Plickers	Frontal	Aprecierea răspunsurilor oferite Observarea sistematică
	O3					

6 Încheierea activității		Voi aprecia modul cum au răspuns și cum s-au comportat elevii în cadrul lecției .	Conversația		Frontal	Aprecieri verbale
7. Activități liber alese		Joc de relaxare	Conversația		Frontal	

GRUPA PRIETENOȘILOR

Citiți textul ”**Prietenu**l” și apoi scrieți calitățile unui bun prieten care reies din textul citit.

PRIETENUL

Doi prieteni mergeau împreună prin deșert. La un moment dat, s-au certat și unul din ei l-a pălmuit pe celălalt. Acesta din urmă, îndurerat, fără cuvinte, a scris pe nisip: “***Azi cel mai bun prieten mi-a dat o palmă***”.

Au continuat să meargă și au ajuns la o oază unde au decis să se răcorească. Cel care fusese pălmuit a fost cât pe aci să se înece, dar prietenul său l-a scos la mal. După ce și-a revenit, cel salvat a scris pe o piatră: “***Azi prietenul meu cel mai bun mi-a salvat viața***”.

Celălalt îl întreabă: “Când te-am lovit ai scris pe nisip, iar acum ai scris pe o piatră. De ce?” Primul îi răspunde: “Când suntem răniți, trebuie să scriem aceasta pe nisip și vânturile vor șterge amintirea suferinței noastre. Dar când cineva ne face un bine, trebuie să gravăm aceasta în piatră pentru ca amintirea acestei fapte să dăinuie neștersă”.





PIZZA MANIA

Rețetă :

Adaugă doar ingredientele ce alcătuiesc rețeta unei prietenii adevărate.

Ingrediente:

respect, întrajutorare, sinceritate, încredere, bunățate, atenție, afecțiune, răbdare, bunăvoință.



O pizza adevărată se face cu multă dragoste!

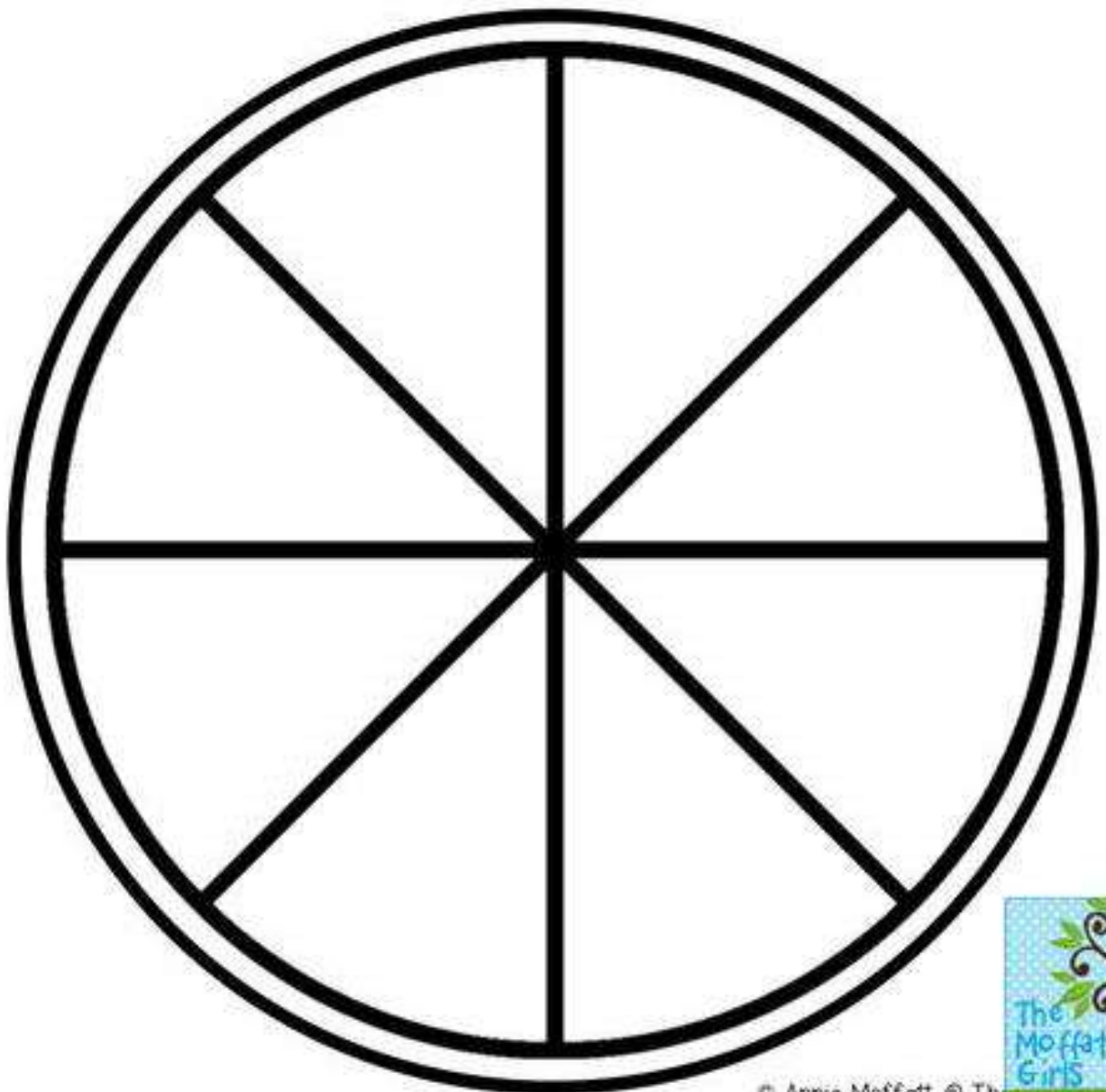

BIBLIOGRAFIE:

- ☺ Programa școlară pentru Educație Civică, clasa a III-a, aprobată prin OM nr. 5003/02.12.2014
- ☺ Ștefan Pacearcă, Roxana Gavrilă - Educație Civică – suport didactic – Editura Akademos Art 2007;
- ☺ Tudora Pițilă, Cleopatra Mihăilescu, Educație civică- manual pentru clasa a III-a, Editura Art-2017;
- ☺ www.didactic.ro
- ☺ Aplicații pe Google Play – Plickers, wordwall

Proiect educațional

Prietenia și valențele ei formative pentru societatea modernă

Prof. Roman Maria
Liceul Tehnologic Forestier Sighetu Marmației

1. MOTIVAREA PROIECTULUI

Democratizarea este o stare de spirit și o stare de fapt care se instituie atât în interiorul instituției școlare cât și în afara ei, în societate, în general. În măsura în care societatea înaintea spre democrație, *școala trebuie să se afle în dialog autentic și permanent cu societatea*, străduindu-se să realizeze punți de legătură între nevoile educaționale, resursele/disponibilitățile intelectuale ale copiilor / tinerilor și perspectivele de dezvoltare economică a societății.

În acest sens, colaborarea dintre elevii diferitelor școli nu este un proces spontan, ci este o *activitate organizată, susținută, conștientă, direcționată spre problemele educative* ale tinerei generații. Aceste activități întregesc activitatea educativă a școlii, aducând un surplus informațional elevilor și completând condițiile concrete ale educației acestora. Astfel *experiența de învățare non-formală și informală întregeste, completează și lărgeste experiența de învățare formală*.

Elevii devin capabili să înțeleagă lumea în care trăiesc și să o transforme, să se cunoască pe sine și să se transforme, să recepteze și să transmită mesaje, exprimându-și gândurile și sentimentele fie prin comunicare verbală, utilizând un limbaj bogat și nuanțat, fie prin creație plastică. Ilustrând realitățile vieții lor cotidiene, activitățile specifice școlii, familiei și comunității din care fac parte, variatele forme de exprimare ale copiilor dobândesc atât rol formator cât și informator. *Rezultatul actului lor creator devine astfel cartea lor de vizită, dar și a școlii în care învață, respectiv pașaportul către Europa*.

Să gândim și să lucrăm împreună, pentru actualele și viitoarele generații, ca parteneri!

2. COORDONATOR PROIECT: Dir. adj. Prof. ROMAN MARIA, Liceul Tehnologic Forestier Sighetu Marmației

3. PERIOADA DE DESFĂȘURARE: Martie – Iunie 2019

4. PARTENER ÎN PROIECT: Centrul Școlar de Educație Incluzivă Sighetu Marmației

5. GRUP ȚINTĂ:

- Elevii Liceului Tehnologic Forestier Sighetu Marmației
- Elevii Centrului Școlar de Educație Incluzivă Sighetu Marmației

6. OBIECTIVE GENERALE:

- lărgirea cercului de prieteni, în vederea unei mai bune adaptări sociale a copiilor;
- cultivarea spiritului de colaborare, întrajutorare și întrecere;
- promovarea dialogului și a comunicării între elevii celor două instituții implicate în proiect;
- dezvoltarea colaborării și cooperării între cadrele didactice din cele două unități de învățământ;
- exersarea deprinderilor elementare de comportament social;

- exersarea aptitudinilor estetice, sportive și creative;
 - obținerea de fonduri financiare pentru susținerea proiectului.
- 7. OBIECTIVE SPECIFICE:**
- Să se realizeze o intercunoaștere a elevilor prin intermediul produselor activităților desfășurate de fiecare clasă de elevi în parte;
 - Atragerea efectivă a elevilor în organizarea unor activități cu caracter extracurricular, conducând la creșterea calitativă și cantitativă a acestor activități;
 - Să se găsească modalități variate de exprimare a gândurilor și sentimentelor privitoare la anumite teme de interes comun (creații literare sau cele picturale/plastice și de abilitare manuală);
 - Să se desfășoare activități educative în comun (în parteneriat), la fiecare din cele două școli;
 - Să fie atrași și implicați și alți factori educativi, pentru buna desfășurare a activităților;
 - Să se motiveze elevii celor două clase, prin stimulente atractive și imediate, pentru a participa la concursuri/întreceri cu tematică variată.
- 8. RESURSE UMANE:**
- Elevi;
 - Profesori;
 - Părinți.
- 9. LOCUL DE DESFĂȘURARE:**
- Liceul Tehnologic Forestier Sighetu Marmației
 - Centrul Școlar de Educație Incluzivă Sighetu Marmației
- 10. ACȚIUNI:**
- Intercunoaștere indirectă și directă;
 - Prezentarea localității din care provine fiecare clasă;
 - Expoziții comune cu lucrările elevilor;
 - Întreceri sportive între elevii claselor IX-XII;
 - Vizite la muzeele din Sighetu Marmației;
 - Activități în domeniul ecologiei;
 - Concursuri de creație plastică, de reviste școlare sau tematică stabilită de comun acord.
- 10. PĂRȚILE PARTICIPANTE ÎN PROIECT SE OBLIGĂ,** ca în timpul acțiunilor comune, să asigure:
- o bună colaborare între personalul celor două instituții;
 - suportul material necesar desfășurării acțiunilor instructiv-educative;
 - supravegherea copiilor în timpul desfășurării activităților;
 - supervizarea interacțiunilor între elevi în plan socio-educational și afectiv.
- 11. MEDIATIZAREA PROIECTULUI:**
- în școli;
 - în revistele școlilor participante la proiectul interșcolar.
- 12. EVALUAREA IMPACTULUI:** (cadre didactice, elevi, părinți)
- schimburi de impresii, prin corespondență sau direct;
 - chestionare;
 - realizarea unei prezentări în PowerPoint cu acțiunile desfășurate.

STRATEGIA DE DEZVOLTARE A LICEULUI TEHNOLOGIC FORESTIER SIGHETU MARMAȚIEI

2022 – 2026

DIRECTOR, Prof. Roman Maria

Strategia de dezvoltare a fost elaborată în urma unei analize judicioase a stării învățământului din cadrul Liceului Tehnologic Forestier Sighetu Marmăției. Având o valoare strategică, prezentul document este conceput pentru o perioadă de patru ani în conformitate cu Procedura Operațională privind organizarea, desfășurarea și evaluarea probei de interviu, și se dorește a fi un plan de dezvoltare strategică pe termen lung, capabil să reacționeze la schimbările din mediul educațional prin existența capacității de inovare.

Cine suntem? Liceul Tehnologic Forestier Sighetu Marmăției este o școală pentru *Educație* care promovează un învățământ de calitate, modern, flexibil, stimulat și creativ bazat pe experiență, performanță, care să formeze cetățeni activi, capabili să se integreze cu succes în viața comunității.

Colectivul de cadre didactice al Liceului Tehnologic Forestier Sighetu Marmăției este devotat actului educațional și se află într-o permanentă implicare în desfășurarea activităților interdisciplinare și extrașcolare, demarând proiecte și parteneriate educaționale (*Proiectul ROSE (ROmania Second Education Project) - "Învățătura - întotdeauna un orizont"*, *Proiect de mobilitate ERASMUS+ nr. 2019-1-RO01-KA102-061907 cu titlul "O șansă pentru noi, acum și în viitor!"*, *Proiect de mobilitate ERASMUS+ nr. 2020-1-RO01-KA102-079270 cu titlul "Pregătirea tehnicienilor în turism prin mobilități Erasmus+"*, *Consortiul VET 4Tourism&Maramureș, Proiect transfrontalier "Învățăm împreună cu vecinii - Îmbunătățirea calității educației prin cooperare transfrontalieră" finanțat prin 2014-2020-Programul Comun de Cooperare România-Ucraina, cod proiect 2SOFT / 1.1 / 45*).

Baza materială a Campusului Școlar:

- 24 săli de curs;
- internet cu fir în fiecare sală de clasă/multimedia, ateliere școlare; wireless în sala de sport și internat școlar;
- laborator de informatică;
- sală multimedia;
- bibliotecă;
- cabinete didactice;
- cabinet firmă de exercițiu;
- cabinet școlar de asistență psihopedagogică;
- cabinet medical;
- ateliere școlare;
- internat elevi (camere cu 4 paturi și baie proprie);
- cantină;
- sală de sport;
- teren de sport cu nocturnă;
- corp de garsoniere pentru profesori.

În anul școlar 2021 – 2022, procesul instructiv-educativ este asigurat de o echipă didactică calificată, formată din **62** cadre didactice, distribuite după statut, astfel: **40** titulari, **18** suplinitori calificați și **4** suplinitori necalificați. Iar distribuția personalului angajat după gradele didactice obținute, se prezintă

astfel: **34** cadre didactice gradul I și doctorat, **7** cu gradul II, **11** cu definitivat și **10** cadre didactice debutante. Totodată, avem înscriși și frecvențe cursurile un număr total **672** de elevi, distribuiți pe următoarele niveluri: liceal, învățământ profesional și postliceal (școală de maiștri).

A. Analiza SWOT **Unde suntem?**

PUNCTE TARI	PUNCTE SLABE
<ul style="list-style-type: none"> -personal didactic calificat 94%, cei mai mulți cu gradul didactic I și un cadru didactic cu doctorat; -proiectarea și desfășurarea activității în acord cu curriculum-ul național; -utilizarea metodelor moderne, activ-participative la majoritatea disciplinelor în vederea atingerii competențelor cheie; -activități extrașcolare multiple; -consilierea cadrelor tinere noi de către directorul școlii, în urma asistențelor la ore; -starea fizică a spațiilor școlare foarte bună; -conectarea rețelei școlare la Internet; -existența unui laborator multimedia, a unui laborator pt disciplinele tehnice și a 4 săli de clasă dotate cu materiale didactice corespunzătoare (laptopuri, videoproiectoare și table interactive) pentru realizarea de ore diverse; -sala de sport este mare, bine întreținută, dotată cu material sportiv adecvat și teren de sport cu nocturnă; -internat școlar (camere cu 4 paturi și baie proprie) + cantină unde este asigurată masa elevilor cazați în internat; -atelier școlare dotate cu utilaje moderne; -consiliul elevilor funcționează eficient; -există o bună colaborare cu părinții și autoritățile locale, și un parteneriat între părinți și școală, cu accent pe consilierea elevilor cu probleme de comportament. 	<ul style="list-style-type: none"> -la admiterea în clasa a IX-a se constată că aproximativ 40% dintre elevi manifestă deficiențe și lacune de tipul: calității și cantității cunoștințelor, lipsuri în vocabular, dificultăți în gândirea abstractă, motivație insuficientă pentru studiu și învățare, învață cu greutate; -existența elevilor dezinteresați de școală, datorită lipsurilor, anturajului, nesupravegherii de către părinți, absenței părinților plecați în străinătate; -creșterea numărului de elevi cu absenteism și a cazurilor de abandon, mai ales la învățământul profesional; -rezultate nesatisfăcătoare obținute la examenul de bacalaureat; -participarea scăzută a numărului de cadre didactice la cursuri de formare profesională; -există și discipline la care demersul didactic are caracter expozitiv, elevul nu e implicat în propria formare; -lipsa utilizării la orele de curs și la orele de pregătire practică/laborator a echipamentelor din dotarea laboratoarelor, atelierelor și cabinetelor.
OPORTUNITĂȚI	AMENINȚĂRI
<ul style="list-style-type: none"> -frecvența cursurilor de perfecționare și formare continuă; -strategiile privind descentralizarea învățământului, asigurarea calității în educație; -posibilitatea obținerii unor venituri extrabugetare; -programe de parteneriat educațional cu instituții din domeniul educației; -oferte de proiecte europene; -parteneriate cu comunitatea locală, firme, O.N.G; -domenii de pregătire profesională aparținând sectoarelor economice prioritare în zonă; 	<ul style="list-style-type: none"> -deteriorarea mediului socio-economic și, uneori, familial; -diminuarea interesului și a capacității familiei de a susține pregătirea școlară a copiilor; -reducerea populației școlare datorită scăderii natalității; -nivelul de pregătire scăzut și criza de timp a părinților determină o slabă pregătire și supraveghere a elevilor; -instabilitatea legislativă, economică, socială; -concurența cu alte școli.

<p>-disponibilitatea agenților economici pentru dezvoltarea parteneriatului cu școala, susținerea elevilor prin acordare de burse, sponsorizări pentru școală; -gradul de implicare a comunității locale în susținerea procesului de învățământ.</p>	
--	--

B. VIZIUNEA

Viziunea Liceului Tehnologic Forestier Sighetu Marmației este: *Împreună, pentru o educație de calitate!*

Până în anul 2026 Liceul Tehnologic Forestier Sighetu Marmației va fi o școală modernă, recunoscută în zonă prin varietatea calificărilor și competențelor dobândite de elevii noștri, integrată nevoilor sociale ale comunității, realizând pregătirea de astăzi pentru viitorul de mâine, la standarde europene.

C. MISIUNEA

Liceul Tehnologic Forestier Sighetu Marmației va fi recunoscut pe plan județean pentru asigurarea educației și formării profesionale complete a tinerilor, având în permanență în atenție elevul, nevoile și aspirațiile lui în contextul exigențelor unei societăți dinamice, bazate pe cunoaștere.

D. OBIECTIVELE STRATEGICE ȘI DE REFERINȚĂ (ȚINTELE STRATEGICE) CUM AJUNGEM?

1. Realizarea unui sistem educațional performant, echitabil și eficient prin asigurarea unui management școlar și educațional centrat pe instruire și evaluare a impactului

- Asigurarea accesului tuturor elevilor la servicii educaționale de calitate.
- Creșterea cu 40% a perfecționării și formării continue a personalului didactic, didactic auxiliar și nedidactic.
- Prevenirea cu 40% a absenteismului școlar, a riscului de abandon școlar, prevenirea violenței și creșterea siguranței elevilor.
- Asigurarea condițiilor pentru evoluția în carieră și dezvoltare profesională a cadrelor didactice.
- Asigurarea unui standard de evaluare comun pentru toți elevii prin organizarea simulărilor cu subiect unic la disciplinele de bacalaureat pentru elevii claselor a XII-a.

2. Consolidarea parteneriatului dintre școală și comunitatea locală în vederea sprijinirii învățământului profesional și tehnic

- Intensificarea colaborării cu comunitatea locală, agenții economici, organizații nonguvernamentale.
- Implicarea activă a partenerilor economici în formarea profesională prin participarea la asigurarea condițiilor optime de instruire a elevilor în vederea integrării pe piața muncii a absolvenților de liceu, școală profesională și școală postliceală.
- Asigurarea transparenței privind activitățile școlii printr-o relație permanentă cu comunitatea locală, mass-media.

3. Dezvoltarea bazei didactico-materiale a școlii și atragerea de resurse financiare

- Administrarea și utilizarea cât mai eficientă a echipamentelor didactice ale școlii.
 - Utilizarea la 80% din orele de curs și la 100% din orele de pregătire practică/laborator a echipamentelor din dotarea laboratoarelor, atelierelor și cabinetelor.
- Școala este reabilitată ca infrastructură și dotată cu echipamente didactice moderne. Este necesară asigurarea consumabilelor necesare și programarea optimă utilizării echipamentelor.

4. Asigurarea și creșterea calității procesului educațional

- Îmbunătățirea pregătirii elevilor din clasele a XII-a pentru asigurarea promovării examenului de bacalaureat, de la 25% până la 45%.
- Monitorizarea traseului profesional și creșterea până la 60% a inserției socio-profesionale a absolvenților.

E. PLANUL DE ACȚIUNI PENTRU IMPLEMENTAREA OBIECTIVULUI STRATEGIC 4: ASIGURAREA ȘI CREȘTEREA CALITĂȚII PROCESULUI EDUCAȚIONAL

Obiectivele de referință:- **Îmbunătățirea pregătirii elevilor din clasele a XII-a pentru asigurarea promovării examenului de bacalaureat**
 - **Monitorizarea traseului profesional, a inserției socio-profesionale a absolvenților**

Motivarea alegerii țintei:

- Legea Educației Naționale formulează ca principală finalitate în educația și formarea profesională a elevului, formarea și dezvoltarea competențelor acestuia, necesare pentru împlinirea și dezvoltarea personală.
- Elaborarea curriculum-ului și proiectarea didactică pentru disciplinele de bacalaureat trebuie să se facă având în vedere conținuturile și competențele specifice care să asigure creșterea procentului de promovabilitate.
- Crearea condițiilor optime în școală contribuie la îndeplinirea misiunii școlii, de a dezvolta personalități armonioase, autonome și creative.
- Există în școală resursele umane și materiale, tehnică informațională, care poate fi folosită mai eficient de către cadrele didactice.
- Creșterea calității educației oferite de școală este o idee asumată de către toți factorii implicați în actul instructiv-educativ.

OBIECTIVUL: ASIGURAREA ȘI CREȘTEREA CALITĂȚII PROCESULUI EDUCAȚIONAL cu scopul ameliorării rezultatelor școlare și obținerea unor rezultate bune la examenul de bacalaureat.						
1. Îmbunătățirea pregătirii elevilor din clasele a XII-a pentru asigurarea promovării examenului de bacalaureat (creșterea procentului de promovabilitate cu peste 30% în anul școlar 2022-2023).						
ACȚIUNI	RESPONSABILITĂȚI	RESURSE MATERIALE ȘI UMANE	BENEFICIARI	EVALUARE	TERMEN	INDICATORI DE PERFORMANȚĂ
Implementarea și monitorizarea activității ” <i>Promovează examenul de bacalaureat</i> ” (stabilirea planului de măsuri remediale pentru elevii claselor XI-XII).	Director/ Responsabili comisii metodice	Ghiduri, modele de subiecte și teste BAC, grafice de pregătire	Elevi, Părinți Cadre didactice	Fișă asistențe	Sept 2022 - iunie 2023	-creșterea numărului elevilor din clasele a XII-a la care diferența dintre rezultatele simulărilor naționale și rezultatele obținute în urma participării la examenul de bacalaureat este mai mare cu două puncte; -100% din cadrele didactice care predau disciplinele de bacalaureat implicate în implementarea activității; planuri de măsuri remediale.
Asigurarea egalității șanselor la învățătură pentru elevii care aparțin mediilor dezavantajate, prin asigurarea unei educații de calitate într-un mediu favorabil învățării (monitorizarea progresului școlar al elevilor din clasele terminale la disciplinele de bacalaureat).	Director/ Consilier școlar/ Cadre didactice	procese verbale grafice de pregătire suplimentară/ elevi, profesori	Elevi, Părinți Comunitate	Raport semestrial	Sept 2022- iunie 2023	-80% din cadrele didactice/ diriginți vor folosi competențele dobândite pentru asigurarea unei educații de calitate; -grafice de monitorizare și control.

2. Monitorizarea traseului profesional, a inserției socio-profesionale a absolvenților

ACȚIUNI	RESPONSABILITĂȚI	RESURSE MATERIALE ȘI UMANE	BENEFICIARI	EVALUARE	TERMEN	INDICATORI DE PERFORMANȚĂ
Monitorizarea activității de consiliere a elevilor din clasele a XII-a în vederea orientării spre instituții de învățământ superior, postliceal și a inserției pe piața muncii.	Director, Consilier școlar, Diriginții cls. a XII-a	documente specifice, procese verbale/	Elevi, Părinții, Comunitate	Graficul activităților de consiliere Planificări dirigenție	Ian-feb 2023 Săpt. Școala Altfel	-asigurarea accesului la studii și la orientarea spre ocuparea unui loc de muncă pentru 60% din absolvenții din anul școlar 2022-2023; -activități de informare realizate de consilierul școlar și diriginți.
Parteneriat cu universități din țară în vederea prezentării ofertei educaționale pentru viitorii absolvenți de clasa a XII-a, vizite în fabrici și unități comerciale locale în vederea analizării ofertelor privind locurile de muncă.	Director/ Diriginți	elevi, părinți, cadre didactice de specialitate	Elevi, Părinți Comunitate	Acorduri de parteneriat	Sept 2022 - mai 2023	Prezentarea ofertelor educaționale ale universităților partener/ analiza ofertelor de angajare propuse de agenții economici.

Rezultate așteptate: **Unde vrem să fim?**

- Îmbunătățirea pregătirii elevilor din clasele a XII-a pentru asigurarea promovării examenului de bacalaureat;
- Proiectarea demersului didactic pentru orele de consiliere și orientare și activități educative având în vedere asigurarea condițiilor optime de studiu și siguranță;
- Creșterea numărului de elevi și cadre didactice implicate în activități educative școlare și extrașcolare;
- Rezultate bune la examenul de bacalaureat; asigurarea orientării absolvenților spre viitorul profesional dorit și potrivit;
- Creșterea gradului de satisfacție al elevilor și părinților față de ambientul școlii și de condițiile de siguranță din școală;
- Îmbunătățirea fluxului activităților desfășurate în școală în domeniul vizat și realizarea unui grad ridicat de implementare a diferitelor programe de dezvoltare strategică.

F. MODALITĂȚILE DE EVALUARE A EFECTELOR ATINSE PRIN SCHIMBĂRILE PROPUSE

Pentru realizarea obiectivului propus se cere o bună orientare și mobilizare a resurselor umane și material - financiare, dar pot apărea și condiționări externe favorabile sau nefavorabile, neanticipate, conjuncturale. Implementarea PAS-ului va fi realizată de către întregul personal al școlii. Se vor evalua rezultatele obținute în diferite etape de aplicare a obiectivului și se vor compara cu prioritățile stabilite. Realizările vor fi prezentate în consiliile profesionale, ședințele cu părinții și în Consiliul de administrație. Pe perioade scurte (semestrial, anual), ținând cont de realitățile momentului, pot apărea noi opțiuni strategice generate de schimbările datelor de intrare. Acestea vor fi identificate și cuprinse în Planul managerial anual al școlii.

Evaluarea proiectului strategic va avea în vedere realizarea următorilor indicatori:

- Atingerea obiectivului vizat prin proiectarea demersului didactic pentru orele de consiliere și orientare și activități educative având în vedere asigurarea condițiilor optime de studiu și siguranță;
- Procentul de promovabilitate a examenului de bacalaureat, inserția pe piața muncii a viitorilor absolvenți;
- Situații comparative ale rezultatelor obținute de elevi la examenul de bacalaureat, concursuri școlare, concursuri artistice și sportive;
- Gradul de creștere al nivelului de siguranță în școală și al preocupărilor privind starea bazei didactico-materiale a școlii;
- Gradul de implicare al elevilor și cadrelor didactice în proiecte comunitare;
- Gradul de satisfacție a beneficiarilor față de activitatea școlii.

PARTICIPAREA ȘCOLARILOR LA PROTEJAREA MEDIULUI

Prof. pentru învățământul primar Adela Roșu

Școala Gimnazială “Marin Preda” Pitești

Se impun tot mai mult, pe plan mondial, măsuri urgente pentru a încetini efectele poluării - acest proces distrugător ce amenință echilibrul Terrei.

Un apreciat proverb chinezesc spune: dacă te gândești la ziua care va urma, ia-ți mâncare. Dacă te gândești la anul care va urma – plantează un copac. Dacă te gândești la secolul care va urma - educă copiii”.

Dacă privim cu atenție în jurul nostru și încercăm să înțelegem pericolele care ne pândesc din cauza poluării, vom înțelege de ce este nevoie să facem educația pentru mediu. Prin educația ecologică putem să cultivăm dragostea și interesul elevilor pentru lumea care ne înconjoară, putem să formăm atitudini de aprobare sau dezaprobare privind rezultatele pozitive sau negative ale acțiunii omului asupra mediului.

Educația ecologică necesită cunoașterea interacțiunii om – mediu, conștientizarea micului cetățean de implicarea lui în protecția mediului, participarea directă la activitățile care conduc la rezolvarea problemelor de mediu deoarece el este gestionarul și consumatorul de mâine al resurselor . Educația copilului în acest sens începe în familie și grădiniță și se continuă sistematic în școală. În acest scop am inițiat cu școlarii clasei pregătitoare activitatea „ Micii ecologiști” structurată astfel:

- I. Omul face parte din natură (relațiile om – mediu)
- II. Acțiuni prin care omul poluează apa, aerul și solul
- III. Măsuri pentru diminuarea /eliminarea poluării la nivel planetar, regional și local
- IV. „Ce pot face eu în acest sens”

Pentru a le crea elevilor o motivație solidă, am urmărit ca ei să-și însușească cunoștințele legate de aceste probleme. Ca obiective generale am propus:

- însușirea cunoștințelor despre factorii de mediu și importanța acestora în menținerea vieții;
- conștientizarea interdependenței dintre factorii de mediu, viețuitoare și om;

- formarea unei atitudini ecologice prin ocrotirea plantelor și a animalelor , păstrarea curățeniei și a sănătății mediului;
- dezvoltarea dragostei și a respectului pentru mediul înconjurător.

Ca **obiective operationale** am urmărit:

- să recunoască factorii de mediu determinanți ai vieții;
- să recunoască acțiuni pozitive și negative ale omului în mediul său de viață;
- să explice necesitatea acestor acțiuni;
- să analizeze efectele acțiunilor necontrolate ale omului privind echilibrul natural;
- să descopere măsurile necesare combaterii poluării;
- să se implice în acțiuni pentru protejarea mediului înconjurător;

Am folosit ca metode și procedee didactice observația, conversația, explicația, problematizarea, munca în echipă, jocul didactic, aplicații practice.

Ca mijloace de învățământ am folosit planșe didactice, texte literare cu conținut adecvat, mape cu desene realizate de elevi, casete video, imagini foto din activitățile lor privind protecția mediului. Am valorificat cu mare atenție valorile instructiv – educative ale acțiunilor prin activități interdisciplinare: matematică și explorarea mediului, comunicare în limba română, arte vizuale și abilități practice, muzică și mișcare, vizite, drumeții, excursii.

Am folosit mediul natural ca sală de clasă sau ca laborator în care fiecare elev a conștientizat importanța ocrotirii mediului. Lucrul în echipă i-a ajutat pe copii să comunice deschis și să conlucreze în domenii de interes comun. Ei s-au implicat activ știind că aparțin unui anumit grup de lucru, manifestând spirit de cooperare și satisfacția de a fi util echipei din care fac parte. Copiii au tratat cu seriozitate problema poluării aducând multe informații, am întocmit portofolii și am afișat pe panouri diverse articole, codul Eco și am afișat ”Alfabetul protejării naturii”:

CUM POT AJUTA COPIII MEDIUL...DE LA A LA Z

Adoptați o stradă, un parc sau un râu pe care să-l mențineți curat și sănătos!

Bucurați-vă de natură: mergeți la iarbă verde, faceți excursii, dar aveți grijă ce lăsați în urma voastră!

Cumpărați obiecte solide pe care le puteți folosi mai mult timp!

Donați hainele care vă rămân mici cuiva mai sărac!

Economisiți spațiu, aplatizând cutiile și conservele goale!

- F**ormați echipe în care să colectați împreună sticla, plasticul și diverse recipiente metalice!
 - G**ăsiți etichete care indică dacă produsul cumpărat are consecințe negative asupra mediului!
 - H**ârtia poate fi economisită folosind ambele părți ale unei coli!
 - I**nsistați să căutați și să cumpărați acele produse ambalate în materiale reciclabile!
 - J**ucați-vă în aer liber și mai puțin în fața calculatorului care consumă energie electrică!
 - L**imitați consumul de prefabricate. Amuzați-vă, construind singuri lucrurile de care aveți nevoie!
 - M**ergeți pe jos sau cu mijloacele de transport în comun sau, și mai bine, plimbați-vă, mergeți cu rolele sau cu bicicleta!
 - N**u aruncați gunoiul la întâmplare. Folosiți containerele de gunoi și locurile special amenajate pentru colectarea produselor reciclabile!
 - O**bișnuiți-vă să închideți apa cât vă spălați pe dinți. Lasați-o deschisă numai pentru a vă umezi periuța și pentru a vă clăti!
 - P**lantați un copac pentru a preveni eroziunea solului, ca să aveți umbră și ca să le dați păsărilor un adăpost!
 - R**educeți cantitatea de apă pe care o folosiți!
 - S**tingeți lumina când ieșiți din cameră! Închideți aparatura de uz casnic, dacă nu o folosiți!
 - T**ransformați-vă într-o persoană căreia îi pasă de viitorul ei și al planetei!
 - U**tilizați produse fără ambalaje suplimentare, coloranți sau substanțe chimice dăunătoare!
 - V**alorificați fiecare produs cumpărat folosindu-l de mai multe ori sau găsindu-i cât mai multe întrebuințări!
- Zâmbește! Ai ajutat și tu la reducerea poluării!**

Am inițiat acțiuni de recuperare a hârtiei, de plantare de flori și puieți de pomi, amenajarea colțului verde în sala de clasă, îngrijirea unui spațiu verde din grădina școlii.

Ocrotirea naturii, grija și iubirea ei, reprezintă singura noastră șansă pentru viitor, iar viitorul sunt ei, copiii. Omul de mâine să știe ce este bine și ce este rău în raportul său cu „natura - mamă”. Pământul este casa noastră, el ne adăpostește și ne hrănește.

BIBLIOGRAFIE:

Revista Pro Ecologia Mileniului III, Editura Reprograph, Craiova, 2003

Cunoașterea mediului- Ghid pentru învățământul preșcolar, Editura Radical, 2001
Revista Educația Ecologică, Nr. 5-2000



PROIECT DE ACTIVITATE INTEGRATĂ „TOAMNA CEA BOGATĂ”

Educ. Roșu Tatiana

Școala Gimnazială „Liviu Rebreanu” Comănești, GPP „Dumbrava Minunată”

Grupa: mare

Tema anuală de învățare: «Când, cum, și de ce se întâmplă?»

Tema proiectului: «Toamna la noi în grupă»

Subtema: «Fructe și legume de toamnă»

Tema zilei: «Toamna cea bogată»

Activitate integrată: ADE:DLC+DOS

Tipul activității: consolidare și verificare de cunoștințe

Forma de organizare: Frontal, pe grupuri și individual

Durata: 70 min

Locul desfășurării: sala de grupă

ACTIVITĂȚI DE ÎNVĂȚARE

ADE- ACTIVITĂȚI PE DOMENII EXPERIENȚIALE

DLC (Educarea limbajului): «Eu spun una, tu spui multe» - joc didactic

DOS (Activitate practică): «Decorăm fructe și legume» - aplicație

SCOPUL ACTIVITĂȚII

- Consolidarea deprinderii de a folosi corect singularul și pluralul substantivelor, precum și de a alcătui cu acestea propoziții corecte din punct de vedere gramatical, respectând acordul dintre subiect și predicat, stimularea rapidității în gândire;
- Consolidarea unor activități practice specific nivelului de dezvoltare motrică, dezvoltarea creativității și a gustului estetic.

OBIECTIVE OPERAȚIONALE

DLC:

- să denumească corect jetoanele prezentate;
- să găsească forma corectă de singular sau plural a substantivelor, în funcție de cerința exprimată;
- să formuleze propoziții simple sau dezvoltate, utilizând substantive la numărul singular sau plural;
- să respecte regulile jocului;
- să răspundă corect la ghicitorile prezentate;
- să participe cu interes la activitate.

DOS:

- să utilizeze corect materialele primite;
- să execute individual tema dată;
- să verbalizeze acțiunile specifice folosind un limbaj adecvat;
- să decoreze în mod original elementele propuse;
- să aprecieze atât propria lucrare, cât și a celorlalți colegi.

Sarcina didactică:

- găsirea formei de singular și plural a unor imagini date;

- alcătuirea de propoziții corecte din punct de vedere gramatical;
- decorarea cu hârtie mototolită a fructelor și legumelor.

REGULI DE JOC

- copilul numit denumește imaginea și verbalizează dacă este un singur element, după care va alcătui propoziții;
- un alt copil va denumi imaginea cu mai multe elemente și apoi va alcătui propoziții;
- copiii vor răspunde apoi la ghicitorile propuse.

ELEMENTE DE JOC:

- aplauze, deplasarea copiilor către flanelograf, buline, coșuri cu fructe.

STRATEGII DIDACTICE:

METODE ȘI PROCEDEE: explicația, exercițiul, conversația, demonstrația, jocul, problematizarea, brainstorming-ul, metoda activă Piramida;

MIJLOACE DE ÎNVĂȚĂMÂNT: jetoane cu imagini, fructe și legume, coșulețul toamnei, buline, ecusoane copii, stimulente, fișe de lucru, hârtie mototolită, aracet, șervețele, flanelograf, laptop.

FORME DE ORGANIZARE: Frontal, pe grupuri și individual.

Evenimentul Didactic	Conținut Științific	Strategii Didactice	Evaluare
1. Moment organizatoric	-Asigurarea unui climat educațional favorabil, în concordanță cu tema săptămânii.		
2. Captarea atenției	-Se realizează prin apariția în sala de grupă a unei fetițe, care aduce un coș cu fructe și legume și materialele pentru desfășurarea activității, în coș găsindu-se scrisoarea de la Zâna Toamna: „Dragi copii, Zâna Toamna m-a trimis la voi, pentru că a aflat că știți multe lucruri despre ea, că răspundeți frumos la activități, de aceea v-a trimis aceste materiale pentru activitatea de astăzi.”	Conversația	Observare curentă
3. Anunțarea temei și a obiectivelor	-Se anunță tema zilei: „Toamna cea bogată”. Astăzi la activitatea noastră m-am gândit că ar fi bine să ne jucăm cu niște jetoane într-un joc care se numește: „Eu spun	Conversația Dialogul	Observare curentă

	<p>una, tu spui multe”. După care, vom decora fructe și legume cu hârtia mototolită de voi zilele trecute. Pentru aceasta va trebui să numiți corect imaginile și să alcătuiți propoziții cât mai frumoase, pentru ca Zâna Toamna să se bucure de răspunsurile voastre.</p>		
4. Dirijarea învățării	<p>-Explicarea jocului Ne vom împărți în două grupe: fructe și legume. Pe măsută se află imaginile trimise de Zâna Toamna. De la fiecare grupă voi numi câte un copil care va veni, va alege imaginea cu un singur element, va denumi imaginea, și o va arăta copiilor, după care o vom așeza pe flanelograf și apoi vom alcătui propoziții. De la cealaltă grupă voi numi alt copil care va trebui să aleagă imaginea cu mai multe elemente, să o așeze la flanelograf și apoi să alcătuiască propoziția. Pentru răspunsurile corecte copiii vor aplauda și vor primi de fiecare dată în dreptul grupei sale câte o bulină roșie. Câștigătoare va fi echipa care a acumulat cele mai multe buline roșii. Pentru executarea acestei sarcini vor fi antrenați 3-4 copii, astfel realizându-se jocul de probă. Executarea jocului propriu-zis. După ce copiii au înțeles regulile jocului se trece la executarea jocului. Pe tot parcursul jocului sunt antrenați toți copiii, încurajându-le spiritul de competiție. Proba nr. 1: fiecare grupă va avea de răspuns la câte două ghicitori, copiii de la grupa adversă vor forma pluralul răspunsului ghicit Proba nr. 2: pe o masă vom descoperi două coșuri: într-unul</p>	<p>Explicația</p> <p>Demonstrația</p>	<p>Aprecieri verbale</p>

	<p>va fi câte un fruct din fiecare fel,iar în celălalt coș mai multe. Voi așeza coșurile în fața grupei,voi numi un copil și va lua un fruct: ex. măr, îl va arăta apoi grupei zicând: „Eu spun măr”. Un alt copil de la grupa cealaltă va alege din coșul cu mai multe fructe de același fel și va zice: „Eu spun mere”. Ne vom juca la fel cu toate fructele. Echipa care formează corect singularul și pluralul substantivelor va primi câte un stimulent(bulina roșie).</p>		
5. Obținerea performanțelor	<p>Complicarea jocului Proba nr. 3 Voi cere copiilor să așeze pe panou, în partea de jos, aspecte ale anotimpului de toamnă (cele patru imagini). Voi cere copiilor să așeze deasupra aspectelor de toamnă trei legume de culoare roșie (roșia, gogoșarul, ardeiul iute). Voi cere copiilor să așeze deasupra legumelor două fructe de culoare galbenă (para și gutuia). În vârful piramidei vom așeza imaginea toamnei sau a copacului de toamnă. Tranziție: „A sosit pe dealuri toamna” - cântec</p>	<p>Problematizare a</p> <p>Metoda activă „Piramida”</p> <p>Brainstorming</p>	<p>Aprecierea verbală și individuală</p>
6. Asigurarea retenției și a transferului	<p>Și pentru că ne-am jucat cu fructele și legumele, haideți să decorăm acum și fructele și legumele pe care voi le aveți pe fișe, să lucrați cât mai frumos, ca Zâna Toamna să se bucure de lucrările voastre. Se face intuirea materialului de pe măsuțe, atrag atenția atenția asupra poziționării corecte în timpul lucrului. Vom face câteva exerciții de încălzire a musculaturii și voi ura copiilor</p>	<p>Conversația</p> <p>Exercițiul</p>	

	spor la lucru, urmăresc copiii și intervin acolo und este nevoie. Pentru destinderea atmosferei în timpul lucrului voi pune un fond muzical.		
7. Evaluarea activității	Se realizează evaluarea lucrărilor, apreciind atât calitatea lucrărilor, cât și modul în care s-au comportat în timpul lucrului. Se desemnează apoi grupa câștigătoare prin numărarea bulinelor de la flanelograf.		Autoevaluarea Aprecierea verbală
8. Fixare	-Ce joc am jucat noi astăzi? -Ce am decorat noi la activitatea noastră?	Conversația	
9. Încheierea activității	Activitatea se va încheia cu aprecieri generale și individuale, oferirea de recompense tuturor copiilor. În încheiere, copiii vor interpreta cântecul „Toamna”.		Aprecierea verbală

BIBLIOGRAFIE:

- MECT, Curriculum pentru învățământul preșcolar - editura DPH - București, 2009
- L. Culea; A. Sesovici, F. Grama, Activitatea integrată în grădiniță, București, DPH 2008;
- Jocuri didactice pentru educarea limbajului - îndrumător metodic pentru educatoare, Ed. Tehno Art, 2009;
- E. Ignat, L. Stoian, A. Pițu, E. Chira, F. Grama, A. Amian, A. Bodea, L. Tătaru, I. Neculaie, A. Manolache - „Metodica activităților instructiv-educative în grădinița de copii” Ed, Sitech Craiova, 2010.

Importanța activităților extracurriculare în educația ecologică și de protecție a mediului

Profesor -Rotaru Emilia,Școala Gimnazială "Nicolae Petrescu" Crivăț

Lumea minunată a naturii are puternice efecte formative asupra intelectului, a sufletului și comportamentului elevilor, deoarece prin stimularea interesului pentru cunoaștere, se vor dezvolta atitudini pozitive pentru ocrotirea naturii. De aceea, copiii trebuie educați de mici în spiritul unei atitudini pozitive, însușindu-le dragostea de natură, un comportament ecologic favorabil unui stil de viață sănătos.

Copilul trebuie descoperit și învățat, îndrumat în același timp să se descopere, să scoată la iveală acea lumină tainică pe care o avem fiecare dintre noi și, pe care, dacă avem sprijinul să o descoperim, vom putea fi în viață ceea ce dorim, ceea ce știm cu adevărat să facem și ceea ce ne poate face împliniți, fericiți, entuziași.

Responsabilitatea pentru conservarea mediului este o latură cu care elevul trebuie familiarizat de timpuriu în scopul realizării unei educații ecologice adecvate. De aici, rezultă importanța implicării elevilor în activități extracurriculare legate de protejarea mediului.

"Let's do it, România" este cel mai mare proiect de implicare socială din România, care își propune curățarea întregii țări de deșeurile aruncate necorespunzător în arealurile naturale într-o singură zi. An de an, școala noastră se implică atât în zona de cartare a zonelor de ecologizare prin identificarea locurilor de curățare din albia râului Argeș, zona de plajă, capetele de pod, șoseaua, rigolele, zonele marginase ale localității, digul, pădurea cât și în etapa de ecologizare din 24 septembrie. Anul acesta, pe 24 septembrie, toate cadrele didactice ale școlii noastre împreună cu toți elevii claselor primare și gimnaziale au format echipe și au mers la curățarea zonelor cartate, având sprijinul autorităților locale care au pus la dispoziție mănuși și saci de colectare a deșeurilor.

Participarea numeroasă la aceste activități demonstrează că elevii, cadrele didactice, autoritatea locală, părinții și voluntarii din comună, sunt interesați de sănătatea lor, care poate fi protejată și menținută doar prin păstrarea unui mediu curat, prin transmiterea acestor copii a dorinței de a trăi într-o lume curată, fără poluare.

Educația de orice tip, prin scopurile și mijloacele sale, este considerată procesul sensibilizării viitorului adult la valori necesare păstrării unei lumi mai curate și mai bune, iar puterea exemplului dată de oamenii mari, cadre didactice și părinți reprezintă punctul de plecare în realizarea acestui deziderat.

„PARADOXUL” CULTURAL INTERBELIC. PERSPECTIVĂ TRANSDISCIPLINARĂ

Prof. dr. NICOLETA ROTARU-TERTELEAC

LICEUL ENERGETIC CONSTANȚA

Motto: „Educația trebuie să pună accentul pe contextualizare, concretizare și globalizare.” (Basarab Nicolescu, *Transdisciplinaritatea. Manifest*)

STRUCTURI COGNITIVE ÎN PARCURSUL DIDACTIC DE TIP TRANSDISCIPLINAR

Demers hermeneutic de tip interogativ: Vă plac seducătorii? Argumentați!

Demers explicativ:

- Etimologia cuvântului *seducător* este analizată de filozoful Gabriel Liiceanu în lucrarea *3 eseuri: despre minciună, despre ură, despre seducție* (2013): lat. *seduco* = „a duce la o parte”, „a lua deoparte”, a separa, a despărți.
- Precizări privind rolurile asumate într-un „contract” hermeneutic de tipul explicație - înțelegere:
 - În poziția „seducătorului” = demersul didactic interpretativ, prin care elevii sunt „trași”, „luați” din limitele perspectivei dialectice, opozitive a disciplinelor și „duși” într-o direcție unificatoare, cea a descoperirii coerenței și unității cunoașterii lumii manifestate între două ideologii estetice aparent contradictorii, cea tradițională, respectiv, cea modernă, din perioada interbelică.
 - În poziția „sedusului” = elevii interesați de înțelegerea elementului care „leagă” tradiția și modernitatea într-o unitate deschisă, multidimensională și multireferențială; elevii motivați de aplicarea „percepției” istorice, literare, artistice, fizice, filozofice și transgresarea dualității tradiție – modernitate, tradiționalism – modernism în cultura română și europeană, interbelică.
 - La capătul „seducției” se va afla înțelegerea *transdisciplinară* a *dialogului* celor două direcții estetice interbelice (tradiționalism și modernism), conectate de un element comun ce străbate vertical „realitatea multidimensională” în sens existențial, nu social. (Nicolescu:1999, 58-67)
- Se completează „blazonul” Europei Centrale și blazonul României, „emblemele” semantice fiind alcătuite din elementele descriptive, prezente în textul dat.
- Referentul Europa Centrală sau *Mittleuropa*: se identifică printr-un fascicul de „descripții definite” („expresii nominale introduse de un articol hotărât” (Moeschler, Reboul: 1999, 105)): „apogeul condiției mixte, euforia amestecului”, „conviețuirea bonomă a contrastelor, locul tuturor împăcărilor, al echivocului, al compromisului”; desemnează un spațiu mental, prin selectarea unor sintagme nominale cu utilizare referențială; rolul conectorului concluziv „în definitiv” → locutorul introduce presuposițiile (deducțiile pragmatice) pe care le are în comun cu cititorii textului (presupunem că în Europa Centrală există echivoc, împăcări, contraste, compromis, amestec). → Aceste informații/ ipoteze ce fixează cadrul discursiv ulterior alcătuiesc contextul cognitiv mutual. (Presuposițiile (Moeschler, Reboul: 1999, 207-227) trimit la convingerile din fondul comun de cunoștințe ale locutorului și interlocutorului, fiind propoziții considerate adevărate. „Descripțiile definite” sunt declanșatori de presuposiții, pe baza cărora înțelegem că Europa Centrală nu este doar un spațiu fizic, ci și unul *mental*, care „captează” spre „centru” și menține amestecul de națiuni/ culturi. Europa Centrală definește un rol asumat de statele care manifestă deschidere spre alte culturi, toleranță între națiuni diferite.)
- Referentul discursiv, România:

- este definit prin analogie drept „un termen mediu între Europa de Mijloc și cea balcanică”, capabil să-i justifice „eșecurile”. „Descripția nedefinită” cu „utilizare atributivă” (Moeschler, Reboul: 1999, 125-126) desemnează România anului 2000, înaintea aderării la Uniunea Europeană. → Prin *actul locuționar*, România este plasată în mentalul comun central-european. → Simultan, prin *actul ilocuționar*, locutorul exprimă intenția de a dezambiguiza referentul din punct de vedere geopolitic („Vocația noastră ar fi, prin urmare, spațiile intermediare, intervalul, farmecul indeterminării.”). → Efectul *perlocuționar* constă în convingerea cititorului de adevărul punctului de vedere al autorului, care identifică o identitate funcțională între cei doi referenți.
 - Prin inferență deductivă, românul e „central-european”, având „dexteritatea de a întârzia (...) în interminabile negocieri, digresiuni și eschive”.
 - Rolul introductorului de spațiu mental, „la fel” → stabilește asemănarea funcțională Europa Centrală – România.
 - Relația de incluziune între cele două *spații mentale* → presupune deschiderea Europei Centrale spre atragerea altor „mediatori” ai „spațiilor intermediare”, „indeterminării”, „intervalului”, precum România.
- Înțelegerea intenției autorului: de a ordona spațiile mentale complementare asociate celor doi referenți.
- Formularea întrebării la care textul dat se constituie ca răspuns: Aparține mentalului colectiv românesc „sindromul de neapartenență”? Atitudinea ironică a autorului opune frustrărilor „politicii externe” românești rolul României de *mise en abîme* a Europei Centrale, cu care împărtășim un fond mentalitar comun, bazat pe toleranță și mediere.
- Se stabilește relevanța viziunii lui Andrei Pleșu pentru valorile lumii în care trăiește elevul.
- Valorificarea analizei pragmatice a textului dat → se deschide demersul hermeneutic asupra celor două ideologii culturale interbelice: tradiționalism și modernism.

„Atunci când căutăm să interpretăm un text (...) ne transpunem (...) în perspectiva din care celălalt și-a procurat punctul de vedere.” (Gadamer: 2001, 223); „Orice afirmație are presupuziții pe care nu le afirmă. (...) forma logică ultimă a unei astfel de motivații a oricărei afirmații este întrebarea. (...) Primatul întrebării asupra afirmației înseamnă însă că afirmația este în mod esențial răspuns.” (Gadamer: 2001, 405)

Demers explicativ: la finalul acestui parcurs interpretativ, se vor clarifica:

1. contextul geopolitic, cultural și literar al României interbelice;
2. specificul tradiționalismului și al modernismului în contextul social, cultural și literar european;
3. elementul care asigură coeziunea celor două direcții estetice într-o structură unitară, identitară.

Demers interogativ: Prin ce se caracterizează poziția geopolitică a României în Europa Centrală?

Demers explicativ: se alcătuiește „harta conceptuală” pe baza informațiilor oferite din art. „Vladimir Tismăneanu. Europa Centrală: o comunitate de supliciu și memorie” (Babeți: 1997, 86-88) și art. „Mircea Muthu. Europa Centrală – Europa de Sud-Est” (Babeți: 1997, 102-106);

EUROPA CENTRALĂ – imagine-simbol: „negarea Labirintului” (Brâncuși)

Coloana fără sfârșit, 1937, Constantin Brâncuși

- În plan istorico-politic, Europa Centrală = zonă europeană imaginară; concept identitar, mit necesar; spațiu mental creat pe teritoriul fostului Imperiu Austro-Ungar, ce cuprinde statele vizate

direct/ indirect de pactul dintre Uniunea Sovietică și Germania; țările baltice și România trăiesc supliciu națiunilor central-europene dominate de ideologii totalitare cu pretenții mesianice; incompatibilitate între granițele politice și cele etnice, lingvistice; dualitate între autoritarism și democrație, între centru și periferie; dezvoltare politică discontinuă a națiunilor aflate între Rusia și Germania; istoria – sursă de manipulare politică

- În plan cultura, Europa Centrală = formă de civilizație; spațiu etnic intercultural și transcultural (comuniune între culturile central-europene); univers mental ce îmbină ironia cu parabolele și psihanaliza; recursul la memoria traumatizată de tranzația din august 1939 dintre Stalin și Hitler; conștiința unei culturi de margine, complexul „centrului” în culturile și literaturile excentrice → nașterea policentrismului (etnic = națiune); amalgam de elemente romantice, preromantice, iluministe (afirmarea conștiinței naționale, a mitului național, obsesia denunțării răului); o lume crepusculară, între bine și rău → *mitul voievodului/al eroului salvator, mesianic* → tema agoniei, a metamorfozei, a exilului, a alienării omului în raport cu istoria și cu sine însuși
- Demers interogativ: Cum influențează poziția geopolitică dimensiunea culturală a României moderne?

„Primul paradox al domeniului român se referă la poziția sa în spațiul cultural european. Geografia și istoria au plasat România între Europa centrală, Europa răsăriteană și Balcani, asemeni unei insule de latinitate pierdute într-o mare slavă și ungară. Aceasta a dus la ceea ce eu voi numi *paradoxul apartenenței*. (...) Spațiul român s-a format astfel la frontiera a trei zone culturale diferite și, asemeni oricărui spațiu de frontieră, și le-a apropiat, diferențiindu-se în același timp de fiecare dintre ele. (...) Românii și-au creat propria lor cultură acceptând un minim de elemente comune cu fiecare zonă vecină, minim care făcea posibil tocmai contactul cu aceasta și care a servit, în același timp, tocmai pentru a o diferenția de *celelalte* zone vecine. (...) De aici a rezultat o sinteză culturală, dar și o disponibilitate, flexibilă și neîncrezătoare, față de celălalt: toleranța și curiozitatea față de vecin, față de străin, se aliază uneori cu un scepticism și un tradiționalism de neclintit, specifice unui popor grijuliu să-și păstreze relațiile și să evite anexarea, fie ea brutală sau blândă. (...) acest mit al identității a rămas în mod constant prioritar față de oricare altă problemă culturală sau ideologică. (...)

Al doilea paradox se referă la integrarea românilor în timp, în istoria europeană. Marile etape ale culturii occidentale nu există ca atare în România. (...) Voi numi acest paradox *paradoxul simultaneității*, în sensul că marile curente succesive ale culturii europene sunt proiectate în cultura română în planul simultaneității. (...) Filozofia iluministă, clasicismul, preromantismul și romantismul coexistă, după cum coexistă romantismul, realismul, naturalismul și simbolismul în ultimele decenii ale aceluiași secol. (...) Sau, în secolul al XX-lea, de poetul simbolist Bacovia, contemporan cu dadaștii și cu suprarealiștii, în timp ce marile romane realiste ale lui Liviu Rebreanu apar odată cu romanele „proustiene” ale lui Camil Petrescu, cu cele „gidiene” ale lui Mircea Eliade și cu proza „absurdă” a lui Urmuz. (...) curentele literare însele pot fi definite doar prin *texte*, nu și prin *autorii* lor. (...) Dacă ar exista un mit temporal în cultura română, l-aș deduce din acest efort disperat de a recupera timpul pierdut. Dar, vom vedea curând că această fugă înainte operează mai degrabă la suprafață, deoarece în profunzime, contemplarea valorilor constante ale sistemelor tradiționale (folclorice) nu face, desigur, decât să anuleze timpul. (...)

Îmi mai rămâne să numesc cel de-al treilea paradox, care este cel al *continuității/discontinuității* culturii române. (...) Totuși ea [cultura] este minată de două discontinuități fundamentale. Prima, verticală, este exprimată prin faptul (...) că în România există practic două culturi: folclorul și cultura scrisă. (...) folclorul există într-o dimensiune eternă, în timp ce cultura scrisă se manifestă într-o dimensiune temporală, deci „perisabilă”. (...) De fapt, tradiționaliștii au invocat folclorul cu același entuziasm dovedit de Occident în evocarea moștenirii clasice a Antichității. (...) există și o a doua discontinuitate (...) în plan orizontal: este vorba de ruptura înregistrată în cultura română la începutul și mai ales sfârșitul secolului

al XIX-lea, când România se orientează definitiv spre Vest, negând și, mai târziu, ignorând vechile sale raporturi cu lumea balcanică.” (Alexandrescu: 1998, 32-37)

➤ Demers explicativ: prin metoda cubului se analizează specificul culturii române în perioada interbelică. „Antecedente” culturale românești: arderea etapelor, topirea limitelor, recuperarea timpului pierdut (pașoptism).

1. Descrie: „paradoxuri” ale culturii române: al apartenenței, al simultaneității, al continuității/ discontinuității = dimensiunea spațială, temporală și structural-modală a culturii române
2. Compară: Asemănări: spațio-temporalitatea culturii române = confluență a marilor culturi vecine/ a curenților culturale; modalitatea continuă/ discontinuă a culturii române privește dualitatea invariant vs variante; Deosebiri: „paradoxul apartenenței” rămâne constant în timp, spre deosebire de cel al „simultaneității”.
3. Asociază: „Paradoxul apartenenței”: „spațiu cultural” ce se poate asocia poziției Pământului în Calea Lactee; „Paradoxul simultaneității”: „timp cultural” ce se poate asocia pașoptismului (simultaneitate clasicism și romantism). „Paradoxul continuității/ discontinuității”: modalitate de manifestare a culturii române similară raportului dintre Ideile eterne platoniciene și lucrurile concrete, copii imperfecte.
4. Analizează: „Paradoxul apartenenței”: cultura română manifestă toleranță față de culturile vecine, dar primește valoare/ identitate prin diferențele pe care le are față de celelalte culturi europene vecine. „Paradoxul simultaneității”: cultura română se „vindecă” de complexul „fiului risipitor” printr-un „efort disperat de a recupera timpul pierdut”, printr-o „fugă înainte”. „Paradoxul continuității/ discontinuității”: cultura română se configurează pe sistemul valorilor constante, folclorice, orientându-și cultura scrisă spre valorile Vestului sau ale spațiului balcanic, în funcție de contextul istoric.
5. Aplică: „Paradoxul apartenenței” culturii române = beneficiu al României în cursul aderării la Uniunea Europeană, prin împărtășirea aceluiași valori comunitare (toleranță, deschidere, colaborare); „Paradoxul simultaneității” culturii române = explică atitudinea integratoare a românilor în fața istoriei; „Paradoxul continuității/ discontinuității” = confirmă miturile fundamentale, identitate ale românilor, identificate de Călinescu: al etnogenezei (*Traian și Dochia*), al sacrificiului (*Miorița*), al creației (*Meșterul Manole*), al erosului (*Zburătorul*).
6. Argumentează: „Paradoxurile” identificate Sorin Alexandrescu: sunt un examen obiectiv al raporturilor culturii române cu spațiul european, dar și cu ea însăși; constituie un exercițiu de istorie a mentalității, similar celui efectuat de istoricul Lucian Boia în fragmentul analizat din *Istorie și mit în conștiința românească*.

➤ Concluzie: cultura română = spațio-temporalitate „paradoxală” (<ngr. *para* - mai mult; <ngr. *doxa* – glorie, considerație, înțelepciune), sinteză între invariantul folcloric și varietățile ideologice occidentale ce depășește limitele, prudențele și înțelepciunea fiecărui element în parte. Se



corelează structura „paradoxală” a culturii române cu începutul modernismului pictural european. exemplu: cu postimpresionismul (termen atribuit unor artiști inovatori care s-au delimitat de impresionismul ce capta impresia unui moment flugurant prin efectele trecătoare ale luminii și ștergea contururile obiectelor, dând impresia de spontaneitate a mișcărilor; artiștii Paul Cézanne, Georges-Pierre Seurat, Vincent van Gogh și Paul Gauguin nu aveau un stil comun, ci diferite metode

individuale, folosind „culori vii, aplicate în straturi groase, subiecte din viața reală și tușe expresive, care evidențiau forme geometrice”. (Farthing: 2011, 329)

Paul Cezanne, *Natură moartă cu mere și portocale*, 1899/

https://ro.wikipedia.org/wiki/Paul_Cézanne



Gheorghe Petrașcu, *Natură statică cu mere și ulcioare*, 1912-1913

<https://www.mutualart.com/Artwork/Natura-statica-cu-mere-si-ulcioare>

➤ Demers interogativ: Care este „paradoxul” literaturii române în perioada interbelică?

➤ Demers explicativ: IPOTEZĂ interpretativă - structura „paradoxală” a culturii române se regăsește în literatura interbelică

➤ Semnificațiile conceptelor literare:

Tradiționalism – Modernism

1. Sens atitudinal: rezistență față de nou, de schimbare, respectul modelelor consacrate – acceptarea înnoirii, a progresului
2. Sens cultural: ideologie susținută de revistele „Gândirea” (1921), „Viața românească” (1906) - ideologie promovată în revista „Sburătorul” (1919)

CONCLUZIE: elementul comun pus în discuție de ambele mișcări literare: prin raportare la „cumințenia” tradiției și prin adaptarea la forme culturale europene

LIMITE IDENTITARE MODELATOARE: Transcendentul și Europa modern

SPECIFICUL NAȚIONAL

VOCAȚIA CONTINUITĂȚII

TRADIȚIONALISM (TENDINȚĂ DE CONSERVARE) - MODERNISM (TENDINȚĂ DE VALIDARE)

tradiție, istorie, folclor,
conștiință religioasă ortodoxă

adaptarea fondului autohton la
la formele inovative europene

Eu cred că veșnicia s-a născut la sat.

Aici orice gând e mai încet,
și inima-ți zvâcnește mai rar,
ca și cum nu ți-ar bate în piept,

ci adânc în pământ undeva.

Aici se vindecă setea de mântuire
și dacă ți-ai sângerat picioarele

te așezi pe un podmol de lut. (Lucian Blaga, *Sufletul satului*)



MODERNITATEA INTERBELICĂ:
TRADIȚIONALISM - MODERNISM
FEȚE SOLIDARE, INTERDEPENDENTE ALE
LITERATURII INTERBELICE

Max Bill, *Endless twist*, 1953-

56/mel.vadeker.net/arts/sculptures/ruban_mobius/sculptures_ruban_mobius.html

„PARADOX” CULTURAL: CONTINUUMUL IDEOLOGIC - TRADIȚIONALISM-MODERNISM simbolizat prin: BANDA LUI MÖBIUS –suprafața simplu răsucită cu o singură față și o singură muchie – simbolul continuității infinite

SPECIFICUL NAȚIONAL = „HOTARUL” DINTRE LUMI = cod identitar ambivalent = ne definește/de-limitează = ne scoate din granițe și ne deschide orizontului european și celui transcendent; = ne dă conturul + conținutul de viață și de cultură; = nu ne desparte de celelalte popoare europene, ci ne conturează făptura spirituală; = „hotar” sacru ce delimitează o spiritualitate care rodește în direcția limbajului tradiționalist și a formelor moderniste europene

Bibliografie:

- Alexandrescu, Sorin, *Paradoxul român*, Editura Univers, București, 1998.
- Adriana Babeți, *Europa Centrală: nevroze, dileme, utopii*, Editura Polirom, București, 1997.
- Austin, J.L., *Cum să faci lucruri cu vorbe*, Editura Paralela 45, București, 2003.
- Boia, Lucian, *Istorie și mit în conștiința românească*, Editura Humanitas, București, 2011.
- Chiprian, Cristina, Ciupercă, Livia, *Alternative didactice. Limba și literatura română*, Editura Spiru Haret, Iași, 2002.
- Eliade, Mircea, *Coloana nesfârșită. Teatru*, Editura Minerva, București, 1996.
- Eliade, Mircea, *Morfologia religiilor. Prolegomene*, Editura Jurnalul literar, București, 1993.
- Farthing, Stephen, *Istoria artei: de la pictura rupestră la arta urbană*, Editura RAO, București, 2011.
- Gadamer, Hans-Georg, *Adevăr și metodă*, Editura Teora, București, 2001.
- Heim, Michael, *Un Babel fericit*, Editura Polirom, Iași, 1999.
- Liiceanu, Gabriel, *3 eseuri: despre minciună, despre ură, despre seducție*, Editura Humanitas, București, 2013.
- Moeschler, Jacques, Reboul, Anne, *Dicționar enciclopedic de pragmatică*, Editura echinox, Cluj, 1999.
- Manolescu, Nicolae, *O ușă abia întredeschisă (Teme 6)*, Editura Cartea Românească, București, 1986.
- Manolescu, Nicolae, *Despre poezie*, Editura Cartea Românească, București, 1987.
- Nicolescu, Basarab, *Transdisciplinaritatea. Manifest*, Editura POLIROM, Iași, 1999.
- Pamfil, Alina, *Didactica literaturii. Reorientări*, Editura Art, București, 2016.
- Pleșu, Andrei, *Comedii la porțile Orientului*, Editura Humanitas, București, 2012.
- Țuțea, Petre, *Între Dumnezeu și neamul meu*, Editura Arta Grafică, București, 1992.
- Zărnescu, Constantin, *Aforismele și textele lui Brâncuși*, Editura Scrisul Românesc, Craiova, 1980.

Reintegrarea în societate a persoanelor adulte

ȘCOALA GIMNAZIALĂ „ANDONE CUMPĂTESCU” RAFAILA

JUDEȚUL VASLUI

Elaborat: prof.ptr.inv.primarRUSU SIMONA (expert ADȘ)

Vă propun un exemplu de bună practică experimentat în cadrul cursurilor oferite prin intermediul Programului „A Doua Șansă” unde au fost înscriși o serie de 17 cursanți, de toate vârstele care nu absolvise ciclul primar.

Un caz deosebit este și cel al domnului A.M. care a participat la cursurile oferite de Programul „A doua șansă” și care a înregistrat o transformare vizibilă, la nivel psiho-comportamental.

Cursantul A.M., 31 ani, s-a născut la 21.01.1989, în București, iar la vârsta de 1 an s-a mutat împreună cu părinții în localitatea natală a acestora. Este primul copil, din cei 4 pe care familia îi are. A terminat clasa 1, însă a rămas repetent trei ani la rând și ulterior a părăsit mediul școlar la vârsta de 10 ani. S-a confruntat cu probleme de sănătate încă de la naștere, mai târziu descoperind că principala cauză care a stat la baza acestora a fost infectarea cu HIV încă din primele zile de viață. A locuit și locuiește cu părinții, ambii alcoolici și recalitranți – acest stil de viață marcându-perioada copilăriei. Treptat și el a început să consume alcool, devenind la fel ca părinții lui - foarte agresiv și de asemenea o persoană care a început să aibă probleme cu legea (a început cu mici conflicte, cu acte de violență și a continuat cu tâlhărie sau alte fapte penale care au avut drept consecință condamnarea pentru o perioadă de timp).

La 16 ani a fost condamnat pentru fapte de violență și viol asupra unui minor, primind 5 ani de închisoare, unde, de fapt, săvârșește 8 ani pentru că nu s-a conformat regulilor din detenție și astfel a mai primit în plus încă trei ani, după cum mărturisește. Totodată aici este diagnosticat pentru prima dată cu virusul HIV, diagnostic pe care îl primește cu destulă resemnare. Revenit în cadrul comunității își revia vechile obiceiuri, începe din nou să consume alcool și să frecventeze cârciumile din sat intrând ușor în diferite conflicte, devenind aceeași persoană care era înainte de a fi închis: o persoană recalitrantă și destul de agresivă chiar dacă se afla în atenția Poliției din localitate. A povestit că pe fondul consumului de alcool săvârșea fapte de violență pe care apoi nu și le mai aducea aminte, practic își pierde echilibrul rațional. Și-a dat seama că toate problemele lui erau, de cele mai multe ori, cauzate de consumul de alcool, dar făcând parte dintr-o familie care avea probleme cu alcoolul, nu avea sprijinul necesar pentru a renunța la acest viciu.

La 30 de ani primește o nouă condamnare de 9 luni pentru fapte de violență și tâlhărie unde încearcă să se conformeze regimului de detenție și să respecte regulile impuse.

În perioada de înscriere la cursurile Programului „A doua Șansa” acesta se afla încă în închisoare, înscrierea fiind realizată de către mama lui, bineînțeles cu acordul acestuia, dar și cu acordul comisiei de înscriere. Acesta a fost eliberat din detenție cu două săptămâni înainte de începerea cursurilor.

Prezența lui A.M. la cursuri alături de ceilalți cursanți a provocat o oarecare neliniște în rândul acestora știut fiind faptul că era recunoscut ca o persoană destul de conflictuală și cu un trecut tumultuos. La primele cursuri își pierde răbdarea, devenea agitat și răspundea pe un ton ușor agresiv. Nu-i plăceau anumite persoane și față de acestea își manifesta o oarecare ură, antipatie pe care și-o arăta ori de câte ori avea ocazia. Se izola de ceilalți și se manifesta agresiv dacă cineva îl contrazicea, el fiind într-o permanentă opoziție. Pentru cadrele participante era un factor de stres

deoarece trebuia să intervină eficient pentru a preveni sau pentru a aplană un eventual conflict, care ar fi putut degenera oricând, din orice motiv.

În cadrul acestui program am vizat o serie de obiective incluse într-un Plan de intervenție personalizat prin care am urmărit să contribuim la: îmbunătățirea imaginii de sine și dezvoltarea capacității de autocunoaștere realistă, formarea deprinderilor de relaționare pozitivă (prin comunicare asertivă, abilități în rezolvarea de probleme și luare de decizii), diminuarea agresivității și impulsivității (identificarea propriilor emoții, deprinderea unor metode de exprimare a furiei pe căi nedestructive, diferențierea între gând și acțiune), formarea unor atitudini pozitive față de un stil de viață sănătos, dobândirea unor tehnici eficiente de învățare, dezvoltarea motivației pentru învățare prin orientare profesională.

Împreună cu celelalte cadre participante am adoptat o serie de măsuri printre care: adoptarea unei atitudini pozitive față de reușitele acestui cursant, exprimarea încrederii în capacitatea de reușită, valorizarea efortului acestuia. Conținuturile specifice programei de la disciplina Educație civică din cadrul Programului „A doua șansa”, și nu numai, au permis cursanților să-și însușească mai bine noțiunea de persoană, recunoașterea unor valori, raportarea la acestea valori care pot determina felul de a fi al unei persoane sau capacitatea acesteia de a alege, recunoașterea sentimentelor și manifestarea unei atitudini corecte în relaționarea cu ceilalți. Toate acestea măsuri pot spune că au influențat treptat comportamentul zilnic al cursantului, devenind de la zi la zi mai comunicativ, a început să colaboreze cu unii dintre cursanți, manifestându-și dorința de a ajuta pe unul dintre colegi care avea o oarecare dificultate în rezolvarea sarcinilor primite.

De asemenea, dezbaterea unor situații care prezentau informații reale despre persoane care au reușit datorită încrederii, ambiției și disponibilității proprii, i-au sporit acestuia stima de sine și implicit încrederea și dorința de a merge mai departe, de a crede în „A doua șansă”.

În cadrul orelor de curs s-a pus accent pe exprimarea opiniei într-un mod clar, folosind un ton adecvat, pe manifestarea unei atitudini respectuoase, pozitive și de înțelegere față de cei din jurul nostru. Am recurs la exemple concrete de manifestare a formelor de furie pentru a găsi împreună diferitele modalități de abordare și aplanare a situațiilor conflictuale, am prezentat diferite cazuri pe baza cărora am discutat despre consecințe, reacții potrivite contextului. S-a concluzionat astfel că atunci când simțim stările de furie este mai bine să părăsim acel loc pentru a nu reacționa violent, deci este important să ne cunoaștem, să fim conștienți de ceea ce simțim și de reacțiile pe care le putem dezvolta în anumite situații. Pe plan local, oamenii au început să-i observe schimbarea de atitudine manifestată în relația cu cei din jur. Participarea la Programul „A doua șansa” i-a oferit oportunitatea să învețe și să exerseze ceea ce a învățat vis-à-vis de relația cu cei apropiați, cu societatea din care face parte. Acest fapt a dus la obținerea unor rezultate vizibile.

Printre rezultatele obținute pot menționa că a finalizat nivelul IV al Programului „A doua șansă” dorind să continue pentru că, și-a demonstrat că poate și că se poate descurca, ceea ce i-a sporit încrederea în el, nu a mai consumat alcool de o perioadă lungă de timp, și spune celor din jur, cât de mult îi poate afecta acest viciu, a descoperit că îi plac animalele și că îi place să le îngrijească. Crește iepuri și porumbei și cel mai important: și-a găsit un loc de muncă stabil la pădure, în momentul de față activând în cadrul Ocolului Silvic ca lucrător, iar relațiile cu cei din jur s-au îmbunătățit. Conștientizarea, cunoașterea de sine și descoperirea unor calități în cadrul acestui program au condus la adoptarea unei atitudini pozitive față de sine, familie și societate, cu încrederea că poate beneficia și de această șansă pe care viața i-o oferă din nou. Uneori este nevoie de un moment, de o persoană care să determine schimbarea, iar continuarea transformării depinde doar de persoana în cauză. Indiferent de vârstă, școala poate veni în sprijinul tuturor celor care își doresc dezvoltare, cunoaștere, transformare.

Participarea cursanților la Programul „A Doua Șansa”- Nivelul IV a constituit atât pentru ei, cât și pentru cadrele didactice o etapă de învățare, de însușire de noi cunoștințe, altfel spus o lecție de viață pentru cei mai mulți dintre noi chiar dacă ar putea fi considerat poate prea mult raportat la timpul alocat desfășurării, însă școala poate deveni un loc al schimbării, al conștientizării și al adaptării la dinamica impusă de societatea actuală.

ȘCOALA GIMNAZIALĂ „OLTEA DOAMNA”
Str. Parcul Traian, nr 16, loc. ORADEA, jud BIHOR
Tel/fax:0259/412094
Email:olteadoamna4@gmail.com
Nr. înregistrare: _____

MINISTERUL EDUCAȚIEI
INSPECTORATUL ȘCOLAR JUDEȚEAN
BIHOR
str. Mihai Eminescu, nr.11, 410010, Oradea
Tel:0359436207, email:contact@isjbihor.ro

VIZAT,
DIRECTOR: prof. MUSCA Florina

VIZAT,
INSPECTOR PROIECTE EDUCATIVE:



PROIECT EDUCATIV JUDEȚEAN CU PARTICIPARE INTERJUDEȚEANĂ 2022-2023

„ PATRIMONIUL CULTURAL, ISTORIC ȘI NATURAL ”



„Istoria este cea dintâi carte a unei nații. Într-însa ea își vede trecutul, prezentul și viitorul.” (Nicolae Bălcescu)

„ Cei care își uită trecutul, sunt condamnați să-l repete” (George Santayana)

A. DENUMIREA PROIECTULUI-TITLU

- a. **Titlul proiectului:** „ Patrimoniul cultural, istoric și natural”
- b. **Domeniul și tipul de educație în care se încadrează:** civic
- b. **Tipul de proiect :** județean cu participare interjudețeană

B. INFORMAȚII DESPRE APLICANT:

Coordonate de contact: Școala Gimnazială „OLTEA DOAMNA”, Oradea

Adresă: Str. Parcul Traian, nr.16

Loc. Oradea, jud. Bihor

Email: olteadoamna4@gmail.com

Tel.0259/412.094

ECHIPA DE PROIECT:

Responsabil: DIRECTOR prof. Laura Florina MUSCA

Coordonator: prof. Ramona BIREȘ

Membri: dir. adj. prof. Liliana BOCOI
prof. Natalia RUZSA
prof. Elena PAVEL
prof. Codruța FAUR
secretar Angelica MIHUȚ POPA

C. CONTEXT:

Acest proiect a apărut ca o necesitate de a-i apropia pe copii de zestrea comunității locale.

La Școala Gimnazială „Oltea Doamna” Oradea, marcarea principalelor momente ale istoriei naționale, integrarea istoriei locale în cea națională și situarea lor în contextul internațional este o preocupare constantă a cadrelor didactice și a elevilor. În anul 2018, an de sărbătoare pentru toți românii, au fost organizate activități care au urmărit cunoașterea evenimentelor istorice, dar și personalitățile fără de care acestea nu ar fi avut loc. Anul 2019 a adus o nouă mare comemorare , a Centenarului Oltea Doamna. Fiind la început Școală pentru fete, „Oltea Doamna” a implinit anul acesta 103 de ani de la înființare, rămânând și în zilele noastre o unitate de prestigiu al comunității noastre. Anul 2022 este anul centenarului încoronării Regelui Ferdinand și a Reginei Maria ca regi a României Mari...ultimul act simbolic al unirii tuturor românilor.....IAR POVESTEA CONTINUĂ...

D. DESCRIEREA PROIECTULUI:

Proiectul urmărește dezvoltarea, consolidarea și manifestarea sentimentului patriotic; îmbogățirea cunoștințelor istorice; înțelegerea faptului că Marea Unire din 1918 a fost și este unul dintre momentele cele mai importante din istoria poporului nostru; stimularea expresivității și imaginației creatoare prin desene și eseuri, prezentări power point, realizarea de expoziții în incinta școlii, vizitarea principalelor obiective turistice din oraș, aprecierea, respectul și protejarea patrimoniului cultural și istoric.

Proiectul promovează conduita pozitivă a copilului spre spiritul românesc. În anul 2019 am fost părtași la un eveniment mareț , sărbătorirea a 100 de ani de existență a unei unități școlare de renume . A dăinuit tuturor vicisitudinilor vremii, drept pentru care suntem mândri că am mai scris o pagină de istorie. Anul 2022 a fost marcat de celebrarea a 100 de ani de la încoronarea celor doi regi ai României Mari.

Scop: cunoașterea trecutului țării noastre, marile momente de cotitură și importanța actelor de curaj ai predecesorilor noștri;

Obiective:

- să cunoască trecutul școlii, momentele de grea cumpănă a învățământului românesc;
- să viziteze principalele clădiri de patrimoniu îmbogățindu-și cunoștințele cu privire la trecutul și importanța lor istorică;
- să-și însușească / să-și consolideze cunoștințele despre împrejurările care au favorizat crearea României Mari;
- să cunoască personalitățile care au contribuit prin deciziile lor la realizarea Unirii;
- să descopere lucruri noi despre viața și cultura românilor care au trăit la începutul secolului al XX-lea;
- să conștientizeze importanța jertfei umane și materiale a românilor pentru înfăptuirea visului de veacuri : UNIREA;
- să-și dezvolte sentimentul patriotic;
- să conștientizeze că, prin comportamentul lor în viitor , au datoria de a face România respectată în lume,
- să dea dovadă de bune practici și de un comportament adecvat în cadrul ceremoniilor la care au participat,

Grup țintă: * direct: Elevii claselor primare/gimnaziale:145 elevi, 25/30 elevi/clasă;

- indirect: ceilalți copii, elevi, cadre didactice, părinții, comunitatea locală;

Durata : noiembrie 2022-iunie 2023

E. CALENDARUL ACTIVITĂȚILOR

Nr. crt.	Activitatea	Grup țintă	Termen	Responsabil	Rezultate	Observații
1.	Informare despre proiect	elevii claselor primare și gimnaziale	Noiembrie 2022	Coordonator /echipa de proiect		
2.	-Sărbătorim 103 de ani de la înființarea Școlii gimnaziale „Oltea Doamna” - comemorarea	elevii claselor primare și gimnaziale		Cadrele didactice implicate în proiect	Concurs de talente, Jocuri interactive, dans,	

	a 100 de ani de la încoronarea simbolică a Regelui Ferdinand și a Reginei Maria ca regi ai României Mari, - Ziua armatei române				Depuneri de coroane, vizită la statuia Reginei MARIA,	
3.	„Sărbătorim Marea Unire”	Decembrie 2022	Toate clasele	Cadrele didactice implicate în proiect	cântece patriotice, lucrări artistico-plastice, participare la evenimentele organizate cu această ocazie,	
4.	„ Ziua culturii naționale”- Eminescu	15 Ianuarie 2023	Toate clasele	Cadrele didactice implicate în proiect	-lucrări artistico-plastice, poezii, ppt-uri,	
5.	Cuza Vodă și „Mica Unire”	24 ianuarie 2023	Toate clasele	Cadrele didactice implicate în proiect	-hora în curtea școlii, - colaje,	
6.	„ La mulți ani, Poliția Română!”	martie 2023	Toate clasele		-vizită la I.P.J Bihor, ziua porților deschise, -participare la ateliere de creație sau informare;	
7.	a. „La mulți ani ani, „Jandarmeria Română!” b. La mulți ani	aprilie 2023	Toate clasele		-participare la evenimentele dedicate acestei zile;	

	,Oradea!"- administrația orădeană					
8.	9 mai- Ziua cu triplă semnificație	mai 2023	Toate clasele		-participare la evenimentele dedicate acestei zile; - lucrări artístico- plastice, PPT-uri;	
9.	Zilele Art Neuveau	Iunie 2023		Cadrele didactice implicate în proiect	-vizită lăcașuri de cult , -turul orașului,	
10.	Diseminare proiect	Iunie 2023		Cadrele didactice implicate în proiect		

G. MONITORIZAREA PROIECTULUI:

Monitorizarea se va face de către Inspectoratul Școlar Județean, coordonatorul/echipa de proiect astfel încât obiectivele propuse să fie atinse;

Mijloacele de evaluare: afișe, PPT-uri, expoziții cu lucrările-creațiile copiilor;

H. REZULTATE: CALITATIVE - cultivarea spiritului patriotic, familiarizarea cu personalități ale istoriei noastre naționale, comportament adecvat în vizitarea unor instituții locale și lăcașuri de cult, exemple de bune practici; promovarea conduitei pozitive a copilului spre spiritul românesc.

CANTITATIVE- realizarea unor activități interdisciplinare, munca în echipă, mapă cu lucrări artistico-plastice;

I. DISEMINAREA PROIECTULUI:

- Rezultatele elevilor se vor face cunoscute la nivelul fiecărei clase;
- Mediatizarea activităților pe site-ul Școlii Gimnaziale „Oltea Doamna”, Revista „InfOltea”, Ovidan, Facebook;
- Se vor realiza expoziții cu lucrările copiilor, poze din diferite ipostaze din cadrul activităților desfășurate; ppt-uri cu produse realizate pe parcursul derulării proiectului;
- Portofoliul proiectului;
- Raport final.

J. IMPACTUL PROIECTULUI – motivarea elevilor spre cunoaștere,

K. SUSTENABILITATEA PROIECTULUI

-proiectul va avea un impact pozitiv asupra dezvoltării spiritului civic ,
- toate activitățile vor fi derulate cu scopul de a asigura beneficiarilor cadru optim de a descoperi și învăța istoria neamului;

L. BUGETUL PROIECTULUI

- surse de finanțare: fonduri proprii

M. PARTENERI

externi:

- Școala Gimnazială nr.16, Oradea;
- Școala Gimnazială Nojorid, jud. Bihor;
- Școala Gimnazială „ Ioan Slavici”, Oradea;
- Școala Gimnazială „Dimitrie Cantemir”, loc. Baia Mare, jud. Maramureș;
- G.P.P.Nr. 53, Oradea;
- G.P.P. Nr. 50 (structura 55), Oradea;
- Biblioteca Județeană „ Gheorghe Șincai”, Oradea;
- Colegiul Național „Onisifor Ghibu”, Oradea;
- Colegiul Național „Ioan Slavici” loc. Satu-Mare, jud. Satu Mare;
- Colegiul Național „ Teodor Neș”, loc. Salonta, jud. Bihor;

N. ANEXE: acorduri de parteneriat

TRADIȚIA ȘI DIGITALIZAREA ELEMENTE IMPORTANTE ÎN FORMAREA COMPETENȚEI INTERCULTURALE

Motto „...datinile , proverbele, muzica și poezia sunt arhivele popoarelor, iar cu ele se poate constitui trecutul lor îndepărtat. Căci nu există bucurii mai de preț ca averea de cuget și simțire inclusă și păstrată cu sfântă grijă de-a lungul vremurilor în adâncul sufletului românesc ,al moșilor și strămoșilor noștri.”

ALEXANDRU VLAHUȚĂ

Legătura dintre interculturalitate și tradiții este strânsă, deoarece tradițiile sunt un aspect fundamental al culturilor și joacă un rol esențial în interacțiunile interculturale. Există câteva aspecte cheie ale relației dintre interculturalitate și tradiții:

Identitate culturală: Tradițiile sunt elementele esențiale care contribuie la identitatea culturală a unui grup sau comunități. Ele reprezintă practici și obiceiuri transmise din generație în generație și oferă oamenilor un sentiment de apartenență și unitate.

- Împărtășirea valorilor și înțelegerea reciprocă: Prin interacțiuni interculturale, oamenii au oportunitatea să învețe despre tradițiile și valorile altor culturi. Acest schimb cultural facilitează o mai bună înțelegere reciprocă și poate promova respectul și toleranța față de diversitatea culturală.
- Diversitate culturală: În cadrul interculturalității, se întâlnesc diferite tradiții și practici culturale. Această diversitate aduce o bogăție culturală și creează oportunități pentru schimburi fructuoase de idei și experiențe.
- Dialog și adaptare culturală: În contextul intercultural, oamenii pot dialoga și pot învăța unii de la alții despre tradițiile lor. Acest proces poate conduce la adaptarea sau îmbogățirea tradițiilor, creând forme noi și inovatoare de exprimare culturală.
- Conservarea patrimoniului cultural: Prin interacțiuni interculturale, oamenii pot deveni mai conștienți de importanța tradițiilor și a patrimoniului cultural. Acest lucru poate contribui la conservarea și promovarea tradițiilor pentru generațiile viitoare.
- Tradiții ca punți între culturi: În cadrul interculturalității, tradițiile pot juca un rol important în construirea de punți de legătură între culturi. Evenimente culturale, festivaluri sau activități tradiționale pot aduce împreună oameni din diverse medii și pot promova schimbul cultural și înțelegerea reciprocă.

Consider că îndemnul lui Constantin Noica¹: "În cultură nimic nu trebuie pierdut, totul trebuie transmis și reînnoit" este deosebit de relevant, mai ales în era tehnologiei, unde mulți tineri se concentrează pe accesul la internet și nu sunt implicați în cunoașterea valorilor autentice ale poporului nostru. În această citat, Noica subliniază că nimic din ceea ce aparține culturii nu ar trebui să fie pierdut în timp. El argumentează că cunoștințele, tradițiile și valorile culturale ar trebui transmise din generație în generație pentru a menține moștenirea culturală vie și vibrantă. Ideea de a "transmite și reînnoi" sugerează că această transmitere nu ar trebui să fie un simplu act de repetare mecanică, ci ar trebui să fie însoțită de o abordare creativă și adaptativă, pentru a răspunde nevoilor și contextului fiecărei generații.

Tradițiile populare românești reprezintă un tezaur inestimabil și este esențial să facem tot posibilul pentru a le menține vii în conștiința copiilor și a oamenilor².

Activitățile extrașcolare oferă o oportunitate vastă de abordare interdisciplinară, furnizând modalități eficiente de valorificare a tradițiilor, obiceiurilor și datinilor locale și naționale.

Patrimoniul valoric național trebuie să fie îmbogățit și transmis din generație în generație prin intermediul procesului educațional. Educația are ca scop familiarizarea cu valorile naționale materiale și morale, renașterea, valorizarea și perpetuarea tradițiilor, folosirea potențialului educativ al datinilor și obiceiurilor calendaristice populare, formarea conștiinței naționale și cultivarea civismului și umanismului.

Folclorul reprezintă o comoară de valori culturale transmise de la o generație la alta, reflectând tradițiile, obiceiurile, credințele și istoria unui popor. În cazul României, folclorul este o oglindă vie a existenței și identității poporului român, reprezentând o dovadă grăitoare a unității culturale străvechi ce caracterizează această națiune.

Tezaurul folcloric al României este vast și divers, cuprinzând povești, legende, balade, cântece populare, dansuri tradiționale, port popular, obiceiuri de sărbători și multe alte manifestări culturale. Aceste expresii artistice autentice dezvăluie spiritul și personalitatea unui popor, păstrând în ele secretele și înțelepciunea strămoșilor.

Pentru a încuraja cunoașterea și aprecierea folclorului românesc, este important ca educația să ofere spațiu pentru explorarea acestui domeniu cultural în cadrul activităților școlare și extrașcolare. Valorificând bogăția folclorului, copiii pot învăța despre tradiții, înțelege istoria

¹ Noica Constantin. Sentimentul românesc al ființei naționale. – București: Eminescu, 1978

² Constantinescu N. Elemente de teorie folcloristică în discursurile de recepție la Academia Română. În: Memoriile Secției de Științe filologice, literatură și arte, seria a IV-a, tomul VIII, 1986.

și îmbogăți propriile lor experiențe culturale.

Activitățile în care folclorul este prezentat, interpretat sau reinterpretat constituie nu doar o modalitate de a păstra și transmite moștenirea culturală, ci și un act cultural și educativ deosebit de important. În școli, se pot organiza ateliere de muzică și dans tradițional, prezentări de povești și legende, expoziții de costume populare, concursuri de cântece sau dansuri, întâlniri cu vârstnici care să împărtășească tradițiile locale, și multe alte activități care să stimuleze interesul și implicarea copiilor.

Prin aceste demersuri, elevii au ocazia să înțeleagă și să aprecieze valorile culturale proprii, dezvoltându-și respectul pentru tradiții și pentru propria identitate națională. În același timp, expunerea la folclorul românesc poate deschide perspective interculturale, să stimuleze creativitatea și să contribuie la dezvoltarea personală a copiilor.

Păstrând și promovând folclorul, ne asigurăm că moștenirea culturală a României va rămâne vie și va fi transmisă cu mândrie și înțelegere către generațiile viitoare³.

Prin varietatea folclorului copiii pot să cunoască, să înțeleagă și să prețuiască mai mult trecutul glorios al poporului nostru, ocupația, obiceiurile, sentimentele, năzuințele generațiilor de ieri.

Dacă oamenilor li s-ar oferi posibilitatea de a introduce reglementări sociale noi în mod arbitrar, s-ar putea ca unele dintre ele să fie mai eficiente decât tradițiile, obiceiurile și normele existente în societate. Cu toate acestea, oamenii nu au capacitatea de a schimba tradițiile și normele în mod arbitrar, ceea ce poate fi considerat un lucru pozitiv. Desigur, uneori tradițiile și normele existente pot fi imperfecte, dar ele sunt preferabile absenței lor, deoarece oferă stabilitate și predictibilitate în societate.

Friedrich Hayek⁴, cunoscutul filozof și economist austriac și laureat al Premiului Nobel, susține că omul nu poate cunoaște în întregime toate consecințele acțiunilor sale și, din acest motiv, adoptă anumite reguli după care să se ghideze în viață. Aceste reguli includ tradiții, obiceiuri și norme care au fost testate în timp și au devenit parte integrantă a culturii tradiționale. Omul alege aceste reguli pe baza convingerii că ele sunt raționale și utile, având în vedere că au trecut prin teste practice riguroase.

Tradițiile și normele sociale joacă un rol important în viața socială, influențând

³ MIHAI POP -, „Obiceiuri tradiționale românești”. Editura Univers, București, 1999

⁴ Hayek, Fr. Constituția libertății. Trad. De C. Dârdală; Pref. de P. Vichelson. Postf. de V. Boari. Iași: Ed. Institutul European, 1998.

comportamentul atât individual, cât și colectiv. Ele cuprind obiceiuri, sărbători, ritualuri și alte aspecte specifice unui popor, și sunt transmise din generație în generație, reprezentând o moștenire culturală valoroasă. În prezent, termenul "tradiție" este utilizat atât în limbajul curent, cât și în cel științific pentru a descrie aceste practici culturale transmise pe cale orală sau scrisă.

Folclorul se dezvăluie ca un amestec constant și divers de credințe și înțelepciuni fundamentale, unite într-o armonie rară în mijlocul agitației vieții. Această agitație constantă furnizează materiale neprețuite pentru cristalizarea expresiei folclorice, iar acestea, la rândul lor, îmbogățesc experiența de viață.

Cu alte cuvinte, nu doar viața oferă substanță pentru a fi transpusă în creații folclorice, ci și gândurile și imaginația poporului se răspândesc în lumea reală. Uneori, puterea gândului folcloric este atât de puternică încât îmbracă realitatea în structurile sale, făcând-o mai frumoasă și mai misterioasă.

Satul românesc este un exemplu concret de această interacțiune între folclor și viața reală⁵. Legende și povești străvechi pot ieși din adâncurile folclorului și să îmbogățească trăirile oamenilor în viața cotidiană, aducându-le un sentiment de mister și magie. Lucian Blaga, în elogiul său al satului românesc, a evidențiat acest fenomen, demonstrând cât de des se întâmplă ca tradițiile și poveștile populare să înfrumusețeze și să îmbogățească viața reală a comunităților.

Dicționarul explicativ al limbii române⁶ definește tradiția ca fiind un ansamblu de concepții, obiceiuri, datini și credințe care se formează istoric în cadrul unor grupuri sociale sau naționale și care sunt transmise de la o generație la alta prin intermediul graiului viu.

În limba română, termenul "tradiție" are trei sensuri:

exprimă trăsături comune și particularități specifice ale unor fenomene sociale, care pot fi mai mult sau mai puțin diferite, dar au legătură între ele (ritualuri, ceremonii, sărbători);

este utilizată direct pentru a se referi la o entitate distinctă, diferită de obicei, ritual sau sărbătoare;

poate fi folosită ca echivalent pentru noțiunile menționate mai sus, cum ar fi obicei, ritual, sărbătoare, ceremonie, arta măștilor și jocurilor dramatizate de Anul Nou etc.

În literatura științifică dedicată analizei conceptului de tradiție, întâlnim adesea descrierea tradiției ca o totalitate de aspecte. Această perspectivă a condus, în opinia noastră, la una dintre

⁵ OVIDIU PAPADIMA, O VIZIUNE ROMÂNEASCĂ A LUMII .STUDIUL DE FOLCLOR, Editura SAECULUM, București, 1995, pag. 23

⁶ Dicționarul explicativ al limbii române/ Ediția a II-a. București: Ed. Univers Enciclopedic, 1996, p. 1101

cele mai mari erori, unde tradiția a fost considerată ca o formă de imitare a unor aspecte. Al doilea tip de tradiție poate fi numit "paradigmatic". Acesta apare atunci când avem o comparație care implică o diversitate de aspecte: mai întâi, obiectul trebuie să fie și poate fi multiplicat; în al doilea rând, există o diversitate de relații între subiect și obiect; în al treilea rând, există o diversitate de forme și, ca rezultat, o diversitate de conținut și sensuri; în al patrulea rând, comparația ne permite să evidențiem diversitatea subiecților care receptează tradiția⁷.

Abordând tradiția din perspectiva subiectivistă, ne putem îndepărta de ideea că tradiția este o presiune sau o povară, și o putem interpreta prin prisma influenței trecutului asupra prezentului. Astfel, prin această abordare subiectivistă, interesul se schimbă: nu este despre puterea morților asupra celor vii, ci despre puterea prezentului asupra modului în care tradiția este înțeleasă și transmisă.

În lucrarea sa "Tradiția și talentul individual", T. Elliot face o distincție între tradiția obiectului și cea a subiectului. El susține că tradiția nu constă în a repeta sau imita modelele din trecut. Tradiția nu poate fi moștenită pasiv și, dacă este necesară, poate fi dobândită doar prin eforturi serioase și conștiente. Prin urmare, tradiția nu este ceva ce vine predeterminat de predecesori și adoptat în mod automat, ci necesită o implicare activă și autentică a individului pentru a fi înțeleasă și transmisă în mod corespunzător⁸

Conform lui P. Sztompka, tradiția poate fi înțeleasă în două sensuri principale. În sensul principal și comprehensiv al termenului, tradiția reprezintă totalitatea obiectelor și ideilor care au rădăcini în trecut, dar continuă să existe în prezent. Această perspectivă asupra tradiției implică simpla moștenire, ceea ce a rămas din trecut și este prezent în zilele noastre.

În al doilea sens, mai restrâns, tradiția se referă doar la elementele (materiale sau culturale) care nu doar supraviețuiesc în prezent, ci sunt strâns și intim legate de contextul actual. Așadar, în acest sens, tradiția include elementele care nu doar au fost transmise din trecut, ci au o conexiune directă și semnificativă cu realitatea prezentă⁹

Pentru P. Sztompka, tradiția își dezvăluie o dublă dimensiune: valorizarea unui comportament sau obiect datorită legăturii sale cu trecutul. În deciziile fundamentate pe tradiții, funcționalitatea opțiunii nu este atât de importantă precum dimensiunea simbolică asociată acțiunii sau obiectului. Vechimea devine astfel o instanță de legitimare și un argument al valorii.

⁷ Rîmbu, N. *Filosofia valorilor*. București: Ed. Didactică și Pedagogică, 1997, p. 16.

⁸ Noica, C. *Rostirea filozofică românească*. București: Ed. Științifică și Enciclopedică, 1970, p. 46.

⁹ Sztompka, P. *The Sociology of Social Change*. Oxford: Blackwell Publishers, 1994, p. 60.

Cea de-a doua dimensiune se referă la localizarea în trecut a comportamentului, obiectului sau valorii, fără ca opțiunea să fie neapărat conștientizată. Prin urmare, tradițiile exprimă moștenirea de obiceiuri, datini, credințe și norme de comportament care sunt transmise din generație în generație, constituind trăsăturile specifice ale unui popor.

Tradițiile sunt un sistem de idei, legi nescrise și norme de comportare care s-au cristalizat în mod istoric și conțin trăsăturile specifice ale memoriei și psihologiei naționale ale diferitelor grupuri etnice. Ele manifestă o continuitate în dezvoltare și stabilesc o legătură dialectică între trecut și prezent, dar și cu viitorul. Tradițiile reprezintă o componentă esențială a conștiinței de sine a unui popor, aducând cu ele biografia sa intelectuală și oferind o carte de vizită pentru intrarea în istorie și, implicit, în viitor. În cadrul tradițiilor se disting două structuri importante: mentalitatea și datina. Mentalitatea se înrădăcește în conștiința colectivă odată cu trecerea timpului, iar datina se fixează în evoluția vieții umane, reprezentând formele păstrate de-a lungul veacurilor.¹⁰

În ultimii ani, interesul oamenilor s-a îndreptat tot mai mult către obiceiurile folclorice, fenomenul fiind parțial explicat de rezistența acestor obiceiuri în timp, comparativ cu alte manifestări spontane. Mai mult, pluralitatea de valențe pe care obiceiurile le poartă, cu anumite valori umane și sociale distincte, atrage atenția omului contemporan către acestea.

Deși pentru unii pot părea doar pitorești manifestări folclorice, obiceiurile ascund înțelesuri profunde referitoare la relațiile omului cu lumea înconjurătoare, natura, relațiile interumane și funcționarea normală a vieții sociale. Ele reprezintă, de fapt, expresii ale vieții sociale a comunităților umane și mecanisme prin care viața socială se materializează și funcționează.

În cultura noastră tradițională, obiceiurile - fie ele de tip calendaristic sau legate de viața de familie - formează un complex sistem de interrelații, având o conexiune strânsă cu viața individului, a neamului și a comunităților locale sau regionale. Acest sistem este corelat cu normele care organizează viața și regulile de conviețuire socială, constituind bazele structurii societății noastre tradiționale. Obiceiurile îi ajută pe oameni să-și organizeze munca și să-și gestioneze raporturile cu natura într-un mod specific¹¹.

¹⁰ CAPCELEA, VALERIU, *Tradiția-esența, locul și rolul ei în existență școlară*, Bălți, 2011, pag.16

¹¹ POP, MIHAI, *Obiceiuri tradiționale românești*, CONSILIUL CULTURII ȘI EDUCAȚIEI SOCIALISTE INSTITUTUL DE CERCETARI ETNOLOGICE ȘI DIALECTOLOGICE București – 1976, pag 5



Obiceiurile și tradițiile au jucat întotdeauna un rol central în viața țaranului român și în cultura sa. Ele reprezintă un aspect fundamental al identității și valorilor comunităților locale și naționale. De-a lungul timpului, aceste obiceiuri s-au transmis din generație în generație, devenind un moștenire culturală prețioasă care reflectă istoria și experiența colectivă a poporului român.

Aceste manifestări folclorice sunt pline de simboluri și înțelesuri profunde, încărcate cu învățături și înțelepciune transmise de la strămoși. Ele ilustrează relațiile complexe dintre oameni și natură, spiritul comunitar, dar și modul în care indivizii se raportează la momentele importante ale vieții: naștere, căsătorie, moarte, sărbători religioase și agrare etc.

Muzica, dansurile, cântecele și tradițiile vestimentare sunt modalități prin care oamenii își exprimă bucuriile, tristețile și aspirațiile, reflectând diversitatea și bogăția culturală a României. În cadrul acestor manifestări, se păstrează și se transmite cunoașterea și valorile fundamentale ale comunității. Ele contribuie la formarea identității individuale și colective, consolidând coeziunea socială și solidaritatea între membrii comunității.

Obiceiurile tradiționale românești nu sunt doar simple reprezentații artistice, ci au o funcție socială și spirituală puternică. Ele oferă un cadru de înțelegere a lumii și a relațiilor umane, promovând valorile etice, respectul, generozitatea și iubirea față de aproapele.

Cu toate că ritmul vieții moderne și schimbările socio-culturale pot pune în pericol păstrarea acestor tradiții, există eforturi susținute din partea comunităților, instituțiilor culturale și a cercetătorilor pentru a le conserva și transmite viitoarelor generații. Festivitățile locale, festivalurile folclorice, expozițiile de port popular, dar și proiecte educaționale își propun să

mențină vie această importantă moștenire culturală.

În concluzie, obiceiurile și tradițiile românești reprezintă mai mult decât o simplă înșiruire de reprezentații artistice. Ele constituie o fereastră către sufletul, valorile și istoria unui popor, fiind o comoară culturală ce merită să fie prețuită, conservată și transmisă cu mândrie către generațiile viitoare.



România este o țară bogată în tradiții și obiceiuri, care sunt parte integrantă a culturii și identității sale. Iată câteva dintre cele mai importante și reprezentative tradiții și obiceiuri românești:

Mărțișorul: Mărțișorul este un simbol tradițional al primăverii. În fiecare an, la 1 martie, românii își împletesc și își oferă mărțișoare, mici obiecte din mărgelile roșii și albe, care se poartă la încheietura mâinii. Acesta reprezintă noroc, sănătate și bucurie pentru anul ce vine.

Sărbătoarea de Paști: Paștele este una dintre cele mai importante sărbători creștine din România. Ea marchează învierea lui Iisus Hristos și este sărbătorită cu obiceiuri precum vopsirea ouălor în culori vii și tradiționala masă festivă cu mâncăruri specifice.

Sărbătoarea de Crăciun: Crăciunul este o altă sărbătoare creștină importantă, în care românii se adună în familie pentru a petrece timpul împreună, iar masa de Crăciun include preparate specifice precum sarmale, cozonac și colaci.

Călușarii: Călușarii sunt dansatori tradiționali care interpretează dansuri rituale specifice în timpul unor sărbători locale sau naționale. Dansurile călușarilor au un caracter sacru și au loc în

cadrul unor ceremonii pentru a aduce noroc și sănătate.

Portul popular: România are o varietate bogată de costume tradiționale, fiecare regiune având propriul său port popular caracteristic. Aceste costume sunt folosite la ocazii speciale sau evenimente tradiționale, precum nunți sau festivaluri.

Obiceiurile legate de nunți și înmormântări: Atât nunțile, cât și înmormântările au tradiții specifice în România. Nunta este o sărbătoare mare, cu obiceiuri precum tăierea porcului, dansul miresei, jocuri și colinde. Înmormântarea are ritualuri tradiționale care variază în funcție de regiune.

Junii Brașovului: Junii Brașovului sunt o grupare tradițională din Brașov, care organizează sărbători de stradă în ziua de 23 aprilie (Sântandrei). Aceste sărbători reprezintă o încununare a tradiției de reînnoire a jurământului de credință față de țară și de apărare a valorilor naționale.

Șezătoarea: Șezătoarea este o tradiție rurală prin care femeile dintr-o comunitate se adună pentru a lucra împreună la torsul și cusutul lanii, dar și pentru a socializa și cânta cântece tradiționale.

Colindatul: În perioada Crăciunului, copiii și tinerii merg din casă în casă colindând, adică cântând colinde și urături pentru a primi daruri sau bani.

Ziua Națională a României: Sărbătorită pe 1 Decembrie, aceasta marchează Ziua Marii Uniri de la 1918, când s-au unit regatele României și s-a creat România modernă.

Acestea sunt doar câteva dintre tradițiile și obiceiurile românești care reflectă diversitatea culturală a țării și adâncimea legăturii cu trecutul și identitatea națională.

Transformarea societății rurale într-o societate de consum, caracterizată de schimbări rapide și adesea superficiale, a reprezentat o provocare majoră pentru păstrarea și promovarea tradițiilor populare românești. În trecut, viața în satele românești era strâns legată de ritmurile naturii, iar tradițiile și obiceiurile erau parte integrantă din modul de trai și identitatea comunităților. Cu toate acestea, odată cu modernizarea și urbanizarea accelerată, multe dintre aceste tradiții au fost uitate sau au început să fie ignorate.

Obiceiurile tradiționale au o valoare culturală și spirituală profundă pentru comunitățile rurale. Ele sunt o modalitate de a păstra memoria colectivă, de a transmite învățături și cunoștințe străvechi de la o generație la alta. Obiceiurile legate de sărbători religioase, momente cheie din ciclul vieții (nașteri, căsătorii, înmormântări), activitățile agricole și meșteșugurile tradiționale toate contribuie la definirea identității culturale și sociale a comunităților rurale.

Însă, într-o lume modernă, trecerea de la tradițional la modern și urban poate aduce cu sine

schimbări profunde în mentalitate și priorități. Mulți tineri din mediul rural caută oportunități în orașe sau în străinătate, iar tradițiile populare pot părea învechite sau neinteresante în contextul noului mod de viață. De asemenea, accesul facil la media și tehnologie poate face ca obiceiurile tradiționale să pară depășite sau lipsite de relevanță în comparație cu cultura globalizată și consumistă.

Pentru a contracara pierderea tradițiilor și a identității culturale, au apărut inițiative și proiecte menite să păstreze și să promoveze patrimoniul cultural rural. Festivalurile tradiționale, expozițiile de artă populară, atelierele de meșteșuguri tradiționale și alte evenimente culturale încearcă să readucă în prim-plan obiceiurile și tradițiile populare. De asemenea, educația și implicarea activă a comunităților în păstrarea moștenirii culturale joacă un rol important.

Este esențial ca tradițiile să fie înțelese și apreciate nu doar ca relicve din trecut, ci ca elemente vii și relevante în prezent. Prin înțelegerea valorii lor în contextul istoric și social, putem redescoperi înțelesurile profunde pe care le poartă și să le transmitem viitoarelor generații. De asemenea, interacțiunea și schimbul cultural între mediul urban și cel rural pot fi benefice pentru ambele părți, contribuind la îmbogățirea patrimoniului cultural național.

În final, conservarea tradițiilor populare românești și promovarea lor într-o manieră autentică și sustenabilă reprezintă o misiune importantă și necesară pentru întreaga societate. Prin prețuirea și încurajarea tradițiilor, putem menține vie moștenirea culturală a țaranului român și să valorificăm bogăția spirituală și artistică pe care o reprezintă pentru cultura noastră națională.

ROLUL DIGITALIZARII ÎN FORMAREA COMPETENȚEI INTERCULTURALE

Digitalizarea¹² joacă un rol semnificativ în formarea competenței interculturale, aducând numeroase beneficii și provocări pentru dezvoltarea acestei abilități esențiale într-o lume tot mai conectată și diversă.

Competența interculturală se referă la capacitatea unei persoane de a interacționa și de a comunica eficient cu indivizi din culturi diferite, de a înțelege și respecta diferențele culturale și de a colabora în mod constructiv cu persoane cu backgrounduri culturale variate. Iată cum

¹² CUCOȘ, CONSTANTIN, CEOBANU, CIPRIAN, Educația digitală, Ed. Polirom, pag.22

digitalizarea¹³ contribuie la această competență:

- Acces la informație și culturi diverse: Prin intermediul internetului și a resurselor digitale, oamenii au acum acces ușor și rapid la informații despre culturile diferite din întreaga lume. Aceasta le permite să își extindă cunoștințele și să înțeleagă mai bine valorile, obiceiurile, tradițiile și perspectivele culturale ale altor comunități.
- Comunicare interculturală facilitată: Tehnologia digitală oferă numeroase instrumente de comunicare interculturală, cum ar fi mesageria instantanee, e-mailul, rețelele sociale și aplicațiile de videoconferințe. Aceste mijloace facilitează interacțiunea cu oameni din diverse culturi și permit schimbul de idei și perspective în timp real.
- Platforme de învățare online: Digitalizarea a transformat modul în care oamenii accesează informații și învață. Platformele de învățare online oferă cursuri și resurse educaționale care încurajează dezvoltarea competenței interculturale prin module și activități special concepute pentru a înțelege și a aborda diferențele culturale.
- Sensibilizarea la diversitate: Internetul și rețelele sociale permit oamenilor să împărtășească experiențe personale, povești și culturi, contribuind astfel la creșterea gradului de sensibilizare și înțelegere a diversității culturale. Acest lucru poate duce la mai multă empatie și deschidere către alte culturi.
- Promovarea dialogului intercultural: Digitalizarea facilitează organizarea de evenimente, dezbateri și forumuri online în care oamenii din diverse culturi pot interacționa, dialoga și învăța unii de la alții. Acest dialog poate spori înțelegerea reciprocă și promova cooperarea interculturală.

Cu toate acestea, digitalizarea poate aduce și unele provocări în ceea ce privește competența interculturală, cum ar fi:

- Pericolul perpetuării stereotipurilor: Pe internet pot exista informații și stereotipuri distorsionate sau false despre alte culturi, ceea ce poate duce la prejudecăți și înțelegeri eronate.
- Comunicarea impersonală: În mediul online, comunicarea poate deveni impersonală, ceea ce poate duce la o înțelegere mai superficială a celorlalți și la o lipsă de empatie.
- Bariera limbajului: Chiar dacă traducerea automată a devenit mai avansată, pot exista

¹³ SÎRGHEA, ȚICĂU, ALINA, Manualul digital, efectele utilizării în învățământ, Editura Institutul european, pag. 102

încă bariere de limbaj care să îngreuneze comunicarea interculturală.

În contextul actual, în care tehnologia a devenit omniprezentă și a schimbat modul în care trăim și lucrăm, sistemul educațional trebuie să se adapteze pentru a răspunde nevoilor elevilor și cerințelor societății tehnologizate. Tehnologia a adus cu sine o mulțime de oportunități și provocări pentru profesori și elevi, iar eficientizarea învățământului în era digitală devine din ce în ce mai importantă¹⁴.

Una dintre provocările majore este asigurarea accesului la tehnologie și conectivitate pentru toți elevii, indiferent de mediul în care se află. Diferențele economice și geografice pot crea inegalități în privința accesului la gadgeturi și internet, ceea ce poate duce la o discrepanță în calitatea învățământului și oportunităților educaționale. Acest aspect impune nevoia de a dezvolta politici și programe care să faciliteze accesul la tehnologie pentru toți elevii, pentru a nu-i lăsa în urmă pe cei care provin din medii mai defavorizate.

Pe de altă parte, tehnologia oferă multiple instrumente și aplicații care pot îmbunătăți modul în care se desfășoară procesul educațional. Platformele de e-learning, aplicațiile interactive și instrumentele de colaborare pot transforma învățarea într-o experiență mai atractivă și interactivă pentru elevi. Astfel, profesorii pot crea cursuri personalizate și să ofere feedback în timp real, ceea ce contribuie la dezvoltarea unor abilități esențiale pentru elevii din secolul XXI, cum ar fi gândirea critică, rezolvarea de probleme și comunicarea eficientă.

Totuși, pentru ca tehnologia să aibă un impact pozitiv asupra procesului educațional, profesorii trebuie să fie bine pregătiți și formați în utilizarea acestor instrumente. O astfel de pregătire continuă ar trebui să facă parte din politica educațională, astfel încât profesorii să fie în măsură să integreze tehnologia în mod coerent și eficient în procesul de predare și evaluare.

Un alt aspect important este echilibrul dintre utilizarea tehnologiei și metodele tradiționale de predare. Tehnologia poate fi un instrument valoros, dar nu ar trebui să înlocuiască complet interacțiunea umană dintre profesor și elev. O abordare integrată, în care tehnologia completează metodele tradiționale, poate fi cea mai eficientă.

În plus, accesul nelimitat la informație pe internet necesită dezvoltarea abilităților de filtrare și evaluare a informațiilor pentru a distinge între surse credibile și cele care nu sunt verificate. Astfel, profesorii joacă un rol crucial în a-i ghida pe elevi să fie critici și să dezvolte capacitatea de a căuta și utiliza informația în mod responsabil.

¹⁴ Patrașcu D. Tehnologii educaționale. Chișinău: Editura Tipografia Centrală, 2005. 698 p.

Tehnologia¹⁵ oferă oportunitatea de a personaliza experiența de învățare pentru fiecare elev în parte. Prin intermediul platformelor de învățare online și a softurilor educaționale, profesorii pot identifica nevoile și nivelul de înțelegere al fiecărui elev și pot adapta materialele și activitățile pentru a se potrivi cu stilurile de învățare individuale. Aceasta contribuie la creșterea implicării elevilor în procesul de învățare și la îmbunătățirea performanțelor lor academice.

- **Învățare flexibilă:** Tehnologia permite accesul la resurse și materiale educaționale în orice moment și de oriunde. Elevii pot învăța în ritmul lor, având posibilitatea de a reveni asupra conținutului învățat ori de câte ori este nevoie. Învățarea devine mai flexibilă, iar elevii pot învăța la propriul lor ritm.
- **Colaborarea și comunicarea:** Tehnologia facilitează comunicarea și colaborarea între elevi și profesori. Platformele de colaborare și aplicațiile de comunicare permit interacțiuni în timp real, chiar și în mediul online. Elevii pot lucra în echipe și pot colabora la proiecte, ceea ce îi pregătește pentru lumea reală, unde colaborarea este o abilitate esențială.
- **Evaluarea și feedback-ul:** Tehnologia oferă posibilități avansate de evaluare și feedback. Profesorii pot utiliza instrumente digitale pentru a evalua performanțele elevilor și pentru a oferi feedback constructiv, îndrumându-i în mod individual către îmbunătățirea performanțelor lor.
- **Acces la resurse educaționale globale:** Tehnologia deschide porțile către o varietate de resurse educaționale globale. Elevii pot accesa lecții, tutoriale, cărți și alte materiale din întreaga lume, ceea ce le permite să-și extindă cunoștințele și să aprofundeze subiectele de interes.
- **Învățarea continuă a profesorilor:** Profesorii trebuie să fie mereu în pas cu tehnologia în evoluție pentru a-și îmbunătăți practica de predare. Prin participarea la programe de formare și training-uri tehnologice, profesorii pot dezvolta abilitățile necesare pentru a utiliza eficient instrumentele digitale în predare și evaluare.
- **Învățarea hibridă:** Tehnologia a contribuit la dezvoltarea conceptului de învățare hibridă, care combină elementele învățării tradiționale cu cele digitale. Această abordare echilibrată asigură că elevii beneficiază de avantajele interacțiunii directe cu profesorii și colegii lor, în timp ce exploatează oportunitățile oferite de tehnologie pentru a-și extinde

¹⁵ CERGHIT, I. Mass-media și educația tineretului școlar. București: Editura Didactică și Pedagogică.

cunoștințele și abilitățile.

- Integrarea artei și creativității: Tehnologia poate fi utilizată pentru a stimula creativitatea și expresia artistică. Elevii pot crea conținut digital, pot desena, edita fotografii și videoclipuri, ceea ce le permite să-și exprime ideile și să-și dezvolte imaginația.

Cu toate acestea, nu trebuie să uităm că tehnologia nu înlocuiește complet rolul profesorului. Profesorii rămân esențiali în ghidarea și inspirarea elevilor, în facilitarea dialogului și în susținerea dezvoltării abilităților esențiale, precum gândirea critică, rezolvarea problemelor și colaborarea.

În final, tehnologia poate reprezenta un instrument puternic în dezvoltarea învățământului și în pregătirea elevilor pentru lumea modernă.¹⁶ Cu o abordare echilibrată și o pregătire adecvată, tehnologia poate contribui la o învățare mai interactivă, personalizată și eficientă, care să pregătească elevii pentru provocările viitorului.

În orele de limba română, există o varietate de aplicații și platforme digitale care pot fi folosite pentru a sprijini procesul de învățare și pentru a stimula interesul elevilor. Iată câteva exemple:

Google Docs: O aplicație de procesare a textelor, parte a suitelor Google G Suite. Google Docs facilitează scrierea, editarea și partajarea documentelor, oferind posibilitatea de a colabora în timp real cu colegii și profesorii.

Kahoot: O platformă interactivă pentru realizarea de chestionare și jocuri de tip quiz. Kahoot permite profesorilor să creeze teste amuzante și interactive pentru a evalua cunoștințele elevilor.

Quizizz: O altă aplicație interactivă pentru realizarea de teste și chestionare. Quizizz oferă posibilitatea elevilor de a participa la teste în timp real și de a vedea rezultatele imediat.

Socrative: O aplicație de vot și întrebări cu răspunsuri multiple, care permite profesorilor să pună întrebări în timpul lecției și să primească răspunsuri în timp real de la elevi.

Padlet: O platformă digitală pentru organizarea și partajarea de informații sub formă de panouri virtuale. Profesorii și elevii pot crea panouri cu imagini, texte și videoclipuri pentru a explora diverse subiecte.

Wordwall: O platformă care permite crearea de activități interactive și jocuri educaționale pentru limba română. Wordwall oferă o varietate de tipuri de exerciții, precum potriviri, asocieri și

¹⁶ Cerghit, Ioan, 2002, Sisteme de instruire alternative și complementare. Structuri, stiluri și strategii, Editura Aramis, București

jocuri de cuvinte.

Mozzabook: O platformă cu conținut educațional interactiv, care acoperă o gamă largă de subiecte pentru limba română. Mozzabook oferă animații 3D și videoclipuri educaționale pentru a sprijini procesul de învățare.

Edukah: O aplicație care conține resurse educaționale interactive pentru diverse materii, inclusiv limba română. Elevii pot accesa lecții, teste și jocuri educaționale.

LimbaRomână.ro: Un site cu o gamă variată de resurse pentru limba română, inclusiv gramatică, vocabular și exerciții practice.

DEX Online: O platformă pentru dicționarul explicativ al limbii române, care poate fi utilizată pentru a căuta definiții, sinonime și antonime ale cuvintelor.

Acestea sunt doar câteva dintre aplicațiile și platformele disponibile pentru a sprijini învățarea limbii române într-un mod interactiv și interesant. Profesorii pot alege și combina aceste instrumente în funcție de nevoile și preferințele lor și ale ele

În proiectele care abordează interculturalitatea, aplicațiile și platformele digitale pot juca un rol important în facilitarea comunicării, schimbului de experiențe și promovarea înțelegerii între participanți din diferite medii culturale. Iată câteva exemple de aplicații și platforme digitale care pot fi utile în astfel de proiecte:

Skype/Zoom/Google Meet: Aceste aplicații de videoconferințe permit organizarea întâlnirilor online între participanții din diverse țări și culturi. Acestea facilitează dialogul direct și interacțiunea în timp real.

Google Drive: Platforma Google Drive oferă o gamă largă de instrumente de colaborare, precum Google Docs, Google Sheets și Google Slides, care permit participanților să lucreze împreună la documente, prezentări și tabele online.

Padlet: Această platformă poate fi folosită pentru a crea panouri virtuale în care participanții pot adăuga texte, imagini și videoclipuri pentru a-și împărtăși experiențele culturale și a înțelege mai bine perspectivele celorlalți.

Flipgrid: O aplicație care permite participanților să creeze și să împărtășească videoclipuri scurte în care să își prezinte cultura, tradițiile și obiceiurile. Acesta oferă o modalitate personală și autentică de a interacționa cu ceilalți.

Tandem Language Exchange: Această platformă conectează oameni din diferite țări care doresc să învețe limba și cultura reciprocă. Participanții pot împărtăși cunoștințele lor lingvistice și

culturale într-un mod prietenos și informal.

Kialo Edu: O platformă care facilitează dezbaterile și discuțiile structurate pe teme interculturale.

Participanții pot prezenta argumente și counter-argumente într-un mod organizat și rațional.

Cultural360: O aplicație de realitate virtuală care permite utilizatorilor să exploreze și să înțeleagă mai bine cultura și tradițiile altor țări. Acest lucru poate îmbogăți perspectiva participanților asupra diversității culturale.

StoryMapJS: Această aplicație permite crearea de hărți interactive cu elemente multimedia pentru a prezenta povești culturale și călătorii.

Globus World: O platformă care oferă informații și resurse privind cultura și tradițiile diferitelor țări din întreaga lume.

InterNations: O rețea socială globală care conectează oameni expatriați și persoane interesate de interculturalitate. Participanții pot împărtăși experiențe, idei și evenimente culturale.

Aceste aplicații și platforme pot fi utilizate în proiectele de interculturalitate pentru a încuraja schimbul de cunoștințe, înțelegere și respect între participanți din diverse medii culturale. Ele pot facilita comunicarea și colaborarea, creând oportunități de învățare autentică și interacțiune interculturală.

- Un aspect interesant al asemănării dintre tradiții și digitalizare este că ambele contribuie la transmiterea și păstrarea cunoașterii și culturii în timp. Deși par a fi două concepte aparent opuse - tradițiile au o încărcătură istorică și culturală profundă, în timp ce digitalizarea reprezintă tehnologia modernă și progresul - ele pot coexista și chiar interacționa în moduri valoroase.
- Transmiterea culturii și identității: Atât tradițiile, cât și digitalizarea, pot fi utilizate pentru a păstra și transmite cultura și identitatea unei comunități sau unui grup. Tradițiile folclorice, ceremoniile sau obiceiurile pot fi înregistrate și conservate digital, astfel încât să fie accesibile și cunoscute de către generațiile viitoare.
- Păstrarea moștenirii istorice: Digitalizarea oferă oportunități pentru conservarea și restaurarea patrimoniului cultural și istoric. Înregistrările audio și video, scanarea documentelor vechi sau colecționarea de fotografii pot ajuta la păstrarea tradițiilor și evenimentelor trecute.
- Accesul la informație și diversitate culturală: Digitalizarea aduce o imensă bibliotecă

virtuală cu informații și culturi din întreaga lume. Accesul facil la resurse culturale, literatură și istorie poate contribui la îmbogățirea cunoașterii și înțelegerii interculturale.

- Interculturalitatea și schimbul de cunoștințe: Digitalizarea facilitează interacțiunile între diverse culturi și comunități din întreaga lume. Internetul și rețelele sociale permit oamenilor să-și împărtășească experiențele, tradițiile și să descopere cu ușurință alte culturi.
- Redefinirea tradițiilor în era digitală: Odată cu avansul tehnologic, tradițiile pot fi reinterpretate și adaptate într-un mod modern. De exemplu, festivaluri tradiționale pot fi transmise live online pentru a fi accesibile publicului global, iar comunitățile pot să-și păstreze legătura folosind mijloace digitale.
- Proiecte culturale inovatoare: Digitalizarea a deschis noi orizonturi pentru proiecte culturale inovatoare. Pot fi create aplicații sau platforme interactive care să ofere experiențe virtuale legate de tradiții sau să promoveze diversitatea culturală în mod captivant.

Tehnologia reprezintă un instrument puternic și indispensabil în învățământul din secolul XXI. Cu toate acestea, pentru a eficientiza procesul educațional în era digitală, este nevoie de o abordare echilibrată, care să asigure accesul la tehnologie pentru toți elevii, pregătirea adecvată a profesorilor și dezvoltarea competențelor digitale ale elevilor. Cu o astfel de abordare, putem construi un sistem educațional mai inclusiv, mai interactiv și mai potrivit pentru nevoile societății actuale. În concluzie, tradițiile și digitalizarea nu trebuie să fie văzute ca elemente separate, ci pot colabora pentru a păstra și transmite cunoașterea, cultura și identitatea umană într-un mod mai accesibil și interconectat.

Activitate extracurriculară în domeniul educației pentru o viață sănătoasă
- Exemplet de bună practică -

prof. Saizescu Cristina-Alexandra
Liceul Tehnologic Energetic „Regele Ferdinand I” Timișoara

1. DENUMIREA ACTIVITĂȚILOR EXTRACURRICULARE
Alimentația echilibrată pentru un stil de viață sănătos
2. ARIA TEMATICĂ
Îmbunătățirea stilului de viață
3. TIPUL ȘI DURATA PROGRAMULUI
Curs practic de inițiere. Program de formare pentru adulți
4. DURATA PROGRAMULUI DE FORMARE ȘI ORGANIZAREA TEMPORALĂ
Durata: 40 ore Perioada: 28 octombrie – 25 noiembrie 2023 Sesiunile de lucru sunt eșalonate în 5 zile de activități, dispuse la sfârșit de săptămână, în săptămâni consecutive (5 zile de sâmbătă consecutive). Programul se derulează în intervalul orar 9-17 (cu 3 pauze, cea de la prânz de o oră și jumătate, celelalte de 15 minute fiecare)
5. GRUPUL-ȚINTĂ:
12 elevi de liceu majori, din clasele terminale, preocupați de alimentația sănătoasă, deschiși spre cunoașterea celor mai sănătoase modalități de preparare a hranei, persoane care nu suferă de alergii provocate prin ingestie, de ulcer, de diabet sau având diferite tipuri de intoleranțe alimentare
6. PROPUNĂTOR
Saizescu Cristina-Alexandra
7. CURRICULUM-UL PROGRAMULUI DE FORMARE
7.1. Obiectivul-cheie
Să își îmbunătățească stilul alimentar, ca premisă a unei vieți sănătoase.
7.2. Obiective generale
O1. Să cunoască principii (măcar elementare) de alimentație echilibrată și sănătoasă. O2. Să cunoască exemple de bună practică în aplicarea principiilor alimentației sănătoase. O3. Să identifice (măcar punctual) în dieta alimentară personală de zi cu zi variante mai sănătoase. O4. Să practice (măcar ocazional) un stil alimentar sănătos.
7.3. Competențe generale
Cunoașterea principiilor alimentației sănătoase. Cunoașterea exemplilor de bună practică în aplicarea principiilor alimentației sănătoase.

<p>Capacitatea de a identifica (măcar punctual) în dieta alimentară personală de zi cu zi variante mai sănătoase.</p> <p>Revizuirea (măcar parțială) a dietei alimentare personale.</p> <p>Aplicarea (măcar ocazională) a unui stil alimentar sănătos.</p>
7.4. Competențe specifice
<p>C1. Cunoașterea principiilor alimentației sănătoase.</p> <p>C2. Capacitatea de a distinge / categorisi preparate culinare benefice organismului uman.</p> <p>C3. Cunoașterea exemplurilor de bună practică, ca tipologii de aplicare a principiilor alimentației sănătoase.</p> <p>C4. Analizarea gamei de opțiuni și variante alimentare posibile.</p> <p>C5. Conștientizarea impactului stilului alimentar asupra sănătății.</p> <p>C6. Capacitatea de a combina / temporiza consumarea în mod optim a diferitelor tipuri de alimente.</p> <p>C7. Prepararea diferitelor tipuri de rețete culinare cu impact benefic asupra organismului.</p> <p>C8. Reevaluarea dietei alimentare personale.</p> <p>C9. Revizuirea (măcar parțială) a dietei alimentare personale.</p> <p>C10. Adaptarea / ajustarea dietei personale (măcar punctual sau ocazional) stilului alimentar sănătos.</p> <p>C11. Aplicarea (măcar punctuală) în dieta zilnică a principiilor de alimentație sănătoasă.</p>
7.5. Valori și atitudini
<p>Convingerea că o dieta alimentară echilibrată și sănătoasă reprezintă baza stilului de viață sanogen, alături de practicarea exercițiilor fizice, orientează comportamentele de hrănire și hidratare ale organismului către repere personale construite conform principiilor alimentației echilibrate.</p> <p>Valorizarea obiceiurilor alimentare sănătoase poate reconstrui dieta unui individ și îi poate reorganiza obiceiurile alimentare. Această nouă orientare îi poate modela regimul de viață, reperele personale. Schimbarea atitudinii față de organizarea programului personal zilnic de hrănire implică reevaluarea calității nutriției, a activității fizice, a greutății corporale și a stării de sănătate în general, care reprezintă componentele unui stil viață echilibrat.</p> <p>Practicarea în mod uzual și pe termen lung a unui stil alimentar sănătos, ca achiziție interiorizată, reprezintă una dintre cele mai importante competențe transversale cu care poate fi înzestrat omul secolului XXI.</p>

8. ACTIVITĂȚILE PROIECTATE

ZIUA 1

EVENTIMENTELE INSTRUIRII	COMP	TIMP	METODE	MIJLOACE	EVALUARE
Prezentarea formatorului. Exercițiu de intercunoaștere.	.	40 min	Joc de tip „spargerea gheții”	Bilețele autocolante, markere, laptop, aer condiționat	
„Ce este castravetele și din ce familie de plante face el parte?” -		30	Expunere Explicație	Flipchart, markere, debara și	Interevaluare

prezentarea generală a cursului. Stabilirea programului cursului și a bilanțului pauzelor.		min	Tehnica peretelui de afișaj	frigidere cu ingredientele, aer condiționat	
„Cum să facem plăcută conviețuirea împreună?” - stabilirea regulilor grupului. Asigurarea dreptului la liberă exprimare sub protecția anonimatului		10 min	Dezbatere Metoda „Gazetei de perete”	Flipchart, scotch, markere, bilețele autocolante	
„Bucătăritul poate fi periculos, însă cunoșcătorii știu că degustatul este adevărata provocare, dar și cel mai plăcut cadou!” - protecția muncii și noțiuni elementare de prim ajutor		10 min	Explicație Conversație	Trusa de prim ajutor a grupei, dosarul cu fișe, adeverințe medicale, declarații pe propria răspundere	Evaluare formativă orală
Pauză (15 min)					
„Eu și... 10 alimente, pe o insulă pustie”	O1	10 min	Metoda „Jocul cuvintelor”, conversație	cartonașe, pixuri, flipchart, markere	Autoevaluare
„Din înțelepciunea populară” - principii desprinse din proverbe și zicători	O1	25 min	Învățarea prin descoperire Conversația	prezentare Power Point, laptop, videoproiector	Evaluare formativă orală
„Polemici din cotidian” - idei și teme controversate despre alimente și alimentație	O1 O2	30 min	Metoda „Legende, minciuni, mituri, prejudecăți”	prezentare Power Point, laptop, videoproiector	Evaluare formativă orală
„Să dăm cuvântul științei!” – noțiuni teoretice și o autoevaluarea nivelului sanogen al alimentației	O1 O2	25 min	Prelegere Explicație Conversație Problematizare Muncă independentă	prezentare Power Point, laptop, videoproiector, aer condiționat, fișe de lucru	Evaluare formativă orală Autoevaluare
Pauza de masă (1 oră și 30 min)					
„Ca să nu intrăm în preungiri...” - înviorare după pauza de prânz		10 min	Exercițiu motric	Laptop, internet, material audio	
„Aceași poveste, concluzii diferite?” - discuții post-	O1	20	Conversația	Flipchart, markere,	Evaluare formativă orală

prezentare, sesiune de întrebări		min		sistem de aer condiționat	
„Informația înseamnă putere!” – prezentarea principiilor alimentației sănătoase	O1 O2	40 min	Prelegere Explicație Conversație Problematizare	Prezentare Power Point, laptop, videoprojector, aer condiționat	
„Alimentația cotidiană sub lupă!” - analiza obiceiurilor alimentare, concluzii, întrebări	O1	20 min	Studii de caz Conversația	Flipchart, markere, aer condiționat	Evaluare formativă orală
Pauză (15 min)					
„Istoria din rețete sau cum au intrat rețetele în istorie?”- analizarea unor rețete din bucătăria tradițională românească și internațională	O1 O3	20 min	Studii de caz Discuții Muncă independentă	Coli de hârtie, pixuri, flipchart, markere	Evaluare formativă orală
„Gastronomia – arta de a prepara fericire!” - realizarea unui preparat culinar	O4	40 min	Expunere Explicație Studiu de caz Lucru pe grupe	Ingredientele din rețete, vase, ustensile, dispozitiv cu aburi, aragaze	Evaluare formativă orală
„Să lauzi fasolea și să mănânci usturoiul!”- analizarea efectelor benefice ale consumării preparatului, conform criteriilor din fișă	O3	10 min	Expunere Explicație Studiu de caz Lucru pe grupe	Ingrediente, fișe, vase, ustensile, roboți de bucătărie, sistem de gătit cu aburi	Autoevaluare orală
„Mănânc pentru a putea învăța despre alimentație!” - degustarea preparatelor, concluzii	O2	15 min	Turul galeriei	Preparatele obținute, vase, tacâmuri, șervețele	Interevaluare orală Evaluare colegială
„Pot gândi și cu stomacul plin!” - evaluarea activității la finalul zilei		5 min	Metoda flash light	Flipchart, markere,	

Tema pentru acasă

ZIUA 2

EVENIMENTELE INSTRUIRII	Ob. operaț.	TIMP	METODE	MIJLOACE	EVALUARE
„Să ne încărcăm bateriile!”		10 min	Exercițiu imaginativ	Laptop cu conexiune la	

			cu ghidaj	internet	
„Progresul înseamnă adaptare și schimbare... în bine...” - discutarea temei de casă, reactualizarea cunoștințelor, consolidare teoretică	O1 O2	55 min	Conversație Problematizare Explicație Prelegere	Flipchart, markere, prezentare Power Point, laptop, videoproiector	Evaluare formativă orală Autoevaluare
„Să reușești poate fi o întâmplare, Să cunoști e lucru mare!” - completarea fișei de lucru și discutarea ei	O1 O2	25 min	Muncă independentă Exercițiul Autoevaluare	Fișe de lucru, pixuri flipchart, markere, aer condiționat	Evaluare formativă scrisă Autoevaluare
Pauză (15 min)					
„Pot cugeta cum să exist!” - realizarea de meniuri	O1 O3 O4	20 min	Lucru pe grupe Exercițiu Problematizare	Foi de flipchart, markere colorate, sistem aer condiționat	
„A perfecta nu ține de domeniul gătitului, ci de al artei culinare” - afișarea și optimizarea meniurilor realizate	O1 O3 O4	15 min	Turul galeriei	Flipchart, markere colorate, aer condiționat	Interevaluare Autoevaluare
„Sunt un client pretențios, deci îmi voi găti ... cu toată arta!” - realizarea unui fel principal de mâncare, cu garnitură	O4	40 min	Lucru pe grupe Exercițiu	Ingrediente, vase, ustensile de bucătărie, aragaze, dispozitiv cu aburi	
„Nutriționiștii au venituri mari!” - analizarea efectelor benefice ale consumării preparatului	O3	10 min	Lucru pe grupe Expunere Explicație Studiu de caz	Foi de flipchart, markere	Autoevaluare
„Și criticii culinari câștigă bine!” - degustarea preparatelor, în pauza de masă, criteriile -în fișă	O2	5 min	Turul galeriei	Preparatele, fișe, vase, tacâmuri, șervețele	Interevaluare Autoevaluare
Pauza de masă (1 oră și 30 min)					
„Ca să nu intrăm în preungiri...” - înviorare după		10 min	Exercițiu motric	Laptop, internet, material	

pauza de prânz.				audio	
„Pot gândi și cu stomacul plin!” – prezentarea concluziilor degustării preparatelor	O2	25 min	Studii de caz Conversație	Flipchart, markere, aer condiționat	Interevaluare Autoevaluare
„Fermacia din cămară” - adaptarea alimentației în cazul diferitelor afecțiuni	O1 O2 O3	55 min	Conversație Problematizare Explicație Prelegere	Flipchart, markere, prezentare PPT, laptop, videoproiector	Evaluare formativă orală
Pauză (15 min)					
„Cel mai bun bucătar de la palat fusese în tinerețile lui calfă la un spițer, de aceea era cel mai apreciat, iar împăratul apela la el cu toată încrederea, în orice situație.” – poveste terapeutică, concluzii legate de proprietățile curative ale alimentelor	O1 O2	30 min	Prelegere Conversație	Flipchart, markere, prezentare PPT, laptop, video-proiector	Evaluare formativă orală
„Farmacia verde din casă” - fișă de lucru	O1 O2 O3	25 min	Muncă independentă Exercițiu	Fișe de lucru, pixuri flipchart, markere, aer condiționat	Autoevaluare
„Hrana să vă fie medicament și medicamentul hrană!” - consolidare teoretică, întrebări, discuții.	O1 O2	20 min	Conversație Problematizare Explicație Prelegere	Flipchart, markere, prezentare PPT, laptop, videoproiector	Evaluare formativă orală
„Verde pentru viață!” – evaluarea activității la finalul zilei		15 min	Metoda flash light	Flipchart, markere, fișă feedback, pixuri	Evaluarea de parcurs a cursului Interevaluare

TEMA PENTRU ACASĂ

ZIUA 3

EVENIMENTELE INSTRUIRII	Ob. operaț.	TIMP	METODE	MIJLOACE	EVALUARE
Incursiune în „Depozitul cu bună dispoziție”		10 min	Exercițiu imaginativ cu ghidaj	Laptop cu conexiune la internet, sistem de aer condiționat	
„Fac ce știu, dar știu ce vreau?” - discutarea temei de casă. Prezentarea ei – opțional. Concluzii, întrebări, discuții.	O1 O3	30 min	Conversație Problematizare Explicație Prelegere	Fișa cu tema, foi de flipchart, markere	Evaluare formativă orală
„Și îngerii au demonii lor!” - întocmirea unei liste cu cele mai frecvente 10 aspecte bune și cu cele mai frecvente 10 greșeli în comportamentul alimentar al omului modern.	O1 O3	15 min	Lucru pe grupe Temă de reflecție	Fișe de lucru, pixuri, foi de flipchart, markere	Autoevaluare
„Cât ne pasă de fapt realmente de noi?” - elaborarea unei „erate personalizate” la dieta alimentară zilnică a omului modern prin optimizarea aspectelor ei negative	O1 O3	15 min	Lucrul pe grupe Temă de reflecție	Fișe de lucru, pixuri	
„Suntem 60% apă!” - hidratarea și alcalinizarea organismului, metode și beneficii	O1 O2	15 min	Prelegere Explicație Conversație Problematizare	Prezentare Power Point, laptop, videoproiector	Evaluare formativă orală
„Dincolo de aparențe...” - prezentare exemple de bună practică. Degustarea acestor preparate culinare (în pauză) cu identificarea ingredientelor lor (ovo-lacto-vegetariene) – criterii de analiză în fișa de studiu.	O1 O2	5 min	Studii de caz	Preparatele aduse de la Bio-fresh, fișe de studiu, vase, veselă, tacâmuri, șervețele	
Pauză (15 min)					
„După o mâncare copioasă,					

pot ierta pe oricine!” - prezentarea individuală a concluziilor degustării, conform fișei	O2	15 min	Studii de caz	Fișe de lucru,	Autoevaluare
„Înțeleptul este, înainte de toate, un om informat!” - prezentarea principiilor alimentației ovo-lacto-vegetariene	O1	25 min	Prelegere Explicație Conversație Problematizare	Prezentare PPT, laptop, videoprojector, aer condiționat	Evaluare formativă orală
„Gastronomia – arta de a prepara fericire!” - prezentarea unor rețete de preparate ovo-lacto-vegetariene și beneficiile consumului lor	O1	10 min	Prelegere Explicație Conversație	Prezentare PPT, laptop, videoprojector	
„Pomul se cunoaște după fructe, bucătarul după ...” - realizarea a 3 rețete din bucătăria ovo-lacto-vegetariană (una pe grupă), aflarea criteriilor de analiză – criterii în fișă	O1 O2	30 min	Lucrul pe echipe Exercițiu Problematizare	Ingrediente, vase, ustensile de bucătărie, sistem gătit cu aburi	Interevaluare
„Să aprofundăm despre ce vorbim!” - prezentarea preparatelor fiecărei echipe și degustarea lor (în pauză)	O2	10 min	Turul galeriei Studii de caz	Preparatele, fișele de analiză, veselă, tacâmuri, șervețele	Autoevaluare Interevaluare
Pauza de masă (1 oră și 30 min)					
„Ca să nu intrăm în preungiri...” - înviorare după pauza de prânz.		10 min	Exercițiu motric	Laptop, internet, material audio	
„Mâncarea sănătoasă ține doctorul departe!” - întocmirea unor meniuri zilnice personale adecvate fiecărui anotimp, conform principiilor ovo-lacto-vegetariene. Prezentare (opțional). Concluzii. Discuții.	O2 O3	30 min	Lucru pe grupe Conversație Exercițiu Problematizare	Fișe de lucru, pixuri, foi de flipchart, markere	Evaluare formativă orală
„Hrana sănătoasă este cel mai bun medicament!” - vizionarea de filmulețe cu exemple de bună practică – recuperarea sănătății din diverse situații de boală	O2	15 min	Vizionare film, introspecție dirijată	Material video, laptop, videoprojector	

exclusiv cu ajutorul alimentației					
„Orice mare artist a fost la început ucenic!” - prepararea a 3 rețete (una pe grupă) din bucătăria ovo-lacto-vegetariană, aflarea criteriilor de analiză – criterii în fișă	O1 O2	30 min	Lucrul pe grupe Exercițiu Problematizare	Fișă, ingrediente vase, ustensile de bucătărie, sistem de gătit cu aburi	Interevaluare
„Să aprofundăm arta culinară!” - degustarea preparatului conform criteriilor stabilite în fișă – în pauză	O1 O2	5 min	Studii de caz	Fișă cu criterii de analiză, preparatele, veselă, tacâmuri, șervețele	Interevaluare Autoevaluare
Pauză (15 min)					
„Gândesc ce mănânc, deci exist!”- fiecare cursant analizează toate preparatele degustate, conform criteriilor de pe fișă	O1 O2	30 min	Conversație	Fișă cu criterii de analiză	Interevaluare Autoevaluare
„Suntem ceea ce mâncăm?” - vizionarea de filmulețe cu mesaj motivațional – încurajarea schimbării spre o dietă alimentară sănătoasă	O2	20 min	Vizionare film, introspecție dirijată	Material video, laptop, videoproiector	
„Mâncarea culturală”- conservanții alimentari, E-urile, hrana în secolul XXI. Exemple de bună practică: dieta mediteraneană, nordică și cea din peninsula Okinawa.	O1 O2	30 min	Prelegere Explicație Conversație Problematizare	Prezentare PPT, laptop, videoproiector	Evaluare formativă orală
„Hrana este pentru toți, alimentația echilibrată pentru cine cunoaște!” - evaluarea de la finalul zilei a achizițiilor acumulate și a modului de desfășurare al activităților		10 min	Metoda flash light	Flipchart, markere, aer condiționat	Evaluare orală

TEMA PENTRU ACASĂ

ZIUA 4

EVENIMENTELE INSTRUIRII	Ob. operaț.	TIMP	METODE	MIJLOACE	EVALUARE
„Să ne încărcăm bateriile!”		10 min	Exercițiu imaginativ cu ghidaj	Laptop cu conexiune la internet, aer condiționat	
„Pendulând între bucuriile și necesitățile vieții” Discutarea temei de casă. Prezentarea ei – opțională. Concluzii, întrebări, discuții.	O1 O2 O3	20 min	Conversație Problematizare Explicație Prelegere	Fișa cu tema, foi de flipchart, markere	Evaluare formativă orală
„Nu e importantă mâncarea din viața ta, ci viața din mâncarea ta!” - prezentarea principiilor alimentației raw vegane	O1 O2	30 min	Prelegere Explicație Conversație Problematizare	Prezentare PPT, laptop, videoproiector, aer condiționat	Evaluare formativă orală
„Hrana vie” – prezentare de rețete raw vegane	O2	10 min	Studii de caz	Prezentare PPT, laptop, videoproiector	Evaluare formativă orală
„Să bucătărim sănătos, gustos și... rapid!” - realizarea unui desert raw vegan	O1 O2	15 min	Lucru în echipă Exercițiu	Fișe de lucru, ingrediente, vase, ustensile, blendere	Evaluare formativă orală
„Să aprofundăm despre ce vorbim!” - degustarea desertelor, în pauză	O1 O2	5 min	Studii de caz	Peparatele, vase, tacâmuri, șervețele	Interevaluare Autoevaluare
Pauză (15 min)					
„Dincolo de tabuuri...” - concluziile fiecărui cursant după degustarea desertelor, conform fișei	O1 O2	25 min	Conversație	Flipchart, markere, fișe, aer condiționat	Interevaluare Autoevaluare
„Haideți, că se poate!” - realizarea unui preparat raw vegan cu roșii umplute	O1 O2	20 min	Lucru pe grupe Exercițiul	Ingrediente, vase, ustensile de bucătărie, blendere	Evaluare formativă orală
„Să transformăm bucătăritul în artă!” - realizarea unui preparat	O1 O2	20 min	Lucru pe grupe Exercițiul	Ingrediente, vase, ustensile,	Evaluare formativă orală

raw vegan cu ciuperci				blendere	
„Simplu, gustos, sănătos” - realizarea supe raw vegane	O1 O2	10 min	Lucru pe grupe Exercițiul	Ingrediente, vase, ustensile, blendere	Evaluare formativă orală
„Dulciurile care fac bine la ... sănătate!” - realizarea unui preparat - parfait raw vegan	O1 O2	10 min	Lucru pe grupe Exercițiul	Ingrediente, vase, ustensile, blendere	Evaluare formativă orală
„Dincolo de tabuurile alimentare...” - degustarea preparatelor, în pauză	O2	5 min	Studii de caz	Preparatele, vase, tacâmuri, șervețele	Interevaluare Autoevaluare
Pauza de masă (1 oră și 30 min)					
„Ca să nu intrăm în preungiri...” -înviorare după pauza de prânz.		10 min	Exercițiu motric	Laptop, internet, material audio	
„Experimentez azi ce voi consuma mâine!” - concluziile fiecărui cursant după degustarea preparatelor	O2	25 min	Conversație	Flipchart, markere, fișe, aer condiționat	Interevaluare Autoevaluare
„Aniversări cu alimente sănătoase – dincolo de limitele imaginației?” - realizarea de torturi raw vegane	O1 O2	20 min	Lucru pe grupe Exercițiul	Ingrediente, vase, ustensile, blendere	Evaluare formativă orală
„Simplu, rapid, gustos și foarte sănătos – este posibil!” - realizarea unui preparat tip fel principal cu garnitură	O1 O2	30 min	Lucru pe grupe Exercițiul	Ingrediente, vase, ustensile, blendere	Evaluare formativă orală
„Dincolo de toate tabuurile alimentare...” - degustarea preparatelor, în pauză	O2	5 min	Studii de caz	Preparatele, vase, tacâmuri, șervețele	Interevaluare Autoevaluare
Pauză (15 min)					
„Lecția de astăzi s-a referit la...” - concluziile fiecărui cursant după degustarea preparatelor raw vegane	O2	25 min	Conversație	Flipchart, markere, fișe, aer condiționat	Interevaluare Autoevaluare
„Bucurii de sezon!” - realizarea în mod individual a unui preparat răcoritor raw vegan	O1 O2	15 min	Muncă independentă	Ingrediente, vase, ustensile, blendere	Autoevaluare
„Ciocolata nu e ilegală!” - realizarea în mod individual a unei ciocolate de casă /creme	O1 O2	20 min	Muncă independentă	Ingrediente, vase, ustensile,	Autoevaluare

raw vegane				blendere	
„Natura însăși reprezintă echilibru!” - evaluare de final de zi făcută de fiecare cursant și apoi degustarea preparatelor realizate		30 min	Metoda flash light	Flipchart, markere, sistem de aer condiționat	Interevaluare Autoevaluare

TEMA PENTRU ACASĂ

ZIUA 5

EVENIMENTELE INSTRUIRII	Ob. operaț.	TIMP	METODE	MIJLOACE	EVALUARE
Incursiune în „Depozitul cu bună dispoziție”		10 min	Exercițiu imaginativ cu ghidaj	Laptop cu conexiune la internet, aer condiționat	
„Sănătatea poate fi savuroasă” Discutarea temei de casă. Prezentarea ei – opțională. Concluzii, întrebări, discuții.	O1 O2 O3 O4	20 min	Conversație Problematizare Explicație Prelegere	Fișa cu tema, foi de flipchart, markere	Evaluare formativă orală
„Niciodată să nu spui niciodată!” - vizionarea de filmulețe cu mesaj motivațional, de susținere, pro-alimentație sănătoasă	O2	15 min	Vizionare film, introspecție dirijată	Material video, laptop, videoproiector	
„Dincolo de superficialitatea mondenă” - întocmirea unei liste personale cu: aspecte bune, greșeli în comportamentul alimentar cotidian și variante de schimbare. Fond sonor relaxant, care să predisună la meditație	O3 O4	20 min	Muncă independentă, temă de reflecție	Laptop cu conexiune la internet, aer condiționat	Autoevaluare
„Singuri cu noi înșine” - elaborarea unei „erate personalizate” la dieta alimentară zilnică. Fond sonor relaxant, care să predisună la meditație. Prezentarea materialelor elaborate este opțională.	O3 O4	25 min	Munca independentă Expunere	Laptop cu conexiune la internet, flipchart, marker, aer condiționat	Autoevaluare
Pauză (15 min)					

„Niciodată nu e prea târziu!” - vizionarea de filmulețe cu mesaj motivațional în schimbarea dietei alimentare către una sănătoasă	O2 O3	15 min	Vizionare film, introspecție dirijată	Material video, laptop, videoproiecto r	
„Să ne muncim mintea, nu să ne biciuim organismul!” - întocmirea dietei alimentare zilnice în funcție de anotimp și de solicitările fizice și intelectuale ale vieții. Fond sonor relaxant, meditativ. Prezentare opțională.	O3 O4	25 min	Muncă independentă Temă de reflecție	Fișă de lucru, pix, flipchart, markere	Autoevaluare
„Mâncatul fascinează, gătitul înobilează!” - test de evaluare sumativă – proba practică (realizarea în mod individual a unui preparat)	O1 O2	40 min	Muncă independentă	Fișa, ingredientele, vase, ustensile de bucătărie, sistem de gătit cu aburi, aragaz, robot bucătărie	Evaluare fomativă orală
„Galeria de artă culinară” - prezentarea produselor muncii	O1 O2	35 min	Expunere	Preparatele, boluri, veselă, fișe	Autoevaluare
„Cu ce m-am ales în viață...” - degustarea preparatelor – în pauză		5 min	Studii de caz	Preparate, veselă, tacâmuri	Interevaluare
Pauza de masă (1 oră și 30 min)					
„Ca să nu intrăm în preungiri...” - înviorare după pauza de prânz.		10 min	Exercițiu motric	Laptop, internet, material audio	
„Complimente bucătarilor!” - concluzii după degustarea preparatelor	O2	30 min	Studii de caz Expunere	Fișele cu cerințe	Interevaluare Autoevaluare
„Diferența între amatori și profesioniști este ...” – proba teoretică a testului de evaluare sumativă	O1 O2	20 min	Muncă independentă	Fișa cu itemii testului	Autoevaluare
„Stăpânii subtilităților alimentației sănătoase” – concluzii, întrebări, discuții		10 min	Conversație	Aer condiționat	
„Eliberează-te de tabuuri” -			Vizionare film,	Material	

vizionare filmulețe cu mesaj de susținere, motivaționale	O2 O3	20 min	introspecție dirijată	video, laptop, videoproiecto r	
Pauză (15 min)					
„Cum să mă reconstruiesc?” Vizionare filmulețe cu puternice mesaje de susținere, motivaționale	O2	10 min	Vizionare film, introspecție dirijată	Material video, laptop, videoproiecto r	
„Felicitări participanților! Masa și dansul... după...” - mesaj de final al fiecărui cursant. Fond sonor ritmat, cu mesaj optimist. Concluzii.	O2 O3	40 min	Conversație	Laptop, material audio	Evaluare sumativă orală
„Hrana sănătoasă – cel mai frumos cadou pe care îl putem face organismului”- discuții la finalul programului de formare. Valorificarea „Gazetei de perete”. Autoevaluarea nivelului sanogen al alimentației din ultimele două săptămâni	C9 C10 C11	20 min	Conversație Muncă independentă	Foile de flipchart de la „Gazeta de perete”, bilețele autocolante, fișa de lucru din ziua 1	Interevaluare Autoevaluare
„Final de maraton!” - evaluarea finală a activității de la cursului de formare		20 min	Feed-back final	Chestionare, pixuri	Evaluare scrisă

-

9. STRATEGII DE FORMARE UTILIZATE:
9.1 Metode și tehnici de instruire
Joc de tip „spargerea gheții”, expunere, explicație, conversație, prelegere, dezbatere, exercițiu, problematizare, studiu de caz, turul galeriei, tehnica peretelui de afișaj, metoda „gazetei de perete”, metoda „legende, minciuni, mituri, prejudecăți”, metoda flash light, exercițiu motric, exercițiu imaginativ cu ghidaj.
9.2 Forme de organizare și desfășurare a activităților de formare:
Colectiv dirijat, colectiv independent, pe grupe dirijat, pe grupe independent, individual dirijat, individual independent

10. RESURSELE MATERIALE
10.1. Spațiul de desfășurare a activităților de formare
Sala de conferințe și bucătăria hotelului Delpack din Timișoara
10.2. Materiale și echipamente utilizate
Laptop cu conexiune la internet, videoproiector, flipchart, markere colorate, scotch, bilețele autocolante, cartonașe, coli de hârtie, pixuri, trusa de prim ajutor, sistem de aer condiționat, fișe de lucru, tipizatele testelor scrise, chestionare de feed-back, centralizatorul cu semnături de prelucrare a normelor de protecția muncii, vase de bucătărie, veselă, 2 chiuvete,

2 aragaze, 2 sisteme de gătit cu aburi, boluri, pahare, ustensile de bucătărie, tacâmuri, 6 blendere, 3 roboți de bucătărie, 1 frigider, un deshidrator, servetele, spălătoare de vase, detergent de vase.

11. Bibliografie

- Bilic, M., 2015, *Sănătatea are gust*, Editura Curtea Veche, București
- Boutenko, V., 2015, *Verde pentru viață*, Editura Adevăr Divin, Brașov
- Campbell, T.C., Campbell, T.M., 2005, *Studiul China*, Benbella Books, Dallas, Texas
- Counsens, G., 2016, *Conscious Eating*, London Book Fair
- Faur, V., 2015, *Un brevet de viață lungă*, Editura Gutenbrun, Arad
- Gunter, E., *Hrana vie*, 2011, Editura Adevăr Divin, Brașov
- Hâncu, N., 2009, *Abecedarul de nutriție*, Editura For You, București
- Mencinicopschi, Gh., 2015, *Carențele nutriționale și bolile cronice*, Ed. Medicală, București
- Mencinicopschi, Gh., 2010, *Noua ordine alimentară*, volumul 1, Editura Coreus, București
- Miller, B. C., 2004, *Quick Team-buildings for Busy Managers*, American Management Association Press, Broadway, New York
- Pop, L., 2017, *Rețete vegane fără foc*, Editura Samuel, București
- <http://biofreshm.ro/biofresh-centru/meniu/>
- <https://cybershamans.blogspot.com/2013/03/carte-cu-retete-de-hrana-vieraw-vegan.html>
- <http://marawvegan.ro/15-carti-utile-despre-regimul-raw-vegan/>
- <https://ligiapop.com/carte-de-bucate-online/>
- https://www.curteaveche.ro/imagini/pdf/Retete-vegane-fara-foc_Reeditare2014_5p.pdf
- <https://www.retetele-manuelei.ro/carti-de-bucate-raw-vegane>

LECȚIILE DE ȘTIINȚE - O PROVOCARE

Sălcudean Angela Cristina, prof.pt.înv.primar, Școala Gimnazială „Ioan Vlăduțiu” Luduș

Studiul disciplinei Științe ale naturii vizează observarea și perceperea lumii în întregul său, cu componentele, procesele și fenomenele caracteristice. Elevii sunt îndrumați să-și dezvolte cunoașterea pornind de la explorarea și investigarea lumii înconjurătoare către o realitate mai îndepărtată. Astfel ei se apropie de înțelegerea și experimentarea unor principii și legi universale.

Disciplina Științe ale naturii vizează învățarea prin explorare și aplicare. De aceea demersul didactic se impune a fi deplasat de la ce se învață? la cum? și de ce se învață?. Această deplasare de accent poate genera un dublu beneficiu: stimularea interesului de cunoaștere al copilului, care vede utilitatea propriei munci prin achizițiile dobândite și creșterea caracterului formativ al învățării.

Practic, prin predarea-învățarea științelor naturii nu se urmărește o acumulare de fapte și informații științifice care să ducă la însușirea de concepte (testate și confirmate sau infirmate experimental), ci raportarea copilului la mediul în care trăiește.

Mutarea cursurilor în online încurajează elevii să aibă mai multă autonomie în învățare, folosindu-și la maxim creativitatea. Totodată, mutarea temporară a procesului de învățare pe online, poate susține ritmul învățării și poate crește încrederea elevilor în capacitățile și resursele proprii pentru a fi autodidacți (de altfel, învățarea continuă pe tot parcursul vieții adulte este guvernată de capacitatea de a fi autodidact).

Voi prezenta câteva sugestii prin care am realizat în această perioadă activitatea online de predare-învățare – evaluare în cadrul lecțiilor de științe.

Am folosit în cadrul activității de predare- învățare, respectiv de însușire a noilor cunoștințe aplicațiile mozaWeb și mozaBook. Animațiile 3D au un efect deosebit asupra elevilor și îi ajută mult la înțelegerea unor fenomene. La clasa a III-a în cadrul lecției „ Circuitul apei în natură” am prezentat animația 3D „ Formarea norilor” . Aceasta i-a ajutat mult la o percepere a fenomenului cât mai aproape de realitate.



MozaBook extinde instrumentele didactice prin opțiunile sale versatile și inovatoare de ilustrare , animare și prezentare. Conținutul interactiv spectaculos, aplicațiile integrate de dezvoltare a

competențelor , de ilustrare și de exersare , cât și laboratorul virtual stârnesc interesul elevilor și ușurează înțelegerea și însușirea noțiunilor predate.

În cadrul temei „ Mișcarea apei la suprafața pământului “ am folosit lecția digitală „ De unde vine apa potabilă? ” , care a stârnit interesul și curiozitatea elevilor, atât prin prezentare , cât și prin animațiile prezentate dar și prin diversitatea de cunoștințe elaborate.

Folosind la clasă manualele editurii Intuitex am accesat pagina <https://www.scoalaintuitext.ro/pagina-invatorilor> de unde am folosit filmulețele de prezentare și jocurile de exersare .De cele mai multe ori, aceste filmulețe au fost distribuite și elevilor, anterior prezentării noilor cunoștințe, astfel că atunci când începea derularea activității de predare ei erau familiarizați cu subiectul abordat și participau activ la crearea schiței lecției. Totodată, aceasta le dădea posibilitatea să se documente mai profund asupra noilor conținuturi ce urmau să fie abordate.

Pentru realizarea evaluării în cadrul temei „ Apa ” am folosit aplicația wordwall și am creat un set de întrebări astfel încât, fiecare elev să poată fi verificat printr-o probă orală, având și posibilitatea să își aleagă numărul întrebării la care dorește să răspundă.

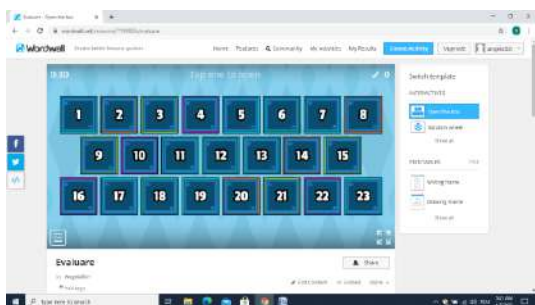

O activitate plăcută și primită cu drag de elevi, fiind în același timp și mijloc de evaluare este Portofoliul. Pentru realizarea acestuia, în cadrul temei „ Circuitul apei în natură ”, elevii au avut posibilitatea să colaboreze, să se documenteze , să realizeze lucrări practice , precum și să noteze constatările într-un Jurnal de observații științifice. Dintre acestea amintesc: însemnări privind utilizările apei, prezentarea unei lucrări practice din care să reiasă cum circulă apa în natură, circuitul apei în miniatură prin realizarea unui minixperiment și notarea constatărilor într-un jurnal. Materialele realizate au fost prezentate colegilor pe Google Meet și apoi postate în Classroom.

Consider că introducerea unei componente online în lecțiile de Științe chiar și după revenirea pe băncile școlii este binevenită și de bun augur. Prin aceasta îi putem sprijini cu ușurință pe elevi și vom facilita atât învățarea individuală, cât și cea în colaborare. Prezentările power point pot fi folosite cu succes atât în activitatea online , cât și în clasă cu ajutorul videoprojectorului.

Deoarece disciplina Științe constituie baza mai multor discipline care vor fi predate în ciclurile gimnazial și liceal (biologie, geografie, fizică, chimie, astronomie) trebuie să găsim cele mai eficiente resurse deoarece elevul la această vârstă are nevoie de talmăcirea și îmbogățirea fondului de reprezentări concrete pentru a-și forma primele noțiuni științifice elementare.

PROF. SAMOILĂ GRETA
ȘC. GIMNAZIALĂ NR. 12 TULCEA
JUDEȚUL TULCEA

PLANIFICAREA ACTIVITĂȚILOR DIN PROGRAMUL „SĂPTĂMÂNA VERDE”
ANUL ȘCOLAR 2022-2023

Perioada de desfășurare : 31 martie- 6 aprilie 2023

Clasa :a VII a B

Diriginte,prof.Samoilă Greta Gianina

Nr. crt.	Ziua/ Data	Denumirea activității	Obiective	Tip/categor ie de activitate	Modalități de evaluare	Responsabili/ Parteneri	Locul desfășurării
1	Vineri, 31 martie 2023	Mănânc sănătos	;- identificarea alimentelor sănătoase -crearea unui meniu săptămânal, benefic pentru organism	-pregatirea unui desert sanatos	-fotografii -expoziție culinară(alime nte,preparate)	Prof. SamoilăGreta	-piețele agroalimentare din oraș -sala de clasă

			-întocmirea unei liste de cumpărături cu alimente sănătoase				
2	Luni, 3 aprilie 2023	Comportamentul responsabil față de mediu	-Realizarea educației ecologice în vederea îmbunătățirii calității mediului înconjurător; -Prezentarea și conștientizarea consecințelor poluării Mării Negre; -Importanța lanțurilor trofice din Marea Neagră;	Întâlnire cu reprezentanții ONG-ului Mare Nostrum	Evaluare orală Fotografii	Prof. Samoilă Greta ONG Mare Nostrum	Sala Multimedia
3	Marti, 4 aprilie 2023	Copacul meu, padurea noastră	_formarea deprinderii de a planta puieti -conștientizarea importanței pe care o au arborii pentru mediul înconjurător	Plantare puieti	Fotografii Desene	Ocolul Silvic Niculițel Prof. Samoilă Greta	Ocolul Silvic Niculițel
4	Miercuri, 5 aprilie 2023	Rezervația Biosferei Delta Dunării-un tezaur universal	-cunoașterea rolului Rezervației Delta Dunării în ceea ce privește ocrotirea speciilor de floră și faună -constientizarea efectelor negative ale activităților omenești asupra mediului deltaic	Întâlnire cu reprezentanții ARBDD	-fotografii	Prof. Samoilă Greta ARBDD(Administrația Rezervației)	Sala Multimedia

						Biosferei Delta Dunării)	
5	Joi, 6 aprilie 2023	Utilizarea dronelor în studierea plantelor și animalelor din Delta Dunării	<p>Implicarea elevilor în activități de cunoaștere a florei și faunei din Delta Dunării</p> <p>- Identificarea unor soluții optime pentru prevenirea și ameliorarea degradării mediului din cauza poluării</p>	întilnire cu reprezentant al INCDD	<p>Evaluare orală</p> <p>Fotografii</p>	<p>Prof. Samoilaă Greta</p> <p>INCDD (Institutul Național de Cercetare Delta Dunării)</p>	Curtea școlii

Siguranța pe internet - competențe cheie. Joc ”Interland”

Sandu Nicoleta, profesor pentru învățământul primar – Liceul Tehnologic de Electronică și Telecomunicații ”Gheorghe Mârzescu” Iași

Disciplina: Educație civică

Clasa: a IV-a

Subiect: Siguranța pe internet. Joc ”Interland”

Teme fundamentale:

- Distribuie cu prudență (Fii inteligent!): comunicarea responsabilă
- Nu te lăsa păcălit (Fii alert!): phishingul, escrocheriile și sursele credibile
- Securizează-ți secretele (Fii puternic!) : securitatea online și parolele
- E cool să fii amabil (Fii amabil!): combaterea comportamentelor negative online
- Dacă ai îndoieli, întreabă (Fii curajos!): conținutul îndoielnic și scenariile

Competențe cheie vizate:

1. Competența de comunicare în limba maternă

- elevii împărtășesc informații, tratând comunicarea online ca și cum ar fi o comunicare față în față, creează recomandări cu privire la ce tip de comunicare este (sau nu) adecvată

2. Competența de comunicare în limbi străine

- elevii comunică folosind termeni în limba engleză (catfishing, phishing, bullying/ cyberbullying, malware, hacker etc.)

3. Competențe matematice și competențe de bază în științe și tehnologii

- elevii creează parole, prin combinarea de litere mici, majuscule, simboluri și numere, creează câteva variații ale aceleiași parole pentru conturi diferite

4. Competența digitală

- elevii folosesc tabletele/ telefoanele pentru jocul ”Interland”

5. A învăța să înveți

- elevii învață să păstreze private detaliile personale legate de familiile și prietenii lor, să gândească întotdeauna critic înainte de a acționa online, să aibă încredere în intuiția lor, să depisteze tentativele de phishing, să folosească puterea Internetului pentru a răspândi aspecte pozitive, să exprime bunătate și empatie

6. Competențe sociale și civice

- elevii vor opri răspândirea de mesaje dăunătoare sau false prin refuzul de a le împărtăși mai departe, vor respecta opiniile celorlalți, vor acorda suport celor ce sunt hărțuiți online, îi vor încuraja pe ceilalți să ia atitudine împotriva bullyingului online și să îl raporteze

7. Spirit de inițiativă și antreprenariat

- elevii vor realiza afișe/ colaje/ postere/ mascote prin care se atrage atenția asupra importanței siguranței pe internet și le vor populariza la nivelul claselor primare și al întregii școli

8. Sensibilizare și exprimare culturală

- elevii vor aplica conceptul "tratează-i pe ceilalți așa cum ți-ar plăcea să fii tratat" în toate acțiunile lor online, creând astfel un impact pozitiv pentru ceilalți și descurajând totodată comportamentul de bullying

<https://www.youtube.com/watch?v=BvCCGhN0ajQ>

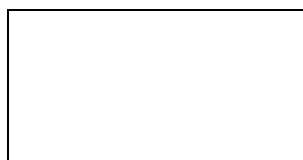

Inovare a educației și inovații educaționale în condițiile învățământului superior modern

**(Scarlat Magdalena Lidia –
Școala Gimnazială Specială
„Constantin Păunescu” Tecuci)**

Dezvoltarea tehnologiilor informative și inovatoare a avansat știința și educația ca o prioritate și condiție prealabilă necesară pentru evoluția societății postindustriale, în care sistemul de servicii educaționale trebuie să transmită competențe și cunoștințe de zi cu zi viitorilor profesioniști.

Potrivit oamenilor de știință ucraineni V. Heits, V. Semynozhenko, B. Kvasniyk sursă de creștere în cunoștințele economice sunt atât cunoștințe de specialitate (științifice), cât și cele de zi cu zi, rezultând în comun cu resursele naturale, capitalul și munca. Procesele de acumulare și utilizare a cunoștințelor devin un factor dominant, care determină creșterea competitivității economiei . Cunoașterea este transformarea în tehnologii esențial incomplete de formare a viitorului închizându-se de fapt pe sine atât un sistem economic cât și social al societății postindustriale.

Educația și știința sunt profund integrate în economie, viața socială și nivelul lor afectează semnificativ calitatea vieții și posibilitatea de dezvoltare constantă atât în țară ,cât și în comunitatea internațională . Prin urmare, știința și personal calificat sunt recunoscuți în Europa ca fiind factorul decisiv în atingerea obiectivelor de internaționalizare a proces educațional: pentru a face educația europeană mai competitivă, mai dinamică și mai capabilă de asigurarea unei creșteri durabile, ocuparea forței de muncă a populației și coeziunea socială.

Piața modernă a muncii necesită absolvenți care să aibă capacitatea de a opera astfel de tehnologii și cunoștințe care răspund nevoilor societății informaționale, pregătesc tinerii pentru noi roluri în această societate.

După cum spune V. Andrușenko „astazi nu este doar capacitatea de a opera propriile cunoștințe important, dar și să fie pregătit să se schimbe și să se adapteze la noile nevoi ale pieței muncii și gestionează informațiile, acționează rapid, ia decizii, învață pe tot parcursul vieții” . Sarcina principală a sistemului de învățământ superior este de a asigura formarea continuă a resurselor umane pentru o utilizare profitabilă în condiții permanent schimbătoare de formarea spațiului global de piață.

Eficacitatea sistemului de învățământ depinde de o serie de factori interni; resursă baza, resurse umane, forme de operare. La aceea adecvarea sistemului de învățământ cu cerințele economiei naționale, populația în general și indivizii joacă un rol important.

Această necesitate actualizează nu numai creșterea cantitativă a sferei, ci și schimbarea calitativă spre componenta inovatoare a educației. Astfel, s-ar putea confirma că piața educației este una dintre cele mai importante elemente ale sistemului național de inovare.

Concurența ca unul dintre elementele oricărui mediu de piață îmbunătățește calitatea specialiștilor, deoarece forțează instituțiile de învățământ superior să ofere standarde profesionale calificate pentru angajați. Piața de servicii educaționale prin mecanisme competitive promovează literalmente participarea la inovarea proceselor. Concurența bazată pe inovație, calitatea și actualitatea lor sunt o caracteristică importantă a supraviețuirii instituțiilor de învățământ superior, servește ca un factor crucial al dezvoltării și implementare pentru noi produse științifice. Din moment ce numai Instituțiile de învățământ superior inovatoare sunt capabile să se adapteze rapid la schimbări, inovarea devine un factor major în competitivitatea pe piață.

Inovația este o sursă, o motivație pentru dezvoltare și autodezvoltare. Omul de știință definește dezvoltarea inovatoare a instituției de învățământ superior ca un obiectiv, scop, proces ireversibil care se extinde în timp. În opinia lui V. Verbytskyi, inovația în management este o însumare de tehnologii moderne economice, psihologice, de diagnosticare, informatice, care permit crearea de condiții adecvate pentru o decizie rapidă și eficientă a managementului.

Principalele domenii de inovare ale activității manageriale înscrise de om de știință sunt: conceptualitatea în managementul instituției; abordare orientată spre scop a managementului; suport psihologic și umanizarea managementului; modelarea structurii de management, crearea de tehnologii de mare viteză și mecanismele activităților de management; structura mobilă a relațiilor orizontale; aducând funcții de conducere în concordanță cu sarcinile instituției de învățământ; reflexivitatea activitatea managerului; managementul calității educației și dezvoltarea de noi abordări pentru determinarea eficacității procesului educațional; informatizare, tehnologizare a managementului; adaptarea realizărilor în știința managementului în domeniile sociale și industriale la management a instituțiilor de învățământ. Oamenii de știință disting patru aspecte principale în conceptul de „inovare în educație” legat de conținut:

- 1) procesul de implementare a unei noi strategii de învățare alternativă la cea tradițională, care este creativ (productiv), nu numai al direcției reproductive;
- 2) orientarea asupra realizării potențialului persoanei în general;

3) acțiune reciprocă în procesul gândirii creative intuitive;

4) promovarea actualizării tuturor formelor de activitate intelectuală sub condiția rolului de conducere a gândirii creative productive cu privire la neproductiv, formal și logic.

În ceea ce privește învățământul superior ar trebui să facem distincție între conceptele de „educațional inovare” și „inovare în educație”.

Inovația în educație este un concept mai larg decât inovația educațională. Ei includ educațional, științific și tehnologic, infrastructural, economic, social, juridic, administrativ și alte inovații.

Inovațiile științifice și tehnologice sunt rezultatul cercetării și dezvoltării sub formă de proprietate intelectuală și sunt transferate pentru implementare și aplicare în producție.

Inovațiile sociale includ sprijinul social pentru studenți și profesori universitari, creând siguranță, condițiile de studiu precum și activitățile extracurriculare ale elevilor.

Inovațiile educaționale sunt orice activitate orientată spre scop, soluții organizaționale, sistem, proces sau metodă de implementare a activităților educaționale care diferă semnificativ de cel practic consacrat și sunt utilizate mai întâi în instituție și au ca scop îmbunătățirea eficienței, funcționarea și dezvoltarea organizației într-un mediu competitiv.

Inovațiile educaționale includ:

– inovare pedagogică: schimbarea stilului de predare și organizarea educației ; introducerea unor modele inovatoare de educație care transformă caracterul educației în esența și caracteristicile importante din punct de vedere instrumental precum organizația orientată spre scop; natura ,interacțiunea profesorului cu elevii și poziția acestora în procesul de învățare; efectiv organizarea procesului educațional, în special folosind informația și comunicarea modernă tehnologii etc.;

– inovare științifică și metodologică: actualizarea conținutului programelor educaționale în în conformitate cu cei mai buni omologi interni și străini; introducerea de cursuri inovatoare; crearea de conținut modern al materialelor didactice (manuale noi, program, științific și metodologic);

– educație și inovare tehnologică: utilizarea tehnologiilor de învățare noi sau îmbunătățite (cum ar fi învățământ la distanță sau învățământ online, tehnologie internet, tehnologie organizată de proiecte etc.).

Principalii factori ai inovației în mediul intern al universităților includ:

– inovații educaționale: conținutul curriculum-ului; noi tehnologii de predare; înalt profesionalismul personalului didactic; suport organizatoric și metodologic al procesului de învățământ;

- inovare administrativă (managerială): sprijin pentru structura universitară inovatoare; general sistemul de management și proprietățile acestuia; sistem de management la nivelul subdiviziunilor structurale (facultăți, departamente); sistem de furnizare a serviciilor educaționale de calitate;
- inovare ideologică: universitate care participă la programe, concursuri și alte evenimente;
- disponibilitatea ordinului de stat pentru pregătirea de specialitate din ministerele de resort; prezența mecanismelor de interacțiune între universități și piața muncii.

Unele inovații vizează crearea și satisfacerea unor noi nevoi. În societatea postindustrială cursurile și seminariile clasice sunt înlocuite cu formate moderne de proiect, discuții, căutare cu un înalt gradul de independență și activitate al studenților și al noilor instituții cognitive: rețele de cercetare, laboratoare virtuale care într-un mod flexibil vor organiza resursele diverselor instituții (universități, instituții de cercetare, laboratoare industriale etc.) pentru implementarea descoperirii proiecte în știință și tehnologie.

Inovațiile educaționale sunt esența educației inovatoare. Oamenii de știință consideră scopul său în crearea unui optim și durabil educațional și organizatoric, științific și metodologic și mediu de reglementare și administrativ care oferă suport pentru abordări inovatoare ale proces educațional, care sunt axate pe integrarea potențialului științific și educațional al universității și științe sectoriale și parteneriate cu angajatorii.

O astfel de înțelegere a dezvoltării inovatoare permite instituțiilor să implementeze noi abordări la alegerea obiectivelor strategice, bazate nu numai pe propriile interese, ci în primul rând pe interesele consumatorilor de produse inovatoare ale sistemului educațional: societate, stat, angajați, studenți și alții.

Potrivit opiniei filozofilor și sociologilor, educația pentru inovare este un proces cu scop de educație și studiu personal inovator; ar trebui să faciliteze dezvoltarea abilităților sale creative, abilități de autoînvățare, adică de a-și forma capitalul intelectual.

CONCLUZII

Deci, rezumând abordările științifice revizuite, principalele componente inovatoare sunt:

- introducerea tehnologiilor inovatoare în procesul educațional ;
- procesul educațional centrat pe elev;
- îmbunătățirea sistemului de organizare și management al instituției de învățământ superior;
- creșterea calificării potențialului material din învățământul superior;

- dezvoltarea capacității proprii de cercetare, implementarea cercetării științifice și producerea de produse științifice și inovatoare;
- formarea mecanismului economic adecvat care să facă posibilă obținerea resurselor financiare suplimentare și să utilizeze economiile acestora;
- desfășurarea activității de marketing pentru extinderea pieței educației și satisfacerea nevoilor consumatorilor.

Transferul de tehnologie, cooperare strânsă cu sectorul de afaceri, implementarea rezultatelor cercetării în producție și activitatea vitală a societății este o condiție prealabilă pentru rezultate inovatoare de succes.

BIBLIOGRAFIE:

1. Andruscenko V.P., 2000, Prioritățile dezvoltării educației în secolul XXI. Actual filozofic și problemele culturologice ale prezentului, 3–11.
2. Babina N.O., 2002, Organizarea activității inovatoare a unităților de învățământ superior.
3. Heyets V.M., 2007, Semynozhenko V.P., Kvasnyuk B.Ye. Provocări strategice ale secolului 21 pentru societatea actuală.

EXEMPLE DE BUNE PRACTICI – FORMAREA DE COMPETENȚE PRIN PROIECTE EUROPENE

Prof. Daniela ȘCARLII,
Liceul de Artă "Ștefan Luchian" Botoșani



A FI ECO-CREATIV ... Deși preocupări pentru un mediu de viață sănătos și frumos au existat, în școală, dintotdeauna, în ultimul timp tinerii noștri pun un accent interesant asupra **stilului Eco**. Pornind de la gândire ecologică (proiectul "Green Consumer"), colectare diferențiată a deșeurilor ("Universe sings Natuer"), implicare activă în acțiuni de protejare și curățare a mediului ("Let's Do It, Romania", din fiecare septembrie, "Say NO to Plastic Bags", derulat în luna noiembrie și extins pe parcursul întregului an școlar), etc., elevii noștri sunt din ce în ce mai interesați de întoarcerea la natură și protejarea acesteia. Curați la minte, trup și suflet, se deschid tot mai mult spre înțelegerea modului în care Chimia (disciplina pe care încerc să o sădesc în inimile lor) ne guvernează existența și viața. Observ așadar, cum implicarea în astfel de activități-proiect îi determină să dea o mai mare ascultare disciplinei Chimie și să realizăm, împreună, o mare echipă, în adevăratul sens al cuvântului.

Printre obiectivele principale ale activităților derulate în acest an școlar, până acum și în perioada ce va urma, amintesc promovarea educației ecologice și dezvoltarea spiritului ecologic; stimularea creativității privind realizarea de produse, dezvoltarea competențelor digitale și de comunicare într-o limbă de circulație internațională, și aici mă refer la Limba engleză, responsabilizarea elevilor privind reciclarea selectivă a ambalajelor.

Începând cu activități de informare și documentare, stabilire de sarcini de lucru, lucru pe echipe, prezentare de proiecte, elevii vor fi antrenați în acțiuni de creare a obiectelor decorative și utile pentru viața de zi cu zi folosind ca materie primă ambalajele reciclabile.

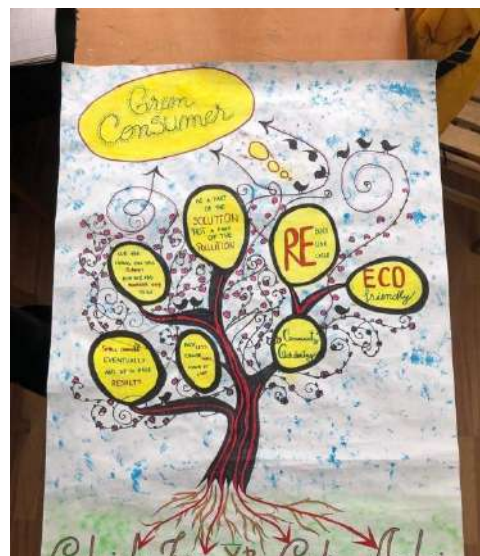

*Proiect derulat în perioada
noiembrie 2019- mai 2020*

Acest tip de proiecte, pe care le-am ”angajat” în învățarea Chimiei, urmăresc responsabilizarea elevilor față de importanța protejării mediului, formarea de deprinderi și atitudini responsabile față de tot ceea ce este în jurul nostru.

Un alt proiect interesant, care prinde din ce în ce mai mult teren, îl reprezintă ”**Say NO to Plastic Bags**”, proiect care a debutat la jumătatea lunii noiembrie 2019, la clasa a IX-a A, profil Arte Plastice, și care a atras la început, în etapa de inițiere, un număr destul de mic de elevi. Bucuria și interesul manifestat de aceștia, implicarea în tot mai multe momente ale activităților de proiect, au condus la mărirea echipei, an de an, chiar și în pandemie. Astfel, de la ideea de a **desena** ceea ce înseamnă pentru ei poluarea mediului cu diverse ambalaje din plastic și reprezentarea efectelor poluării, s-a ajuns la un **scurtmetraj** foarte apreciat în cadrul Săptămânii Educației Globale 2019, film realizat de Veronica Andros și Georgiana Stolniceanu și Maria Boariu, actori (film postat pe <https://padlet.com/englishserreta/qdcfnm69hil9>), apoi la alcătuirea **jurnalului de proiect** (Daria Budeanu, Ilinca Murariu și traducere în limba engleză, Daria Teodora Aprotosoiaie), săptămâna 18-22 noiembrie, și a **panoului proiectului**, în săptămâna 25-29 noiembrie 2019).



Proiectul s-a extins apoi la clasa a X-a B, cu care am realizat o activitate foarte interesantă, pe lângă posterele lucrate cu mult entuziasm, continuând cu o adevărată prezentare-debate, și împărtășire a propriilor experiențe de ecologizare, din cadrul altor proiecte de voluntariat în care sunt implicați. Și, foarte lăudată legătura dintre prelucrarea și utilizările hidrocarburilor (alcani, alchene etc.) la

producerea de ambalaje poluante.

În continuare urmează organizarea și desfășurarea activităților de **realizarea de obiecte decorative** din ambalaje reciclabile, transmiterea de mesaje specifice sărbătorilor de iarnă prin realizarea de felicitări și decorațiuni din ambalajele reciclabile, confecționarea de articole vestimentare din ambalaje reciclabile – ianuarie-februarie, transformarea ambalajelor în flori de primăvară și

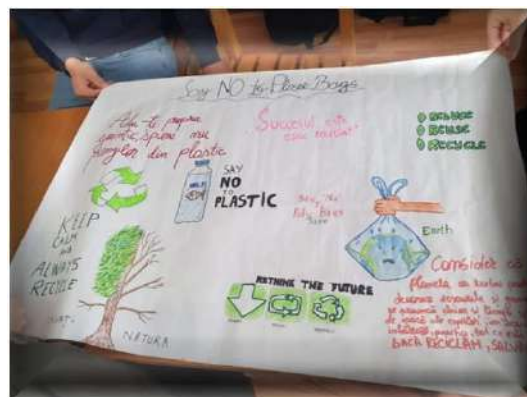

mărțișoare etc. (martie), implicarea elevilor în acțiuni de colectare selectivă a deșeurilor (martie-aprilie, în săptămâna dedicată Școlii Altfel și Săptămânii Verzi, organizarea de expoziții cu produsele realizate, întocmirea unor broșuri, pliante, afișe, bannere cu activitățile proiectului, toate acestea urmărind transmiterea mesajului nostru pentru *eco - creativitate*.

ȘI LEGĂTURA CU CHIMIA... Anul următor a fost sub semnul unui alt proiect de suflet, pentru toi cei implicați în realizarea lui, elevi și profesori din 2 licee din România (Liceul de Artă "Ștefan Luchian", Botoșani și Liceul "Demostene Botez", Trușești) și 3 din Turcia (Edirne, Mersin și Aydin). La acest proiect au participat 5 profesori din 5 școli, din Turcia și România (două mâini puternice), și s-a desfășurat pe o perioadă de 5 luni. Sunt o mulțime de 5, nu? Toate lucrurile frumoase și importante s-au întâmplat sub semnul cifrei 5. Avem cinci degete la o mână, toate diferite, dar împreună se echilibrează. Împreună creează minuni. Așa cum am creat, în acest proiect uimitor, numit **LEARNING CHEMISTRY**.



Tot Confucius a spus: „A practica cinci lucruri în toate împrejurările constituie virtute perfectă; acestea cinci sunt profunzimea, generozitatea sufletului, sinceritatea, seriozitatea și bunătatea”. Cred că aceste 5 lucruri pot descrie și atitudinea noastră față de proiect, pentru că acest proiect ne-a învățat, pe lângă Chimie și Engleză, cum să comunicăm cu alte persoane în comuniune. (Mulțumesc, Emilia, 9B, pentru implicare. O elevă minunată!)



În cele cinci luni de muncă am reușit să creăm o călătorie minunată... am realizat materiale folosind aplicații numite instrumente web 2.0 precum WordArt pentru logo, elemente chimice, pentru tot ce ține de activitățile proiectului, Voki - pentru oamenii de știință și elementele chimice pe care le-am avut, Canva pentru postere sau logo, Padlet, pentru combinare și partajare, ChatterPix Kids, Animoto, pentru video (ziua etwining) și multe altele...

În ianuarie 2020, am început cu o prezentare a proiectului, despre tematică, dând elevilor mei detalii despre tot ce avem de făcut. I-am rugat să aplice pentru proiect, să înființeze echipa de proiect (elevi de 15-16 ani, clasa a IX-

a, muzică și arte plastice). Elevii mei au fost complet fascinați și și-au dorit foarte mult să se înscrie. A fost primul lor proiect mare. Și pentru mine... Și am început să învățăm cum să lucrăm cu WordArt și Canva pentru logo-ul proiectului sau tot ce ține de proiect. Au avut emoții pentru fiecare imagine pe care au salvat-o, lucrând de pe telefoane. Ne-am jucat cu cuvinte, culori, forme...

Adina Diana, 10A, s-a ocupat de posterul - planșă al proiectului (cel din imaginea din stânga sus), unul dintre numeroasele postere propuse pentru acest proiect.

Așadar, în ianuarie am contribuit cu trei lucruri: discuții despre proiect, lucrul cu WordArt și am început Jurnalul proiectului (mulțumim Daria B. și Daria Teodora A., ambele din 9A).

Începând cu februarie 2020 am început să muncim din greu. Am aflat despre Voki și am lucrat (Mulțumesc, Irina Culidiuc, pentru că ne-ați împărtășit această aplicație cu noi toți!), atât pentru a împărtăși informații despre oamenii de știință, cât și elementele chimice pe care le-a studiat echipa noastră din România.



Am căutat informații despre oameni de știință și elemente chimice – în februarie despre Michael FARADAY și Jons Jacob BERZELIUS și despre Bor, Aluminiu, Siliciu, Germaniu, Zinc, Staniu și Plumb; în martie am studiat despre John DALTON și Arsen, Selenium, Fermium, Nobeliu și Mendeleevium; în aprilie, a trebuit să documentăm și să studiem despre Albert Einstein și elementele chimice din grupa a 17-a, halogenii (Fluor, Clor, Brom, Iod, Astatiniu și Tennessine).

(În această poză, Irina și Daniela, 7A, ne prezintă proiectul lor despre Michael Faraday, la întâlnirea de proiect, în Sala de festivități „George Holca”).

De asemenea, am sărbătorit evenimente precum: „Ziua Femeilor și Fetelor în Știință”, pe 11 februarie, „Ziua Mondială a Chimiei”, pe 7 aprilie și „Ziua Etwinning”, pe 9 mai.

Așadar, prin acest proiect elevii au aflat despre elementele chimice din Tabelul Periodic și despre oamenii de știință/chimiști, am lucrat împreună postere și logo-uri, jocuri și poezii, am participat la webinarii și chat room (în aprilie și pe 8 mai), am participat la un test distractiv (pe 8 mai) și am făcut experimente cu varză roșie colorând literele I, S, T și R ale titlului proiectului (mai).

Pe 1 mai, am organizat webinarul pentru revizuirea activității din aprilie și stabilirea planului de acțiuni pentru luna mai, ultima lună de lucru în proiect.

Ce am câștigat din participarea la proiectele europene?

Elevii mei și-au dezvoltat capacitatea de a opera cu informații, de a se documenta, selecta informații și studia viața și munca marilor oameni de știință, de a comunica, colabora și coopera cu elevi din alte țări, din alte școli, cu alte culturi și tradiții. Ei au înțeles astfel că această disciplină de studiu, Chimia, devine mai ușor de înțeles atunci când lucrează în echipă, folosind metode moderne, când sunt solicitați să caute și să

aplice informațiile găsite și când împărtășesc toate experiențele, Cu toții ne-am îmbunătățit competențele de comunicare în limba engleză și abilitățile TIC în același timp și ne bucurăm de rezultatele muncii noastre, atunci când suntem apreciați pentru tot ceea ce facem. Și găsim motivare în aceste aprecieri... Și dorință de a continua.



BOLILE ȘI DEFECTELE VINULUI, SCHIPOR NICOLETA ADRIANA, COLEGIUL ANDRONIC MOTRESCU

În unele cazuri vinurile suferă transformări datorită acțiunii microorganismelor, care duc la apariția unui miros și gust neplăcut. Microorganismele aerobe sau anaerobe duc la îmbolnăvirea vinului.

Bolile provocate de microorganismele aerobe sunt următoarele:

Floarea vinului este boala cea mai răspândită la vinurile slab alcoolice și se prezintă sub forma unor pete albe cu aspect mat și uleios, care pe măsură ce boala înaintază se întind acoperind toată suprafața vinului; boala este produsă de *Mycoderma vini*, *Torula pichia* etc.

Oțetirea vinului este boala cea mai periculoasă, apare la vinurile slab alcoolice mai ales în timpul verii, fiind provocată de bacteriile acetice care oxidează alcoolul etilic din vin transformându-l în acid acetic.

Bolile provocate de microorganismele anaerobe sunt:

Fermentația manitică produce tulburarea vinului, modificarea culorii și a mirosului. Datorită manitei vinurile au gust dulce acru. Bacteriile care produc fermentația manitică sunt: *Bacterium mannitopoeum*, *Bacterium intermedium*, *Micrococcus acidovorax*;

Baloșirea sau întinderea vinului apare la vinurile noi care au aciditate mică și tărie alcoolică scăzută. Vinul își pierde fluiditatea devenind vâscos și uleios, cu gust searbăd. Boala este produsă de *Bacillus viscosus vini*;

Fermentația malolactică constă în transformarea acidului malic în acid lactic și dioxid de carbon. Boala poate fi provocată de microorganismele: *Bacterium mannitopoeum*, *Bacterium gracile*, *Bacterium intermedium*, *Micrococcus acidovorax*.

Defectele vinului

Cunoașterea transformărilor posibile din vin, a cauzelor și mecanismelor lor de desfășurare, precum și a consecințelor acestora, oferă datele necesare în vederea luării măsurilor de prevenire sau, după caz, de tratare a produsului afectat.

În timpul evoluției vinurilor, sub influența unor factori de mediu externi și a unor factori interni ce țin de compoziția vinului, apar o serie de tulburări generate de diferite substanțe, ca:

- coloizii vinului (proteine, taninuri, antociani, polizaharide, substanțe pectice, ș.a.);
- metalele grele în funcție de doză, sarcina ionilor și forma sub care se află (Fe, Cu, Mn);
- sărurile acidului tartric cu K și Ca, în funcție de doză, grad alcoolic și temperatură;

Bolile vinului: prezența antisepticilor în funcție de natura și doza lor.

Dintre factorii cu rol important în apariția tulburărilor putem enumera:

- prezența microorganismelor, în funcție de natura, numărul și starea lor;
- potențialul de oxido-reducere;
- temperatura mediului, prin valoarea și durata de acțiune;
- pH-ul vinului, etc.

După natura lor, în vinuri pot apare următoarele tipuri de tulburări:

- tulburări fizico-chimice;
- tulburări biochimice;

Tabelul 1 Defectele vinului

Defectul	Cauzele apariției	Măsuri de prevenire	Măsuri de tratare a vinului
0	1	2	3
Gust de pământ	Influența tipului de sol; aplicarea unor îngrășăminte; vinificarea strugurilor murdari de pământ; activitatea unor levuri.	Spălarea strugurilor murdari de pământ; decantare mustului; sulfیتarea rațională, prіtoc prematur.	Tratarea cu cărbune activ; cleirea vinului cu gelatină, caseină, albuș de ou, lapte proaspăt.
Iz de lemn	Folosirea butoaielor noi, detanizate necorespunzător.	Vasele noi se detanizează.	Tratament cu ulei de măsline 0,5 l/hl; cleirea cu gelatină în doze stabilite prin microprobe; refermentarea vinului, în toamna următoare prin adaos de must proaspăt și maia de drojzii selecționate.
Gust de dop	Folosirea la îmbuteliere a dopurilor din plută de calitate inferioară sau mucegăite; pregătirea necorespunzătoare a dopurilor înainte de îmbuteliere.	Folosirea dopurilor de bună calitate; spălarea și dezinfectarea lor cu soluție SO ₂ 2 %.	
Gust și miros de petrol	Din neglijență, ajung în vin produse petroliere.	Evitarea folosirii lămpilor de petrol în locurile vinicole.	Tratament cu lapte proaspăt 0,5-1l/hl urmat de filtrare; tratament cu cărbune activ în doze stabilite prin microprobe.
Gust metalic	Folosirea utilajelor și ustensilelor confecționate din materiale corodabile.	Izolarea părților metalice ale mașinilor și utilajelor cu vopsele antiacide.	Tratament de demetalizare din cele admise de lege, îndeosebi cu ferocianură de K.
Gust de drojdie	Apariția unor produși de descompunere și putrefacție a drojdiilor moarte, când se întârzie tragerea vinului de pe depozit.	Pritocirea la timp al vinului; pentru recolte avariate de boli se face un prіtoc prematur.	În faza de început a defectului; prіtoc în larg contact cu aerul; într-o fază mai avansată: tratarea cu caseină și cărbune activ.
Miros de răsufat	Aerare la vinurile păstrate în vasele cu gol; când vinul se manipulează fără protecție antioxidantă.	Sulfیتarea rațională, cu menținerea dozelor recomandate pentru păstrare; evitarea golurilor în vase.	Sulfitare și încorporare de acid citric max. 0,5 g/l; evitarea manipulărilor de vin în prezența aerului.
Gust și miros	Apare în vinurile păstrate pe	Sulfیتarea rațională	Sulfیتarea rațională,

de maderizat	gol și la temperaturi ridicate; se întâlnesc și la vinurile obișnuite din struguri atacați de mucegaiul nobil.	atât a strugurilor, cât și a mustului; pritor efectuat la timp; păstrarea vinului în vase cu plinul făcut și în locuri cu temperaturi joase;	acidificare în limite admise, pregnare cu dioxid de carbon.
Gust și miros de doagă veche	Apare la vinurile păstrate în butoaie prea vechi cu doage putrede care nu au fost pregătite corespunzător sau în care sau ținut apă prea mult timp.	Repararea și pregătirea corespunzătoare a butoaielor vechi.	Cleirea cu gelatină, bentonită și cărbune activ.

Bibliografie:

1. Bernaz, D., et al., *Tehnologia vinului*- Editura Agro-Silvică, București, 1996;
2. Bocoș Mușata-Dacia - *Instruire interactivă*-Editura Polirim, Iași, 2013;
3. Popescu, et al., *Tehnologii generale în industria alimentară fermentativă- Manual pentru clasa a X-a*-Editura CD PRESS, 2012;

ÎNGRIJIREA VINULUI, SCHIPOR NICOLETA ADRIANA, COLEGIUL ANDRONIC MOTRESCU

După desăvârșirea fermentației, vinul necesită unele îngrijiri menite să-l mențină și să-i amplifice calitatea, să-i păstreze caracterul de soi și specificul imprimat de podgorie. Dintre îngrijirile elementare devenite tradiționale, se menționează: *păstrarea vinului în vase complet pline (umplerea golurilor în vase), pritocurile, menținerea unui conținut eficient de dioxid de sulf liber și cupajarea vinurilor (amestecarea vinurilor din soiuri și tipuri diferite, în scopul îmbunătățirii calității lor și a obținerii de loturi omogene).*

Umplerea golurilor în vase

Vinurile care și-au desăvârșit fermentația se introduce în vasele de depozitare, în pivnițe, la temperatură de 10-12°C, pentru a se forma, a se matura și a se învechi. În timpul depozitării, în vasele respective apar goluri, deși, inițial, sunt umplute corespunzător.

Cauzele apariției golurilor:

- Pierderi cauzate de îmbibarea doagelor și de evaporarea prin porii acestora (în cazul vaselor din lemn).
- Scăderi de volum cauzate de coborârea temperaturii de depozitare iarna;
- Degajarea dioxidului de carbon din vinul nou;
- Evaporări pe la vrana butoaielor sau de la gura de vizitare a cisternelor, precum și scurgeri prin fisuri și neetanșeități.

Spațiul gol, format de aerul pe care-l conține, influențează nefavorabil evoluția vinului, în sensul că accelerează oxidarea exagerată a acestuia, precum și dezvoltarea unor microorganisme aerobe.

Umplerea golurilor trebuie să se facă cu o frecvență diferită, în funcție de anotimp și de natura vinului, după cum urmează:

- la vinurile noi, umplerea golurilor se face la început, o dată pe săptămână, iar la cele vechi, o dată la două –trei săptămâni;
- la vinurile de desert, cu un conținut de alcool de peste 15°C, umplerea golurilor se face mai rar, o dată pe lună, deoarece sunt mai rezistente la boli aerobe.
- vara se face plinul mai des, o dată pe săptămână, deoarece pierderile prin evaporare sunt mai mari decât iarna, când plinul se face o dată la două trei săptămâni. (Popescu, 2012).

Pritocul vinului

Operația de transvazare a vinului dintr-un vas în altul cu scopul de a-l separa de drojdia depusă la fundul vasului poartă denumirea de pritoc.

Drojdia reprezintă depozitul format din celule de drojdii, bacterii, săruri tartrice și alte materiale solide, care se adună la fundul unui vas ce conține vin.

Momentul și frecvența pritocului depind de stadiul în care se găsește vinul în timpul evoluției sale, de tipul și de categoria de vin, de sedimentul format, iar într-o anumită măsură, și de anotimp.

Primul pritoc cunoscut în practică vinicola sub denumirea de tragerea vinului de pe depozit, se face după ce s-a limpezit vinul în urma fermentației. El poate fi executat timpuriu sau la termen normal.

Primul pritoc

Timpuriu - se face în cazul vinurilor bolnave sau provenite din struguri mucegăiți, imediat după fermentația tumultuoasă.

Normal - se aplică în cazul vinurilor sănătoase, provenite din struguri bine copti și prelucrați corespunzător; se face la sfârșitul lunii noiembrie, în luna decembrie și chiar în ianuarie, deoarece substanțele formate prin autoliza drojdiilor pot contribui la formarea buchetului de învechire a vinului.

Al doilea pritoc - se face primăvara, după ce frigul iernii a trecut, când excesul de săruri tartrice precipită ca urmare a temperaturilor scăzute. Separarea sărurilor tartrice este obligatorie, deoarece, la ridicarea temperaturii produsă de venirea primăverii, acestea s-ar putea rezolva.

Al treilea pritoc - se efectuează în august-septembrie, numai dacă este cazul. De cele mai multe ori el nu se mai aplică, mai ales la vinurile seci, deoarece acestea ajung să aibă limpiditatea și stabilitatea corespunzătoare pentru a putea fi îmbuteliat.

Modalitatea de realizare a pritocului - se alege în funcție de gradul de aerare la care este supus vinul în timpul transvazării dintr-un vas în altul. Astfel pritocul poate fi deschis, semideschis sau închis (Popescu, 2012).

Bibliografie:

1. Bernaz, D., et al., *Tehnologia vinului*- Editura Agro-Silvică, București, 1996;
2. Bocoș Mușata-Dacia - *Instruire interactivă*-Editura Polirim, Iași, 2013;
3. Popescu, et al., *Tehnologii generale în industria alimentară fermentativă- Manual pentru clasa a X-a*-Editura CD PRESS, 2012;

CONDIȚIONAREA VINULUI, SCHIPOR NICOLETA ADRIANA, COLEGIUL ANDRONIC MOTRESCU

Condiționarea vinului se referă la limpezirea vinului și se realizează prin:

- Adăugarea de substanțe de limpezire (bentonita, gelatina, tanin, clei de pește, albuș de ou, cazeina), urmată de filtrare;
- Filtrarea, realizată cu ajutorul unor medii poroase, care rețin particule ce determină turbureala vinului și se lasă să treacă faza fluida, principalele materiale filtrante sunt celuloza, azbestul, kiselgurul.
- Centrifugarea, folosită pentru limpezirea mustului și a vinului, în separatoare centrifugale cu talere cilindrice.

Metodele de limpezire a vinurilor sunt:

- Fizice - tratamente termice care se aplică vinurilor (pasteurizare, refrigerare, tratament termic mixt);
- Chimice - tratarea vinurilor cu diferite substanțe limpezitoare (cleire);
- Mecanice - pritozul, filtrarea, centrifugarea;

Cele mai utilizate substanțe cu rol de limpezire sunt gelatina, taninul și bentonita.

Gelatina – este o substanță proteică extrasă din oase, piei, cartilaje, tendoane, care are proprietatea de a forma geluri în apă. Se găsește sub formă de granule, pulbere, plăci sau foi subțiri, transparente și incolore.

Introdusă în apă rece nu se dizolvă, în schimb se îmbibă, își mărește volumul și se înmoaie. La o ușoară încălzire, gelatina se dizolvă în apa formând soluții vâscoase, care prin răcire gelifică. Dozele de gelatina diferă în funcție de categoria de vin, de la 2 la 15g/hl. Dozele reale se stabilesc prin microprobe de laborator.

Taninul utilizat ca substanță ajutoare la cleirea vinului, numit frecvent *enotanin*, este indicat să fie identic cu cel din boabele de struguri. El se folosește la cleirea vinurilor sărace în tanin, precum și în cazul limpezirii cu diferite substanțe de natură proteică: gelatina, clei de pește, albumina.

Indiferent de proveniență, taninul enologic trebuie să îndeplinească anumite condiții de calitate:

- Culoare alb-galbui sau galben deschis;
- Gust astringent;
- Solubil în apă și în alcool de 95%.

Efectele tratamentului cu gelatină

- Eliminarea excesului de tanin;
- Îndepărtarea unei părți din pigmentii antocianici;
- Eliminarea pigmentilor străini din vinurile pătate;
- Imprimarea unei ușoare nunațe de învechire.

Bentonita este o substanță limpezitoare de natură minerală, care face parte din familia argilelor și este constituită din cristale de silicat de aluminiu hidratat. Are structura cristalină, formată din numeroase lamele (foițe) dispuse paralel unele față de altele. Datorită acestei

structuri, apa pătrunde cu ușurință între foițele cristalului, determinând creșterea volumului inițial de până la 10-12 ori.

În stare naturală, bentonita este o rocă cu greutate specifică relativă mică, de culoare albă cu ușoare nuanțe galbene, brune, verzui sau roz, datorită unor pigmenți minerali pe care îi conține. Înainte de utilizare, ea trebuie purificată.

Tratamentul cu bentonită, aplicat frecvent vinurilor albe tinere și mai rar, celor roșii, are multiple efecte:

- Efectul de limpezire este diferit de la un vin la altul, dar se caracterizează prin durabilitate;
- Efectul deproteizant al bentonitei este atât de important încât, în prezent, îndepărtarea proteinelor din vin prin bentonizare este considerată cea mai eficientă și mai simplă metodă;
- Efectul de prevenire a casării cuproase este indirect și se explică prin aceea că bentonita elimină din vin substanțe proteice, care constituie suportul necesar precipitării cuproase;
- Alte efecte ale tratamentului cu bentonita privesc evidențierea însușirilor pozitive de gust și miros și asigurarea stabilității biologice prin eliminarea microorganismelor din vin în proporție de 85-100%.

Momentul aplicării tratamentului trebuie ales încât operația să fie eficientă atât din punct de vedere tehnic, cât și economic. Bentonizarea se aplică, de regulă, la începutul formării vinurilor, pentru a le grabi și ale favoriza evoluția.

Bentonita poate fi administrată în vin în stare dispersată, ca gel sau ca lapte de bentonită (în apa sau în vin), sub formă de praf sau de granule. Întrucât prin bentonizare se urmărește atât limpezirea cât și deproteizarea vinului, în practică se folosește, cu precădere, dispersia de bentonită în apă (Popescu, 2012).

Bibliografie:

1. Bernaz, D., et al., *Tehnologia vinului*- Editura Agro-Silvică, București, 1996;
2. Bocoș Mușata-Dacia - *Instruire interactivă*-Editura Polirim, Iași, 2013;
3. Popescu, et al., *Tehnologii generale în industria alimentară fermentativă- Manual pentru clasa a X-a*-Editura CD PRESS, 2012;

Proiect educațional

“CĂLĂTORIE ÎN LUMEA TEXTELOR LITERARE”

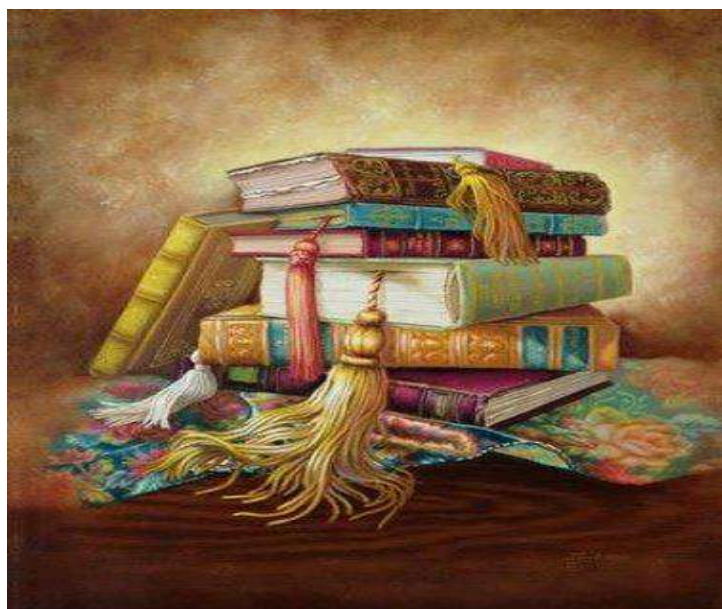

Coordonatori

Școala Gimnazială Nr.13, Timișoara

Prof.Sîrbu Sorina

Prof.Secoșan Nicoleta

Timișoara

Motto: “ Cartea mă învață cum sa trec prin viață! “

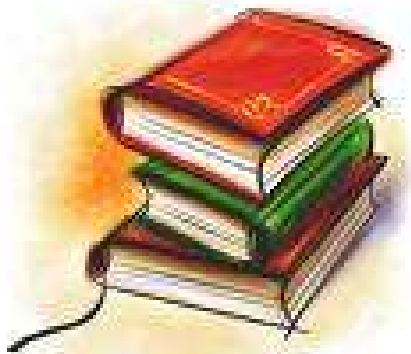

ARGUMENT

Manevrearea cărților, folosirea corectă a acestora, îngrijirea lor, este semnificativă în procesul învățării. De aici pornește de fapt contactul cu cartea, cu lectura în general. Cu cât cartea este mai bine păstrată, cu atât interesul copiilor pentru ea, crește!

Scopul studierii limbii române în școală prin activitățile de educare a limbajului este acela de a forma progresiv un tânăr cu o cultură comunicațională și literară de bază, capabil să înțeleagă lumea din jurul său, să comunice și să interacționeze cu semenii, exprimând gânduri, stări, sentimente, să fie sensibili la frumosul din natură și la cel creat de om, să-și utilizeze în mod eficient și creativ capacitățile proprii pentru rezolvarea unor probleme concrete în viața de zi cu zi, să poată continua în orice fază a existenței sale procesul de învățare.

Cultivarea limbii reprezintă obiectivul esențial în formarea copiilor cu o cultură comunicațională și literară de bază, capabili să înțeleagă lumea în care trăiesc și să o transforme, să se cunoască pe sine, să recepteze și să transmită mesaje, exprimându-și gândurile și sentimentele într-un limbaj, bogat, nuanțat și corect din punct de vedere gramatical.

Lectura face parte integrantă din copilăria celor mai mulți copii. Ea are funcție ludică și formativă, personajele constituind fie modele de urmat în viață, fie modele de evitat pentru copii. De asemenea sunt necesare cărți pentru dezvoltarea și îmbogățirea vocabularului copiilor și nu în ultimul rand pentru ocuparea timpului liber al copiilor.

SCOP

Stimularea interesului pentru lectură în perioada școlarității mici, în vederea atenuării unora din cauzele care pot genera eșecul școlar.

Cultivarea gustului pentru lectură, pentru frumos, exersarea limbajului și a posibilităților de comunicare, prin activități în parteneriat.

Acest proiect își propune să însuflească copiii, dorința și plăcerea de a se afla în preajma cărților.

OBIECTIVE SPECIFICE:

- Identificarea semnificației unui mesaj oral din texte accesibile variate.
- Identificarea unor informații variate dintr-un text audiat.
- Transmiterea unor informații printr-o suită de enunțuri înlănțuite logic.

- Exprimarea expresivă a ideilor în contexte familiare manifestând interes și încredere în sine.
- Citirea unor mesaje scrise, întâlnite în mediul cunoscut .
- Exprimarea interesului pentru lectura unor cărți adecvate vârstei .
- Îmbogățirea vocabularul activ și pasiv pe baza experienței, activității personale și/sau a relațiilor cu ceilalți.
- Să manifeste interes pentru citit, respect și responsabilitate față de cărți.
- Stimularea colaborării, între copii și adulți familiarizarea cu alte instituții care fac posibilă procurarea de carte (librării, anticariate, tipografii).

RESURSE UMANE:

- școlari
- părinți,
- invitați,
- învățătoare
- bibliotecarul școlar

RESURSE MATERIALE:

- cărți, caiete speciale/ fișe de lectură,
- reviste,
- CD-uri, softuri educaționale,
- computer, imprimantă
- videoproiector.



PERIODA DERULĂRII:

An școlar: 2023 – 2024

GRUP ȚINTĂ:

- Elevii clasei pregătitoare ”C”

BIBLIOGRAFIE:

- Programa școlară pentru disciplina COMUNICARE ÎN LIMBA ROMÂNĂ
Clasa pregătitoare, clasa I și clasa a II-a Aprobata prin ordin al ministrului Nr. 3418/
19.03.2013
- **Comunicare in limba română, ”Călătorie prin lumea textelor literare”.**
Autori: Amalia Epure, Ana-Maria Paraschiv, Editura Elicart, partea I avizat de O.M.E.N.
nr. 3022 din 08.01.2018, (A)

• **Comunicare in limba română, "Călătorie prin lumea textelor literare".**
Autori: Amalia Epure, Ana-Maria Paraschiv, Editura Elicart, partea II avizat O.M.E.N.
nr. 3022 din 08.01.2018, (A)

• Povești, povestiri, basme și legende, Editată de revista învățământului prescolar,
Buc 1999

PLAN DE LECȚIE

Unitate școlară: Colegiul Silvic „Bucovina” Profesor : Șeiciuc Alina Titlul programului: Sistemul osos Sala : Laboratorul de Biologie

Data: 15 februarie 2020

Scopul întregii sesiuni: A.2 "Promovarea BAC-ului - calea de succes spre viitor"

Obiective

- Sa identifice oasele componente ale scheletului uman.
- Să identifice funcțiile sistemului osos.
- Să identifice noțiuni elementare de igienă și patologie (afecțiuni) ale sistemului osos.

Timp	Scopul predării	Strategia de predare	Strategii de învățare	Stiluri de învățare			Resurse
				V	A	P	
5 min	Generarea entuziasmului și a interesului în privința temei care urmează a fi parcursă.	Expunerea orală	<ul style="list-style-type: none">• Reamintirea cunoștințelor referitoare la sistemul osos, pe care elevii le-au dobândit în gimnaziu.	x	x	x	Tabla inteligentă, laptop, videoproiector, planșe, atlase anatomice școlare, manuale școlare.

10 min.	Oferirea de informație De la teorie la practică: Explicarea conceptelor teoretice.	Observația Coversația Problematizarea Fișe de lucru distribuite elevilor cu tema- Sistemul osos-anexa 1.	Identificarea principalelor oase ale scheletului capului, trunchiului, membrilor superioare și inferioare, prin intermediul observării imaginilor din atlasele anatomice școlare, a diapozitivelor Power Point, respectiv a imaginilor prezentate în manualele școlare.	x	x	x	Tabla inteligentă, laptop, videoproiector, planșe, atlase anatomice școlare, manuale școlare.
5 min.	Dobândirea și consolidarea cunoștințelor.		Evaluarea dobândirii conținuturilor prin intermediul fișelor de lucru (partea de evaluare din fișele de lucru).				Fișele de lucru- anexa 1.
10 min	Oferirea de informație De la teorie la practică: Explicarea conceptelor teoretice	Observația Conversația Problematizarea Fișe de lucru distribuite elevilor cu tema- Sistemul osos- anexa 1.	Identificarea funcțiile sistemului osos prin intermediul observării imaginilor din atlasele anatomice școlare, a diapozitivelor Power Point, respectiv a imaginilor prezentate în manualele școlare.	x	x	x	Tabla inteligentă, laptop, videoproiector, planșe, atlase anatomice școlare, manuale școlare. Fișele de lucru- anexa 1.
5 min.	Dobândirea și consolidarea cunoștințelor		Evaluarea dobândirii conținuturilor prin intermediul fișelor de lucru (partea de evaluare din fișe de lucru).				

10 min.	Oferirea de informație De la teorie la practică: Explicarea conceptelor teoretice	Observarea Conversația Problematizarea Fișe de lucru distribuite elevilor cu tema- Sistemul osos- anexa 1.	Identificarea unor noțiuni elementare de igienă și de patologie referitoare la afecțiuni ale sistemului osos; aspecte referitoare la deformări osoase, fracture, entorse și luxații.	x	x	x	Tabla inteligentă, laptop, videoprojector, planșe, atlase anatomice școlare, manuale școlare. Fișele de lucru- anexa 1.
5 min.	Dobândirea și consolidarea cunoștințelor		Evaluarea dobândirii conținuturilor prin intermediul fișelor de lucru (partea de evaluare din fișele de lucru).				

Anexa 1

Proiectul privind învățământul secundar ROSE

Subproiectul: " Progresul școlar - baza formării continue"

Acord de grant nr. 760/SGL/RII/02.10.2018

Beneficiar: Colegiul Silvic "Bucovina" Câmpulung Moldovenesc

Profesor: Alina Șeiciuc

Nume și prenume elev:

Clasa: a XI-a

DISCIPLINA BIOLOGIE
Fișă de lucru
FUNCTIILE DE RELAȚIE
Tema- SISTEMUL OSOS

Scheletul uman

Este format dintr-un număr variabil de oase de mărimi diferite, fuzionate și individuale, sprijinite și completate de ligamente, tendoane, mușchi și cartilaje. Totalitatea oaselor formează sistemul osos.

a. Scheletul capului:

- neurocraniul- oasele cutiei cranieine- oase perechi (temporale, parietale) și oase neperechi (frontal, etmoid, sfenoid, occipital);
- viscerocraniul-oasele feței: maxilarul, mandibula, oasele zigomatice, nazale și lacrimale;

b. Scheletul trunchiului, cuprinde:

- coloana vertebrală- formată din vertebre care variază ca formă, mărime și număr;
- coaste: în număr de 12 perechi:adevărate, false și flotante;
- stern-osul pieptului, la care se articulează coastele I-X prin intermediul cartilajelor costale;

c. Scheletul membrilor superioare, cuprinde:

- centura scapulară, formată din omoplat și claviculă;
- membrul liber, format din humerus, radius, cubitus, carpiene, metacarpiene și falange;

d. Scheletul membrilor inferioare, cuprinde:

- centura pelviană, formată din două oase coxale, sacrum și coccis;
- membrul liber, format din: femur, patelă (rotulă), tibie și peroneu, tarsiene, metatarsiene și falange.

Evaluare:

1. Construiți patru enunțuri afirmative, câte două pentru fiecare conținut, utilizând limbajul științific adecvat.

Folosiți, în acest scop, informații referitoare la următoarele conținuturi:

- Neurocraniul.
- Centura scapulară.

2. Scrieți noțiunile cu care trebuie să completați spațiile libere din afirmațiile următoare, astfel încât acestea să fie corecte

Scheletul antebrăzului este alcătuit din.....și.....

Scheletul centurii pelviene este alcătuit din 2 oase coxale,și

Scheletul cutiei toracice este alcătuit din....., stern și.....

3. Alegeți litera corespunzătoare răspunsului corect:

1. Osul sacrum este:

- a. os lung
- b. os scurt
- c. os situat în grosimea unui tendon
- d. os lat

2. Intră în alcătuirea cutiei toracice:

- a. femurul
- b. humerusul
- c. occipitalul
- d. sternul

3. Oasele coxale sunt:

- a. oase lungi
- b. oase pneumatice
- c. oase situate în grosimea unui tendon
- d. oase late

4. Citiți, cu atenție, afirmațiile următoare. Dacă apreciați că afirmația este adevărată, scrieți, în dreptul cifrei corespunzătoare afirmației, litera A. Dacă apreciați că afirmația este falsă, în dreptul cifrei corespunzătoare afirmației, litera F și modificați parțial afirmația pentru ca aceasta să devină adevărată. Nu se acceptă folosirea negației.

- 1. Oasele coapsei sunt femurul și humerusul.
- 2. Osul sacrum este un os lung.

3. Viscerocraniul este alcătuit din oase perechi și neperechi.

Funcțiile sistemului osos

Scheletul îndeplinește în corpul uman o serie de funcții cumulative și anume, susținerea și sprijinirea corpului, formarea de pârghii puse în mișcare de către mușchi care realizează locomoția, protejarea diferitelor organe, reprezintă un depozit de săruri fosfocalcice și dă forma întregului corp și diferitelor sale segmente.

Creșterea oaselor

- creșterea în lungime;
- creșterea în grosime;

Evaluare:

Numiți două funcții ale sistemului osos. Asociați fiecare funcție numită cu câte o caracteristică a acesteia.

Noțiuni elementare de igienă și patologie

1. **Deformări osoase**- sunt cauzate de carența de vitamina D, la copii; reumatism deformant.
2. **Fracturi**- ruperea oaselor ca urmare a unor traumatisme, pot fi deschise și închise.
3. **Entorse**- leziuni produse la nivelul unei articulații prin efectuarea unor mișcări dincolo de limitele fiziologice, fără a fi urmate de o deplasare osoasă permanentă.
4. **Luxații**- deplasare permanentă a extremităților osoase dintr-o articulație.

Evaluare:

- Alcătuți un minieseu intitulat „Sistemul osos-componentă a mișcării”, folosind informația științifică adecvată. În acest scop, respectați următoarele etape:
- enumerarea a șase noțiuni specifice acestei teme;
 - construirea, cu ajutorul acestora, a unui text coerent, format din maximum trei-patru fraze, folosind corect și în corelație noțiunile enumerate.

Întocmit,
Prof. Alina Șeiciuc

Un alt mod de a învăța

Șerban Liliana – Școala „Ioan Alexandru Brătescu – Voinești”, Târgoviște

Abstract

Lucrarea prezintă modalități inovative de implementare a tehnologiei informaționale în procesul de instruire, propuse de Cursul Intel® Teach - "Instruirea în societatea cunoașterii". Se prezintă astfel un exemplu de portofoliu electronic al unei unități de învățare cuprinse în programa de limba și literatura română din învățământul preuniversitar.

Programul Intel® Teach – program educațional global

*„Tot mai mult, succesul ține de calitatea educației”
Craig Barrett, Președinte, Intel Corporation*

Fiind o inițiativă mondială de a veni în sprijinul noilor cerințe ale învățământului modern, Programul Intel® Teach propune metode inovatoare prin care tehnologia digitală să poată fi integrată efectiv în curriculum pentru a facilita și a dezvolta o instruire eficientă.

Începând cu anul 2000, Programul Intel® Teach [1] a fost implementat în 43 de țări, România fiind a patruzecia dintre acestea, până în prezent beneficiind de instruire peste 4 milioane de profesori din lumea întreagă.

Programul Intel® Teach este un program educațional global, destinat cadrelor didactice care doresc să își dezvolte abilitățile de predare, prin intermediul utilizării eficiente a tehnologiei informaționale. Are ca obiectiv principal **optimizarea predării și învățării în secolul XXI**, în principal prin promovarea învățământului centrat pe elev și utilizarea tehnologiei informaționale care să stimuleze procesul de învățare prin **cercetare, comunicare și colaborare**. Am utilizat de aceea metode diverse, care să stimuleze învățarea, foarte eficiente acum, când școala on-line a devenit o necesitate.

De exemplu, pentru unitatea de învățare „**Genul liric**”, clasa a VIII-a, **rezumatul unității** poate fi formulat astfel:

„În această unitate elevii vor fi îndrumați să descopere trăsăturile operei lirice, resursele stilistice (figuri de stil, elemente de prozodie, imagini artistice) pe care scriitorii le abordează pentru a exprima sentimente, emoții, gânduri, atitudini ale ființei umane în fața vieții. De asemenea vor învăța să utilizeze diferite modalități de interpretare a textului literar și să argumenteze trăsăturile unui text liric, apoi să creeze ei înșiși eseuri în care să își exprime punctul de vedere. Aceștia vor cerceta diferite aspecte privind viața și opera scriitorilor, concepte referitoare la elemente de lexic sau fonetică, utilizând atât mijloacele tradiționale (cărți, dicționare, albume, ziare, reviste), cât și mijloace moderne: (Internet-ul, enciclopediile virtuale, filmele documentare create cu ajutorul TIC.). Tot în această unitate, elevii vor studia elemente de lexic (caracterul latin al limbii române; structura vocabularului; mijloace interne și externe de îmbogățire a vocabularului, familia lexicală; sensul propriu și sensul figurat al cuvintelor; categoriile semantice - sinonimele, antonimele, omonimele, cuvintele polisemantice; paronimele, pleonasmul, tautologia, argoul, elemente de jargon) și vor reactualiza noțiunile de fonetică studiate în anii anteriori (sunetele limbii române, corespondența sunet-literă, diftongi, triftongi, hiat, despărțirea cuvintelor în silabe, rolul stilistic al sunetelor în operele literare). Pe parcursul realizării proiectelor, elevii vor descoperi modalități de aplicare a acestor noțiuni în situații concrete de comunicare, vor fi capabili să structureze și să creeze diferite tipuri de comunicare scrisă, orală, multimedia, își vor dezvolta creativitatea, gândirea critică, abilitățile

de lucru în echipă și individual. De asemenea, vor crea produse multimedia în care să sintetizeze cunoștințele învățate (de exemplu prezentări power- point, pagina wiki, publicația electronică) și vor descoperi mijloace moderne de comunicare în mediul digital (blogul literar). Textele-suport utilizate la lecțiile de literatură sunt: *Lacul*, de Mihai Eminescu ; *Izvorul nopții*, de Lucian Blaga ; *Emoție de toamnă*, de Nichita Stănescu.”

Probele de evaluare și de autoevaluare pentru această unitate de învățare solicită formarea și dezvoltarea abilităților de comunicare (verbală, scrisă și multimedia), de colaborare, de reflecție, de creativitate, de cercetare, de gândire critică și de coordonare a procesului de autoformare, astfel:

- 📖 La începutul evaluării am utilizat **graficul K-W-L** pentru a identifica ceea ce știu elevii despre noțiunile de bază existente în această unitate de învățare și ceea ce trebuie să învețe.
- 📖 Pentru a dezvolta, pe întreg parcursul unității de învățare, abilitățile de gândire critică și reflexivă, de analiză, sinteză și interpretare, dar și pentru a monitoriza evoluția cunoștințelor acestora, am utilizat **grilele de evaluare pentru eseurile argumentative/descriptive**. De asemenea, pe lângă aceste abilități, **chestionarele utilizate în blogul literar** dezvoltă capacitatea de colaborare și schimbul de idei. Elevii au primit în același timp **grile de autoevaluare** pentru a ști să își organizeze în mod eficient ideile și pentru a avea un control deplin asupra activității lor de cercetare.
- 📖 Pentru dezvoltarea capacității de comunicare, de interpretare și argumentare de idei, opinii, sam utilizat **grila de evaluare pentru Prezentarea Power Point**.
- 📖 **Diagrama Venn i-a** ajutat pe elevi să compare și să analizeze asemănările și deosebirile dintre creații artistice diferite.
- 📖 Elevii au utilizat **fișele de autoevaluare** pentru :
 - construirea răspunsurilor în blogul literar ;
 - felul cum sunt pregătite fișele de lectură ;
 - prezentarea ppt. ;
 - eseurile argumentative ;
 - eseurile descriptive
- 📖 **Fișele de evaluare** ale profesorului sunt în concordanță cu fișele de autoevaluare ale elevilor și cu obiectivele stabilite pentru această unitate de învățare.

Descrierea unei activități de învățare se poate face în felul următor :

Înainte începerii unității de învățare, profesorul înregistrează fiecare elev în pagina aferenta disciplinei în cadrul aplicației Google Classroom.

Activitatea 1 –2 ore: **Introducere**

- 📖 Profesorul le adresează elevilor întrebarea esențială: ***Cum poate literatura să ne ajute să ne înțelegem mai bine pe noi înșine și lumea din jurul nostru?*** , apoi le comunică acestora care sunt obiectivele unității de învățare și conținutul acesteia. Elevii vor completa graficul KWL pentru a reactualiza ceea ce deja au învățat și pentru a stabili ceea ce au nevoie să studieze în continuare.
- 📖 Apoi, fiecare elev își creaza un folder cu numele unității de învățare și subfolderele necesare pentru salvarea documentelor : F₁: opera lirică _definitie_ trasaturi ; F₂: Mihai _Eminescu ; F₃: Lucian_ Blaga ; F₄: Nichita_ Stanescu ; F₅: Elemente_ de_ vocabular ; F₆: Fonetica ; F₇: Fise_ de_ autoevaluare ; F₈: Fise_ de lucru_ individual ; F₉: Templaturi ; F₁₀: Elemente_ de_ limba_ romana .

- 📖 Elevii își aleg și își salvează în subfolderul Templaturi, acele formulare necesare produselor pe care le vor crea în activitățile viitoare: template_prezentare, template_fisa de lectura, template_digrama Venn, template_publicatie.

Predarea pe bază de proiecte reprezintă un model inovativ care implică în mod direct și eficient elevii în procesul de învățare.

Avantajele esențiale pe care le oferă metoda proiectului în predarea acestei unități de învățare sunt:

- 📖 Sherringul de resurse presupune accesul la materiale într-un mediu virtual ;
- 📖 Este favorizată dezvoltarea unei gândiri transdisciplinare ;
- 📖 Utilizarea tehnologiei dezvoltă creativitatea, capacitatea de a cerceta o temă dată, spiritul de lucru în echipă, gândirea critică și favorizează schimbul de idei.
- 📖 Sunt dezvoltate abilități ale gândirii de nivel superior ;
- 📖 Unitățile de învățare bazate pe proiect includ strategii instrucționale variate care măresc gradul de implicare al elevilor și responsabilitata acestora, îmbunătățind stilul propriu de învățare ;
- 📖 Metodele utilizate facilitează legătura dintre standardele de conținut și viața reală.
- 📖 Proiectul se bazează pe obiective aliniate standardelor specifice ;
- 📖 Sunt utilizate instrumente de evaluare complexe, pe parcursul întregii unități de învățare.
- 📖 Obiectivele urmăresc dezvoltarea unor competențe specifice secolului XXI.

Propunând instrumente moderne de studiu și de evaluare cu scopul de a-i pregăti pe elevi să răspundă cerințelor societății cunoașterii, aceasta aplicatie deschide un drum în care succesul este dat de spiritul de inovație.

Bibliografie:

- [1] www.intel.com/education/teach
- [2] www.edu.ro
- [3] Vlada Marin, „Tehnologiile societății informaționale”, volumul CNIV 2005, http://fmi.unibuc.ro/ro/cniv_2005/volum
- [4] Jugureanu Radu: „Proiectarea pedagogică a soft-ului educațional – Taxonomia lui Bloom și Bloom Anderson”, volumul CNIV 2005, http://fmi.unibuc.ro/ro/cniv_2005/volum



TEMA 2. Proiectul unității de învățare

În urma discuțiilor de la Activitățile 2.2 și 2.3.a, **realizați proiectul de unității de învățare (UI) pentru următoarea UI de la o clasă la alegere**. Asigurați-vă că este structurată conform listei de verificare. Atenție la vizarea competențelor specifice și la punerea în contexte stimulative, adecvate elevilor.

Liceul Teoretic „C-tin Brâncoveanu” Dăbuleni
 Cadru didactic cursant: **Șerban Simona Marinela**
 Unitatea de învățare: **RAPOARTE ȘI PROPORȚII**
 Număr ore: **10+ 1** evaluare

Conținuturile învățării (detalieri)	Compet. specific	Activități de învățare	Nr ore	Resurse	Evaluare
1. Rapoarte	C.S. ₁₋₃ C.S. ₃₋₃	® Exemple de rapoarte egale utilizând amplificarea sau simplificarea fracțiilor ® Exerciții de identificare și de rezolvare a unor probleme practice care conduc la utilizarea rapoartelor și a proporțiilor ® Calcularea valorii raportului dintre două mărimi de același fel, măsurate cu aceeași unitate de măsură	1	Resurse materiale: manual, culegeri, fișe de lucru Resurse procedurale: conversația, explicația, demonstrația, algoritimizarea, exercițiul, problematizarea, observarea, învățare prin descoperire dirijată, metode de predare orientate pe rezolvări de exerciții și probleme	Se evaluează corectitudinea rezolvării și calitatea argumentării Observarea activității pe grupe Evaluarea activității independente Observarea activității în perechi
2. Procente. Probleme în care intervin procente	C.S. ₁₋₃ C.S. ₃₋₃ C.S. ₅₋₃ C.S. ₆₋₃	® Identificarea unor situații practice în care se utilizează procente ® Exerciții de determinare a p% dintr-un număr rațional mai mare sau egal cu 0; estimarea unor rezultate ® Exerciții de determinare a unui număr când	1		



„Curriculum relevant, educație deschisă pentru toți” - CRED

Proiect cofinanțat din Fondul Social European prin Programul Operațional Capital Uman 2014-2020



UNIUNEA EUROPEANĂ

Instrumente Structurale
2014-2020

		se cunoaște $p\%$ din el; estimarea unor rezultate ® Exerciții de transformare a unui raport oarecare într-un raport procentual prin diferite procedee practice			
3. Proporții; proprietatea fundamentală a proporțiilor	C.S. ₁₋₃ C.S. ₃₋₃	® Exemple de rapoarte egale și alcătuirea de proporții utilizând amplificarea sau simplificarea fracțiilor ® Aplicarea proprietății fundamentale a proporțiilor	1		
4. Aflarea unui termen necunoscut dintr-o proporție	C.S. ₁₋₃ C.S. ₃₋₃	® Exerciții de identificare și de rezolvare a unor probleme practice care conduc la utilizarea proporțiilor ® Exerciții de determinare a unui termen necunoscut dintr-o proporție dată	1		

Conținuturile învățării (detalii)	Compet. specific	Activități de învățare	Nr ore	Resurse	Evaluare
5. Proporții derivate	C.S. ₃₋₃	® Utilizarea proprietății fundamentale a proporțiilor și a comutativității înmulțirii pentru obținerea unor proporții derivate cu aceeași termeni ® Verificarea proprietății fundamentale a proporțiilor în cazul proporțiilor derivate cu alți termeni ® Exersarea regulilor de generare a unor	1	Resurse materiale: manual, culegeri, fișe de lucru Resurse procedurale:	Se evaluează corectitudinea rezolvării și calitatea argumentării Observarea activității pe grupe



„Curriculum relevant, educație deschisă pentru toți” - CRED

Proiect cofinanțat din Fondul Social European prin Programul Operațional Capital Uman 2014-2020

2331

		proporții derivate cu alți termeni - aplicații în <i>MathTest</i>			
6. Mărimi direct proporționale	C.S. ^{.4-3} C.S. ^{.5-3}	<ul style="list-style-type: none"> ® Exprimarea relației de proporționalitate directă între mărimi, sub forma unei proporții sau a unei egalități de produse ® Analizarea unor situații practice pentru caracterizarea mărimilor direct proporționale ® Rezolvarea unor probleme care presupun împărțirea unui număr în două părți direct proporționale cu două numere date; estimarea unor rezultate 	1	<p>conversația, explicația, demonstrația, algoritmizarea, exercițiul, problematizarea, observarea, învățare prin descoperire dirijată, metode de predare orientate pe rezolvări de exerciții și probleme</p>	<p>Evaluarea activității independente- test digital Kahoot Observarea activității în perechi</p>
7. Mărimi invers proporționale	C.S. ^{.4-3} C.S. ^{.5-3}	<ul style="list-style-type: none"> ® Exprimarea relației de proporționalitate inversă între mărimi, sub forma unei proporții sau a unei egalități de produse ® Analizarea unor situații practice pentru caracterizarea mărimilor invers proporționale ® Rezolvarea unor probleme care presupun împărțirea unui număr în două părți invers proporționale cu două numere date; estimarea unor rezultate 	1		
8. Regula de trei simple	C.S. ^{.4-3}	<ul style="list-style-type: none"> ® Rezolvarea unor probleme practice cu mărimi direct sau invers proporționale utilizând regula de trei simplă; estimarea unor rezultate 	1		

Conținuturile învățării (detalieri)	Compet. specific	Activități de învățare	Nr ore	Resurse	Evaluare
-------------------------------------	------------------	------------------------	--------	---------	----------

<p>9. Elemente de organizarea datelor; reprezentarea datelor prin grafice</p>	<p>C.S.₂₋₃</p>	<p>® Clasificarea unor obiecte după anumite criterii, date sau alese ® Colectarea unor informații semnificative din lectura unor date reprezentate în tabele sau diagrame statistice ® Exerciții de reprezentare a datelor prin tabele sau diagrame statistice- utilizare MsExcel ® Exemple de interpretare a unor grafice date prin tabele sau diagrame statistice simple reprezentând situații</p>	<p>1</p>	<p>Resurse materiale: manual, culegeri, fișe de lucru, tablete</p> <p>Resurse procedurale: conversația, explicația, demonstrația, algoritmizarea, exercițiul, problematizarea, observarea, învățare prin descoperire dirijată, metode de predare orientate pe rezolvări de exerciții și probleme</p>	<p>Se evaluează corectitudinea rezolvării și calitatea argumentării Observarea activității pe grupe Evaluarea activității independente- test digital Socrative Observarea activității în perechi</p>
<p>10. Probabilități</p>	<p>C.S.₂₋₃ C.S.₆₋₃</p>	<p>® Exerciții de utilizare a formulei probabilității de realizare a unui eveniment</p>	<p>1</p>	<p>Forme de organizare a colectivului: activitate independentă 50'</p>	<p>Observarea activității în perechi</p>
<p>11. Evaluare</p>	<p>C.S.₁₋₃ C.S.₂₋₃ C.S.₃₋₃ C.S.₄₋₃ C.S.₅₋₃ C.S.₆₋₃</p>	<p>* exerciții și probleme diverse</p>	<p>1</p>	<p>Resurse materiale: fișe de evaluare Forme de organizare a colectivului: activitate independentă 50'</p>	<p>Evaluarea sumativă</p>

Competențe specifice:

- C.S.₁₋₃ Identificarea rapoartelor, proporțiilor și a mărimilor direct sau invers proporționale în enunțuri diverse
 C.S.₂₋₃ Reprezentarea unor date sub formă de tabele sau de diagrame statistice în vederea înregistrării, prelucrării și prezentării acestora
 C.S.₃₋₃ Alegerea metodei adecvate de rezolvare a problemelor în care intervin rapoarte, proporții și mărimi direct sau invers proporționale
 C.S.₄₋₃ Caracterizarea și descrierea mărimilor care apar în rezolvarea unor probleme prin regula de trei simplă
 C.S.₅₋₃ Analizarea unor situații practice cu ajutorul rapoartelor, procentelor sau proporțiilor
 C.S.₆₋₃ Rezolvarea cu ajutorul rapoartelor și proporțiilor a unei situații-problemă și interpretarea rezultatelor

Organizarea procesului instructiv-educativ în contextul structurii modulare

Prof. Sevestian Luminița-Aurelia-Șc. Gimn., „Ax. Sever” Aiud

Proiectarea lecției presupune un demers anticipativ, pe baza unui algoritm procedural ce corelează următoarele patru întrebări (Jinga, I., Negreț, I., 1982);

- Ce voi face ?
- Cu ce voi face ?
- Cum voi face ?
- Cum voi ști dacă am realizat ceea ce mi-am propus ?

Aceste patru întrebări sunt expresia celor patru etape fundamentale în proiectarea lecției:

Etapa I: Identificarea obiectivelor lecției

Obiectivul este expresia anticipării unui rezultat așteptat într-un context concret al instruirii. Obiectivul ne arată „ce se urmărește în fiecare secvență a procesului educațional și cum se evaluează performanțele obținute”. Importanța identificării corecte a obiectivelor reiese din funcțiile pe care acestea le îndeplinesc în contextul unei activități sau în contextul general al instruirii:

- funcția anticipativă
- funcția evaluativă
- funcția de organizare și reglare a întregului proces pedagogic
- în funcție de domeniile vieții psihice
- în funcție de dimensiunile formării personalității (formarea personalității morale, estetice, religioase etc.); pe discipline de învățământ (obiective ale predării/învățării matematicii, limbilor străine, muzicii etc), dar și la nivelul unor sisteme de lecții și chiar la nivelul unei singure lecții (obiectivul fundamental sau scopul lecției);

Etapa a II-a: Analiza resurselor

După identificarea obiectivelor, profesorul trebuie să realizeze o analiză detaliată a principalelor categorii de resurse implicate în desfășurarea activității:

- resurse umane: elevul (trăsături de personalitate, interese, trebuințe de învățare etc.); profesorul (pregătire științifică și psihopedagogică, competență comunicativă etc.);

- resurse de conținut didactic: ansamblul valorilor educaționale (cunoștințe, priceperi, deprinderi, capacități, atitudini; ce fac obiectul procesului de predare/ învățare , selecția conținuturilor didactice se face în funcție de obiectivele identificate (abordare curriculară; a programei școlare, a manualului școlar și a altor materiale informative cu caracter didactic ;
- resurse de ordin material: materiale didactice și mijloace tehnice care pot contribui la eficientizarea activității;
- locul desfășurării activității (clasă, laborator, atelier, bibliotecă etc.);
- timpul disponibil pentru o activitate didactică.

Etapa a III-a: Elaborarea strategiilor didactice optime

Eficiența activității didactice depinde în mare măsură de calitatea demersului de selectare și corelare a celor mai potrivite metode, mijloace și materiale didactice; această etapă mai e cunoscută și ca etapa selectării și corelării celor “trei M” (Metode, Materiale, Mijloace).

Cum putem fi siguri că alegem cea mai potrivită strategie ? Nu întâmplător această etapă urmează după identificarea obiectivelor și analiza resurselor. Principalii factori care contribuie la selectarea și îmbinarea celor „trei M” într-o strategie didactică sunt: • specificul activității (comunicare/însușire de cunoștințe, evaluare, formare de priceperi și deprinderi etc.); • obiectivele operaționale identificate; • contextul psihopedagogic al instruirii (gradul de motivare: a elevilor, nivelul pregătirii lor); • contextul material al instruirii (materiale și mijloace didactice disponibile); • stilul și personalitatea profesorului.

În ultimă instanță, conturarea unei strategii didactice și aplicarea ei cu succes depind de personalitatea profesorului, de stilul său pedagogic, de experiența și imaginația sa pedagogică. Nu există o metodă „mai bună” decât alta; succesul unei activități nu depinde atât de alegerea unei metode, cât de felul în care este pusă în valoare de cel ce a făcut alegerea. Chiar mult criticata metodă a expunerii, considerată emblematică pentru sistemul de învățământ tradițional, poate deveni „activă” dacă prin utilizarea ei profesorul trezește mintea și deschide sufletul copiilor către tot ce înseamnă valoare autentică. Pe de altă parte, utilizarea unor metode, considerate prin natura lor „mai active” decât altele, sau a unor mijloace de învățământ nu garantează succesul activității. Totul sau aproape totul depinde de arta profesorului de a-și pune în valoare cuvântul și gestul, de a se pune în valoare pe sine prin tot ceea ce face, prin tot ce oferă elevilor săi, o artă care nu e în întregime înăscută, ci în mare parte rodul unei munci pasionate și al voinței de a fi profesor, adică un model.

Etapa a IV-a: Elaborarea instrumentelor de evaluare

Precizarea corectă a obiectivelor și posibilităților de operaționalizare a acestora oferă un sprijin serios în procesul de evaluare a rezultatelor elevilor și a activității profesorului, sugerând alegerea unor instrumente de evaluare adecvate obiectivelor propuse, utilizarea lor în anumite momente ale desfășurării activității, precum și interpretarea și utilizarea rezultatelor în sensul optimizării activității și, implicit, al pregătirii elevilor • în ce etapă sau moment anume din desfășurarea activității este necesară și se poate realiza evaluarea? • care va fi instrumentul de evaluare cel mai potrivit pentru situația de învățare creată în funcție de obiectivele operaționale identificate ? • cum se va finaliza și cum va fi exprimat rezultatul evaluării.

Bibliografie: Jinga, I., Negreț, I., 1982- Ghid de proiectare pedagogică
<https://www.umfcv.ro>

EDUCAȚIA MODERNĂ

CERCETARE PEDAGOGICĂ. METODE DIDACTICE MODERNE FOLOSITE ÎN CADRUL ORELOR DE LITERATURĂ

Profesor pentru învățământul primar Sîia Roxana

Școala Gimnazială Scundu

1. Strategia studiului (ipoteza, obiectivele cercetării, metode de cercetare)

În perioada 22.02. – 18.03.2021, s-a desfășurat cercetarea practică ameliorativă, care a pus în valoare aspecte metodice în predarea și receptarea operelor lui Ion Creanga în ciclul primar.

Scopul cercetării

Aplicarea învățării prin stimularea creativității este benefică pentru faptul că asigură formarea unei gândiri flexibile, divergente și fluente, iar copilăria în operele lui Ion Creangă stimulează participarea activă și deplină, psihică și fizică, individuală și colectivă a elevilor în procesul instructiv-educativ.

Ipoteza cercetării:

Ipoteza de lucru ar fi: *dacă voi utiliza strategii moderne de predare ca metode și tehnici de stimulare a creativității individuale și de grup în cadrul lecțiilor de limba și literatura română, creând o atmosferă de lucru permisivă, acestea vor determina dezvoltarea, activizarea și îmbogățirea vocabularului activ al elevilor, dezvoltarea exprimării orale și scrise, educarea capacităților creatoare și originale în găsirea de soluții la o sarcină dată, antrenarea lor în discuții libere, deschise, creative, precum și dezvoltarea mecanismelor cognitive superioare: gândire, memorie, imaginație.* Acest lucru va fi benefic și pentru celelalte discipline de studiu, pentru dezvoltarea unor trăsături pozitive de caracter și formarea personalității copilului.

Obiectivele cercetării:

O1 - utilizarea unor tehnici și metode de determinare obiectivă a nivelului de pregătire a elevilor;

O2 - determinarea nivelului general de pregătire la disciplina Limba și literatura română, a elevilor implicați în cercetare;

O3 - înregistrarea, monitorizarea și compararea rezultatelor obținute de elevii

claselor experimentale și de control la testul inițial, formativ și cel final;

O4 - implementarea unor metode și tehnici interactive în scopul dezvoltării creativității elevilor și studiul eficienței lor;

O5 - stimularea creativității elevilor printr-o strategie didactică permisivă;

O6 - sintetizarea rezultatelor cercetării, elaborarea concluziilor.

2. Organizarea și desfășurarea cercetării pedagogice

Eșantionul a fost alcătuit din 2 grupe de elevi în număr de 44 copii, 22 copii clasa a IV a A (A1) de la Școala Gimnazială Ionești și 22 copii clasa a IV a B (A2), de la Școala Gimnazială Scundu, județul Valcea și părinții acestora. Clasa a IV a A (A1) a reprezentat lotul de control și clasa a IV a B (A2) a reprezentat lotul experimental.

Copiii au vârste cuprinse între 10 și 11 ani, iar în ceea ce privește componența, aceasta este următoarea: 20 fete și 24 băieți care provin din medii socio-economice și culturale diferite:

- 10 copii au părinții șomeri ;
- 20 copii au părinții muncitori în confecții;
- 4 părinți sunt șoferi;
- 4 părinți sunt profesori;
- 6 părinți sunt plecați în străinătate.

Etapele cercetării și metodologia de lucru

Cercetarea de tip formativ-ameliorativă a fost structurată și desfășurată în trei etape:

- etapa constatativă;
- etapa formativ-ameliorativă;
- etapa de evaluare finală.

Ca metode și tehnici de lucru, în cadrul cercetării au fost utilizate următoarele:

Metoda observației – care mă ajută să urmăresc modul în care elevii prezintă soluțiile, atitudinea pe care o au în timpul actului didactic, dar și a altor activități, dacă finalizează sarcina de lucru, elaborează soluții originale pentru rezolvarea sarcinilor de lucru.

Am investigat cu ajutorul observației participative aspectele propuse pe parcursul activității mele didactice la clasă, atât în cadrul activităților pe domenii experiențiale, cât și în cadrul

activităților alese.

În general, calitatea datelor oferite de observație depinde de precizia și concretețea scopului, de rigurozitatea planului, de adecvarea tehnicilor și instrumentelor utilizate, precum și de priceperea cercetătorului de a analiza și sintetiza materialul, de a identifica esențialul, de obiectivitatea lui.

Datele observării au fost notate în caietul de observație. Acestea au fost:

- manifestarea comportamentală sesizată;
- data și ora la care s-a realizat observația;
- locul în care s-a manifestat respectivul comportament.

Pentru o cât mai fidelă cunoaștere a copilului, am apelat și la fișa psihopedagogică (ANEXA 1).

Metoda convorbirii

Convorbirea semistandardizată este convorbirea care a inclus atât întrebări fundamentale adresate tuturor copiilor, cât și întrebări intermediare generate de contextul respectiv.

Sucesiunea întrebărilor a fost una flexibilă. Atitudinea deschisă a cercetătorului, familiaritatea lui față de copii, faptul că școlarii cunoșteau statutul de cadru didactic al cercetătorului, a permis acestora să răspundă liber, original la întrebările puse, să exprime stările trăite pe parcursul activităților desfășurate și a convorbirii propriu-zise și chiar să pună întrebări.

Metoda analizei produselor activităților copiilor

În cadrul cercetării pedagogice desfășurate s-au analizat lucrările practice, mecanismele psihice integrate și integratoare ca și cunoștințe ale copilului. S-au constatat unele posibilități ale copiilor ce nu pot fi sesizate prin simpla observație. Avantajele metodei apar mai ales la copiii mai rezervați și retrași care, din această cauză se dezvăluie în mai mică măsură observației.

De asemenea, au fost apreciate deprinderile, imaginația, reprezentările, spiritul de observație, gradul de mobilizare.

Metoda anchetei este folosită în studierea atitudinilor, sentimentelor, convingerilor, opiniilor unui grup de oameni. Se realizează prin chestionar sau prin interviu. Cercetătorul este interesat atât de răspunsurile semnificative, cât și de răspunsurile comune grupului investigat.

În cercetare am folosit un chestionar pentru părinți, care a fost completat individual, acasă, după ce au fost prezentate fiecărui părinte în parte obiectivele urmărite. Din variantele de chestionare am ales chestionarul în evantai. Am oferit astfel părinților posibilitatea să aleagă din

mai multe variante pe cea care li s-a părut cea mai potrivită.

Experimentul reprezintă declanșarea intenționată a unui fenomen în desfășurarea căruia se intervine cu anumite schimbări ale variabilelor. Se urmărește nu numai observarea modului de desfășurare a fenomenului, ci și identificarea interacțiunilor, a factorilor care influențează caracteristicile fenomenului. În pedagogie se folosește experimentul natural realizat în condiții educaționale reale.

În cercetarea mea am optat pentru experimentul pedagogic. Pentru eșantionul experimental am gândit și aplicat în cadrul fiecărei teme și subteme strategii didactice centrate pe operele lui Ion Creangă la nivel primar. Aceste strategii au fost utilizate la toate activitățile, însă am înregistrat și interpretat rezultatele obținute.

Etapa constatativă (pretest) - o cercetare riguroasă impune cunoașterea nivelului eșantionului de lucru. Au fost recoltate datele de start, pe bază de observații, probe de control, teste, conturându-se nivelul de cunoștințe și deprinderi, existent în momentul inițierii experimentului.

Etapa experimentală – etapa fundamentală, cu caracter instructiv / formativ, în care a fost introdusă variabila independentă / modalitatea nouă de lucru (conținut, metode, tehnici, forme de organizare).

Etapa finală - o etapă de control, în care au fost evaluate rezultatele: datele finale au fost raportate la datele de start, pentru a testa relevanța diferențelor obținute și evoluția copiilor.

Rezultatele cercetării

Experimentul pedagogic s-a desfășurat în perioada 22.02. – 18.03.2021, fiind implicați elevi din ciclul primar al Școlii Gimnaziale Scundu și Ionești, județul Vâlcea.

3. Analiza, preluarea și interpretarea datelor obținute

Etapa constatativă

În perioada 22.02. – 26.02.2021 s-a desfășurat etapa constatativă a cercetării, urmărindu-se determinarea nivelului cunoștințelor de limbaj, al capacităților de cunoaștere și comunicare orală ale copiilor incluși în cercetare. Această etapă s-a aplicat la ambele grupe de copii – A1 și A2. Etapa a constat în aplicarea a trei probe de evaluare, cu conținut variat, sub formă de jocuri-exercițiu, orale și scrise.

Probele au urmărit determinarea nivelului eșantionului de lucru, permițând apoi compararea rezultatelor după o perioadă de aplicare a metodelor interactive și jocului didactic în activitățile de stimulare a comunicării, de cunoaștere a progreselor realizate de copii.

În elaborarea conținutului probei de evaluare inițială s-a ținut cont de ceea ce urmează să învețe copiii pentru a putea anticipa demersul de continuare optimă a instruirii prin analiza rezultatelor. Această dependență a conținutului probei de etapele anterioară și ulterioară de instrucție se poate evidenția astfel:

O1	I1	O1
O2	I2	O2
O3	I3	O3
•	•	•
•	•	•
On	In	On
Obiectiv specific anterior realizat	Itemii probei predictive	Obiectiv specific de realizat

Concepută și realizată în acest mod, testarea inițială devine instrument de diagnoză a stării inițiale de instruire și indică cum se poate concepe demersul didactic viitor.

Etapele constatative sunt reprezentative pentru că verifică acele capacități ce sunt solicitate în viitor, identifică nivelul de performanță dobândit, dar și locurile din etapa anterioară de instruire.

Se vor planifica spre învățare întâi noțiunile și categoriile cu cel mai mic grad de dificultate pentru înțelegere, pentru ca treptat, să se facă completări succesive până când dezvoltarea gândirii

și fondul de cunoștințe acumulate permit înțelegerea și învățarea logică a cunoștințelor și a noțiunilor deplin elaborate.

Rezultatele din evaluările inițiale vor direcționa activitatea în două planuri:

- modalitatea de predare-învățare a noului conținut;
- aprecierea necesității unor programe compensatorii de recuperare.

Evaluarea inițială a fost organizată după perioada de reactualizare a cunoștințelor prevăzută de programă.

Este absolut necesar să-i învățăm pe elevi cum să citească de plăcere, cum să relaționeze cu textul, cum să acționeze ca răspuns la ceea ce au citit, cum să treacă de la reproducerea naivă la analiza complexă a textului și cum să-și cultive aptitudinile de creație.

În orele premergătoare etapei constatative, elevii au avut ca tema de lectură prin metoda clasică ***Amintiri din copilărie*** de ***Ion Creangă***. Pentru a verifica noțiunile dobândite și modul de percepție al textului, am elaborat un test de verificare a cunoștințelor. Această metodă de lectură clasică are avantajele ei :

- ✓ Formarea deprinderilor de lectură, de exprimare scrisă și orală în rândul elevilor.
- ✓ Stimularea lecturii particulare.
- ✓ Promovarea elevilor talentați.
- ✓ Dezvoltarea gândirii logice și critice a elevilor.

Proba de evaluare inițială am susținut-o la ambele grupe pe data de 24 februarie 2021, ea având ca subiect opera lui Ion Creangă, *Amintiri din copilărie*. Prin această evaluare inițială am urmărit cunoașterea operei lui Ion Creangă, dezvoltarea deprinderilor de citire și scriere, de povestire, cât și îmbogățirea vocabularului cu noi cuvinte și expresii.

Am considerat că este foarte important să cunoască opera marelui povestitor, să aprecieze valoarea creației literare, să-și îmbogățească elevii vocabularul cu noi cuvinte și expresii literare, să împartă lecția pe fragmente și să precizeze ideile principale, să citească și să povestească fragmente din text, să recunoască părți de vorbire învățate, să alcătuiască propoziții cu cerință dată.

Ca resursele educaționale am folosit lectura, conversația, instructajul verbal. Durata testului a fost de 45 de minute.

După terminarea testului (Anexa 2), au avut loc discuții libere privind răspunsurile la întrebări. S-a constatat lipsa de interes a elevilor pentru lectură și/ sau analiză literară/ creație literară și programul încărcat al elevilor.

În urma testului, rezultatele grupei A1 au fost:

CALIFICATIVE	REALIZAREA ACORDULUI ÎNTRE PĂRȚILE DE PROPOZIȚIE	
	Clasa a IV a A, A1 - Lot control	
	Frecvența	Nivel de realizare %
FOARTE BINE	3	18,04 %
BINE	12	58,90 %
SUFICIENT	7	23,04 %

Conform statisticii, procentele sunt următoarele:

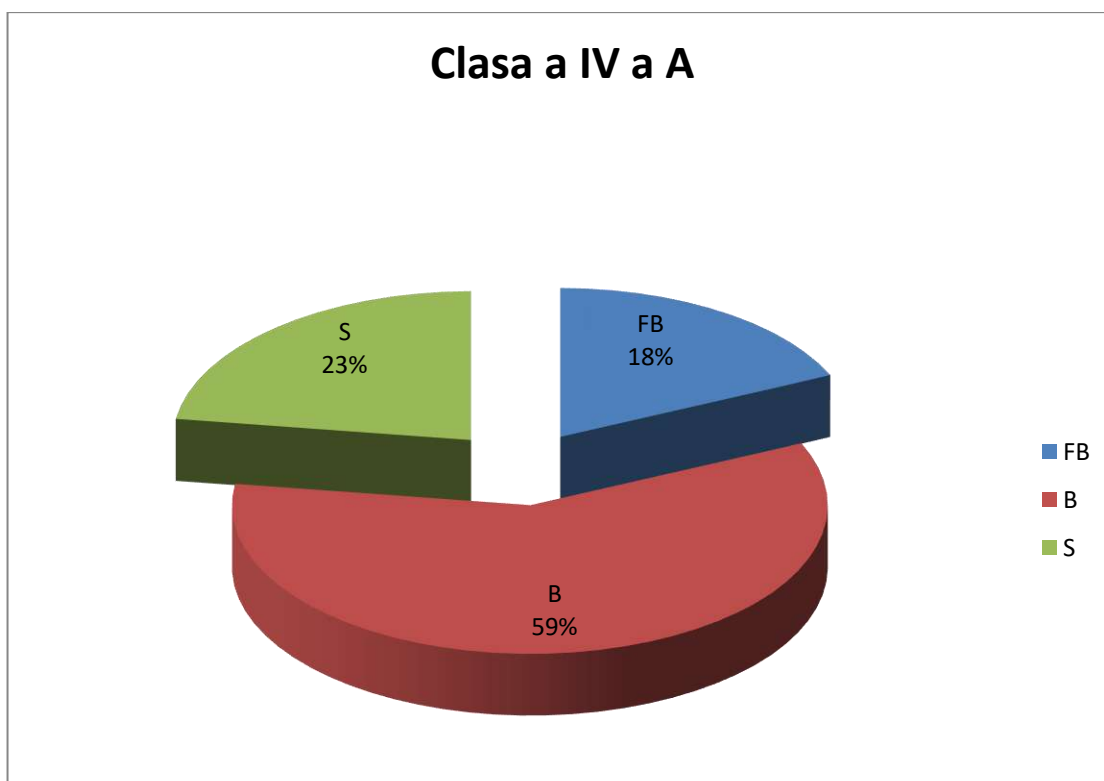

Fig.1. Test inițial A1 - Grafic realizat de autor pe baza rezultatelor obținute

Conform graficului, se observă că doar 18% din elevii din eşantionul analizat au o fluiditate pronunțată în exprimare, restul de 81% având greutate în elaborarea unor idei, în prezentarea unui rezumat sau chiar și la lecturarea unui text.

În urma testului, rezultatele grupei A2 au fost:

CALIFICATIVE	REALIZAREA ACORDULUI ÎNTRE PĂRȚILE DE PROPOZIȚIE	
	Clasa a IV a B, A2 - Lot experimental	
	Frecvența	Nivel de realizare %
FOARTE BINE	7	23,04 %
BINE	8	53,90 %
SUFICIENT	7	23,04 %

Conform statisticii, procentele sunt următoarele:

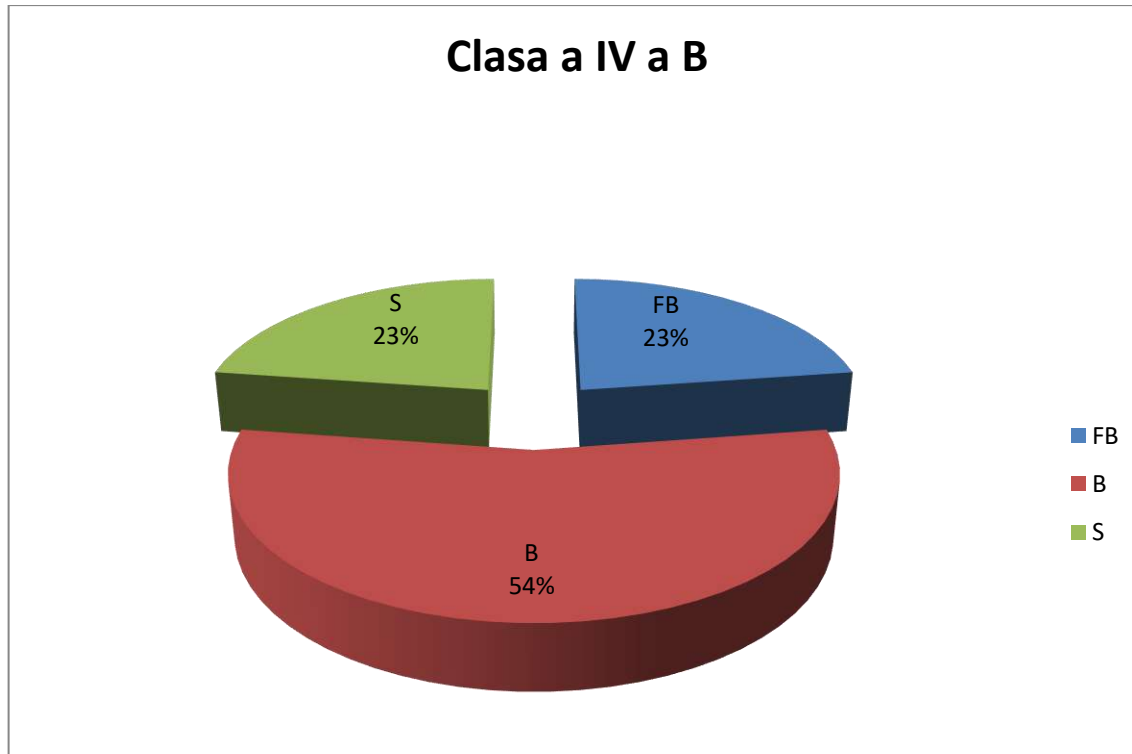

Fig.2. Test inițial A2 - Grafic realizat de autor pe baza rezultatelor obținute

Așa cum se observă în graficul de mai sus, un procent de 23% dintre elevii participanți nu au reușit să dovedească fluiditate și originalitate în elaborarea răspunsurilor, creativitatea lor având un deficit destul de mare.

În urma testului, se observă faptul că elevii nu au un vocabular dezvoltat, le este greu să se exprime, nu au idei, nu reușesc să scoată ideile principale ale unui text, profesorul obținând cu greutate răspunsurile dorite.

Etapa experimentală sau formativ-ameliorativă

Etapa formativ-ameliorativă s-a desfășurat în perioada 29.02. – 11.03.2021 pe același grup de elevi. La grupa A1 activitățile s-au desfășurat clasic, prin lecturarea textului și prezentarea ideilor principale, spre deosebire de grupa A2, la care s-au aplicat metode moderne de predare a operei lui Ion Creangă.

Este absolut necesar să-i învățăm pe elevi cum să citească de plăcere, cum să relaționeze cu textul, cum să acționeze ca răspuns la ceea ce au citit, cum să treacă de la reproducerea naivă la analiza complexă a textului și cum să-și cultive aptitudinile de creație.

În desfășurarea acestei metode interactive de grup, copiii trec de la postura de ascultător la aceea de povestitor, cu sarcina de a continua firul narațiunii începute de profesor și de a găsi o rezolvare corespunzătoare situațiilor ivite.

Elevii compun și expun într-o manieră personală întâmplări, aspecte și fapte legate de viață, de preocupările și cunoștințele lor. (Anexa 3)

În această etapă, s-a utilizat o manieră de lucru agreabilă și atractivă, sub semnul strategiilor moderne de predare, îmbinând metodele intuitive cu cele verbale, strategii activ-participative.

Pe tot parcursul acestei etape s-a înregistrat măsurarea rezultatelor și aprecierea activității copiilor.

Aplicația a cuprins întrebări care vizau în mod special originalitatea elevilor, fluența și flexibilitatea în exprimare și imaginația creatoare.

Din interpretarea rezultatelor aplicației și a informațiilor obținute în urma aplicării noilor metode moderne de predare, din analiza produselor elevilor, din observarea sistematică a elevilor, a rezultatelor la învățătură, am putut constata că există diferențe semnificative fata de testul initial.

Etapa finală

Etapa evaluării finale s-a desfășurat în perioada 14.03. – 18.03.2021 și a constat în aplicarea unei probe de evaluare(anexa 2) pe ambele loturi de copii – clasa a IV a A, A1 și clasa a IV a B, A2, pornind de la cele din etapa constatativă, dar adăugând elementele noi de conținut transmise, precum și un grad sporit de dificultate.

Proba de evaluare finală am susținut-o la ambele grupe pe data de 18 martie 2021, ea având ca subiect opera lui Ion Creangă, Amintiri din copilărie. Prin această evaluare finală am urmărit cunoașterea operei lui Ion Creangă, dezvoltarea deprinderilor de citire și scriere, de povestire, cât și îmbogățirea vocabularului cu noi cuvinte și expresii.

Am considerat că este foarte important să cunoască opera marelui povestitor, să aprecieze valoarea creației literare, să-și îmbogățească elevii vocabularul cu noi cuvinte și expresii literare, să împartă lecția pe fragmente și să precizeze ideile principale, să citească și să povestească fragmente din text, să recunoască părți de vorbire învățate,să alcătuiască propoziții cu cerință dată.

Ca resursele educaționale am folosit lectura, conversația, instructajul verbal. Durata testului a fost de 45 de minute.

Scopul explicit al acestei etape este cel al întăririi și stabilizării noilor comportamente achiziționate și pentru a observa eventualele modificări în ceea ce privește progresul (după caz, regresul) elevului la activitate.

Etapa evaluării pune mai ușor în evidență aspectele evolutive, sau dimpotrivă, unele involuții, stagnări, care prin acumulare, atrag atenția asupra urgenței de a interveni ameliorativ și optimizator.

Rezultatele probei au fost următoarele:

CALIFICATIVE	REALIZAREA ACORDULUI ÎNTRE PĂRȚILE DE PROPOZIȚIE	
	Clasa a IV a A, A1 - Lot control	
	Frecvența	Nivel de realizare %
FOARTE BINE	10	45,45 %
BINE	8	36,36 %
SUFICIENT	4	18,18 %

Conform statisticii, procentele sunt următoarele:

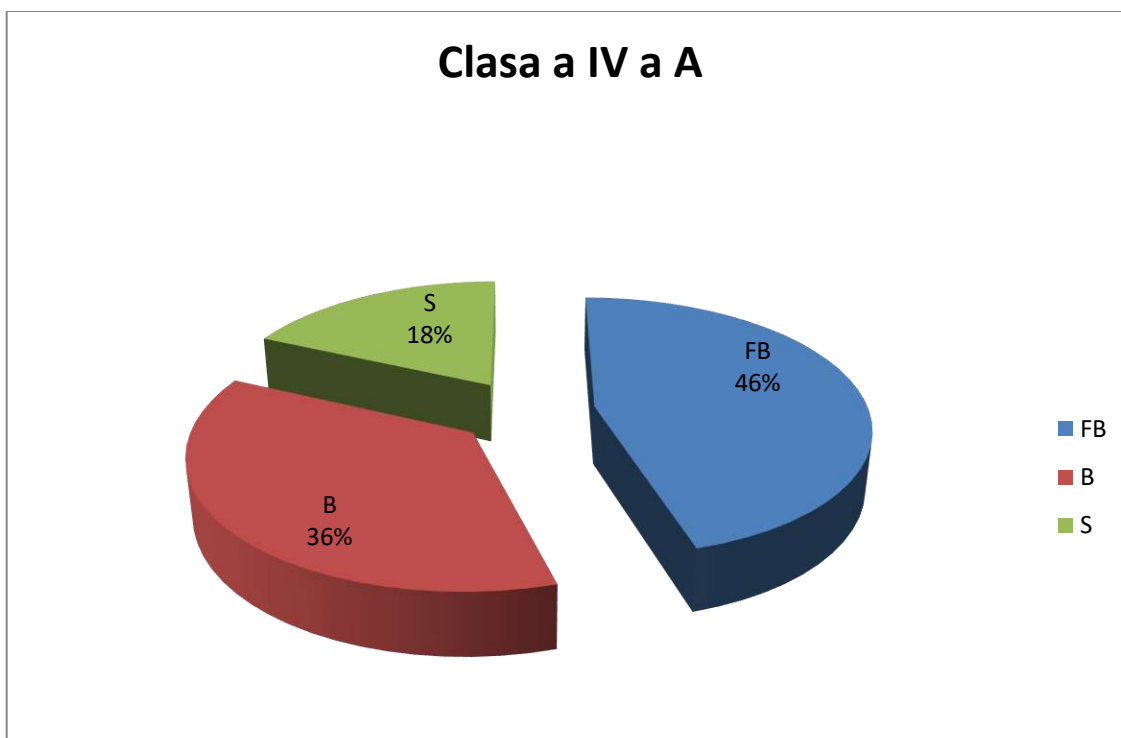

Fig.3. Test final, A1 - Grafic realizat de autor pe baza rezultatelor obținute

Sarcinile probei definesc cantitativ și calitativ comportamente de învățare și astfel cadrul didactic beneficiază de informații care, interpretate corect și valorificate, dau măsura stadiului atins de elev în pregătirea sa pe o secvență de instruire precis delimitată. Estimările finale pot constitui un mijloc de diagnostic și pot să furnizeze informații relevante pentru ameliorarea strategiei de învățare.

CALIFICATIVE	REALIZAREA ACORDULUI ÎNTRE PĂRȚILE DE PROPOZIȚIE	
	Clasa a IV a B, A2 - Lot experimental	
	Frecvența	Nivel de realizare %
FOARTE BINE	15	68,18 %
BINE	4	18,18 %
SUFICIENT	3	13,63 %

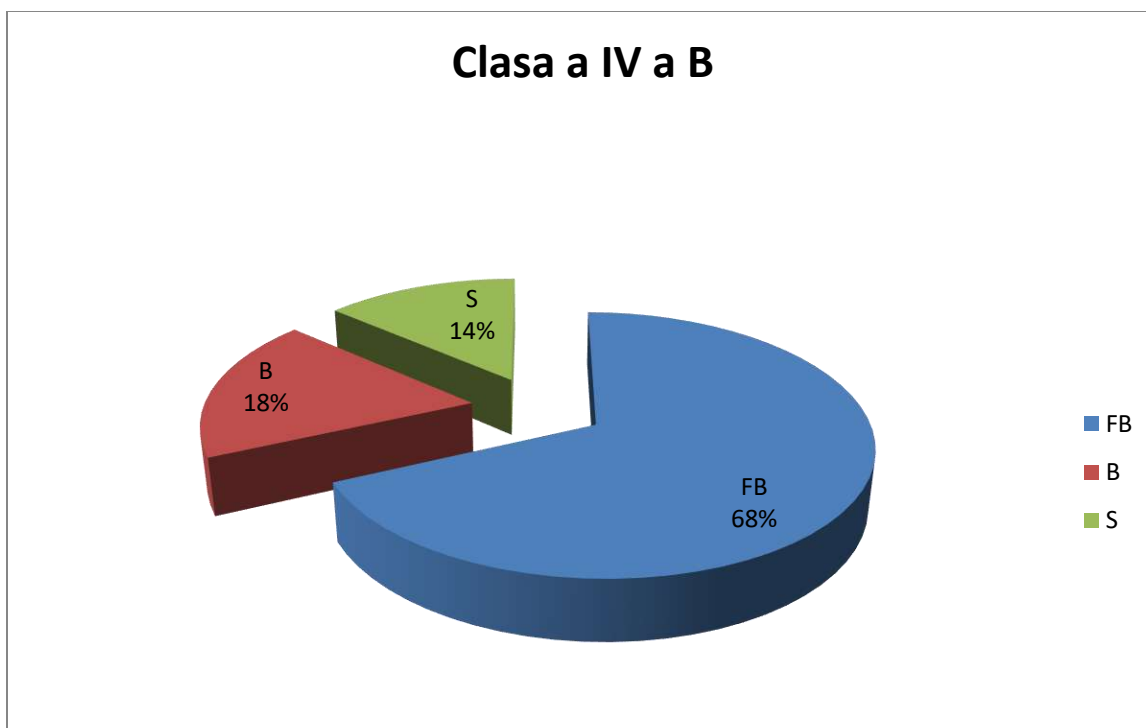

Fig.3. Test final, A1 - Grafic realizat de autor pe baza rezultatelor obținute

Prin aplicarea sistematică a strategiilor moderne de predare și tehnicilor interactive în cadrul lecțiilor de limba și literatura română am sesizat ameliorări în dezvoltarea exprimării orale și scrise a elevilor, în activizarea și nuanțarea vocabularului, s-a îmbunătățit relația profesor-elev într-una modernă și democratică, elevii bucurându-se de libertate, de o comunicare bazată pe cooperare, colaborare și ajutor reciproc.

A fost încurajată inițiativa elevilor la lecție, adresarea de întrebări, fiind înlăturată teama de a nu greși, iar pe parcurs elevii s-au familiarizat cu metodele și denumirile lor, au înțeles eficiența lor și pașii care trebuie urmați pentru realizarea acestora.

Folosind metodele și tehnicile de stimulare a creativității, atât individual, frontal cât și pe grupe, am constat următoarele:

- elevii își însușesc mai ușor noile cunoștințe;
- crește încrederea că pot să decodifice și să înțeleagă conținuturile, atât pe cont propriu cât și în grup;
- doresc să se implice în învățare și nu dau semne de oboseală pentru că se implică conștient, voit, învățând activ și logic;

- elevii și-au îmbogățit și nuanțat vocabularul;
- a fost valorificată inteligența lingvistică, exprimarea retorică, poetică;
- elevii au realizat un real progres în alcătuirea de texte, dialoguri, compuneri, dând dovadă de imaginație creatoare, originalitate, fluentă, flexibilitate în exprimare.

4. Concluziile finale ale studului comparativ

În cadrul experimentului am făcut verificări inițiale, formative și finale.

Analiza și interpretarea rezultatelor obținute indică o tendință pozitivă de ameliorare a rezultatelor școlare ale elevilor, care nu poate fi pusă exclusiv pe seama dezvoltării psihice și fizice a elevilor, fapt ce îmi permite să afirm că ipoteza propusă de mine spre cercetare se confirmă.

Comparând rezultatele obținute în cele trei etape, s-au desprins următoarele concluzii:

- ✓ la începutul acestui experiment, elevii au avut un nivel mai scăzut din punct de vedere al limbajului și comunicării;
- ✓ se constată o creștere a gradului de dezvoltare a capacităților de comunicare;
- ✓ obiectivele cercetării au fost realizate;
- ✓ ipoteza conform căreia dacă strategiile moderne sunt integrate și utilizate preponderent în orele de limba și literatura română, atât ca formă de activitate, cât și ca metodă de predare-învățare-evaluare, capacitățile de comunicare ale elevilor se dezvoltă într-un ritm mai rapid, cu o motivație sporită, asigurând îmbunătățirea rezultatelor elevilor, a fost pe deplin confirmată;
- ✓ vocabularul elevilor a înregistrat modificări cantitative și calitative însemnate, atât în ceea ce privește latura instructivă, cât și cea formativă;
- ✓ pe lângă latura instructiv-educativă, strategiile moderne creează un climat emoțional deosebit, elevul având posibilitatea de a se manifesta mai liber. Fiind sensibilizați de noutatea sarcinilor didactice propuse de profesor, elevii au fost preocupați de îndeplinirea cu precizie și corectitudine a acestora.
- ✓ rezultatele reflectă o bună organizare în desfășurarea procesului instructiv-educativ, acordându-se o atenție deosebită laturii stimulării creativității prin noile strategii didactice moderne.

Bibliografie

1. Gheorghe, Alexandru, Sarbu, Melania, *Metodica predarii teoriei literare la ciclul primar, clasele a III-a si a IV-a*, Editura Gheorghe Alexandru, Craiova, 2004
2. Iordăchescu Carmen, *Să dezlegăm taina textelor literare – clasa a IV-a*, Editura Carminis, Pitești, 2006
3. Nica Elena, Băiașu Dora, Ciolănescu Daniela, Dumitrescu Filoftea, *Limba română. Comunicare. Exersare, aprofundare, evaluare. Clasa a IV-a*, ed. Carminis, Pitești, 2006
4. Voicu Maria, Grapă Maria, Mircea Vasilica, Cojanu Mariuca, Condrea Silvia, *Învață jucându-te! (jocuri, careuri, curiozități științifice, antologie de anecdote și de epigrame)*, Editura Terra, Focșani, 2000

Proiect Educațional Internațional
„EXCELENȚĂ EDUCAȚIONAL - Practici și Perspective Actuale”

Educația în vremurile moderne

Exemple de bune practici

Simina Andreea

Grădinița cu Program Prelungit Nr. 2, Sebeș

Educarea începe acasă, dar din punct de vedere tehnic, aceasta va începe în momentul în care copilul merge la grădiniță. Grădinița este o etapă semnificativă în viața și formarea copiilor, deoarece este acea etapă de tranziție de la școală la un mediu educațional/formal, trezirea interesului pentru descoperire, învățare și înțelegere.

În Epoca Modernă, bunele practici la grădiniță se bazează pe asigurarea unui mediu sigur, dezvoltator, stimulant și educativ, abordarea și orientarea către dezvoltarea integrală a copiilor.

Bunele practici se pot evidenția prin:

ℵ Regulile grupei să fie eficace și eficiente. Acestea sunt strategiile de management ale grupei pentru o bună funcționare. Pentru a putea fii puse în practică, este indicat să se evite acele forme negative „Nu lovim”; „Nu vorbim neîntrebați”, ci formularea lor într-o formă pozitivă și specifică „Ne ținem picioare și mâinile pentru noi”; „Vorbim după ce, celălalt a termina ceea ce avea de zis”.

ℵ Utilizarea variată a metodelor și mijloacelor de învățământ pentru a capta mereu atenția copiilor și a o menține de fiecare dată, fără a duce la plictiseală sau monotonie. De exemplu, dacă la învățarea și repetarea cifrelor se utilizează aceeași modalitate, copii vor avea sentimentul că acestea sunt plictisitoare și nu au atracție spre a le învăța. În primele activități se pot utiliza fișe, caiete, apoi rezolvarea fișelor oral, se pot trasa benzi pe podea și copiii să le „scrie” trecând peste ele, redarea la videoproiector a materialelor, introducerea cifrelor într-o poveste. Importantă este și stabilirea unor obiective de învățare clar definite fiecărei activități.

ℵ Folosirea unui program vizual prin care cei mici pot vedea ceea ce urmează să facă în acea zi la grădiniță. Acest lucru îi ajută să se pregătească din timp pentru activitatea respectivă.



ℵ Utilizarea unor tranziții și rutine prin care copiii să fie stimulați spre mișcare, recitarea unor poezii sau versuri care să indice anumite mișcări. Este mult mai atractiv și practic să le spunem copiilor „Bum, bum, bum/ Nori pornesc acum/ Să pornim și noi/ Voioși câte doi” decât să începem să strigăm „Faceți rândurile, mergem la baie/afară” sau în momentul în care dorim să facem liniște, o să fim mai repede auzite/auziți atunci când vom spune/face, „Batem, batem palmele/ Să se facă liniște” decât să strigăm „Liniște”.

ℵ Stabilirea semnalelor nonverbale realizate cu mâna atunci când preșcolarii au anumite nevoi. Din cauza faptului că, micii preșcolari au mereu ceva de zis și au o părere despre orice, în momentul în care un copil ridică mâna și cere apă, la baie, sau dorește să zică ceva, discuția o ia în altă direcție și activitatea nu mai pare atractivă. De aceea aceste semnale nonverbale, ajută ca aceste întreruperi să se diminueze. De exemplu, atunci când aceștia au nevoie la baie, fac un anumit semn, dacă au nevoie de apă, alt semn sau când aprobă un anumit lucru.

ℵ Planificarea și structurarea activităților din întreg programul unei zile trebuie să fie bine structurat pentru a realiza o învățare eficientă, ceea ce include activități adecvate vârstei și nivelului de dezvoltare al copiilor.

ℵ Stabilirea unei relații de încredere cu părinții printr-o comunicare constantă și deschisă. Dacă părintele are încredere în personalul de la grădiniță, îi este mult mai ușor să transmită acest sentiment copilului. Importantă este și relația dintre copiii, aceștia trebuie să învețe să fie empatici, să împărtășească anumite sentimente și trăiri, să colaboreze, exprimarea emoțiilor și gestionarea lor.

ℵ Experiențele interactive și jocurile sunt esențiale pentru o bună dezvoltare fizică și cognitivă, ceea ce duce la dezvoltarea creativității, interacțiunii, soluționarea problemelor și buna coordonare motorie. Învățarea prin joacă este cea mai esențială metodă utilizată în învățământul preșcolar, deoarece prin aceste jocuri se învață lucruri esențiale celorlalte domenii: matematică, științe, limbă și comunicare.

Exemplele acestea de bune practici, după părerea mea, sunt esențiale pentru a crea un mediu atractiv, sigur, stimulant în care preșcolarii pot învăța și se pot dezvolta.

Educația realizată în grădiniță este foarte importantă în ceea ce privește pregătirea copiilor pentru „viața” de școlar, pentru dezvoltarea lor și pentru a se putea integra ușor în societatea actuală.

PRACTICI ȘI PERSPECTIVE ACTUALE

Școala Gimnazială "Manolache Costache Epureanu"

Loc. Epureni, Jud. Vaslui

P.I.P SiminescuPetronela

Predarea online eficientă nu înseamnă doar preluarea conținutului lecției și transmiterea lui folosind tehnologia. Mediul online de învățare vine cu provocări și resurse specifice, care presupun că atât profesorii, cât și elevii să se adapteze și să își schimbe modul de lucru.

Mediul de predare poate că nu este același cu cel obișnuit, dar este important să ne amintim că buna predare implică:

- să fim creativi, să adaptăm, să selectăm ce se potrivește;
- să fim disponibili, deschiși, prezenți;
- să găsim soluții.

Predarea online este o provocare pentru copii, pentru părinți și pentru cadrele didactice. Ajută însă o atitudine deschisă și flexibilă, pentru a evalua corect ce funcționează și ce nu, pentru a încerca idei noi și pentru a învăța din experiența altor cadre didactice.

Lecția propusă online: "Legenda Dochiei"

Urmați calea următorului Link și veți descoperi personajele din textul de astăzi pe care îl vom studia.

<https://www.jigsawplanet.com/?rc=play&pid=2ab69cc49375>

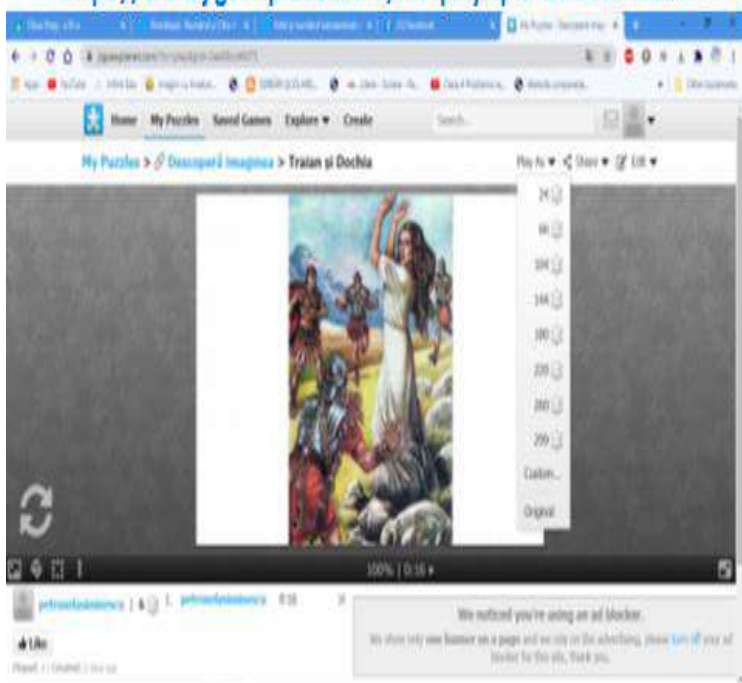

Ce vom face?

Astăzi:

- vom citi conștient și expresiv legenda;
 - vom descoperi cuvinte noi și le vom introduce în noi enunțuri;
 - vom completa Harta textului;
 - vom formula și răspunde la întrebări pe baza textului;
 - vom formula corect răspunsurile pe baza întrebărilor : CE, CINE,CÂND, UNDE ,CUM;
 - vom lucra fișa de lucru prin metoda CUBUL;
 - la sfârșit, cu ajutorul unui Rebus ne vom verifica cunoștințele înșușite pe parcursul lecției.
- SUCCES!



Cum vom face?

1. Citim conștient și expresiv textul respectând semnele de punctuație.

(citirea tip ștafetă alături de dna. învățătoare;

2. explicarea cuvintele noi din text- Vocabular;

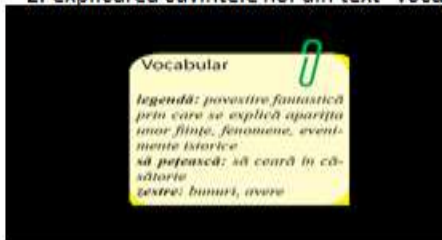

3. Formulați propoziții folosind cuvintele noi de la Vocabular;

4. Vom formula răspunsuri la întrebările de pe marginea textului citit;

5. Vom completa Harta textului;

6. Ne vom verifica cunoștințele cu ajutorul unui Rebus.

Cu ce vom face? Cu ajutorul tablei online Jamboard

Metoda cubului

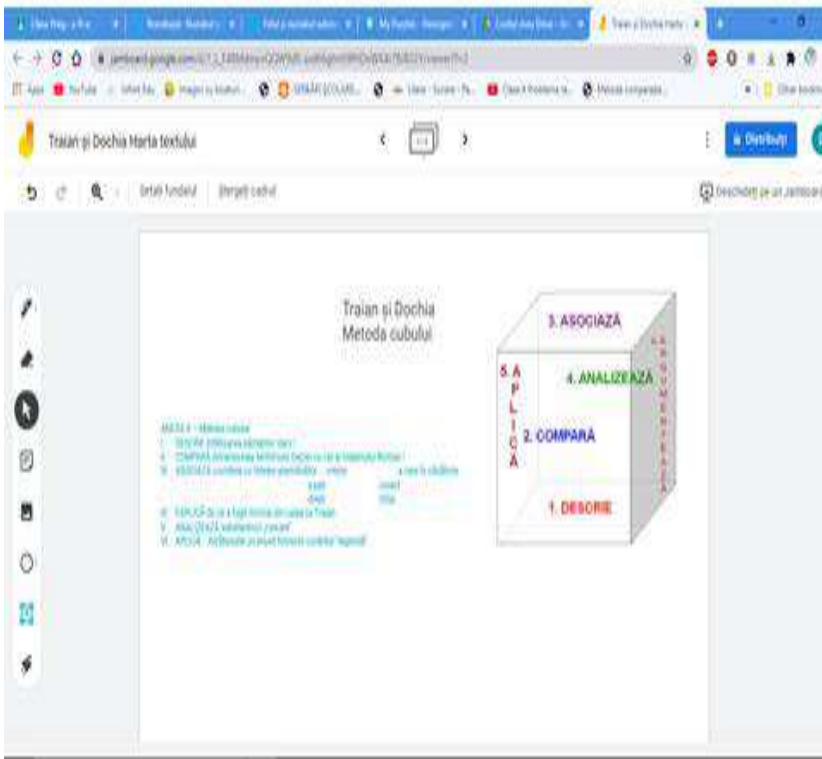

Verificarea cunoștințelor activitate asincro - Rebus

Numele împăratului romanilor - _____

- Poporul care a cucerit teritoriul dacilor - _____
- Conducătorul unui imperiu - _____
- Cuvânt cu înțeles asemănător cu bun, calm, blajin - _____
- Povestire fantastică prin care se explică apariția unor ființe, fenomene, evenimente istorice - _____
- Numele vechi al teritoriului țării noastre - _____
- Denumirea muntelui pe care locuiește Dochia - _____

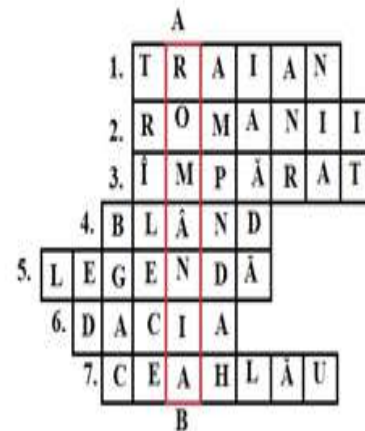

**GRĂDINIȚA CU PROGRAM PRELUNGIT
GOLEȘTI, JUDEȚUL VRANCEA**

Profesor învățământ preșcolar

Stancu Cristina

Simion Matei Nicoleta

Proiect de activitate integrată

O zi în lumea insectelor

PROIECT DE ACTIVITATE INTEGRATĂ

NIVEL: I

TEMA ANUALĂ DE STUDIU: „Când, cum și de ce se întâmplă?”

PROIECT TEMATIC: „Zvon de primăvară”

SUBTEMA: „În lumea insectelor”

TEMA ZILEI: „Insecte colorate”

DOMENII EXPERIENȚIALE: Domeniul științe + Domeniul om și societate

CATEGORII DE ACTIVITĂȚI:

Activitate matematică - „Surprizele albinuței!”- joc didactic

Activitate practică - „Gărgărița veselă” – lipire

FORMA DE REALIZARE: Activitate integrată ALA1+ADE (DS+DOS)+M.M

TIPUL ACTIVITĂȚII: Verificare și consolidare de priceperi și deprinderi

DOMENII DE DEZVOLTARE:

A. Dezvoltarea fizică, a sănătății și igienei personale

B. Dezvoltarea Socio-Emoțională

C. Capacități și atitudini de învățare

D. Dezvoltarea limbajului, a comunicării și a premiselor citirii și scrierii

E. Dezvoltarea cognitivă și cunoașterea lumii

DIMENSIUNI ALE DEZVOLTĂRII:

A.1. Motricitate grosieră și motricitate fină în contexte de viață familiare

B.1. Interacțiuni cu adulții și cu copiii de vârstă apropiată

C.3. Activare și manifestare a potențialului creativ

D.2. Exprimarea orală a mesajului, a emoțiilor (comunicare expresivă)

E.2. Cunoștințe și deprinderi elementare matematice pentru rezolvarea de probleme și cunoașterea mediului apropiat.

COMPORTAMENTE VIZATE:

A.1.3. Utilizează mâinile și degetele pentru realizarea de activități variate

B.1.2. Demonstrează abilități de solicitare și de primire a ajutorului în situații problematice specifice

C.2.1. Realizează sarcinile de lucru cu consecvență

C.3.2. Demonstrează creativitate prin activități artistico-plastice, muzicale și practice, în conversații și povestiri creative

D.2.2. Participă la activitățile de grup și la activitățile de joc, în situații uzuale, în calitate de vorbitor

E.2.2. Demonstrează familiarizarea cu informații despre mărime, formă, greutate, înălțime, lungime, volum

E.2.4. Efectuează operații de seriare, grupare, clasificare, măsurare a obiectelor.

OBIECTIVE OPERAȚIONALE:

Pe parcursul și la sfârșitul activității, toți copiii vor fi capabili:

DȘ

O1- să formeze mulțimi de elemente după un criteriu dat (formă),

O2- să numere corect insectele de pe jeton,

O3- să raporteze conștient numărul la cantitate și să asocieze cifra corespunzătoare,

O4- să verbalizeze corect acțiunile efectuate folosind un limbaj matematic adecvat

DOS

O5- să denumească în mod corect toate materialele de lucru prezente pe măsuțe,

O6- să efectueze exerciții pentru încălzirea musculaturii mici a mâinilor,

O7- să lipească într-un mod corect diferite elemente decorative, cu ajutorul cărora vor decora coronița,

O8- să analizeze corect lucrarea proprie și pe a altor colegi, conform criteriilor de evaluare expuse.

STRATEGII DIDACTICE:

Metode și procedee: conversația, observația, explicația, exercițiul, demonstrația, turul galeriei, jocul didactic, surpriza, cubul.

Mijloace de învățământ: calendarul naturii cu jetoane cu jetoane specifice, albinuța Maia, cutie cu surprize, gărgăriță și albinuță din material textil, săculeț fermecat, medalioane corespunzătoare celor două centre (albine, buburuze), plicuri cu sarcini, fișă de lucru (anexa 1), culori, corpul gărgăriței realizat din carton, apă, pensule, acuarelă, model finit, cub unde sunt ilustrate două insecte (fluture, albină), siluete cu insecte (fluturi, albine), panou, cosulețe, floare și stup mare pictate pe coli duplex, tablă magnetică, jetoane cu mulțimi de insecte, jetoane cu cifre, lipici, părți componente ale corpului gărgăriței realizate din carton colorat, model gărgăriță (anexa 2), buline colorate, stimulente.

FORME DE ORGANIZARE: Frontal, individual, pe grupe

FORME DE EVALUARE: evaluare orală, evaluare practic-aplicativă;

DURATA: O zi

BIBLIOGRAFIE:

- Colceriu Laura, *Metodica predării activității instructiv educative în grădinițe*, 2010;
- Culea Laurenția, *Activitatea integrată din grădiniță – Ghid pentru cadre didactice*, Editura Didactica Publishing House, București, 2009.
- Ghid pentru proiecte tematice. Activități integrate pentru preșcolari, (2008), București, Editura Didactică;
- Mercurean Ioana Otilia *Jocuri didactice matematice ghid metodic*, Tg. Jiu, 2017
- Curriculum pentru educație timpurie, M.E.N., 2019
- Suport pentru explicarea și înțelegerea unor concepte și instrumente cu care operează curriculumul pentru educație timpurie, 2019
- Suport didactic pentru aplicarea curriculumului pentru educația timpurie, Editura Delta Cart Educațional, 2019
- Lolica Tătaru, Adina Glava, Olga Chiș, Vasile Chiș, *Piramida cunoașterii: repere metodice în aplicarea curriculumului preșcolar*, Editura Diamant, 2014

SCENARIUL ZILEI

I. ACTIVITĂȚI DE DEZVOLTARE PERSONALĂ (ADP)

Întâlnirea de dimineață:

Vor intra prin tranziția „*În clasă ușor intrăm / În semicerc ne așezăm!*”.

1. Salutul. Întâlnirea de dimineață debutează prin intermediul salutului: „Bună dimineața, copii!”. Salutul va începe de la mine, după care, copiii se vor saluta între ei, alegându-și fiecare forma de salut preferată (îmbrățișare, noroc, batem palma, ne facem cu mâna, batem pumnii). Copiii urmează să se salute unul pe altul, de la stânga la dreapta, cu glas tare, clar, uitându-se unul la celălalt, folosind formula de salut „Bună dimineața!” și numele colegului pe care îl salută.

2. Prezența: Pentru a ști cine o să se bucure de surprizele pregătite astăzi, trebuie să vedem cine este prezent și cine lipsește de la grădiniță. Fiecare copil va veni la panou își va alege fotografia pe care o va așeza în pomul clasei.

3. Calendarul naturii: Se vor stabili împreună, cu ajutorul unor întrebări ajutătoare, anul, luna, anotimpul, îmbrăcămintea adecvată anotimpului, ziua, ziua următoare, starea vremii.

4. Împărtășirea cu ceilalți. Se va lansa un joc de imaginație și creativitate: „*Dacă aș fi o insectă aș vrea să fiu...*”, fiecare copil va continua enunțul (dezvoltarea abilităților de comunicare).

5. Noutatea zilei: Se aud bătăi în ușă și la noi în grupă spre uimirea copiilor va intra o albinuță. Aceasta din urmă:

„- Bună ziua, grupa mică. Bine v-am găsit! Am venit, la voi, deoarece am auzit că sunteți foarte cuminiți și isteți. Eu v-am adus această cutie fermecată pe care o să o las aici, iar voi împreună cu doamna educatoare veți descoperi toate surprizele ce se ascund în ea. Până la sfârșitul activității, vă voi urmări cu atenție și dacă o să fiți cuminiți și atenți o să vă pregătesc o surpriză”. Educatoarea îi va întreba pe copii dacă sunt curioși să afle ce se găsește în cutiuța fermecată!

II. ACTIVITĂȚI LIBER ALESE (A.L.A.) - Activități pe centre:

Trecerea spre centrele de interes (ALA 1) se va realiza prin metoda: „mâna-oarbă” realizându-se prin alegerea din saculeț a unui jeton ce ilustrează o gărgăriță sau o albină. În funcție de alegerea făcută se îndreaptă către centrul reprezentat de imaginea acestuia unde observă materialele puse la dispoziție și li se explică ceea ce au de făcut. **Tranziție:** „*Haideți să începem lucrul/Și să avem mult spor/Azi lucrează fiecare/Cu ce are la sector!*”

La **centrul știință** vom lucra o fișă de lucru cu conținut matematic. La centrul **artă** copiii vor avea de pictat corpul buburuzei.

Știință: „ Insecte după mărime ” – fișă cu conținut matematic (Anexa 1)

Obiective operaționale:

- să formeze mulțimi de elemente după formă;
- să coloreze mulțimea cu cele mai multe elemente.

Artă : „ Gărgărița” – pictură

Obiective operaționale:

- să picteze formele date realizând astfel corpul gărgăriței;
- să-și dezvolte simțul estetic și gustul pentru frumos;
- să finalizeze lucrările

Tranziția:

„Câte unul pe cărare
Mergem veseli către baie,
Mergem ca să ne spălăm
Curăței să arătăm!”

Rutine: „Apa și săpunul sunt prietenii mei!”

III. ACTIVITATEA PE DOMENII EXPERIENȚIALE (A.D.E.)

Cu ajutorul tranziției: „*Ca albinuțele zburăm,/ Și pe scăunele ne așezăm.*” se va realiza trecerea la activitatea de matematică. Haideți să vedem ce mai găsim în cutiuța cu surprize primită de la albinuța Maia. Educatoarea scoate pe măsută conținutul cutiuței fermecate, spunându-le copiilor că astăzi la activitatea matematică vom juca jocul „*Surprizele albinuței*” și la activitatea practică vom realiza o gărgăriță veselă.

Domeniul Știință – Activitate matematică: „Surprizele albinuței!”- joc didactic

Sarcina didactică:

- gruparea obiectelor după însușirea comună(formă),
- raportarea numărului la cantitate.

Regulile jocului: Copiii sunt așezați în semicerc, participând la jocul ce are 2 probe:

Proba 1: Un copil va arunca cubul în sus, acesta se va rostogoli și la oprirea lui copilul va recunoaște insecta ce se află pe fața cubului apoi va extrage din coșuleț aceeași insectă (fluturi, buburuze) și o va așeza pe stup / floare. Jocul continuă până la epuizarea materialului.

Proba 2- complicarea jocului: copiii vor extrage din săculeț un jeton pe care se află o mulțime de insecte. Va trebui să-l așeze pe tabla magnetică, să numere câte elemente are mulțimea și apoi să așeze alături numărul corespunzător elementelor din mulțime.

Elemente de joc: manipularea materialului, aplauze, surpriza, aruncarea cubului.

Prin versurile „*Noi acum ne ridicăm/Spre Artă ne îndreptăm/Și cu toții vom lucra/Gărgărița frumos o vom lipi!*” se va realiza **tranziția** spre activitatea:

Domeniul Om și Societate - Activitate practică: „Gărgărița veselă”(Anexa 2)

Tema activității: „Gărgărița veselă”

Mijloc de realizare: lipire

Obiective operaționale:

- să denumească în mod corect toate materialele de lucru prezente pe măsuță;
- să efectueze exerciții pentru încălzirea musculaturii mici a mâinilor;
- să lipească părțile component ale corpului gărgăriței ;
- să analizeze corect lucrarea proprie și pe a altor colegi, conform criteriilor de evaluare expuse.
- să lucreze curat și îngrijit.

Metode și procedee: conversația, explicația, demonstrația, exercițiul, turul galeriei.

Mijloace și materiale didactice: corpul gărgăriței realizat din carton, componente ale corpului gărgăriței realizate din carton colorat, model finit lipici, servetele umede.

Într-o atmosferă de bună dispoziție, copiii se vor îndrepta spre baie.

Tranziție:

„Munca când o terminăm,

În picioare ne ridicăm

Și spre baie ne îndreptăm

Mâinile să le spălăm.”

Prin această tranziție se va face totodată trecerea la M.M, unde copiii vor juca jocul distractiv „*Dansul găzelor*” și jocul liniștitor „*Zboară,zboară albinuța mea*”.

IV. MOMENT DE MIȘCARE (M.M.):

Tema: „ Dansul găzelor!”

Mijloc de realizare: joc distractiv

Obiective operaționale:

- să rețină regulile jocului în succesiunea lor;
- să alerge într-un spațiu delimitat;
- să se oprească, controlându-și mișcarea, atunci când sunt la căsuță;
- să participe cu plăcere la joc;

Material didactic: medalioane cu insecte (fluture si gărgăriță), fond muzical.

Desfășurarea jocului:

Pentru aceasta copiii vor primi ecusoane cu cele două insecte :gărgăriță și fluture. În două colțuri ale sălii de grupă vor fi așezate câte o căsuță pentru fiecare categorie de găze. Copiii vor dansa împreună în mijlocul sălii, în momentul în care educatoarea va opri muzica va da semnalul:

„Buburuze, fugiți la căsuță!”, buburuzele vor fugi la căsuța lor, iar ceilalți copii vor rămâne pe loc nemișcați pe ringul de dans. Jocul se reia de 2-3 ori pentru fiecare categorie de găze.

Evaluarea: Se vor face aprecieri asupra comportamentului copiilor în timpul jocului, a respectării regulilor și a disciplinei.

În funcție de timpul rămas, se poate desfășura și **jocul liniștitor:** „*Albinuța zboară*”. Copiii așezați pe covorașele de spumă vor arunca albinuța la un coleg ales de educatoarea. Jocul se va termina când toți copiii vor arunca albinuța.

La finalul activității, copiii vor primi un cadou surpriză din partea albinuței Maia.

Etapele activității	Ob . Op	Scenariul didactic	Strategii didactice			Metode de evaluare
			Metode și procedee	Mijloace de învățământ	Forme de organizare	
<p>1.Moment organizatoric</p> <p>2.Introducere a în activitate</p> <p>3.Captarea atenției</p> <p>4.Anunțarea temei și a obiectivelor activității</p>		<p>Se asigură condițiile necesare desfășurării optime a activității aerisirea sălii de grupă, aranjarea scăunelilor în formă de semicerc, pregătirea materialelor didactice necesare desfășurării activității.</p> <p>Întâlnirea de dimineată</p> <ul style="list-style-type: none"> -Salutul -Prezența -Calendarul naturii -Împărtășirea cu ceilalți -Noutatea zilei. <p>Captarea atenției se va realiza prin apariția albinuței Maia cu o cutie de surprize.</p> <p>„- Bună ziua, grupa mică. Bine v-am găsit! Am venit, la voi, deoarece am auzit că sunteți foarte cuminiți și isteți.</p>	<p>Conversația</p> <p>Explicația</p> <p>Explicația</p>	<p>Calendarul naturii</p> <p>Personaj îmbrăcat în albinuța Maia</p> <p>Cutie cu surprize</p> <p>Albinuța Maia</p>	<p>Frontal</p> <p>Frontal</p> <p>Frontal</p>	<p>Evaluare orală</p>

<p>5.Reactualizarea cunoștințelor anterioare</p>	<p>Eu v-am adus această cutie fermecată pe care o las aici, iar voi împreună cu doamna educatoare veți descoperi toate surprizele ce se ascund în ea. Până la sfârșitul activității, vă voi urmări cu atenție și dacă o să fiți cuminți și atenți o să vă pregătesc o surpriză”.</p> <p>Se vor anunța tema și obiectivele trezindu-le interesul copiilor pentru activități. Le voi spune copiilor că astăzi îi vom arata albinuței Maia că știm multe lucruri și că ceea ce ne-a pregătit le vom rezolva cu ușurință. Cu ajutorul tranziției „Haideți să începem lucrul/Și să avem mult spor/Azi lucrează fiecare/Cu ce are la sector!” copiii se vor ridica și se vor îndrepta către</p>	<p>Explicația</p> <p>Conversația</p> <p>Exercițiul</p>	<p>Medalioane cu albine și gărgărițe</p> <p>Corpul gărgăriței realizat din farfurie de carton, acuarele,pensule Fișă de lucru</p>	<p>Individual</p> <p>Frontal</p> <p>Individual</p>	<p>Evaluare orală</p> <p>Practic aplicativă</p>
---	---	--	---	--	---

<p>6.Dirijarea învățării</p>		<p>măsuțele pregătite pentru centrele de interes <i>Artă și Științe</i>.</p> <p>În continuare se prezintă copiilor centrele de interes. Vom trece împreună în revistă fiecare centru în parte, cu discuții despre ce au de realizat și cu enumerarea materialelor disponibile.</p> <p>Copiii sunt poftiți la centrele de interes, în funcție de medalioanele pe care le vor extrage prin tehnica „<i>Mâna oarbă</i>” (albinuțe și gărgărițe). La fiecare centru de interese se află pe masă o marionetă reprezentată de o albină sau o gărgăriță. Copiii se vor duce la centrul reprezentat de imaginea de pe jeton.</p> <p>La centrul ARTĂ copiii vor descoperi că trebuie să</p>	<p>Conversația</p> <p>Explicația</p> <p>Demonstrarea</p> <p>Jocul didactic</p> <p>Exercițiul</p>	<p>Cutia cu surprize</p> <p>Jetoane</p> <p>Panou Jetoane cu insecte Planșe mari ce ilustrează un stup și o floare</p> <p>Tablă magnetică Săculeț Jetoane cu mulțimi Jetoane cu numere Cub</p>	<p>Frontal</p> <p>Individual</p> <p>Frontal</p> <p>Individual</p> <p>Frontal</p> <p>Individual</p>	<p><i>Evaluare orală</i></p>
<p>7.Asigurarea retenției și a transferului de cunoștințe</p>		<p>La centrul ARTĂ copiii vor descoperi că trebuie să</p>	<p>Conversația</p>		<p>Frontal</p> <p>Individual</p>	<p><i>Evaluare orală</i></p>

		<p>picteze corpul gărgăriței folosind culoarea potrivită (roșu) pe care ulterior îl vor folosi ca să lipească pe el părțile componente ale corpului.</p> <p>La centrul</p> <p>O5 ȘTIINȚĂ</p> <p>copiii vor descoperi că au de lucrat o fișă cu conținut matematic(anexa 1).</p> <p>„-Acum că am terminat/Haideți să vedem cum am lucrat/Oare albinuța Maia e mulțumită/De cum ați lucrat?”</p> <p>TRANZIȚIE: „Câte unul pe cărare Mergem veseli către baie, Mergem ca să ne spălăm Curăței să arătăm.”</p> <p>RUTINĂ: - „Apa și săpunul sunt prietenii mei” După ce copiii au revenit de la baie, se va realiza tranziția către activitatea matematică, cu</p>	<p>Conversația</p> <p>Explicația</p> <p>Demonstrația</p> <p>Explicația</p>	<p>Coșulețe</p> <p>Gărgăriță model(anexa 2)</p> <p>Hartie colorata negru Elemente componente ale corpului unei gărgărițe decupate din carton colorat Lipici Farfurie de carton</p>	<p>1</p> <p>Frontal</p> <p>Frontal</p> <p>Frontal</p> <p>Individual 1</p>	<p><i>Evaluare orală</i></p>
--	--	---	--	--	---	------------------------------

	O7	<p>ajutorul versurilor: „Ca albinuțele zburăm,/ Și pe scăunele ne așezăm.”</p> <p>La activitatea de matematică copiii vor juca un joc numit: „<i>Surprizele albinuței!</i>”. Vom descoperi în cutia cu surprize ce ne-a mai adus albinuța Maia și astfel vom afla cum se va desfășura jocul. <i>Explicarea și demonstrarea jocului</i></p>	Exercițiul		Individua l	
8. Obținerea performanței		<p>Un copil ales vine și rostogolește cubul, denumește insecta de pe fața cubului și apoi va așeza la panou după formă insecta.</p> <p><i>Jocul de probă:</i> Un copil va arunca cubul, acesta se va roti și când se va opri el va trebui să recunoască insecta ce se află pe fața cubului apoi va extrage din coșuleț aceeași insectă (fluturi, buburuze) și o va așeza pe stup / floare.</p>	Turul galeriei	Buline colorate O poieniță realizată din polistiren	Frontal	Aprecieri frontale Aprecieri individuale
9. Încheierea activității			Jocul	Ecusoane cu cele două	Frontal	Aplauze Aprecieri

	<p><i>Desfășurarea propriu zisă a jocului:</i> Jocul continuă în acest fel până când toate jetoanele au fost extrase din cutia surprizelor.</p> <p><i>Complicarea jocului</i> Copiii vor extrage din săculeț un jeton pe care se află o mulțime de insecte. Va trebui să-l așeze pe tabla magnetică, să numere câte elemente are mulțimea și apoi să așeze alături numărul corespunzător elementelor din mulțime.</p> <p>Se încheie jocul prin aprecieri globale și individuale asupra modului în care s-a desfășurat jocul didactic.</p> <p>Prin tranziția: <i>„Noi acum ne ridicăm/Spre Artă ne îndreptăm/Și cu toții vom lucra/Gărgărița frumos o vom lipi!”</i> se face trecerea la activitatea</p>	Exercițiul	<p>insecte Tv Casuțele insectelor</p> <p>Stimulente</p>		frontale
--	--	------------	---	--	----------

	<p>practică.</p> <p>La măsuțe, copiii descoperă coșulețe în care se regăsesc elemente decupabile din hârtie colorată reprezentând părțile corpului gărgăriței și lipici.</p> <p><i>Anunțarea temei și a obiectivelor</i></p> <p>La activitate practică, astăzi vom realiza o gărgăriță.</p> <p>Le spun copiilor că trebuie să fie atenți la explicațiile mele, să lucreze corect și îngrijit și astfel, la final, vom evalua lucrările, iar albinuța Maia va oferi fiecărui copil câte o surpriză.</p> <p><i>Prezentarea și demonstrarea lucrării model</i></p> <p>a) <i>Intuirea materialelor</i></p> <p>- Ce materiale ați primit pe măsuțe?</p> <p>b) <i>Analiza lucrării-model:</i></p> <p>Le arăt copiilor un model a gărgăriței realizată de mine. Analizăm</p>				
--	---	--	--	--	--

	<p>împreună modelul și pun copiilor întrebări despre elementele componente.</p> <p>c) <i>Demonstrarea modului de lucru:</i> Explic și demonstrez copiilor etapele de lucru: - Mai întâi vom lipi picioarele gărgăriței la distanță mică unul de altul; - după vom lipi capul gărgăriței pe corp; - după care vom lipi antenele pe capul gărgăriței - la final lipim ochii pe capul gărgăriței unul lângă altul dar la distanță mică.</p> <p><i>Exerciții pentru încălzirea mușchilor mici ai mâinii</i></p> <p>Copiii execută exerciții pentru încălzirea mușchilor mici ai mâinii, pentru a facilita execuția cât mai precisă și rapidă a lucrării. „Umerii îi vom mișca Spatele vom îndrepta</p>				
--	--	--	--	--	--

	<p>Lebedele în jur privesc Mâinile eu le rotesc. Degetele-mi sunt petale, Se deschid ca la o floare. Ploaia cade ne- ncetat, Vârful degetelor bat Iar apoi le răsfirăm Și la pian noi cântăm.”</p> <p><i>Activitatea independentă a copiilor</i></p> <p>Îndemn copiii să înceapă lucrul, oferindu-le ajutor dacă este necesar.</p> <p>În timpul executării lucrărilor, educatoarea supraveghează modul de executare și aduce lămuriri și explicații acolo unde este necesar.</p> <p>În momentul finalizării lucrărilor, copiii sunt solicitați să strângă toate materialele pe care le-au folosit în realizarea temei propuse prin intermediul rutinei „Suntem harnici ca</p>				
--	---	--	--	--	--

	<p>albinele!”- exersarea unor deprinderi de a face ordine/de a păstra lucrurile în ordine.</p> <p><i>Analiza lucrărilor</i> Voi solicita copiilor să analizeze lucrarea proprie și pe a altor colegi, pe baza criteriilor de evaluare expuse. Fiecare copil va primi câte o bulină pe care o vor pune în dreptul gărgăriței căreia îi place cel mai mult. La sfârșitul activității lucrările realizate de copii vor fi așezate într-o poieniță.</p> <p>TRANZIȚIE: „Munca când o terminăm, În picioare ne ridicăm Și spre baie ne îndreptăm Măinile să le spălăm.”</p> <p>Activitatea integrată se va încheia cu jocul distractiv „<i>Dansul găzelor</i>” și jocul liniștitor</p>				
--	---	--	--	--	--

	<p>„Albinuța zboară”.</p> <p>Fac aprecieri asupra gradului de implicare al copiilor în activitate, asupra comportamentului, asupra lucrărilor realizate. La sfârșitul activității, albinuța Maia le spune copiilor că este foarte mulțumită de cum au lucrat astăzi și le oferă acestora câte o surpriză.</p>				
--	---	--	--	--	--

FIȘĂ DE LUCRU

- Formează mulțimi de elemente după formă.
- Colorează mulțimea cu cele mai multe elemente.

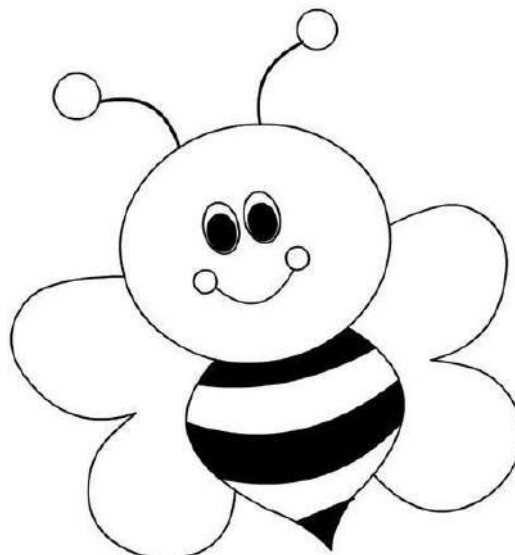
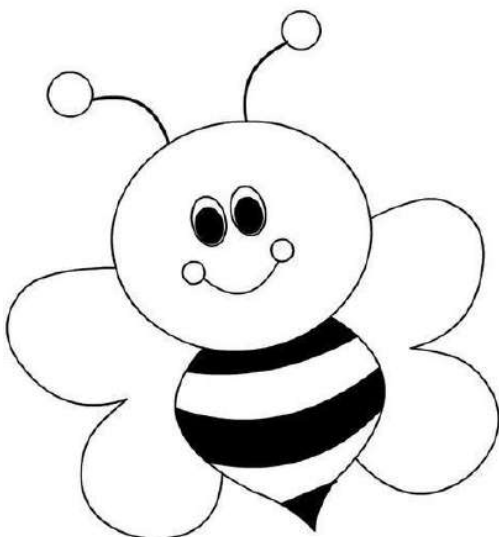

Anexa 2



PROIECT TEMATIC

TITLUL PROIECTULUI:

ZIUA MONDIALĂ A CURĂȚENIEI

COORDONATOR: prof. înv. primar SIMIONESCU GEORGETA LAURA

DURATA PROIECTULUI: 23 septembrie 2023

LOCUL DESFĂȘURĂRII: Scoala Gimnaziala Nr.3 Comana-Giurgiu/Padurea Comana

Motivația proiectului:

Protecția naturii devine tot mai mult una din cele mai importante preocupări ale societății contemporane și comportă trei aspecte importante: prevenirea deteriorării mediului, acțiuni de depoluare și reconstrucție ecologică, ce constau, în principal, în măsuri reparatorii și păstrarea sau întreținerea zonelor depoluate.

Interesul și dragostea pentru natură sunt la majoritatea copiilor instinctive. În plus, comportamentele și convingerile formate copiilor la o vârstă cât mai fragedă sunt cele care se păstrează cel mai bine toată viața.

Pentru a fi prietenul naturii trebuie să ai un comportament ecologic, s-o ocrotești, menținând curățenia și îngrijind frumusețile ei, oriunde te-ai afla. Ocrotind natura, ne ocrotim pe noi înșine! Ce ne oferă natura în schimbul prieteniei noastre? Oare puteți să vă imaginați o natură fără iarbă, fără frunze, fără arbori și păsări?

Viitorul se referă la caracterul preventiv al acțiunilor, propunându-ne cu toții să asigurăm o lume mai curată, în care copilul să știe că fiecare gest contează, atât al său personal, cât și ca parte a unui grup în cadrul comunității.

Scopul proiectului:

Sensibilizarea, conștientizarea și implicarea elevilor în activități de protecție a mediului din comunitate.

Obiectivele proiectului:

- Formarea și cultivarea interesului pentru înfrumusețarea clasei, școlii și zonei din împrejurimile școlii
- Cultivarea capacității de cooperare în scopul protejării mediului;
- Familiarizarea cu aspecte legate de protecția mediului înconjurător;
- Formarea unei atitudini dezaprobatore față de cei care încalcă aceste norme;
- Stimularea imaginației și creativității prin re folosirea unor materiale.

Grupul țintă: elevii claselor pregătitoare și I-VIII

Locul desfășurării: Padurea Comana

Perioada de desfășurare: 23 septembrie 2023

Parteneri implicați în proiect:

Parcul Natural Comana

Ocolul Silvic Comana

Metode de evaluare:

Ecologizarea spațiului din curtea școlii și din Padurea Comana.

Expoziție cu lucrările realizate de elevi.

Se vor acorda diplome de participare tuturor elevilor.

Activități programate:

NR. CRT.	ACTIVITATEA	LOC DESFĂȘURARE	PERIOADA
1.	23 septembrie- Ziua mondială a curățeniei -Discutarea unor norme de comportare în natură; fișe de colorat; -Realizarea unor desene <i>Așa DA!! Așa NU!</i> ; -Confecționarea unor produse din materiale reciclabile <i>Căsuța bunicii</i> .	Sala de clasă	23 septembrie 2023
2.	Micii ecologiști în acțiune! -activități de ecologizare a spațiului din curtea școlii și a Padurii Comana. -îngrijirea plantelor din clasă.	Curtea școlii/Padurea Comana	23 septembrie 2023

Materiale, resurse:

Resurse umane: elevii claselor pregătitoare si I-VIII
Cadre didactice

Resurse materiale: materiale necesare pentru ecologizare (mănuși, saci menajeri);
coli de desen, creioane colorate, acuarele, fișe de colorat;
cutii carton, foarfece, lipici, scotch, culori, hârtie colorată.

Concluzie

În ultima perioadă de timp acutizarea problemelor ecologice ne pune în gardă pe toți. Noțiuni precum efectul de seră, diminuarea stratului de ozon, deșertificarea, topirea ghețarilor, poluarea oceanelor, dispariția unor specii de plante și animale, sunt lucruri despre care se vorbește tot mai frecvent și citim pretutindeni. Mai puțin mediatizată în ultimul timp „*curățenia*”, ar trebui totuși să ne preocupe pe fiecare dintre noi. Câți din noi știm că ziua de 23 septembrie este „**Ziua Mondială a Curățeniei**”?

Probabil foarte puțini, dar acest lucru are o importanță deosebită pentru fiecare în parte, dar și la nivel global. Protejarea mediului înconjurător și habitatului unde locuim este un obiectiv de interes public major și constituie obligația și responsabilitatea autorităților administrației publice locale, precum și a tuturor persoanelor fizice și juridice.

S-a constatat că mai bine de 80% din maladii și un sfert din decesele din lumea a treia se datorează alimentelor și apei contaminate, dar și deșeurilor. Ca atare sunt luate măsuri de depoluare a apei și pentru gospodărirea corectă a tuturor tipurilor de deșeuri: menajere, industriale, periculoase și radioactive. Aceste deșeuri sunt perturbatoare ale peisajului. Ele merg de la simplele cutii de conserve din pajiști până la construcțiile dezafectate.

Deșeurile propriu-zise constituie una din problemele dificile ale lumii moderne și nu este de mirare că ele intervin și în considerațiile noastre privind peisajul. În primul rând sunt deșeurile orașelor și comunelor care ar trebui depuse în locuri special amenajate. Nu de puține ori însă, gunoaiile ajung în albia râurilor sau în apropierea lor poluând puternic apa și împrejurimile acestora. Așa se face că unele alpii sunt pline de pungi de plastic, resturi de încălțăminte, cutii de conserve și alte deșeuri metalice, acestea fiind lucrurile cele mai persistente.

Pentru a avea un mediu sănătos depinde în primul rând de noi. Este timpul să conștientizăm că fiecare cetățean al planetei are o contribuție vitală în menținerea unui mediu curat.

Mediul este prezent în toate momentele vieții noastre, este tot ceea ce ne înconjoară, natural și artificial, și depinde de noi de a ni-l face mai favorabil vieții noastre. Iată deci, necesitatea de a menține și a îngriji toți factorii de mediu, efort din ce în ce mai mare într-o lume unde civilizația umană încearcă să-și deterioreze propriul habitat.

STUDIU DE CAZ ȘI PLAN DE INTERVENȚIE PERSONALIZAT

Prof. psihopedagogie specială ȘIMON MARIA
Centrul Școlar de Educație Incluzivă Vișeu de Sus, Jud. Maramureș

Informații generale

Numele subiectului: M.D.

Data nașterii: 20.06.2009

Starea de sănătate: bună

Echipa de caz: prof. itinerant , consilierul școlar, învățătoarea, logopedul școlar, familie

Etape:

1. Încheierea unui parteneriat cu familia, prof. itinerant și dirigintele clasei;
2. Demers de cunoaștere a cazului pentru care necesită consiliere educațională;
3. Fixarea obiectivelor de intervenție de lungă și de scurtă durată;
4. Stabilirea strategiilor și a tehnicilor de intervenție.

Caracterizarea subiectului

Date despre mediul familial :

- locuiește împreună cu părinții și fratele său în vârstă de 17 ani;
- starea materială a familiei este foarte bună;
- are camera lui pentru pregătirea lecțiilor;
- alimentația este diversificată, cea mai mare cantitate este produsă de familie în gospodăria proprie, cu accent pe fructe, legume și produse lactate;
- părinții: mama cu studii medii, iar tata inginer silvic, manifestă interes față de nivelul de pregătire al copilului, dorind rezultate bune la clasă;
- la numeroasele sesizări referitoare la deficiențele de citire și vorbire ale copilului au dus copilul la un control oftamologic, dar și la logoped;
- mama o ajută la efectuarea temelor.

Caracteristici ale dezvoltării fizice:

- născut la termen;
- suferă de hipoacuzie, depistată la aproximativ 1 an de către mamă;
- este slab dezvoltat pentru vârsta lui, fiind cea mai mic din clasă, dar și ca vârstă este printre cei mai mici;
- starea sănătății - imbolnăviri frecvente, operații la testicule;
- prezintă tulburări de limbaj, dizartrie, dislalie, dislexico-disgrafic, discalculie.

Caracteristici ale dezvoltării psihice:

- Senzații: -este protezat/folosește aparatul auditiv și simțul tactil;
-are dificultăți în vederea la distanță;
- Percepții:- percepțiile auditive nedezvoltate, folosește paratul auditv si labio-lectura;
- spiritul de observație bine dezvoltat;

- Reprezentări:
 - se orientează destul de bine în spații largi, întâmpină dificultăți în a se orienta în pagina caietului sau a foii de desen, ori într-un text scris, scrisul este îngroșat, nu respectă spațiul
 - în redarea literelor de tipar unele sunt scrise „în oglindă”;
 - manifestă nesiguranță în copierea textelor scurte, răspunsurile la întrebări, așteaptă confirmarea pentru a scrie și încurajare permanentă;
 - face confuzii între anumite sunete, sau le omite;
 - sunetele care nu le pronunță, nu le scrie în cuvinte, propoziții, fraze.
- Gândirea:
 - timpul activității intelectuale destul de scăzut (influențează negativ randamentul școlar);
 - stabilește relații logice și cauzale între fenomene;
 - identifică soluții simple, de rezolvare a unor probleme practice;
- Memoria:
 - memorează mecanic;
 - memorează cu dificultate informații prezentate în scris;
 - fidelitate scăzută, informația este reactualizată lent;
- Imaginația:
 - se manifestă în situații concrete practice;
 - imaginația creatoare dezvoltată (realizează cu ușurință un desen pe o temă liber aleasă);
- Limbajul:
 - vocabular sărac, exprimare lacunară;
 - construiește enunțuri simple;
 - potențial asociativ limitat, întâmpină greutăți în stabilirea relațiilor de sinonimie- antonimie, familia de cuvinte, adjective, etc.;
 - lipsă de claritate și coerență în exprimarea ideilor;
 - ritmul citirii foarte lent (specific vârstei de 8-9 ani), se oprește frecvent, incoerent, cu omisiuni și substituiri de sunete;
 - omite cu precădere litere și silabe de la sfârșitul cuvintelor;
 - scris neîngrijit, uneori ilizibil;
 - în scris face omisiuni de litere sau silabe;
 - povestește, repovestește cu dificultate, nu are încredere, așteaptă confirmări repetate;
- Afectivitatea:
 - este mai atașat de mama care îi satisface toate dorințele, uneori îl mai ceartă.
 - manifestă reactivitate față de bunic cu care își face temele;
 - manifestă bucurie atunci când este lăudat, când are o reușită, când ia note mari;
- Motivația:
 - dorește atenția și simpatia celor din jur;
 - motivația dominant extrinsecă, are nevoie de întăriri și aprecieri frecvente;
- Voința:
 - nehotărât, instabil, ia greu decizii;
 - abandonează cu ușurință o sarcină dată, fără a se strădui să o finalizeze;

-tratează cu superficialitate temele

- Temperamentul:

-introvertit, predominant flegmatic (puternic, echilibrat-inert);

-slabă reactivitate afectivă, calm, lent, caracterizat prin răbdare naturală, înclinație spre rutină, refractar la schimbare, nu rezistă la efort prelungit;

- Aptitudinile: predomină aptitudinile artistice-pictura(a obținut numeroase premii la diferite concursuri);

- Caracterul:

- îi face plăcere să îngrijească de animalele din gospodărie,

- este ordonat, își are grijă de lucrurile personale;

- este perseverent;

- folosește formule de salut adecvate momentelor zilei;

-atent față de propria persoană, evident în aspectul îngrijit al ținutei;

-atitudinea față de muncă (spirit de inițiativă, creativitate, simț de răspundere limitate).

Relațiile în grupul de elevi:

-preferă compania colegilor, pe care îi cunoaște din clasele primare;

-colaborează timid cu membrii grupului în cadrul jocurilor sau activităților recreative, manifestă deschidere față de sarcinile de învățare în grup.

Date pedagogice:

-disciplinele școlare preferate: educație plastică, științe;

- participă cu plăcere la activități extrașcolare;

Nevoi specifice ale copilului în cadrul școlii:

- integrarea copilului într-o serie de programe cu scop ameliorativ sau de recuperare a deficiențelor la învățatură;
- creșterea interesului copilului față de școală și învățatură, prin tratarea sa diferențiată, aprecierea progreselor făcute și nu neapărat a rezultatelor obținute,
- adoptarea unor strategii de evaluare care să-i permită să-și valorifice cunoștințele și deprinderile;
- creșterea respectului față de sine, dar și față de cei din jur;
- creșterea stimei de sine și a încrederii în forțele proprii.

Program de intervenție personalizat

Problematica investigată : Dificultăți de învățare

Comportament:

- Performanța la citire, comprehensiune, măsurată prin teste standardizate este semnificativ inferioară nivelului așteptat, comparativ cu vârsta cronologică, nivelul și măsura inteligenței persoanei;

- Abilitățile de scris, citit, calcul matematic măsurate prin teste standardizate, sunt sub nivelul așteptat, comparativ cu vârsta cronologică, nivelul și măsura inteligenței persoanei;
- Tulburarea de învățare interferează semnificativ cu performanța academică a clientului sau activitățile zilnice care cer una sau mai multe dintre abilitățile: citit, exprimare în scris;
- Sentimentele de inferioritate, depresia, anxietatea care provin din dificultățile de învățare tind să amplifice problemele de învățare;

Obiective pe termen lung:

- Să atingă scopurile de învățare formulate în planul educațional personalizat;
- Performanța la nivelul capacității în domeniul unde înregistrează cele mai slabe rezultate;
- Dezvoltarea respectului de sine, astfel încât elevul să fie în stare să facă față frustrărilor asociate cu dificultățile de învățare și să-și facă temele de casă în mod constant, fără a renunța la ele;
- Părinții să stabilească așteptări realiste și să implementeze acasă strategii eficiente prin care să ajute copilul să facă față temelor de casă și școlii pentru ași atinge obiectivele școlare;
- Îndepărtarea obstacolelor emoționale, care vor permite îmbunătățirea performanțelor școlare;

Obiective pe termen scurt:

- Completarea unei evaluări psiho-educăționale;
- Completarea de teste psihologice;
- Participarea la meditații particulare pentru îmbunătățirea cunoștințelor în domeniile în care este cel mai slab pregătit;
- Cooperarea cu recomandările consilierului școlar;
- Implementarea unor abilități de studiu eficiente, care să îmbunătățească îndeplinirea sarcinilor de la și pentru școală;
- Dezvoltarea unor strategii eficiente de a face față testărilor școlare, care să scadă anxietatea și să îmbunătățească performanța la teste;
- Părinții să mențină o comunicare regulată (zilnic-săptămânal) cu profesorii;
- Stabilirea unui program echilibrat în care copilul să aibe timp de joacă, să petreacă un timp de calitate cu familia și să-și poate efectua temele;
- Sporirea laudelor și recompenselor pozitive de către părinți în ceea ce privește rezultatele școlare;
- Identificarea și îndepărtarea dificultăților emoționale sau inhibițiilor în învățare care aparțin elevului sau familiei.

Crearea strategiei de intervenție include acțiunile prof. itinerant și tehnicile folosite pentru atingerea rezultatelor dorite:

Strategia de intervenție:

➤ Stabilirea unui plan de educație personalizat sub îndrumarea prof. itinerant și în colaborare cu dirigintele clasei, logopedul și familia;

Tehnici de intervenție:

- Crearea unui ambient plăcut în cabinetul de sprijin în vederea eliminării atitudinilor de blocaj și a dificultăților de comunicare;
- Aplicarea unor tehnici proiective pentru a facilita comunicarea și exprimarea propriilor percepții și emoții;
- Stabilirea unui program zilnic al școlarului care să asigure un echilibru sănătos între programul de școală, efectuarea temelor, timpul de joacă, odihnă, ședințe la logoped, pregătire suplimentară cu prof. Itinerant/sprijin ;
- Utilizarea unei game largi de întăriri pozitive (simbolice, verbale, nonverbale etc.) pentru a recompensa reușitele la citit-scris, discalculie;
- Antrenarea subiectului la rezolvarea exercițiilor de citire treptat: a silabelor, a cuvintelor monosilabice, bisilabice, plurisilabice, a propozițiilor simple în vederea reducerii în intensitate a emoțiilor negative provenite din frustrare sau inhibare;
- Completarea de fișe de lucru și sarcini de evaluare, completarea unor teste și imagini, a unor texte lacunare, jocuri experimentale, jocuri educative;
- Terapia prin joc pentru dezvoltarea limbajului, învățarea citit-scrisului (Trenul silabelor, Jocul silabelor duble, Traista fermecată) utilizând alfabetarul, texte scurte, povești, etc;
- Stimularea și dezvoltarea învățării prin cooperare ce asigură elevului condiții optime de a se afirma individual și în echipă;
- Facilitarea comunicării, relaționării și sprijinirii subiectului în vederea depășirii momentelor dificile;
- Corelarea activităților de învățare individualizată utilizate la clasă de profesori, cu cele ale consilierului, sub îndrumarea logopedului și aprofesorului de sprijin;
- Ședințe de consiliere de familie în care să se identifice dificultățile de natură emoțională care contribuie la dificultățile de învățare ale copilului;
- Jurnalul – desenarea unei fețe care să exprime starea sufletească din ziua respectivă și trecerea treptată la notarea în paginile acestuia, zilnic, a unui lucru pozitiv cu privire la școală;
- Dramatizare : citirea pe roluri a unor scurte dialoguri și folosirea păpușilor mânuite manual;
- Terapia prin desen: desenarea apoi scrierea cuvintelor, grupurilor de cuvinte sau a propozițiilor sugerate de imagini având la dispoziție coli de desen și creioane colorate;
- Cunoașterea și identificarea capacităților/abilităților elevei care îi permit acesteia să depășească dificultățile de învățare și care aparțin unui tip de inteligență dominant prin:
 - Realizarea de către prof. diriginte a unui portofoliu de observație a subiectului în timpul orelor;
 - Stimularea elevului pentru a-și exprima interesele;
 - Chestionarul de stabilire a tipului de inteligență predominant;

- Oferirea unor oportunități în care subiectul să-și poată manifesta și dezvolta tipul de inteligență predominant;
- o Menținerea schimbărilor sau ameliorărilor atinse de la o întâlnire la alta;
- o Dirijarea elevului spre acte și comportamente constructive;
- o Realizarea unei hărți de evaluare progresivă în vederea cuprinderii vizuale a progresului – diagrama înregistrând abilități și comportamente, performanțe și deficiențe .

Concluzii

Elevul M.D. este în clasa a VII-a, la școala de masă. Provine dintr-o familie bună, care manifestă interes și atenție pentru creșterea și educarea copilului. Răspunde de fiecare dată solicitărilor din parte profesorului diriginte. Mama este însoțitor legal al copilului deoarece copilul este protezat auditiv, încă de mic și necesită atenție deosebită.

Limbajul copilului este slab dezvoltat, prezintă tulburări de limbaj, tulburări emoționale și rezistență scăzută la frustrare. Prezintă dificultăți de învățare, deși este ajutat în permanență și are profesor de sprijin încă de la intrarea în școală/ciclul primar. Comunică bine cu grupul clasei, care îl cunosc, îl ajută și îl susțin. Are emoții puternice atunci când este anunțat că are de dat un test sau că va fi ascultat. Când ia o notă mai mică este foarte afectat și spune că doamna profesoară a fost rea, deși a primit un test diferențiat, în funcție de particularitățile psih individuale ale sale. Consideră că i s-a făcut o nedreptate, dar mama intervine și îi spune realitatea, ceea ce el nu vede/înțelege, apoi el spune că tot este supărat, este foarte tare afectat. Cu multă muncă, răbdare, perseverență copilul depășește situațiile dificile. Lauda și încurajarea că poate reuși, îl ajută.

Cu un program de terapie specifică de recuperare și compensare, copilul poate face față problemelor școlare, poate capăta încredere în forțele proprii, duce la creșterea stimei de sine, la adaptare și integrare profesională și socială.



ȘCOALA GIMNAZIALĂ GHERȚA MICĂ
JUDEȚUL SATU MARE
STRADA ȘCOLII NR. 6
TEL. 0261838003
Email: scoalagherțamică@yahoo.com
Director, prof. , NICHITUȚ NICOLAE
Nr.din

PROIECT EDUCAȚIONAL

Învățăm, ne formăm, socializăm, ne dist

„CURCUBEUL CUNOAȘTERII”

28-30 august 2023

ȘCOALA DE VARĂ
ȘCOALA DE VARĂ

Perioada de derulare 28-30 august 2023

COORDONATOR:

Profesor pentru învățământul primar,
ȘIMONCA RALUCA IOANA

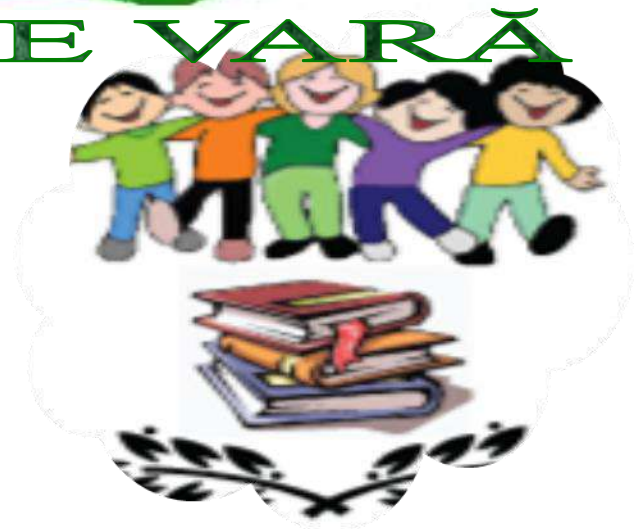

Aprobat,

Inspector școlar general,
Prof. Boitor Anișoara

Avizat

Inspector școlar pentru învățământ primar,
limba română, Prof. Eva-Ioana Fărăgău

AVIZAT,

Director,
prof. Nichituț Nicolae

Coord.proiecte și programe educaționale,
Prof.Înv.preșcolar, Gavriș Angela

APLICANȚI:

<p>ȘCOALA GIMNAZIALĂ GHERȚA MICĂ Director: prof. NICHITUȚ NICOLAE</p> <p>Nr. _____ / _____</p>	<p>INSPECTORATUL ȘCOLAR JUDEȚEAN SATU MARE Inspector general: BOITOR ANIȘOARA</p> <p>Nr. _____ / _____</p>	<p>PRIMĂRIA COMUNEI GHERȚA MICĂ Primar, CIUTA IOAN</p> <p>Nr. _____ / _____</p>
<p>BIESRICA ORTODOXĂ GHERȚA MICĂ Pr. Paroh: ROMAN FLORIN</p> <p>Nr. _____ / _____</p>	<p>SECȚIA 8 POLIȚIE GHERȚA MICĂ INSP. POLIȚIE, DAN NELU NICUȘOR</p> <p>Nr. /</p>	<p>DECORT ART DESIGN Manager, CĂCĂU LUMINIȚA</p> <p>Nr. _____ / _____</p>
<p>BIBLIOTECA Școlii Gimnaziale Gherța Mică Bibliotecar, prof. Barth Mia Rodica</p> <p>_____</p>	<p>Comitetul de părinți al clasei a II-a:</p> <p>Președinte, Căcău Luminița</p> <p>Membrii: Pop Simona Haiduc Ana Timiș Irina</p>	

ȘCOALA DE VARĂ „CURCUBEUL CUNOAȘTERII” Perioada de derulare 28 – 30 august 2023

COORDONATORI:

Prof.înv. primar: ȘIMONCA RALUCA IOANA

Director: Prof. Nichițuș Nicolae

Insp. Școlar general prof. BOITOR ANIȘOARA

Insp. școlar pentru înv. Primar, prof. FĂRĂGĂU EVA



INSTITUȚIE ORGANIZATOARE:

ȘCOALA GIMNAZIALĂ GHERȚA MICĂ



PARTENERI:

- ISJ SATU MARE
- PRIMĂRIA COMUNEI GHERȚA MICĂ
- BISERICA ORTODOXĂ GHERȚA MICĂ
- DECOR ART DESIGN GHERȚA MICĂ
- SECȚIA 8 POLIȚIE- GHERȚA MICĂ
- BIBLIOTECA GHERȚA MICĂ
- COMITETUL DE PĂRINȚO AL CLASEI

Argument:

Școala de vară este o modalitate excelentă pentru copii de a dobândi noi abilități și de a stăpâni mai bine conceptele învățate în timpul anului școlar. Școala de vară oferă mai mult decât simple lecții. Oferă cursuri care cuprind teme moderne și care dau elevilor posibilitatea de a explora subiecte și interese la care, în mod normal, nu ar fi expuși în timpul anului școlar tradițional. Acest lucru ajută la completarea experiențelor educaționale ale unui elev.

Vacanța de vară este o perioadă lungă de libertate pentru toți copiii. Cei mai mulți dintre ei, dacă nu chiar majoritatea, nu-și pot permite să-și petreacă vacanța mare altundeva decât acasă. Copiii, deși se bucură că a venit vacanța, își doresc totuși să fie împreună cu alți copii, să aibă un îndrumător adult pentru jocurile și activitățile lor, care să vină cu propuneri, chiar și cu statut de negociator, să le susțină ideile lor și să le dea formă activă. De aceea, după o perioadă de libertate totală, de la începutul vacanței, devin dornici de activități organizate. Ideea „Școlii de vară” a fost și este una excepțională în acest sens.

„Școala de Vară” este un proiect care se înscrie în aria proiectelor personalizate care s-au desfășurat în școala noastră. Ținând cont de specificul local al comunității, care se regăsește în profilul copilului școlii noastre, bazându-ne pe entuziasmul curiozității caracteristic vârstei școlarilor mici, luând în considerare propunerile și așteptările formulate de copii, am propus, prin acest proiect, activități care să-i țină aproape de școală, să le ofere o alternativă valoroasă în petrecerea plăcută și instructivă a vacanței, nu doar pe parcursul timpului petrecut în cadrul proiectului ci, mai ales, pentru cel petrecut mai apoi acasă, cu grupul de prieteni, colegi, vecini, rude sau chiar individual.

Dincolo de toate acestea, trebuie să accentuăm esența proiectului – socializarea, prin adaptare la celălalt, prin respectarea regulilor de grup. Copiii învață să descopere împreună, să comunice, să se organizeze, să respecte reguli, să avanseze propuneri, să aibă încredere în sine și, mai ales, să se bucure împreună. Experiențele de grup încheagă prietenii, dărâamă barierele prejudecăților, dau naștere la solidarități și adaptări la situații sociale în miniatură.

Școala de Vară se dorește, în primul rând, o modalitate de a oferi copiilor o alternativă atractivă pentru petrecerea unei perioade din vacanța de vară. Acesta este impactul pe termen scurt și imediat. Colateral, acest proiect prevede și impact pe termen lung: copiii învață jocuri instructiv-recreative la școală, jocuri pe care, mai apoi, le pot organiza singuri. Odată ce și-au însușit abilitatea de a se organiza singuri pentru un joc pe care îl cunosc, apare și transferul asupra altor activități, fie jocuri aflate din altă parte, fie create de ei. Mai mult chiar, abilitatea de auto-organizare se transferă și asupra altor tipuri de activități, de învățare efectivă, de efectuare a unor sarcini practice, de lucru în echipă etc.

De asemenea, programul are în vedere creșterea încrederii părinților în instituția școlară, o mai bună colaborare și implicare a acestora în sprijinirea activităților curriculare și extracurriculare, cunoscându-se importanța părinților în desăvârșirea copiilor lor.

Grup țintă:

Direcți: elevii clasei II-a , de la Școala Gimnazială Gherța Mică

Indirecți: părinți, comunitatea locală;

Scop:

Stimularea implicării copiilor în activități recreativ-instructive, promovarea și valorizarea potențialului individual și de grup al acestora, precum și însușirea unor alternative real-educative de petrecere a timpului liber. Promovarea lecturii specifice vârstei micii școlarități, dar și a activităților de învățare, la mai multe discipline școlare, abordate integrat ;

Obiective:

1. Dezvoltarea capacității de relaționare și comunicare;
2. Însușirea și practicarea unor activități specifice vârstei și adresate petrecerii timpului liber în mod benefic (activități intelectuale, de învățare, jocuri, comportamente, manifestări,);
3. Implicarea elevilor în activități ce contribuie la formarea deprinderii de informare- documentare, lecturare.
4. Participarea la jocuri de rol și dramatizări inspirate din opere literare cunoscute ,specifice vârstei micii școlarități pentru dezvoltarea curajului și creșterea stimei de sine;
5. Dezvoltarea încrederii în propriile capacități și a stimei de sine în raport cu ceilalți, dar și cu sine însuși prin povestiri orale, recitări, dramatizări, jocuri de rol;
6. Dezvoltarea capacității de a accepta noi provocări, care impun implicare personală în descoperirea de soluții practice și utile vieții de zi cu zi;
7. Dezvoltarea imaginației și creativității, deopotrivă prin spontaneitate, dar și prin analiză și raționare individuală și de grup;
8. Dezvoltarea încrederii în propriile capacități și a stimei de sine în raport cu ceilalți, dar și cu sine însuși;
9. Dezvoltarea și aplicarea concretă a abilităților de comunicare prin exprimarea opiniei personale în situații decizionale;
10. Manifestarea bucuriei de a fi împreună cu ceilalți prin adoptarea unor stări de acceptare, negociere, colaborare, solidaritate;
11. Îmbunătățirea relațiilor elevilor cu școala, cu cadrele didactice și alți elevi ai școlii;
12. Promovarea imaginii școlii prin diseminarea proiectului;

Resurse:

1. Umane:

- Elevi ai clasei II-a;
- Familiile/ părinții elevilor participanți;
- Comunitatea locală.

2. Materiale:

Rechizite necesare unor activități practice: creioane colorate, acuarele, adeziv, hârtie colorată, cartoane colorate, hârtie autocolantă și creponată, foarfece, creioane, markere, videoproiector, cărți de povești scrise de Ion Creangă, volume de poezii scrise de Mihai Eminescu, cărți scrise de Mihail Sadoveanu, calculator, imprimantă, afișe, broșuri, diplome pentru elevi, caiete de matematică, instrumente de scris, fișe de lucru;

3. Financiare:

- Contribuții ale părinților elevilor participanți;
- Implicarea conducerii școlii
- Implicarea partenerilor:

4. Spatiale:

- Sala de clasă;
- Curtea școlii;
- Sediul DecorArt Design
- Sediul Poliției locale
- Biserica ortodoxă
- Biblioteca școlii

1. Activități propuse:

- **PERIOADA** : 10-20 august (încheierea protocolului de colaborare între instituțiile implicate, semnarea acordurilor de participare din partea părinților, întocmirea listelor cu elevii participanți)
- **PERIOADA** : 28-30 AUGUST (desfășurarea propriu-zisă a activităților propuse)

A. Activități ludice:

- jocuri de prezentare și cunoaștere;
- jocuri de cooperare și mișcare
- jocuri în aer liber
- muzică și mișcare
- desene pe asfalt

B. Lectura și abilitățile de viață

- jocuri de rol,
- citirea unor povești cu tâlc;
- interviuri:
- dramatizări, lectură, memorizare
- integrale, jocuri pe cuvinte, rebusuri
- ghicitori, proverbe, zicători

C. Activități de dezvoltare personală

- Teste de creativitate
- Jurnalul de vacanță
- Jocuri de interrelaționare

D. Ateliere de creație

- Desene/ picturi pe piatră, lemn, hârtie
- Împletituri/ confecționare de lănțișoare din macaroane , mărgel.
- Modelaj și împletituri din aluat

E. Matematica altfel -Trucuri aritmetice

- Magia numerelor
- Tangram
- Probleme în versuri
- jocuri matematice
- Sudoku

E. Să devenim în fiecare zi oameni mai buni, mai mulțumiți și mai fericiți!- activități cu impact moral, responsabil și civic.

TIPURI DE ACTIVITĂȚI: dialogată, dirijată, bazată pe activitatea elevilor, frontală, pe echipe, individuală, expozitivă, artistică.

Rezultate așteptate:

Proiectul se desfășoară având ca ținte următoarele rezultate:

- ❖ Participarea a unui număr de 21 de copii din clasa a II-a, la programul Școlii de Vară;
- ❖ Conștientizarea elevilor și părinților asupra importanței educării timpului liber la copii,
- ❖ Introducerea lecturii în programul zilnic al elevului și dirijarea alegerii poveștilor adecvate vârstei ;
- ❖ Dezvoltarea abilităților de comunicare în situații diferite de relaționare;
- ❖ Inițierea elevilor în colectarea materialelor necesare organizării activităților extracurriculare, cultural artistice pentru formarea abilităților de citire fluentă și conștientă ;
- ❖ Formarea la elevi a deprinderilor de frecventare a bibliotecilor pentru documentarea în situații diferite de învățare;
- ❖ Formarea și dezvoltarea deprinderilor de muncă individuală, studiu continuu, în vederea consolidării și sistematizării cunoștințelor asimilate anterior;
- ❖ Convingerea părinților asupra importanței educării petrecerii eficiente a timpului liber la copiii lor;

PLANIFICAREA ACTIVITĂȚILOR

NR. CR T.	ACTIVITĂȚI	LOCUL DE DESFĂȘURARE	PERIOADA	Responsabil	Materiale / mijloace
1.	<p><u>Un nou început</u></p> <ul style="list-style-type: none"> • activități de cunoaștere/ prezentare/ relaționare/ comunicare/ jocuri de răbdare/ jocuri pe echipe/ perechi; • Matematica prin joc (labirinturi, tangram, sudoku; probleme în versuri) • Biblioteca, locul nostru drag1- întâlnire cu bibliotecara școlii- discuții Cum îngrijim o carte, Ce este cartea?... • Lectură: O copilă bună și o lume rea (pov populară arabă) • fișa de lucru la comunicare în limba română- jocul literelor și al silabelor; • Muzică și mișcare: Ce mică e vacanța mare! • Jocuri de mișcare, recreative, în curtea școlii; (corzi, mingi, elastic, cărți de joc); • Vizită la DecorArt Design- Gherța Mică <ul style="list-style-type: none"> - Discuții despre fabricarea profilelor de polistiren; - Urmărirea pașilor de realizare a unui profil decorativ, utilaje utilizate, mașinării necesare, produse finale; - Pictură pe diferite forme/ figurine, obținute din polistiren. <p style="text-align: center;">Exprimarea opiniilor personale: feed-back-ul activității</p>	<p>Sala de clasă</p> <p>Biblioteca școlii</p> <p>Curtea școlii</p> <p>Sediul firmei DecorArt Design</p>	28 august 2023	<p>Înv. Șimonca Raluca</p> <p>Bibliotecar, prof. Barth Mia</p> <p>Dir., prof. Nichituț Nicolae</p> <p>Manager DecorArt, Luminița Căcău</p>	<p>Laptop, videoproiector, cretă colorată, mingi, coardă, cărți din biblioteca școlii, Fișe de lucru markere, coli flip-chart, posaturi, ac, ață, culori, coli A4.</p>
2.	<p><u>Curcubeul prieteniei:</u></p> <ul style="list-style-type: none"> • Lectură: Unde-s mulți, puterea crește (pov. populară rusă) • Repovestirea textului pe bază de imagini, jocuri de rol, jocuri de cuvinte; • Matematica în viața de zi cu zi- aplicații practice • Pictură: Sunt în vacanță cu prietenii mei; • Muzică și Mișcare: Am bicicletă • Jocurile copilăriei (jocuri recreative, distractive și dinamice, în curtea școlii) • Să devenim în fiecare zi oameni mai buni, maimulțumiți și mai fericiți!- Vizită la Biserica Ortodoxă din sat.(întâlnire cu părintele)- discuții: *Copilăria de ieri vs. Copilăria de azi* 	<p>Sala de clasă</p> <p>curtea școlii</p> <p>curtea bisericii</p>	29 august 2023	<p>Înv. Șimonca Raluca</p> <p>Dir., prof. Nichituț Nicolae</p> <p>Preot paroh, Roman Florin</p>	<p>Videoproiector , hârtie colorată, mărgelile, șnur, baloane, carton, foarfece, lipici, lemn pentru pictură, acuarele, pensule mingi, coardă cretă colorată</p>

Exprimarea opiniilor personale: feed-back-ul activității					
<p><u>Cercetași îndrăzneți- descoperind o lume necunoscută</u></p> <ul style="list-style-type: none"> • Matematică- Probleme dificile, dar frumoase!(logică și perspicacitate) • Lectură: Băiatul cel înțelept (pov.populară din Israel) • Muzică și mișcare: Doar prin ochii de copil • Jocuri recreative în aer liber, cu mingea;cu coarda, Șotronul, Rațele și vânătorii, Țară, Țară, vre,m ostași! • Polițistul, prietenul meu!- activitate cu polițiștii din localitate; • Desen- 112- POLIȚIA ÎN ACȚIUNE! • Interviul zilei- vizită la Primăria Gherța Mică- interviu cu domnul primar, Ciuta Ioan, pentru revista clasei, Suflet de Școlar, nr 9. <p>Ce a fost deosebit, azi? Feedback-ul activității.</p> <p>EVALUARE FINALĂ -copiii primesc diploma -prezentarea jurnalului ȘCOLII DE VARĂ</p>	<p>Sala de clasă</p> <p>Curtea școlii</p> <p>Sediul Poliției locale</p> <p>Sediul Primăriei</p>	<p>30 august 2023</p>	<p>Înv. Șimonca Raluca</p> <p>Dir.,prof. Nichituț Nicolae</p> <p>INSP. POLIȚIE, DAN NELU NICUȘOR</p> <p>Primar, Ciuta Ioan</p> <p>Dir.,prof. Nichituț Nicolae</p> <p>Înv. Șimonca Raluca</p>	<p>Carte de la biblioteca școlii</p> <p>Fișe de lucru</p> <p>Laptop, boxe, videoproiector, mingi, corzi, cretă colorată, jaloane, Creioane, carioci, acuarele, pensule, foi de desen</p> <p>Diplome, jurnalul școlii de vară;</p>	

Notă: activitățile propuse pot fi completate sau chiar înlocuite, dacă elevii vor veni cu solicitări comune pentru alte activități pe care și le doresc foarte mult.

Evaluare și diseminare proiect:

Expoziții cu lucrările elevilor-desene, picturi, măști, poezii , fișe de lectură, proverbe –zicători din povești, fotografii;

Realizarea unui raport final al proiectului și a unui CD cu fotografiile de la toate activitățile desfășurate;

Publicarea unui articol în revista clasei- **Suflet de Școlar**;

Prezentarea proiectului Școala de vară „**Curcubeul cunoașterii** „, în prima ședință a comisiei învățătorilor.

Modalități de asigurare a continuității si sustenabilității proiectului:

*feed-back-ul pozitiv din partea copiilor și sperăm, opiniile favorabile ale părinților să fie decisive asupra repetării într-o etapă viitoare și a prelungirii activităților desfășurate în spațiul „*Școlii de vară*” și în spațiul familial/ al comunității într-o modalitate de prelungire a actului învățării pe tot parcursul vieții.

Lista de prezență la Școala de vară, a elevilor clasei:

Numele elevului	28 august 2023	29 august 2023	30 august 2023
Bilici Ruth			
Bud Levi			
Bura Alessia- Maria			
Cacau Simone Gabriele			
Ciorcas Adelina			
Costin Carla Nicoleta			
Coste Samuel			
Elec Emanuel- Sebastian			
Feier Daiana Iuliana			
Haiduc Yannis Iacob			
Handro Aisha			
Lazar Marcu Valentin			
Lazur Elisa			
Meteies Maria			
Muresan Elisa Iulia			
Mureșan Onisim- Iosif			
Palincaș Darius Ioan			
Pop Alexia- Andreea			
Ștrango Darius - Emanuel			
Talpoș Nelu- Mănase			
Timiș Naomi			
Vadasz Adelin-Francesco			
Vadasz Neluțu- Kevin			

BUCURIA DE A DĂRUI- O POVESTE FĂRĂ SFÂRȘIT

Prof. învă. Primar *Raluca Ioana Șimonca*

Școala Gimnazială *Gherța Mică*

Jud. Satu Mare

SĂ FACI BINE, NU E GREU! Voluntariatul înseamnă responsabilitate și perseverență. Înseamnă motivație și mult efort! „Voluntariatul, înseamnă să dai dovadă de compasiune, de răbdare și înțelegere, de grijă nemăsurată și de dragoste pentru cei pe care îți propui să îi sprijini. Cu riscul că mă repet, a fi voluntar înseamnă să fii uman și să ai valoare, pentru că aceste calități sunt de neprețuit. Iar simplul fapt că nu suntem remunerați pentru activitățile prestate nu trebuie să ne determine să devenim iresponsabili.”

Voluntariatul se naște în inima fiecăruia! “Ingredientele principale în acțiunile sociale nu sunt nici banii, nici numărul de oameni implicați, ci, dăruirea cu care lucrează cei ce vor să-și acorde puțin din timpul lor, în spirit civic și moral, abilitatea și cunoștințele lor în beneficiul altora. Cea mai importantă lecție, este faptul că nimic nu se compară cu zâmbetul de pe chipul unui bătrân cu care viața a fost mai dură, sau de pe chipul unui biet copil, cărui viața a uitat să-i mai zâmbească.

Ignoranța, nepăsarea, la necazurile și suferința celor din jur, nu e o soluție!



BUCURIA DE A DĂRUI DIN INIMĂ

(exemplu de bună practică)

Titlul activității: MAGIA CRĂCIUNULUI-Colidăm din inimă!

Coordonatorul activității: prof. Șimonca Raluca Ioana

Data: desfășurării: 16 decembrie 2022

Durata activității: 6 ore

Grupul țintă: 22 de elevi ai clasei I

Parteneri implicați: -8 părinți a copiilor Scopul activității;

Scopul:

Valorificarea potențialului creativ al elevilor cu privire la capacitatea acestora de a realiza felicitări, decorațiuni, ornamente de Crăciun, pentru beneficiarii Centrului de recuperare, a copiilor cu dizabilități Sfântul Iosif- Satu Mare și pentru oamenii fără adăpost, beneficiari ai Adăpostului de noapte, D.A.S.-Satu Mare, dar și pentru vârstnicii de la Centrul de bătrâni Satu Mare.

Dezvoltarea responsabilității, a simțului răspunderii, a atitudinii pozitive față de cei aflați în vârstă sau în situații dificile;

Dezvoltarea spiritului de competiție și a simțului estetic;

Cultivarea dragostei, respectului și prețuirii față de tradițiile și obiceiurile poporului român de Crăciun și Anul Nou.

Obiective:

Educarea trăsăturilor pozitive de caracter;

Întărirea relației școală-familie – comunitate

Dezvoltarea simțului responsabilității;

Dezvoltarea capacității de cooperare în scopul realizării activităților propuse;

Valorificarea potențialului artistic și creator al copiilor;

Conștientizarea afectivității de grup ca suport al prieteniei.

Învățarea mai multor colinde tradiționale, în vederea intonării acestora, în cadrul activităților propuse, atât la Centrul de recuperare, a copiilor cu dizabilități Sfântul Iosif- Satu Mare cât și la Adăpostul de noapte, al oamenilor străzii- D.A.S.-Satu Mare ;

Grup țintă: elevii clasei I

Beneficiari: Copiii de la Centrul de recuperare, al copiilor cu dizabilități Sfântul Iosif- Satu Mare, vârstnicii de la Căminul de bătrâni Satu Mare, dar și oamenii străzii, de la Adăpostul de noapte, al oamenilor străzii- D.A.S.-Satu Mare ;

Resurse:

materiale: podoabe de Crăciun, pistol de lipit, butuci de lemn, crenguțe de brad artificial, globuri, ornamente cu specific de Crăciun, farfurii de unică folosință, ață, mărgelă, fir de sac, macaroane, coli colorate, sclipici, foarfece, lipici solid, perforatoare, xerox, imprimantă, aparat foto, etc

temporale- 4 ore de pregătire în prealabil a felicitărilor, tablourilor și mesajelor de Crăciun, pentru copiii cu dizabilități și oamenii fără adăpost;

- 4 ore de pregătire a scurtului concert de colinde ce urma a fi prezentat la Centrul de recuperare, al copiilor cu dizabilități Sfântul Iosif- Satu Mare, la Catedrala Adormirii Maicii Domnului- Satu Mare, cât și la Adăpostul de noapte, al oamenilor străzii- D.A.S.-Satu Mare ;

umane- 22 de elevi și 8 părinți;

Descrierea activității :

Elevii clasei I au pregătit 12 colinde tradiționale, folosind și instrumente musicale adecvate intonării acestora, (clopoței, zornăitoare, tamburine), colinde pe care le-au intonat în 3 locuri importante, pe data de 16 decembrie 2022, de la orele 16.00. pentru oameni deosebiți, COLINDE DE LA INIMĂ LA INIMĂ, aducând MAGIA CRĂCIUNULUI ÎN SUFLETELE enoriașilor de la Catedrala Adormirii Maicii Domnului- Satu Mare, dar și în inimile copiilor cu dizabilități de la Centrul de recuperare, al copiilor cu dizabilități Sfântul Iosif- Satu Mare cât și înimile oamenilor străzii, de la Adăpostul de noapte, al oamenilor străzii- D.A.S.-Satu Mare;

De asemeni, în scopul acestor beneficiari, copiii, împreună cu doamna învățătoare au pregătit felicitări și tablouri de Crăciun, pentru a le oferi câte o amintire plăcută a acestor frumoase activități desfășurate. Împreună cu părinții, învățătoarea a căutat sponsori pentru a dona oamenilor străzii și familiilor cu copii speciali, cozonaci, în prag de sărbători.

Rezultate așteptate:

Dezvoltarea capacității de cooperare în scopul realizării obiectivelor propuse;

Valorificarea potențialului artistic și creator al copiilor, în realizarea de felicitări și tablouri de Crăciun, pentru a le oferi câte o amintire plăcută a acestor frumoase activități desfășurate, atât beneficiarilor Adăpostului de Noapte al oamenilor străzii, dar și copiilor de la Centrul de recuperare Sfântul Iosif, Satu Mare ;

Conștientizarea afectivității de grup ca suport al prieteniei.

Educarea trăsăturilor pozitive de caracter;

Întărirea relației școală - familie – comunitate

Dezvoltarea simțului responsabilității;

Susținerea programului de colinde:

Modalități de evaluare activității:

Realizarea unei expoziții cu materiale din timpul activităților, dar și a unui album foto din timpul desfășurării activităților propuse;

Rezultate înregistrate:

-Amenajarea unei expoziții

-Obținerea din sponsorizări a 140 de cozonaci pentru Centrul Sfântul Iosif și Adăpostul de noapte al oamenilor străzii;

-Susținerea unui program de colinde în 3 locuri importante, pe data de 16 decembrie 2022, de la orele 16.00. pentru oameni deosebiți, COLINDE DE LA INIMĂ LA INIMĂ, aducând MAGIA CRĂCIUNULUI ÎN SUFLETELE enoriașilor de la Catedrala Adormirii Maicii Domnului- Satu Mare, dar și inimile copiilor cu dizabilități de la Centrul de recuperare, al copiilor cu dizabilități Sfântul Iosif - Satu Mare cât și inimile oamenilor străzii, de la Adăpostul de noapte, al oamenilor străzii- D.A.S.-Satu Mare

Dovezi:



CONCURS DE MĂRȚISOARE

Unitate de învățământ: Grădinița P. P. nr. 54 – struct. G.P.P. 42, Oradea, Bihor

Prof. învă. Preșcolar: Simu Svetlana

Titlul proiectului - „Un zâmbet, o floare, o îmbrățișare”

Domeniu: esthetic și creativ

Tema concursului: FELICITĂRI ȘI MĂRȚISOARE PENTRU MAMA

Tipul de proiect: local

REZUMATUL PROIECTULUI

a) Număr de copii implicați-aprox. 20 preșcolari de grupa mare.

b) Activitate-concurs de măștișoare,

Proiectul este un concurs de creație artistico- plastică care se adresează preșcolarilor din grupa ”Stelutelor” . Concursul se va desfășura pe două secțiuni oferind astfel preșcolarilor posibilitatea de a se manifesta în domeniul artistic prin realizarea unor felicitări pictate/colaj îmbinând tehnici de lucru variate și materiale diverse precum și confecționarea unor măștișoare din materiale la alegere.

1. Pictură ”Bucet de ghiocei”
2. Colaj ” Măștișoare pentru mama”

ARGUMENT

Prima zi a lunii martie marchează pe lângă Sărbatoarea Măștișorului și începutul primăverii, al reînvierii naturii. Tot în această lună, pe 8 Martie, sărbătorim Ziua Internațională a Femeii. Mama este ființa care ne este alături la bucuriile și necazurile vieții, prietenul nostru care ne sprijină necondiționat, prima ființă care ne strânge în brațe la venirea noastră pe lume. Cuvintele sunt prea puține pentru a exprima tot ceea ce simțim pentru mama. De aceea vom încerca prin intermediul artei să ne exprimăm sentimentele noastre cele mai sincere pentru ființa cea mai iubită.

SCOP :

Identificarea, stimularea și valorificarea potențialului creativ al preșcolarilor, prin realizarea unor lucrări artistico- plastice originale, pe o temă stabilită;

OBIECTIVE:

- dezvoltarea abilităților de comunicare prin limbaj plastic;
- stimularea creativității copiilor prin realizarea unor lucrări;
- sensibilizarea și dezvoltarea sentimentelor de dragoste și admirație față de cea mai iubită ființă- mama;
- valorificarea mesajelor, informațiilor, gândurilor, trăirilor și sentimentelor copiilor față de persoana cea mai iubită, mama;



**Exemple de activități de învățare prin care se structurează o competență
specifică disciplinei *Comunicare în limba română*
Sîrb Nicoleta-Valeria, Școala Gimnazială ”Iacob și Ioachim Mureșanu”
Rebrișoara**

Clasa I

Competență generală:

3. Receptarea unei varietăți de mesaje scrise, în contexte de comunicare cunoscute

Competența specifică:

3.2. Identificarea mesajului unui scurt text care prezintă întâmplări, fenomene, evenimente familiar;

Activități de învățare propuse de „Programa școlară pentru disciplina COMUNICARE ÎNLIMBA ROMÂNĂ”, ce pot fi adaptate elevilor mei, în funcție de nivelul lor de achiziții:

- identificarea personajelor, locului și timpului unei întâmplări prezentate în textul citit;
- citirea unor „cuvinte cheie”;
- recunoașterea în ilustrații a personajelor, locului, timpului și momentului evocat;
- formularea unor răspunsuri orale la întrebări despre conținutul textului citit;
- asocierea unor cuvinte/ enunțuri, scrise cu litere de tipar și de mână, cu imaginile potrivite;
- citirea selectivă a unor cuvinte și enunțuri dintr-un text scurt;
- ilustrarea unor enunțuri/ fragmente de text citite;
- analiza legăturii dintre text și imaginea care îl însoțește;
- identificarea titlurilor potrivite unui text scurt/ unor fragmente de text;
- stabilirea valorii de adevăr a unor afirmații despre conținutul unor enunțuri sau al unui textscurt.

La începutul anului școlar, mi-am propus să-i antrenez pe micii școlari pentru a deveni „buni cititori”, să le cultiv interesul pentru lectură și să le dezvolt creativitatea. De aceea, pe lângă activitățile propuse de programă, am folosit și **alte activități de învățare**, considerate de mine ca fiind necesare pentru ca elevii să-și însușească această competență, 3.2.

- emiterea unor predicții pe baza imaginii ce precedă textul citit;
- adresare de întrebări reciproce pe baza textului citit;
- utilizarea ca organizator grafic, „Explozia stelară”;
- ordonarea unor propoziții urmărind firul logic al evenimentelor desfășurate în text;
- formularea orală a mesajului textului;
- continuarea poveștii cu sprijin din partea cadrului didactic.

Am observat că elevilor mei le place să citească, reușesc să identifice mesajul textelor cu maimultă ușurință. Am reușit să le dezvolt gustul pentru lectură și să le formez deprinderi referitoare la formarea spiritului critic și estetic, îndemnându-i permanent să-și prezinte propria opinie, precum și idei noi privind mesajul transmis de text. Am insistat ca fiecare să asculte și părerile celorlalți colegi și chiar să le compare cu ale lor, aducând argument pro și contra.

Bibliografie

1. Mona Cotofan, Mihaela Dobos, Literatura, limba și comunicare, Clasa a IX, editura Paralela 45, 2023;
2. <https://www.didactic.ro/materiale-didactice/activitati-de-invatareclr>

Proiect de activitate integrată

Smada Mihaela

Grădinița cu program prelungit Golești

2023

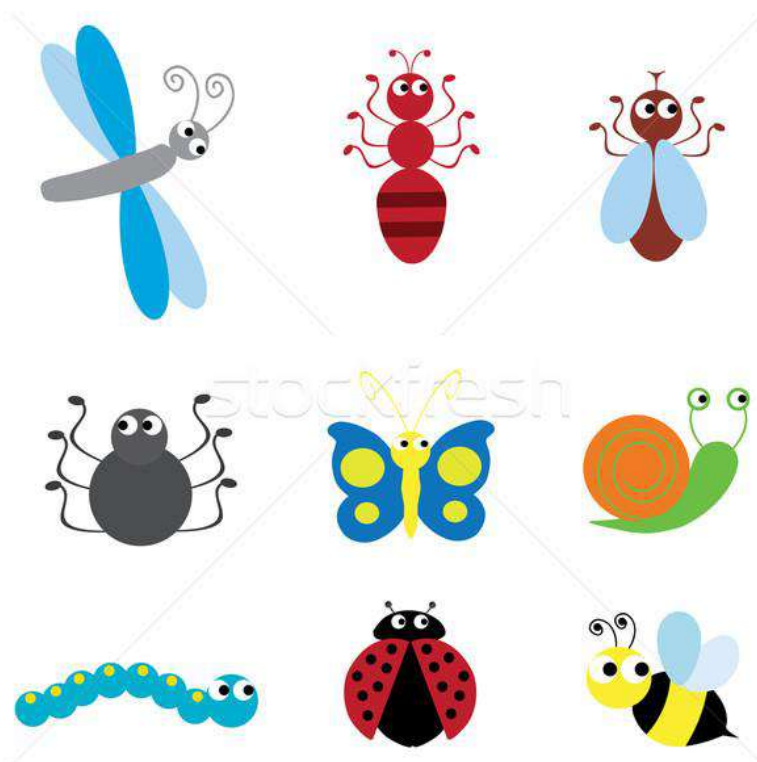

Proiect de activitate integrată

DATA: 30.03.2023

EDUCATOARE: SMADA MIHAELA

GRĂDINIȚA: GOLEȘTI

NIVEL: II (GRUPA MARE)

TEMA ANUALĂ DE STUDIU: ”Când cum și de ce se întâmplă?”

TEMA PROIECTULUI: ”Primăvara, bine ai venit!”

TEMA SĂPTĂMÂNII: „Insectarul meu”

TEMA ZILEI: „Cei mai veseli fluturași”

DOMENII EXPERIENȚIALE: D.L.C. +D.E.C

**CATEGORII DE ACTIVITĂȚI: EDUCAREA LIMBAJULUI/
PICTURĂ**

FORMA DE REALIZARE: Activitate integrată

ELEMENTE ALE ACTIVITĂȚII INTEGRATE:

ADP+ALA1+DLC+DEC+ALA2

TIPUL ACTIVITĂȚII: consolidare și verificare de cunoștințe

DOMENII DE DEZVOLTARE:

- Dezvoltarea Socio-Emoțională
- Dezvoltarea Cognitivă și Cunoașterea lumii

DIMENSIUNI ALE DEZVOLTĂRII:

- Caracteristici structurale și funcționale ale lumii înconjurătoare
- Activare și manifestare a potențialului estetic și creativ

COMPORTAMENTE VIZATE:

-Manifestă creativitate în activități diverse

-Respectă regulile de exprimare corectă în diverse situații de comunicare

ELEMENTE COMPONENTE ALE ACTIVITĂȚII INTEGRATE

- **ADP:** Întâlnirea de dimineață „Ce fel de prieteni avem în curte?”

Rutine: Ce putem învăța de la insecte?

Tranziții: „Trenulețul albinuțelor”-joc scurt

„Zum, zum, zum, albinuța mea..”-cântec

„Poiana veselă” –joc scurt

ALA I: **Joc de rol** „ Ghicește cine sunt!”- joc cu marionete de pluș

Artă: „Du-mă la casuta mea!” – labirint, colorare

Construcții: „Stupii”- piese Tangram

ADE (activitate integrată) Domeniul Limbă și comunicare „ În silabe despărțim!
–joc didactic

Domeniul Estetic și Creativ: „Decorarea fluturașului”- pictură

ALA II: „Greierele și furnica” – recitare poezie

Moment de mișcare : „Albinuță, mută-ți stupul!”- joc de mișcare

Obiective operaționale:

ADP:

-sa-și îmbunătățească abilitățile de comunicare, participând la dialogul dintre educatoare și copii în cadrul întâlnirii de dimineață.

- să așeze corespunzător jetoanele completând calendarul naturii

- să respecte regulile grupului

-să respecte regulile de igienă

ALA1:

Joc de rol:

-să identifice insecta

- să creeze câteva replici pentru personajul său

- să colaboreze cu ceilalți copii

Artă:

- Să coloreze imaginea cu animalul respectând conturul
- Să traseze traseul corect pentru albinuță
- Să termine fișa de lucru

Construcții:

- Să lucreze ordonat
- Să-și pună imaginația și simțul creativ în mișcare
- Să finalizeze lucrările

ADE: DLC+ DEC (activitate integrată)

DLC „În silabe despărțim!”- joc didactic + DEC „Decorarea fluturașului”- pictura

Obiective operaționale:

O1: Să recunoască imaginea de pe jeton

O2: Să denumească animalul de pe jeton și sa-l despartă în silabe

O3: să identifice pluralul insectelor

Sarcina didactică: Copiii o ajută pe zâna naturii să-și reamintească numele insectelor și cum trebuie să despartă în silabe. Pentru complicarea situației, ne vom folosi de jocul „eu spun una, tu spui mai multe”.

Regulile jocului:

Copiii sunt așezați în semicerc, participând la jocul ce are doua probe, cu mai multe sarcini de lucru:

Proba 1: Copiii aleg un jeton de pe masă, spun ce insectă este și cum despărțim in silabe.

Proba 2: „eu spun una, tu spui mai multe”- Doamna educatoare spune un cuvânt, iar preșcolarii spun pluralul cuvântului.

Preșcolarii care duc sarcinile propuse la bun sfârșit, vor primi la sfârșitul jocului câte un stimulent.

Elemnte de joc: jetoane colorate, zâna primăvară, stimulente

D.E.C- Pictură „Decorarea fluturașului”

Obiective operationale:

O4: Să denumească materialele și uneltele necesare realizării lucrării (figurine, apă, acuarele, pensulă, etc)

O5: Să execute exerciții de încălzire a mușchilor mâinii conform indicațiilor educatoarei

O6: Să realizeze un model pentru fluturașul din ipsos

O7: Să mănuiască corect materialele puse la dispoziție, respectând etapele de lucru propuse de educatoare

O8: Să-și formeze o opinie personală asupra lucrării

ALA II „ Greierele și furnica”- exersarea dicției și memoriei, interpretare teatrală

Obiective operaționale:

- Să recite poezia
- Să rostească corect cuvintele
- Să se transpună în pielea personajelor

STRATEGII DIDACTICE:

METODE ȘI PROCEDEE: conversația, observația, demonstrația, explicația, jocul didactic, exercițiul, turul galeriei

MIJLOACE DE ÎNVĂȚĂMÂNT: fișe de lucru, marionete de pluș, zăna naturii, piese tangram, jetoane cu insecte, laptop, boxe, figurine din ipsos, acuarele, apa, pensule

FORME DE ORGANIZARE: frontală, individuală

BIBLIOGRAFIE:

Programa școlară 2019

„Învățământul preșcolar și primar 3-4/2017” editura Arlequin

„Suport didactic pentru aplicarea Curriculumului pentru educație timpurie, Nivel II” , editura DeltaCart

„Ziua bună începe la Întâlnirea de dimineață”, editura TehnoArt

Durata: o zi

SCENARIUL ZILEI:

I. Activități de dezvoltare personală (ADP)

1. SALUTUL. Activitatea debutează cu întâlnirea de dimineață prin intermediul salutului. Copiii sunt salutați de către educatoare cu ajutorul versurilor:
„Dimineața a sosit
La grădinița am venit
Haideți să ne așezăm,
Cu toții să ne salutăm:
-Bună dimineața, micuți fluturași
Mă bucur că sunteți aici!”
2. PREZENȚA: Pentru a vedea cine participă astăzi la activitate trebuie să vedem cine este prezent și cine lipsește. Copiii vor răspunde prezent atunci când își vor auzi numele strigat de educatoare și se vor saluta pe rând, spunând: „Bună dimineața, David!, etc.
3. CALENDARUL NATURII: „Este potrivită ziua de astăzi pentru o excursie în grădină?”. Se vor stabili împreună, cu ajutorul unor întrebări ajutătoare ziua, starea vremii, anotimpul, îmbrăcămintea adecvată anotimpului. Calendarul naturii va fi completat de către copii cu ajutorul jetoanelor.
4. NOUȚATEA ZILEI: La centrul tematic, copiii au observat-o pe zâna naturii și abia așteaptă să vadă ce are de spus.
La finalul întâlnirii, copiii vor fi anunțați că ziua va fi dedicată unor activități în care ei vor trebui să arate invitaților tot ceea ce știu ei despre insecte și cât de bine știm să vorbim corect. Tranziția de la întâlnirea de dimineață la activitățile liber alese, se va face prin joculețul „Trenulețul albinușelor”.

ACTIVITĂȚI LIBER ALESE (ALA1)

După joculețul „trenulețul albinușelor”(tranziția), copiii își continuă ziua cu activități la centrele de interes. La sectorul „Joc de rol”, vor fi puse la dispoziția copiilor marionete de pluș, sarcina constând în crearea unui dialog între participanți; la sectorul „Artă”, copiii vor fi îndrumați să coloreze și să traseze cu creionul traseul albinușei pentru a ajunge la stup; la sectorul „Construcții”, copiii își vor pune imaginația în mișcare și cu ajutorul pieselor de tangram, vor construi un stup sau o casuță pentru insecte.

II. ADE: Activitate pe domenii experiențiale:

În cadrul activităților va fi folosit elementul-surpriză, reprezentant de mai multe scrisori aduse de zâna naturii. Scrisorile vor fi deschise pe rând, înainte de trecerea de la o probă la alta, având ca scop stimularea copiilor în rezolvarea sarcinilor prezentate.

„*În silabe despărțim*” este prima activitate pe domenii experiențiale, care aparține domeniului *Limbă și comunicare* și care va fi realizată sub forma unui joc distractiv. Întreaga activitate va consta în două sarcini diferite- jocul inițial și complicarea jocului. Fiecare răspuns corect va fi răsplătit cu aplauze și recompensă.

Tranziția de la prima la cea de-a doua activitate se va face prin interpretarea unui cântecel numit „Zum Zum Zum, albinuta mea”, unde copiii cântă și dansează.

„*Decorarea fluturașului*” este a doua activitate pe domenii experiențiale, care aparține domeniului Estetic și Creativ, unde copiii vor decora o figurină albă din ipsos în formă de fluture. Întâi de toate, va fi prezentat modelul educatoarei însoțit de explicațiile aferente specifice fiecărei etape de lucru. Cu ajutorul indicațiilor ne vom încălzi mâinile și apoi copiii își vor primi materialele necesare.

III. ALA II: „Greierele și furnica”- O poezie simplă cu un mesaj puternic, copiii vor intra în pielea personajelor și vom dramatiza.

IV. MOMENT DE MIȘCARE (M.M.):

„Albinuță, mută-ți stupul!”- joc de mișcare

Efectivul grupei de copii formează grupe de câte trei copiii, iar la semnalul auditiv al educatoarei, copilul din mijloc- albinuta se va muta în grupul altor copii, astfel albinuta își schimbă stupul.

Joculețul de la momentul de mișcare va încheia activitatea zilei într-o notă fericită.

Daca mai ramane timp, vom face si **jocul linistitor**- Mimă.

Etapele activității	Obiective Operaționale	SCENARIUL DIDACTIC	Strategii didactice			Metode de evaluare
			Metode și procedee	Mijloace de învățământ	Forme de organizare	
1. Moment organizatoric		<p>Se asigură un climat favorabil necesar unei bune desfășurări a activității:</p> <ul style="list-style-type: none"> • Pregătirea materialului didactic; • Aranjarea mobilierului • Intrarea copiilor în clasă 	Conversația		Frontal	
2. Captarea atenției		<p>În cadrul întâlnirii de dimineață se va face: prezența copiilor, stabilirea anotimpului, stabilirea zilei din săptămână, completarea calendarului naturii, discuții referitoare la tema abordată în această săptămână.</p> <p>Pe parcursul discuției, copiii sunt anunțați că în timpul activităților vor avea invitați speciali plini de surprize, iar la sfârșitul zilei, vor primi recompense.</p>	conversatia	Calendarul naturii Foaia de prezența Pix	Frontal	

		Tranziție: “trenulețul albinuțelor”- un joc scurt, cu dans. (Anexa 1)		Laptop muzică		
3. Anunțarea temei și a obiectivelor		Anunțarea temei și a obiectivelor se face în mod direct prin prezentarea centrelor de activitate cu materiale suport și sarcinile specifice. Următorul pas reprezintă activarea interesului și atenției copiilor prin aducerea în discuție a recompenselor.	Conversația Explicația expunerea		Frontal	
4. Reactualizarea cunoștințelor		ALA1 În sala de grupă își face apariția Zâna naturii care le va spune copiilor ce misiuni au de îndeplinit. Copiii descoperă materialele de la fiecare centru, ascultă cerințele educatoarei și își aleg central la care vor să lucreze. ➤ La centrul “ Joc de rol ”, copiii vor avea la dispoziție mascot din jucărie cu care vor crea un dialog cu colegii de banc. ➤ La centrul “ Artă ”,	Explicatia Conversația	Zana Naturii Fise de lucru	Frontal individual	

		<p>copiii vor ajuta albino sa ajungă la casuta ei prin labirint.</p> <p>➤ La centrul “Construcții”, copiii vor crea un adapost pentru insecte (un stup, un musuroi, etc)</p> <p>După finalizare, copiii merg la fiecare centru pentru a observa și aprecia lucrările colegilor.</p> <p>Se va face o pauză scurtă pentru nevoile copiilor.</p>		<p>Creioane colorate</p> <p>Piese de Tangram</p>		<p>Evaluare individuala</p> <p>Evaluare globală</p>
<p>5. Desfășurarea activității</p>		<p>ADE</p> <p>D.L.C.- Limbă și comunicare- <i>“În silabe despărțim”</i></p> <p>Se prezintă regulile și sarcinile jocului cu 2 probe, fiecare răspuns corect din cadrul probelor va fi răsplătit cu aplauze și stimulent la final.</p> <p>Explicarea și demonstrarea jocului:</p> <p>Preșcolarii ascultă cu interes ce au de făcut;</p> <p>În fața clasei se va afla o masă pe care vor sta câteva jetoane cu imaginea unor insecte.</p> <p>Zâna naturii încurajează copiii să fie atenți la joc.</p>	<p>Conversația</p> <p>Explicația</p> <p>Demonstrația</p>	<p>Jetoane</p> <p>Masa se lucru</p> <p>Zana naturii</p>	<p>Frontal</p> <p>Individual</p>	

		<p>Jocul de probă: Un copil cuminte va veni în față și va extrage de pe masă un jeton. El va spune ce insect este și va despărți în silabe substantivul.</p> <p>Desfășurarea jocului propriu-zis: Preșcolarii vor veni rând pe rând și vor lua un jeton de pe masă, vor spune denumirea insectei, apoi vom despărți în silabe cuvântul.</p> <p>Complicarea jocului: “Eu spun una, tu spui mai multe”- Educatoarea va allege de pe masă un jeton, iar copiii trebuie să identifice pluralul.</p> <p>Încheierea jocului: În încheierea jocului, educatoarea face aprecieri asupra modului în care copiii au participat la activitate.</p>					Evaluare individuală Evaluare globală
	O1						
	O2						
	O3						

		<p>Tranziție: Trecerea la cea de-a doua activitate pe domenii experiențiale se va face prin interpretarea unui cântecel cu titlul “Zum, zum, zum, albinuta mea”.</p>		Laptop boxe		
6. Obținerea performanței		<p>DEC- Activitate practică</p> <p>Activitatea practică va consta în pictarea unei figurine din ipsos în formă de future.</p> <p>Întuirea materialului didactic:</p> <p>Folosindu-mă de zână, voi anunța copiii că fiecare va primi un loc la atelierul de creație a zânei. Fiecare copil va primi o figurina și instrumentele de lucru necesare.. Ei vor urma indicațiile educatoarei pentru un rezultat fericit. Copiii identifică materialele de pe masă.</p>	<p>Conversația Explicația Demonstrația Turul Galeriei</p>	<p>Acuarele, pensula, apa, servetel, figurina</p>	<p>Frontal Individual</p>	

		<p>1. Explicarea și demonstrarea etapelor de lucru: Educatorea prezintă un model în fața clasei. În continuare, voi oferi copiilor explicațiile necesare modului de lucru. -Coloram îngrijit fluturasul (mai multa culoare și mai putina apa) - Avem grija de curatenia spatiului de lucru Le amintesc copiilor că trebuie să lucreze în liniște și să respecte etapele de lucru</p>				
	O4					
	O5	<p>2. Executarea exercițiilor pentru încălzirea mușchilor mâinii Alaturi de educatoare, copiii fac exerciții cu mâinile. (ploaia, lupta degețelor, etc)</p>				
	O6	<p>3. Executarea lucrării de către copii. Educatorea va oferi ajutor și explicații suplimentare copiilor care întâmpină dificultăți.</p>				

	07	<p>4. Activitatea independent a copiilor: Îndemn copiii să înceapă lucrul, ghidându-I și ajutându-i.</p> <p><i>CERINȚE:</i> Fiecare copil va lucra singur, fiind preocupat:</p> <ul style="list-style-type: none"> - Să respecte etapele de lucru; - Să lucreze îngrijit - Să lucreze în liniște, fără să-I deranjeze pe ceilalți - Să finalizeze lucrarea. <p>Urmăresc și supraveghez îndeaproape modul în care copiii realizează lucrarea:</p> <ul style="list-style-type: none"> -Dau indicații suplimentare, individuale -Fac observații <p>Copiii vor asculta pe fundal în timpul activității melodii relaxante pentru o atmosferă liniștită.</p>		Laptop		
--	----	---	--	--------	--	--

		La final, toate lucrările vor fi expuse pe masa centrala.				
7. Asigurarea Feedback-ului	O8	<p>Analiza lucrărilor</p> <p>Se vor face aprecieri asupra modului în care copiii au finalizat lucrarea. Fiecare își expune părerea și preferința.</p>	Conversația	Lucrările copiilor	Frontal Individual	Evaluare individuală Evaluare globală
8. Încheierea activității		<p>Se fac referiri la modul de desfășurare a activității, dacă sarcinile au fost respectate și corect rezolvare.</p> <p>ALA II “Greierele și furnica”-dramatizare Vom recita poezia cu totii, iar apoi cativa copilasi vor intra in rolul furnicii si al greierului, punandu-se in pielea personajelor.</p> <p>Activitatea integrată se va încheia cu momentul de mișcare-copiii se distrează pe cântecelul “Albinuta, muta-ți stupul” și cu jocul liniștitor-Mimă</p>	Conversația	laptop	Frontal Individual	Evaluare individuală Evaluare globală

		Se vor face aprecieri generale cu privire la activitatea și comportamentul copiilor, se vor acorda stimulente dulci.				
--	--	--	--	--	--	--

Calendarul zilei – Întâlnirea de dimineață

Prof. înv. primar Sólyom Andrea

Școala Gimnazială ”Mihai Eminescu” Zalău

Numele meu este Sólyom Andrea, sunt învățătoare de peste 25 de ani la Școala Gimnazială ”Mihai Eminescu” din Zalău, județul Sălaj. În acești ani am acumulat o experiență vastă, din care doresc să prezint o idee, care nu-mi aparține, dar o folosesc zilnic de ani de zile și simt că îmi e de folos în munca la catedră.

Calendarul zilei – Întâlnirea de dimineață

În fiecare zi începem activitatea formând un cerc în clasă. Astfel pot vedea fața fiecărui copil, observ dacă sunt îmbrăcați corespunzător, au uitat sau nu de uniformă, pletele fetelor sunt legate, lipsește cineva din clasă. Prima dată cântăm un cântec corespunzător acelei zile: referitor la anotimpul în care suntem, la o activitate ce va urma să fie desfășurat, la ziua de naștere al unui coleg, etc. În timpul cântecului copiii și doamna învățătoare se țin de mâini. Apoi urmează să fie prezentat ziua, luna, anul: ex. 2 noiembrie 2023, joi. Elevii precizează ce zi a săptămânii este, cărui anotimp îi aparține. Dacă e o zi cu semnificație religioasă, culturală sau ziua onomastică ori de naștere al vreunui elev din clasă, se accentuează acest lucru tuturor copiilor. Eventual se realizează o activitate pe parcursul zilei pentru a sărbători acest lucru.

Doamna învățătoare prezintă orarul zilei respective, folosind cartonașele deja puse pe tabla magnetică. Eu povestesc și despre tema orelor pe scurt. Aici desemnăm și elevii de serviciu, care asigură ordinea în clasă, împart și adună caietele, șterg tabla, verifică curățenia în sală la sfârșitul zilei. Rămâne să mai discutăm despre starea vremii, facem o prognoză scurtă meteo, elevii așază cartonașele cu soare, vânt, ploaie, zăpadă la locul lor. Acestea se pot înlocui pe parcursul zilei dacă vremea se schimbă.



Ultimul moment al întâlnirii de dimineață îl reprezintă un joc didactic cu tema primei ore. La matematică se poate exercita adunarea, scăderea, înmulțirea, împărțirea numerelor; numerația în centrul 10, 100, 1000; ordinea operațiilor, unitățile de măsură etc. La ora de limba română se poate recita o strofă dintr-o poezie cunoscută doar cu ajutorul vocalelor, se pot ordona ideile principale dintr-un text narativ, elevii pot aduna cuvinte care arată acțiuni pe o temă dată, etc. Toate aceste jocuri necesită doar câteva minute, dar dau tonul întregii zile.

În concluzie: ”Calendarul zilei / Întâlnirea de dimineață” este o activitate zilnică de cca.10 minute care ajută elevii să însușească o rutină a acelei zile, învață numele zilelor săptămânii, a lunilor anului, al anotimpurilor și se distind printr-un joc didactic. Eu zic că merită să-i acorzi acest timp.

În continuare doresc să prezint planul Întâlnirii de dimineață pentru prima zi din modulul 2, adică 6 noiembrie 2023:

Elevii se adună în cerc, doamna învățătoare verifică cine sunt prezenți, notează absenții. Le urează numai bine, rezultate foarte bune pentru modulul 2. Cântă în cor cântecul: A, a, a, acum e toamnă, da. Prezintă date despre ziua respectivă: E 6 noiembrie 2023, luni, prima zi de școală din luna noiembrie, care e tot lună de toamnă. Elevii enumeră lunile toamnei, arată simbolurile lunilor pe tabla magnetică.

Doamna învățătoare prezintă orarul zilei și ce vor învăța în acea zi: comunicare în limba română (Sunetul și litera s, S), matematică și explorarea mediului (Scăderea în centrul 0-100 fără trecere peste ordin), limba engleză, arte vizuale și abilități practice (Animăluțe din frunze uscate). Sunt numiți cei 3 elevi care sunt de serviciu în ziua respectivă.

Întâlnirea de dimineață se termină cu un joc didactic: Lanțul animăluțelor. Pornind de la cuvântul arici (suntem clasa Aricilor), folosindu-vă de ultimul sunet al cuvântului găsiți cuvinte care denumesc animale.ex. arici- iepure- elefant- tigru- urs -etc. După ce fiecare elev a zis un cuvânt, elevii se așază la loc. Ziua a început frumos!

**ȘCOALA
ONLINE DE
NOTA 10?**

BUNE PRACTICI ÎN ORA ONLINE

**Aplicații digitale /
Instrumente digitale**

**Realizat: prof. ȘOROP
LIVIA-MARIA**

NOUA ȘCOALĂ -ȘCOALA DE ACASĂ



Distanță
socială

Interacțiune
indirectă

Învățare
online
sincron,
asincron, la
distanță

ÎNTREBĂRI DE REFLECȚIE

1. Cum gândim lecția/secvența de lecție?

2. Cum îi angajăm/implicăm pe elevi la lecție?

3. Cum eficientizăm lecția în noile condiții online?

ÎNVĂȚARE
DIGITALĂ

CAPTAREA
ATENȚIEI
PROGRESIV

INSTRUMENTE
DIGITALE

Platforma CLASSROOM

- aplicație pentru educație dezvoltată de Google pentru organizarea eficientă a orelor și comunicarea cu elevii și părinții.
- gratuită, sigură, accesibilă, permite comunicarea facilă , în timp real .
- permite crearea, dar și stocarea materialelor create, a produselor finale ale activităților, etc.

clasa
virtuală

documente
teme
evaluare

calendar
Google
aplicație
video
MEET

Biblioteca de instrumente digitale

platforma classroom
whatsapp, whatsapp web
facebook, messenger
www.manuale.edu.ro
www.mozaweb.com, www.mozabook.co
www.scoalaintuitext.ro
www.whiteboard.fi
www.liveworksheets
www.evaluareinteractiva.ro
www.canva.com,
www.wordart.com, www.prezi.com.free
www.padlet.com
wordwall.net, kahoot.com
Quik, Chaterpix Kids - aplicații Gogle play
www.pinterest.com

clase
virtuale

aplicații de
comunicare
în timp real

aplicații
video
aplicații
grafice
animații 3D
jocuri

fișe și teste
interactive,
aplicații de
evaluare

HARTA TEXTULUI-Când Moș Crăciun a căzut din cer

TITLU

**Când Moș
Crăciun a
căzut din
cer**

AUTOR

**Cornelia
FUNKE**

IDEEA LECȚIEI

**Ben și Carina
află cât de
miraculoase și
prețioase sunt
jucăriile de
Crăciun.**

CUVINTE NOI

**rulotă,
straniu, clei,
ferăstrău,
forfotă,grai,
deraia,șlefu-
iau,mișunau**

EXPRESII

**furtună
necruțătoare,
tunetul rebel,cer
negru ca un tren
deraiat,pământul
adormit, fulgerele
ștergeau rulota ca
limbile unor șerpi.**

Idei principale

1. Moș Crăciun ajunge pe Drumul Ceții.
2. Ben și Carina descoperă atelierul lui Crăciunel.
3. Copii vizitează atelierul și află cât de minunate sunt jucăriile.

**Ortograme
dintr-un,
observându-i,
v-ați, ne-ai,
l-a, nu-i, și-a.**

aplicație grafică- wordart





**DIPLOMĂ
PENTRU
COPIII
CUMINȚI**

Se acordă diploma de Copil cuminte si silitor
lui Andrei. Moș Crăciun vine sigur încărcat cu
daruri. Felicitări!

20 12. 2020

D-na învățătoare



**Diplomă
- aplicație
Canva -**

Data: 23.XI.2023

Unitatea școlară: Școala Gimnazială *Anton Pann* Rm. Vâlcea

Coordonatorii activității: Spiridon Elena

Invitați (dacă este cazul): psihologul școlii

MODUL TEMATIC ACTIVITĂȚI DE CONSILIERE ȘI DEZVOLTARE PERSONALĂ:

Aria curriculară: Consiliere și orientare

Disciplina: Consiliere și dezvoltare personală

Modul tematic II

Unitatea de învățare: Dezvoltarea socio-emoțională

Competențe: Identificarea elementelor comunicării eficiente în medii reale și virtuale; comunicare și abilități sociale

Obiective:

- stabilirea factorilor comunicării
- precizarea tipurilor de comunicare
- ilustrarea unor atitudini și valori importante în comunicarea interpersonală eficientă

Metode: TEAM-teaching, mind-map-ul, dezbateră, brainstormingul

Bibliografia:

Programa școlară în vigoare

Liliana Ezechil, Comunicarea educațională în context școlar, Editura Didactică și Pedagogică, București, 2002

PÂNIȘOARĂ, ION-OVIDIU - Comunicarea eficientă, Polirom, 2006

Activitatea 1.	Activitatea inițiată/proiectată și/sau aplicată la grupă/clasă în cadrul activităților de consiliere și dezvoltare personală, realizată prin intermediul instrumentelor digitale și metodelor inovative de predare a unor metode, procedee și tehnici de abordare a predării învățării-evaluării inovative ca TEAM Teaching-ul - predarea în echipă, predarea în parteneriat, mind-map-ul - hărțile mentale, preluate din cercetarea educațională de profil în scopul în scopul promovării educației online și a metodelor inovative de predare, a promovării educației emoționale și combaterea bullying-ului
Numele activității:	Cum comunicăm eficient? Întâlnire cu Micul Prinț
Tipul activității:	predare-învățare

Descrierea activității:	<p>Frontal, se va realiza un brainstorming legat de comunicare.</p> <p>Plecând de la creația literară Micul Prinț, se va realiza o dezbatere cu privire la eficiența comunicării.</p> <p>Apelând apoi la team-teaching, se vor stabili aspecte definitorii ale comunicării, prin organizarea clasei pe grupe: factorii comunicării, aspecte verbale, nonverbale și paraverbale, tipuri/stiluri de comunicare, regulile „de aur” ale comunicării.</p> <p>Psihologul școlii va urmări reacțiile elevilor și îi va ajuta să descopere importanța elementelor nonverbale și paraverbale.</p> <p>Pe baza celor discutate, se va realiza mind-map-ul activității (anexă).</p>
Feedback-ul elevilor:	<p>Feedback-ul elevilor se va obține prin completarea unui Eseu de 5 minute, cu întrebări structurate legate de activitatea desfășurată.</p> <p>De asemenea, se va urmări permanent implicarea elevilor în rezolvarea sarcinilor de lucru, atât individual, cât și pe grupe.</p>

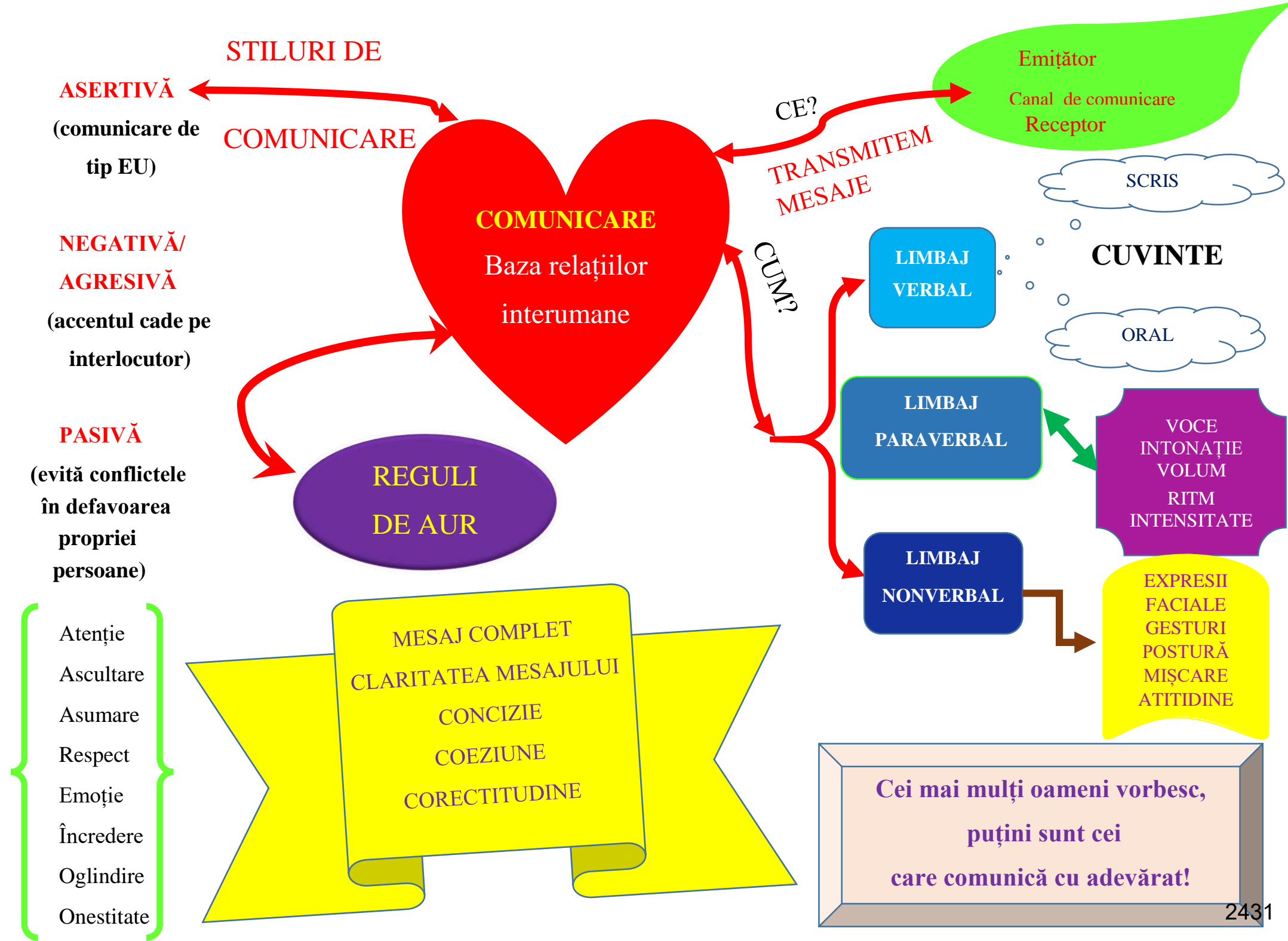

ORIZONTURI DIDACTICE EUROPENE

profesor limba engleză: STAN Roxana

Școala Gimnazială " I. GHE. DUCA"

Localitate: PETROȘANI

Județ : HUNEDOARA

Demersul didactic este o construcție în sine, pentru că pornește de la baza elevilor la care se adresează și raportează profesorul, exact precum afirma pedagogul american Peter F. Oliva, "...profesorul pleacă de la nivelul la care sunt elevii lui..." și ajunge până la dezvoltarea, aprofundarea și perfecționarea cunoștințelor elevilor și a parcursului lor pe treptele învățării.

Programa școlară are în vedere faptul că disciplina de studiu pentru care este elaborată, presupune o felie din tortul cunoașterii umane, făcând referire la utilitatea aspectelor în funcție de vârsta elevilor, urmând ca în final, toate aceste felii să formeze o delicată umănă a cărei bază o reprezintă cultura însușită pe băncile școlii și nu numai. Am menționat <nu numai< deoarece aș dori să fac o referire scurtă și la competențele pe care ar trebui să le dezvolte părinții copiilor lor. Noi, ca și dascăli, încercăm (și de cele mai multe ori și reușim) să urmăm pașii spre o educație completă și să avem rezultate semnificative. Dar, să nu uităm, că pânza pe care noi începem, din clasa pregătitoare să pictăm, a fost anterior amprentată cu educația celor șapte ani de acasă și cu materialul genetic cu care fiecare dintre noi ne naștem.

Nu este facil să mă refer doar la o clasă, deoarece există perioade în care profesorul dezvoltă o anumită competență sau o alta, sau câteva cumulate. Este un exercițiu contra-timp să vizezi în mod sistematic competențele programei; ele îmi sunt în minte constant, realizez la final de an că le-am atins, dar poate nu mă raportez la ele în mod sistematic. Sigur că există sincope, pe care le remediez și încerc să ating pe zi ce trece cât mai multe competențe, conținuturi, ca feed-back-ul din partea elevilor (pentru mine acesta este cel mai important) să fie unul pozitiv.

O să fac referire la programa de limba engleză pentru învățământul primar, pentru că, din punctul meu de vedere, pe parcursul claselor 0 → IV se pune baza și la limba engleză pe lângă celelalte discipline foarte importante. Se spune că procesul educațional este un act de creație; eu simt din plin această nevoie de a crea, de a combina și de a armoniza conținuturile, metodele, mijloacele didactice la clasele din învățământul primar pentru a ajunge la sufletele celor mici și a face tot procesul cât mai firesc și mai facil posibil. Competența de comunicare este destul de greu de aplicat pe parcursul clasei pregătitoare, exprimarea orală bazându-se doar pe reproduceri. Să nu uităm că vorbim de elevi cu vârste de 5,6 ani, care manifestă tendința de a se implica în activități ludice și urmare a incapacității de a se concentra mult timp asupra

aceleiași activități, presupune din partea profesorului multă creativitate și pregătirea constantă a lecțiilor, a activităților, care să le trezească interesul și să le capteze atenția cât mai mult timp. Drept urmare, în tot acest "joc" elaborat și pregătit este posibil ca unele competențe să fie atinse mai puțin decât altele, urmând ca în clasele următoare să se acopere și să se dezvolte competențe, dar la un alt nivel (exact cum am arătat în proiectele grupelor din cadrul întrevederilor noastre). Să nu pierdem din vedere că dezvoltarea se petrece gradual și , cu fiecare clasă, evoluția se simte și se vede.

O altă dificultate în desfășurarea orei de limba engleză la clasele din învățământul primar, în special la clasa pregătitoare, vizează cantitatea considerabilă de material didactic, pe care profesorul este indicat să îl aibă la dispoziție pentru a desfășura activitatea într-o manieră cât mai eficientă. Eu sunt de părere că lipsa acestora echivalează cu imposibilitatea performării unei activități eficiente.

La clasa I competența 1.1 spune așa: " oferirea unei reacții adecvate la o întrebare/ instrucțiune scurtă și simplă rostită clar și foarte rar, adresată cu atenție de către interlocutor". Am observat pe parcursul activității mele că reacția elevilor este una puternică și clară dacă întrebările se formulează cu ajutorul unei păpuși pentru teatrul de păpuși. Ei sunt mult mai dornici să comunice cu un asemenea "personaj" (căruia/căreia i-am pus și un nume în lecțiile în care învățăm să ne prezentăm) decât cu profesorul. Sigur că profesorul este glasul "personajului", dar, mai apoi, pot să fie și micuții elevi acel "glas". Și uite așa, rând pe rând, competențele programei pot fi atinse într-un mod plăcut și eficient ☺.

La clasa pregătitoare, competența 4.1, " participarea la proiecte de grup/ la nivelul clasei în care elaborează cu sprijin scurte mesaje scrise " este dificil de atins cu copiii care nu știu, în primă fază, să își scrie nici numele și nici să recunoască literele pentru a le lipi sau alte asemenea etichete oferite de profesor.

Frământările mele !? Este mult spus sau poate puțin ... frământare. Acest cuvânt nu poate acoperi toate stările prin care trec. Este o preocupare constantă, o dăruire necondiționată și o bucurie maximă să văd chipurile celor mici, care se luminează la apariția mea, care îmi desenează și colorează sau mă așteaptă cu ultima bucățică de ciocolată ... "ca să aveți energie, teacher!" Nouă, cadrelor didactice, energia ne-o dau elevii noștri, dar gestul lor este neprețuit, pe lângă faptul că țin cont de micile noastre plăceri (mie îmi plac dulciurile și la lecția în cadrul căreia ne-am prezentat am menționat la ceea ce îmi place și acest lucru, iar ei au ținut minte acest aspect). Dorința de a-i învăța este o frământare a sufletului, pentru că ei sunt atât de puri încât sunt foarte atentă permanent ce le transmit, dar mai ales sub ce formă. Nu știu dacă m-am încadrat în tema pe care o aveam de conceput, dar așa precum Camil Petrescu spunea " cuvântul este un mijloc imperfect de comunicare", drept urmare am scris imperfect, dar cu entuziasm și dorință de a împărtăși greutățile și preocupările de a pune bazele limbii engleze în cele mai fertile pământuri și în cele mai drăgălașe ființe: copiii.

Întotdeauna mă întreb dacă le-a rămas ceva din lecția de astăzi, dacă m-am făcut înțeleasă, dacă am reușit să ajung la sufletele lor și să las o urmă, o urmă cât de mică. Frământările mele nu sunt din perspectiva aplicării la clasă a programei. Nu știu dacă e de bine sau de rău, dar aceasta este realitatea.

Revenind la clasele mici eu pun accentul pe dictări încă din primul meu an în învățământ. Pe lângă dictări și în completarea lor, mi se pare extrem de important dezvoltarea auzului fonematic, pentru că atunci când acesta este deficitar, recepția limbajului este și ea deficitară și nici emisia vorbirii nu este corectă. Așa că, mi se poate întâmpla să las celelalte competențe pentru un timp și să încerc să dezvolt acest auz sau să îmi dau seama de eventualele probleme ale elevilor mei pentru a ști cum să mă adresez lor și ce stă în putința mea să rezolv. Mai ales în clasele primare consider că este important să se îmbunătățească autocontrolul pronunției și formarea mișcărilor articulatorii corecte. De aceea, după ce ne-am familiarizat cu unele sunete și cuvinte, consider că este important să auzim corect pentru a scrie corect. Am

avut multe neplăceri din pricina acestor dictări, pe care le dau în mod constant, de la faptul că elevul era obișnuit cu FB (foarte bine) pe linie și se întâmplă ca la dictare să nu ia tot timpul FB și până la reacția învățătorilor, dar eu întotdeauna am încercat să explic părinților (pentru că noi, dascălii ”trebuie” să educăm și părinții) importanța dictării din multe puncte de vedere. Oricum nu am atât spațiu în rubrica de note din catalog pentru a trece toate calificativele la toate dictările din decursul unui semestru...☺ ideea nefiind de a-i penaliza, ci de a-i învăța.

O altă observație care mă preocupă, pe lângă programa școlară, este că unii elevi au dificultăți nu numai de emisie dar și de discriminare a literelor și a reprezentării lor grafice, de aceea este atât de important de a se explica părinților că dictarea în sine nu reprezintă altceva decât un ajutor pe care îl dau elevilor, dar și dumnealor pentru examinarea auzului fonematic și conștientizarea anumitor dificultăți de achiziție a limbajului vorbit și scris. Restul problemelor rămân la latitudinea logopedului. Și atunci, da, mi se întâmplă ca unele competențe să fie neglijate în tot acest peisaj, tocmai pentru a pune baza de care vorbeam, una importantă din punctul meu de vedere pentru evoluția ulterioară a școlarului.

În tema mea nu am reușit să acopăr doar o singură clasă deoarece aceste competențe despre care am vorbit și la curs și pe care am reușit împreună cu colegele mele să le descompunem și să le schițăm atât de frumos pe planșele echipelor, se dezvoltă și se conturează în ani. M-am oprit asupra ciclului de învățământ primar și am încercat să împărtășesc experiențe didactice, dar și anumite preocupări pe care sunt convinsă că orice cadru didactic le trăiește și încearcă să găsească soluții adecvate și întotdeauna în sprijinul și în beneficiul elevului.

Implicarea familiei în abordarea textelor literare

la vârsta școlară mică- exemple de bune practici

Prof.înv.primar Stanciu Mariana

Școala Gimnazială Nr. 29, Galați

Într-o lume dominată de tehnologie, lectura a devenit pentru mulți dintre copii o ultimă prioritate în viață. Televizorul, calculatorul, telefonul, internetul, rețelele de socializare reprezintă principalele modalități de petrecere a timpului liber, însă ele nu vor putea înlocui niciodată valoarea morală, culturală și educativă a unei cărți. Chiar dacă sursele menționate pot avea și caracter educativ, nu vor avea niciodată un rol important în formarea caracterului unui copil.

Interesul pentru citit nu vine de la sine, ci se formează printr-o muncă a factorilor educaționali (familia și școala), o muncă ce presupune răbdare, perseverență, voință. Pentru ca apropierea de carte să devină o deprindere zilnică, iar plăcerea de a citi - o necesitate dorită și trăită, e potrivit ca și familia să se implice activ în apropierea copilului de miracolul cărții, încă înainte de învățarea alfabetului. Familia constituie primul mediu de viață socială și culturală, iar prin valorile pe care le transmite copilului asigură premisele dezvoltării intelectuale, morale și estetice ale acestuia.

Ulterior, când copilul merge la școală, trezirea interesului și a gustului pentru lectură implică pentru școală o responsabilitate incontestabilă. Textele literare sunt mai variate și pun la dispoziția copilului cunoștințe despre mediul înconjurător, despre viața oamenilor și a animalelor, despre trecutul istoric al poporului, despre muncă și profesii, educație cultural-artistică și moral-religioasă. Lectura în familie și la școală cât și folosirea tehnologiei digitale nu se exclud una pe cealaltă, ci se completează ajutând copilul să își dezvolte o citire conștientă.

În acest sens, în clasa pregătitoare și clasa I, am inițiat la nivelul clasei programul "Vinerea de poveste". Prin intermediul acestui program am adus în sala de clasă lectura de acasă. În fiecare zi de vineri, un părinte venea la școală și citea copiilor o poveste. Citirea model, mai ales în clasa pregătitoare, când copiii nu pot încă citi singuri, este foarte importantă în înțelegerea unui text literar, iar dacă este însoțită de mimica și gestică potrivită, copiii sunt cuceriți în totalitate de personajele și acțiunea prezentate în carte.

Cum ne asigurăm, totuși, că elevii înțeleg ceea ce li se citește sau, ulterior, ceea ce lecturează individual și cum stimulăm creativitatea elevilor pentru a crea mai târziu texte proprii?

În cadrul programului ”Vinerea de poveste”, am făcut echipă cu fiecare părinte care venea să citească o poveste. Părintele propunea sau alegeam împreună povestea ce urma să fie prezentată elevilor și stabileam câteva tehnici simple de lucru pe text care asigurau înțelegerea globală a textului și stimulau curiozitatea/imaginația:

- ”Văd...Cred că...Mă întreb...” – metodă aplicată înaintea lecturii, fără a ști copiii titlul poveștii. Se prezintă o imagine care are legătură cu textul și li se cere copiilor să completeze enunțurile date, venind și cu argumente care să susțină afirmațiile făcute.
- ”Banca de cuvinte”-contribuie la dezvoltarea vocabularului. Pe parcursul lecturii se notează și se explică oral cuvintele necunoscute. Se poate face acest lucru și la clasa pregătitoare, se scriu cuvintele cu litere mari de tipar și poate fi astfel reținută și forma scrisă a cuvântului (citirea globală).
- ”Metoda predicțiilor” este o metodă îndrăgită de copii care încurajează imaginația și creativitatea. Lectura textului se poate întrerupe într-un punct relativ important al acțiunii, iar elevii discută ce se poate întâmpla mai departe, venind și cu argumente în acest sens.
- ”Axa evenimentelor”- pentru a înțelege ordinea desfășurării evenimentelor. În clasa pregătitoare se poate face cu ajutorul imaginilor pe care le așază în ordinea desfășurării evenimentelor, iar începând cu clasa I pot fi date ideile principale sau chiar pot fi formulate de către copii.
- ”Desenează coperta cărții”- se realizează la finalul lecturii, chiar dacă au văzut coperta cărții, ei își pot imagina coperta în alt mod, în funcție de percepția personală a personajelor, legăturilor dintre acestea, a întâmplărilor.
- Modelarea din plastelină a personajului principal/personajelor secundare.
- Jocuri de rol, etc

Bineînțeles că nu se pot face toate aceste metode/tehnici într-o singură zi și nici nu este indicat având în vedere că vorbim despre copii de 6-7 ani. Textul este aprofundat, în clasă, pe parcursul săptămânii următoare, până la următoarea ”vineri de poveste”, iar dacă textul este foarte generos din punct de vedere al conținuturilor și emoțiilor pe care le transmite, se poate mări perioada de studiere a acestuia.

În clasa I deja se poate mări aria de lucru pe text. Se pot citi individual, pe roluri fragmente date din lectura propusă. Se pot nota, cu ajutorul emoticoanelor, emoțiile transmise de autor/trăite de cititor. Se pot face în scris exerciții de comprehensiune a textului (completare de enunțuri lacunare cu informații din text, formulare de întrebări răspunsuri, ordonarea ideilor

principale, harta textului-forma simplă, portretul personajelor, etc).De asemenea se pot introduce aplicații digitale, una dintre cele mai simple și îndrăgite aplicații fiind Chatterpix.

Prin acest program, ”Vinerea de poveste”, am încercat să conștientizez elevii și părinții că lectura sistematică și bine îndrumată îi ajută pe copii să-și lărgescă orizontul cunoștințelor, să asimileze mai ușor informațiile, contribuie la dezvoltarea gândirii și a limbajului. Dacă repartizarea timpului petrecut în afara școlii se face judicios chiar de la vârsta aceasta, munca organizată sistematic devine o deprindere pentru tot restul vieții. În cadrul acestei repartizări a timpului este necesar să se stabilească și un număr determinant de ore pe zi sau săptămânal pentru lectură. Numărul de ore destinat lecturii depinde de posibilitățile de asimilare ale elevului, de condițiile lui de muncă, de nevoia simțită de elev de a citi și de dezvoltarea lui psiho-fizică.

<https://tribunainvatamantului.ro/importanta-lecturii-in-instruirea-si-educarea-elevilor/>

<https://infinite-educ.ro/>

TEST DE EVALUARE
 Matematică și explorarea mediului
 Clasa I
 Numerele naturale de la 0-31

1. Scrie numerele:

- a) **de la 9 la 14**
- b) **de la 24 la 18**
- c) **cuprinse între 31 și 25**.....

2. Ordonează în **ordine crescătoare** numerele: 17 , 12 , 19 , 14 , 16 ;

↗

3. Ordonează în **ordine descrescătoare** numerele: 21 , 16 , 20 , 26 , 25;

↘

4. Încercuiește **numărul mai mic** din următoarele perechi de numere:

a) 14 17

b) 18 28

c) 23 20

22 12

20 15

10 31

5. Scrieți **vecinii** numerelor:

a) 19.....

b) 26

c) 28

..... 15

..... 29

..... 9

..... 18

.....10

..... 24

6. Compune numerele:

10 2

3 20

10 3

5 10

8 20

10 4

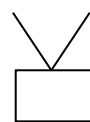
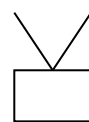
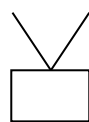
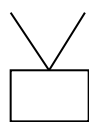
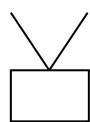
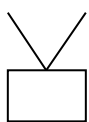

7. Scrie **A** pentru propozițiile adevărate și **F** pentru cele false :

a) Soarele este o stea .

b) Liliacul este un animal nocturn .

c) Venus este o lună din an.

PROBĂ DE EVALUARE-MEM
Numerele naturale de la 0 la 31

Competențe

- I1-scrierea numerelor de la 0 la 31;
 I2,3- ordonarea crescător/descrescător a numerelor naturale de la 0 la 31 ;
 I4-compararea numerelor naturale de la 0 la 31;
 I5-identificarea vecinilor numerelor 0-31;
 I6- compunerea numerelor de la 0 la 31 ;
 I7- identificarea Sistemului Solar și acțiunile Soarelui asupra viețuitoarelor.

Descriptori de performanță

<i>ITEMI</i>	<i>FOARTE BINE</i>	<i>BINE</i>	<i>SUFICIENT</i>
1	a,b,c	ab sau ac sau bc	a sau b sau c
2	ordonează crescător 5 numere	ordonează crescător 3-4 numere	ordonează crescător 2- 3 numere
3	ordonează descrescător 5 numere	ordonează descrescător 3-4 numere	ordonează descrescător 2- 3 numere
4	a,b,c	ab sau ac sau bc	a sau b sau c
5	a,b,c	ab sau ac sau bc	a sau b sau c
6	compune 6 numere	compune 4-5 numere	compune 2-3 numere
7	a,b,c	ab sau ac sau bc	a sau b sau c

BAREMUL DE CORECTARE ȘI APRECIERE

<i>ITEMI CALIFICATIVE</i>	<i>CALIFICATIVE</i>
<i>Rezolvă integral și corect 7 itemi</i>	FOARTE BINE
<i>Rezolvă integral și corect 5/6 itemi</i>	BINE
<i>Rezolvă integral și corect 3/4itemi</i>	SUFICIENT

Calificative obținute

Calificative	FB	B	S	I
Număr elevi				

ÎNREGISTRAREA REZULTATELOR

MATRICEA ITEM-ELEV

NR. CRT.	ITEMUL NUMELE ȘI PRENUMELE ELEVULUI	Calificativ							Calificativ final
		I1	I2	I3	I4	I5	I6	I7	
1									
2									
3									
4									
5									
6									
7									
8									
9									
10									
11									
12									
13									
14									
15									
16									
17									
18									
19									
20									
21									



PROIECT DE ACTIVITATE

prof.înv.preșc. Nechita Stănilă Elena Aida

Grădinița cu P.P. nr.48, Brăila

GRUPA: Mare „Floricelele”

TEMA ANUALĂ DE STUDIU: „Cu ce și cum exprimăm ceea ce simțim?”

TEMĂ SĂPTĂMÂNALĂ: „În lumea culorilor”

TEMA ZILEI: „În lumea culorilor pierdute și regăsite”

TIPUL ACTIVITĂȚII: mixtă (dobândire de cunoștințe și consolidare de priceperi și deprinderi)

FORMA DE ORGANIZARE: frontal, pe grupuri mici, individual, în perechi

FORMA DE REALIZARE: Activitate integrată *ADP + ADE (DLC + DEC) +ALA*

VALOAREA: dărnicia

DIMENSIUNI ALE DEZVOLTĂRII:

1. Autocontrol și expresivitate emoțională;
2. Curiozitate, interes și inițiativă în învățare;
3. Mesaje orale în diverse situații de comunicare;
4. Mesaje orale în contexte de comunicare cunoscute;
5. Activare și manifestare a potențialului creativ.



COMPORTAMENTE VIZATE:

- 1.1. Recunoaște și exprimă emoții de bază, produse de piese muzicale, texte literare, obiecte de artă etc.;
- 2.1. Manifestă curiozitate și interes pentru experimentarea și învățarea în situații noi;
- 3.1. Demonstrează capacitate de comunicare clară a unor idei, nevoi, curiozități, acțiuni, emoții proprii (comunicare expresivă);
- 4.1. Exersează, cu sprijin, ascultarea activă a unui mesaj, în vederea înțelegerii și receptării lui (comunicare receptivă);

4.2. Demonstrează înțelegerea unui mesaj oral, ca urmare a valorificării ideilor, emoțiilor, semnificațiilor etc. (comunicare expresivă);

5.1. Demonstrează creativitate prin activități artistico-plastice, muzicale și practice, în conversații

și povestiri creative;

5.2. Manifestă creativitate în activități diverse.

OBIECTIVE OPERAȚIONALE:

O1: Să povestească întâmplări din povestea audiată, denumind personaje și găsim un final potrivit pentru aceasta;

O2: Să se exprime oral, logic și coerent în propoziții simple și dezvoltate, pe baza conținutului audiat;

O3: Să picteze din imaginație, pe pânză de mari dimensiuni forme spontane, cu fond muzical sugestiv;

O4: Să aplice tehnici de pictură variate, utilizând materiale de lucru diversificate puse la dispoziție

și culori la alegere;

O5: Să deseneze liber, cu carioci, pe tricouri, elemente de limbaj plastic diversificate, utilizând culori la alegere și aplicând tehnica fuzionării cu ajutorul pulverizatorului cu apă și a uscătorului.

ELEMENTELE COMPONENTE ALE ACTIVITĂȚII INTEGRATE

ACTIVITĂȚI DE DEZVOLTARE PERSONALĂ

Întâlnirea de dimineață: „*Cum crezi că ar fi o lume în nonculori?*”-joc de imaginație

Salutul, prezența, calendarul naturii, împărtășirea cu ceilalți, noutatea zilei.

Rutine: „ Astăzi vreau să-ți dau și ție din culoarea care-mi place mie!”(deprinderea de a dăruia)

Tranziții: recitativ ritmic “*Roșu este mărul, albastru este cerul, galben este soarele, tropăim picioarele; Verde este iarba, orange este floarea, violet este fluturele, tropăim picioarele!*”

ACTIVITĂȚI PE DOMENII EXPERIENȚIALE

DLC - „*Lia și țara fără culori*”- poveste creată de educatoare redată prin teatru de umbre;

DEC - „*O lume colorată*” – pictură pe pânză de mari dimensiuni prin tehnici variate; desen liber

cu markere colorate-tehnica fuzionării culorilor (se vor realiza în centrele ARTĂ).

ACTIVITĂȚI DESFĂȘURATE ÎN CADRUL ADE

CENTRUL „ARTĂ 1” - „*Tricouri colorate*”

Mijloc de realizare: desen liber cu carioci/markere colorate-tehnica fuzionării culorilor

Sarcini de lucru: Copiii vor desena pe tricouri modele cu carioca/markere colorate, forme spontane, elemente de limbaj plastic (linii, puncte, pete de culoare, cercuri etc.) putând folosi și elemente suportive (cercuri, pătrate 3D), la alegere. Cu ajutorul unui dozator cu apă vor pulveriza peste desenul creat pentru a fuziona culorile folosite. Pentru marcarea acestei tehnici de fuzionare a culorilor, preșcolarii vor usca tricourile cu ajutorul unor uscătoare/foehnuri.



Materiale didactice: markere colorate/carioci simple și fosforescente, tricouri, pulverizatoare cu apă, cercuri/pătrate 3D suport, uscătoare/foehnuri, umerăse, suport mobil pentru umerăse.

CENTRUL „ARTĂ 2” – „*O lume colorată*”

Mijloc de realizare: pictură pe pânză de mari dimensiuni

Sarcini de lucru: Preșcolarii vor picta liber, pe pânze de mari dimensiuni, elemente întâlnite în povestea audiată, în varianta colorată, aplicând tehnici de lucru variate învățate și materiale de lucru diverse, puse la dispoziție; activitatea se va desfășura cu un fond muzical sugestiv legat de poveste.

Materiale didactice: pânză de mari dimensiuni, pensule de pictură de diferite grosimi, trafaletii de diferite forme și mărimi, bureți de pictură, bețișoare medicinale, pensule de vopseluri, bidinele, dopuri de plută, pensule franjurate de silicon, pieptene de silicon, acuarele, palete suport pentru acuarele, recipiente cu apă, șorțuri de protecție.

CENTRUL „ȘTIINȚĂ” - „*Călătorie în lumea culorilor pierdute*”

Mijloc de realizare: experiment

Sarcini de lucru: Copiii vor mânui magneți de dimensiuni medii, pe sub o suprafață dată- o pereche supradimensionată de ochelari cu lentila din folie transparentă, în interiorul căreia se va afla pilitură de fier și făină albă. Vor descoperi astfel că magnetul atrage pilitura de fier și pot „desena” forme spontane. Se va crea mai întâi un spațiu comun de lucru, respectiv mese luminoase pentru observarea experimentului, urmând apoi să traseze forme cu o identitate conturată, legate de povestea audiată. Apoi, cu ajutorul unor ochelari monocromatici vor exprima, prin comparație, ce trăiri, emoții, sentimente traversează la vederea celor 2 „lumi”-cea reprezentată în nonculori vs cea monocromatică.

Materiale didactice: mese luminoase, placă de mari dimensiuni transparentă, ochelari supradimensionați, magneți, pilitură de fier, făină albă, ochelari monocromatici, surse luminoase.

JOCURI ȘI ACTIVITĂȚI LIBER-ALESE (RECREATIVE)

„Sunetul culorilor”

Mijloc de realizare: Joc muzical Orff

Sarcina didactică: Copiii vor acompania ritmic o linie melodică propusă cu ajutorul unor bețe colorate, a unor coli colorate de hârtie, a bățăilor din palme și a tropăitului picioarelor.

Materiale didactice: bețe colorate, coli colorate de hârtie, laptop, boxă.

STRATEGIA DIDACTICĂ:

RESURSE PROCEDURALE:

Metode și procedee: povestirea, teatru de umbre, conversația, explicația, demonstrația, exercițiul, lucrul în echipă, jocul, problematizarea, brainstorming.

Forma de organizare: frontal, în grupuri mici, în perechi, individual

Resurse temporale: O zi

Resurse umane: preșcolarii grupei mari

Materiale didactice

Resurse materiale: eșarfe colorate, crenguță naturală, cleștișori colorați, fotografiile copii, cub

calendarul naturii, roata culorilor, panou poveste, siluete personaje, plicuri cu întrebări pe baza poveștii, piese de puzzle colorate, tricouri, markere colorate, pulverizatoare cu apă, uscătoare, umerase, suport umerase, pânză de mari dimensiuni, pensule de diferite grosimi, trafaleti, bureți, bețișoare medicinale, pensule vopseluri, bidinele, dopuri de plută, pensule franjurate de silicon, pieptene silicon, acuarele, palete suport pentru acuarele, recipiente cu apă, șorțuri de protecție, mese luminoase, placă de mari dimensiuni transparentă, ochelari supradimensionați, magneți, pilitură de fier, făină albă, ochelari monocromatici, bețe colorate, coli colorate de hârtie, laptop, boxă, război de țesut, brățări multicolore.

Forme de evaluare: Joc de imaginație și îndemânare „În ce culoare/ culori ai țese o lume nouă?”; observarea acțiunilor și comportamentului copiilor, aprecieri stimulative.

Finalitatea zilei: Tablouri de mari dimensiuni pe pânză (realizate prin diferite tehnici), tricouri colorate, covoraș colorat țesut la război.

BIBLIOGRAFIE:

“Suport pentru explicarea și înțelegerea unor concepte și instrumente cu care operează curriculumul pentru educație timpurie, 2019;

„Curriculum pentru educație timpurie”, -2019;

Revista Învățământului Preșcolar nr.1- 2/2015, Editura Arlequin, București,2015;

Revista Învățământului Preșcolar nr.3- 4/2015, Editura Arlequin, București,2017.

SCENARIUL ZILEI

ÎNTÂLNIREA DE DIMINEAȚĂ

Salutul se realizează prin intermediul unor recitative de introducere:

“Dimineața ne-am trezit

La grădiniță am venit

Într-un cerc ne adunăm

Și cu toți ne salutăm!”

Salutul se va realiza într-un mod distractiv. Copiii vor purta la gât câte o eșarfă colorată(diferite culori) și se vor saluta în funcție de culoarea pe care

o poartă: „*Bună dimineața, Galben! Mă bucur să te văd în razele soarelui!*” etc. Astfel, vor crea o conexiune între culoarea eșarfei și obiecte, lucruri, ființe etc. în care se pot regăsi culorile eșarfelor.

Prezența se va realiza cu ajutorul jocului „*În ce culoare se regăsește inițiala numelui tău/al colegului tău?*”. Pe o crenguță vor fi prinse cu cleștișori colorați fotografiile preșcolarilor. Un copil va identifica colegii absenți și va înlătura fotografiile acestora; totodată va numi și o culoare care începe cu inițiala numelui colegului absent și apoi al propriului nume.

Completarea calendarului naturii se va realiza cu ajutorul unui cub prin care se va stabili împreună cu preșcolarii cum este vremea afară, caracteristicile zilei, zilele săptămânii, anotimpul în care ne aflăm.

Activitatea de grup se va desfășura sub forma jocului „Amestecă, îngheață, formează perechi!” în cadrul căruia copiii își vor adresa reciproc întrebări despre culori „Ce poate fi albastru/verde/galben/roșu/violet etc.?”

La Împărtășirea cu ceilalți educatoarea le va expune starea ei de spirit când se gândește la o anumită culoare/nonculoare: „Când ma gândesc la culoarea albastru mă simt calmă, liniștită, pentru că o asemăn cu cerul senin al primăverii”. Cu ajutorul unei roți colorate care va fi învărtită de către copii, aceștia vor fi încurajați să împărtășească emoțiile și sentimentele lor atunci când văd o anumită culoare/nonculoare.

Noutatea zilei se realizează printr-un joc de imaginație: „*Ce crezi că ai putea întâlni într-o țară lipsită de culori?*”. Educatoarea îi invită apoi pe copii să se aventureze într-o călătorie alături de personajul zilei, o fetiță pe nume Lia Bucuria care va ajunge în Țara fără culori. Astfel, la activitatea frontală, în cadrul Domeniului Limbă și Comunicare, copiii vor asculta povestea creată de educatoarea, pusă în scenă cu ajutorul unui teatru de umbre, „*Lia și țara fără culori*” (Anexa 1).

Cadrul didactic va spune povestea pe un ton cald, expresiv, în mod cursiv, coerent, apelând la modulația vocii, a tonului, va folosi inflexiuni ale vocii. Se vor folosi siluete reprezentând personajele poveștii, ce vor prinde viață în cadrul teatrului de umbre. Finalul poveștii va fi unul deschis, copiii urmând să își imagineze care ar putea fi acesta.

Consolidarea poveștii se va realiza printr-un joc care va avea ca

finalitate realizarea unui puzzle. Educatoarea va citi câteva ghicitori/va adresa întrebări cu privire la conținutul poveștii audiate. Dacă răspunsul este corect, se va întoarce piesa de puzzle ce va avea o culoare/nonculoare menționată în poveste. Astfel, copiii vor regăsi culorile pierdute.

Activitatea se va încheia prin aprecieri verbale și realizarea tranziției „*Roșu este mărul/Albastru este cerul/Galben este soarele/Tropăim picioarele!*”.

Tranziția face trecerea către activitățile ce se vor desfășura pe centre de interes, acolo unde, alături de educatoare, se vor intui materialele și li se vor explica sarcinile de lucru.

Fiecare copil are posibilitatea să folosească orice material de pe masă pentru a realiza tema propusă.

În Centrul Artă 1 vor desena pe tricouri modele cu carioci/markere colorate folosind diferite elemente de limbaj plastic variate, apoi vor pulveriza apă peste desenele realizate pentru a fuziona culorile folosite; la final vor usca tricourile cu foehnul pentru a immortaliza fuzionarea creată între culori. Se va pune accent pe tehnica fuzionării culorilor, cât și pe argumentarea alegerii culorilor și a elementelor de limbaj plastic folosite.

În Centrul Artă 2 copiii vor picta prin tehnici variate pe pânză de mari dimensiuni forme spontane, obiecte, personaje etc. din povestea audiată, cu ajutorul culorilor și materialelor de pictură puse la dispoziție. Activitatea se va desfășura pe un fond muzical sugestiv acțiunii poveștii. Se va urmări frecvența folosirii anumitor culori, diversitatea tehnicilor de pictură aplicate, deprinderile artistico-plastice ale copiilor. De asemenea, vor argumenta de ce au folosit respectivele culori și ce emoție au simțit.

În Centrul Știință preșcolarii vor realiza un experiment în pilitură de fier și făină albă, cu ajutorul unor magneți. Se va crea un spațiu comun de lucru pe mesele luminoase și un spațiu individualizat de lucru pentru fiecare copil, respectiv o pereche de ochelari supradimensionați, cu lentila transparentă. Copiii vor manipula magnetul pe sub suprafața de lucru pusă la dispoziție, astfel încât să „deseneze” forme spontane sau forme reprezentând elemente întâlnite în povestea audiată. Lucrările vor fi realizate în nonculori, iar la final preșcolarii vor putea alege o pereche de ochelari monocromatici de pe masă, îi

vor pune la ochi și vor fi încurajați să exprime ce simt când privesc o lume în nonculori vs o lume colorată, de asemenea să motiveze alegerea culorii respective.

În acest timp, voi continua să supraveghez lucrul pe centrele de interes ajutând copiii la nevoie și verbalizând pe marginea activităților aflate în derulare.

Tricourile din centrul Artă 1 vor fi folosite în cadrul evaluării zilei.

După finalizarea activității pe centre, copiii vor fi invitați să participe la un *joc muzical Orff „Sunetul culorilor”*, unde ei vor acompania ritmic o linie melodică propusă cu ajutorul unor bețe colorate și a unor coli de hârtie colorate, bătăi din palme, tropăit de picioare.

Evaluarea zilei se va realiza printr-un *joc de imaginație și îndemânare*, în aer liber, în care copiii vor „țese” cu ajutorul unor eșarfe colorate o „lume nouă”, pe un război de țesut, argumentând alegerea culorii, caracteristicile acesteia (culoare primară/binară/ caldă/rece etc.) și starea de spirit pe care le-o induce respectiva culoare. Aceștia vor fi apreciați verbal pentru activitatea desfășurată pe tot parcursul zilei și vor fi recompensați cu brățări multicolore.



Lia și țara fără culori
(În lumea culorilor pierdute și regăsite)

La numai 6 ani, nici aceia împliniți, Lia călătorise foarte mult. Era o fetiță tare curioasă, veselă, darnică și dornică mereu de noi aventuri. Ea nu văzuse numai țări obișnuite, ca toți turiștii, ci avusese ocazia să ajungă și în țări mai deosebite, unele chiar neobișnuite.

Văzuse toată Europa, apoi trecuse peste mări și oceane și ajunsese chiar și la Polul Nord, unde cunoscuse mai mulți pinguini îmbrăcați în fracul lor natural, de un alb și negru strălucitor. Îl căutase chiar și pe Apollodor, dar nu dăduse de urma lui, căci, se pare, era plecat într-o călătorie lungă, în jurul Pământului.

Altă dată, plecase în călătorie și descoperise o altfel de țară, mult mai neobișnuită, care era condusă de o mare familie de... elefanți zburători. Elefanții erau colorați în albastru deschis, iar aripile lor erau galbene. Erau minunați! Din păcate, Lia nu luase aparatul de fotografiat cu ea și nu avea nicio dovadă că există elefanți zburători albaștri. Dar, voi mă credeți, așa este?

O altă țară pe care o vizitase fetița a fost cea a maimuțelor verzi din cap până-n picioare, până și coada era verde, dar de o nuanță mai deschisă. De data aceasta, Lia nu mai plecase fără dovezi: făcuse un desen, pentru a vedea și voi, dragi copii, cum arată maimuțele verzi.

Chiar și Țara Rândunelelor „Coadă de furculiță” a vizitat-o odată. Acestea erau îmbrăcate în rochițe vopsite în nonculori, doar pe piept se putea zări o pată mică de culoare roșu aprins. Le urmărea cu drag prin tot văzduhul acoperit de nori pictați în violet deschis.

Fetița cu ochi albaștri obișnuia să le povestească și prietenilor ei despre călătoriile minunate în țările îndepărtate. Într-o zi, Lia le spuse:

- Odată am descoperit o țară tare tristă, neobișnuită. Nu credeam că există așa ceva pe pământ!
 - Ce fel de țară este aceasta, Lia?
 - O țară în care toate lucrurile, vietățile, obiectele sunt gri cenușiu. Nici nu vă imaginați cât de tristă poate fi o țară căreia îi lipsesc culorile! Nici cerul nu era albastru, nici iarba nu era verde, nici florile nu erau colorate, totul era îmbrăcat într-o haină tristă, lipsită de strălucire. Imediat ce am văzut câtă tristețe se ascunde în Țara fără culori, m-am gândit să redau bucurie aceluia ținut și să duc pete din toate culorile acolo.
- Pentru început m-am oprit la cer, căci unde puteam găsi mai mult albastru?
- Cerule, i-am spus, dă-mi, te rog, un pic albastru de la tine ca să colorez și văzduhul din Țara fără culori!
 - Îmi pare rău, fetițo, dar tare mi-este teamă că dacă voi pierde din culoarea mea oamenii nu se vor mai uita la mine cu plăcere și importanța mea nu va mai fi la fel de mare! Poți merge la pictori! Ei au și albastru, au toate culorile și nuanțele în vopselurile lor.

Dacă nu am putut obține albastru, am mers într-o grădină de flori și am început să adresez aceeași rugămintă; eram convinsă că voi pleca de acolo cu o mulțime de culori.

- O, vai de mine, eu ți-aș da din rozul meu, dar am atât de puțin, zise un Năsturel.

- Iar eu, ce voi face dacă voi rămâne fără galbenul care îmi place atât de mult? zise o Crizantemă.
- O, nici nu se pune problema ca eu să cedez din roșul meu aprins, spuse un trandafir.
- Eu ți-aș da din violetul meu, dar mi-e teamă că celelalte flori nu vor dori să dea din culorile lor, se auzi o viorea.
- Nici noi nu putem să îți dăm din verdele nostru aprins, s-au auzit ușor firele de iarbă.
- Nici noi nu putem să dăm din portocaliul nostru, au zis păsările multicolore ce zburau prin văzduh. Copiii nu ne-ar mai putea vedea și nu s-ar mai juca cu noi.

Nimeni nu voia să o ajute pe Lia și tare tristă era când și-a dat seama că nimeni, chiar nimeni nu a dorit să împartă din culorile sale.

În Țara fără culori, fetița putea auzi ciripitul păsărilor, dar nu le putea vedea prea bine pentru că erau cenușii. Florile erau de culoarea nisipului de pe țărmul mărilor și oceanelor și fetița le putea simți doar mirosul parfumat, îmbietor. Apele le putea simți când se spăla pe mâini și pe față, le putea asculta susurul ușor, dar le vedea tot într-o nuanță de gri cenușiu. Glasurile copiilor le putea auzi, dar nu îi putea regăsi căci totul în jur era pictat în gri cenușiu.

Lia se gândi să își cheme prietenii în ajutor, pentru că le-a auzit vocile, însă...nici pe ei nu îi mai putea găsi pentru că și hainele lor rămăseseră fără culori și nu îi mai recunoștea.

Un țărâit se auzi și Lia deschise ochii.

Oare ce credeți că a văzut/s-a întâmplat? (o lume în nonculori/ monocromă/colorată?)

Plan de mentorat

INSTITUȚIA DE ÎNVĂȚĂMÂNT:

PROFESOR MENTOR:

PROFESOR STAGIAR:

DURATA: 1 an școlar

SCOP:

Dezvoltarea profesională a stagiaryului, prin îmbunătățirea cunoștințelor de specialitate, a competențelor metodologice și a cunoștințelor legate de organizație, pentru a atinge standardele profesionale ale unui cadru didactic.

OBIECTIVE:

- O1: Să cunoască programa școlară pentru învățământul primar, precum și nivelele de competență care trebuie atinse la sfârșitul fiecărei unități de învățare;
- O2: Să dobândească abilități de a întocmi documentele școlare (planificarea calendaristică și pe unități de învățare, proiecte de lecții, proiecte educaționale de parteneriat, fișe de evaluare, sprijinirea și monitorizarea fiecărui elev, portofoliul învățătorului etc.) și controlul asupra comportamentului elevilor prin explorarea de strategii noi, prin aplicarea regulamentului școlii;
- O3: Să cunoască modalitatea de completare a documentelor școlare (catalog, condica etc.)
- O4: Să organizeze spațiul de învățare în clasă, prin amenajarea sălii cu elemente specifice (calendarul naturii, Spectrum Point, regulile clasei etc);
- O5: Să poată identifica și sprijini grupurile de elevi cu dificultăți la învățatură și cu performanțe școlare, apelând la sprijinul psihologului școlar;
- O6: Să poată comunica eficient cu elevii, colegii, cu părinții elevilor informându-i verbal și în scris asupra copiilor;
- O7: Să demonstreze manifestarea responsabilității pentru calitatea pregătirii profesionale.

Resurse implicate:

Umane :

- Stagiaryul, mentorul, directorul școlii, șeful comisiei metodice, psihologul școlar, etc.
- Elevii și părinții acestora

Informaționale :

- Documente școlare, manuale alternative, cărți de metodică, cărți de specialitate etc.

Materiale:

- Computer, imprimanta, poșta electronică, coli de scris
- Fișa de evidență a activităților și preocupărilor extrașcolare
- Fișa de evidență a activităților de dezvoltare profesională
- Fișe de evaluare, fișe de lucru, fișa de dialog profesional etc.

Timp: un an școlar

Rezultate așteptate: Satisfacerea nevoilor de asistență ale debutanților: managementul clasei, ca mediu de învățare, managementul timpului, proiectarea și organizarea lecțiilor, a conținuturilor, evaluarea achizițiilor elevilor, aplicarea standardelor privind învățarea și evaluarea elevilor, adaptarea la mediul de învățare, adaptarea stagiului la condițiile și cerințele specifice școlii etc.

Monitorizarea:

Portofoliul mentorului:

- ❖ Evidența orelor ținute de mentor și asistate de stagiari
- ❖ Evidența orelor predate de stagiari și asistate de mentor
- ❖ Raportul specific fiecărei activități- analiza punctelor tari și a celor slabe ale activității de mentorat, propuneri de eficientizare ale acestora
- ❖ Rezultate concrete din timpul activităților desfășurate
- ❖ Fișe de evaluare
- ❖ Fișa de observație a lecției
 - ❖ Jurnalul de practică al stagiului

Evaluare:

- ❖ Observații făcute asupra impactului pe care l-au avut activitățile asupra stagiului;
- ❖ Fișe de evaluare
- ❖ Chestionare

	<p>- rezultatele școlare a elevilor și elevii cu nevoi speciale;</p> <p>- a relațiilor cu comunitatea;</p> <p>Indrumari privind:</p> <p>-Completarea condicii, completarea catalogului;</p> <p>-Amenajarea clasei;</p> <p>- Orarul întâlnirilor de lucru</p>	O3 O4		<p>- materiale folosite pentru amenajarea clasei</p> <p>Timp alocat: două săptămâni</p>		
2.	<p>Formarea inițială/experiența anterioară</p> <p>Prezentarea de către debutant a unor documente necesare pentru începerea unei relații de dezvoltare profesională bazată pe încredere și colaborare;</p> <p>Introducere în activitățile școlii;</p>		15 sept. . 2022	<p>- Curriculum vitae;</p> <p>- Experiența profesională anterioară;</p> <p>- Date despre formarea inițială în profesia didactică;</p> <p>- Raportul final asupra practicii pedagogice;</p> <p>- Document de efectuare a modulului pedagogic;</p> <p>- Profilul debutantului: puncte forte și aspecte profesionale care necesită o mai mare atenție și cărora va trebui să li se acorde prioritate în timpul stagiaturii;</p> <p>Timp alocat: 5 zile</p>	Mentorul	
3.	<p>Activitate de consiliere și sprijin pentru formularea obiectivelor;</p> <p>Rezolvarea problemelor legate de tipurile de dificultăți apărute (discuții privind</p>	O1	20 sept. 2022	<p>Documente informaționale despre obiective;</p> <p>Ofertă cursuri de perfecționare pentru debutanți;</p> <p>Pe parcursul modulului I și întregului an școlar</p>	Mentorul	

	<p>interesele debutantului, nelămuririle lui, explicații, întrebări);</p> <p>Sprijin acordat pentru formularea obiectivelor aferente activităților ce vor urma, inclusiv mesaje încurajatoare;</p> <p>Îndrumarea către participarea la cursuri de perfecționare pentru profesorii stagiați;</p>	O7				
4.	<p>Schimb de experiență și soluții cu mentorul sau alți profesori cu experiență din școală;</p> <p>Discuții privind interesele debutantului, nelămuririle lui;</p> <p>Furnizarea de informații/explicații legate de politica de evaluare a cadrelor didactice, de realizare a rapoartelor de progres ale elevilor;</p> <p>Prezentarea procedurilor pentru ședințe cu părinții/elevii;</p>	O1 O2 O6	21 sept. 2009	<p>Proiecte de lecții</p> <p>Fișă de evaluare a cadrelor didactice;</p> <p>Proceduri pentru organizarea ședințelor cu părinții;</p> <p>-Fise de inregistrare a progresului/regresului elevilor;</p> <p>Timp alocat: o săptămână;</p>	Mentorul Șeful comisiei metodice	
5.	Realizarea unui plan de proiect didactic;	O1	29 sept.. 2022	Modele de proiecte de lecție;	Mentorul	

	Discutarea strategiilor didactice, a problemelor curriculare; Revizuirea activităților didactice înregistrate video și discutarea strategiilor didactice;	O2		Documente cu informații despre strategiile didactice; Inregistrare video cu activități didactice ; Timp alocat: două săptămâni	Profesorul debutant	
6.	Colaborarea cu colegii de serie Asistarea de către debutant la lecții susținute de colegii de serie la clasa, în cadrul comisiilor metodice; Implicarea debutantului în activități comune cu colegii de serie (activități extracurriculare, inițiere de proiecte, activități de proiect, simpozioane, parteneriate); Sprijin acordat pentru rezolvarea problemelor apărute;	O2 O6	13 oct. 2022	Discuții cu mentorul și cu alți profesori cu experiență; Modele de proiecte educative, de cercetare, de parteneriat școlar; Referate pe diferite teme legate de specialitate; Timp alocat: 2 săptămâni Pe parcursul modulului II și întregului an școlar	Mentorul Șeful de serie Colegii de serie Consilierul educativ	
7.	Discuții de susținere; Plan pentru reflecție centrat pe conversație empatică;	O2	1 nov. 2022	Fișa de dialog profesional; Chestionar; Timp alocat: două săptămâni	Mentorul Părinții elevilor Profesorul debutant	

	<p>Discuții privind problemele curriculare apărute pe parcurs;</p> <p>Informații, explicații privind evaluarea elevilor;</p> <p>Ședință cu părinții pentru raportarea rezultatelor elevilor către aceștia;</p> <p>Sărbătorirea aspectelor de succes;</p>	O5				
8.	<p>Evaluarea, monitorizarea și înregistrarea progresului făcut de elevi</p> <p>Raportarea rezultatelor către părinți- informații, explicații;</p> <p>Furnizarea de informații, explicații privind relația cu părinții. Ședințele elevi-părinți;</p>	O1 O2 O6	15 nov. 2022	<p>Modele de fișe de evaluare;</p> <p>Caietul de evaluare al elevilor, cu evoluția lor (graficul);</p> <p>Fise de înregistrare a rezultatelor probelor de evaluare, fise de progres/regres</p> <p>Fișe individuale ale elevului etc.</p> <p>Timp alocat: două săptămâni</p>	Profesorul debutant	
9.	Participarea la ședințele comisiei metodice la nivel de clasă, la ședințele consiliului profesoral.	O1 O2 O6	Sept.2022 - iunie 2023	<p>Documente școlare;</p> <p>Timp alocat: pe parcursul întregului an școlar</p>	Profesorul debutant mentorul	
10.	<p>Discuții privind abilitățile Soft Skills;</p> <p>Spiritul de echipă;</p> <p>Aptitudinile de comunicare;</p>	O1 O2	Sept.2022 - iunie 2023	<p>Materiale informaționale privind aceste valori;</p> <p>Pe parcursul întregului an școlar;</p>	Mentorul Profesorul debutant	

	Leadership; Capacitatea de a lucra sub presiune; Capacitatea de a accepta criticile și a le transforma în învățare; Sărbătorirea aspectelor de succes;	O6				
11.	Discuții privind performanțele elevilor și inițierea unor proiecte educaționale; Realizarea unui plan de proiect împreună cu mentorul; Recomandări pentru elevii cu deficiențe de învățare; Realizarea unui studiu în colaborare cu psihologul unității, despre dificultățile de integrare a copiilor și părinților defavorizați în colectivitate;	O2 O5	9 ian. 2023	Studierea bibliografiei; Modele de proiecte; Modele de proiecte educative, de cercetare, de parteneriat școlar; Fișa de caracterizare psihopedagogică; Chestionare, suport teoretic; Pe parcursul modulului III	Mentorul Psihologul școlar Profesorul debutant	
12.	Proiectarea unităților de învățare viitoare. Pașii proiectării unei unități de învățare; Discuții privind îmbunătățirea planului de dezvoltare personală;	O1 O2	24 febr. 2023	Documente școlare; Fișa de dialog profesional ; Pe întreg modulul IV	Mentorul Profesorul debutant	
13.	Activitate extrașcolară- program artistic în cinstea mamelor;	O4 O6	8 Martie 2023	Colaaj literar Timp alocat: 1 oră	Mentorul	

					Profesorul debutant	
14.	<p>Lucrul în echipă</p> <p>Predare în echipă cu un coleg (activitate curriculară sau extracurriculară);</p> <p>Discuții privind problemele curriculare apărute pe parcurs și exprimarea concluziilor cu privire la evaluare;</p> <p>Discuții privind performanțele elevilor;</p> <p>Organizarea de activități extracuriculare</p> <p>Contactarea șefului de comisie metodică pentru planificarea de activități extrașcolare</p>	O6 O5	03 mai. 2023	<p>Modele de activități;</p> <p>Pe parcursul întregului an școlar</p>	Mentorul Profesorul debutant	
15.	<p>Discuții, sugestii, explicații pentru proiectarea instruirii, pregătirea lecției ce va fi asistată de către mentor;</p> <p>Analiza caracteristicilor, cunoștințelor ce urmează să fie predate;</p>	O1 O2	04 mai. 2023	<p>Proiecte de lecții;</p> <p>Fișe de lucru;</p> <p>Mijloace didactice;</p> <p>Materiale ce conțin informații despre metodele active;</p> <p>Timp alocat: 2 zile</p>	Mentorul Profesorul debutant	

16.	Lecție deschisă susținută de debutant în care să folosească mijloace moderne și metode interactive; Discuții, îndrumări;	O2 O5 O7	6 mai. 2023	Material didactic pentru desfășurarea lecției; Fișa de observație a lecției; Fișa de autoevaluare; Fișa de dialog profesional	Profesorul stagiar	
17.	Activitate de asistență la o ora a stagiului; Discuții, îndrumări;	O6 O7	10 mai 2023	Mijloace didactice de realizare a lecției; Fișa de observație a lecției; Fișa de autoevaluare; Fișa de dialog profesional;	Mentorul Profesorul debutant	
18.	Interasistență pentru a observa practici eficiente în ceea ce privește respectarea regulilor de comportare în clasă;	O5 O6	9 mai 2018	Fișa de observație a lecției Fișa de autoevaluare Fișa de dialog profesional Timp alocat: 1 oră	Profesorul debutant Mentorul Șeful comisiei metodice	
19.	Analiza progreselor și identificarea succeselor privind dezvoltarea profesională; Facilitarea conexiunilor dintre stadiile de învățare parcurse și deciziile viitoare privind învățarea; Analiza feed-back-ului legat de performanțele individuale ale debutantului	O6 O7	15 mai 2023	Fișa de autoevaluare; Jurnalul de practică; Fișa de dialog profesional; Rapoartele finale privind performanțele elevilor; Timp alocat: o săptămână	Mentorul Profesorul debutant	

	și a conexiunilor acestuia cu învățarea elevilor;					
20.	Autoevaluare și autoanaliză; Aprecierea modului de planificare, de organizare a activității clasei, de evaluare, monitorizare și înregistrare a progresului făcut de elevi; Verificarea finală a rapoartelor și a explicațiilor pentru părinți; Sărbătorirea aspectelor de succes;	O6 O7	29 mai. 2018	Fișa de autoevaluare; Jurnalul de practică; Fișa de dialog profesional; Fișa de evidență a activităților și preocupărilor extrașcolare; Fișa de evidență a activităților de dezvoltare profesională; Autoanaliza semestrială; Rapoartele finale privind performanțele elevilor; Timp alocat: 3 săptămâni	Profesorul debutant Mentorul	

RECAPITULARE- FRAȚII-CLASA a III-a

-Exemple de bune practici-

Prof.înv.primar: Stavăr-Vergea Izabela

Colegiul Național de Arte Regina Maria, Constanța

ASTĂZI LA LECȚIE NE VOM AMINTI:

- Cum se scriu, se citesc și se reprezintă fracțiile;
- Cum se compară două fracții;
- Cum ordonăm crescător/descrescător fracțiile cu același numitor;
- Cum adunăm /scădem fracții cu același numitor.

NE AMINTIM!

Fracția reprezintă una sau mai multe părți dinr-un întreg împărțit în părți egale.

Aplicație:

Precizează care dintre desenele a), b), c), d), e), reprezintă **întregi împărțiți în părți de mărimi egale**:

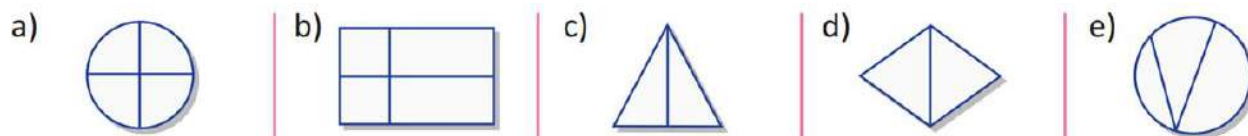

Verifică:

Corect sunt împărțite figurile: **a), c), d).**

Linia dintre cele două numere ale fracției se numește: **linie de fracție.**

Numărul de sub linia de fracție se numește **numitor** și arată în câte părți egale a fost împărțit întregul.

$$\frac{1}{2}$$

Numitorul acestei fracții este **2.**

Numărul de deasupra liniei de fracție se numește **numărător** și arată câte părți egale am luat din întreg.

Numărătorul acestei fracții este **1.** $\frac{1}{2}$

O parte din întregul împărțit în părți egale se mai numește și **unitate fracționară.**

Astfel scriem și citim :

 Scriem: $\frac{1}{2}$ Citim: o doime unu pe doi unu supra doi	 Scriem: $\frac{1}{4}$ Citim: o pătrime unu pe patru unu supra patru	 Scriem: $\frac{1}{3}$ Citim: o treime unu pe trei unu supra trei	 Scriem: $\frac{1}{8}$ Citim: o optime unu pe opt unu supra opt
--	--	--	---

Aplicație:

- Citește fracțiile și scrie cu verde numitorii : $\frac{3}{4}$, $\frac{5}{9}$, $\frac{2}{7}$

Verifică :

trei pătrimi/trei supra patru $\frac{3}{4}$, cinci noimi/ cinci supra nouă $\frac{5}{9}$, două șeptimi / doi supra șapte $\frac{2}{7}$

Atunci când o fracție are și la numitor și la numărător același număr, ea se numește **fracție echiunitară**, deoarece împărțirea celor două numere are ca rezultat **1**.

Exemplu: $\frac{7}{7} = 1$, $\frac{4}{4} = 1$, $\frac{2}{2} = 1$

Aplicație:

- Scrie cât reprezintă partea colorată din fiecare desen considerat ca întreg:

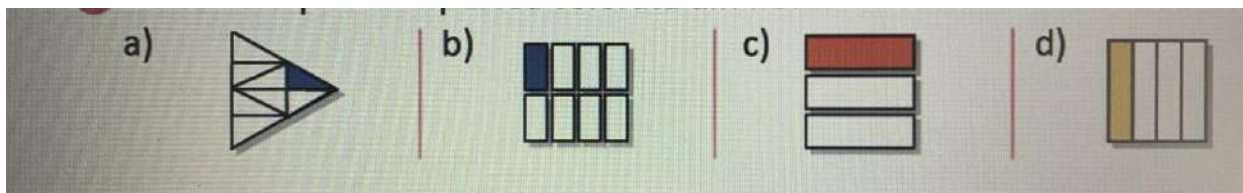

Verifică:

a) $\frac{1}{8}$, b) $\frac{1}{8}$, c) $\frac{1}{3}$, d) $\frac{1}{4}$.

Compararea a două fracții se poate realiza între părți ale aceluiași întreg sau între întregi diferiți, dar împărțiți identic. Acest lucru ne ajută să ordonăm- crescător și descrescător- fracțiile cu același numitor.

Astfel, între două fracții cu același numitor, va fi mai mare fracția care are numărătorul mai mare.

Exemplu :

$$\frac{2}{4} > \frac{1}{4}, \text{ pentru că } 2 > 1; \quad \frac{5}{9} < \frac{7}{9}, \text{ pentru că } 5 < 7; \quad \frac{1}{6} < \frac{4}{6}, \text{ pentru că } 1 < 4.$$

Aplicație:

- Scrie fracțiile reprezentate prin părțile colorate ale desenelor de mai jos .
- Compară perechile de fracții!

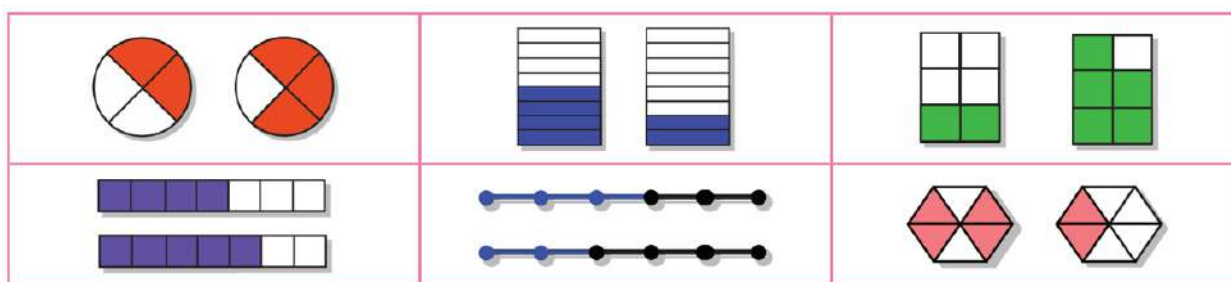

Verifică:

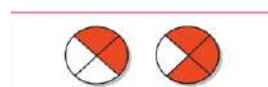

$$\frac{2}{4} < \frac{3}{4} ;$$



$$\frac{4}{8} > \frac{2}{8} ;$$



$$\frac{2}{6} < \frac{5}{6}$$

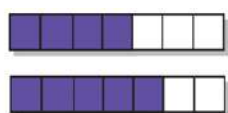

$$\frac{4}{7} < \frac{5}{7} ;$$

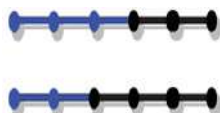

$$\frac{3}{5} > \frac{2}{5} ;$$

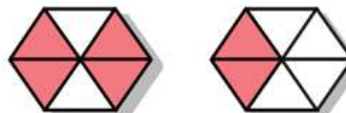

$$\frac{4}{6} > \frac{2}{6}$$

Aplicație:

- Radu și prietenii lui au comandat câte o pizza. După un timp, farfuriile lor arătau astfel. Scrie, în fiecare situație, fracția corespunzătoare părții neconsumate.



Verifică:

$$\text{RADU} = \frac{5}{7}, \quad \text{DANA} = \frac{4}{7}, \quad \text{MIRELA} = \frac{6}{7}, \quad \text{VLAD} = \frac{7}{8}, \quad \text{ADRIAN} = \frac{3}{8}$$

Adunarea și scăderea fracțiilor cu același numitor se face adunând/ scăzând numărătorii și trecând numitorul comun.

Exemplu:

$$\frac{4}{9} + \frac{2}{9} = \frac{4+2}{9} = \frac{6}{9} \quad ; \quad \frac{9}{10} - \frac{3}{10} = \frac{9-3}{10} = \frac{6}{10}$$

Putem folosi fracțiile pentru a rezolva probleme sau cât reprezintă o fracție dintr-un întreg.

Aplicație:

- Dana a citit într-o zi $\frac{1}{4}$ dintr-o carte, a doua zi a citit $\frac{2}{4}$ din carte, iar a treia zi, restul. **Aflați fracția corespunzătoare celei de a treia zi.**

Aflați câte pagini a citit Dana în fiecare zi, dacă se știe ca **în total cartea avea 48 de pagini.**

Verifică:

Cartea- se exprimă ca întreg, în fracția $\frac{4}{4}$, 48 pagini în total.

1. Cât din carte a citit Dana în primele două zile?

$$\frac{1}{4} + \frac{2}{4} = \frac{3}{4} \text{ (adică trei pătrimi/ trei sferturi)}$$

2. Care este fracția corespunzătoare celei de a treia zi?

$$\frac{4}{4} - \frac{3}{4} = \frac{1}{4} \text{ (adică o pătrime/un sfert)}$$

Acum putem afla **numărul de pagini** citit în fiecare zi de Dana:

- În prima zi un sfert din 48, adică $\rightarrow 48 : 4 = 12$ (**pagini**)
- A doua zi două pătrimi din 48, adică $\rightarrow 12 \times 2 = 24$ (**pagini**) sau $48 : 4 \times 2 = 24$ (pagini)
- A treia zi, o pătrime, adică $\rightarrow 48 - 12 - 24 = 12$ (**pagini**) sau $48 - (12 + 24) = 48 - 36 = 12$ (pagini)

PENTRU O CONSOLIDARE A NOȚIUNILOR DESPRE FRAȚII ȘI APLICABILITATEA LOR ÎN VIAȚA DE ZI CU ZI, REZOLVAȚI ȘI ALTE EXERCII ȘI PROBLEME DIN MANUAL , CULEGERI/ AUXILIARE!

SUCCESE!

BIBLIOGRAFIE:

MARIANA MOGOȘ- manual de matematică pentru clasa a III-a, Avizat MEN, Editura Didactică și Pedagogică, București, 2019

*** - Programa școlară pentru Matematică, clasele a III-a – a IV-a, aprobată prin OM. nr. 5003/02.12.2014.

FIȘA DE AVIZARE A PROIECTULUI DE PROGRAMĂ DE OPȚIONAL

Unitatea de învățământ	Școala Gimnazială Nr. 10 Galați
Denumirea opționalului	<i>Caleidoscop artistic</i>
Tipul	Opțional integrat
Clasa	Pregătitoare
Durata	1 an
Număr de ore pe săptămână	1 oră
Anul școlar	2022-2023
Profesor propunător	Ștefan Rodica

AVIZ DE SPECIALITATE
ISJ/ISMB
.....
Inspector școlar

CRITERII DE EVALUARE	Se bifează		
	Da	Nu	Nu
I. Criterii eliminatorii			
A. Respectarea structurii formale a programelor școlare în vigoare pentru disciplinele de trunchi comun			
B. Caracterul nediscriminatoriu al programelor școlare			
II. Criterii de calitate	Da	Nu	Da, cu recomandări
Nota de prezentare - relevanța pentru susținerea și prezentarea cursului opțional, caracterul inovativ în raport cu programele de trunchi comun			
Contribuția opționalului la profilul de formare al absolventului, reflectată în competențele generale			
Corelarea elementelor din structura programei școlare (competențe generale, competențe specifice și exemple de activități de învățare, conținuturi, sugestii metodologice)			
Derivare corectă a competențelor specifice din competențele generale (număr rezonabil de competențe specifice, caracter evaluabil, formulare adecvată etc.)			
Corelarea activităților de învățare cu competențele specifice (activități de învățare, context și sarcini de lucru pentru formarea competențelor specifice)			
Adecvarea conținuturilor învățării la competențele specifice și formularea științific corectă a acestora			
Relevanța sugestiilor metodologice pentru proiectarea și realizarea demersului didactic			
Bibliografie relevantă			

CALEIDOSCOP ARTISTIC



CURS OPȚIONAL

An școlar 2022-2023

Clasa Pregătitoare B

**Prof. înv.primar,
ȘTEFAN RODICA**

DENUMIREA: CALEIDOSCOP ARTISTIC

TIPUL: OPȚIONAL INTEGRAT

DURATA: 1 an

AN ȘCOLAR: 2022-2023

AUTOR: prof. înv.primar: Ștefan Rodica

CLASA PREGĂTITOARE B

ARIA CURRICULARĂ: OPȚIONAL LA NIVELUL MAI MULTOR ARII CURRICULARE/

LIMBĂ ȘI COMUNICARE ȘI ARTĂ

ARGUMENT:

Orice activitate întreprinsă cu elevii, chiar din primele clase, trebuie să fie orientată spre viitor. Introducerea opționalului integrat „**CALEIDOSCOP ARTISTIC**” la clasele primare este foarte importantă pentru că sensibilizează copiii față de artă, este un mijloc puternic de descoperire a aptitudinilor actoricești-interpretative și a celor colaterale actoriei (desen, pictură, dans, muzică, abilități practice, etc.) și-i familiarizează pe copii cu munca actorilor, dar și a scenariștilor, scenografilor, operatorilor, regizorilor, etc.

Arta, în general, și teatrul, în special, contribuie la educarea gândirii reproductive și creative, inteligenței, imaginației, inventivității și spontaneității.

Am ales acest curs opțional, cu atât mai mult cu cât în cadrul lui putem aplica metode active pentru dezvoltarea gândirii critice. Gândirea critică este posibilă la orice vârstă și dezvoltarea ei este un rezultat așteptat al gândirii educaționale actuale.

Prin această activitate se oferă cadrul favorabil exprimării libere a tuturor copiilor, este stimulat spiritul de echipă, îi adaptăm pe elevii noștri la cerințele scenei și publicului, afirmând o atitudine degajată, lipsită de emoții și îi educăm ca spectatori.

Frumosul oglindit în artă, ca și frumosul din viața de toate zilele, influențează copiii și contribuie la dezvoltarea lor multilaterală.

COMPETENȚE GENERALE

1. Dezvoltarea capacității de receptare a textului literar
2. Dezvoltarea capacității de exprimare literară
3. Dezvoltarea capacității interpretative, imaginative și creative
4. Dezvoltarea spiritului de echipă

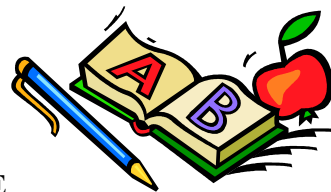

COMPETENȚE SPECIFICE ȘI EXEMPLE DE ACTIVITĂȚI DE ÎNVĂȚARE

1.Dezvoltarea capacității de receptare a textului literar

COMPETENȚE SPECIFICE	ACTIVITĂȚI DE ÎNVĂȚARE
1.1 să înțeleagă semnificația globală a mesajului audiat	- audierea/vizionarea unor piese de teatru (CD-uri, casete audio/video, direct în sala de spectacol) - exerciții de sesizare a elementelor semnificative dintr-un mesaj ascultat prin formulare de întrebări și răspunsuri
1.2 să stabilească legături între informațiile din textul dramatic și fapte de viață	- raportarea informațiilor din text la experiența de viață; - compararea mesajului literar dintr-o piesă de teatru cu cel transmis prin pictură, muzică, dans;
1.3 să distingă însușirile fizice și morale ale personajelor din text	- exerciții de recunoaștere a însușirilor fizice și psihice ale personajelor; - jocuri de rol; - jocuri de simulare
1.4 să recepteze cu atenție și toleranță opiniile interlocutorului	- exerciții de ascultare activă a interlocutorului; - dezbateri pe diferite teme

2. Dezvoltarea capacității de exprimare literară

OBIECTIVE DE REFERINȚĂ	ACTIVITĂȚI DE ÎNVĂȚARE
2.1 să relateze informațiile semnificative din textul literar/piesa de teatru	- exerciții de povestire a întâmplărilor din text; - exerciții de transformare a vorbirii directe în vorbire indirectă; - exerciții de separare a unităților logice de conținut din text;
2.2 să manifeste inițiativă în comunicare față de situații prezentate în textul literar audiat/vizionat/dramatizat	- exerciții de interpretare a rolului, în fața unui auditoriu, exprimând propriile păreri, idei, sentimente; - discuții în grup pe marginea unor spectacole vizionate sau audiate

3. Dezvoltarea capacității interpretative, imaginative și creative

OBIECTIVE DE REFERINȚĂ	ACTIVITĂȚI DE ÎNVĂȚARE
3.1 să imagineze întâmplări și fapte prezentate în piese de teatru	- realizarea unor dialoguri improvizate pe anumite teme și în situații determinate; - exerciții de creație literară – inventarea unor povești și dramatizarea lor; - exerciții de povestire prin desen, lucru manual
3.2 să exteriorizeze trăirile interioare ale personajelor prin gestică, mimică, timbrul vocii, volum, mișcare scenică	- jocuri de rol; - jocuri de mimă; - jocuri de simulare; - interpretarea unui rol în mai multe variante, în manieră proprie
3.3 să creeze/confecționeze elemente specifice teatrului	- confecționare de păpuși, marionete, măști, costume, decoruri, costume; - elaborarea unor afișe teatrale; - inițiere în tehnica machiajului de scenă

4. Dezvoltarea spiritului de echipă

OBIECTIVE DE REFERINȚĂ	ACTIVITĂȚI DE ÎNVĂȚARE
4.1 să manifeste interes, cooperare, voință în cadrul activității desfășurate	- dialog pe tema organizării activității; - stabilirea unor reguli specifice activităților de grup
4.2 să adopte un comportament adecvat activității în grup	- identificarea regulilor de comportare și de colaborare în prezentare
4.3 să-și exprime impresiile declanșate de vizionarea unei scenete	- activități de analiză obiectivă a interpretării colegilor de grup

CONTINUTURI:

1. Elemente specifice teatrului (machiaj, costume, măști, marionete, afișul teatral)
2. Termeni specifici teatrului (scenă, decor, actor, regizor, sufleur, scenariu, spectator, cortină, culise, spectacol, festival, paradă)
3. Elemente de cultură teatrală:
 - date despre piese de teatru: titlul, autorul, personajele pozitive/negative
 - poezii, povestiri, povești
 - audiții
 - jocuri de rol
 - carnaval
 - serbări
4. Activități extracurriculare:
 - vizionări de spectacole
 - excursii didactice tematice

MODALITĂȚI DE EVALUARE:

- * Probe de evaluare orală/practică;
- * Dezbateri privind poveștile/povestirile audiate;
- * Recitări de poezie/Dimineți de basm;
- * Jocuri de rol/Dramatizări;
- * Fișa de lectură -întocmirea de caiete de „lectură desenată”;
- * Expoziție cu lucrări;
- * Concursuri tematice:
 - „Recunoaște povestea...recunoaște personajul”;
 - „Cel mai bun povestitor/recitator”;
- * Momente cultural-artistice/serbări școlare;
- * Proiectul „Lumea poveștilor”;
- * Portofoliul individual al fiecărui elev „Personajul meu preferat”;
- * Portofoliul clasei, model după „Cartea uriașă”;

TIMP ALOCAT: 1 an;

1 oră/săptămânal;

BIBLIOGRAFIE:

- ❖ Curriculum Național – *Programe școlare pentru învățământul primar* ;
- ❖ *Ghidurile L.S.D.G.C.*, Jeannie L. Steele, Kurtis S. Meredith, Charles Temple, 1998
- ❖ „ *Lectura și scrierea pentru dezvoltarea gândirii critice – programă – curs opțional*”, înv. M. Toader – Coman, prof. G. Vintilă;
- ❖ „ *Hai să facem un spectacol !*” - teatru școlar pentru clasele I-IV, Marcela Peneș
- ❖ „ *Jocuri de creație*” - îndrumar, Georgeta Roman
- ❖ „ *Primii artiști*” – vol I, Claudia Toma
- ❖ „ *Carte de construit pentru copii*” – Ursula Barff și alții
- ❖ www.dltk-teach.com
- ❖ www.clipart.com
- ❖ www.kidzone.ws



Disciplina opțională: “CALEIDOSCOP ARTISTIC

Opțional integrat

Clasa Pregătitoare B

Număr de ore pe săptămână: 1

PLANIFICARE CALENDARISTICĂ

Nr. crt.	Unități tematice	Competențe specifice	Conținuturi	Nr. ore	Săpt.	Obs.
0	1	2	3	4	5	6
1	<i>La început de drum</i>	1.1;1.4; 3.2;3.3; 4.1	Actualizarea rolurilor interpretate în diferite scenete, serbări, etc.; Elemente specifice teatrului – machiaj (<i>facepainting</i>); măști	3	I – II-III	
2	<i>Toamna mândră,darnică... În lumea minunată a teatrului</i>	1.1;1.2; 1.3;1.4; 2.1;2.2; 3.1;3.2; 3.3;4.1; 4.2;4.3	Elemente specifice teatrului (costume și măști) – confecționare; Audierea și repovestirea unui text literar; Exerciții - joc de creativitate și atenție; Joc de rol pe scenariu versificat	3	IV-V-VI	
3	<i>Comunitatea mea Atelierul de creație</i>	1.1;1.2; 1.3;1.4; 2.1;2.2; 3.1;3.2; 3.3;4.1, 4.2;4.3	Povești – audiere, repovestire, creare de către copii, modificare final (jocuri de creație), dramatizare; Elemente specifice teatrului (marionete) – confecționare și mânuire;	2	VII – VIII	
4	<i>Prietenia</i>	1.1;1.2; 1.3;1.4; 2.1;2.2; 3.1;3.2; 3.3;4.1; 4.2;4.3	Elemente specifice teatrului (afișul) în perechi; Elemente de cultură teatrală (autor, titlu, personaje); Vizionarea filmului unei serbări de Crăciun și analizarea punctelor tari/slabe; Povești despre prietenie– audiere, repovestire, colorare postere, modificarea conținutului (jocuri de creație); Joc de rol pe scenariu versificat	3	IX-X-XI	

5	<i>Intră Baba –Iarnă-n sat Noapte sfântă de Crăciun</i>	1.4; 2.2; 3.2; 4.2;	Serbare dedicată sărbătorilor de iarnă, Joc de rol; Elemente specifice teatrului (decoruri, costume) – confecționare; Decorarea sălii de clasă pentru serbare	3	XII- XIII- XIV	
<i>Lumea teatrului și a poveștilor ... dincolo de sala de clasă</i>		1.2;1.4; 2.2;4.1; 4.2	<ul style="list-style-type: none"> • Activități extracurriculare derulate pe parcursul mai multor ore vizionarea unui spectacol pentru copii, audiții, confecționări măști 			
6	<i>În lumea necuvântătoarelor Sus cortina !</i>	1.1;1.2; 1.3;1.4; 2.1;2.2; 3.1;3.2; 3.3;4.1; 4.2;4.3	<ul style="list-style-type: none"> • Elemente specifice teatrului (afișul); • Elemente de cultură teatrală (autor, titlu, personaje); • Vizionarea filmului serbării de Crăciun și analizarea punctelor tari/slabe; • Povești – audiere, repovestire, colorare postere, modificarea conținutului (jocuri de creație); • Joc de rol pe scenariu versificat 	4	I - IV	
7	<i>Lumea magică a basmelor-Fascinația scenei</i>	1.1;1.3; 1.4;2.1; 2.2;3.2; 3.3;4.1; 4.2;4.3	<ul style="list-style-type: none"> • Elemente specifice teatrului (măști; afișul teatral – elaborare); • Povești – audiere, repovestire; • Joc de rol pe scenariu versificat 	3	V - VII	

8	<i>Salutare, primăvară Mâini îndemânate în lumea scenei</i>	1.1;1.2; 1.3;1.4; 2.1;2.2; 3.1;3.2; 3.3;4.1; 4.2;4.3	<ul style="list-style-type: none"> • Elemente specifice teatrului (scenografie - costume - confecționare); • Prezentarea costumelor realizate (rolul „manechinului”- model și al prezentatorului de modă); • Organizarea unei parade a modei; • Povești – audiere, repovestire, exerciții-joc, dramatizare; • Joc de rol pe scenariu versificat 	4	VIII- XI	
9	<i>Vreau să am o meserie Micii păpușari</i>	1.1;1.2; 1.3;1.4; 2.1;2.2; 3.1;3.2; 4.1;4.2; 4.3	<ul style="list-style-type: none"> • Elemente specifice teatrului (marionete, decoruri - confecționare); • Povestiri create de copii pentru a valorifica marionetele confecționate; • Povești – audiere, repovestire, exerciții-joc, dramatizare; • Joc de rol pe scenariu versificat 	3	XII - XIV	
10	<i>Copilăria Hai la carnaval!</i>	1.4;2.2; 3.2;3.3; 4.1;4.2; 4.3	<ul style="list-style-type: none"> • Elemente specifice carnavalului (măști, costume); • Elemente specifice teatrului – elaborare de afiș, invitații, program-desfășurător; • Desfășurarea unui carnaval folosind costume, măști, decoruri și personaje din poveștile dramatizate pe parcursul anului școlar; • Organizarea unei expoziții cu materialele realizate de învățător și elevi în cadrul acestui proiect 	4	XV- XVIII	

11	<i>Vară, vară, dulce vară... Călătorie în Țara Cunoașterii</i>	1.2;1.3; 1.4;2.2; 3.2;3.3; 4.1;4.2; 4.3	<ul style="list-style-type: none"> • Elemente specifice teatrului (costume, decoruri – confecționare, recondiționare); • Elemente specifice teatrului – elaborare de afiș, invitații, program-desfășurător; • Serbare dedicată finalizării clasei pregătitoare (<i>Serbarea Albinuțelor - „Călătorie în Țara Cunoașterii”</i>) 	3	XIX- XXI	
----	--	--	---	---	-------------	--

PROIECTAREA UNITĂȚILOR DE ÎNVĂȚARE

Unitatea tematică 1: *La început de drum*

Nr. de ore: 3

Nr. crt.	Conținuturi – detalieri	Ob. ref.	Activități de învățare	Resurse	Evaluare-instrumente	Data
0	1	2	3	4	5	6
1	<i>Micii actori – de la grădiniță la școală.</i> Actualizarea rolurilor interpretate în diferite scenete, serbări	1.1 1.4	<ul style="list-style-type: none"> • asalt de idei despre spectacole vizionate de copii în anii de grădiniță; • rememorarea unor roluri pe care le-au interpretat în cadrul serbărilor desfășurate la grădiniță; • chestionarea orală privind selectarea unor povești cunoscute în vederea punerii lor în scenă; • joc didactic: „<i>Povestea încurcată</i>” 	<ul style="list-style-type: none"> • conversația, asaltul de idei, jocul de rol, jocul didactic; • planșe care ilustrează diferite povești; • frontal, individual; • 1 oră 	Observarea sistematică; Chestionar oral	

2	Cine se ascunde sub mască? Elemente specifice teatrului – machiaj, măști	3.2 3.3 4.1	<ul style="list-style-type: none"> • prezentarea unor modalități de machiaj a feței, pentru a obține personaje din lumea animală; • exerciții de machiaj în perechi; • confecționare de măști – <i>fluturi și flori</i>; • dans improvizat de copii și joc de mimă 	<ul style="list-style-type: none"> • trusă de machiaj pentru copii (<i>facepainting</i>), demachiant, fișe de lucru cu flori și fluturi conturați, instrumente de desen, foarfece, capsator, fire de rafie, CD „Cutiuța muzicală 1”; • conversația, explicația, exercițiul, jocul de mimă, dans în perechi, demonstrația; • frontal, individual, în perechi; • 1 oră 	Observarea sistematică Probă practică	
---	--	-------------------	--	--	--	--

Unitatea tematică 2: *Toamna mândră, darnică...*

În lumea minunată a teatrului

Nr. de ore: 3

Nr. crt.	Conținuturi - detalieri	Ob. ref.	Activități de învățare	Resurse	Evaluare-instrumente	Data
0	1	2	3	4	5	6
1	Mâini îndemânatic Scufița Roșie – de Frații Grimm Elemente specifice teatrului: costume	1.1; 1.2; 3.3; 4.1	<ul style="list-style-type: none"> • prezentarea unor costume folosite la serbările școlare; • activitate practică de confecționare a costumelor din hârtie creponată pentru dramatizarea „<i>Scufița Roșie</i>”; • audierea poveștii „<i>Scufița Roșie</i>”, de Frații Grimm 	<ul style="list-style-type: none"> • costume folosite la serbările școlare, hârtie creponată, foarfece, capsator, CD – „<i>Punguța cu povești</i>”; • conversația, demonstrația, explicația, asaltul de idei; • frontal, echipe • 1 oră 	Observarea sistematică Probă practică	
2	Căutând-o pe...Scufița Roșie Elemente specifice teatrului – măști Termeni specifici teatrului – actor, regizor, scenariu, spectacol, spectatori, afiș	1.1 1.2 1.3 1.4 3.1	<ul style="list-style-type: none"> • repovestire pe bază de imagini; • prezentarea dramatizării versificate a poveștii; • repartizarea rolurilor pentru dramatizare, distribuirea scenariilor și formarea echipelor; • colorarea unor imagini din poveste; • joc de creație - inventarea unor finaluri neașteptate sau răsturnarea unor situații (<i>de ex: Ce s-ar fi întâmplat dacă fetița s-ar fi întâlnit nu cu lupul, ci cu o vulpe ?</i>); 	<ul style="list-style-type: none"> • povestirea în lanț, observarea dirijată, lectura model, exercițiul de antrenament creativ, asaltul de idei; • planșe didactice, fișe de lucru, culori, scenarii, afiș teatral; • activitate frontală, individuală, echipe; • 1 oră 	Evaluare reciprocă	
		3.2 3.3	<ul style="list-style-type: none"> • joc-puzzle; • confecționare de măști – <i>lupul</i>; • joc de orientare și atenție: „<i>Drumul Scufiței Roșii prin pădure</i>”; • repetare în echipe a rolurilor 	<ul style="list-style-type: none"> • conversația, observarea dirijată, explicația, exercițiul, jocul didactic, jocul de rol; • fișe de lucru – joc puzzle; joc de orientare și atenție, scenarii, carton pe care este imprimată masca de lup, foarfece, culori, carioca, rafie, capsator; • frontal, individual, echipe • 1 oră 	Observarea sistematică Probă practică	
		2.2	<ul style="list-style-type: none"> • joc de rol; 	<ul style="list-style-type: none"> • jocul de rol 	Observarea	

		3.2 4.2 4.3	<ul style="list-style-type: none"> • concurs de interpretare între echipe; • analiza obiectivă a interpretării individuale sau în echipă 	<ul style="list-style-type: none"> • planșe didactice, costume, mască lup, elemente de recuzită (ochelari din sârmă, pușcă vânător), diplome • activitate pe echipe • 1 oră 	sistematică Evaluare reciprocă Autoevaluarea	
--	--	-------------------	--	--	--	--

Unitatea tematică 3: *Comunitatea mea*

Atelierul de creație

Nr. de ore: 2

Nr. crt.	Conținuturi - detalieri	Ob. ref.	Activități de învățare	Resurse	Evaluare-instrumente	Data
0	1	2	3	4	5	6
1	În lumea animalelor Elemente specifice teatrului – marionete din hârtie groasă	1.3 3.1 3.2 3.3 4.1	<ul style="list-style-type: none"> • confecționare de marionete din hârtie groasă – <i>vulpe, cocoș, broască – tehnica Origami;</i> • crearea în echipă a unor povești pe baza personajelor construite; • joc de rol pe baza poveștilor create de copii 	<ul style="list-style-type: none"> • observarea dirijată, conversația, explicația, demonstrația, exercițiul, ex. de antrenament creativ, jocul de rol; • carton color, foarfece, lipici, perforator, diplome; • act. frontală, individuală, echipe • 2 ore 	Probă practică Probă orală	
2	Turțița – poveste populară Termeni specifici teatrului – actor, sufleur, regizor, culise, decor	1.1 1.2 1.3 1.4 2.1	<ul style="list-style-type: none"> • audierea poveștii populare „Turțița”; • repovestire pe bază de imagini; • prezentarea dramatizării versificate; • împărțirea rolurilor și distribuirea scenariilor, formarea echipelor; • repetarea rolurilor în echipe 	<ul style="list-style-type: none"> • ascultarea activă, povestirea în lanț, observarea dirijată, lectura model; • planșe didactice, scenarii, afiș teatral; • activitate frontală, individuală, echipe; • 1 oră 	Observarea sistematică Autoevaluarea	
		1.4 3.2 3.3	<ul style="list-style-type: none"> • confecționare de marionete pe bețe – <i>personajele poveștii;</i> • pregătirea decorului pentru dramatizarea „Turțița”; • repetarea rolurilor în echipe; 	<ul style="list-style-type: none"> • conversația, observarea dirijată, explicația, exercițiul, jocul didactic, jocul de rol; • fișe de lucru – joc puzzle; joc de orientare și atenție, scenarii, carton pe care este imprimată masca de lup, foarfece, culori, carioca, rafie, capsator; • frontal, individual, echipe • 1 oră 	Observarea sistematică Probă practică	
		1.3 2.2 3.2 4.2 4.3	<ul style="list-style-type: none"> • joc de rol; • concurs de interpretare; • analiza obiectivă a interpretării individuale sau în echipă 	<ul style="list-style-type: none"> • jocul de rol • marionete pe bețe, diplome • activitate pe echipe • 1 oră 	Observarea sistematică Evaluare reciprocă Autoevaluarea	

Unitatea tematică 4: *Prietenia*

Nr. de ore: 3

Nr. crt.	Conținuturi - detalieri	Ob. ref.	Activități de învățare	Resurse	Evaluare-instrumente	Data
0	1	2	3	4	5	6
1	Pregătirea serbării pentru întâmpinarea sărbătorilor de iarnă	1.4, 2.2; 3.2, 4.2	<ul style="list-style-type: none"> repartizarea rolurilor pentru serbare; pregătirea decorurilor necesare serbării; confeccionarea costumelor necesare rolurilor interpretate; repetarea fiecărui rol și integrarea lui în scenariul serbării; jocul de rol; susținerea serbării în fața unui auditoriu 	<ul style="list-style-type: none"> decoruri, costume; frontal, individual, în echipă; conversația, explicația, jocul de rol; 2 ore 	Observarea sistematică Proiect colectiv - serbarea	

Unitatea tematică 5: *Intră Baba –Iarnă-n sat*

Noapte sfântă de Crăciun

Nr. de ore: 3

Nr. crt.	Conținuturi - detalieri	Ob. ref.	Activități de învățare	Resurse	Evaluare-instrumente	Data
0	1	2	3	4	5	6
1	Serbare dedicată sărbătorilor de iarnă Termeni specifici teatrului – scenariu, festival, paradă	1.1 1.2 1.3 1.4 2.1 4.1	<ul style="list-style-type: none"> prezentare model a dramatizării versificate; reповestire în lanț; exerciții-joc pe fișă de lucru; repartizarea scenariilor, împărțirea rolurilor și constituirea echipelor de lucru 	<ul style="list-style-type: none"> conversația, ascultarea activă, repovestirea în lanț, jocul didactic, elemente de problematizare; scenarii, fișe de lucru; activitate frontală, individuală, în echipe; 1 oră 	Observarea sistematică	
2	Elemente specifice teatrului Confeccionare și prezentare de costume	2.2 3.1 3.2 3.3 4.2	<ul style="list-style-type: none"> constituirea echipelor și desemnarea responsabilităților – modelul, designerul, prezentatorul (purătorul de cuvânt), croitorii; confeccionarea unei ținute din hârtie creponată; pregătirea unei prezentări a casei de modă și a modelului; parada modelelor 	<ul style="list-style-type: none"> conversația, explicația, demonstrația, ex. de antrenament creativ; hârtie creponată, foarfece, capsatoare, rafie, alte materiale sintetice sau din natură aduse de elevi, CD cu muzică pentru prezentare; activitate pe echipe 1 oră 	Mini – proiectul în echipă Evaluarea reciprocă	

3	Cântece dedicate sărbătorilor de iarnă Concurs de interpretare	2.2 3.2 4.3	<ul style="list-style-type: none"> joc de rol; concurs de interpretare analiza obiectivă a interpretării individuale sau în echipă 	<ul style="list-style-type: none"> jocul de rol elemente de recuzită, diplome activitate pe echipe 1 oră 	Observare sistematică Autoevaluarea Evaluarea reciprocă	
---	--	-------------------	---	--	---	--

Unitatea tematică 6 : *În lumea necuvântătoarelor*

Sus cortina !

Nr. de ore: 4

Nr. crt.	Conținuturi - detalieri	Ob. ref.	Activități de învățare	Resurse	Evaluare-instrumente	Data
0	1	2	3	4	5	6
1	Coliba iepurașului - poveste populară Elemente specifice teatrului – măști	1.1 2.1 3.3 4.1	<ul style="list-style-type: none"> prezentarea model a dramatizării versificate a poveștii; distribuirea scenariilor, împărțirea rolurilor și constituirea echipelor; confeccionare de măști – <i>iepuraș, vulpe, veveriță, câine, urs, cocoș, găină, broască, ied, capră, urs</i> (câte o mască fiecare copil – acestea vor fi folosite în dramatizările ulterioare și la carnaval) 	<ul style="list-style-type: none"> cartoane pe care sunt trasate contururile pentru măști, foarfece, rafie, capsatoare, carioca, culori, scenarii; conversația, explicația, demonstrația, exercițiul; activitate frontală, individuală, în echipă; 1 oră 	Observarea sistematică Probă practică	
2	Coliba iepurașului Elemente specifice teatrului – afișul	1.3 1.4 3.2 4.2	<ul style="list-style-type: none"> elaborarea unui afiș pentru un mini-spectacol cu tema „Coliba iepurașului”; repetarea rolurilor în echipe 	<ul style="list-style-type: none"> conversația, asaltul de idei, ex. de antrenament creativ, jocul de rol, turul galeriei; foi A3, instrumente de scris și colorat, scenarii; activitate frontală, în echipe 1 oră 	Observarea sistematică Evaluare reciprocă	
3	Coliba iepurașului Concurs de interpretare	1.3 2.2 3.2 4.3	<ul style="list-style-type: none"> joc de rol; concurs de interpretare analiza obiectivă a interpretării individuale sau în echipă 	<ul style="list-style-type: none"> jocul de rol măști, elemente de recuzită, diplome activitate pe echipe 1 oră 	Observare sistematică Autoevaluarea Evaluarea reciprocă	

Unitatea tematică 7 : *Lumea magică a basmelor-Fascinația scenei*

Nr. de ore: 3

Nr. crt.	Conținuturi - detalieri	Ob. ref.	Activități de învățare	Resurse	Evaluare-instrumente	Data
----------	-------------------------	----------	------------------------	---------	----------------------	------

0	1	2	3	4	5	6
1	Găinușa cea moțată – de Călin Gruia Termeni specifici teatrului – scenariu, festival, paradă	1.1 1.2 1.3 1.4 2.1 4.1	<ul style="list-style-type: none"> • prezentare model a dramatizării versificate; • repovestire în lanț; • exerciții-joc pe fișă de lucru; • repartizarea scenariilor, împărțirea rolurilor și constituirea echipelor de lucru 	<ul style="list-style-type: none"> • conversația, ascultarea activă, repovestirea în lanț, jocul didactic, elemente de problematizare; • scenariii, fișe de lucru; • activitate frontală, individuală, în echipe; • 1 oră 	Observarea sistematică	
2	Parada modei Confecționare și prezentare de costume	2.2 3.1 3.2 3.3 4.2	<ul style="list-style-type: none"> • constituirea echipelor și desemnarea responsabilităților – modelul, designerul, prezentatorul (purătorul de cuvânt), croitorii; • confecționarea unei ținute din hârtie creponată; • pregătirea unei prezentări a casei de modă și a modelului; • parada modelelor 	<ul style="list-style-type: none"> • conversația, explicația, demonstrația, ex. de antrenament creativ; • hârtie creponată, foarfece, capsatoare, rafie, alte materiale sintetice sau din natură aduse de elevi, CD cu muzică pentru prezentare; • activitate pe echipe • 1 oră 	Mini – proiectul în echipă Evaluarea reciprocă	
3	Găinușa cea moțată Concurs de interpretare	2.2 3.2 4.3	<ul style="list-style-type: none"> • joc de rol; • concurs de interpretare • analiza obiectivă a interpretării individuale sau în echipă 	<ul style="list-style-type: none"> • jocul de rol • elemente de recuzită, diplome • activitate pe echipe • 1 oră 	Observare sistematică Autoevaluarea Evaluarea reciprocă	

Unitatea tematică 8 : *Salutare, primăvară*

Mâini îndemânaticе în lumea scenei

Nr. de ore: 4

Nr. crt.	Conținuturi - detalieri	Ob. ref.	Activități de învățare	Resurse	Evaluare-instrumente	Data
0	1	2	3	4	5	6
1	Lumea păpușilor Elemente specifice teatrului – marionete	1.4 2.2 3.1 3.2 4.3	<ul style="list-style-type: none"> • prezentarea mai multor tipuri de marionete (păpuși din carton ondulat, păpuși din hârtie groasă, păpuși din bețe, păpușă dintr-o lingură de lemn, păpuși din hârtie înclieată, marionete din stofă, animale confecționate din ciorap, din pungă de hârtie, pe role de hârtie igienică); • confecționare de marionete – <i>păpuși din baloane</i> (capul și corpul din baloane umflate, părul și hainele din hârtie creponată, fire de lână, rafie, etc.); • confecționarea unui tip de marionetă (la alegere, dintre cele prezentate) – termen 25 IV 	<ul style="list-style-type: none"> • observarea dirijată, explicația, demonstrația, exercițiul, asaltul de idei; • baloane, rafie, hârtie creponată, scotch, foarfece, fire de lână, carioca; • activitate frontală, individuală, în grupuri mici; • 1 oră 	Observarea sistematică Probă practică Mini-proiectul individual	

			<ul style="list-style-type: none"> • exercițiu de antrenament creativ – improvizarea unui monolog/dialog pentru păpușile construite; • prezentarea individuală sau în echipă a povestirilor create, folosind metode la alegere – mimă, joc de rol, cântec, dans, etc.; • exerciții-joc pe fișă de lucru 	<ul style="list-style-type: none"> • jocul didactic, elemente de problematizare, exercițiul de antrenament creativ, asaltul de idei, jocul de rol, mimă; • păpuși confecționate în ora anterioară, fișe de lucru; • frontal, individual, în echipă; • 1 oră 	Evaluare reciprocă	
2	Lumea teatrului Elemente specifice teatrului – decoruri, afișul teatral	3.3 4.1	<ul style="list-style-type: none"> • prezentarea unor decoruri folosite în serbările școlare; • recondiționarea decorurilor pentru Serbarea buburuzelor– activitate în echipă; • elaborarea unui afiș pentru spectacolul „Iedul cu trei capre” – activitate în echipă (altele decât cele de la punctul anterior); • confecționarea unor decoruri pentru dramatizarea „Iedul cu trei capre” – proiect în echipă 	<ul style="list-style-type: none"> • convorbirea, explicația, observarea dirijată, asaltul de idei, exercițiul de antrenament creativ, turul galeriei; • decoruri folosite la serbările școlare, carton duplex, hârtie colorată, resturi textile, materiale din natură, foi A3, carioca, markere; • activitate frontală, în echipe cu sarcini diferențiate de lucru; • 1 oră 	Observarea sistematică Evaluarea reciprocă Mini-proiectul în echipă	
3	Iedul cu trei capre - de Octav Pancu-Iași	1.1 1.2 1.3 1.4 2.1	<ul style="list-style-type: none"> • audierea poveștii; • repovestire în lanț, pe bază de imagini, • prezentarea model a dramatizării versificate; • distribuirea rolurilor, scenariilor și constituirea echipelor de lucru; • exerciții-joc pe fișă de lucru 	<ul style="list-style-type: none"> • ascultarea activă, povestirea în lanț, observarea dirijată, jocul didactic; • planșe didactice, scenari, fișe de lucru; • activitate frontală, individuală; • 1 oră 	Observarea sistematică	
		1.4 3.2 4.2 4.3	<ul style="list-style-type: none"> • prezentarea mini – proiectelor individuale (marionete construite după modelele prezentate anterior, decoruri realizate în echipă); • repetarea rolurilor în echipă; 	<ul style="list-style-type: none"> • jocul de rol, conversația, turul galeriei; • marionete confecționate de copii, scenari; • activitate individuală, în echipă; • 1 oră 	Autoevaluarea Evaluarea reciprocă	
		2.2 3.2 4.2 4.3	<ul style="list-style-type: none"> • joc de rol; • concurs de interpretare; • analiza obiectivă a interpretării individuale sau în echipă 	<ul style="list-style-type: none"> • jocul de rol • elemente de recuzită, marionete, diplome • activitate pe echipe • 1 oră 	Observare sistematică Autoevaluarea Evaluarea reciprocă	

Unitatea tematică 9 : *Vreau să am o meserie*

Micii păpușari

Nr. de ore: 3

1	Iedul cu trei capre - de Octav Pancu-Iași	1.1 1.2 1.3	<ul style="list-style-type: none"> • audierea poveștii; • repovestire în lanț, pe bază de imagini, • prezentarea model a dramatizării versificate; 	<ul style="list-style-type: none"> • ascultarea activă, povestirea în lanț, observarea dirijată, jocul didactic; • planșe didactice, scenari, fișe de lucru; 	Observarea sistematică	
---	--	-------------------	---	--	------------------------	--

		1.4 2.1	<ul style="list-style-type: none"> distribuirea rolurilor, scenariilor și constituirea echipelor de lucru; exerciții-joc pe fișă de lucru 	<ul style="list-style-type: none"> activitate frontală, individuală; 1 oră 		
		1.4 3.2 4.2 4.3	<ul style="list-style-type: none"> prezentarea mini – proiectelor individuale (marionete construite după modelele prezentate anterior, decoruri realizate în echipă); repetarea rolurilor în echipă; 	<ul style="list-style-type: none"> jocul de rol, conversația, turul galeriei; marionete confecționate de copii, scenariii; activitate individuală, în echipă; 1 oră 	Autoevaluarea Evaluarea reciprocă	
		2.2 3.2 4.2 4.3	<ul style="list-style-type: none"> joc de rol; concurs de interpretare; analiza obiectivă a interpretării individuale sau în echipă 	<ul style="list-style-type: none"> jocul de rol elemente de recuzită, marionete, diplome activitate pe echipe 1 oră 	Observare sistematică Autoevaluarea Evaluarea reciprocă	

Unitatea tematică 10 : Copilăria

Hai la carnaval!

Nr. de ore: 4

Nr. crt.	Conținuturi - detalieri	Ob. ref.	Activități de învățare	Resurse	Evaluare-instrumente	Data
0	1	2	3	4	5	6
1	Carnavalul – formă de exprimare artistică Organizarea unui carnaval și a unei expoziții folosind costume, măști, marionete, decoruri și personaje din poveștile dramatizate	3.3 4.1	<ul style="list-style-type: none"> repartizarea rolurilor pentru carnaval; recondiționarea/confecționarea costumelor și măștilor necesare rolurilor interpretate (se vor folosi și cele confecționate în orele anterioare) – temă pentru acasă; elaborarea unui afiș pentru carnaval; exerciții-joc pe fișe de lucru 	<ul style="list-style-type: none"> conversația, explicația, jocul didactic, turul galeriei; foi A3, carioca, markere, fișe de lucru frontal, individual, în echipă; 1 oră 	Observarea sistematică Probă practică Evaluare reciprocă	
		1.4 3.2 4.2	<ul style="list-style-type: none"> repetarea fiecărui rol și integrarea lui în scenariul carnavalului; confecționarea invitațiilor; exerciții-joc pe fișe de lucru 	<ul style="list-style-type: none"> conversația, explicația, jocul didactic, turul galeriei; foi A5, A4, carioca, markere, fișe de lucru frontal, individual; 1 oră 	Observarea sistematică Probă practică Evaluare reciprocă	
		2.2 3.2 4.3	<ul style="list-style-type: none"> desfășurarea carnavalului în fața unui auditoriu (vor fi invitați părinți, învățătoare în cadrul acțiunii); premiera participanților (măști, costume) 	<ul style="list-style-type: none"> decoruri, costume, măști, marionete, portofolii individuale; 	Proiect colectiv - carnavalul	

Unitatea tematică 11: Vară,vară,dulce vară...**Călătorie în Țara Cunoașterii****Nr. de ore: 3**

Nr. crt.	Conținuturi - detalieri	Ob. ref.	Activități de învățare	Resurse	Evaluare-instrumente	Data
0	1	2	3	4	5	6
1	Pregătirea serbării pentru sfârșitul clasei pregătitoare – Serbarea albinuțelor	1.4, 2.2; 3.2, 4.2	<ul style="list-style-type: none">• repartizarea rolurilor pentru serbare;• pregătirea decorurilor necesare serbării;• elaborarea afișului și a invitațiilor;• confecționarea costumelor necesare rolurilor interpretate;• repetarea fiecărui rol și integrarea lui în scenariul serbării;• susținerea serbării în fața unui auditoriu (părinți, învățătoare)	<ul style="list-style-type: none">• decoruri, costume;• frontal, individual, în echipă;• conversația, explicația, jocul de rol;• 3 ore	Observarea sistematică Proiect colectiv - serbarea	

OBIECTIVE CADRU:

- **Formarea unor deprinderi de lucru pentru realizarea unor desene, picturi, modelaje;**
- **Realizarea unor corespondențe între diferitele elemente de limbaj plastic și forme, obiecte din mediul înconjurător (natură, artă și viața socială);**

- **Stimularea expresivității și a creativității prin desen, pictură, modelaj;**
- **Formarea capacității de receptare a lumii sonore și a muzicii;**
- **Formarea capacităților de exprimare prin muzică;**
- **Cunoașterea marilor valori ale creației muzicale naționale și universale.**

OBIECTIVE DE REFERINȚĂ:

- ❖ Să obțină efecte plastice, forme spontane și elaborate prin tehnici specifice picturii;
- ❖ Să exerseze deprinderile tehnice specifice modelajului în redarea unor teme plastice;
- ❖ Să recunoască elemente ale limbajului plastic și să diferențieze forme și culori în mediul înconjurător;
- ❖ Să cunoască și să diferențieze materiale și instrumente de lucru ;
- ❖ Să utilizeze un limbaj adecvat cu privire la diferitele activități plastice concrete ;
- ❖ Să compună în mod original și personal spațiul plastic, utilizând materiale și tehnici diverse ;
- ❖ Să interpreteze liber, creativ lucrări plastice exprimând sentimente estetice ;
- ❖ Să privească și să recunoască creații artistice corespunzătoare specificului de vârstă al copilului preșcolar și preocupărilor acestuia (portrete de copii, jocuri ale copiilor, scene de familie, peisaje, activități cotidiene ale oamenilor).

MODALITAȚI DE EVALUARE

- Concursuri pe teme artistice
- Expoziții permanente la colțul „**CALEIDOSCOP ARTISTIC**”
- Expoziții ocazionale



TEMATICA-SEMESTRUL I



Nr. crt.	DATA	COMPORTAMENTE	TEMA PLASTICA	MIJLOC DE REALIZARE
1.	Septembrie 2022	Evaluarea cunoștințelor legate de recunoașterea culorilor primare și secundare, denumirea acestora; dispunerea culorilor in ordinea aparitiei acestora in cadrul spectrului pe suportul plastic;	Culorile primare și secundare	„Curcubeul”
		Evaluarea cunoștințelor legate de gruparea culorilor in calde și reci; denumirea culorilor calde și a celor reci; compunerea spatiului prin crearea cu ajutorul acuarelelor a unor forme spontane;	Culori calde și culori reci	„Jucarii colorate”
		Reactualizarea cunoștințelor legate de recunoașterea nonculorilor, denumirea corecta a acestora; aplicarea paralela, pe aceeași foaie de desen a albului și a negrului pentru redarea contrastului dintre zi și noapte;	Nonculori	„Ziua si noaptea”
2.	Octombrie 2022	Aplicarea acuarelei dorite pe palme și talpile picioarelor; presarea palmelor și a talpilor pentru a obtine amprente personale;	Amprenta	„Palmele și talpile mele”
		Amestecarea culorilor calde pe paleta pentru obtinerea de noi nuante, specifice toamnei; aplicarea nuanțelor obtinute pe frunze și presarea apoi a acestora pe suportul plastic;	Amestecul culorilor primare calde pe paleta	„Frunzele toamna”

		Compunerea spatiului plastic cu fructe și legume de toamna, folosind culori calde și reci care impreuna dau contrastul cald-rece; imbogatirea vocabularului plastic cu termenul de „contrast cald-rece”;	Contrastul cald- rece	„Fructe și legume”
		Aplicarea unui jet de aer prin suflare peste acuarela aflata pe foaia-suport pentru obtinerea picaturilor de ploaie;	Tehnica suflarii	„Ploaia”
3.	Noiembrie 2022	Umezirea suportului plastic; aplicarea acuarelei umede cu ajutorul pensulei și redarea liber a unor forme din mediul natural;	Tehnica limered pe umed	„Florile gradinarului”
		Folosirea periutei de dinti pentru a stropi acoperind forma de carton pentru a reda obiecte din mediul apropiat; pastrarea șablonului nemișcat pentru a obtine forma dorita;	Stropirea	„Mașina mea”

		Trasarea cu ajutorul pensulei cu acuarela a unor linii de diferite grosimi pentru a reda forme abstracte, care, impreuna, formeaza un obiect;	Pensulafia	„Blocuile din or ns ul meu”
4.	Decembrie 2022	Aplicarea cu ajutorul pensulei a acuarelei potrivite steagului tricolor, pe materialul textil primit; presarea materialului textil pe suprafata de lucru pentru obtinerea unei imaginii imprimate a tricolorului;	Tehnica imprimarii (cu material textil)	„Steagul tricolor”
		Trasarea unor stele cu ajutorul unei lumanari din ceara care sa formeze stelele de pe steagul UE; aplicarea cu ajutorul pensulei, in interiorul stelelor, a acuarelei galbene, iar pe restul suprafetei, a acuarelei albastre;	Tehnica picturii cu ceara	„Steagul Uniunii Europene”
		Redarea spatiului cosmic prin alaturarea de culori deschise, luminoase cu unele inchise, redand astfel soarele și stelele in univers, prin contrastul clar-obscur;	Contrastul clar-obscur (inchis-deschis)	„Soarele și stelele in Univers”
		Obtinerea, prin amestecul fizic de alb și negru, cu diferite culori a unor tonuri diferite inchise și deschise; aplicarea tonurilor obtinute pentru a crea imaginea unei seri de iarna, seara de Craciun; imbogatirea vocabularului plastic cu termenul „ton”;	Tonuri	„Noaptea de Craciun”
5.	Ianuarie 2023	Folosirea pensulei cu peri scurli pentru a stropi suprafata plastica de culoare albastra; aplicarea unor stropi de diferite marimi și forme, folosind nonculoarea alb pentru a reda ninsoarea;	Tehnica stropirii (\$pri(ul)	„Ninge peste oraș”
		Amestecarea de alb și negru in diferite cantitati pentru obtinerea mai multor griuri; aplicarea unor pete de griuri diferite pe foaia-suport pentru a reda aspectul zapezii in prezenta unei lumini difuze, așa cum este noaptea, iarna;	Griul neutru	„Zapada noaptea”

		Mototolirea hartiei in forma rotunda; aplicarea acuarelei albe pe bila și presarea hartiei pe suportul plastic, pentru obtinerea unor forme elaborate;	Tehnica amprentarii cu hartie mototolita	„Oameni de zapada”
15.	Februarie 2023	Evaluarea capacitatii de a compune liber, avand la indemana mijloace simple, a unui tablou cu o tema la alegere; verificarea modului de lucru, a culorilor folosite, a finalitatii obtinute;	Compozitie decorativa realizata prin tehnica picturii cu firul de lana	„Micii artisti”

Nr. crt.	DATA	COMPORTEMENTE	TEMA PLASTICA	MIJLOC DE REALIZARE
1.	Februarie 2023	Amestecarea de alb și negru, în diferite cantități pentru obținerea mai multor griuri; aplicarea unor pete de griuri diferite pe foaia suport pentru a reda atmosfera de la Polul Sud, unde este veșnic zapada;	Griul neutru	„La Polul Sud”
		Amestecarea culorilor în diferite cantități pentru obținerea nuanțelor dorite; trasarea de linii care să redea formele unor animale domestice, folosind pentru a le colora nuanțele potrivite, obținute anterior;	Niante	„Animalele bunicilor”
2.	Martie 2023	Aplicarea acuarelei în culori diferite pe formele tăiate în cartof; presarea ștampilelor din cartof pe foaia de desen pentru a realiza modele de mărțișoare;	Tehnica ștampilei din cartof	„Mărțișoare”
		Îndoirea hârtiei în două, pe lungime; aplicarea pe partea din dreapta a hârtiei, în interior, a diferitelor culori sub forma unor flori; închiderea hârtiei și presarea cu ajutorul degetelor pentru obținerea unor forme în oglindă, cadou pentru mama;	Tehnica presării hârtiei	„Flori pentru mama”
		Amestecarea culorilor în diferite cantități pentru obținerea nuanțelor necesare pictării dinozaurilor; trasarea de linii care să redea formele unor animale dispărute, folosind nuanțele potrivite pentru a le colora;	Nuanțe	„Dinozauri”

		Compunerea spatiului plastic cu animale care traiesc in mediul marin, folosind prin alaturare culorile cunoscute, care, impreuna, dau contrastul culorilor in sine;	Contrastul culorilor in sine	„Acvariul”
		Amestecarea culorilor in diferite cantitati pentru obtinerea nuantelor dorite; trasarea de linii care sa redea formele unor animale domestice, folosind nuantele potrivite, obtinute anterior, pentru a le colora;	Nuante	„Culorile primaverii”

3.	Aprilie 2023	Redarea contrastului cald-rece prin alaturarea, in pictura, a roșului, specific ridichilor, cu verdele ierbii;	Contrastul cald rece	„Ridichi”
		Amestecarea culorilor in diferite cantitati pentru obtinerea nuanțelor dorite; trasarea de linii care sa redea forme din mediu apropiat, folosind apoi pentru a le decora nuanțele obtinute anterior;	Nuanțe	„Oua de Paște”
4.	Mai 2023	Aplicarea acuarelei pe suprafete diferite, cu textura diferita fata de obicei, pe pietre; crearea unor forme spontane care sa redea gazele indragite de copii-buburuze;	Tehnica picturii pe pietre	„Buburuze”
		Compunerea spatiului plastic cu forme care sa semnifice flori, folosind prin alaturare culorile complementare, care impreuna dau contrastul complementarelor; vizualizarea pozitiei culorilor complementare pe cercul culorilor al lui Itten; imbogatirea vocabularului plastic cu termenii „contrastul complementarelor”;	Contrastul complementarelor	„Papadii in vase violet”
		Trasarea cu ajutorul bucatilor de sapun peste foaia pictata in prealabil cu albastru, a unor linii ondulate pentru a reda valurile marii;	Tehnica picturii cu sapun	„Valurile marii”
		Compunerea spatiului plastic cu elemente plastice cunoscute, folosind prin alaturare culorile dorite, care impreuna dau contrastul culorilor in sine;	Contrastul culorilor in sine	„Cearta culorilor”

5.	Iunie 2023	Evaluarea cunoștințelor legate de combinarea de culori, obținerea de nuanțe și dispunerea acestora pe suprafața plastică în vederea obținerii unui tablou din viața de școlar așa cum și-l imaginează acum copiii;	Compoziție deschisă	„La școală”
		Evaluarea capacității de a obține prin amestec fizic între două culori complementare (diametral opuse, pe cercul cromatic), griurilor colorate; compunerea în mod original a spațiului plastic cu forme spontane și elaborate specifice începutului de vară;	Griuri colorate	„Fluturi și flori”

Oportunități europene pentru elevii și profesorii Școlii Gimnaziale Ștefan cel Mare din Bistrița

Prof. Stoica Alexandra, Școala Gimnazială Ștefan cel Mare, Bistrița

În anul 2016 Școala Gimnazială „Ștefan cel Mare” din Bistrița, în calitate de coordonator a început primul proiect cofinanțat de Comisia Europeană, Erasmus+ KA2, Basic Employability and Entrepreneurship Skills at a Young Age -BEES (Competențe antreprenoriale și legate de piața muncii la vârste timpurii), care a presupus un parteneriat strategic între școli din țări precum Turcia, Italia, Polonia, Irlanda, Scoția, Spania. Acest proiect a avut ca obiectiv principal educarea elevilor din ciclul primar spre dobândirea unor competențe antreprenoriale de bază și pregătirea acestora pentru piața muncii. De asemenea, s-a urmărit dezvoltarea competențelor numerologice și antreprenoriale, la copiii din ciclul primar, a competențelor de muncă în echipă, creativitate, flexibilitate și încredere, a celor de comunicare scrisă și orală, de leadership și Time Management, a competențelor digitale și de limbă engleză a grupului țintă.

Start-Eu-Up! (2019-2021) este cel de-al doilea proiect Erasmus+ coordonat de către Școala Gimnazială “ Ștefan cel Mare” Bistrița, o continuare a proiectului BEES (2016-2018), care se dorește a fi o ocazie și o oportunitate atât pentru elevii de gimnaziu cât și pentru cadrele didactice din școală de a aborda învățarea din perspectivă interculturală, de a valoriza experiențele trăite atât la școală cât și pe plan personal, de a cunoaște oameni noi, obiceiuri noi, idei noi. Start-Eu-Up! A fost un proiect axat pe formarea și dezvoltarea competențelor antreprenoriale în rândul elevilor, competențe atât de necesare pe piața muncii în ziua de astăzi. Parteneri în proiect au fost școli din Spania, Portugalia, Croația, Turcia și Italia.

Proiectul Planning Learning Approaches for Nowadays Students PLANS, în care Școala Gimnazială „Ștefan cel Mare” este partener, s-a desfășurat în perioada septembrie 2019- august 2021. Proiectul s-a adresat elevilor cu vârste cuprinse între 11-13 ani și a abordat predarea diferitelor discipline școlare prin intermediul TIC. Activitățile la care cadrele didactice au participat alături de elevi au abordat munca în echipă, PBL (Project-Based –Learning), CLIL, STEM, învățarea prin descoperire, documentare, prezentare de proiect. Temele abordate au fost: istoria și geografia locală și a țărilor partenere, predarea prin dramatizare, scrierea creativă, științe,

arte, muzică, religie, etică, moștenirea culturală, creare de website, editare cu ajutorul aplicațiilor telefonice, elaborare de planuri de lecții care să aibă la bază predarea cu ajutorul TIC. Pe lângă activitățile de învățare destinate elevilor, acest proiect include și cursuri pentru profesorii implicați. Am colaborat în acest proiect cu școli din: Germania, Spania, Republica Cehă și Portugalia.

Dimensiunea Europeană a continuat să fie introdusă în școala noastră prin proiectul european Steps to achieve gender equality -STAGE. Proiect în care școala din Spania a fost coordonatoare și a lucrat alături de școli din: Turcia, Polonia, respectiv România. Proiectul s-a adresat elevilor cu vârste între 13-15 ani ai școlii noastre. Tema principală a acestui proiect a fost egalitatea de gen și șanse. S-au abordat subiecte precum: egalitatea și respect, vizibilitatea femeilor, stereotipurile. Obiectivele proiectului au fost: incluziunea socială, dezvoltarea de competențe cheie, conștientizarea elevilor vizavi de egalitate, vizibilitate, respect.

Un alt proiect european de succes a fost Sport to Educate, to Integrate, to Become Citizens of the World. Grupul țintă al acestui proiect a fost format din elevi cu vârstele între 10-12 ani. Tematica acestuia a vizat importanța practicării sportului în interiorul școlii, dar și în exteriorul acesteia. De asemenea, în urma derulării activităților de proiect, elevii au reușit să înțeleagă implicațiile activității sportive în viața de zi cu zi, valorile pe care le dezvoltă antrenamentul sportiv, ce înseamnă un stil de viață sănătos, legătura dintre sănătate și sport. Activitățile de cercetare în care au fost implicați elevii le-au oferit exemple concrete de sportivi faimoși, de asemenea, au adus în actualitate jocuri și sporturi practicate de bunicii și părinții acestora. Școala coordonatoare a fost din Italia și am avut parteneri din Spania, Turcia, Portugalia, Grecia și Bulgaria. Obiectivele proiectului au fost atinse, chiar și în perioada pandemiei partenerii au găsit soluții pentru a continua activitățile. Câteva din obiectivele europene ale proiectului au fost: dobândirea unui stil de viață sănătos prin practicarea activităților sportive, promovarea incluziunii sociale, dezvoltarea competențelor de comunicare în limba engleză, promovarea dimensiunii europene în școală și în comunitatea locală.

Proiectul Erasmus+ The Impact of consumerism on our Environment- ICE a fost implementat pe durata a trei ani școlari, 2017-2020, a vizat educația ecologică, una dintre noile educații care dețin în actualitate o pondere foarte importantă în cadrul educației formale și non-formale. Coordonat de o școală din Cehia, proiectul mai antrenează ca parteneri și școli din Italia, Bulgaria și România. Proiectul ICE- “The Impact of Consumerism on our Environment” -

Impactul consumului asupra mediului înconjurător – a presupus un parteneriat strategic între școli având ca obiectiv principal conștientizarea importanței reducerii consumului de orice fel și conștientizarea faptului că natura nu este o sursă nepuizabilă. Scopul proiectului a fost tragerea unui semnal de alarma vis-a-vis de consecințele pe care consumul necontrolat îl poate avea asupra mediului și a calității vieții în general.

Educația este într-o continuă transformare și caută în permanență o diversificare a ofertei școlare cu scopul de a dispune de cât mai multe resurse educaționale pentru profesori și elevi. Implementarea proiectelor europene în școli aduce beneficii atât pentru profesori, elevi cât și pentru comunitate. Dimensiunea europeană a școlilor îi determină pe elevi și profesori să iasă din zona de confort, să se adapteze la nou, să găsească soluții inovatoare la problemele lumii contemporane. Proiectele Erasmus au ca scop îmbunătățirea calității și consolidarea dimensiunii europene în educație, încurajarea învățării limbilor străine și a cooperării transnaționale între școli, promovarea conștiinței interculturale și a inovației în ceea ce privește metodele pedagogice și tehnicile informaționale.

FISA DE LUCRU – GRECIA ANTICA

Clasa a IX-a

I. Analizați cu atenție harta de mai jos:



Răspundeți următoarelor cerințe:

1. Precizați direcțiile de colonizare ale grecilor.
2. Menționați trei spații colonizate de greci, scriind pentru fiecare în parte câte o colonie înființată de greci.
3. Menționați două cauze ale mării colonizării grecești.
4. Menționați trei consecințe ale acestei colonizări.

II. Indicați câte o realizare sau un eveniment istoric pentru fiecare din următoarele personalități istorice:

Clistene	
Dracon	
Pericle	
Solon	
Leonidas	

III. Ordonăți cronologic următoarele evenimente istorice:

- Bătălia de la Maraton
- Transformarea Greciei în provincie romană
- Reformele lui Dracon

- Cucerirea cetăților grecești de către Alexandru Macedon
- Infrângerea Atenei de către Sparta în războiul peloponesiac

IV. Citiți cu atenție textul de mai jos

„**Războiul peloponesiac**, desfășurat între anii 431-404 î.Hr. și determinat de lupta pentru hegemonie în Grecia antică, a opus Sparta (conducătoare a Ligii peloponesiace) Atenei (care se afla în fruntea Ligii de la Delos). Ambele tabere au utilizat toate rezervele materiale și umane de care dispuneau, ceea ce va duce la secătuirea potențialului lor militar și economic. Pretextul războiului l-a reprezentat asedierea coloniei Corintului, Potideea, de către Atena. Corintul cere ajutor Spartei, iar Atena ia măsuri dure împotriva Megarei, aliată a Corintului, căreia îi interzice comerțul cu orașele Ligii de la Delos.

Operațiunile militare se desfășoară în special sub forma invaziilor pustiitoare ale spartanilor și aliaților acestora împotriva Atenei și a zonelor care îi rămân fidele. Distrugerile au fost amplificate de marea epidemie de ciumă, care afectează grav Atena (429 î.Hr.), liderul atenian Pericle numărându-se și el printre victime. Conflictele interne din Atena, dar și gravele neînțelegeri ale acesteia cu aliatele sale din Liga de la Delos au amplificat dezastrul. Una dintre cele mai grave înfrângeri suportate de Atena în timpul războiului peloponesiac a fost bătălia de la Asinaros, lângă Siracuza (413 î.Hr.), în urma căreia generalii atenieni sunt executați împreună cu 12 000 de cetățeni soldați ai Atenei. După o ultimă înfrângere, la Aigos Potamos (în 405 î.Hr.), Atena este obligată să-și predea flota spartanilor și să-și dărâme fortificațiile în anul următor. Imperiul atenian format în secolul al V-lea î.Hr. era definitiv distrus, toate posesiunile maritime ale atenienilor, cu excepția insulei Salamina, fiind pierdute.” (Wikipedia)

Răspundeți următoarelor cerințe:

1. Precizați conflictul prezentat în sursa dată.
2. Menționați, din sursa dată, două informații referitoare la Imperiul Atenian.
3. Scrieți o relație cauză-efect stabilită între două informații selectate din sursă, precizând rolul fiecăreia dintre aceste informații (cauză, respectiv efect).
4. Formulați, pe baza sursei date, un punct de vedere referitor la cauzele care au determinat înfrângerea cetății Atena, susținându-l cu două informații selectate din sursă.
5. Argumentați, printr-un fapt istoric relevant, afirmația conform căreia secolul V î.Hr. a fost secolul de aur al Atenei, dar și perioada de agonie a acesteia. (Se punctează prezentarea unui fapt istoric relevant și utilizarea conectorilor care exprimă cauzalitatea și concluzia.)

Fisă de lucru

Clasa a XI-a

Citiți cu atenție textul de mai jos:

„Grigore Gafencu (1892-1957) – om politic și diplomat român; membru al Partidului Național Țărănesc, (...) ministru al Afacerilor Străine al României (decembrie 1938-iunie 1940); trimis extraordinar și ministru plenipotențiar al României la Moscova (august 1940-iunie 1941). Timp de doi ani a încercat să asigure neutralitatea României, prinsă între Germania și Uniunea Sovietică. După anexarea Basarabiei, nordului Bucovinei și a Ținutului Herței de către Uniunea Sovietică în 1940, Gafencu este trimis ca ambasador la Moscova unde rămâne în post până la începutul războiului împotriva Uniunii Sovietice, la 21 iunie 1941. În timpul războiului, Grigore Gafencu pleacă din România și se stabilește la Geneva în Elveția.

Încă de la începutul exilului său, Grigore Gafencu a fost atras de ideea unificării Europei, pe care o considera un argument împotriva realiștilor de la acea vreme – oameni politici sau specialiști – susținători ai divizării continentului. Participant activ la toate inițiativele diverselor mișcări care au promovat, în epocă, ideea de unitate europeană, Grigore Gafencu a atras atenția partenerilor săi occidentali asupra dramei pe care o traversau țările din Europa Centrală și de Est, intrate definitiv în sfera de influență sovietică. Recunoașterea meritelor sale a venit la 8 aprilie 1956, când Grigore Gafencu a fost ales președinte al Comitetului Central al Uniunii Europene a Federaliștilor, prilej cu care a prezentat un amplu program de activitate al cărui obiectiv era revitalizarea ideii de uniune europeană. Un an mai târziu, urmau să fie semnate Tratatul de constituire a Comunității Economice Europene și Tratatul de constituire a Comunității Europene a Energiei Atomice, o etapă importantă în procesul de edificare a Uniunii Europene de astăzi.”

<https://www.historia.ro/>

Răspundeți următoarelor cerințe:

1. Precizați secolul și deceniile pentru fiecare an din sursa dată.
2. Menționați, din sursa dată, funcțiile politice deținute de Grigore Gafencu în perioada celui de-al Doilea Război Mondial și funcția deținută în Perioada interbelică.
3. Menționați, din sursa dată, trei informații referitoare la cariera politică a lui Grigore Gafencu.
4. Formulați, pe baza sursei date, un punct de vedere referitor la activitatea diplomatului român Grigore Gafencu pentru susținerea ideii de unificare europeană, susțineti-vă punctul de vedere cu 2 informații selectate din sursa.
5. Menționați partidul politic român din care făcea parte diplomatul la care face referire sursa dată
6. Scrieți o relație cauză-efect stabilită între două informații selectate din sursă, precizând rolul fiecăreia dintre aceste informații (cauză, respectiv efect).
 1. Argumentați, printr-un fapt istoric relevant, afirmația conform căreia unitatea europeană a fost o necesitate pentru evoluția Europei postbelice. (. (Se punctează prezentarea unui fapt istoric relevant și utilizarea conectorilor care exprimă cauzalitatea și concluzia.)

Fisă de lucru și schiță lecție
Clasa a X-a
NOUL ECHILIBRU EUROPEAN

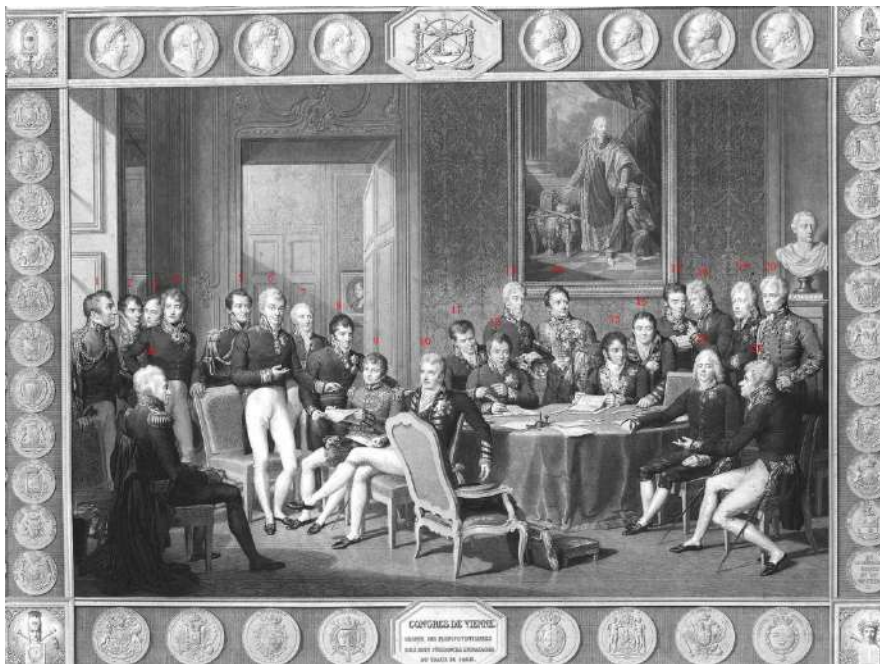

1815 –
CONGRESUL DE LA VIENA
 – Marile Puteri decid restabilirea „echilibrului european” – se adoptă ACTUL FINAL (9 iunie 1815) – prin care se stabilea:

- **Franța** – micșorată la granițele din 1792, restabilită dinastia de

Bourbon – Ludovic XVIII.

- **Anglia** – consolidează poziția de mare putere maritimă.
- **Confederația Germană** – nou creată în centrul Europei intră sub dominația Austriei și Prusiei.
- **Rusia** - Primea o parte a Poloniei, controlul asupra Finlandei.
- **Regatul Unit al Țărilor de Jos** - (aproximativ teritoriul Belgiei contemporane și Olanda) sunt unificate într-o monarhie.



1815 – Se crează **Sfânta Alianță** cu scopul păstrării *status – quo* ului teritorial, (coalțiie a Imperiului Rus, Prusiei și Imperiului Austriac creată la inițiativa țarului Alexandru I și semnată pe 26 septembrie 1815)

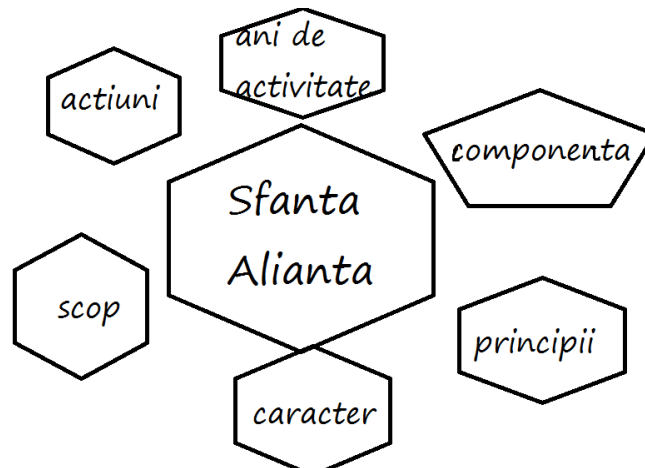

Santa Alianza (26 de Septiembre, 1815)



Mișcări revoluționare

1820 – America Latină – Simion Bolovar – i-au naștere națiunile sud-americane.

1829 – Grecia își obține independența

1830 – Franța înlătură monarhia absolutistă, impunând monarhie constituțională numindu-l ca rege de **Ludovic Filip de Orleans**.

Ludovic-Filip al Franței Casa de Orléans Ramură a Casei de Bourbon Naștere: 6 octombrie 1773 Deces: 26 august 1850		
Titluri regale		
Predecesor: Carol X	Rege al Franței 9 august 1830 – 24 februarie 1848	Monarhie abolită A Doua Republică Franceză (în cele din urmă Napoleon III ca împărat)
Nobilimea franceză		
Predecesor: Louis Philippe II	Duce de Orléans 6 noiembrie 1793 – 9 august 1830	Succesor: Ferdinand Philippe
Funcții politice		
Predecesor: Carol X	Șef al statului francez 9 august 1830 – 24 februarie 1848	Succesor: Jacques-Charles Dupont de l'Eure
Titluri pretendente		
Titlu nou A Treia Republică Franceză	— TITULAR — Rege al Franței 24 februarie 1848 – 26 august 1850	Succesor: Filip VII (sau Louis Filip II)

ȚĂRILE ROMÂNE ȘI PROBLEMA ORIENTALĂ

„În sec. al XVIII lea, o parte dintre greci obținuseră un statut privilegiat în Imperiul Otoman, în comparație nu numai cu alți creștini, dar și cu majoritatea musulmanilor. Poziția cu adevărat privilegiată era deținută însă nu de negustorii greci și nici măcar de înalții oficiali ai Bisericii ortodoxe, ci de un alt grup, oligarhia fanarioasă, al carei centru era Constantinopolul. Membrii acestui grup, al cărui nume provenea din Fanar, unde trăiau majoritatea creștinilor ortodocși și unde se afla sediul Patriarhiei ortodoxe, erau în mare parte de naționalitate greacă, dar el includea și italieni elenizați, români și familii de albanezi. Influența fanarioșilor deriva din marea lor bogăție. Imperiul Otoman nu dorea să încorporeze Țările Române în sistemul imperial otoman, ci au fost provincii autonome, având propriile lor instituții și să constituie un bloc eficient de apărare împotriva puterilor învecinate. Totodata Poarta avea nevoie de conducători pe care să se poată bizui și care să nu conspire cu dușmanii ei. Domnitorii autohtoni nu mai păreau demni de încredere.”

1. Citiți cu atenție textul de mai jos și răspundeți la următoarele cerințe:
 - a. Precizați motivele pentru care Imperiul Otoman a apelat la fanarioși pentru a conduce Principatele. Ce religie aveau fanarioși?
 - b. Ce statut aveau Țările Române în relația cu Imperiul Otoman?
 - c. Ce origine aveau fanarioși?

2. Definiți termenii de: **Problemă Orientală, politica de menținere a status quo-ului teritorial, fanariot, autonomie.**

SECOLUL FANARIOT 1711,1716 Moldova/Tara Românească – 1821

Varianta a „despotismului luminat” caracteristic Europei secolului al XVIII – lea.

- Expl: **Constantin Mavrocordat**, Alexandru Ipsilanti, Ioan Gheorghe Caragea.

ASPECTE NEGATIVE	ASPECTE POZITIVE
<ul style="list-style-type: none"> • îngrădită autonomia principatelor; • numirea domnitorilor direct de către sultan din cadrul funcționarilor publici de origine grecească din cartierul Fanar al Constantinopolului; • Creșterea considerabilă a obligațiilor Țărilor Române față de Poartă: Haraciul, Mucarerul, Peșcheșurile; • Desființarea armatei; • Cumpărarea tronului; • Limitarea dreptului de a exercita o politică externă proprie. 	<ul style="list-style-type: none"> • Țările Române intră în atenția dezbaterilor internaționale; • Reforme de modernizare a principatelor: social (desființarea șerbiei), fiscal (desființarea dărilor multiple), administrativ (remunerația dregătorilor), juridic (primele legi scrise în domeniul juridic); • Conturarea partidei naționale – constituirea elitei boierești într-o grupare receptivă la modelul occidental și contestatară a situației existente – căutarea de soluții prin memorii

Românii la interferența marilor puteri:

- principatele devin teatrul operațiunilor militare în confruntările dintre cele trei imperii: Otoman, Rus, Habsburgic:

- 1716-1718 – războiul austro-turc, Pacea de la **Passarowitz**

– Austria obține o parte a Serbiei, **Banatul și Oltenia**.

- 1735-1739 – războiul ruso-austro-turc, Pacea de la

Belgrad – **Oltenia** revine Țării Românești.

- 1768-1774 – războiul ruso-turc, Pacea de la **Kuciuk** –

Kainargi – Rusia dobândește dreptul de a ocroti creștinii din Imperiul Otoman

- 1775 – Austria anexează **Bucovina**

- 1806-1812 – război ruso-turc, **Pacea de la București** –

Rusia anexa **Basarabia**

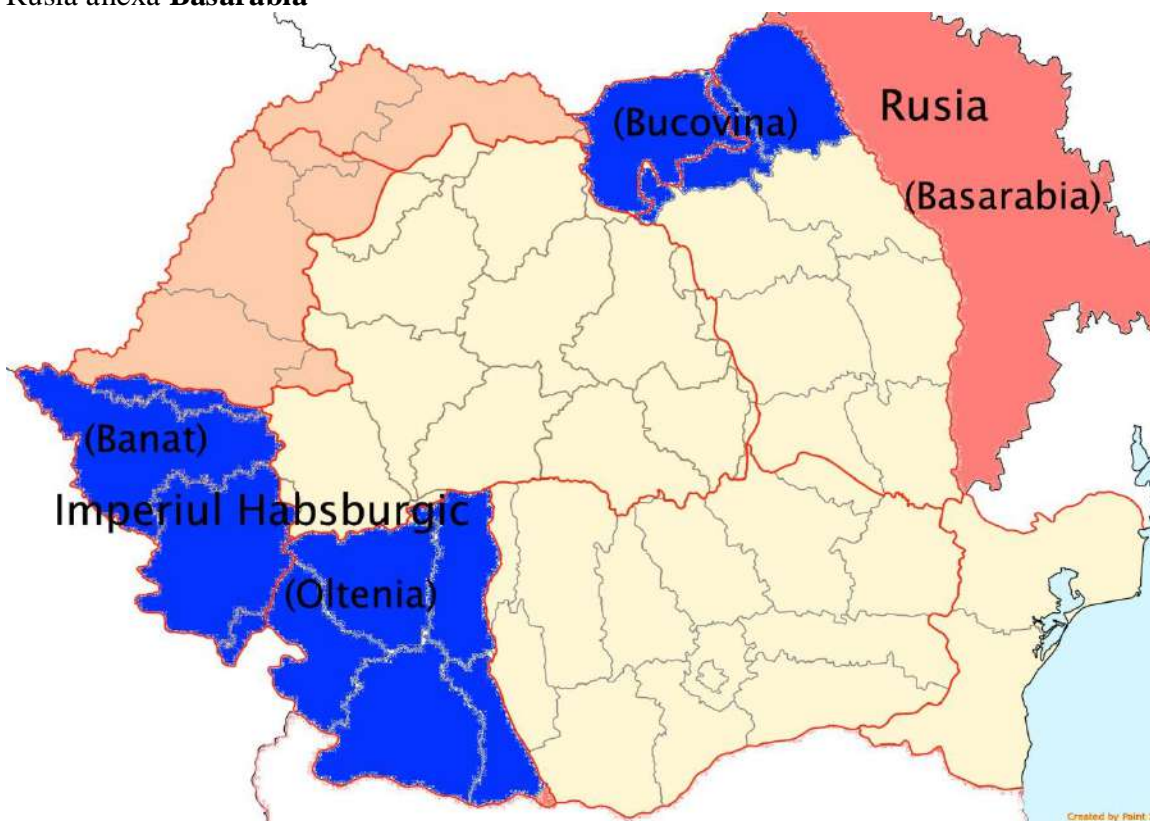

<https://learningapps.org/15372176>

1822 – în urma revoluției lui **Tudor Vladimirescu** se revine la domniile pământene.

1826 – *Convenția de la Akkerman* (Cetatea Albă) – limitarea amestecului otoman în principate și accentuarea amestecului Rusiei.

1829 – *Trataul de la Adrianopol* – survine în urma unui nou conflict ruso-turc 1828-1829: Imperiul Otoman recunoștea protectoratul rus asupra principatelor române (1829-1956)

1831/1832 – În timpul ocupației ruse sunt adoptate **Regulamentele Organice** – considerate legi fundamentale pentru principate – acestea deschid calea progresului societății românești dar mențin și o conducere exclusiv boierească, menținând privilegiile acestei clase sociale. Putem afirma că au avut un caracter conservator cât și progresist prin introducerea principiului separării puterilor în stat conform căruia:

1. Puterea legislativă – Adunarea Obștească

2. Puterea executivă – Domnitorul – ales de o adunare obștească extraordinară

3. Puterea legislativă – tribunale și Înalțul Divan domnesc

<p>„Preconizate încă de la Convenția de la Akkerman, Regulamentele Organice au fost redactate de comișii de boieri, deținători, așadar, ai unei vechi experiențe în acest domeniu, sub supravegherea autorităților rusești, preocupate să facă din textele fundamentale elaborate un mijloc de consolidare a influenței Petersburgului în Principatele dunărene.</p> <p>Regulamentele Organice au introdus separarea puterilor în stat. Puterea legislativă era reprezentată de o Adunare obștească, aleasă pe cinci ani, în care ponderea importantă avea să o aibă marea boierime; Adunării îi revenea inițiativa și redactarea legilor prezentate apoi domnitorului. Acesta era ales pe viașă de o Adunare obștească extraordinară, cuprinzând, alături de boieri și reprezentanți (...) ai burgheziei în formare(..).</p> <p>Regulamentele Organice au îndeplinit funcția unei constituții și, în pofida unor vestigii ale medievalității și a consacării poziției predominante a marii boierimi, ele au contribuit la modernizarea, în ansamblu, a societății românești.”</p>	<p>Citiți cu atenție textul alăturat și răspundeți la următoarele cerințe:</p> <ol style="list-style-type: none">Numiți actele cu caracter constituțional precizate în sursa dată.Menționați, pe baza textului, părțile implicate în redactarea Regulamentelor Organice.Menționați un principiu politic modern al Regulamentelor OrganiceScrieți, din sursa dată, două informații care se află într-o relație cauză-efect, precizând rolul fiecăreia dintre aceste informații(<i>cauză</i>, respectiv <i>efect</i>).Menționați statutul politico-juridic al principatelor române conform acestor acte fundamentale.
--	---

FIȘĂ DE LUCRU

Propunător STREZA DANIELA
CJRAE BRAȘOV

Scopul: Consolidarea sunetului "R"

Obiective urmărite:

- pronunțarea corectă a consoanei "R" în silabe cu combinații consonatice;
- dezvoltarea încrederii în forțele proprii;
- stimularea dorinței de schimbare prin acceptarea unui sprijin din exterior (ședințe de logopedie)

Vârsta recomandată: 6 -7 ani (clasa pregătitoare)

Prietenul lui Trăncănel



Trăncănel era un castravete timid din grădina lui Grigore. aproape de stratul lui Trăncănel creștea un brad falnic, verde voios, primit ca premiu de vrednicul Grigore.

Trăncănel privea spre brad cu frică și neîncredere, se simțea mic și neajutorat, gândindu-se că uriașul o să-l zdrobească.

Într-o zi furtunoasă, stropii de ploaie grei îl speriau pe castravete și bradul falnic se aplecă spre Trăncănel, atingându-l cu crengile sale:

- Ce-ai cu mine uriașule? spune abia grăind și lăcrimând castravetele.
- Stai liniștit castravete mititel, îmi ești drag, răspunse bradul. Vrei să fim prieteni?
- Vai, eu sunt mic și-mi este teamă de cei mari, stau ascuns după frunze, tu ești mare și intimidezi pe toată lumea, cum pot fii prietenul tău?

- Eu o să-ți fiu aproape, te apăr de stropii grei de ploaie, de furtună, de arșița soarelui, te voi sprijini. Tu ești la fel ca mine, crești în grădina lui Grigore, ești verde și stai mereu drept.



Auzind una ca asta, castravetele Trăncănel prinse curaj și-l acceptă ca prieten pe bradul cel voios, fiind fericit că are sprijin și umbră.

Răspunde la întrebări:

1. Cine era Trăncănel? (Trăncănel era un castravete timid.)
2. Unde creștea castravetele?(Castravetele creștea în grădina lui Grigore.)
3. Ce a primit Grigore ca premiu?(Grigore a primit ca premiu un brad.)
4. Ce s-a întâmplat într-o zi furtunoasă?
5. Ce i-a cerut bradul castravetelui?
6. Cum se vedea Trăncănel?
7. Ce îi promite bradul?
8. Cine a devenit prietenul lui Trăncănel?
9. Cum se simte acum castravetele?

Colorează personajul îndrăgit de tine

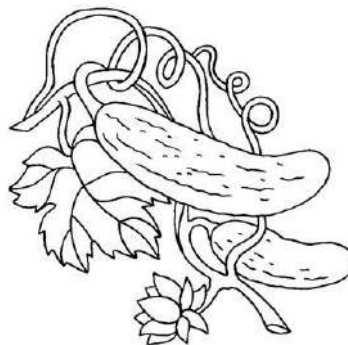
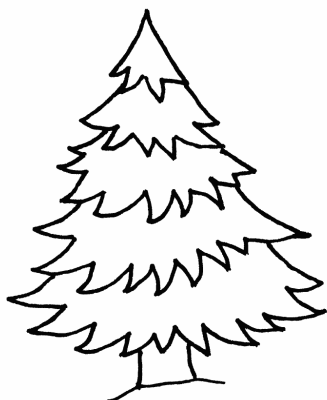

Trasează o săgeată de la imagine la denumirea corectă



DRAGON

F CREIOANE

TREN

EXEMPLE DE BUNE PRACTICI

ÎN UTILIZAREA INSTRUMENTELOR DIGITALE ÎN ACTIVITATEA DIDACTICĂ

Prof.înv.primar, Stroe Maria-Magdalena
Școala Gimnazială Nr.13 Rm. Vâlcea

Tehnologiile digitale adaptate educației pentru adulți nu sunt doar o mândrie și sunt făcute să dureze (până când vor urma calea proiecteurului, desigur). Prin urmare, este esențial să acordăm timp și efort pentru a explora cele mai bune modalități de a le pune în slujba educației adulților. Totuși, să nu uităm că aceasta din urmă implică în mod necesar relații personale și că cei mai buni educatori sunt capabili să creeze, să mențină și să utilizeze astfel de legături pentru a sprijini adulții în procesul de învățare.

Educația digitală ar trebui să îmbunătățească predarea, nu doar să prelungească metodele existente prin intermediul noilor tehnologii. Trebuie să explorăm diferitele moduri prin care aceste instrumente pot permite elevilor să-și împărtășească ideile și să le confrunte cu cele ale colegilor lor. Trebuie să ne stabilim obiectivul de a îmbunătăți experiența de învățare, de a crește motivația și de a oferi o experiență mai apropiată de modul în care adulții accesează informații și comunică între ei în lumea reală, a clasei

Dispozitivele digitale și internetul au devenit obsesia generației Z. Implementarea instrumentelor digitale și platformelor educaționale în procesul de învățare este de fapt o necesitate care are ca scop eficientizarea învățării și sporirea calității produselor și proceselor de învățare.

Trăim în secolul în care tehnologiile acapareză din ce în ce mai mult spațiu în viața de zi cu zi, noi, cadrele didactice, suntem cei care venim să dăm frâu liber creației elevilor și să le modelăm pașii spre cunoștințe. Învățământul preuniversitar trebuie mereu să se adapteze noilor cerințe ale societății noastre, care parcurge un salt tehnologic destul de înalt către o nouă era a tehnologiilor. Rolul profesorului în aceste momente devine crucial deoarece în asemenea salturi competențele profesorilor trebuie adaptate noilor cerințe și necesităților elevilor din această eră. Spre marea noastră uimire procesul tehnologic este într-o dezvoltare mai rapidă decât schimbările ce au loc în domeniul educației, fapt care motivează profesorul să-și autoperfectioneze metodele de predare – învățare - evaluare, utilizate în cadrul orelor. Pentru a răspunde cerințelor secolului în care trăim este nevoie să avem un învățământ flexibil care să le permită elevilor să-și pună în valoare cunoștințele prin modul în care ei cred că o fac cel mai bine și le reușește sută la sută să se manifeste.

Gadgeturile ocupă un loc important în viața noastră ca dascăli, dar și a elevilor noștri ca ucenici. Din dorința ca ele să nu devină un minus în detrimentul orelor, trebuie redirecționate în albia corectă a utilizării lor. Gadgeturile și noile tehnologii nu vin decât să ne ușureze muncă și să ne demonstreze că era care vine, e era tehnologiilor, era copiilor On-line. Elevii au tendința să învețe independent, să descopere și să pună în acțiune cunoștințele dobândite de ei, doar fiind ghidați de profesor, ei își dezvoltă în acest mod abilitățile de gândire critică, analizând fiecare strategie de învățare și aplicând-o în practică în dependență de sarcina ce li se propune. În aceste momente, când știința și tehnologiile trec printr-o dezvoltare fără zăbavă, se pune accentul pe cele 2 aspecte ale învățării: „informative” - când elevul reține și stochează informația, și „formative” - când elevul se învață a prelucra aceasta informație, o trece prin prisma sa și modul în care operează cu conținuturile propuse, cum pune în practică aceste informații stocate la nivel cognitiv, prin stimularea participării elevului în procesul asimilării cunoștințelor, noi venim să îi motivăm spre cercetarea individuală, descoperirea a noi domenii de cunoaștere.

Generația Z este reprezentată de copiii pentru care telefonul, tableta și laptopul nu mai reprezintă careva simple gadget-uri destinate distracției, ei încadrează la maxim, în fiecare colțișor din viață aceste ustensile. Avem în față era învățământului digital care în timp devine un ”must have”, din ce în ce mai util și necesar în procesul de predare – învățare – evaluare. Suntem puși în situația de a le menține vie curiozitatea și dorința reală de a învăța a copiilor și atunci noi, ca profesori, venim să le oferim metode și strategii de învățare eficientă, jocuri didactice bazate pe platforme de studiu online și instrumente digitale care le permit elevilor să îmbine utilul cu plăcutul și în același timp să acumuleze cunoștințe. Aceste platforme sunt de fapt o imitație a jocurilor care le avem în cadrul orelor, doar ca sunt personalizate și lansate în mediul online, ca elevii să poată avea acces la ele, din gadgeturile care le posedă. Desigur, că în același timp avem posibilitatea de a lansa un test Quizizz la o tablă interactivă sau chiar de la notebukul profesorului, ca să-l prezentăm elevilor. În acest context, vreau să vorbesc despre utilizarea instrumentelor digitale și platformelor educaționale, ca metode moderne de predare, care vin să încline balanța învățării spre un învățământ centrat pe elev, acolo unde profesorul nu devine decât o umbra a elevului, o treaptă spre noile cunoștințe. Și desigur, că pentru a ajunge la rezultatul dorit este cazul ca mijloacele TIC să fie utilizate combinat cu metodele tradiționale, astfel încât să atingem cu succes obiectivele actului de predare-învățare-evaluare

JeopardyLabs este una din platformele online, menite să aducă jocul didactic interactiv în cadrul claselor noastre. JeopardyLabs ne vine în ajutor în momentul când dorim să punem accent pe cunoștințele obținute, să generalizăm sau să verificăm cunoștințele elevilor fie în cadrul unei ore sau după studiul unui modul. Platforma poate fi utilizată atât ca o evaluare formativă, cât și ca o evaluare inițială la început de an școlar. Se utilizează ușor în timpul orelor, cât și în cadrul

concursurilor extrașcolare. Oferindu-le link-ul elevilor ei pot ulterior accesa din orice gadget jocul propus de profesor și exersa, analiza, verifica cunoștințele care le-au dobândit pentru că acolo este deja răspunsul corect. Elevilor nu le rămâne decât să conștientizeze unde anume sunt acele lacune la care trebuie să mai lucreze. Platforma ne oferă posibilitatea să accesăm acele domenii care le dorim atât la căutare pentru a accesa un joc gata creat de cineva, cât și ne oferă posibilitatea de a crea propriul joc, a stabili reguli, a pune întrebări și a oferi răspunsuri. La fel, nu suntem limitați în modul de organizare a jocului, putem forma atâtea echipe de câte avem nevoie 1-2-5. Pe ecran, în același timp putem vizualiza rezultatele pe care le are echipa la acel moment.

Quizizz - cred că în sine a denumirea acestei platforme deja ascunde ideea de lucru care o utilizează, întrebare – răspuns. Aici, iarăși avem frâu liber pentru accesarea întrebărilor, variantelor de răspuns. Îi putem alipi fiecărei întrebări câte o imagine sau putem propune răspunsuri prin imagini, putem accesa răspunsuri cu voce.

Aceasta metodă poate fi implementată absolut la orice etapa a lecției, fie că vorbim de evocare și avem nevoie să ne reamintim unele elemente din materia studiată anterior, fie că vorbim de realizarea sensului și avem nevoie să generalizăm cunoștințele acumulate. Deși solicită timp și efort din partea profesorului, în special timp, instrumentul web e interactiv, evaluarea elevilor e sigură și interesantă, iar raportul gata scris.

Wordwall

Wordwall poate fi folosit pentru a crea atât activități interactive, cât și activități de imprimat. Majoritatea șabloanelor sunt disponibile atât într-o versiune interactivă, cât și într-o versiune imprimabilă.

Interactivele sunt redactate pe orice dispozitiv compatibil web, cum ar fi un computer, tabletă, telefon sau tablă interactivă. Ele pot fi jucate individual de către elevi sau pot fi conduse de profesori, iar elevii se întorc în partea din față a clasei.

Printabilele pot fi tipărite direct sau descărcate ca fișier PDF. Pot fi folosite ca însoțitor al activităților interactive sau ca activități independente.

<https://wordwall.net/ro/resource/9228822/ordinea-efectu%c4%83rii-opera%c8%9biilor>

ChatterPix Kids

Utilizarea aplicației ChatterPix Kids cu scopul de a stimula creativitatea elevilor și pentru evaluare prin metoda proiectului



WhatsApp Video
2023-10-22 at 16.04.

ChatterPix Kids este o aplicație distractivă și educativă care poate fi folosită pentru a stimula creativitatea elevilor și pentru evaluare prin metoda proiectului în cadrul lecțiilor sau activităților

școlare. Această aplicație permite utilizatorilor să creeze povești și prezentări animate prin adăugarea vocii și animației la imagini statice.

ChatterPix Kids este o aplicație versatilă care poate fi utilizată în diferite moduri pentru a stimula creativitatea elevilor și pentru evaluare prin metoda proiectului. Este o modalitate captivantă de a le permite elevilor să-și exprime ideile și să demonstreze ceea ce au învățat.

Concluzii

Tehnologiile digitale nu trebuie să reprezinte o simplă adăugare , ele trebuie integrate în scopul educației noii generații. TIC-ului în procesul educațional permite utilizarea de teste interactive, chestionare și jocuri didactice care dezvoltă creativitatea și abilitățile de gândire critică. Utilizarea instrumentelor digitale urmărește achiziționarea cunoștințelor și formarea deprinderilor care permit elevilor să se adapteze cerințelor unei societăți aflată într-o permanentă evoluție, în formarea de competențe generale.

Bibliografie

1. Patraș T., Coropceanu E. Jocul didactic la chimie – metodă interactivă de motivare pentru instruire. Chișinău: UST, 2019.
2. Patrașcu D. Tehnologii educaționale. Chișinău: Editura Tipografia Centrală, 2005. 698 p. ISBN 9975-78-379-1.

ACTIVITĂȚI INTERACTIVE ELEVI CU CES

Gabriela Suciu – profesor itinerant, Centrul Școlar pentru Educație Incluzivă
Făgăraș, Școala Gimnazială „Ovid Densusianu” Făgăraș - școală integratoare

CUPRINS

- Matematică – clasa I
 - ❖ Numerele naturale 0-31



- Limba și literatura română – clasa a IV-a
 - ❖ Cioc! Cioc! Cioc! - de Emil Gârleanu





MATEMATICĂ



- Elevul I.H.P., 8 ani, clasa I CES, integrare individuală în învățământul de masă din clasa pregătitoare semestrul II (învățământ la domiciliu);
- Beneficiază de activități educaționale suplimentare cu profesor de sprijin, terapie logopedică și activități de dezvoltare personală;
- Diagnostic: Tulburare hiperkinetică cu deficit atențional, Tulburări mixte de conduită și emoționale, TSA, Anxietate de separare, Opoziționism, Tulburări de limbaj, QI – 106
Inteligență de nivel mediu;
- Certificat de încadrare în grad de handicap – grav, cu asistent personal.

MATEMATICĂ – NUMERELE 0-31

Cu ajutorul aplicației ArtScan, elevul va descoperi link-ul unui cântecel vesel.

<https://www.youtube.com/watch?v=i5NydG8nbHk>

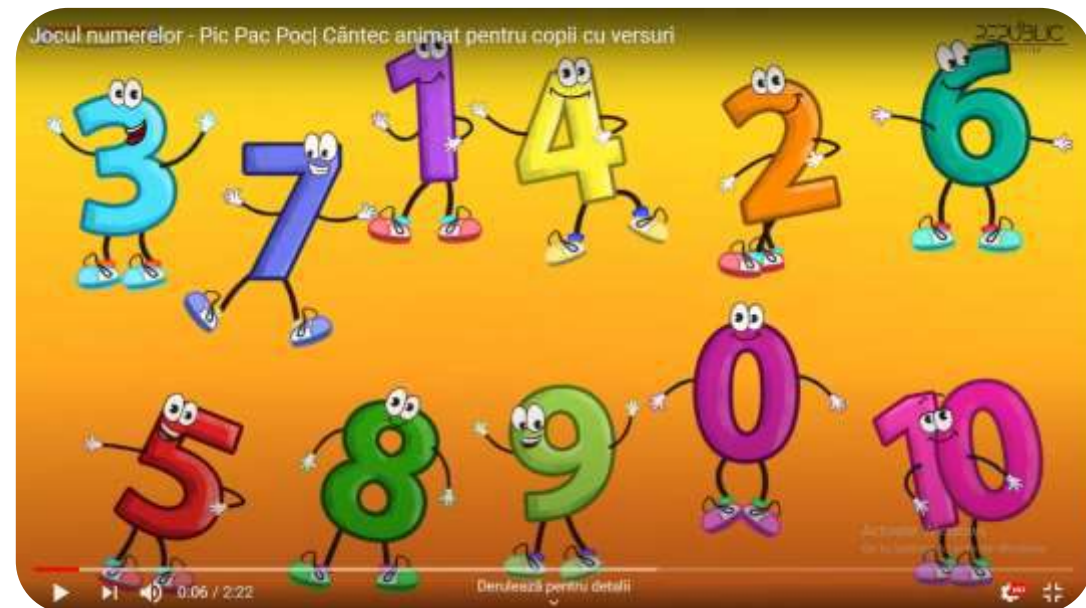

MATEMATICĂ – NUMERELE 0-31

- Ordonarea și compararea numerelor naturale 0-31

https://www.youtube.com/watch?v=JcFN_bjOUrQ



Numerele naturale de la 0 la 31- ordonare, comparare

✓ **Ce număr lipsește?**

24 20 18

22 21

2:22 / 8:17

Detălează pentru detalii

Settings +

MATEMATICĂ – NUMERELE 0-31

- Completează numerele care lipsesc.

<https://www.twinkl.ro/resource/ro-t-n-252463-numerele-lipsa-in-concentrul-0-31-fia-de-lucru>

Worksheet 1: Ordonarea numerelor în concentrul 0-31
Scrie numerele lipsă.

	2		4	
6		8		10
	12		14	
16		18		20

Worksheet 2: Ordonarea numerelor în concentrul 0-31
Scrie numerele lipsă.

	13		15	
27		29		31
	11		13	
25		27		29

ink saving Eco

MATEMATICĂ – NUMERELE 0-31

- Fișă de muncă individuală

<https://www.liveworksheets.com/sl582188xf>



The screenshot shows a web browser window displaying a worksheet titled "Numere naturale de la 0 la 31". The worksheet contains two exercises:

1. Scrie numerele care lipsesc:

Below the text, there are nine cartoon characters holding signs with the numbers 31, 29, 27, and seven blank signs.

2. Ordonează crescător numerele:

Below the text, there are five cartoon characters holding signs with the numbers 31, 13, 18, 10, and 7. Below these are five empty boxes for the answer.

The browser window shows the URL <https://www.liveworksheets.com/sl582188xf> and the Windows taskbar at the bottom.

MATEMATICĂ – NUMERELE 0-31

- Apreciază activitatea desfășurată.

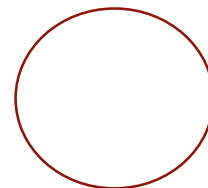
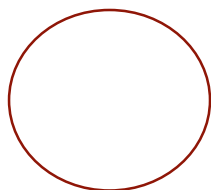



LIMBA ȘI LITERATURA ROMÂNĂ

CIOC! CIOC! CIOC! – de EMIL GÂRLEANU

- H.M.I., 11 ani, clasa a IV-a CES, D.M.U.
- R.M.N., 10 ani, clasa a IV-a CES, D.M.M., Tulburări staturo-ponderale, tulburări de conduită, tulburări emoționale, anxietate.
- G.D.E., 12 ani, clasa a IV-a CES, D.M.U., repetenție clasa a III-a.

CIOC! CIOC! CIOC! – de EMIL GÂRLEANU

- Ghici, ghicitoarea mea!

<https://quizizz.com/join/quiz/5fb42ccaeedefb001f22545f/start>

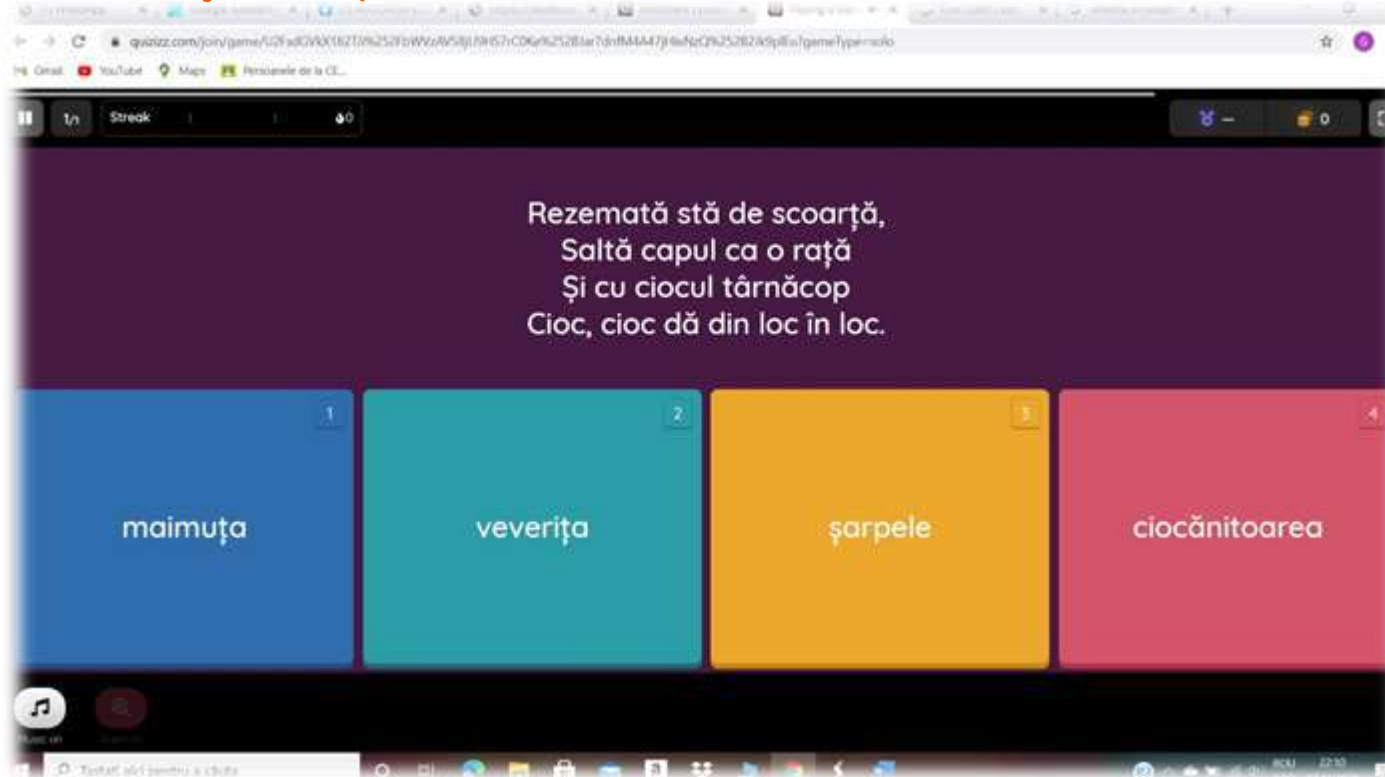

Citiți textul!

CIOC! CIOC! CIOC! – de EMIL GÂRLEANU



*Fișă de lucru
Cioc! Cioc! Cioc!*



după Emil Gârleanu

Era o zi de toamnă. Veverița se porni să caute provizii pentru iarnă. A căutat prin toată pădurea. Într-o bună zi, a dat peste un pom ciudat. Avea fructul tare, dar miezul gustos. Găsise un alun. Fructele copacului i-au plăcut și a cărat toată toamna. A umplut scorbura. Făcea planuri să stea fără grijă întreaga iarnă.

Într-o dimineață, băgă de seamă că un sfert din alune erau mâncate. Cum așa? Ea nu se atinsese de merindele strânse.

S-a pus la pândă să prindă hoțul. Cine era? Ciocănitoarea. Veverița se repezi asupra ei și o prinse de coadă. Atunci, ciocănitoarea lăsă coada ca șopârla.

Mai târziu, hoța s-a întors la veveriță. Voia să o roage să îi dea coada. Smerită, a bătut cu ciocul:

- Cioc! Cioc! Cioc!

Dar veverița își mutase culcușul. De atunci, ciocănitoarea mereu ciocănește la fiecare copac, dar nici nu dă de răspuns.

CIOC! CIOC! CIOC! – de EMIL GÂRLEANU

- Completați corespunzător casețele:

<https://wordwall.net/ro/resource/7056384/cioc-cioc-cioc>

0:14

Personajele	Titlul	Autorul
<input type="text"/>	Veverița, Ciocânitoarea	
<input type="text"/>	Emil Gârleanu	
<input type="text"/>	Cioc! Cioc! Cioc!	

Trimite Răspunsurile

CIOC! CIOC! CIOC! – de EMIL GÂRLEANU

- Găsește cuvintele cu același sens!

<https://wordwall.net/ro/resource/7057186/g%c4%83se%c5%9fte-cuvintele-cu-acela%c5%9fi-%c3%aen%c5%a3eles>



CIOC! CIOC! CIOC! – de EMIL GÂRLEANU

- Găsește cuvinte cu sens opus!

<https://wordwall.net/ro/resource/7057535/afl%c4%83-cuvintele-cu-sens-opus>



CIOC! CIOC! CIOC! – de EMIL GÂRLEANU

- Alege trăsăturile fiecărui personaj!

<https://learningapps.org/display?v=pnuutw9o520>

The image shows a screenshot of an interactive learning application. It is divided into two main sections: a green section on the left and an orange section on the right. Each section features a central illustration of a character and several trait labels in white rounded rectangles with colored dots above them.

Green Section (Left):

- Central illustration: A brown squirrel sitting on a patch of grass, holding a nut.
- Trait labels (all with green dots):
 - curajoasă
 - naivă
 - chibzuită
 - cinstită
 - gospodină
 - harnică
 - deșteaptă

Orange Section (Right):

- Central illustration: A woodpecker with red and white stripes on its back, perched on a tree trunk.
- Trait labels (all with red dots):
 - hoată
 - vicleană
 - lacomă
 - profitoare
 - lașă
 - răutăcioasă
 - parșivă

A blue circular button with a white checkmark icon is located in the bottom right corner of the orange section.

CIOC! CIOC! CIOC! – de EMIL GÂRLEANU

- Descoperă imaginea ascunsă!

<https://learningapps.org/display?v=p7yg7sn1520>



VĂ MULȚUMESC!

- Surse:

- ✓ <https://wordwall.net/ro>
- ✓ <https://quizizz.com/join/quiz/5fb42ccaeedfb001f22545f>
- ✓ <https://learningapps.org/>
- ✓ <https://www.youtube.com>
- ✓ <https://www.twinkl.ro>
- ✓ <https://www.liveworksheets.com>
- ✓ <https://www.qrcode-monkey.com/>

**PROIECT EDUCAȚIONAL ȘI PARTENERIAT
CU FAMILIA**



AJUTĂ-MĂ SĂ CRESC

MARE ȘI VOINIC



**Educatoare SUPURAN GABRIELA IOANA
Grădinița Nr. 9 Program Prelungit Nr. 9
Satu Mare**

**PROIECT EDUCAȚIONAL ȘI PARTENERIAT CU FAMILIA
“AJUTĂ-MĂ SĂ CRESC MARE ȘI VOINIC”**

CUPRINS

I. ARGUMENT

II. DESCRIEREA PROIECTULUI

1. GRUPUL ȚINTĂ
2. METODOLOGIE
3. DURATA
4. RESURSE UMANE
5. SCOPUL
6. OBIECTIVE SPECIFICE

III. ACTIVITĂȚI CUPRINSE ÎN PROGRAM

1. PLANIFICAREA ACTIVITĂȚILOR CUPRINSE ÎN PROGRAM
2. DESCRIEREA DETALIATĂ A ACTIVITĂȚILOR

IV. IMPACTUL ESTIMAT AL IMPLEMENTĂRII PROIECTULUI ASUPRA GRUPULUI ȚINTĂ ȘI AL BENEFICIARILOR

V. MONITORIZARE, RAPORTARE, EVALUARE

ARGUMENT

„De abia am împlinit trei anișori și mămica mea m-a dus la grădiniță. O clădire frumoasă cu geamuri mari, cu multe săli de grupă, dar și cu mulți copii. Am pășit într-o sală primitoare, unde

era doamna educatoare emoționată și zâmbitoare. M-a primit cu brațele deschise și m-a îndemnat să intru spre a descoperi jucăriile și copiii din sala de grupă. Mama m-a lăsat de mână, mi-a întors spatele lăsându-mă acolo. Era frumos, dar... nu înțelegeam de ce mama mea a plecat. A fost mereu alături de mine de când mă știam eu. Am început să o strig, dar nu îmi răspundea. M-am speriat că nu am să o mai văd. Ea mereu venea când o strigam, dar acum nu. Educatoarea mă ținea în brațe și îmi spunea să mă liniștesc că se va întoarce, iar noi ne vom juca frumos până atunci. Cum să o cred?! Nici nu o cunosc! Toți copiii privesc în jur și sunt triști sau plâng. Vroiam să plec acasă. De ce m-a abandonat familia mea??!!”

Așa se gândea Vlăduț, un băiețel mult prea matur pentru vârsta lui, în prima zi de grădiniță. Eu ca educatoare nu am știut aceste lucruri. Mi le-a mărturisit mama lui, când a observat ce mult îi place lui Vlăduț la grădiniță și ce bine s-a acomodat. Atunci am realizat cât de greu le este copiilor, dar și părinților să pășească pe prima treaptă a învățământului, GRĂDINIȚA. Credeam că lucrurile vin de la sine, părinții își lasă copiii la ușă, iar eu fac ceea ce știu mai bine, îi formez, îi educ conform cerințelor din programă. Dar e mai mult de atât.

Nivelul educațional preșcolar pune bazele formării psihosociale a copilului. Din micul individualist și timid, sau invers, introvertit, preșcolarul se formează după cerințele societății, grupului din care face parte, pregătindu-l pentru viața „adultă”. Noi ca educatoare avem un rol foarte important în a-l îndruma pe preșcolar în formarea propriei personalități într-un mediu social corespunzător și propice lui. Dar realizăm că nu suntem doar noi care au acest rol. Familia trebuie să îl sprijine în continuare chiar dacă petrece majoritatea timpului la grădiniță, departe de casă. Pentru o formare cât mai armonioasă și benefică propriului copil părintele trebuie să-și exercite dreptul de părinte și la grădiniță. Sunt multe familii care spun că sunt mult prea ocupate pentru asemenea lucruri, bucurându-se știind că, copilul lor este într-un mediu sigur, hrănit și îngrijit. Aici intervine educatoarea care trebuie să aducă la cunoștință părintelui că e mai mult de atât și că misiunea lui de a-l forma pe preșcolar nu s-a încheiat fiind preluată de grădiniță. Rolul grădiniței este de fapt de a-i ajuta pe părinți în formarea și educarea propriilor copii. *Rolul principal rămânând tot familie.*

Acest fapt m-a determina, având grupă mică, să realizez acest proiect educațional cu parteneriat, implicând familia cât mai mult în activitățile noastre din grădiniță. Și împreună să-i ajutăm pe cei mai dragi nouă *să crească mari și voinici!!*

DESCRIEREA PROIECTULUI

GRUPUL ȚINTĂ

Preșcolarii din grupa mică, educatoare Supuran Gabriela Ioana, de la Grădinița Program Prelungit Nr. 9 Satu Mare, în număr de 20 și familiile acestora (mămici, tătici, bunici). Sunt copii care petrec foarte mult timp cu bunicii, astfel devenind și ei parteneri în educarea și formarea preșcolarilor.

METODOLOGIE

Educatorea grupei întocmește împreună cu părinții o planificare a activităților pentru acest proiect, care va fi adaptată la nivelul grupei, ținând cont de particularitățile de vârstă a copiilor și specificul grupei. Se va ține cont de altfel, de scopul și obiectivele propuse ale proiectului.

DURATA

1 an școlar

RESURSE UMANE

Educatorea, cei 20 copii din grupa mică, familiile copiilor: mămici, tătici, bunici.

SCOPUL

Familiarizarea părinților cu regimul zilnic din grădiniță și implicarea acestora în activitatea de educare și formare a propriilor copii în grădiniță; Dobândirea de către părinți a unor abilități de cunoaștere a copiilor, în vederea eficientizării relației familie – grădiniță – comunitate.

OBIECTIVE SPECIFICE

1. privind copiii:

- formarea unei atitudini pozitive față de grădiniță, societate și copii;
- legarea unor prietenii cu alți copii și alte familii;
- favorizarea adaptării și integrării în colectivitate, grădiniță;
- contribuirea la formare și întărirea încrederii în sine și familia sa;
- favorizarea unei relații pozitive față de educatoare.

2. privind familia

- informarea familiei privind drepturile copiilor;
- valorificarea experienței pozitive dobândite de părinți în relațiile cu copiii lor;
- familiarizarea familiilor cu regimul zilnic, necesitățile și activitățile copiilor în grădiniță;
- crearea unor oportunități de a cunoaște alte familii și de a lega prietenii între familii, implicit copii acestora;

- implicarea familiei în activitățile zilnice ale copiilor la grădiniță.

3. privind cadrul didactic

- găsirea celor mai eficiente metode și procedee privind educarea și formarea preșcolarului în grădiniță;
- asigurarea aplicării în practică a cunoștințelor dobândite prin cursuri, schimburi de experiență, diseminarea experiențelor pozitive dobândite în urma derulării proiectului;

- favorizarea unei relații pozitive și strânse între educatoare și copil în vederea realizării procesului instructiv – educativ în grădiniță;
- realizare unei legături mai strânse și eficiente între educatoare și familie în vederea realizării procesului instructiv – educativ în grădiniță.

ACTIVITĂȚI CUPRINSE ÎN PROGRAM
PLANIFICAREA ACTIVITĂȚILOR CUPRINSE ÎN PROGRAM

Nr · crt ·	ACTIVITATEA	Perioada desfășurăr e	Coordonatori de activitate	Număr de participanț i
1.	<p>Familia la grădiniță – masă rotundă cu membrii familiei</p> <ul style="list-style-type: none"> ◆ informarea părinților asupra necesității derulării acestui proiect; ◆ stabilirea acțiunilor și a modului de desfășurare a acestora; 	Februarie	Educatoare Părinții sau bunicii copiilor	20 adulți
2.	<p>Mama mea, dragă și bună!! – activitate cu mămicile</p> <ul style="list-style-type: none"> ◆ realizarea unei activități cu copii și mămici (pe arii de stimulare); ◆ prezentarea unui mic program artistic de către copii, dedicat „Zilei de 8 Martie” pentru mămici; ◆ petrecere pentru copii și mămici cu ocazia „Zilei Femeii”. 	Martie	Educatoare Mămicile și copiii grupei mici	17 mămici 3 bunici 20 copii
3.	<p>Sărbători creștine alături de bunici – activitate cu bunicile</p> <ul style="list-style-type: none"> ◆ realizarea unor activități specifice sărbătorii „Paștelui”, după tradiții și rețetele bunicii. (vopsitul ouălor, prăjiturele, salate); ◆ Șezătoare cu „Povești la gura sobei” – despre sărbătoarea și tradițiile de Paști. 	Aprilie	Educatoare Bunici Copiii	13 bunici 20 copii

4.	<p>Jucările și sala noastră de grupă – activitate cu tăticii</p> <ul style="list-style-type: none"> ◆ amenajarea sălii de grupă cu ajutorul tăticilor (repararea și aranjarea mobilierului din sala de grupă) ◆ sortarea și repararea unor jucării stricate sau necorespunzătoare vârstei; ◆ „Joacă-te cu mine” – jocuri cu tăticii în curtea grădiniței. 	Mai	<p>Educatoare</p> <p>Tăticii</p> <p>Copii</p>	<p>17 tăticii</p> <p>20 copii</p>
5.	<p>Astăzi este ziua mea!!! – carnaval cu ocazia zilei de 1 Iunie.</p> <ul style="list-style-type: none"> ◆ parada costumelor realizate de familie pentru copiii lor; (personaje din basme) ◆ concursul costumelor cu premii și diplome; ◆ jocuri și cântece pentru copii în aer liber; ◆ petrecere pentru părinți și copii. 	Iunie	<p>Educatoare</p> <p>Părinți</p> <p>Bunici</p> <p>Copii</p>	<p>37 părinți</p> <p>13 bunici</p> <p>16 copii</p>

DESCRIEREA DETALIATĂ A ACTIVITĂȚILOR

1. Familia la grădiniță – masă rotundă cu membrii familiei

În prima fază a proiectului se realizează o întâlnire cu membrii familiilor implicate în derularea acestui proiect, în vederea aducerii la cunoștință a necesității, motivului (argumentul) desfășurării proiectului. Acum se stabilește agenda de lucru, activitățile propuse de educatoare fiind analizate de părinți în vederea aprobării lor. Apoi împreună cu educatoarea se vor stabili termenii desfășurării și se vor fixa datele acțiunilor din program. Ședințele de lucru ale echipei de lucru vor avea loc lunar, ocazie cu care se vor distribui toate sarcinile operaționale și se vor discuta diferitele probleme organizatorice în vederea derulării optime și continue a proiectului. Tot atunci se vor face și alte propuneri, sugestii de către părinți.

Prin această masă rotundă se evidențiază programul zilnic al copiilor la grădiniță, cât și necesitățile copiilor în vederea unei dezvoltări psihosociale armonioase. Astfel părinților li se

reamintește și accentuează rolul și importanța implicării acestora în procesul instructiv – educativ din grădiniță.

2. Mama mea, dragă și bună!! – activitate cu mămicile

Fiind luna martie, luna femeilor, copii vor pregăti cu educatoarea pe parcursul unei săptămâni diferite felicitări cu ocazia „Zilei de 8 Martie”. Aceste felicitări vor fi acordate mămicilor la activitatea comună pe care o vor desfășura în luna martie.

Astfel în preajma Zilei de 8 Martie mămicile sunt invitate la grădiniță pentru o activitate împreună cu copiii lor. La această activitate se pregătesc 3 arii de stimulare, pentru a se evidenția mai bine părinților etapa I din programul zilnic al copiilor din grădiniță.

- a. **Sector Joc de rol** – *De-a bucătarii: „Sandvișuri”;*
- b. **Sector Artă** – *Felicitări de 8 Martie – lipire de macaroane și pictarea acestora;*
- c. **Sector Știință** – *Identificare de mulțimi cu elemente multe și puține – fișă matematică.*

După realizarea captării atenției li se dau explicațiile atât mămicilor, cât și copiilor în vederea unei bune desfășurări. Se atrage atenția mămicilor de a-și întreba copilul ceea ce preferă să facă (sectorul la care dorește să lucreze) fără a-l influența. Lucrările realizate vor fi expuse la panoul grupei. Sandvișurile sunt așezate pe măsuțe pentru consum.

Activitatea este urmată de un moment artistic, dedicat Zilei de 8 Martie cu două dansuri populare: „Drag mi-e jocul Românesc” și „Alunelul”, apoi fiecare copil așezându-se în brațele mămicii cântă, diferitele cântecele de mamă învățate împreună cu educatoarea special pentru acest eveniment. Tot în brațele mamei fiecare copil va recita poezioara învățată la grădiniță special pentru mămică lui.

Ziua se încheie cu împărțirea surprizelor pentru mămică (felicitări și poze de 8 Martie) dar și surprize pentru copii (tort, suc și baloane) încununată de tradiționalul „La mulți ani!”.

3. Sărbători creștine alături de bunici – activitate cu bunicile

Deoarece luna martie a fost dedicată mămicilor, bunicile au propus desfășurarea unei zile și pentru ele. Astfel pentru luna aprilie, le-am invitat pe bunici să ne împărtășească din secretele culinare și tradițiile de Paști.

Se organizează un colț pentru încondeierea ouălelor, un colț pentru pregătirea unor prăjiturile, și un colț pentru realizarea unor diferite salate de sezon. La sfârșit se realizează un vernisaj pentru părinți, fiind serviți și cu bunătățile preparate de copii împreună cu bunicile. Ziua este încheiată de către bunici cu povești și tradiții despre sărbătoarea Paștelui.

4. Jucările și sala noastră de grupă – activitate cu tăticii

Un rol foarte important în educația copilului îl are și tata, astfel am găsit prilejul de a-i invita la grădiniță pentru a ne ajuta să ne reorganizăm sala de grupă cât și de a repara jucăriile care s-au stricat. Tăticii sunt îndemnați să se familiarizeze cu sala de grupă în care își petrec zilnic timpul

copii lor. După ce sunt informați de către educatoare de necesitățile și regulamentul de organizare a unei săli de grupă, tăticii sunt invitați de a reamenaja sala de grupă, reparând micile stricăciuni la mobilier sau jucării. Copiii își exprimă și eu dorințele și punctul de vedere pe această temă. Ziua se încheie cu diferite jocuri în curtea grădiniței la care sunt invitați să participe și tăticii prezenți.

5. Astăzi este ziua mea!!! – carnaval cu ocazia zilei de 1 Iunie

În luna mai la ședința de lucru a echipei proiectului (educatoare, părinți și bunici) se anunță organizarea carnavalului de 1 iunie, care are ca temă costumele personajelor din basme sau povești. Regulile sunt impuse de educatoare astfel: fiecare copil își va alege un personaj din basme sau povești singur, costumul urmând a fi realizat de către întreaga familie, în timp ce la grădiniță copilul va învăța împreună cu educatoare o poezie prin care își va prezenta personajul.

Pe data de 1 iunie sunt invitați toți membrii familiei (mămici, bunici, tătici, frați, surori și mătușici), toți pentru a vedea parada costumelor de carnaval realizate de către familie. Un juriu realizat din educatoare și director vor premia toate costumele cu diferite titluri (cel mai colorat, cel mai original, cel mai ingenios, cel mai ...). Mai apoi copiii prezintă părinților jocuri cu text și cânt, jocuri de mișcare învățate pe parcursul acestui proiect la grădiniță.

Ziua și de altfel proiectul se încheie cu o petrecere ca-n basme cu multă muzică, mâncare și discuții cu împărtășire de opinii și păreri despre modul de desfășurare și impactul proiectului în educația copiilor lor.

IMPACTUL ESTIMAT AL IMPLEMENTĂRII PROIECTULUI ASUPRA GRUPULUI ȚINTĂ ȘI AL BENEFICIARILOR

Prin acțiunile propuse în cadrul proiectului de parteneriat cu familia “*AJUTĂ-MĂ SĂ CRESC MARE ȘI VOINIC*” părinții vor fi captați să participe ca parteneri în procesul educativ, având acces astfel la informații despre valorile promovate în instituțiile specializate în educația celor mici, formându-i ca beneficiari direcți ai achizițiilor de ordin educațional al propriilor copii.

Participarea activă la actul învățării va duce la creșterea gradului de implicare și responsabilitate din partea părinților în adoptarea deciziilor, în recunoașterea și valorificarea informațiilor despre copii. Prin acțiuni practice concrete părinții vor înțelege importanța colaborării cu grădinița, cu educatoarea, formându-și astfel deprinderea de a se interesa și a sprijini activitățile pe care copilul le desfășoară în grădiniță, se vor implica mai activ în derularea lor, îmbunătățindu-și astfel relația copil – părinte – grădiniță.

Familia și grădinița vor fi mai deschiși practicării atitudinilor și comportamentelor democratice și vor colabora în scopul dezvoltării armonioase a copiilor de azi, adulții de mâine.

Pe viitor părinții vor veni chiar ei cu propuneri pentru derularea altor proiecte, acțiuni și activități în grădiniță cu sprijinul și participarea lor directă. Fiecare zi a copilului la grădiniță va fi deosebită și interesantă pentru părinte, contribuind astfel la formarea încrederii în sine a copilului dar și în familie, societate și grădiniță.

Eu ca și cadru didactic am să am o mai bună colaborare și înțelegere din partea părinților dar și copiilor, cunoscându-i mai bine atât pe copii cât și pe părinți. Se vor lega relații de prietenie între copii, părinți, familie și educatoarea care vor facilita și favoriza tot procesul instructiv educativ din grădiniță, dar și din mediul familial.

MONITORIZARE, RAPORTARE, EVALUARE

Raportarea se va face lunar, după fiecare activitate, de către educatoare. Această raportare va cuprinde modalitatea desfășurării activităților, locul, persoanele implicate, impactul asupra celor implicați în proiect. Rapoartele vor fi înaintate direcțiunii pentru monitorizare, urmând ca evaluarea finală să se realizeze de către aceasta, în cadrul ultimei acțiuni propuse din proiect.

Toate acțiunile vor fi filmate și se vor realiza poze ce vor fi prezentate părinților, publicate și mediatizate.

Colaboratori: 20 mămici, 17 tătici, 13 bunici

Întocmit de

Educatoare: *Supuran Gabriela Ioana*

BIBLIOGRAFIE

- 1) ****Convenția cu privire la Drepturile Copilului – Reprezentanța UNICEF în România*, 2004
- 2) Revista – *Învățământul preșcolar* – nr. 3-4 / 2004, nr. 3-4 / 2005, nr. 3-4 / 2006, nr. 4 / 2007
- 3) **XXX** *Programa instructiv-educativă pentru grădinițele de copii*, 2000.
- 4) Vrăsmaș, E., *Consilierea și educația părinților*, Editura Aramis, București, 2002
- 5) Bunescu Gheorghe, *Democratizarea educației și educația părinților*, www.leducat.ro
- 6) **A, Cosmovici, și L, Iacob** *Psihologia generală*, Ed. Polirom, Iași, 1996.



**Gradinita P.P.
Nr. 9
Satu Mare**

Împreună în lumea copiilor

PROIECT TEMATIC

"LUMEA MEA
MINUNATA"



Prof. SUPURAN GABRIELA IOANA

ARGUMENT

“Exist,sunt sigur de asta!Dar stiu atat de putine despre corpul meu si locul meu in aceasta lume...Am atatea intrebari!Sunt constient ca am primit in dar- viata si vreau sa aflu secretul longevitatii.Stiu ca ne nastem intr-o familie!”

Sunt lucruri pe care le spune ,credem,orice copil...

Pornind de la aceste premise se de la principiile de baza ale drepturilor copilului,am dezvoltat proiectul “Lumea mea minunata”, in cadrul caruia ne propunem sa transmitem copiilor intr-o maniera atractiva informatii accesibile despre corpul uman, familie, gradinita.



STIMATI PARINTI,

Acum cateva saptamani am facut primii pasi intr-un mediu total strain si o lume misterioasa pentru noi-gradinita. Aici am intalnit multe persoane,si mai mari si mai mici. Ne-am obisnuit si ne-am acomodat,in parte, insa vrem sa descoperim cat mai multe despre aceasta lume. De asemenea, vrem sa impartasim si celorlalti copii impresii,trairi din familia noastra,sa le aratam ceea ce facem noi in mediul nostru apropiat impreuna cu voi, parintii, bunicii, fratii, surorile. Dorim sa ne descoperim pe noi insine.

*Va invitam sa fiti aproape de noi si sa ne ajutati cu materialele necesare desfasurarii unui proiect tematic denumit de noi „**Lumea mea minunata**”.*

De asemenea, pentru ca activitatile sa fie cat mai placute si interesante, va rugam sa ne onorati cu prezenta dumneavoastra.

*Grupa mică – iepurașilor
și educatoarea lor.*

COMPORTAMENTE VIZATE

DLC	<ul style="list-style-type: none">-sa audieze cu atentie un text,sa retina o idee principala a acestuia;-sa alcatuiasca propozitii simple;-sa participe la activitati atat in calitate de vorbitor cat si in calitate de auditor;-sa retina cuvinte noi pentru a le reda apoi in context diferite
DS	<ul style="list-style-type: none">-sa comunice impresii pe baza observarilor efectuate;-sa plaseze obiecte intr-un spatiu dat si sa se plaseze el insusi in raport cu un reper dat;- Sa-si imbogateasca experienta senzoriala ca baza a cunostintelor matematice referitoare la recunoasterea, denumirea obiectelor, cantitatea lor, clasificarea dupa anumite criterii (forma, culoare, marime) luate simultan si separate;
DEC	<ul style="list-style-type: none">sa diferentieze auditiv timbrul si intensitatea sunetelor din mediul apropiat ;-sa intoneze cantece pentru copii;-sa identifice culorile de baza,folosindu-le adecvat;-sa obtina efecte plastic,forme spontane si elaborate prin tehnici specifice picturii;
DOS	<ul style="list-style-type: none">-sa aprecieze in situatii concrete unele comportamente si atitudini in raport cu norme prestabilite cunoscute;-sa se comporte adecvat in diferite contexte;-sa aplice tehnici invatate specifice activitatilor practice pentru a realiza temele propuse;
DPM	<ul style="list-style-type: none">-sa-si formeze o tinuta corporala corecta in pozitia stand,sezand si in deplasare;-sa fie apt sa utilizeze deprinderile insusite in diferite context;-sa se orienteze in spatiu raportandu-se la repere date;

EVENIMENT DE DESCHIDERE:

► Deschiderea proiectului se va realiza in cadrul intalnirii de dimineata printr-o discutie despre schimbarile aparute in viata lor: integrarea intr-un mediu nou-gradinita, responsabilitatile lor in familie, discutii despre familia fiecaruia.

Astfel, le voi propune sa vorbim mai multe despre acestea, sa incercam sa ne cunoastem gradinita, clasa in care ne jucam zilnic, sa ne cunoastem familia (membrii sai, felul in care arata etc).

REALIZAREA IN FAPT A PROIECTULUI:

- prezentarea proiectului oaspetilor;
- expozitii cu lucrari realizate de copii, albume, jurnalul grupei.

FINALIZAREA PROIECTULUI:

► Proiectul il vom incheia cu discutii in jurul temei proiectului, discutii realizate in aer liber in curtea gradinitei;

INVENTAR DE PROBLEME

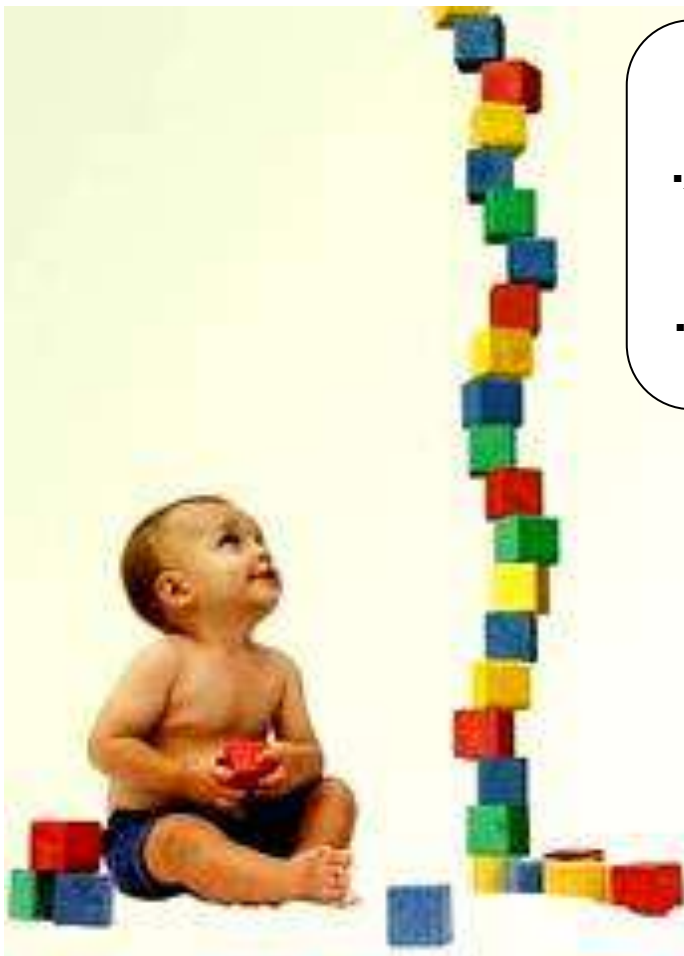

CE STIM?

- Suntem oameni;
- Stim cum aratam;
- Avem nas, gura, ochi, urechi etc;
- Exista fete si baieti;
- Avem parinti, frati, bunici;
- Mergem la gradinita;
- Purtam haine, avem grija de noi;

CE VREM SĂ STIM?

- Care sunt membrii familiei fiecaruia;
- Ce rol are fiecare in familie;
- Cine face parte din familia gradinitei;
- Care sunt regulile de comportare in familie, la gradinita;
- Care sunt componentele corpului omenesc;
- De ce suntem diferiti;
- ce inseamna viata sanatoasa;

CENTRE DE INTERES DESCHISE SI MATERIALELE PUSE LA DISPOZITIA COPIILOR PE TOATA PERIOADA PROIECTULUI:



-caiete de lucru, fise suport, albume, imagini, carti, reviste; coli de scris, creioane; CD-uri;



Creioane colorate, acuarele, pensule, plastilina, plansete, coli de desen; carton colorat foarfece



Jocuri creative pentru fetite, truse mesterit baieti, set bucatarie, papusi, haine bebe



-cuburi lemn; -lego;



-albume adecvate temei; calculator, CD-uri; set cu jetoane, mulaje corp omenesc, puzzle;



Nisip, apa, diferite mulaje

HARTA PROIECTULUI



"GRADINITA MEA IUBITA"



"FAMILIA MEA"



"CORPUL UMAN"

"GRADINITA MEA IUBITA"

DATA	ACTIVITATI DE INVATARE
LU NI	ADP: ▪ Rutine: -Intalnirea de dimineata: "Salut,prieteni" -Deprinderi de autoservire: "E ordine la masa mea" ▪Tranzitii: "Mergi ca pisicuta"-exercitii de miscare ALA: 1.Biblioteca: "citim imagini din albumele gradinitei" Constructii: "Construim parcul gradinitei" 2.Jocuri de socializare: "Noroc,noroc,treci la loc" ADE: Activitate integrata : ALA+DS: "Gradinita"-observarea incaperilor
MA RTI	ADP: ▪ Rutine: - Intalnirea de dimineata: "Ghiceste ce fac?" -"Am prieteni de nadejde"- deprinderea de a folosi obiectele de uz personal ▪Tranzitii: "Plimbare grabita"-joc de miscare si de atentie ALA: 1.Stiinta: "Grupam jucariile dupa prietenii" Arta: "Desenam si coloram jucariile preferate" 2. Joc distractive: "Oglinda" ADE: DLC: "Educatorea", de I. Socol –memorizare
MIE RC URI	ADP: ▪Rutine: -Intalnirea de dimineata: "Hapciu ne sfatuieste!" -"Prietena mea batistuta"-deprinderea de a folosi corect batista ▪Tranzitii: "Mergem la plimbare"-exercitii de miscare ALA: 1.Biblioteca: "Fapte bune, fapte rele"-citire de imagini Joc de rol: "Ghici cine a venit la gradinita?" 2.De ce trebuie sa purtam zilnic batista?-discutii libere ADE: ▪DS: "Papusi mari,papusi mici"-ex cu material individual ▪DEC: "Jucaria preferata"-desen
JOI	ADP: ▪Rutine: -Intalnirea de dimineata: "O vizita surpriza" -"Stiu sa pretuiesc ceea ce-mi apartine"-deprinderea de a-si intretine jucariile ▪Tranzitii: "Urmarim culoarea"-joc distractive ALA: 1.Stiinta: "Imbraca papusa" Constructii: "Rafturi pentru jucarii" 2."Mergem in pas vioi"-joc de miscare ADE: ▪ DEC: "Buna dimineata, draga gradinita"-predare cantec ; Joc cu cantec: "Canta dupa mine" ▪ DPM: "Cu papusa la plimbare"- mersului organizat cu pornire si oprire la semnal;
VIN ERI	ADP: ▪ Rutine: -Intalnirea de dimineata: "Cufarul zburdalnic" -"Jucariile vor sa stea la locul lor"-deprinderea de a pastra ordinea in sala de grupa ▪ Tranzitii: "Lantul"-joc ALA: 1.Arta: "Jucaria preferata"-modelaj Stiinta: Jocuri la alegere 2.Jocuri in curtea gradinitei la alegerea copiilor ADE: Activitate integrata: ALA+DOS: "Sanda la gradinita"-lectura educatoarei



"FAMILIA MEA"

DATA	ACTIVITATI DE INVATARE
LU NI	ADP: ▪ Rutine: -Intalnirea de dimineata: "Cine e la noi acasa?" - "Invatam sa salutam"-deprinderea de a fi politicos ▪Tranzitii: "Cate unul pe carare" ALA: 1.Biblioteca: "Membri ai familiei"-sortare imagini Constructii: "Casa in care locuiesc" Joc de rol: "De-a mama" 2.Joc distractive in sala de grupa: "papusica mea" ADE: Activitate integrata: ALA 1+DS: "O zi cu familia mea"-convorbire cu support ilustrativ
MA RTI	ADP: ▪ Rutine: Intalnirea de dimineata: "Casa mea"-prezentarea locuintei - "Buna ziua-la revedere!"-deprinderea de a fi politicos ALA: 1.Arta: "Modelez membrii familiei" Stiinta "Cine face si cum face"-activitatile membrilor familiei 2.Vizionare CD-uri cu filmulete din familie aduse de copii ADE: DLC: "Scufita rosie" de Ch Perrault-povestea educatoarei
MIE RC URI	ADP: ▪ Rutine: -Intalnirea de dimineata: "Portretul mamei/tatei" - "Invat de mic sa respect oamenii"-deprinderea de a fi respectuos de mic ▪Tranzitii: "Statuile"-joc ALA: 1.Stiinta: "copii si adulti" Constructii: "Casa bunicii" 2.Joc distractiv: "Jocul bunicii" ADE: Activitate integrata: DS+DEC: "Familii de omuleti"-ex cu material individual;dactilopictura
JOI	ADP: ▪Rutine: -Intalnirea de dimineata: "Daca as fi mama/tata" - "Sunt cuminte-n orice loc"-deprinderea de a fi civilizat ▪"Recunoaste personajul"-mima ALA: 1.Biblioteca: "Sa vorbim despre familie"-exprimare corecta Joc de rol: "Asteptam oaspeti" 2.Joc de miscare: "Deschideti portitele" ADE: ▪DEC:"Daca vessel se traieste"-predare cantec; joc musical: "Coronita" ▪DPM: "Cu bunicii la plimbare"-exercitii de mers cu pornire si oprire la semnal
VIN ERI	ADP: ▪Rutine: -Intalnirea de dimineata: "Ladita cu personaje" - "Stiu sa ofer ajutor"-deprinderea de intrajutorare ▪Tranzitii: "cu bunicii la plimbare"-mers ritmat ALA: 1.Arta: "Cutiuta muzicala"-auditie Stiinta: "Cine este si ce face"-sortare dupa activitatile membrilor familiei 2.Plimbare prin cartier ADE: Activitate integrata: ALA 1+DOS: "La noi acasa"-activitate practica(lipire)



"CORPUL UMAN"

DATA	ACTIVITATI DE INVATARE
LU NI	ADP: ▪ Rutine: -Intalnirea de dimineata: "Acesta sunt eu!" - "Un copil-un semn"-cunoasterea semnului personal ▪Tranzitii: Jocuri distractive in sala de grupa ALA: 1.Biblioteca: "Citim imagini din enciclopedia pentru copii" Constructii: "Dulapior pentru hainute" Joc de rol: "De-a doctoral" 2.Joc de miscare: "Baba oarba" ADE: Activitate integrate: ALA 1+DS: "Corpul uman"-observare
MA RTI	ADP: ▪Rutine: -Intalnirea de dimineata: "Cine m-ajuta sa cresc mare" - "Acesta este semnul meu"-deprinderea de a-si recunoaste dulapiorul ▪Tranzitii: "Bat din palme"-joc de miscare ALA: 1.Arta: "Baiatul si fata"-colorare pe contur Stiinta:"Cald-rece"-joc sensorial 2.Jocuri distractive la alegere ADE: ▪ DLC: "Simturile" de N. nasta-memorizare
MI ER CU RI	ADP: ▪ Rutine: -Intalnirea de dimineata: "De ce ne imbolnavim" - "Acesta este semnul meu" ALA: 1.Joc de masa: "Sa imbracam papusa" Joc de rol: "De-a gradinita" 2."Arata-mi ce-ti spun"-joc distractive ADE: ▪DS: "Unde este locul lui?"-separarea obiectelor mari de cele mici-joc didactic ▪DEC: "Chipul meu"-desen
JOI	ADP: ▪Rutine: -Intalnirea de dimineata: "Ce mi-a povestit periuta de dinti?" - "Manute curate"-deprinderea de a se spala pe maini ▪Tranzitii: "Batistuta"-joc distractiv ALA: 1.Biblioteca: "Spune cum se numeste" Constructii: "Corpul uman"-material din natura 2."Spune ce fac"-pantomima ADE: Activitate integrata:▪DEC:+DPM: "Cu degetelele ne jucam"-predare cantec; joc cu cant: "Ghicesc cine te-a strigat"-exercitii de miscare pentru diferite segmente ale corpului
VIN ERI	ADP: ▪Rutine: -Intalnirea de dimineata: "Sunt copil politicos" - "Dulapiorul fermecat astazi nu e suparat"-deprinderea de a pastra ordinea ▪Tranzitii: "Firicel,firicel"-joc de miscare ALA: 1.Arta: "Copilul"-modelaj Stiinta: "Spune ce arata jetonul"-partile corpului omenesc 2.Activitate gospodareasca "Facem ordine in sala de grupa" ADE: Activitate integrata: ALA 1+ DOS: "Corpul meu"-lipire



PREDAREA FOLOSIND ROBOȚI KUBO

IZABELLA SZÁSZ-FÜLÖP

ȘCOALA GIMNAZIALĂ INTERNAȚIONALĂ SPECTRUM

Inovațiile secolului XXI și ritmul rapid de dezvoltare a tehnologiei pot genera uneori îngrijorare în rândul părinților și educatorilor. Studii recente indică faptul că dispozitivele precum smartphone-urile, tabletele și jocurile de tip Minecraft pot avea un impact asupra cortexului frontal al creierului (Kardaras, 2016).

În prezent, este din ce în ce mai dificil să ne imaginăm o viață fără ecrane în jurul nostru, iar creșterea copiilor într-un mediu complet lipsit de tehnologie pare imposibilă. Cu toate acestea, tehnologia poate deveni un instrument util în procesul educațional, cu condiția să fie folosită cu discernământ și cu obiective educaționale bine definite.

Una dintre modalitățile eficiente de a utiliza tehnologia este prin învățarea programării de către copii. Programarea nu doar că poate schimba modul în care un copil interacționează cu tehnologia, ajutându-l să înțeleagă procesul din spatele acesteia, dar și dezvoltă abilități transversale pe care copiii le pot aplica în diverse contexte din viața de zi cu zi.

În lucrarea lor intitulată "Some Evidence on the Cognitive Benefits of Learning," cercetătorii Ronny Scherer, Fazilat Siddiq și Bárbara Sánchez-Scherer detaliază modul în care învățarea programării poate contribui la dezvoltarea competențelor necesare în secolul XXI. Prin scrierea de cod, copiii explorează diferite strategii de rezolvare a problemelor, ceea ce le dezvoltă gândirea creativă și critică. Conceptele matematice abstracte devin mai ușor de vizualizat și de aplicat în contextul real. De asemenea, abilitățile de storytelling și comunicare orală sunt cultivate în procesul de programare, deoarece codul are o structură narativă similară poveștilor.

KUBO, un roboțel simpatic, reprezintă o soluție educațională care permite copiilor începând cu vârsta de 4 ani să exploreze lumea programării fără a fi expuși la ecrane. Kit-urile KUBO Coding Starter și KUBO Coding Math includ o hartă de activități, un robot ușor de utilizat și componente asemănătoare pieselor de puzzle.

KUBO poate fi utilizat cu succes în diverse contexte educaționale, cum ar fi orele de științe ale naturii, matematică, limbaj sau chiar arte vizuale. Mai jos sunt prezentate cinci exemple de moduri în care KUBO poate fi integrat în diferite discipline:

1. În cadrul orelor de cunoașterea mediului de la clasa I, KUBO poate consolida cunoștințele despre plante ale elevilor, ajutându-i să învețe despre părțile component ale plantelor, nevoile acestora și modul de îngrijire.

2. La orele de limbaj și compunere din clasa a III-a, KUBO poate fi folosit pentru a stimula scrierea creativă și învățarea limbajului de programare. Elevii pot crea elemente pentru povești, apoi să voteze și să programeze robotul pentru a dezvolta o poveste colectivă.
3. Utilizând KUBO Coding Math la orele de matematică din clasa a III-a, elevii pot exercita rezolvarea problemelor matematice care implică cele patru operații de bază (adunare, scădere, înmulțire și împărțire), apoi pot verifica corectitudinea rezultatelor cu ajutorul robotului.
4. În cadrul orelor de arte vizuale și abilități practice integrate cu activități de limbaj și creativitate, KUBO poate fi utilizat pentru a dezvolta abilitățile de descriere, folosind adjective și verbe, precum și memoria.
5. KUBO poate fi implicat și în activități sportive, cu elevii proiectând hărți pentru trasee sportive și programând robotul pentru a efectua exerciții specifice. Aceasta adaugă un element de divertisment în procesul de învățare.

Chiar dacă KUBO nu este un instrument didactic ieftin, impactul său asupra învățării și dezvoltării copiilor poate fi semnificativ atunci când este utilizat cu înțelepciune. Acest mijloc tehnologic este tot mai popular în școlile alternative deoarece nu implică expunerea copiilor la ecrane, în timp ce dezvoltă competențe digitale și abilități relevante pentru secolul XXI. Aceste activități stimulează colaborarea între elevi, dezvoltându-le abilitățile de socializare și comunicare. Prin abordarea tipului "încercare-eroare," copiii exersează nu numai abilitățile de rezolvare a problemelor, ci și reziliența și capacitatea de a face față provocărilor. Aceste experiențe promovează perseverența, creativitatea și gândirea critică, deoarece, adesea, există mai multe soluții corecte sau variante acceptabile pentru o problemă dată.

În era digitală, școlile trebuie să evolueze în pas cu tehnologia pentru a dezvolta competențe digitale în paralel cu dezvoltarea relațiilor umane autentice.



Exemplu de hartă KUBO folosită în cadrul activității "Grădinarul KUBO".

Bibliografie:

- 1.Kardaras, N. (2016). *It's Digital Heroin: How Screens Turns Kids into Pssyhotic Junkies*. Citit de la: <https://nypost.com/2016/08/27/its-digital-heroin-how-screens-turn-kids-into-psychotic-junkies/>
- 2.Siddiq, F., Sánchez-Scherer, B., Scherer, R. (2021). *Some Evidence on the Cognitive Benefits of Learning to Code*. Citit de la: <file:///C:/Users/Mss%20Iza/Downloads/Some Evidence on the Cognitive Benefits of Learning.pdf>

EXEMPLE DE BUNE PRACTICI ÎN UTILIZAREA INSTRUMENTELOR DIGITALE ÎN ACTIVITATEA DIDACTICĂ

Prof. Mariana Tănase

Trăim în secolul în care tehnologiile acapareză din ce în ce mai mult spațiu în viața de zi cu zi, noi, cadrele didactice, suntem cei care venim să dăm frâu liber creației elevilor și să le modelăm pașii spre cunoștințe. Învățământul preuniversitar trebuie mereu să se adapteze noilor cerințe ale societății noastre, care parcurge un salt tehnologic destul de înalt către o nouă era a tehnologiilor. Rolul profesorului în aceste momente devine crucial deoarece în asemenea salturi competențele profesorilor trebuie adaptate noilor cerințe și necesităților elevilor din această eră. Spre marea noastră uimire procesul tehnologic este într-o dezvoltare mai rapidă decât schimbările ce au loc în domeniul educației, fapt care motivează profesorul să-și autoperfectioneze metodele de predare – învățare - evaluare, utilizate în cadrul orelor. Pentru a răspunde cerințelor secolului în care trăim este nevoie să avem un învățământ flexibil care să le permită elevilor să-și pună în valoare cunoștințele prin modul în care ei cred că o fac cel mai bine și le reușește sută la sută să se manifeste.

Tehnologiile digitale adaptate educației pentru adulți nu sunt doar o mândrie și sunt făcute să dureze (până când vor urma calea proiecteurului, desigur). Prin urmare, este esențial să acordăm timp și efort pentru a explora cele mai bune modalități de a le pune în slujba educației adulților. Totuși, să nu uităm că aceasta din urmă implică în mod necesar relații personale și că cei mai buni educatori sunt capabili să creeze, să mențină și să utilizeze astfel de legături pentru a sprijini adulții în procesul de învățare.

Educația digitală ar trebui să îmbunătățească predarea, nu doar să prelungească metodele existente prin intermediul noilor tehnologii. Trebuie să explorăm diferitele moduri prin care aceste instrumente pot permite elevilor să-și împărtășească ideile și să le confrunte cu cele ale colegilor lor. Trebuie să ne stabilim obiectivul de a îmbunătăți experiența de învățare, de a crește motivația și de a oferi o experiență mai apropiată de modul în care adulții accesează informații și comunică între ei în lumea reală, a clasei

Dispozitivele digitale și internetul au devenit obsesia generației Z. Implementarea instrumentelor digitale și platformelor educaționale în procesul de învățare este de fapt o necesitate care are ca scop eficientizarea învățării și sporirea calității produselor și proceselor de învățare.

Gadgeturile ocupă un loc important în viața noastră ca dascăli, dar și a elevilor noștri ca ucenici. Din dorința ca ele să nu devină un minus în detrimentul orelor, trebuie redirecționate în albia corectă a utilizării lor. Gadgeturile și noile tehnologii nu vin decât să ne ușureze muncă și să ne demonstreze că era care vine, e era tehnologiilor, era copiilor On-line. Elevii au tendința să

învețe independent, să descopere și să pună în acțiune cunoștințele dobândite de ei, doar fiind ghidați de profesor, ei își dezvoltă în acest mod abilitățile de gândire critică, analizând fiecare strategie de învățare și aplicând-o în practică în dependență de sarcina ce li se propune. În aceste momente, când știința și tehnologiile trec printr-o dezvoltare fără zăbavă, se pune accentul pe cele 2 aspecte ale învățării: „informative” - când elevul reține și stochează informația, și „formative” - când elevul se învață a prelucra aceasta informație, o trece prin prisma sa și modul în care operează cu conținuturile propuse, cum pune în practică aceste informații stocate la nivel cognitiv, prin stimularea participării elevului în procesul asimilării cunoștințelor, noi venim să îi motivăm spre cercetarea individuală, descoperirea a noi domenii de cunoaștere.

Generația Z este reprezentată de copiii pentru care telefonul, tableta și laptopul nu mai reprezintă careva simple gadget-uri destinate distracției, ei încadrează la maxim, în fiecare colțișor din viață aceste ustensile. Avem în față era învățământului digital care în timp devine un ”must have”, din ce în ce mai util și necesar în procesul de predare – învățare – evaluare. Suntem puși în situația de a le menține vie curiozitatea și dorința reala de a învăța a copiilor și atunci noi, ca profesori, venim să le oferim metode și strategii de învățare eficientă, jocuri didactice bazate pe platforme de studiu online și instrumente digitale care le permit elevilor să îmbine utilul cu plăcutul și în același timp să acumuleze cunoștințe. Aceste platforme sunt de fapt o imitație a jocurilor care le avem în cadrul orelor, doar ca sunt personalizate și lansate în mediul online, ca elevii să poată avea acces la ele, din gadgeturile care le posedă. Desigur, că în același timp avem posibilitatea de a lansa un test Quizizz la o tablă interactivă sau chiar de la notebukul profesorului, ca să-l prezentăm elevilor. În acest context, vreau să vorbesc despre utilizarea instrumentelor digitale și platformelor educaționale, ca metode moderne de predare, care vin să încline balanța învățării spre un învățământ centrat pe elev, acolo unde profesorul nu devine decât o umbra a elevului, o treaptă spre noile cunoștințe. Și desigur, că pentru a ajunge la rezultatul dorit este cazul ca mijloacele TIC să fie utilizate combinat cu metodele tradiționale, astfel încât să atingem cu succes obiectivele actului de predare-învățare-evaluare

JeopardyLabs este una din platformele online, menite să aducă jocul didactic interactiv în cadrul claselor noastre. JeopardyLabs ne vine în ajutor în momentul când dorim să punem accent pe cunoștințele obținute, să generalizăm sau să verificăm cunoștințele elevilor fie în cadrul unei ore sau după studiul unui modul. Platforma poate fi utilizată atât ca o evaluare formativă, cât și ca o evaluare inițială la început de an școlar. Se utilizează ușor în timpul orelor, cât și în cadrul concursurilor extrașcolare. Oferindu-le link-ul elevilor ei pot ulterior accesa din orice gadget jocul propus de profesor și exersa, analiza, verifica cunoștințele care le-au dobândit pentru că acolo este deja răspunsul corect. Elevilor nu le rămâne decât să conștientizeze unde anume sunt acele lacune la care trebuie să mai lucreze. Platforma ne oferă posibilitatea să accesăm acele domenii care le

dorim atât la căutare pentru a accesa un joc gata creat de cineva, cât și ne oferă posibilitatea de a crea propriul joc, a stabili reguli, a pune întrebări și a oferi răspunsuri. La fel, nu suntem limitați în modul de organizare a jocului, putem forma atâtea echipe de câte avem nevoie 1-2-5. Pe ecran, în același timp putem vizualiza rezultatele pe care le are echipa la acel moment.

Quizizz - cred că în sine a denumirea acestei platforme deja ascunde ideea de lucru care o utilizează, întrebare – răspuns. Aici, iarăși avem frâu liber pentru accesarea întrebărilor, variantelor de răspuns. Îi putem alipi fiecărei întrebări câte o imagine sau putem propune răspunsuri prin imagini, putem accesa răspunsuri cu voce.

Această metodă poate fi implementată absolut la orice etapă a lecției, fie că vorbim de evocare și avem nevoie să ne reamintim unele elemente din materia studiată anterior, fie că vorbim de realizarea sensului și avem nevoie să generalizăm cunoștințele acumulate. Deși solicită timp și efort din partea profesorului, în special timp, instrumentul web e interactiv, evaluarea elevilor e sigură și interesantă, iar raportul gata scris.

Wordwall

Wordwall poate fi folosit pentru a crea atât activități interactive, cât și activități de imprimat. Majoritatea șabloanelor sunt disponibile atât într-o versiune interactivă, cât și într-o versiune imprimabilă.

Interactivele sunt redactate pe orice dispozitiv compatibil web, cum ar fi un computer, tabletă, telefon sau tablă interactivă. Ele pot fi jucate individual de către elevi sau pot fi conduse de profesori, iar elevii se întorc în partea din față a clasei.

Printabilele pot fi tipărite direct sau descărcate ca fișier PDF. Pot fi folosite ca însoțitor al activităților interactive sau ca activități independente.

CrosswordLabs este instrumentul web care introduce interactivitatea în modurile simple de lucru, similar crosswordului obișnuit doar că prezintă variantă digitală. Este un instrument care generează singur crossworduri, de la noi se cere doar să introducem întrebarea și răspunsul corect, iar platforma va forma în cel mai optim mod crosswordul. Implementat de cele mai dese ori la verificarea cunoștințelor sau la etapa de realizarea sensului, această metodă reușește să stimuleze gândirea critică.

Concluzii

Tehnologiile digitale nu trebuie să reprezinte o simplă adăugare, ele trebuie integrate în scopul educației noii generații. TIC-ului în procesul educațional permite utilizarea de teste interactive, chestionare și jocuri didactice care dezvoltă creativitatea și abilitățile de gândire critică. Utilizarea instrumentelor digitale urmărește achiziționarea cunoștințelor și formarea deprinderilor care permit elevilor să se adapteze cerințelor unei societăți aflată într-o permanentă evoluție, în formarea de competențe generale.

Bibliografie

1. Patraș T., Coropceanu E. Jocul didactic la chimie – metodă interactivă de motivare pentru instruire. Chișinău: UST, 2019.
2. Patrașcu D. Tehnologii educaționale. Chișinău: Editura Tipografia Centrală, 2005. 698 p. ISBN 9975-78-379-1.
3. <https://jeopardylabs.com/play/>
4. <https://wordwall.net/>
5. <https://epale.ec.europa.eu/ro/blog/use-digital-tools-adult-education>

„SĂNĂTATEA ,O FLOARE A VIEȚII”

PROIECT DE ACTIVITATE EXTRACURRICULAR

Prof. itinerant/ sprijin: Tănăsioiu Monica-Vasila -Tg.Jiu/ Gorj

ACTIVITATE EXTRACURRICULARĂ: „SĂNĂTATEA ,O FLOARE A VIEȚII”
APLICANTUL: Școala Gimnazială „VOIEVOD LITOVOI ‘ Tg.Jiu,Gorj

ARGUMENT:

„Sănătatea e darul cel mai frumos și mai bogat pe care natura știe să-l facă” spunea filozoful **Michel de Montaigne**.

Alimentația joacă un rol foarte important în menținerea sănătății de-a lungul întregii vieți. Cercetările au evidențiat că anumite dezechilibre nutriționale la vârstele mici pot fi incriminate drept cauze ale întârzierilor de dezvoltare intelectuală a copiilor, ale afecțiunilor metabolice și cardiovasculare la vârsta de adult.(Stănescu Popp, 2006).

Educația pentru sănătate este una dintre componentele educației pentru societate ce reprezintă o pârgă importantă de acțiune asupra dezvoltării fizice și psihice optime a școlărilor, starea de sănătate a acestora fiind o garanție a reușitei tuturor demersurilor educative întreprinse în clasele mici. Obezitatea la copiii este în continuă ascensiune, atât din cauza produselor zaharoase consumate de aceștia, cât și cantităților de zaharuri din majoritatea produselor alimentare.

În cadrul acestui proiect am dorit să prezentăm piramida alimentelor, pentru a observa principalele alimente sănătoase care trebuie să fie consumate de orice copil sau adult, ponderea consumării acestora în decursul unei săptămâni, recunoașterea, observarea, gustarea fructelor și legumelor proaspete, importanța consumării de fructe și legume proaspete.

SCOPUL PROIECTULUI

Formarea și dezvoltarea unor deprinderi și atitudini care să promoveze adoptarea unui stil de viață sănătos, a unui comportament igienic, de menținere a sănătății fizice și mentale optime, dezvoltarea armonioasă și fortificării organismului, adaptarea lui la condițiile mediului ambiental natural și social.

OBIECTIVELE PROIECTULUI:

- ❖ Să identifice și să denumească legumele;
- ❖ să identifice alimentele sănătoase care trebuie să fie prezente în viața de zi cu zi;
- ❖ să cunoască efectele nocive pe care consumul excesiv de produse zaharoase îl are asupra corpului uman;
- ❖ să înțeleagă importanța consumului de legume proaspete;

GRUPUL ȚINTĂ: elevii clasei a II-a A

LOCUL DESFĂȘURĂRII: sala de clasă

PERIOADA DE DESFĂȘURARE: februarie 2023

DISCIPLINE IMPLICATE ÎN PROIECT:

- Științe ale naturii
- Educație civică
- Arte vizuale și abilități practice
-

RESURSE:

<i>Resurse umane:</i> - elevii clasei aII-a A prov.inv.primar: Pîrvulescu Lidia Emila CDS: Tănăsioiu Monica-Vasila	<i>Resurse materiale:</i> Legume proaspete: ardei roșuși galben, roșii, morcovi, ceapă roșie , boabe de porumb fiert, mazăre , fasole, masline, pătrunjel, leuștean , mărar, varză creată,varză de Bruxsel etc
--	---

DESCRIEREA ACTIVITĂȚII:

- Anunțarea directă a elevilor și a familiilor lor despre tipul de activitate ce se dorește a fi implementat la nivelul clasei a I-a A;
- Stabilirea inventarului de resurse: umane și materiale;
- Punerea la dispoziție material didactic specific temei abordate
- Organizarea și desfășurarea activității:
- **"Călătorie în lumea alimentelor "-**
- **Alimentație sănătoasă – discuție liberă despre alimentație și de a mânca sănătos.**
- **Prezentarea unui material în Power Point cu Piramida alimentelor;**
- **Activitate practică „Ornamente din legume „**

REZULTATE OBȚINUTE:

- realizarea unei expoziții cu lucrări practice ale elevilor;
- cunoașterea existenței unei zile și semnificația ei -16 octombrie – Ziua Alimentației;
- identificarea alimentelor sănătoase care trebuie să fie prezente în viața de zi cu zi;
- cunoașterea efectelor nocive pe care consumul excesiv de produse zaharoase îl are asupra corpului uman;
- identificarea de legume ;
- înțeleagerea importanței consumului de legume proaspete;

BENEFICIILE așteptate sunt:

- Elevii vor învăța mai multe lucruri despre păstrarea sănătății prin formarea unei atitudini pozitive față de hrana sănătoasă;
- Părinții vor cunoaște și promova obiceiuri și atitudini alimentare bazate pe consumul alimentelor de nutrienți conform nevoilor nutriționale din perspectiva celor 5 grupe alimentare : cereale/legume și fructe/ carne, pește, ouă/ lapte și produse lactate/ dulciuri și grăsimi;
- Se va asigura integrarea elevilor cu CES în activitatea practică ,formându-se echipe 1la1;

Modalități de evaluare:

- Expoziție cu platourile realizate din legumele proaspete ;
- prin aprecieri verbale, aplauze, încurajări;
- realizarea unei expoziții cu fotografii din timpul activității;
- mediatizarea activității pe situ-l școlii;



„Play și fii fairplay,,

Profesor Tatu Valentina Elena, Școala Gimnazială Comișani, Dâmbovița

Argument:

Trăim într-o lume în care tehnologia a acaparat mare parte din activitățile cotidiene de zi cu zi, fapt care a generat o scădere considerabilă a activităților fizice atât în rândul copiilor cât și al adulților. Viața modernă ne predispune pe toți, mari și mici la sedentarism-prea mult timp petrecut în fața calculatorului, televizorului, a gadget-urilor. Putem interveni asupra acestei realități prin educație, prin atragerea copiilor și a părinților în activități care implică multă mișcare. Un copil care se joacă, aleargă, face mișcare este un copil sănătos, capabil să facă față cu succes eforului intelectual.

Pornind de la premisa că activitățile de educație fizică au un rol important asupra dezvoltării complexe a copilului, doresc ca prin activitățile proiectului educativ ”Play și fii fairplay” să încurajăm atât copiii, cât și ceilalți factori educaționali să acorde mai mult timp mișcării, practicării unor jocuri și sporturi.

Scop:

Promovarea activităților fizice în rândul elevilor.

Stimularea interesului pentru mișcare în vederea asigurării unei dezvoltări fizice armonioase și prevenirii unor comportamente dăunătoare sănătății.

Dezvoltarea abilităților de a socializa.

Diversificarea activităților educative desfășurate prin organizarea concursurilor pe ramuri sportive handbal și fotbal.

Obiective:

Pentru elevi

- + să lege prietenii și să colaboreze cu alți elevi;
- + să desfășoare acțiuni comune pentru atingerea unui scop;
- + să participe la concursurile organizate manifestand spiritul de fairplay.

Grupul țintă:

- elevii Școlii Gimnaziale Comișani
- eventuali parteneri

Resurse de proiect:

a) umane

- directorii;
- profesorii de educație fizică și sport;
- elevii .

b) materiale

- documente;
- fotografii;
- materiale sportive din dotarea școlii.

c) temporal

- începând cu anul școlar 2022-2023, nelimitat.

Rezultate scontate:

- legarea unor prietenii între elevi;
- conștientizarea importanței activităților fizice atât într-un cadru organizat cât și în timpul liber;
- dezvoltarea spiritului de fairplay;

Desfășurarea activităților:

Activitatea 1

Titlul activității: Fotbal – „CUPA TOAMNEI,,

Perioada desfășurării: octombrie

Locul desfășurării: Școala Gimnazială Comoșani

Participanți: elevii claselor V-VIII, profesorii de educație fizică și sport, școli partenere.

Descriere activitate: În cadrul acestei activități se vor desfășura meciuri de fotbal pe clase dar și cu școli partenere(F/B/MIXT).

Activitatea 2

Titlul activității: HANDBAL – „CUPA PRIMĂVERII,,

Perioada desfășurării: martie

Locul desfășurării: Școala Gimnazială Comoșani

Participanți: elevii claselor V-VIII, profesorii de educație fizică și sport, școli partenere.

Descriere activitate: În cadrul acestei activități se vor desfășura meciuri de handbal pe clase dar și cu școli partenere (F/B/MIXT).

Rezultatele așteptate ca urmare a implementării proiectului:

Prin implementarea acestui proiect se așteaptă antrenarea unui număr cât mai mare de elevi în activități sportive desfășurate atât într-un cadru organizat cât și în timpul liber, dezvoltarea spiritului de fairplay, depistarea și îndrumarea elevilor cu reale aptitudini către sport de performanță.

Utilizarea platformelor educaționale la ora de Religie, cult Ortodox !

Prof. Tăucean Alina

Liceul Tehnologic „Ion Creangă” Curtici

Metodele moderne de predare ajută profesorul să realizeze ore mult mai captivante și mai interactive. Cu ajutorul tehnologiei profesorul are posibilitatea de a realiza lecții, pe placul elevilor , care în ziua de azi sunt absorbiți de tehnologie.

În ajutorul profesorului vin platformele educaționale, care au o ofertă bogată de materiale didactice: lecții, manuale digitale, dar și jocuri, aceste platforme cuprind materiale didactice pentru toate disciplinele.

La Religie Ortodoxă, disciplina pe care o predau, folosesc aproape zilnic aceste platforme educaționale, în orice moment al proiectării didactice (fixarea noilor cunoștințe, comunicarea și însușirea lecției, verificarea cunoștințelor, etc.).

Platformele pe care le utilizez cel mai frecvent sun RED Religie și e-Religie, accesând aceste platforme decopăr materiale necesare realizării unor ore interactive, metodologii, concursuri, anunțuri utile,etc.

Toate aceste platforme au fost realizate de profesori în perioada pandemiei, atunci când profesorul a trecut brusc de la catalog la laptop, a fost o trecere bruscă, la ceva necunoscut, cu care a trebuit să ne adaptăm din mers.

Descrierea unei aplicații pe carea se pot realiza diferite exerciții îndrăgită de mine și elevi, cu carea am realizat resurse educaționale ,, **Wordwall** poate fi utilizat pentru a crea activități atât interactive, cât și imprimabile. Cele mai multe dintre șabloanele noastre sunt disponibile atât în versiunea interactivă, cât și imprimabilă.

Cele interactive sunt redade pe orice dispozitiv activat pentru web, precum computer, tabletă, telefon sau tablă interactivă. Pot fi redade individual de către elevi sau coordonate de profesori, iar elevii ajung pe rând în fața clasei.

Cele imprimabile pot fi imprimate direct sau descărcate ca fișier PDF. Ele pot însoți activitățile interactive sau cele independente.”(informații de pe platforma **Wordwall**).

Pentru a realiza o resursă educațională trebuie să ai un plan care are la bază cunoștințele dobândite de elevi.

Pentru lecția „Biserica locaș de închinare și sfințire a omului” , clasa a VII-a .

– În câte părți este împărțită biserica ? , răspuns – În trei părți

– Care sunt cele trei părți ale bisericii? răspuns- Altar,Naos și Pronaos

– Denumeste trei obiecte întâlnite în Biserică răspuns - cristelnița, Potirul, Antimisul

Ce formă are Biserica privită de sus? Răspuns- Formă de cruce etc.

Cu ajutorul șabloanelor se poate realiza un joc pe **Wordwall** ,la conținutul preciza mai sus.

VALORIFICAREA UNOR STRATEGII DIDACTICE INTERACTIVE LA CLASĂ

Prof. înv. primar **Cristina-Georgeta TEIERU**
Școala „Silvania” Șimleu Silvaniei, Sălaj

În accepțiunea modernă, metodele de învățământ reprezintă modalități de acțiune, instrumente cu ajutorul cărora elevii, sub îndrumarea cadrului didactic, își însușesc cunoștințe, își formează și dezvoltă priceperi și deprinderi intelectuale și practice, își manifestă aptitudini.

Metodele de învățământ reprezintă căile folosite în școală de către profesor în a-i sprijini pe elevi să descopere viața, natura, lumea, lucrurile, știința. Calitatea pedagogică a metodei didactice presupune transformarea acesteia dintr-o cale de cunoaștere propusă de profesor într-o cale de învățare realizată efectiv de elev, în cadrul instruirii formale și nonformale, cu deschideri spre educația permanentă. Metodologia diversificată, îmbinarea dintre activitățile de cooperare, de învățare în grup, cu activitățile de muncă independentă reprezintă o cerință primordială în educația postmodernistă. Specific metodelor interactive de grup este faptul că ele promovează interacțiunea dintre mințile participanților, dintre personalitățile lor, ducând la o învățare mai activă și cu rezultate evidente.

Metodele interactive sunt metode care promovează învățarea interactivă și sunt orientate către intensificarea interacțiunilor și interrelațiilor în cadrul grupului de elevi. Acestea contribuie la crearea unor situații de învățare centrate pe disponibilitatea și dorința de cooperare și colaborare a elevilor de a-și împărtăși reciproc ideile, opiniile, punctele de vedere și experiențele. Ele generează mai multe idei și soluții, facilitând un transfer mai mare de cunoștințe.

Explozia stelară este o metodă de stimulare a creativității, o modalitate de relaxare a copiilor care se bazează pe formularea de întrebări pentru rezolvarea de probleme și noi descoperiri.

Material: a stea mare, cinci stele mici galbene, cinci săgeți roșii, jetoane.

Etapele metodei:

1. Elevii așezați în semicerc propun problema de rezolvat. Pe steaua mare se scrie ideea centrală.
2. Pe cele cinci steluțe se scrie câte o întrebare (de exemplu: Cine?, Ce?, Cum?, Care?, De ce?), iar cinci elevi extrag câte o întrebare. Fiecare din cei cinci elevi își alege câte 3-4 colegi organizându-se astfel în cinci grupuri mici.
3. Grupurile cooperează în elaborarea întrebărilor.
4. La expirarea timpului, elevii revin în semicerc în jurul stelei mari și comunică întrebările elaborate. Celelalte grupuri răspund la întrebări sau formulează întrebări la întrebări.
5. Se apreciază întrebările elevilor, efortul acestora de a elabora întrebări corecte precum și modul de cooperare și interacțiune.

Beneficii:

- Se utilizează în activități diverse lecturi după imagini, convorbiri, povestiri, jocuri didactice, matematice, poezii în evaluare;
- Stimulează creativitatea de grup și individuală;
- Facilitează crearea de întrebări în grup și individual, precum rezolvarea problemei propuse;
- Dezvoltă și exersează gândirea cauzală, divergentă, deductivă, inteligențe multiple, limbajul, atenția distributivă.

Exemplu:

Tema: "Terra –planeta noastră", cls a IV-a

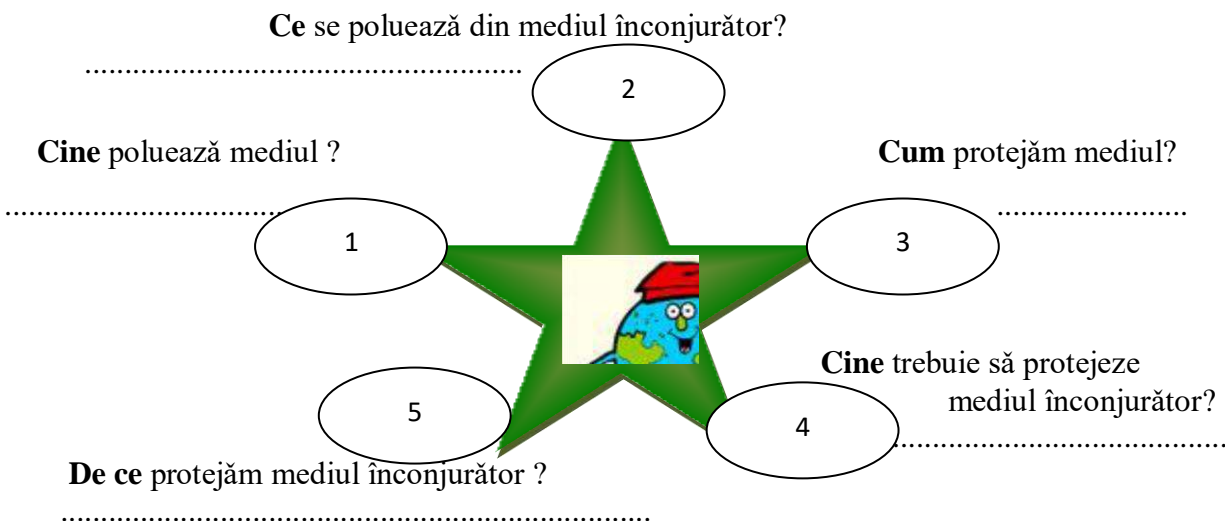

Metoda ABC este o metodă prin care se urmărește culegerea de idei, cunoștințe, noțiuni referitoare la o temă dată pe baza unui element de structurare – *alfabetul*.

Fiecare elev este participant activ la strângerea de idei și la discuții, având posibilitatea să-și exprime părerea proprie, să scoată în evidență aspectele pe care le consideră el importante. Prin intermediul acestei metode se antrenează puterea de concentrare, se întărește încrederea în sine, solidaritatea.

Este o metodă folositoare pentru recapitularea unor conținuturi și poate fi utilizată în orele de recapitulare sau în orele de la sfârșitul semestrului când au loc evaluările finale.

Etape de aplicare:

Etapa pregătitoare, în care profesorul alege și delimitează bine tema propusă, pregătește tabelul ABC (coli pe care este scris în ordine alfabetul).

Desfășurarea:

Pasul 1: individual (sau în parteneriat), pentru fiecare literă din alfabet se notează o noțiune/idee legată de temă (aproximativ 10 minute).

Exemplu:

Tema: *Textul*. Pentru fiecare literă din alfabet, elevii scriu un cuvânt legat de temă (A-alineat, C-cuprins, D-dialog etc)

Pasul 2: câte doi (sau câte patru), se compară cele două liste și se completează reciproc, apoi se stabilește o listă de priorități. (aproximativ 10 min).

Pasul 3: câte patru (sau câte opt), se repetă pasul doi. (aproximativ 10 min).

Pasul 4: în plen, prezentarea ideilor, selectarea și ierarhizarea lor, discuții. (aproximativ 10 min).

Harta conceptelor (concept-map) este o hartă a gândirii. Ea reprezintă grafic concepte (noțiuni) și conexiunile dintre ele, într-o relație neliniară, ramificată.

Prin folosirea ei se urmărește sistematizarea și structurarea unor idei, noțiuni, concepte etc. legate de o temă dată, precum și esențializarea acestora prin interdependența creată între noțiuni.

Poate fi introdusă în orice etapă a procesului de predare-învățare-evaluare, dar se pretează, mai ales, la sfârșitul unui capitol sau la recapitulare. Poate fi utilizată ca instrument de analiză a progresului făcut atunci când se realizează la începutul, respectiv, sfârșitul unei unități de învățare. De asemenea, informează profesorul despre nivelul de cunoștințe și de vocabular al elevului.

Reguli de realizare:

Elevilor li se dau noțiunile care urmează a fi structurate, sub formă de listă sau scrise pe cartonașe.

Sortare:

-se citesc noțiunile de pe cartonașe și se sortează;
-se pun separat cartonașele cu noțiuni care sunt considerate de prisos (elevul crede că nu le poate include în rețea pentru că la început nu vede legăturile care se pot stabili între ele).

Lipire, corelare și completare:

-se așază cartonașele pe o coală mare în așa fel încât să formeze o hartă (rețea);
-se lipesc cartonașele pe coală;
-se arată prin săgeți legătura dintre diferitele noțiuni (eventual, se scriu pe ele scurte explicații);
-se examinează cartonașele puse separat pentru a vedea dacă nu pot fi adăugate pe hartă.

Prezentare:

Un reprezentant al grupei prezintă colegilor harta conceptelor realizată, explicând logica legăturilor dintre noțiuni.

Ex: „*Atributul și complementul*” - lecție de recapitulare

Cartonașe cu cuvinte: *părți, propoziție, secundare, schemă, atribut, complement, întrebări, verb, substantiv, adjectiv, numeral, pronume, subliniați, limba română.*

Cubul este o metodă care presupune analiza unui concept, a unei noțiuni sau a unei teme prin proiectarea ei pe cele șase fețe ale unui cub, fiecare dintre ele presupunând o abordare distinctă a subiectului respectiv.

Ex: „*Atributul și complementul*” - lecție de recapitulare

1. *Descrie:* Descrieți anotimpul toamna folosind atribute și complemente. (2-4 propoziții);
2. *Compară:* Găsiți cel puțin o asemănare și o deosebire între atribut și complement;
3. *Analizează:* Analizați atributele și complementele din propoziția: Ea avea o casă mare pe malul lacului.
4. *Asociază:* Asociați fiecare atribut și fiecare complement din propozițiile date cu întrebările corespunzătoare.

Rochia Mariei este roșie. Pe raft se afla o carte veche.

Paul l-a văzut pe el în parcul ruginiu.

Noi vorbim despre o întâmplare interesantă.

Patru copii aleargă dimineața.

Care? Unde? Câți? Pe cine? A cui? Când? Ce fel de? Despre ce?

5. *Aplică:* Alcătuiți propoziții în care cuvintele *Mirela* și *flori* să fie pe rând atribute, apoi complemente.

6. *Argumentează:* De ce sunt atributul și complementul părți secundare de propoziție

În concluzie, aplicarea metodelor interactive i-a ajutat pe elevi să participe activ la propria performanță, le-a permis să analizeze diferențele dintre ei și colegii lor în ceea ce privește dezvoltarea cognitivă și modul cum învață fiecare.



BIBLIOGRAFIE:

1. Cerghit, Ioan, 2006, *Metode de învățământ*, Ed. Polirom, Iași.
2. Cucuș, Constantin, 2014, *Pedagogie*, Ed. Polirom, București.
3. Dulamă, Maria, Eliza, 2002, *Modele, strategii și tehnici didactice activizante*, Ed. Clusium, Cluj-Napoca.
4. Pavelescu, Marilena, 2010, *Metodica predării limbii și literaturii române*, Ed. Corint, București.
5. Pintilie, Mariana, 2002, *Metode moderne de învățare-evaluare*, Ed. Eurodidact, Cluj-Napoca.
8. Scheau, Ioan, *Gândirea critică. Metode active de predare-învățare*, Ed. Dacia, Cluj-Napoca.

ADAPTAREA COPILULUI LA GRĂDINIȚĂ

Profesor învățământ preșcolar TEMĂTORU VIOLETA-MARIA

Școala Gimnazială „Dimitrie Gusti” Nereju

Localitatea Nereju

Județul Vrancea

Iată că anul școlar 2023-2024 își deschide paginile pentru a fi scrise cu multă măiestrie atât de cadrele didactice, cât și de părinți și copilași într-un mod cât mai armonios. Cu fiecare început de an emoțiile își fac apariția și mă fac să mă gândesc oare acum ce va fi nou? Oare ce am pregătit acum va fi de bun augur pentru copilașii care abia așteaptă să mă cunoască? Și multe alte întrebări care îmi vin în minte, dar până nu suntem puși în fața faptului împlinit, nu știm cum să abordăm situația.

Așadar, anul acesta a fost unul special fiindcă și eu am venit la grădinița unde activez acum pentru prima dată și am aflat că voi avea grupă combinată. Trebuie să mă adaptez și eu nu doar copilașii. În prima zi totul a fost perfect, iar eu am așteptat în prag fiecare copilaș, dar și părinte, cu zâmbetul pe buze și cu brațele deschise. Cred că de aici pleacă totul, de la încredere până la colaborare. Copiii au fost tare încântați de noua doamnă educatoare, dar și de spațiul în care i-am așteptat, totul fiind pregătit până la ultimul detaliu: de la aranjarea jucăriilor, până la decorarea spațiului educațional, iar copiii au simțit că intră într-un spațiu magic, ce le va oferi ce au ei nevoie. Am dat și o denumire nouă grupei, „Grupa Florilor”, explicând părinților și de ce am ales această denumire: la început suntem niște boboci de floare, iar la finalul anului școlar vom fi niște frumoase floricele ce înfloresc frumos datorită bagajului de cunoștințe pe care îl strâng până atunci. La plecare le-am spus că și mâine eu îi voi aștepta la fel, cu brațele deschise și cu zâmbetul pe buze.

De aici a început frumoasa noastră călătorie în acest an școlar și cu multă bucurie vă pot spune că am reușit să obțin în doar o săptămână încrederea micilor sufletele și dragostea lor. Am realizat împreună multe jocuri, precum „Cățelușul ciufulit”, „Deschide urechea bine”, „Iepurașii la morcov”, am cântat și am dansat pe melodii precum „A ram sam sam”, „Am o căsuță mică”, „Noi suntem piticii” și multe altele care pe cei mici i-a încântat, iar la finalul programului când aceștia trebuia să plece acasă, erau triști spunând că ei mai vor la grădiniță. Ce mi-aș mai dori eu? Să o ținem așa tot anul și să venim în fiecare zi la grădiniță cu aceeași bucurie ca la începutul anului școlar, iar eu promit că neobosit îmi voi aștepta „Florile” în prag cu zâmbetul pe chip și cu brațele deschise.



Exemple de bune practici

Studiu de caz RO-UA

- 1) **Rezumat** : Romania se învecineaza cu Ucraina și devine în urma declanșării războiului din această țară un tărâm de refugiu pentru numeroase familii de ucraineni. Astfel se ivește problema integrării în sistemul românesc de învățământ a copiilor ucraineni. Într-o primă fază aceștia au statutul de asistenți iar mai apoi obțin dreptul de absolvire. În tot acest context copilul ucrainean întâmpina problema barierei lingvistice. La Școala Gimnazială Dimitrie Cantemir Baia Mare în clasa a VIII-a sunt doi astfel de elevi. Școala își propune să vină în ajutorul acestor elevi prin consultații gratuite desfășurate de un număr de 25 cadre didactice în fiecare zi de luni până vineri între orele 14-16 care vor susține activități de dezvoltare a competențelor cheie în limba română : scris și citit.

Proiectul în care se vor desfășura activitățile este de tip județean în domeniul interculturalitate și se numește :RO-UA, ÎMPREUNĂ PENTRU VIITOR având ca partener Inspectoratul Școlar Județean Maramureș.

- 2) **Cuvinte cheie** : limba română, competențe de scris și citit
- 3) **Contextul problemei** : este definit de realitatea declanșării războiului din Ucraina în februarie 2022 în urma căruia mai multe familii se refugiază în țara noastră și de prezenta în școala a elevilor ucraineni care sunt nevoiți să învețe în limba română.
- 4) **Definirea problemei** : Elevul O.I, are cunoștințe elementare de limba română fiind originar din zona limitrofă țării noastre, Elevul B.M. provine din zona de conflict și nu are cunoștințe de limbă română. Astfel este necesar un sprijin adecvat pentru a veni în întâmpinarea acestei probleme.
- 5) **Identificarea cauzei** : lipsa cunoștințelor de limba română necesare pentru o participare eficientă în cadrul programului școlar
- 6) **Strategii de intervenție** :
 - a) Scopul: sprijin și integrare
 - b) Obiective: - obiectiv general: dezvoltarea competențelor cheie în limba română (scris, citit, redactare de texte)
 - Obiective specifice: - Identificarea semnificației unui mesaj oral
 - Identificarea unor sunete și silabe
 - Formularea unor enunțuri proprii
 - Citirea unor cuvinte
 - c) Identificare alternativă: participare la cursuri de predare a limbii române în diferite centre
 - d) Evaluarea soluțiilor: soluția oferită de școală este mai la îndemână elevilor și implică cadre didactice care predau la clasă. Oferă oportunitate și pentru alți elevi ucraineni din Baia Mare pentru a participa la cursuri.
 - e) Rezultate obținute : Implicarea unui număr mare de profesori, sprijin și integrare

7) **Analiza de nevoi** :Resurse materiale-rechizite,dispozitive IT

Resurse umane-profesorii implicați,elevii ucraineni școlarizați în unitățile de învățământ din Baia Mare

Planul de actiune : In fiecare zi de luni pana vineri in intervalul orar 14-16 dupa o programare stabilită.

Bibliografie :www.coe.int/lang-refugees

<https://cdmir.ro/2023/08/31/masuri-pentru-integrarea-refugiatilor-din-ucraina-in-sistemul-de-educatie-din-romania/>

Prof.Temle Elenuc Dănuț

TEMA:EDUCAȚIA ÎN VREMURILE MODERNE

SECȚIUNEA:EXEMPLE DE BUNE PRACTICI

EXPOZIȚIE VIRTUALĂ,

Autor:prof.Delia Corina Tempea

Școala Gimnazială Rupea

Jud.Brașov

FIȘĂ DE ACTIVITATE

Autor: Prof. Delia Corina Tempea

Titlul activității: „EXPOZIȚIE VIRTUALĂ”

Scopul/Obiectivele activității:

1. Motivarea și promovarea rezultatelor obținute de elevii din Școala Gimnazială Rupea, ciclul gimnazial la concursul care se desfășoară anual în cadrul școlii noastre: „Curcubeul copilăriei” (concurs de desene și mici produse confecționate/fabricate de elevi din diverse materiale/materii prime: materiale textile, materiale lemnoase, piele, lut, ceramică)
2. Dezvoltarea abilităților practice și vocaționale ale elevilor
3. Reducerea procentului de risc PTȘ și a abandonului școlar
4. Promovarea imaginii școlii noastre: Școala Gimnazială Rupea.
5. Îmbunătățirea gradului de satisfacție în rândul comunității noastre.
6. Atingerea obiectivelor OSP în cadrul strategiei manageriale ale școlii care vizează printre alte obiective finalitatea educației elevilor care absolvă școala noastră.
7. Asigurarea unui feed-back pozitiv în rândul cadrelor didactice implicate în activitățile elevilor, ceea ce conduce la o motivație profesională binemeritată în cadrul acestor cadre didactice și în rândul personalului didactic auxiliar care a participat la aceste activități extrașcolare oferind sprijinul și asigurând materialul didactic necesar desfășurării activităților.

Prof. Delia Corina Tempea

DESFĂȘURAREA ACTIVITĂȚII:

Elevii își vor fotografia lucrările după care le vor posta pe siteul școlii noastre. Școala Gimnazială Rupea se angajează să încheie un parteneriat cu UAT Rupea astfel încât toate lucrările copiilor să poată fi vizualizate de toți membrii comunității și apoi votate, cu scopul de a se putea acorda premii elevilor clasăți pe primele trei locuri.

Prof. Delia Corina Tempea

Unitatea școlară

Școala Gimnazială Rupea

TABEL NOMINAL,

cuprinzând elevii din cl. V-VIII (gimnaziu)

Nr. crt.	Numele și prenumele elevului/elevei	CNP	Clasa	OBS.
1.				
2.				
3.				
.				
.				

.

.

.

.

.

.

.

.etc

Prof: Tempea Delia Corina

BIBLIOGRAFIE:

- 1.Stelian Niculescu,Rodica Pinteana-Tehnologia informației,Editura Didactică și Pedagogică,2000**
- 2.Ghid metodologic pentru aplicarea programelor școlare pentru aria curriculară,„TEHNOLOGII”,MEC-CNC,Editura Aramis,București,2001**
- 3.<https://descoperait.wordpress.com/category/bazele-tehnologiei-informatiei/>**
- 4.<https://www.samsung.com/ro/>**
- 5.<http://programe.ise.ro>**
- 6.Galy,Michael,ș.a.,Bricolaj-ghid complet,Editura RAO,București,2009**
- 7.<http://www.mdrap.ro>**
- 8.<http://eprof.ro/tehnica>**
- 9.<http://sgg.gov.ro>,Traseul educațional**
- 10.<http://www.go.ise.ro>,Ghidul ocupațiilor din România**

Prof.Tempea Delia Corina

Importanța utilizării platformelor digitale în cadrul orelor de Educație muzicală

Prof. Tencuțiu Adrian

Colegiul Național “Onisifor Ghibu” Oradea

Educația muzicală la clasele de gimnaziu și liceu este o disciplină complexă, care implică învățarea teoriei muzicale, practicarea instrumentelor muzicale, dezvoltarea abilităților de interpretare, precum și familiarizarea cu diferitele genuri muzicale și istoria muzicii.

O metodă modernă și eficientă de a oferi educație muzicală este utilizarea formatului blended-learning, care combină învățarea tradițională față în față cu utilizarea tehnologiei în procesul educațional. Una dintre componentele cheie ale formatului blended-learning în educația muzicală este utilizarea platformelor de învățare online, care pot oferi resurse și instrumente suplimentare pentru a sprijini învățarea și dezvoltarea abilităților muzicale ale elevilor.

Utilizarea platformelor de învățare permite profesorilor să diversifice metodele de predare și să integreze diverse tipuri de resurse și activități în procesul educațional. Astfel, elevii pot învăța prin diverse modalități, cum ar fi ascultare, interpretare, compoziție și analiză muzicală, adaptându-se la stilurile de învățare diferite ale elevilor și facilitând o abordare holistică a educației muzicale.

Platformele de învățare pot oferi acces la o gamă diversificată de resurse digitale, cum ar fi partituri, playback-uri, înregistrări audio și video, tutoriale și materiale didactice interactive. Aceste resurse pot fi utilizate pentru a îmbogăți experiența de învățare a elevilor, oferindu-le o varietate de surse de informare și inspirație.

Exemplu - Utilizarea Platformei Padlet la clasa a IX-a

Disciplina: Educație muzicală

Titlul lecției: Compozitori renumiți ai lumii

Tipul lecției: mixtă

Scopul lecției: însușirea de noi cunoștințe despre compozitorii reprezentativi din diferite perioade ale istoriei muzicii (renaștere-baroc, clasicism, romantism, epoca modernă)

Obiectivele lecției – să numească câțiva dintre compozitorii reprezentativi din diferite perioade ale istoriei muzicii

- să recunoască operele muzicale ale unor compozitori renumiți ai lumii

Aplicația folosită: Padlet

Timp: 35 minute

Resurse materiale: laptop, videoproiector, telefoane mobile, lecție realizată în aplicația Padlet

Descrierea activității: explicarea pașilor care trebuie urmați pentru accesarea aplicației Padlet (aplicație utilă pentru toate cadrele didactice, un panou informativ prin care pot fi transmise diferite informații către elevi).

- înscrierea / logarea pe platformă, atât a profesorului, cât și a elevilor.

- accesarea link-ului de către elevi a padlet-ului (variata numită „Perete”) care cuprinde informații despre o parte din compozitorii renumiți ai lumii.-

<https://ro.padlet.com/aditencu1976/vcwxx942wk1cn2yd>

- accesarea link-urilor de pe fiecare panou pentru audiția unor lucrări reprezentative.

- după studierea fiecărui panou și audierea lucrărilor muzicale reprezentative, elevii vor realiza proiecte despre diferiți compozitori și le vor încărca pe Padlet-ul realizat de profesor, folosind link-ul trimis de acesta.

Avantaje:

- este ușor de utilizat;
- elevii pot realiza diferite proiecte;
- îmbunătățirea abilităților digitale la profesori și elevi.

Dezavantaje:

- este necesară tehnologia.

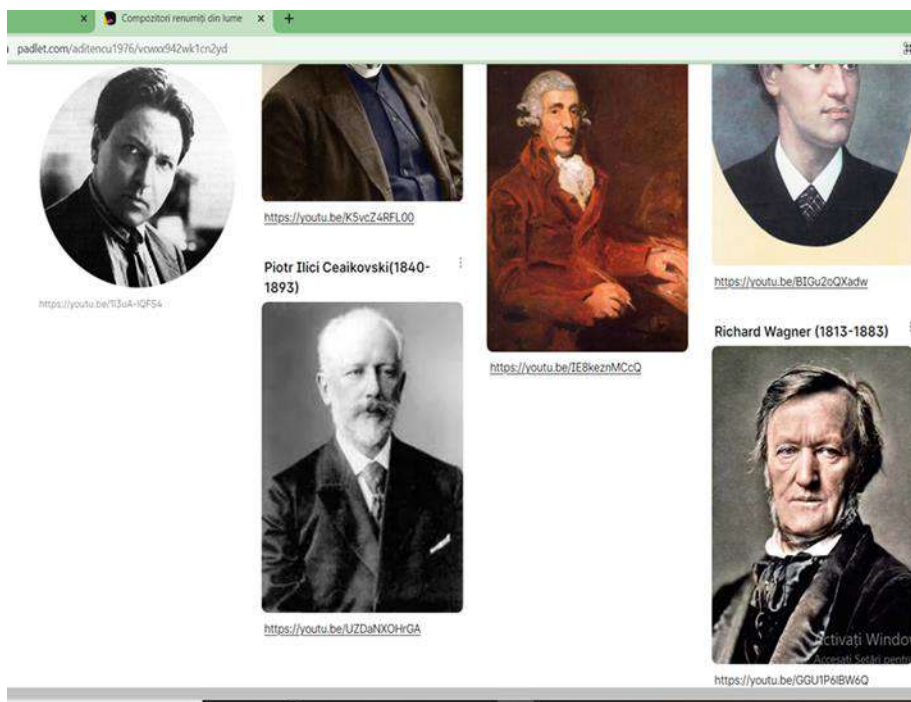
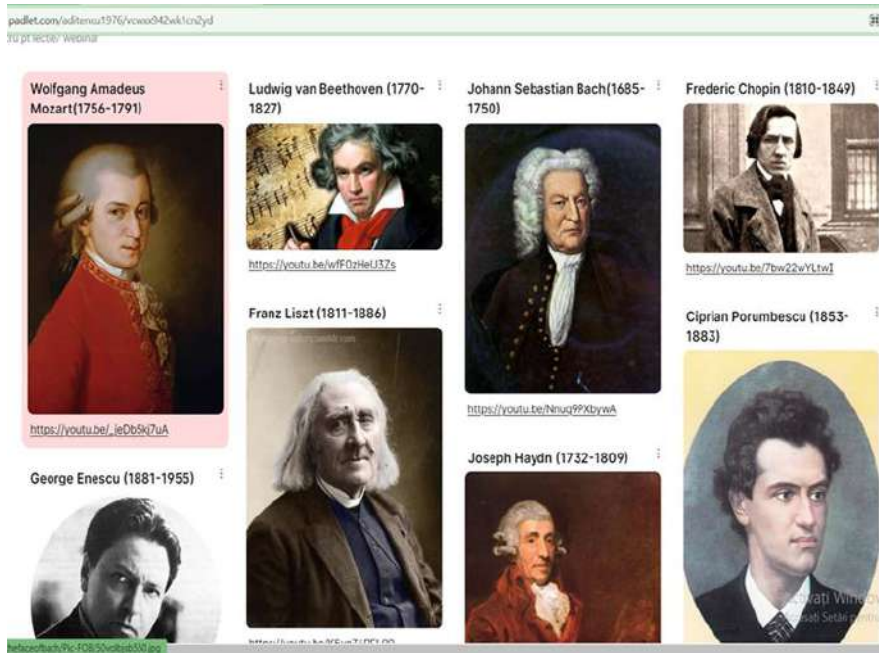

Program educațional individual (PIP) – domeniul comportamental

Prof. Teodorovici Cristina CSEI Suceava

C.S.E.I. SUCEAVA

AN ȘCOLAR 2021-2022, Prof. Teodorovici Cristina

Numele elevei C.M.

Data nașterii 12.12.2005, loc. Scheia, jud. Suceava, A.D.H.D., Q.I. = 47, D.M. II.

Informații educaționale

Comportament cognitiv:

- transcrie în mare parte corect, atenția instabilă îngreunează învățarea;
- când se confruntă cu o sarcină de învățare dificilă abandonează;
- vocabular sărac, posibilități de exprimare reduse, tulburări semantice accentuate;
- realizează deprinderile de numerație în centrul 0 – 20;
- realizează parțial în plan concret adunări și scăderi cu suport intuitiv în activitățile dirijate cu profesorul ;
- cunoaște bine monedele și bancnotele, știe prețurile produselor care îl interesează (unele produse alimentare, jucării);

Comportament psihomotoric și autonomie personală

- nu prezintă tulburări de orientare, organizare și structurare spatio-temporală;
- deprinderi de igienă dezvoltate ;
- fuziunea dintre autonomia personală și socială e satisfăcător dezvoltată;

Relațiile sociale

Are atitudini de relaționare pozitivă în grupuri datorită dorinței de a se afirma. Prezintă posibilități pentru dezvoltarea deprinderilor de autoservire și a capacităților de autonomie socială și personală. Manifestă dorința mai mare de a se integra în alte grupuri și colective de copii, diferite de cel al clasei din care face parte.

Obiectivele planului de intervenție personalizat sem. I, an școlar 2023-2024

Obiectiv general: realizarea integrării socio-școlare;

- restructurarea imaginii de sine și formarea unei imagini de sine realiste, obiective ;
- formarea autocontrolului și a capacității de autoevaluare obiectivă a comportamentului ;
- echilibrarea psiho – afectivă;
- restructurarea sistemului propriu de valori;

Formarea comportamentelor de adaptare

Comportament responsabil:

- asumarea responsabilității pentru propriul comportament
- conduita tolerantă
- comportament de acceptare a normelor
- comportament verbal civilizat

Program activități pentru derulare obiective:

Consiliere individuală

- a) Consiliere centrată pe realitate – prof. D. M. (luni 10.15- 11.00)
- b) Consiliere și orientare, prof. dirig.Teodorovici Cristina (luni 8.00-8.45)
- c) Consiliere medicală și educație sanitară, dr. P.L.(miercuri ora 10.15-11)
- d) Consiliere moral - creștină, prof.A.E,(marți, orele 9,45-10.30)
prof. preot C.C.,(duminică, slujba religioasă)

Terapie ocupațională

Prof. C.C., Prof. H.E.;

Terapie prin mișcare și jocuri sportive

Prof. S. M.– (marți 12.15 – 13.00)

Terapie bazată pe expresia verbală

Prof.R.L. -biblioteca școlară, Teatru improvizație –(cerc: miercuri 13.00- 14.00)

În cadrul acestui cerc cu roluri, fiecare copil trebuie să urmeze anumite sarcini. Eleva are rol de ilustrator, desenează portretele personajelor principale, redă locații, acțiuni asupra cărora pot discuta ceilalți colegi.

Metode cu impact negativ:

- Pedepsa, reacționează violent și dezorganizează comportamentul
- Moralizarea, îl irită și-l demobilizează
- Impunerea argumentelor – nu aderă

Evaluare intermediară (interviul, chestionarul, psihodrama și sociodrama).

În primele trei săptămâni a frecventat toate activitățile prevăzute de programul complex.

Reușita parțială: 26 februarie 2023

- Se exprimă civilizată față de persoanele simpatizate
- Dorește să devină cooperantă
- Prezintă interes pentru activitățile din cabinetul de informatică, sala de sport

Participarea familiei

Asistentul maternal al elevei C.M. va primi sarcini precise privind modalitatea de comunicare.

Recomandarea propunătorului:

- Întâlnirea tuturor celor implicați va avea loc o dată pe lună la C.S.E.I. Suceava.
- Evaluarea și revizuirea planului educațional de intervenție se va realiza după maxim 6 luni;
- Accentul se va pune pe reactualizarea resurselor deja existente sau descoperirea altora noi.
- Se vor acorda premii în domeniile pentru care aceasta prezintă interes

Continuarea proiectului în semestrul următor an școlar 2023-2024- Modulul al II- lea

Se vor realiza intervenții pentru probleme de externalizare și intervenții pentru probleme tipice de dezvoltare. Implicarea în activități ale Centrului Școlar de Educație Incluzivă Suceava din săptămâna « Sa știi mai multe, să fii mai bun », din perioada aprilie. 2024, participarea la vizite școlare, excursii

tematice, serbarea de la sfârșitul anului școlar.

ȘCOALA, CU BUNE ȘI CU RELE.....!



Prof. ȚEPIȘ MARIOARA,

Școala Gimnazială „Gheorghe Frățilă” Glimboca, jud. Caraș-Severin

"O școală incluzivă este o școală deschisă către orice elev, o școală care primește orice elev, îl valorizează și îl face să se simtă acasă. Este, aș spune, școala ideală, unde toată lumea se duce cu plăcere și toți copiii sunt ajutați să-și atingă maximumul potențialului nativ. Este școala care oferă sprijin accentuat pentru acei copii care au nevoie în mod deosebit de el".

Desigur, există și școli unde lucrurile nu se întâmpla astfel, dar de cele mai multe ori, sprijinul oferit copiilor nu este pe măsura nevoilor acestora. Cu alte cuvinte, politica școlii românești este oarecum „Aceasta e ștacheta, sari!”. Dar ce face școala pentru a-l ajuta pe elev să sară? Ce facem pentru cei care au dificultăți în a atinge ștacheta?

Tendința de a ignora copilul care are un ritm de învățare mai lent e un fenomen foarte răspândit, și nu se ține cont că acel copil nu are neapărat un nivel scăzut de inteligență, ci pur și simplu un alt ritm de învățare. Copiii cu cerințe educative speciale au fost integrați în școlile de masă și trebuie să facă față acelorași standarde ca și ceilalți copii, și astfel se confruntă cu fenomenul de excludere sau de ignorare.

Predăm la nivelul copiilor excepționali, al olimpicilor, restul nu ne interesează. Din păcate, există și excluderi bazate pe criterii etnice, nu multe, dar cu atât mai flagrante. Desigur, sunt și școli în care situația este echilibrată, dar fenomenul despre care vorbeam e deosebit de răspândit. Cu cât școala este mai departe de idealul școlii incluzive, cu atât mai mare este nevoia de intervenție. E vorba despre comunități în care apar probleme lingvistice, în sensul în care elevii vorbesc acasă altă limbă decât româna, fapt valabil pentru toate minoritățile. Însă cei care au nevoie urgent de sprijin sunt membrii minorității rome, pentru că, dacă celelalte minorități au învățământ în limba maternă, romii au o singură școală în toată țara unde se face predare în limba romani. În rest, ei se adaptează învățământului în limba română, și trebuie să spun că sunt foarte doritori să facă acest lucru, însă un copil care nu înțelege limba în care i se predă nu poate performa la școală. Acest tip de comunitate trebuie sprijinită.

Acesta este motivul pentru care Școala Gheorghe Frățilă din Glimboca, a implementat proiectul „TIPS - Ține Pasul cu Școala!”, proiect finanțat de Uniunea Europeană prin Programul

Operațional Capital Uman, componenta 1 – Școala pentru toți, axa prioritară 6 – Educație și competențe, cod SMIS 104981.

Proiectul s-a desfășurat în parteneriat cu Fundația pentru Cultură și Învățământ Ioan Slavici, în calitate de beneficiar, ARAS – Asociația Română Anti-SIDA Filiala Timisoara, în calitate de partener, Școala Gimnazială Chevereșu Mare, în calitate de partener asociat 1, Școala Gimnazială din Cenei, în calitate de partener asociat 2, Școala Gimnazială Băuțar, în calitate de partener asociat 3 și Școala Gimnazială nr.3 Oțelu Roșu, în calitate de partener asociat 4.

Obiectivul general al proiectului a fost prevenirea abandonului școlar și creșterea calității serviciilor educaționale incluzive, prin facilitarea accesului la servicii educaționale incluzive și consilierea a 90 de elevi, 34 de preșcolari, 50 de părinți, cu accent pe cei de etnie romă, din mediul rural și dezvoltarea de competențe pentru 20 cadre didactice.

Activitățile desfășurate în cadrul proiectului au vizat:

- activități tematice cu copii preșcolari (pregătire pentru clasa pregătitoare);
- activitatea de informare și consiliere educațională, individual sau de grup cu elevii;
- „Școala părinților. Învăț să fii părinte dedicat!”;
- activități pentru creșterea rezultatelor școlare;
- activități tematice cu copii preșcolari, școlari, părinți și membrii ai comunității;
- sprijinirea elevilor cu probleme în adaptarea școlară prin accesul la un cabinet psiho-social.

Trebuie să menționăm faptul că 50 de elevi au primit o masă caldă în zilele în care s-au desfășurat activitățile de tipul „Școala după școală” și 34 de preșcolari au primit o gustare atunci când au participat la activitățile organizate pe ateliere tematice.

Perioada de implementare a proiectului a fost între 15.06.2018 – 14.06.2022, și a avut ca grup țintă următoarele categorii: 34 de preșcolari cu vârsta între 3-5 ani, 90 de elevi cu vârsta între 6-14 ani, 20 de cadre didactice și 50 părinți.

Valoarea totală eligibilă a proiectului a fost de 3.280.035,91 lei, 873566,23 lei fiind valoarea finanțării acordată școlii din Glimboca.

„Scopul educației ar trebui să fie pregătirea unor oameni care să acționeze și să gândească independent și care, în același timp, să vadă în slujirea comunității realizarea supremă a vieții lor.” – Albert Einstein

Cu bune și cu rele, anii de școală rămân o experiență de neprețuit. Cum au început deja să se usuce frunzele și să se ascundă soarele, e clar: începe școala.

Școala trebuie adaptată la copii și nu copiii la școală!" (Alexander Sutherland)

























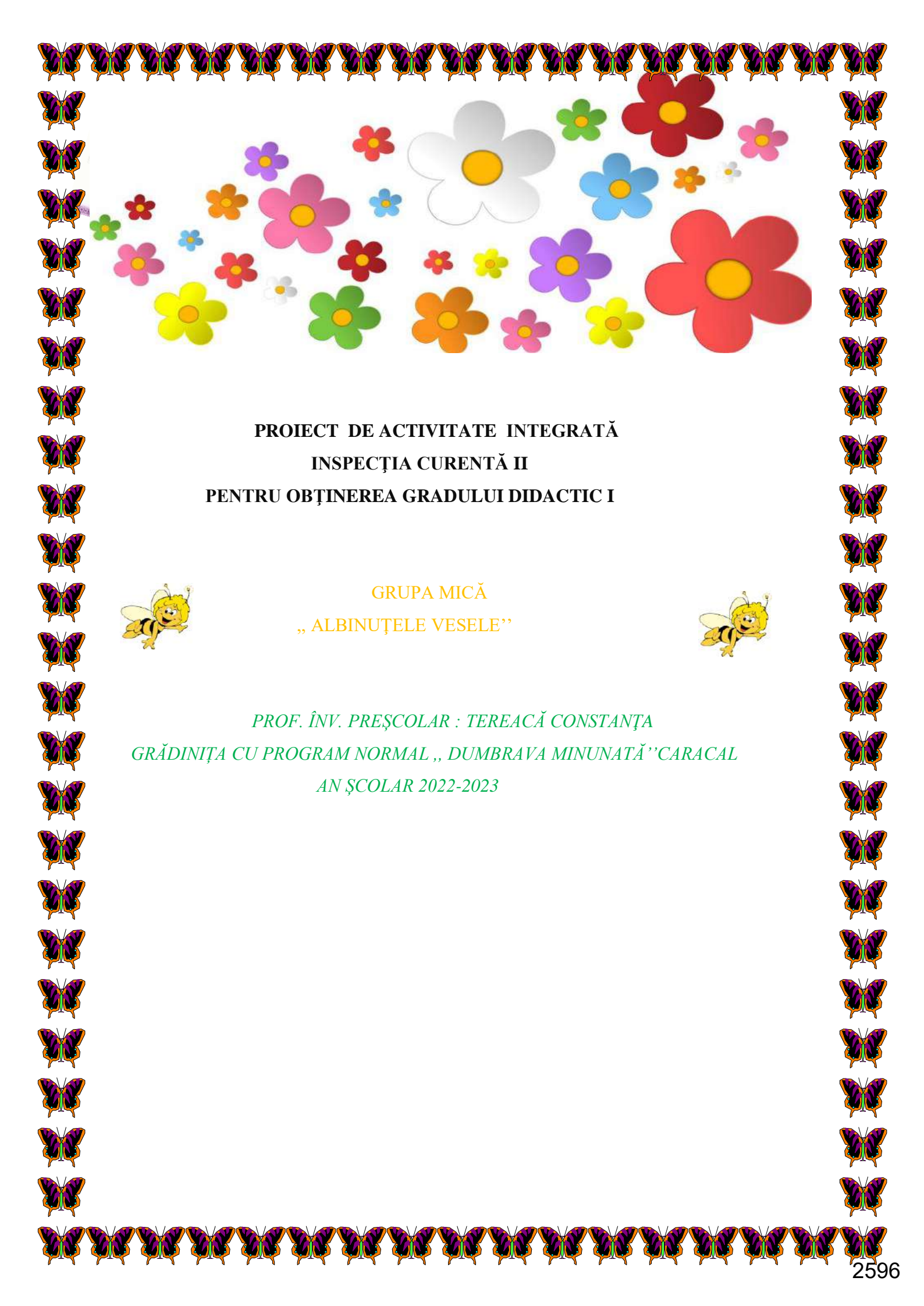

**PROIECT DE ACTIVITATE INTEGRATĂ
INSPECȚIA CURENTĂ II
PENTRU OBTINEREA GRADULUI DIDACTIC I**



**GRUPA MICĂ
„ALBINUȚELE VESELE”**



*PROF. ÎNV. PREȘCOLAR : TEREACĂ CONSTANȚA
GRĂDINIȚA CU PROGRAM NORMAL „ DUMBRAVA MINUNATĂ ” CARACAL
AN ȘCOLAR 2022-2023*



UNITATEA DE ÎNVĂȚĂMÂNT: Șc. Gimn. ,, Gh. Magheru’’/ GPN ,,Dumbrava
minunată’’Caracal

DATA: 31. 03. 2023

NIVEL I (grupa mică)

TEMA ANUALĂ DE STUDIU: ,,Când, cum și de ce se întâmplă?’’

TEMA PROIECTULUI TEMATIC: ,,Primăvara, anotimpul renasterii!’’

SUBTEMA PROIECTULUI: ,,În zăvoiu înflorit, găze și păsări au sosit!’’

TEMA ACTIVITĂȚII INTEGRATE: ,,Livada e în floare, zburăm din floare-n floare!’’

DOMENIUL ȘI CATEGORIA DE ACTIVITATE: DS1+DS2+DOS2 (Activ. matematică + Activ.
practică)

MOJLOC DE REALIZARE: activitate integrată (ADP+JALA1+ADE+JALA2)

TIPUL ACTIVITĂȚII: consolidare și verificare de cunoștințe, priceperi și deprinderi

FORMA DE ORGANIZARE: pe grupuri, frontal, individual



SCOPUL ACTIVITĂȚII

🌸 Consolidarea cunoștințelor matematice privind însușirea conceptului de număr natural în concentrul
1-3;

DIMENSIUNI ALE DEZVOLTĂRII:

1.1. Motricitate grosieră și motricitate fină în contexte de viață familiare;

1.2. Conduită senzorio-motorie, pentru orientarea mișcării;

2.1. Interacțiuni cu adulții și cu copiii de vârste apropiate;

2.4. Autocontrol și expresivitate emoțională;

3.2. Finalizarea sarcinilor și a acțiunilor;

3.3. Activare și manifestare a potențialului creativ;

4.2. Mesaje orale în diverse situații de comunicare;

5.1. Relații operații și deducții logice în mediul apropiat;

5.2. Cunoștințe și deprinderi elementare matematice pentru rezolvarea de probleme și cunoașterea
mediului apropiat;

COMPORTEMENTE VIZATE:

1.1.2. Participă la activități fizice variate, adecvate nivelului lui de dezvoltare;

1.1.3. Utilizează mâinile și degetele pentru realizarea de activități variate;

1.2.3. Își coordonează mișcările în funcție de ritm, cadență, pauză, semnale sonore, melodii;

2.1.3. Inițiază/ participă la interacțiuni pozitive cu copiii de vârstă apropiată;

2.4.1. Recunoaște și exprimă emoții de bază, produse de piese muzicale, texte literare, obiecte de
artă;

3.2.1. Realizează sarcinile de lucru cu consecvență;

3.3.1. Manifestă creativitate în activități diverse;

3.3.2. Demonstrează creativitate prin activități practice;





4.2.1. Demonstrează capacitate de comunicare clară a unor idei, nevoi, curiozități, acțiuni, emoții

propriu;

5.1.1. Identifică elementele caracteristice ale unor fenomene/relații din mediul apropiat;

5.2.1. Demonstrează familiarizarea cu conceptual de număr și cu numerație.

Elementele componente ale activității integrate:

JALA1+ ADP +ADE (DȘ2 + DOS2)+JALA2

I.ADP- ACTIVITĂȚI DE DEZVOLTARE PERSONALĂ

✚ *Întâlnirea de dimineață:* „, Prietenii insectelor”

✚ *Salutul:* „,Bună dimineața!”, prezența

✚ *Activitatea de grup*

✚ *Calendarul naturii*

✚ *Știrea zilei:* scrisoarea - surpriză lăsată de Zâna Primăvara

Rutine: „, Harnici ca albinele” – exersarea deprinderilor de igiena;

„,Frumosi ca florile si curati ca fluturasii”- exersarea deprinderii de a manca frumos;

Tranziții: „,Infloresc gradinile” , „,Bat din palme clap-clap-clap!”

II. JOCURI SI ACTIVITĂȚI LIBER ALESE (JALA I):

STIINTA: „, Ajuta fluturasul sa ajunga la floare! ‘’ - labirint

✚ *Obiective cognitive:*

O1- să descopere traseul fluturasului catre floare.

✚ *Obiective psiho-motorii:*

O2- să mânuiască corect materialele pentru realizarea sarcinilor.

✚ *Obiective afective:*

O3- să participe activ pe tot parcursul activității.

ARTĂ: „, Fluturasul multicolor”- lipire

✚ *Obiective cognitive:*

O1- să denumească insecta prezentata;

O2- să lipeasca figurile geometrice, respectand conturul dat ;

O3- să respecte ordinea etapelor realizării temei;

O4- să lucreze curat și îngrijit.

✚ *Obiective psiho-motorii:*

O5- să mânuiască corect materialele pentru realizarea sarcinilor.

O6-să păstreze o poziție corporală corectă, în desfășurarea activității.

✚ *Obiective afective:*

O7- să manifeste originalitate în creațiile proprii.

O8- să exprime o părere obiectivă despre propria lucrare și despre lucrările colegilor;



BIBLIOTECĂ: „Zana Primavara” – exercitiu grafic

❁ *Obiective cognitive:*



O1- să unească punctele pentru a reda semnele grafice învățat anterior;



O2- să decoreze liber cu semne grafice „Zana Primavara”;

❁ *Obiective psihomotorii:*



O3- să mânuiască corect instrumentele de scris pentru realizarea sarcinilor;



O4- să dozeze corect instrumentul de scris pe foaia de hârtie;



O5- să respecte poziția corectă a corpului pe toată perioada desfășurării activității;

❁ *Obiective afective:*



O6- să manifeste originalitate în creațiile proprii.

III. ACTIVITĂȚI PE DOMENII EXPERIENȚIALE:

1. DS1+DS2 -, „Prietenii primaverii” – joc didactic matematic

❁ *Obiective cognitive:*



O1- să formeze grupe de obiecte după criteriul (mărime, culoare);



O2- să plaseze corect jetoanele în pozițiile spațiale indicate;



O3- să raporteze corect numărul la cantitate și cantitatea la număr;



O4- să asocieze corect cifra corespunzătoare numărului de elemente dintr-o mulțime;



O5- să folosească un limbaj matematic adecvat;

❁ *Obiective psiho-motorii:*



O6- să mânuiască corect materialele pentru realizarea sarcinilor.

❁ *Obiective afective:*



O7- să participe cu plăcere la activitatea propusă;



O8- să coopereze cu colegii pentru rezolvarea sarcinilor primite.

SARCINA DIDACTICĂ: Sa rezolve corect sarcinile de lucru ale jocului:



Gruparea obiectelor după diferite criterii (mărime, culoare);



Plasarea corectă a obiectelor în pozițiile spațiale indicate;



Raportarea numărului la cantitate și cantitatea la număr, în limitele 1-3;



Recunoașterea și denumirea elementelor specifice anotimpului primăvara.

REGULI DE JOC:

Jocul se desfășoară sub forma de întrecere pe echipe : echipa florilor și echipa fluturilor.



Copilul răspunde cerinței doar la numirea lui de către educatoare prin formule de joc;



Fiecare copil va utiliza materialele puse la dispoziție, conform sarcinilor primite;



Se încurajează și se aplaudă răspunsurile corecte.





ELEMENTE DE JOC: surpriza, mánuirea materialelor, aplauzele, mișcarea, recompensa.

2. DOS2 (Activitate practica) – „Copacul inflorit” - lipire

Fiecare copil va așeza copacul confectionat pe macheta cu livada cu pomi înfloriți

❁ **Obiective cognitive:**

O1- să denumească instrumentele utilizate pentru realizarea temei ;

O2- sa lipeasca florile in copac, respectand conturul dat.

❁ **Obiective psiho-motorii:**

O3- să mánuiască corect materialele pentru realizarea sarcinilor.

❁ **Obiective afective:**

O4- să participe cu plăcere la activitatea propusă;

O5- să coopereze cu colegii pentru rezolvarea sarcinilor primite.

IV. JOCURI SI ACTIVITĂȚI LIBER ALESE (ALA II):

Fluturasii vin la flori” –joc de miscare ; „Trezeste-te fluturasule!”

O1- să participe la jocurile care se desfășoară în grup;

O2- să răspundă prin acțiune la cerințele formulate;

O3- să respecte regulile jocului și partenerii de joc;

O4- să manifeste disponibilitate, bună dispoziție pe toată perioada desfășurării jocurilor.

STRATEGII DIDACTICE:

Metode și procedee didactice: conversația, explicația, exercițiul, problematizarea, demonstrația, tehnica stampilării, expunerea, turul galeriei, instructajul verbal.

Mijloace didactice: fișe cu exercițiu grafic, carioci, lipici, ecusoane cu floricele si fluturasii, plicuri cu sarcini, jetoane cu numere, jetoane, flori mari si mici, planșa model, lipici, fluturi mari si mici.

Forme de organizare a activității: frontală, individuală, pe grupe

SISTEM DE EVALUARE:

Metode si forme de evaluare: evaluare continuă

Instrumente de evaluare: aprecieri verbale, observarea sistematică a activității și comportamentului copiilor.

LOCUL DE DESFĂȘURARE: sala de grupă.

DURATA: o zi.





BIBLIOGRAFIE

1. *** Curriculum pentru educație timpurie , 2019
2. *** Suport pentru explicitarea și înțelegerea unor concepte și instrumente cu care operează curriculum pentru educație timpurie , 2019
3. ***Scrisoare metodică pentru anul școlar 2021-2022
4. Konkoly, M. , „Povești pentru inimă și suflet ”, Editura Aquila.
5. Preda, V. - coordonator, „Metodica activităților instructiv-educative în grădinița de copii”, Editura Cheorghe-Cârțu Alexandru, Craiova, 2009;
6. Culea, L., „Activitatea integrată din grădiniță, Ghid pentru cadrele didactice” , Editura Didactica Publishing House, București, 2008

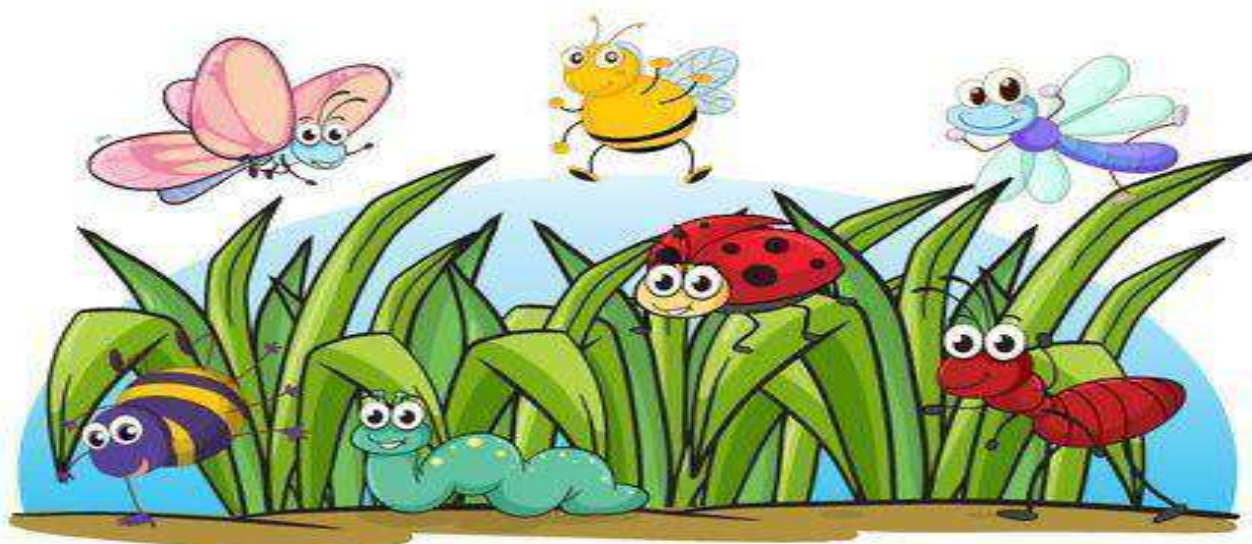



SCENARIUL ZILEI

Activitatea zilei debutează cu „Întâlnirea de dimineată “.

 **SALUTUL** - “ *Dimineata a sosit/ La gradinița noi am venit
În semicerc ne așezăm/ Cu toții să ne salutăm!
A-nceput o nouă zi/ Bună dimineata copii!”*

Copiii raspund in cor: „Buna dimineata, doamna educatoare!”

 **PREZENȚA** “*După ce ne-am adunat/ Și frumos ne-am salutat/
Colegii ne-am întâlnit/ Cine oare n-a venit?”*

 **CALENDARUL NATURII**

După câteva discuții referitoare la vreme, anotimpul în care suntem, așezăm imaginile corespunzătoare calendarului naturii.

 **NOUTATEA ZILEI** : Le spun copiilor că Zana Primavara a venit dimineata la geamul casei mele si mi-a lasat un cos cu multe surprize in el. Ne uitam in cos si descoperim surprizele Zanei Primavara, printre care si o scrisoare. Le citesc copiilor scrisoarea trimisa de Zana. (Anexa 1)

MESAJUL ZILEI: „Zâna are nevoie de ajutorul nostru.”

ACTIVITATEA DE GRUP – : ”Dacă aș fi un vestitor al primăverii, aș vrea să fiu ...”

Copiii intră cântând “*Infloresc gradinile*” și descoperă centrele de activitate pregătite, identifică materialele pe care le vor folosi și ce vor face la fiecare centru “*Ne plimbăm printre măsuțe/ De aproape le privim/Ce găsim pe fiecare?/ Să vedem dacă ghicim.*”

Se explică copiilor sarcinile de lucru, după care, se vor împărți la centre în funcție de imaginea de pe masute, după preferința: albine, flori și fluturi.

La centrul știința vor ajuta fluturasul sa ajunga la floare.

La centrul *artă* vor decora fluturasul cu figuri geometrice.

La centrul Bibliotecă vor decora rochita zanei cu exercițiile grafice învățate anterior.

Se urmărește activitatea copiilor și se fac aprecieri pozitive asupra modului de lucru. Se acordă ajutor acolo unde este necesar. Copiii observă lucrările de la fiecare centru și le analizează. Vor fi apreciați pentru modul în care și-au desfășurat activitatea.

După terminarea activităților pe centre de interes, se va analiza activitatea copiilor, prin Turul Galeriei, adică vom merge pe la fiecare centru ascultându-i pe cei care au lucrat acolo, cum ne explică ce au realizat .

ADE (DS1+DS2)- Zana Primavara le propune copiilor să o ajute să grupeze florile, legumele, păsările, insectele în funcție de culoare si mărime, deoarece ea este extrem de supărată, pentru că vântul i le-a suflat. Zâna ne roagă tare mult să îi fim de ajutor, deoarece ea nu mai are timp să le așeze la locul lor.





Se anunță tema jocului “Prietenii primaverii!”, precum și obiectivele pe înțelesul copiilor. Pe parcursul jocului voi alege câte un copil de la fiecare echipa pentru a rezolva sarcinile . Va răspunde doar copilul ales de mine, iar dacă întâmpină dificultăți va fi ajutat de către alt coleg. Pentru fiecare răspuns corect copiii sunt aplaudați. Copiii denumesc florile și le așază în vaza de aceeași culoare, le numără și asociază corect cifra corespunzătoare; denumesc insectele/ florile și le grupează în funcție de mărime (mare/mic) și asociază cifra; extrag din cosulet câte un jeton, îl denumesc și îl așază în funcție de poziția spațială indicată; descoperă și denumesc cifra de pe buburuză, așază tot atâtea buline câte indică cifra de pe corpul buburuzei. Se fac aprecieri generale și individuale cu privire la participarea la activitate. Copiii vor fi invitați să se ridice pentru a ieși din sală cântând și executând mișcările sugerate de versurile:

“V-ați gândit, v-ați consultat, / Si raspunsuri bune ati dat/ Dar timpul a expirat/ Acum sa ne ridicam/ Un cerc mare sa formam/ Sanatosi de vrem sa fim/ Hai cu totii sa sarim!/ Ca mingea , ca iepurasii/ Sa zburam ca fluturasii/ Si ca niste pasarele/ Ce canta pe ramurile/ Randul iute sa l formam/ Si spre baie sa plecam/ Pe maini ca sa ne spalam.

ADE (DOS2) - „ Copacul inflorit” - lipire. Fiecare copil va așeza copacul confectionat pe macheta cu livada cu pomi înfloriți.

Tranzitie: “Fluturașul meu”

Activitatea din această zi se finalizează prin jocul de mișcare “Fluturașii vin la flori” și “Trezește-te fluturașule!” - joc liniștitor

JALA2- “Fluturașii vin la flori!” -joc de mișcare .Copiii vor fi fluturii și vor purta pe cap coroane cu fluturi, iar pe jos sunt împrăștiate florile, cu una mai puțin decât numărul de fluturi. Copiii dansează pe melodia „Valsul fluturilor”, iar la oprirea muzicii se vor așeza cu picioarele pe câte o floare. Cel care nu va reușit să se așeze pe o floare va fi eliminat din joc și va lua cu el o floare. Cel care va rămân până la sfârșit pe ultima floare va fi desemnat câștigător.

“Trezește-te, fluturașule!” - joc liniștitor

Copiii vor fi așezați în jurul unui scăunel pe care stă un copil cu mâinile la ochi. El va fi fluturașul care doarme. La semnalul educatoarei, un copil se va apropia de fluturaș, îl va atinge pe umăr și-i va spune:

“Trezește-te, fluturașule!”, apoi revine la locul său. Fluturașul se ridică, se plimbă prin fața copiilor, denumește copilul care l-a trezit. Dacă va ghici atunci își va schimba locul. La sfârșitul zilei, se fac aprecieri generale și individuale, referitoare la gradul de implicare al copiilor în activități, precum și comportamentul avut pe parcursul desfășurării acestora. Toți copiii vor fi recompensați cu surprize du





ADP - ACTIVITĂȚI DE DEZVOLTARE PERSONALĂ



Scopul: stimularea comunicării, interrelaționării, împărtășirii cu ceilalți și formării comportamentului empatic la preșcolari.

Obiective operaționale:

- să utilizeze formule de salut adecvate momentelor zilei sau în diferite împrejurări;
- să adopte un comportament adecvat în timpul salutului (mimică, gesturi, privire);
- să sesizeze absența sau prezența unui coleg cunoscându-i numele;
- să observe cu atenție vremea de afară oferind verbal câteva caracteristici ale acesteia, marcându-le prin simbolul adecvat;
- să comunice pe baza unei idei elaborate.

ÎNTÂLNIREA DE DIMINEAȚĂ:

Ziua debutează cu salutul („Bună dimineața, albinute vesele !”), prezența, modificarea calendarului naturii.

Strategia didactică:

Metode și procedee: conversația, jocul, problematizarea, brainstormingul, explicația

Materiale didactice: calendarul naturii, jetoane cu zilele săptămânii, pozele copiilor

Forma de organizare: individual, frontal

JALA1- ACTIVITĂȚI LIBER ALESE

BIBLIOTECĂ: „Zana Primavara” – exerciții grafice

ARTA: „Fluturasul multicolor”- lipire

STIINTA: „Ajuta fluturasul sa ajunga la floare!”- labirint

DIMENSIUNI ALE DEZVOLTĂRII:

1.1.Motricitate grosieră și motricitate fină în contexte de viață familiare;

3.2. Finalizarea sarcinilor și a acțiunilor.

COMPORTAMENTE VIZATE:

1.1.3. Utilizează mâinile și degetele pentru realizarea de activități variate;

3.2.1. Realizează sarcinile de lucru cu consecvență.

Obiective operaționale:

ARTĂ:

să lipească forme geometrice multicolore pe corpul fluturasului;

- să realizeze în mod original tema propusă.

BIBLIOTECĂ:

- să traseze corect pe liniile punctate pentru a obține imaginea dorită;
- să recunoască imaginea obținută.

STIINTA:

- să traseze drumul fluturasului catre floare ;
- să verbalizeze acțiunile.

Strategie didactică:

Metode și procedee: exercițiul, explicația, conversația, demonstrația, jocul, Turul Galeriei .

Materiale didactice: fișe, carioci,/culori, figuri geometrice din hârtie colorată,coșulețe, , fise de lucru,

lipici.

Forma de organizare: pe grupuri mici , individual





Activități pe domenii experiențiale



1. Domeniul de activitate: Domeniul Știință Cunoașterea mediului(DS1)+ Matematică (DS2)

Tema activității: „Prietenii primaverii”

Mijloc de realizare: joc didactic

Tipul activității: verificare și sistematizare de cunoștințe

Scopul activității:

Verificarea nivelului de însușire a deprinderii de a număra și de a utiliza corect numerele și cifrele în limitele 1-3 precum și numeralul ordinal.

Dimensiuni ale dezvoltării:

2.1. Interacțiuni cu adulții și cu copiii de vârste apropiate;

2.4. Autocontrol și expresivitate emoțională

3.2. Finalizarea sarcinilor și a acțiunilor;

3.3. Activare și manifestare a potențialului creativ;

4.2. Mesaje orale în diverse situații de comunicare;

5.2. Cunoștințe și deprinderi elementare matematice pentru rezolvarea de probleme și cunoașterea mediului apropiat;

Comportamente vizate:

2.1.3. Inițiază/ participă la interacțiuni pozitive cu copiii de vârstă apropiată;

2.4.1. Recunoaște și exprimă emoții de bază, produse de piese muzicale, texte literare, obiecte de artă, etc ;

3.2.1. Realizează sarcinile de lucru cu consecvență;

3.3.2. Demonstrează creativitate prin activități artistic-plastice, muzicale și practice, în conversații și povestiri creative ;

4.2.1. Demonstrează capacitate de comunicare clară a unor idei, nevoi, curiozități, acțiuni, emoții proprii;

4.3.3. Identifică prezența mesajului scris, apreciază și valorifică mesajul scris în activitățile curente;

5.2.1. Demonstrează familiarizarea cu conceptual de număr și cu numerație.

Obiective operaționale:

cognitiv-formativ:

O₁- să formeze grupe de obiecte pe baza unui criteriu (marime, forma), folosind siluetele puse în dispoziție;

O₂ - sa plaseze corect jetoanele în pozițiile spațiale indicate;



O₃- să raporteze corect numărul la cantitatea corespunzătoare de obiecte și cifra la numărul de obiecte

pentru grupele formate;

O₄- să asocieze corect cifra corespunzătoare numărului de elemente dintr-o mulțime;

afective:

O₆- să coopereze pentru realizarea sarcinilor de grup;

O₈- să manifeste interes în activitatea desfășurată

psiho-motorii:

O₆ - să păstreze o poziție corporală corectă, în desfășurarea activității

Sarcina didactică:

- Gruparea obiectelor după diferite criterii;
- Plasarea corectă a obiectelor în pozițiile spațiale indicate;
- Raportarea numărului la cantitate și cantitatea la număr, în limitele 1-3;
- Recunoașterea și denumirea elementelor specifice anotimpului primăvara.

Reguli de joc: Jocul se desfășoară sub formă de întrecere pe echipe : echipa florilor și echipa fluturilor.

- Copilul răspunde cerinței doar la numirea lui de către educatoare prin formule de joc;
- Fiecare copil va utiliza materialele puse la dispoziție, conform sarcinilor primite;
- Se încurajează și se aplaudă răspunsurile corecte. Pentru fiecare răspuns corect copiii vor primi câte o floare.

Elemente de joc: mișcarea, surpriza, manuirea materialelor, aplauzele, recompensele.



Strategia didactică:

Metode și procedee: conversația, exercițiul, explicația, metoda Piramida, problematizarea, adevărat și fals;



Mijloace didactice: floare cu sarcini, flori din carton, și fluturi din carton, copaci din carton, roșii cu flori de carton, palete cu cifre, buburuza.



Forme de organizare: individual și frontal







 **Domeniul de activitate:** Domeniul Om și societate- Activitate practica (DOS2) 



 **Tema activității:** „Copacul înflorit” 

 **Mijloc de realizare:** lipire 



 **Tipul activității:** formare de priceperi și deprinderi 



 **Forma de organizare:** individual 

 **Scopul activității:** redarea unor cunoștințe dobândite, stimularea creativității prin activitati practice. 

 **DIMENSIUNI ALE DEZVOLTĂRII:** 



 1.1. Motricitate grosieră și motricitate fină în contexte de viață familiare; 



 3.2 Finalizarea sarcinilor și a acțiunilor; 



 3.3. Activare și manifestare a potențialului creativ; 



 **COMPORTAMENTE VIZATE:** 



 1.1.3. Utilizează mâinile și degetele pentru realizarea de activități variate; 



 3.2.1. Realizează sarcinile de lucru cu consecvență; 



 3.3.1. Manifestă creativitate în activități diverse ; 



 3.3.2. Demonstrează creativitate prin activități artistic-plactice, muzicale și practice, în conversații și 

 povestiri creative ; 

 **Obiective operaționale:** 

  **cognitiv-formative:** 

 O₁: să denumească instrumentele necesare pentru realizarea temei; 

 O₂: sa lipeasca florile in copac, respectand conturul dat; 

  **psiho-motorii:** 

 O₄ - să păstreze o poziție corporală corectă, în desfășurarea activității. 

  **afective:** 

 O₅: să exprime o părere obiectivă despre propria lucrare și despre lucrările colegilor; 

 O₆: să manifeste interes în activitatea desfășurată; 

 **Strategia didactică:** 

- a) metode și procedee: explicația, demonstrația, exercițiul, observația, turul galeriei;
- b) mijloace didactice: flori din polistiren, acuarele, pensule, șervețele;
- c) forme de evaluare: frontală, individuală.





JALA2 - JOCURI SI ACTIVITATI

LIBER- ALESE 2

“Fluturașii vin la flori!” -joc de mișcare .Copiii vor fi fluturii și vor purta pe cap coroane cu fluturi, iar pe jos sunt împrăștiate florile, cu una mai puțin decât numărul de fluturi. Copiii vor dansa pe melodia „Valsul fluturilor”, iar la oprirea muzicii se vor așeza cu picioarele pe câte o floare. Cel care nu va reușit să se așeze pe o floare va fi eliminat din joc și va lua cu el o floare. Cel care va rămâne până la sfârșit pe ultima floare va fi desemnat câștigător.

“Trezește-te, fluturașule!” - joc liniștitor

Copiii vor fi așezați în jurul unui scăunel pe care stă un copil cu mâinile la ochi. El va fi fluturașul care doarme. La semnalul educatoarei, un copil se va apropia de fluturaș, îl va atinge pe umăr și-i va spune:

“Trezește-te, fluturașule!”, apoi revine la locul său. Fluturașul se ridică, se plimbă prin fața copiilor și denumește copilul care l-a trezit. Dacă va ghici atunci își va schimba locul. La sfârșitul zilei, se vor face aprecieri generale și individuale, referitoare la gradul de implicare al copiilor în activități, precum și la comportamentul avut pe parcursul desfășurării acestora. Toți copiii vor fi recompensați cu surprize dulci.





ANEXA 1

Dragi copii,

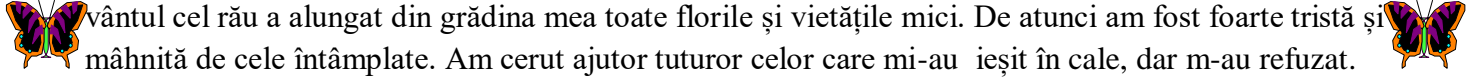
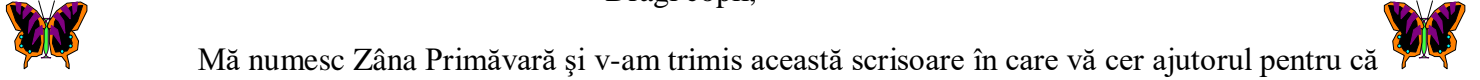

Mă numesc Zâna Primăvară și v-am trimis această scrisoare în care vă cer ajutorul pentru că vântul cel rău a alungat din grădina mea toate florile și vietățile mici. De atunci am fost foarte tristă și mâhnită de cele întâmplate. Am cerut ajutor tuturor celor care mi-au ieșit în cale, dar m-au refuzat.

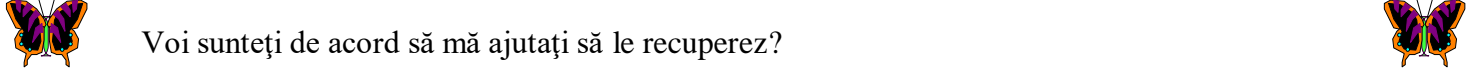

Voi sunteți de acord să mă ajutați să le recuperez?



Cu drag,

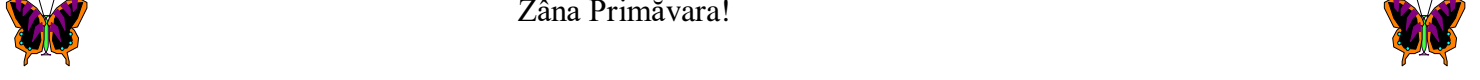

Zâna Primăvara!

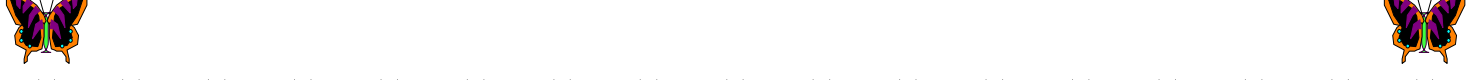
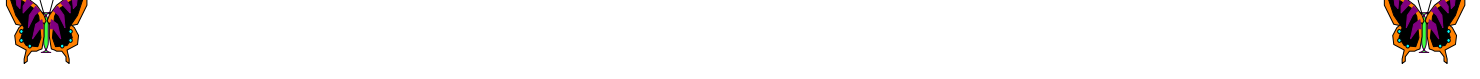
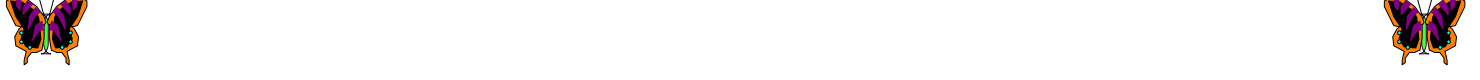



ANEXA 2



Recitativ ritmic:



Buna dimineata

Fluturasul s-a trezit,
 - Bună dimineața.
 Buburuza s-a trezit,
 - Bună dimineața.
 Albinuta s-a trezit.
 - Bună dimineața.
 Și copiii s-au trezit.
 - Bună dimineața.

Ritmul de înviorare
 L-a cuprins pe fiecare,
 După ce și-au făcut patul
 A urmat, apoi, spălătul
 Pe obraji, pe ochișori,
 Pe năsuc, pe dințișori.
 Bine e să fii curat,
 Îngrijit și pieptănat!

Ca să faci tot ce poțtești
 Și ca să nu te grăbești
 Vii devreme la culcare
 Și devreme la sculare.
 Să n-alergi după tramvai,
 Ca să nu te-mpiedici, vai!
 Și-o să fii de toți iubit,
 Sănătos și fericit





ANEXA 4



FLUTURASUL MEU

Soarele a rasarit, in poiana cu pitici,
Fluturasul s-a trezit, s-a trezit din somn
Sus,sus, tot mai sus, zboara fluturasul meu,
Sus,sus, tot mai sus, fluturasul meu.

Pasarile i-au urat, "Buna dimineata"
Fluturasul colorat, sa trezit din somn
Sus,sus, tot mai sus, zboara fluturasul meu,
Sus,sus, tot mai sus, fluturasul meu.

El danseaza printre flori, printre florile de mac
Fluturasul colorat, sa trezit din somn
Sus,sus, tot mai sus, zboara fluturasul meu,
Sus,sus, tot mai sus, fluturasul meu.

Florile au inflorit!

Astazi in gradina mea
O zambila a-n florit
Si eu am zambit
Am zambit, am zambit
O zambila a-nflorit
Draga primavara, bine ai venit!

Astazi in gradina mea
O lalea a-n florit
Si eu am zambit
Am zambit, am zambit
O lalea a-nflorit
Draga primavara, bine ai venit!



DESFASURAREA ACTIVITATII (JALA I)

Nr. Crt.	Secvențe didactice	Elemente de conținut	Strategia didactica			Evaluare
			Metode și procedee	Mijloace de învățământ	Forma de organizare	
1.	Moment organizatoric	Se asigură condițiile necesare pentru buna desfășurare a activității: - aerisirea sălii de grupă; - aranjarea centrelor de interes cu material adecvat temelor; - introducerea copiilor în sala de grupă în mod disciplinat.	conversația			
2.	Captarea atenției	Se realizează prin intuirea materialului aflat la cele trei centre de interes: bibliotecă, știința, arta.	-conversația	-fișe, carioci	-frontală	
3.	Anunțarea temei și a obiectivelor	Copiii sunt anunțați, că astăzi se vor juca în mai multe feluri : - vor scrie exerciții grafice pe rocita Zanei Primavara; - vor lipi figuri geometrice pe corpul fluturasului; - vor trasa drumul fluturasului catre floare .	-conversația			-înțelegerea mesajului transmis;
4.	Dirijarea învățării	Se explică și se demonstrează modul de lucru, pentru fiecare centru în parte, astfel: -la centrul ARTĂ, copiii vor realiza fluturasul; - la centru STIINTA, vor rezolva fise de lucru.	-explicația demonstrația -exercițiul	-fișe, carioci șabloane		-observarea sistematică

		- la centrul BIBLIOTECĂ, vor scrie exerciții grafice,				
5.	Obținerea performanței	<p>Copiii își desfășoară activitatea la centrele alese.</p> <p>Fiecare grupă de copii va duce la îndeplinire sarcinile primite, respectând indicațiile date, având libertatea, să își schimbe centrul după preferință.</p> <p>Pe parcursul activității, copiii vor fi supravegheați și vor fi îndrumați la nevoie.</p>	-exercițiul -jocul		-individuală - pe grupe	
6.	Asigurarea retenției și transferului	Se vor purta discuții despre tema activității.	-conversația		-orală	
7.	Evaluare și autoevaluare	Se fac aprecieri la fiecare sector, asupra modului cum au participat la activitate și cum s-au comportat.	-conversația -turul galeriei		-aprecieri verbale	
8.	Încheierea activității	Aprecieri verbale .	-conversația		-aprecieri verbale	

Desfășurarea activității (ADE)

<i>Secvențe didactice</i>	<i>Conținut științific</i>	<i>Metode și procedee</i>	<i>Mijloace didactice</i>	<i>Forma de organizare</i>	<i>Evaluare</i>
<i>1.Momentul organizatoric</i>	Pentru ca activitatea să se desfășoare în bune condiții se va avea în vedere: -aerisirea sălii de grupă; -aranjarea scăunelilor în decor; -pregătirea materialului didactic.				
<i>2.Captarea atenției</i>	Se realizeaza cu ajutorul cosuletului trimis de Zana Primavara si o scrisoare in care scrie: „Ma numesc Zana Primavara si v-am trimis aceasta scrisoare in care va cer ajutorul pentru ca vantul cel rau a alungat din gradina mea toate florile si vietatile mici. De atunci am fost foarte trista si mahnita de cele intamplate. Am cerut ajutor tuturor acelora care mi-au iesit in cale, dar m-au refuzat. Voi sunteti de acord sa ma ajutati sa le recuperez? (Da). Ca recompensa pentru bunatatea voastra, v-am trimis niste plicuri pe care le	Conversația	Coș cu material didactic Scrisoarea Zanei Primavara		Observarea comportamentului copiilor

	<p>puteti folosi in jocul vostru de astazi si multe alte surprize.</p> <p>Cu drag, Zana Primavara!’’</p>				
<p><i>3.Anunțarea temei și a obiectivelor</i></p>	<p>Pentru a îndeplini dorința Zânei Primăvara vă propun un joc.</p> <p>Jocul se numește „Prietenii primaverii”. În acest joc veți forma grupe dupa marime si culoare, veti număra crescător și descrescător, veți aseza obiecte in diferite locuri , apoi veți găsi cifra corespunzătoare numărului de flori, veți descoperi și alte surprize.</p>	<p>Conversația</p> <p>Explicația</p>			<p>Evaluare orală</p>

	<p><u>Proba numărul 3</u></p> <p>„Numără de câte ori bat din palme și arată cifra corespunzătoare.” „Arată vecinii numerelor 2 și 3”</p> <p><u>Proba numărul 4</u></p> <p>„Extrage o paletă, recunoaște cifra, apoi așează pe buburuză atâtea buline cat indica cifra (se repeta de doua ori)”</p> <p><u>Proba numărul 5</u></p> <p>Poziții spațiale</p> <p>Pe masuta va fi o planșă ce reprezintă anotimpul primăvara, iar într-un coșuleț vor fi jetoane specifice anotimpului primăvara.</p> <p>Copilul ales va extrage un jeton, îl va denumi și îl va așeza pe planșă în funcție de poziția spațială indicată.</p> <p>Jocul se va desfășura până când vor fi extrase toate jetoanele din coș.</p>	<p>Problematizarea</p>	<p>Palete cu cifre</p> <p>Buburuza</p> <p>Buline negre</p> <p>Plansa cu anotimpul primavara</p> <p>Cosulet</p> <p>Jetoane</p>		
--	--	------------------------	---	--	--

<p>5. <i>Obținerea performanței</i></p> <p><i>Complicarea jocului</i></p>	<p><u>Proba numărul 6</u></p> <p><i>Complicarea jocului</i></p> <p>Se va folosi „Metoda Piramida”.</p> <p>La baza piramidei copiii vor aseza insectele, pe randul urmator vor aseza flori de primavara, apoi barza si randunica, iar in varful piramidei Zana Primavara.</p> <p>Răspunsurile corecte sunt aplaudate. Se stabileste echipa castigatoare.</p>	<p>Exercițiul</p> <p>Problematizarea</p>	<p>Jetoane</p>		<p>Evaluare practică</p>
<p>6. <i>Asigurarea retenției și a transferului</i></p>	<p>„Adevărat sau fals?”</p> <ul style="list-style-type: none"> - În a doua vază sunt 3 flori mov? A - Buburuza are 6 buline? F - În pom sunt 2 flori? F 	<p>Conversația</p>			<p>Evaluare orală</p>
<p>7. <i>Încheierea activității</i></p>	<p>Pentru participarea activă la joc, copiii sunt recompensați cu buburuze de ciocolată.</p>		<p>-recompense</p>		

Desfășurarea activității (DOS2)

<i>Secvențele activității</i>	<i>Conținut științific</i>	<i>Strategia didactică</i>		<i>Evaluare</i>
		<i>Metode și procedee</i>	<i>Mijloace didactice</i>	
<i>1. Moment organizatoric</i>	-asigurarea condițiilor optime pentru realizarea activității; -aranjarea mobilierului;			

	-pregătirea materialului didactic necesar pentru desfășurarea activității.			
<i>2. Captarea atenției</i>	-se discută cu copiii despre aspecte de primăvară, despre faptul că Zâna și-ar dori în grădina mai multi copaci înfloriti.	- conversația;		- frontală;
<i>3. Anunțarea temei</i>	-copiii vor fi informați că în această activitate vor confectiona copaci înfloriti.	- conversația;		
<i>4. Explicarea și demonstrarea modului de lucru</i>	-se prezintă copacul model și îl analizăm împreună; -se explică și se demonstrează modul de lucru pentru a realiza tema propusă. -„Pentru a realiza copacul se începe de sus, mai întâi se pictează petalele cu galben sau roșu, apoi se pictează tulpina și frunzele.”	- explicația;	-partile copacului - flori din carton; - lipici - șervețel;	- frontală;
<i>4. Executarea temei de către copii</i>	-Înainte de începerea activității se vor executa câteva exerciții de încălzire a musculaturii mici a mâinilor:„Miscam degetelele, /Batem tare palmele,/Strangem pumnii binisor / Si morisca repejor./Unim degetelele/Si apoi si palmele, /Pumnisorii ii lovim , / De lucru ne pregatim.” -urez spor la treabă copiilor și atrag atenția asupra unei ținute corecte ; -fiecare copil va primi instrumentele necesare activității de lipire;	- exercițiul;		-individuală;

	<p>-pe parcursul realizării de către copii a temei propuse, ofer ajutor celor care au nevoie și le voi da indicațiile necesare;</p> <p>-copiii vor fi anunțați cu cinci minute mai repede să-și încheie lucrarea;</p>			
<p><i>5. Evaluarea și autoevaluarea</i></p>	<p>-lucrările realizate de copii vor fi expuse;</p> <p>-împreună cu copiii se va face analiza lucrărilor prin metoda Turul Galeriei.</p> <p>-se va da copiilor posibilitatea să privească în voie lucrările;</p> <p>Fiecare copil va aseza copacul confectionat pe macheta cu livada cu pomi in floriti.</p>	<p>- conversația;</p> <p>-Turul galeriei;</p>	<p>- lucrările copiilor expuse în decorul de primăvară din grădiniță;</p>	<p>- frontală;</p>
<p><i>6. Încheierea activității</i></p>	<p>-se fac aprecieri asupra modului de lucru;</p>	<p>- conversația;</p>		<p>- frontală.</p>

PROIECT EDUCAȚIONAL



ECHIPA DE PROIECT

Coordonator:

Prof. înv.primar, Țintoi Carmen Maria

Membrii Comisiei pentru Prevenirea și Eliminarea Violenței, a Faptelor de Corupție și Discriminării în Mediul Școlar și Promovarea Interculturalității

Colaboratori:

Comitetul reprezentativ al părinților

Consiliul reprezentativ al elevilor

1. Argument

În școlile românești, fenomenul de bullying are o incidență din ce în ce mai ridicată, pericolul venind din falsa impresie de normalitate a acestuia, majoritatea oamenilor acceptându-l ca pe o componentă obișnuită a vieții de zi cu zi.

Bull în limba engleză înseamnă taur. Bullies (în aceeași limbă) înseamnă agresori, iar bullying este acțiunea agresivă (verbal, acțional și implicit emoțional), desfășurată între două sau mai multe persoane, și începe prin intimidarea unuia de către celălalt. Poate nu întâmplător rădăcina termenului este „taur”, cu trimitere la brutalitate - „luat în coarne”, forța conflictuală și comportament agresiv.

Intimidarea/amenințarea este o încercare agresivă, de obicei sistematică și continuă, în scopul subminării și rănirii cuiva, pe baza unor slăbiciuni percepute la acesta. Deși frecvent asociate cu copiii, agresiunile pot apărea la orice vârstă, iar membrii grupurilor minoritare sunt mult mai susceptibili de a fi hărțuiți la vârsta adultă (în limbaj de specialitate mobbing-ul).

Efectele asupra victimei sunt adesea devastatoare din punct de vedere emoțional și comportamental.

Bullying-ul poate să transforme școala într-un loc de temut, în timp ce aceasta ar trebui să le asigure elevilor un mediu în care să se simtă în siguranță.

Odată informați, copiii pot lua atitudine, pot interveni pentru ei înșiși, dar și pentru ceilalți, iar numărul cazurilor de acest fel se va diminua treptat.

Prevenirea acestui fenomen este responsabilitatea tuturor și nimeni nu ar trebui să fie indiferent față de acele persoane care se află în incapacitatea de a se descurca într-o asemenea situație.

Cadrele didactice pot să contribuie la diminuarea fenomenului fie prin activități de informare, implicare și combatere a fenomenului, fie prin neacceptarea și sancționarea imediată a unor astfel de comportamente

2. Scopul proiectului

Informarea corectă a elevilor din învățământul primar, gimnazial și liceal, a părinților acestora și a cadrelor didactice cu privire la fenomenul "bullying": definiție, forme de manifestare, cauze, efecte, statistici privind gradul de escaladare a fenomenului în școala românească, forme de prevenție, modalități de a lua atitudine, de a interveni pentru ei înșiși și/sau pentru alții, în vederea diminuării numărului cazurilor de acest fel.

3. Obiectivele proiectului

*Diseminarea informațiilor despre fenomenul "**bullying**": definiție, forme de manifestare, cauze, efecte, statistici privind gradul de escaladare a fenomenului în școala românească ;

* Aplicarea chestionarului Bullying, pentru a se stabili gradul de răspândire a fenomenului Bullying în rândul elevilor

*Creșterea gradului de conștientizare a efectelor negative ale fenomenului "bullying" în rândul eleviilor, părinți ai acestora, cadre didactice și al nivelului de informare al acestora asupra necesității implicării în prevenirea și combaterea acestui fenomen;

*Însușirea de către elevi, părinți ai acestora și cadre didactice, a unor tehnici de gestionare corectă a situațiilor în care elevii sunt victime ale unor persoane care practică "bullyingul";

*Consilierea elevilor care practică "bullying-ul", cu accent pe dezvoltarea altor metode de exprimare a emoțiilor negative și de rezolvare a conflictelor interioare proprii;

*Instruirea cadrelor didactice și a părinților elevilor cu privire la felul în care își pot sprijini elevii/ copiii implicați în situații de tip ”bullying” (”victime” sau ”agresori”);

*Diseminarea rezultatelor proiectului, într-un interval de 2 luni”.

4. Grupul țintă :

* elevi

* cadre didactice.

5. Beneficiarii direcți și indirecti:

- direcți: elevi, părinți, cadre didactice
- indirecti : comunitatea locală

6. Durata proiectului:

7. Locul de desfășurare:

-sala de clasă, curtea școlii, cabinetul de documentare și informare

8. Resurse materiale

-Coli albe ,colorate

-Markere, carioca, acuarele, culori,

-bilețele care se lipesc/Post-it-uri, pixuri, flipchart.

-Aparat foto, casetofon , laptop;

-filme tematice;

9. Resurse procedurale:

Strategii didactice: conversația euristică, expunerea, modelarea, explicația, problematizarea, algoritimizarea, generalizarea, jocuri de rol și exerciții practice de modelare comportamentală, dezbateri, expuneri.

Forme de organizare: frontal, individual, lucrul pe grupe.

10. Evaluare:

- ❖ Mediatizarea proiectului prin afișe, fluturași,
- ❖ Recompense, diplome, felicitări,

❖ Fotografii,

11. Rezultate așteptate:

- Proiecte, portofolii,
- Expoziții.

12. Acțiuni:

- Stabilirea unui calendar de lucru, planuri de activitate,
- Popularizarea acțiunilor.

BIBLIOGRAFIE:

- Tzvetina Arsova Netzelmann, Elfriede Steffan, Marina Angelova , *Strategii pentru o clasă fără bullying* , manual pentru profesori și personalul școlar

CALENDARUL ACTIVITĂȚILOR

Nr. crt.	Activitatea	Locul de desfășurare	Termen
1.	Informarea și conștientizarea bullying-ului și cyberbullying-ului. Fenomenul bulling-mit sau realitate.	Sala de clasă	
2.	Scrisori la redacție	Sala de clasă	
3.	Film sau realitate	Sala de clasă/cabinetul de documentare și informare	
4.	O școală fără bulling -Concurs de desene; Realizarea unui vernisaj cu lucrările copiilor și premiera autorilor lucrărilor câștigătoare	Sala de clasă/cabinetul de documentare și informare	
5.	-Stop bullying!; Violența distruge!, Prietenia construiește! -” Patrula veselă de recreație!” pentru a monitoriza fenomenul de violență sau bullying în timpul pauzelor. Am transformat curtea școlii într-un spațiu al prieteniei, al educației non-formale, al veseliei, al culorii, în care elevii se simt bine, se joacă, interacționează, învață, se responsabilizează. Realizarea unei prezentări PPT cu aspecte de la activitățile organizate	Sala de clasă Curtea școlii Cabinetul de documentare și informare	

Concluzii

Am inițiat și derulat acest proiect, conștienți fiind că „datorăm copilului cel mai profund respect”. Activitățile desfășurate au reprezentat o formă de a educa altfel, de a îi învăța pe elevi să fie mai buni, mai toleranți, mai empatici și mai solidari cu problemele celor din jurul lor, prin intermediul unor activități educative non-formale care le-au stârnit curiozitatea, inițiativa, dorința de implicare și participare. Toți cei implicați în proiect au înțeles că încălcarea drepturilor copilului naște povești triste și grele, că respectarea drepturilor copilului nu este o opțiune, ci o obligație pe care o avem fiecare, indiferent că suntem adulți sau copii. Doar astfel putem contribui la construirea unei școli și, implicit, a unei lumi mai bune, mai tolerante, mai incluzive pentru fiecare dintre noi.

Închei prin a transmite câteva mesaje pe care le-am descoperit în cartea, respectiv filmul „Minunea”, care ne-au inspirat în activitățile noastre:

- „Niciodată nu judeca după aparențe!”
- „Când ai de ales între a fi corect și a fi bun, alege să fii bun!”
- „Faptele voastre vă sunt monumente”
- „Nu poți vedea bine decât cu inima”
- „Măreția nu constă în putere, ci în dreapta folosire a puterii. E măreț cel a cărui putere însuflețește cele mai multe inimi din puterea inimii lui”.
- „Fă cât de mult bine poți, prin orice mijloace poți, în orice fel poți, în orice moment poți și cât de multă vreme poți!”
- „Dacă poți trece prin școală fără să rănești pe nimeni , e chiar grozav!”
- „Fă un pic mai mult bine decât este necesar!”

TINTOI CARMEN MARIA
LICEUL TEHNOLOGIC „ROMULUS PARASCHIVOIU,, LOVRIN

**PROIECT DE PARTENERIAT
EDUCAȚIONAL
ȘCOALĂ – FAMILIE**

**„ÎMPREUNĂ SĂ LUCRĂM, PE COPII SĂ-I
ÎNVĂȚĂM!”**

**AN ȘCOLAR
2023-2024**



Colaboratori în proiect:

- Părinții elevilor de la clasa a II-a
- Psiholog



ARGUMENT

Școala și familia sunt doi factori primordiali în educația copiilor. În școala se pun bazele unei personalități care mai târziu va fi parte integrantă a unei societăți a cărei cerințe se diversifică în permanență. Școala trebuie să găsească o punte de legătură cu familia, prezentând părinților noi căi spre educație în beneficiul copiilor.

Cadrele didactice, sunt de multe ori asaltate cu întrebări și cereri ale familiei care exprimă dorința de a deține în continuare controlul situației, fiind ocrotitori, grijulii, uneori marcându-se prin impulsul de a verifica toți factorii care acționează asupra copiilor lor: de la condițiile materiale, la modul în care personalul relaționează cu cei mici. Orice modificări în comportamentul copiilor, cu excepția celor absolut pozitive, devin pentru unii părinți motive de îngrijorare, de suspiciune și ridică semne de întrebare referitoare la influențele din grădiniță. Pe de altă parte, cadrele didactice au nevoie, oricum, de sprijinul familiei copiilor, atât pentru a prelua și dezvolta direcțiile de acțiune formativ-educative pe care le antrenează instituțional, cât și de a găsi rezolvări concrete la necesități de diverse categorii: financiare, practic-aplicative, organizaționale sau logistice.

Toate aceste motivații conduc către necesitatea unui parteneriat real, activ, cu implicare susținută a familiei, iar programul educativ să fie cunoscut și înțeles de către părinți și realizat printr-o colaborare strânsă între instituția familială și cea școlară.

OBIECTIV GENERAL:

Asigurarea unei colaborări permanente, cât mai eficiente, între școală și familiile copiilor, urmărind progresul, social, cognitiv al copiilor, informarea părinților privind activitățile desfășurate în școală, a rolului acestora în dezvoltarea personalității copiilor cât și a rolului ce îi revine familiei.

OBIECTIVE SPECIFICE:

Privind învățătoarele:

- să informeze părinții privitor la standardele de creștere și dezvoltare ale copiilor în funcție de particularitățile de vârstă și individuale;
- să expuna părinților scopul și conținutul programului desfășurat în școală;
- să acorde consiliere individuală și în grup pe teme de educație în familie și în școală;
- să ofere cât mai multe ocazii părinților de a lua parte la activitățile elevilor.

Privind părinții:

- să participe activ în cadrul parteneriatului familie-instituția școlară cât și la alte activități organizate în școală;
- să informeze cadrele didactice privind comportamentul copiilor în familie și societate;
- să continue în familie programul educațional propus de instituția școlară, îmbinând armonios atitudinea permisivă cu exigență.

DESCRIEREA PROIECTULUI:

Resurse umane:

- elevii clasei;
- părinții elevilor;
- cadrele didactice ce predau la clasa;
- logoped;
- psiholog.

DURATA PROIECTULUI:

- septembrie – iunie ;



PROTOCOL DE COLABORARE

Se încheie prezentul protocol de colaborare între prof. înv. primar.....
și
Comitetul de părinți al clasei, în anul școlar

Prin prezentul act, cele două părți își dau acordul în privința desfășurării acțiunilor propuse din calendarul activităților.

Comitetul de părinți:

Presedinte:

Membri:

Director,

Prof. Inv.primar,

SCRISOARE DE INTENȚIE

Doamnă consilier,

Având în vedere existența unor cazuri speciale de copii ce necesită sprijinul specializat în vederea corectării tulburărilor de limbaj, vă rugăm să ne oferiți ajutorul dumneavoastră pentru realizarea acestui obiectiv. De asemenea, vă rugăm să luați parte la dezbaterile și activitățile tematice organizate cu părinții în vederea conștientizării importanței acestui subiect și la cele propuse spre a fi desfășurate cu elevii clasei a II-a, în anul școlar 2023-2024

Vă mulțumim anticipat!

Consilier,
Prof.

ACȚIUNI PLANIFICATE ÎN CADRUL PROIECTULUI

Nr. Crt.	DATA	TEMA	MODALITATI DE REALIZARE	PARTICIPAN TI
1.	Septembrie	<i>“Imi cunosc copilul?”</i>	Dezbateri Chestionare	Părinții Copiii Învățătoarea
2.	Octombrie	<i>„Activități de toamnă”</i>	Activități creative	
3.	Noiembrie	<i>“Covor de frunze pe cărări”</i>	Expoziție cu lucrări realizate de copii	Părinții Copiii Învățătoarea
4.	Decembrie	<i>“Iarna ne-a sosit în zori...”</i>	Achiziționarea și confecționarea podoabelor și costumației pentru serbare Consiliere și dezbateri de grup; Ședință cu părinții;	Părinții Copiii Învățătoarea
5.	Ianuarie	<i>“Ce trebuie să fac?”</i>	Studiu de caz Chestionare Discutii	Părinții Copiii Învățătoarea
6.	Februarie	<i>“Să vorbim clar și corect!”</i>	Lectură după imagini – doc. PowerPoint Conversație	Părinții Copiii Învățătoarea
7.	Martie	<i>“Un dar pentru mamica mea”</i>	Activitate demonstrativă; Confecționarea unui cadou	Părinții Copiii Învățătoarea
8.	Aprilie	<i>“Miresme de primăvară”</i>	Expoziție cu lucrări ale copiilor realizate împreună cu părinții;	
9.	Mai	<i>“Minte sănătoasă în corp sănătos”</i>	Lectură după imagini – doc. PowerPoint Lectorat și dezbateri Activitate practică Consiliere de grup;	Părinții Copiii Învățătoarea
10.	Iunie	<i>“Carnaval, carnaval”</i>	Program artistic	

Nr. 2571/04.10.2023

PROGRAMUL ACTIVITĂȚILOR DIN SAPTAMÂNA
ȘCOALA ALTFEL
23 – 27 octombrie 2023
CLASA A I-A

Nr crt	Denumirea activității	Obiective urmărite	Tipul activității	Responsabil	Termen	Evaluare
1.	SĂ FIM MAI BUNI!	<ul style="list-style-type: none">❖ formarea unor comportamente de cooperare în cadrul grupului ;❖ diseminarea informațiilor despre fenomenul bullying și a unor modele de bună practică.	<ul style="list-style-type: none">- vizionarea unui film antibullying;- prezentare PPT de informații despre bullying;- jocuri de rol.	Prof. înv. primar Tîrhoacă Roxana Liliana	23.10.2023	Fotografii

SCOALA GIMNAZIALĂ GURA DIMIENII, COM. BECENI

2.	ATELIERUL MAGIC DE EXPERIMENTE	<ul style="list-style-type: none"> ❖ explicarea noțiunii de experiment; ❖ formarea și consolidarea deprinderilor de a realiza un experiment pe o temă dată folosind materiale adecvate; ❖ consolidarea deprinderilor de lucru în echipă 	<ul style="list-style-type: none"> - prezentare PPT referitoare la noțiunea de experiment; - realizarea unui experiment în echipă; - prezentarea concluziilor/impresiilor. 	Prof. înv. primar Tîrhoacă Roxana	24.10.2023	Fotografii
3.	PE CĂRĂRI DE TOAMNĂ	<ul style="list-style-type: none"> ❖ enumerarea unor transformări ale naturii toamna; ❖ respectarea naturii și formarea unui comportament ecologic adecvat 	<ul style="list-style-type: none"> - drumeție în natură în apropierea școlii; - jocuri în aer liber. 	Prof. înv. primar Tîrhoacă Roxana	25.10.2023	Fotografii

SCOALA GIMNAZIALĂ GURA DIMIENII, COM. BECENI

4.	FESTIVALUL TOAMNEI	<ul style="list-style-type: none"> ❖ Enumerarea unor schimbări ale naturii în anotimpul toamna; ❖ Realizarea unor colaje, desene, decorațiuni de toamnă, costume cu materiale din natură etc; ❖ formarea unor deprinderi de lucru în echipă; 	-atelier de creație: desene, colaje, decorațiuni etc.	Prof. înv. primar Tîrhoacă Roxana	26.10.2023	Fotografii, expoziție
5.	COLȚUL TOAMNEI	<ul style="list-style-type: none"> ❖ selectarea unor materiale și lucrări pentru realizarea unui colț al toamnei; ❖ consolidarea deprinderilor de lucru în echipă; 	- organizarea unui colț al toamnei; - realizarea unor expoziții cu lucrări.	Prof. înv. primar Tîrhoacă Roxana	27.10.2023	Fotografii, diplome

Prof. înv. primar:
TÎRHOACĂ ROXANA

Importanța tehnicii de predare „eu fac, noi facem, voi faceți”

Prof. înv. Primar, **Tița ANGHELUȚĂ**

Neuroștiința sprijină felul în care înțelegem procesul de predare și învățare (și invers) atât în mod direct cât și în legătură cu psihologia. Elevii pot renunța la studii, nu pentru că nu au o mentalitate a dezvoltării¹ sau pentru că nu a folosit stilul de predare preferat², ci pentru că nu au înțeles cum să învețe materiile, uneori dificile, pe care le-au studiat. Descoperirile din aceste domenii ne arată cum îi putem ajuta pe elevi să asimileze mai repede informația și să o păstreze în memorie pe termen lung, pentru a gândi și munci mai creativ.

Pe măsură ce elevii învață, neuronii fac conexiuni între ei și devin mai puternici. Potrivit Barbarei Oakley et al, în cartea *Un alt fel de a învăța*, acest proces este numit *învață și fă conexiunea*³.

Folosind tehnica „Eu fac, noi facem, voi faceți”, profesorul introduce noi informații sau tehnici și oferă elevilor o îndrumare specializată.

Informația nouă sau dificilă este împărțită în secțiuni mai mici, ușor de digerat, astfel încât elevii să nu fie copleșiți, iar profesorul îi supraveghează în timp ce aceștia lucrează pentru dezvoltarea competențelor.

Instrucția directă folosește abordarea față de predare ce poartă numele de “Învață și fă conexiunea”. În timpul etapei “învață”, profesorul prezintă noi concepte sau tehnici (“Eu fac”, iar neuronii

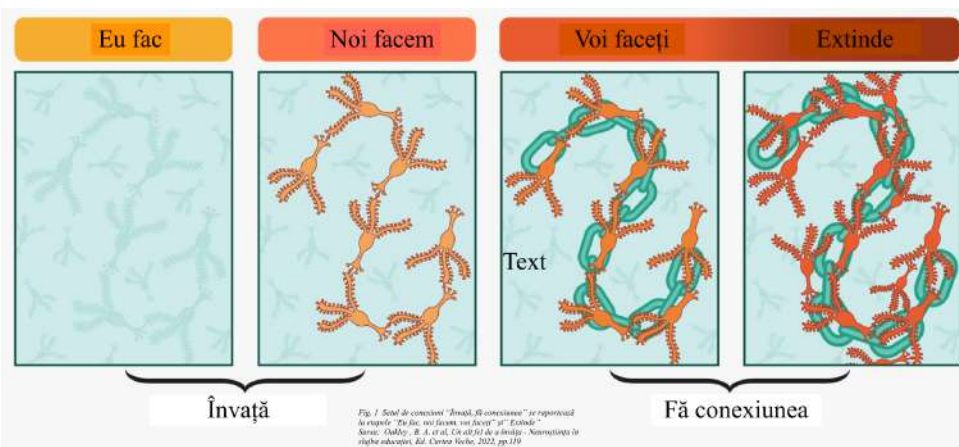

împrăștiați caută să realizeze conexiuni. În timp ce profesorul explica noul concept, folosind exemple și demonstrații diferite, elevii îl urmăresc. În etapa următoare vor exersa împreună. În timpul lucrului împreună, profesorul oferă feedback corectiv, cu mare atenție. Aceasta este etapa „Noi facem”. Așadar, stadiul *Învață* include atât etapele „Eu fac”, cât și „Noi facem”.

¹ Sejnowski, T. J., *The book of Hebb*, Neuron, Vol. 24, nr. 4, 1999, pp. 773-76

² idem

³ Oakley, B. A. et al, *Un alt fel de a învăța - Neuroștiința în slujba educației*, Ed. Curtea Veche, 2022, pp.118-119

În cursul etapei „Voi faceți”, elevii exersează de mai multe ori de unii singuri și sunt capabili să arate ceea ce au înțeles în mod independent. Stadiul *Fă conexiunea* începe cu etapa „Voi faceți” a instrucției directe, dar nu se oprește aici. Nu e suficient doar ca elevii să-și consolideze conexiunile neuronale, ci și să-și extindă procesul de învățare mai departe. În timp ce exersează în diferite condiții, ei adaugă informație nouă și iau în considerare diferite perspective. Făcând acest lucru, își consolidează și își extind căile neuronale cu noi conexiuni. După cum afirma David Geary: „Multe dintre acestea sunt conexiuni care, în mod natural, nu sunt foarte puternice, așa că, pentru cea mai mare parte a învățării, este necesar mult exercițiu, distribuit în timp, pentru a ne asigura că noile conexiuni rămân conectate (că elevul reține informații pe termen lung⁴).

Această abordare „Eu fac, noi facem, voi faceți” susține predea mai multor lecții dificile și eliberează gradual responsabilitatea învățării asupra elevului.

Odată ce elevii și-au demonstrat competențele în privința unui nou concept predat în clasă, sub supravegherea atentă a profesorului, o idee bună este tema pentru acasă. Realizarea temei împiedică procesul de uitare și consolidează noile cunoștințe.

Bibliografie:

1. Geary, D. C., & Berch, D. (2015). Evolutionary approaches to understanding children’s academic achievement. In R. A. Scott & S. M. Kosslyn (Eds.), *Emerging Trends in the Social and Behavioral Sciences*. Hoboken, NJ: Wiley. DOI: 10.1002/9781118900772.etrds0123
2. Oakley, B. A. et al, *Un alt fel de a învăța - Neuroștiința în slujba educației*, Ed. Curtea Veche, 2022, pp.118-119
3. Sejnowski, T. J., *The book of Hebb*, Neuron, Vol. 24, nr. 4, 1999, pp. 773-76

⁴ Geary, D. C., & Berch, D. (2015). Evolutionary approaches to understanding children’s academic achievement. In R. A. Scott & S. M. Kosslyn (Eds.), *Emerging Trends in the Social and Behavioral Sciences*. Hoboken, NJ: Wiley. DOI: 10.1002/9781118900772.etrds0123

Educația din cele mai vechi timpuri și viitor

„Istoria educației în Antichitate” este o carte foarte interesantă care, din punctual meu de vedere, nu trebuie să lipsească din biblioteca dascălilor. Cartea este considerată standard despre felul în care arăta educația în Grecia antică – izvorul a ceea ce va fi mai apoi educația în Apus și America.

Această carte despre istoria educației evidențiază, pe lângă altele, cinci trăsături fundamentale ale educației grecești:

- „Grecii se concentrau pe esențiale. Elevii din clasele primare învățau : scrisul, lectură și aritmetică. Învățau alfabetul step by step, silabe, cuvinte, propoziții și pasaje întregi. Doar când erau pregătiți treceau la o școală mai complexă unde învățau gramatică și literatură. Învățau suficientă matematică încât să se descurce în viața de zi cu zi și în negoț.”
- „Se concentra pe literatură. Vechii greci credeau că educația literară este cea mai bună cale pentru ca oamenii din cetate să aibă o cunoaștere de bază și să formeze ființe umane mature și virtuose. Profesorii își foloseau cea mai mare parte a timpului pentru a-i familiariza pe elevi cu marii autori dintrecut. Aveau o viziune mult mai integrată asupra cunoașterii și nu spargeau curriculumul în diverse subiecte.”
- „Îi înrădăcina pe elevi în trecut. Filosofia educațională a vechii Grecii era rezumată în cuvântul „paideia” – o „instrucție” prin care elevii treceau pentru a fi inițiați în viața adultă și în stilul de viață grecesc. Educația însemna a-i introduce pe elevi în marii autori și marile idei ale trecutului. Vechii greci credeau că acesta este singurul mod prin care își pot păstra identitatea și măreția culturii lor în același timp în care îi pregătea eficient pe elevi să contribuie la cultură atunci când ajungeau adulți.”
- „Educația și formarea caracterului mergeau mână-n-mână. Grecii credeau că familia trebuie să joace rolul primordial în formarea caracterului. Dar mai credeau și că valorile pe care copilul le învăța acasă trebuie reafirmate la școală.”
- „Nu exista un sistem centralizat de educație. De-a lungul întregii lor civilizații, grecii au fost în stare să-și conserve un ideal consistent de educație, care nu presupunea un sistem centralizat și nici curriculum. Școlile erau construite și formate de comunitățile locale. Cultura grecească reflecta idealurile din școli, astfel încât nu era nevoie de impunerea unui curriculum standard. Cetățenii știau foarte bine ce înseamnă educația și ce ar trebui predat.”

”Timp de două milenii aceleași caracteristici au dominat educația occidentală. Ele au marcat educația în vremurile coloniale, când ratele de alfabetizare în rândul celor care mergeau la școală erau mai mari decât cele de astăzi.”

În ultimii ani, educația a luat-o pe un drum diferit în numele „progresului”.

Sistemul actual de educație, atât cel din România cât și cel internațional, pare nedumerit cu privire la felul în care să-i învețe pe elevi lucruri elementare..

În același timp, mulți părinți nu sunt preocupați de formarea caracterului acasă – ceva necesar dacă au dorința ca ai lor copii să reușească la școală.

După cum afirma C.S. Lewis „cu toții ne dorim progres. Dar progresul înseamnă să te apropii de locul spre care ți-tești. Dar dacă ai greșit undeva, a merge înainte nu te apropie de destinație. Dacă te afli pe drumul greșit, progresul înseamnă a te întoarce și a merge din nou pe drumul drept.”

Ar fi cazul să ne revizuim obiectivele în ceea ce privește sistemul de educație modern.

Într-o perioadă incertă în toate domeniile, apare întrebarea cum arată educația viitorului și cum putem să trasăm copiilor noștri coordonatele de care au nevoie pentru a se adapta?

Mediul de învățare trebuie să fie mereu atractiv, să apară mereu ceva nou, care poate declanșa întrebările copiilor și de acolo se poate crea o adevărată lecție.

Pentru a favoriza educația viitorului, noi dascălii, trebuie să găsim mereu modalități inovative de a-i învăța pe copii despre lume și viață. Copiii pot petrece ore în șir făcând lucruri mici simple și mărunte, de care sunt curioși și atrași, lucruri care stimulează învățarea. Acest lucru se face în paralel cu învățarea ghidată. Aici pot da un exemplu care mi-a deschis ochii spre jocurile copiilor: unul dintre elevii de la clasă și-a realizat un mini calculator dintr-o coală de hârtie incipționând literele de tipar pe această jucărie, lucru care l-a ajutat să învețe mai ușor și să promoveze cu rezultate excelente clasa pregătitoare.

Noi dascălii trebuie să îi provocăm pe copii, să le preluăm ideile să le îmbunătățim și să le dăm înapoi mai atractive din care ei să poată desprinde învățarea.

Cu ceva ani în urmă, instruirea se baza pe monolog. În zilele noastre baza procesului de instruire trebuie să fie dialogul, urmat de metodele moderne. Cu cât lecția este mai deschisă spre dialog cu atât mai mult sunt atinse obiectivele propuse.

Bibliografie :

Bru, 2007: Marc Bru, Metodele în pedagogie, București, 2007

Ionescu, Chiș, 1992: Miron Ionescu, Vasile Chiș, Strategii de predare-învățare, Buc. 1992

Pintilie, 2002: M. Pintilie, Metode moderne de învățare-evaluare, Cluj-Napoca, 2002

https://fsp.uvt.ro/wp-content/uploads/2014/07/Henri-Irenee_Marrou-Istoria_educatiei_in_antichitate_vol.1-Meridiane_19971.pdf

<https://www.kinderpedia.co/ro/cum-facem-astazi-educatie-pentru-viitor.html>

<https://contramundum.ro/2022/11/24/educatia-pe-vremuri-si-acum/>

LECȚIA DE CONSOLIDARE CU AJUTORUL METODEI CADRANELOR

Prof. pt. înv. primar Victoria Toader
Liceul Teoretic „Nicolae Iorga”, București

Leția de consolidare vizează fixarea și sistematizarea cunoștințelor însușite, aprofundarea acestora și completarea unor lacune. Se realizează prin recapitulare. Recapitularea nu înseamnă reluarea într-o formă identică a unităților de conținut însușite anterior. Condiția de bază a eficientizării acestui tip de lecție o constituie redimensionarea conținuturilor în jurul unor idei cu valoare cognitivă relevantă, astfel încât elevii să fie capabili de conexiuni care să permită explicații din ce în ce mai complete și de aplicații optime și operative în contexte din ce în ce mai largi ale cunoașterii.

Structura orientativă a acestui tip de lecție este:

- precizarea conținutului, a obiectivelor și a unui plan de recapitulare; este de dorit ca această etapă să se realizeze în doi timpi: înainte desfășurării propriu-zise a lecției, apoi la începutul orei sau orelor de recapitulare;
- recapitularea conținutului de bază al planului stabilit; această etapă e destinată clarificării și eliminării confuziilor constatate de cadrul didactic, stabilirii unor conexiuni prin lărgirea contextului parcurs și realizării unor scheme sau sinteze care să pună în relație tot ceea ce reprezintă esențialul la nivelul conținutului analizat;
- realizarea de către elevi a unor lucrări pe baza cunoștințelor recapitulate; în cazul lecțiilor de consolidare de deprinderi, această etapă ocupă ponderea cea mai mare în structura lecției și se concretizează, în funcție de specificul disciplinei, prin: rezolvare de exerciții și probleme, analize gramaticale, analize literare, realizarea unor lucrări având caracter tehnic etc.;
- aprecierea activității elevilor.

Metoda cadranelor este o metodă interactivă care poate fi folosită cu succes în lecția de consolidare. Cu ajutorul acestei metode se poate rezuma și sintetiza un conținut informațional solicitând participarea și implicarea elevilor în înțelegerea lui adecvată.

Pentru a folosi metoda cadranelor, clasa trebuie împărțită în 4 grupuri de elevi.

La disciplina limba și literatura română, după ce elevii au citit un text și l-au discutat, pot primi câte o fișă cu un astfel de cadran în care să noteze:

1. cuvântul cheie al textului (sau al unui fragment dat) - cadranul I;
2. sentimentele pe care le-ar trezi conținutul textului (fragmentului dat) - cadranul II;
3. legătura între conținutul textului (fragmentului dat) și cunoștințele/experiența lor de viață - cadranul III;
4. mesajul textului (fragmentului dat)/ învățătura ce se desprinde din conținutul de idei/ ideea - cadranul IV.

După ce cadranele au fost completate, fiecare grupă își alege un reprezentant și prezintă produsul activității sale. Cadranele vor fi afișate pe un suport sau chiar pe tablă.

Etapetele unei lecții ce folosește metoda cadranelor sunt următoarele:

- **evocarea:** se poate desena cadranul și se pot trece obiectivele sub formă de cerințe; elevii își trasează cadranele și își citesc cerințele; citesc lecția cu atenție pentru a face însemnările în cadran;
- **realizarea sensului:** elevii colaborează, comunică, cer sfaturi și îndrumări cadrului didactic, dezbate și realizează obiectivele prevăzute;
- **reflecția:** se confruntă rezultatele, se dezbate, se analizează, se fac aprecieri asupra modului cum au fost completate cadranele.

Aplicație:

Clasa: *a III-a*

Disciplina: *Limba și literatura română*

Unitatea de învățare: *Țara*

Conținut: *„Condeiele lui Vodă”*, după Boris Crăciun

- **Fișă de lucru (cadranele) pentru Grupa 1**
„Condeiele lui Vodă”, după Boris Crăciun

Fragmentul 1

Cadran I Cuvântul cheie	Cadran II Sentimente
Cadran IV Ideea principală	Cadran III Legătura cu experiența

- **Fișă de lucru (cadranele) pentru Grupa 2**
„Condeiele lui Vodă”, după Boris Crăciun

Fragmentul 2

Cadran I Cuvântul cheie	Cadran II Sentimente
Cadran IV Ideea principală	Cadran III Legătura cu experiența

- **Fișă de lucru (cadranele) pentru Grupa 3**
„Condeiele lui Vodă”, după Boris Crăciun

Fragmentul 3

Cadran I Cuvântul cheie	Cadran II Sentimente
-----------------------------------	--------------------------------

Cadran IV Ideea principală	Cadran III Legătura cu experiența
--------------------------------------	---

- **Fișa de lucru (cadranle) pentru Grupa 4**
„*Condeiele lui Vodă*”, după Boris Crăciun
Fragmentul 4

Cadran I Cuvântul cheie	Cadran II Sentimente
Cadran IV Ideea principală	Cadran III Legătura cu experiența

Fiecare grupă poate primi și numai sarcina de la un singur cadran, evaluarea realizându-se la tablă unde sunt desenate cele patru cadrane. Câte un reprezentant din fiecare grupă expune la tablă rezolvarea sarcinii avute în cadranul corespunzător.

La final, fiecare grupă își prezintă produsul activității sale.

Metoda cadranelor are un caracter activ, solicitând atât o activitate individuală, cât și de echipă. Se amplifică astfel și se intensifică relațiile intercolegiale și relațiile elev-cadru didactic.

Metodele interactive de grup promovează interacțiunea dintre mințile participanților și personalitățile lor, ducând la o învățare activă, cu rezultate evidente.

Activitatea de grup este stimulativă și facilitează obținerea soluției corecte prin emiterea de ipoteze multiple și variate, contribuind la autodescoperirea capacităților și limitelor.

“Învățarea în grup exersează capacitatea de decizie și de inițiativă, dă o notă mai personală muncii, dar și o complementaritate mai mare aptitudinilor și talentelor, ceea ce asigură o participare mai vie, mai activă, susținută de foarte multe elemente de emulație, de stimulare reciprocă, de cooperare fructuoasă.”(Ioan Cerghit,1997)

BIBLIOGRAFIE

1. Cerghit, I., *Metode de învățământ*, E.D.P., București, 1980.
2. Ionescu, M., Chiș, V.,- *Strategii de predare-învățare*, Editura Științifică, București, 1992.
3. Cucuș, C., *Pedagogie*, Editura Polirom, Iași, 1999.
4. Neacșu, I., *Instruire și învățare*, Ed. Științifică, București, 1990.
5. Merce Adina, Merce Florica, *Învățarea prin cooperare, punct de plecare al schimbării practicilor educaționale*, în Revista învățământul primar 1-3 / 2006.

PROIECT TEMATIC DE ACTIVITATE
“16 octombrie - Ziua Mondială a Alimentației Sănătoase”

Todica Marcela-Ileana
Liceul Tehnologic Special Nr.1 Oradea
Județul Bihor

Contextul în care s-a născut ideea acestui proiect a fost generat de necesitatea de promovare a Zilei Mondiale a Alimentației Sănătoase în rândul elevilor școlii noastre.

Proiectul desfășurat la Liceul Tehnologic Special Nr.1 Oradea își propune să dezvolte elevilor conștiința propriei valori, promovând o serie de activități destinate să valorifice potențialul și calitățile individuale ale acestora.

În întreaga țară, în cadrul școlilor cu profil gastronomic, pe parcursul anului școlar se desfășoară expoziții cu preparate culinare în diverse activități extrașcolare. În cadrul acestor evenimente, profesorii de la specializările din domeniul Turism și Alimentație, manifestă o preocupare sporită pentru extinderea sortimentelor de preparate, îmbunătățirea calității acestora și a modului lor de prezentare.

Scop

- Dezvoltarea și creșterea interesului elevilor pentru domeniul gastronomic și turistic prin promovarea unor modalități de bună practică, de dezvoltare a creativității și a abilităților lor, prin implicarea în activități menite să le formeze competențele necesare realizării unor produse culinare de înaltă clasă.

Obiective

- Formarea de priceperi și deprinderi
- Dezvoltarea stimei de sine, prin conștientizarea competențelor individuale
- Dezvoltarea abilităților elevilor în domeniul gastronomiei și bucătăriei
- Creșterea interesului în domeniul educației și a gradul de angajabilitate
- Formarea unor capacități de prezentare atractivă a rezultatelor activității proprii
- Îmbunătățirea imaginii școlii în cadrul comunității locale

Conținutul proiectului

Proiectul dorește să sprijine educația elevilor din școală, dar și indirect comunitatea locală și să le ofere o alternativă la sistemul formal de învățământ favorizând ideea că orice lucru făcut cu pasiune duce la ceva durabil. Ideea promovării acestui proiect, are ca premisă noile tendințe moderne europene de învățământ și anume învățământul non-formal într-un spațiu relaxat.

Bucătăria românească poate fi privită ca un tot unitar, dar diversă din punctul de vedere al mâncărilor, al tehnologiei de realizare, al asocierii materiilor prime cu produse finite, ceea ce duce la particularități regionale. Fiecare regiune are un specific aparte care s-a menținut, s-a completat și s-a îmbogățit din punct de vedere sortimental și calitativ. Mâncărurile specifice și tradiționale românești, cunoscute și recunoscute astăzi prin savoarea și originalitatea lor, sunt preparate în restaurant, dar și în gospodăriile țărănești, unde se păstrează tradiția milenară a poporului nostru.

Pentru om consumul de alimente reprezintă izvorul și regulatorul proceselor de schimb, un factor cu acțiune permanentă care modelează procesele metabolice, dar în același timp o sursă de plăcere asociată curent cu principalele evenimente sociale cotidiene sau periodice.

Elevii din clasele implicate în proiect și cadrele didactice coordonatoare vor desfășura o serie de activități, conform graficului de activități care vor fi monitorizate și analizate în cadrul unui raport de activitate.

Strategii didactice bazate pe jocuri

Toma Lăcrămioara

profesor de geografie la Școala Gimnazială Nr.1 Suceava

Metoda poate fi privită ca „o modalitate de acțiune, un instrument cu ajutorul căruia elevii, sub îndrumarea profesorului sau în mod independent, își însușesc și aprofundează cunoștințe, își formează și dezvoltă priceperi și deprinderi intelectuale și practice, aptitudini, atitudini .”

Integrarea jocurilor didactice în structura lecțiilor este benefică pentru elevi la orice vârstă deoarece îi motivează să se implice voluntar și cu plăcere în activitate, îi activează cognitiv, afectiv și psihomotoriu, le dezvoltă gândirea logică și creativă, spiritul de inițiativă, de observare, de cooperare. Deoarece jocurile didactice nu urmăresc doar crearea unor momente de amuzament în clasă, în proiectarea acestora este necesară fixarea clară a competențelor care vor fi realizate de către elevi, alegerea unui conținut adecvat elevilor, conceperea unui scenariu prin care să se creeze un cadru optim pentru învățare sau evaluare. Jocul este o metoda activă de învățare și consolidare în care se îmbină utilul cu plăcutul, lecția de geografie devenind mai interesantă și mai atractivă. Elevii timizi devin mai activi, devin mai curajoși și dovedesc mai multă încredere în propriile capacități, reușesc cu mai mare ușurință să se integreze în grup. De altfel jocul didactic este o metodă eficientă de activizare a întregului colectiv, dezvoltând spiritul de echipă și totodată se dezvoltă unele deprinderi practice elementare și de muncă organizată.

Un rol important pentru trezirea acestui interes îl are însă și eficiența metodelor integrate în tehnologia didactică. Reușita jocului, fie că se desfășoară individual, pe grupe sau echipe, presupune cunoașterea din timp de către elevi a temei, a bibliografiei, a regulamentului de desfășurare pentru a reactualiza cunoștințele însușite.

În orele de geografie se pot folosi mai multe tipuri de jocuri. Menționez doar câteva:

- Rebusurile geografice
- Lanțul geografic
- Jocul literelor
- Aritmogriful
- Concursul tripletelor
- Călătoria/Excursia imaginară
- Călătorie misterioasă
- Locuri celebre
- Benzi desenate
- Jocul denumirilor geografice
- „Cine stie câștigă!" numit și „TOMAPANT”
- Seterra
- Harta de contur

- Pescuitul
- Șezătorile geografice
- Ghicitori geografice
- Turniruri
- Puzzle

La clasa a VI-a, în abordarea didactică a conținutului „Mari orașe europene”, am asociat activității de învățare, resursa procedurală jocul didactic „Locuri celebre.”

Comunicarea sarcinii de lucru: Vreau să-l ajut pe SMART, un tânăr emigrant care dorește să se stabilească într-unul dintre marile orașe europene. Am adunat imagini și informații despre cinci dintre aceste mari orașe dar nu știu în care să-l atrag pe tânărul SMART. Voi puteți să-l ajutați.

Organizarea colectivului de elevi: Formați 5 grupuri de câte 6 elevi. Fiecare grup își va alege liderul care se va ocupa de organizare, distribuirea sarcinilor, prezentarea locului celebru.

Stabilirea regulilor jocului: Fiecare lider de grup va trage la sorți un bilet pe care este scris unul din numele orașelor: Moscova, Londra, Berlin, Roma, Paris. Membrii fiecărui grup vor analiza imaginile și informațiile de la pag. 60 din manualul de geografie, EDP, se vor documenta și vor completa cu informații și imagini de pe internet, din experiența proprie și fiecare echipă va încerca să-l atragă pe SMART în orașul repartizat. În prezentare veți scrie 6 motive convingătoare, sub formă de fraze/imagini/cuvinte -cheie, pe o coală flipchart, pe care o vom afișa în colțul destinat evaluării. Vă menționez că Smart va fi interesat în alegerea sa de factorii naturali, factorii demografici, socio-economici, istorici și culturali (factorii sunt afișați pe tablă) care caracterizează orașul prezentat.

Materiale utile: foi flipchart, markere, plicuri cu imagini sugestive reprezentând elemente arhitectonice ale capitalelor alese, lipici, culori, telefoane mobile

Realizarea sarcinilor: Timp de lucru: 15 minute

Timp de prezentare: 3 minute pentru fiecare grup

Recompensă: Smart va motiva alegerea făcută iar echipa câștigătoare va fi recompensată de Smart cu un pliant turistic despre orașul ales, pe care îl va realiza pentru ora viitoare, pe baza argumentelor cu care l-ați convins.

Evaluare: Elevii vizitează pe rând fiecare loc celebru.

Prin acest joc, elevii identifică cele mai mari orașe europene, se documentează asupra acestora, află informații despre vechimea lor, număr de locuitori, funcția urbană, poziție geografică, etc., valorificând și experiența proprie, acolo unde este posibil.

Competențele specifice vizate:

- 1.2. Descrierea relațiilor dintre elementele și fenomenele geografice utilizând termeni specifici
- 2.3. Utilizarea informațiilor oferite de suporturile cartografice, grafice și alte materiale vizuale în contexte/situații diferite

3.1. Utilizarea informațiilor cu caracter geografic obținute cu ajutorul instrumentelor TIC/GIS și al elementelor din matematică și științe

4.2. Caracterizarea elementelor, fenomenelor și proceselor după un algoritm dat

Jocul didactic lărgeste orizontul elevilor, dezvoltă dragostea față de învățatură, curiozitatea, entuziasmul, interesul față de disciplina de studiu. Prin folosirea jocului didactic se creează o atmosferă prietenoasă, deschisă, un climat favorabil învățării.

Bibliografie:

1. Suport de curs CRED, Modulul 2. Disciplinele de studiu din perspectiva didacticii specialității

2. Dulamă Maria Eliza, Modele, strategii și tehnici didactice activizante cu aplicații în geografie, Editura Clusium, Cluj-Napoca, 2002

3. Ilinca N., Didactica geografiei, Editura Didactică și Pedagogică R.A., București, 2006. Neacsu Ioan - Metode și tehnici de învățare eficientă, Editura Militară, București, 1990

Proiectul "Călători prin file de poveste" - *exemplu de bune practici în învățământul primar*

Ritmul rapid al schimbărilor în lumea modernă și explozia constantă de informații au influențat semnificativ preocupările și stilul de viață al familiilor contemporane. Oamenii, tot mai ocupați, s-au îndepărtat de cărți, în favoarea televizorului, calculatorului și internetului, care au devenit sursele principale de informații, cu o scădere semnificativă a obiceiului de a citi o carte, de a frecventa bibliotecile sau de a construi propria colecție de cărți.

Proiectul educațional pe care îl propunem își propune să readucă cărțile în centrul atenției copiilor și părinților, contribuind la redescoperirea plăcerii de a citi, a relaxării, și a sursei inestimabile de cunoaștere și visare. Scopul principal al proiectului este să promoveze o atitudine pozitivă față de lectură în rândul elevilor.

Lectura se confruntă acum cu concurența puternică a altor mijloace de informare care atrag în special copiii. Televizorul, calculatorul și internetul au devenit puncte de referință pentru toate generațiile din ultimii ani. Viața noastră este marcată de progresele semnificative din domeniul științific care au avut loc într-un timp foarte scurt. Aceste trei mijloace de informare rapidă și comodă oferă o gamă completă de cunoștințe în orice domeniu și acaparează o parte considerabilă din timpul nostru liber.

În școala noastră, lectura suplimentară devine o activitate familiară încă din primii ani de grădiniță, continuând la nivelul primar și gimnazial. Cadrul didactic, care cunoaște cel mai bine preferințele și particularitățile individuale ale elevilor, este responsabil pentru selecția lecturii suplimentare și pentru asigurarea conținutului educativ adecvat etapei de dezvoltare a fiecărui elev. Dacă un elev începe să citească din curiozitate și este motivat de recunoașterea sa la școală, el poate face progrese semnificative în ceea ce privește acumularea de cunoștințe, dezvoltarea unei citiri critice și conștiente, implicarea emoțională, îmbogățirea vocabularului și a expresivității acestuia.

Proiectul "Călători prin file de poveste" aduce o viziune inovatoare și își propune să inspire pasiunea pentru lectură, transformând-o într-o experiență captivantă pentru elevi, care să-i conducă spre plăcerea de a explora universuri noi în paginile cărților. Principalele obiective ale proiectului sunt stimularea interesului pentru citit, îmbunătățirea abilităților de citire și scriere, extinderea vocabularului, dezvoltarea gândirii critice, dezvoltarea imaginației, creșterea empatiei și promovarea valorilor.

De asemenea, prin schimbul real de experiență dintre participanți, dorim să-i convingem pe copii de valoarea culturală și spirituală a cărții, să-i ajutăm să descopere și să înțeleagă că ele reprezintă rezultatul măreției spiritelor umane și pot deveni cei mai loiali prieteni și mentori.

Scopul principal al acestui proiect este să stimuleze interesul pentru lectură individuală și colectivă în timpul școlii, pentru a dezvolta vocabularul și pentru a învăța tehnici de lucru intelectual. De asemenea, proiectul urmărește dezvoltarea unor aptitudini speciale,

implicarea elevilor în activități variate și bogate în conținut, promovarea interesului pentru lectură, sprijinirea integrării în mediul școlar, oferirea de suport pentru succesul academic și valorificarea talentelor.

Derularea activităților/Criterii de evaluare :

În fiecare modul, copiii vor avea de citit o carte din lista cu 5 titluri, propuse de cadrele didactice. Fiecare efort este apreciat și recompensat atât la nivelul clasei, cât și al școlii. În această perioadă, elevii vor putea :

- să rezolve quiz-uri /vânătoare de comori pe platforma Kahoot.- 1 punct pt. fiecare răspuns corect
- să se fotografieze citind- max. 5 foto (poza va fi trimisă doamnei învățătoare).1 pct/foto
- să realizeze harta textului (max.5)-3 pct.

În concluzie, un proiect de lectură reprezintă o investiție esențială în dezvoltarea și educația elevilor și poate să aibă un impact semnificativ asupra educației, culturii și societății în ansamblu .Astfel, împreună, putem construi o școală în care lectura devine o sursă de bucurie și dezvoltare personală.

Activitate de tip OUTDOOR – mijloc eficient și accesibil de învățare

Prof. înv. preșc. – Toth Ana- Maria

Grădinița cu P.P. Nr.3 Bistrița

Activitățile outdoor “vizează explorarea posibilităților de utilizare a aerului liber și a cadrului natural ca spațiu de învățare și formarea unor deprinderi pentru a lucra tematic, folosind acest spațiu într-un mod interdisciplinar”.

Prin activități outdoor, copilul învață totul în mod practic, activ, prin experiențe personale la care mai apoi reflectă pentru a extrage învățăturile. Acest mod de învățare, caracteristic educației outdoor, se numește *experiențial* și presupune să “înveți cu creierul, mâinile și inima!”. Un vechi proverb chinezesc accentuează eficiența educației experiențiale: “Ce aud – uit, Ce văd – îmi amintesc, Ce fac – înțeleg”. Un studiu mai modern spune că: “Ne amintim 20 % din ceea ce auzim, 30 % din ceea ce vedem și 90 % din ceea ce facem.”

Un aspect important al educației outdoor este acela că răspunde atât nevoilor de bază ale individului, cât și celor care îl particularizează în grupul din care face parte:

Nevoia de a fi respectat – derularea de diferite activități în aer liber încurajează copilul să se simtă în largul său, astfel el va fi mult mai deschis, va comunica, își va exprima propriile opinii, se va simți băgat în seamă și va simți ca deciziile sale contează pentru ceilalți; copiii pot fi consultați cu privire la diferite jocuri sau activități.

Nevoia de a fi responsabil – activitățile outdoor permit copilului oportunitatea de a primi diferite sarcini, responsabilități pentru realizarea scopului propus (spre exemplu dacă se optează pentru o activitate de ecologizare, un copil poate primi sarcina de a curăța pomii, un altul sarcina de a uda florile, important este însă, ca prin comunicarea cu copilul, profesorul să-i transmită acestuia sentimentul că prin ceea ce întreprinde el, mediul va fi mai curat, astfel el va conștientiza că are o responsabilitate față de protejarea mediului).

Nevoia de a fi inclus social – poate cea mai importantă caracteristică a educației outdoor este aceea că este o modalitate de succes de a depăși unele dificultăți ale copilului (psihice, fizice, sociale, emoționale sau economice), astfel încât acesta să fie inclus social, să simtă că

apartine unei comunități; se consideră ca mediul din interiorul grupei este mai degrabă unul competitiv, în timp ce cel din afara clasei este unul suportiv, care permite copiilor să se exprime, să relaționeze cu ceilalți, să colaboreze.

Nevoia de a fi activ – implicarea în diferite activități sportive, jocuri, plimbări tematice, aduce numeroase beneficii dezvoltării fizice, psihice ale copilului. Jocul fiind activitatea fundamentală a copilului este important ca toți copiii să fie stimulați în mod constant să se joace, să alerge, să participe la diferite activități în mod activ.

Cu siguranță, când vedem pădăii ne amintim cu drag de zilele din copilăria noastră. Culegeam pădăii și o rugam pe mama să ne facă o coroniță, apoi așteptam să crească și să apară puful pentru a ne distra suflându-l. Apoi ne făceam brățări și lanțișoare din codițele rămase goale.

De când au apărut pădăiile, copiii din grupa **BUBURUZELOR** se bucurau de fiecare dată când ieșeam în curtea grădiniței de frumusețea acestora. Ne-am gândit să includem minunatele pădăii într-o activitate desfășurată chiar între ele, mai exact în curtea grădiniței.

În biblioteca grupei, o carte nouă aștepta să-i fie prezentată povestea copiilor. Povestea se numește **Pia Păpădia** de Anita Schmidt. În activitatea propusă era momentul perfect să descoperim împreună cu copiii această poveste.

Tema activității de tip outdoor am numit-o „**Copii și pădăii**”. În cadrul acestei activități au fost integrate **Domeniul limbă și comunicare („Pia păpădia”- povestire)** și **Domeniul om și societate („Zâmbete de pădăii” – activitate practică).**

Pia Păpădia de Anita Schmidt este o poveste fermecată, de pe o pajiște înflorită, cu aventuri uimitoare și prieteni adevărați, care se ajută la greu!

Pia este cea mai curajoasă și generoasă fetiță-păpădie de pe întreaga pajiște. Într-o dimineață frumoasă de vară, pornește să spargă stropi de rouă și cunoaște o furnică. Sorina e disperată: are o antenuță mai mică decât cealaltă, iar furnicile o iau în râs. Însă lucrurile s-ar schimba dacă ar reuși să câștige vânătoarea de comori și să aducă prima o bobită de soc. Toate furnicile ar aclama-o și ar admira-o pe câștigătoare. Pia Păpădia știe ce are de făcut: ea și prietena ei, buburuza Lucia, o vor ajuta pe Sorina!

Cu siguranță această activitate va fi plină de zâmbete și de aceea ne-am propus ca fiecare copil să-și realizeze o față zâmbitoare cu ajutorul pădăiilor, bineînțeles fiecare copil să-și adune pădăiile de care va avea nevoie în realizarea acestei activități.

Această activitate outdoor a fost văzută ca o combinație de activități în aer liber, de educație de mediu și dezvoltare socială și personală. Activitatea a adus beneficii directe asupra copiilor: educare pentru o viață sănătoasă, socializare, creșterea stimei de sine, trăirea de experiențe inedite în mijlocul naturii.

Bibliografie:

Curriculum pentru educație timpurie, 2019

<https://www.didactic.ro/materiale-didactice/educația-outdoor-în-grădiniță>

INSPECȚIE CURENTĂ II PENTRU OBTINEREA GRADULUI DIDACTIC I

PROIECT DE ACTIVITATE INTEGRATĂ

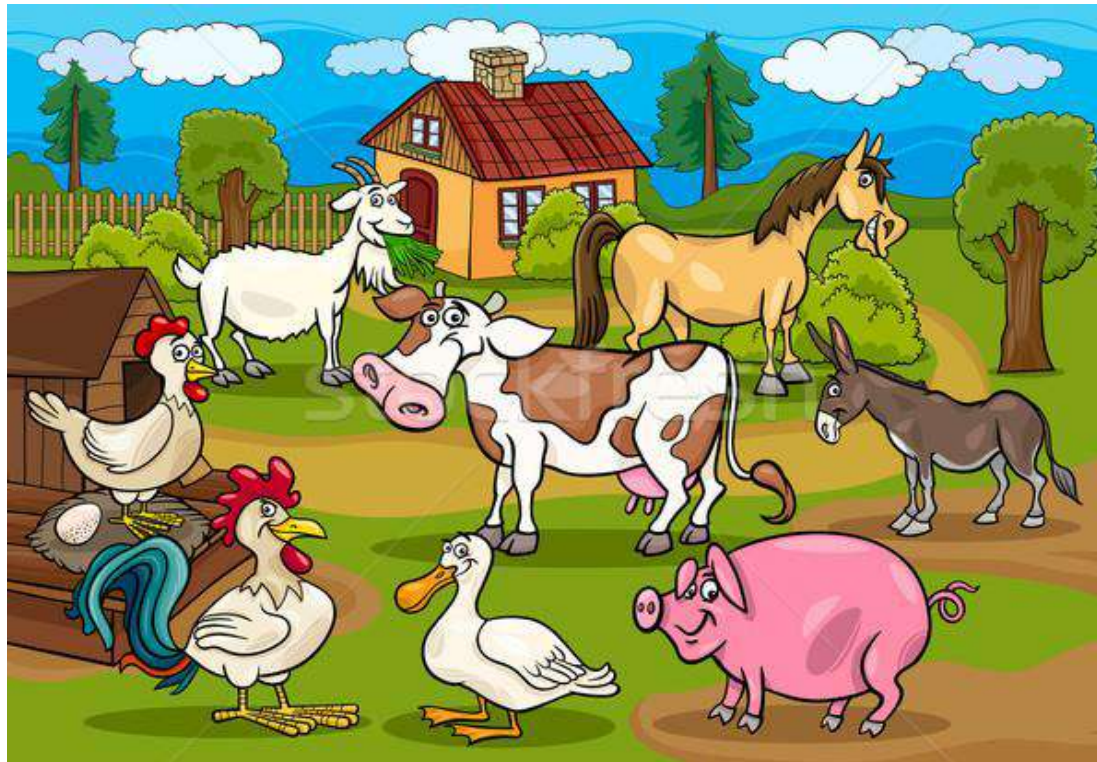

PROF.ÎNV.PREȘCOLAR Traicu Steluța



DATA: 12.02.2021

NIVELUL/GRUPA: Nivel I – Grupa mijlocie Delfinii isteți

TEMĂ ANUALĂ DE STUDIU: „Cum este, a fost și va fi aici pe pământ?”

TEMA PROIECTULUI: „Viețuitoarele Pământului”

TEMA SĂPTĂMÂNII: „Animale din ograda bunicii”

TEMA ACTIVITĂȚII: „Ferma animalelor vesele”

ELEMENTE COMPONENTE ALE ACTIVITĂȚII INTEGRATE (ADP+ALA1+DLC+DOS+ALA2)

- **ADP:** *Întâlnirea de dimineață*-“Animalul preferat de la fermă este”.

Rutine - „Cum îngrijim animalele?” – deprinderea de a avea grijă de animale

Tranziții - „Trenulețul animalelor” - joc cu text și cânt. „Bat din palme” – joc cu text și cânt

- **ALA1** - *Știință:* „Așează animalul domestic la hrana lui, /, „Găsește drumul animalului domestic”

- *Biblioteca:* „Bucăți de puzzle în făină-am căutat și animalul domestic l-am format”/, „Urme de animale în făină”

- *Joc de rol:* „De-a doctorul veterinar” ;

- *Construcții:* „Gardul fermei de animale





-ADE: DLC - „Cine a zis miau”- de Vladimir Suteev, povestirea educatoarei-Șorțul povestitor

DOS – Activitate practică – „Cățelul, pisica ” – confecționare măști cu materiale din natură

- **ALA2:** - Joc distractiv „Mulgem vacuța”

Joc de mișcare **Țăranul e pe câmp**

SCOPUL ACTIVITĂȚII:- - dezvoltarea capacității de cunoaștere și înțelegere a mediului înconjurător, stimularea curiozității pentru investigarea acestuia , formarea și consolidarea unor abilități practice specifice nivelului de dezvoltare motrică;

DIMENSIUNI ALE DEZVOLTĂRII

- Conduita senzorio-motorie, pentru orientarea mișcării,
- Activare și manifestare a potentialului creativ
- Finalizarea sarcinilor și a acțiunilor (persistenta în activități)
- Caracteristici structurale și funcționale ale lumii înconjurătoare.
- Ascultarea activă a mesajului pentru înțelegerea și receptarea lui (comunicare receptivă)
- Motricitate grosieră și motricitate fină în contexte de viață familială

COMPORTAMENTE VIZATE:

- Își coordonează mușchii în desfășurarea unor activități diversificate, specifice vârstei;
- Utilizează simțurile (văzul, auzul, simțul tactil) în interacțiunea cu mediul apropiat.





- Manifestă creativitate în activități diverse

- Realizează sarcinile de lucru cu consecvență.

- Integrează ajutorul primit, pentru realizarea sarcinilor de lucru la care întâmpină dificultăți.

- Participă la activitățile de grup și la activitățile de joc în calitate de auditor

- Demonstrează creativitate prin activități artistico-plactice, muzicale și practice, în conversații și povestiri creative;

OBIECTIVE OPERAȚIONALE:

- O1- Să identifice hrana corespunzătoare a fiecărui animal domestic așezând animalul corespunzător pe roată.

- O2- Să asambleze puzzle-ul cu animalul domestic după ce a descoperit bucățile corespunzătoare în făină.

- O3- Să realizeze gardul fermei din bețișoare de lemn așezate în plan vertical pe suportul unei bucăți de polistiren.

- O4- Să interpreteze rolul de doctor veterinar îngrijind animăluțele bolnave.

- O5- Să demonstreze înțelegerea mesajului unui text ca urmare a expunerii acestuia;

- O6: Să identifice personajele din poveste care nu trăiesc la fermă;

- O7: Să lipească elementele din natură pe suprafața măștii de câțel sau pisică, fără a depăși conturul măștii,

- O8: Să utilizeze corect materialele și instrumentele puse la dispoziție;

- O9: Să imite mulsul vacuței prin apăsarea degetului mare în interiorul pumnului colectând laptele în recipient.

- O10: Să execute diferite mișcări, în funcție de regulile jocului.

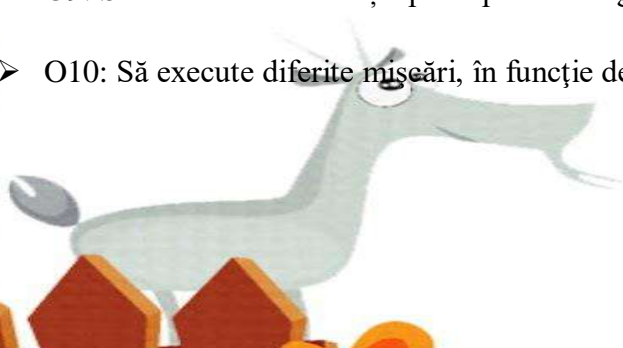



Strategii didactice

- **Metode și procedee:** Povestirea, Demonstrația, Conversația, Explicația, jocul, Exercițiul practic, Turul galeriei, șortul povestitor
- **Material didactic** - fermier , cutie surpriză, șortul, personaje din fetru, ecusoane animale, piese de puzzle, jetoane cu animale domestice, tăvițe cu făină, grâu, porumb, semințe de floarea soarelui, roata cu hrana fiecărui animal domestic, cârlige cu animale domestice, fișe cu labirint, trusă doctor, halat doctor, bonete doctor, mască protecție, plasturi, animale domestice de pluș, animale domestice de plastic, cuburi de lemn, cuburi de plastic, support de polistiren, bețișoare colorate, măști de oiță/ cățel/ pisică, aracet, pensule, lipici solid, semințe și boabe de grâu, fasole, porumb, dovleac, recompense. , bețișoare de urechi, Laptop, Tablă magnetică, Iphone, suport de polistiren, siluete, văcuța din carton duplex, mănuașă umplută cu lapte, recipient de colectat.
- **FORME DE ORGANIZARE:** frontal, individual, pe grupe.
- **DURATA:** o zi
- **BIBLIOGRAFIE:**
 - Curriculum pentru educație timpurie (aprobat prin OMEN nr.4694/02.08.2019) ;
 - Suport pentru explicitarea și înțelegerea unor concepte și instrumente cu care operează curriculum pentru educație timpurie;
 - Metode de învățare , I.Cerghit, ed a III a- EDP București 1997;
 - Repere fundamentale în învățarea și dezvoltarea timpurie a copilului de la naștere la 7 ani;
 - Scrisoare metodică pentru anul școlar 2019 - 2020;
 - *Ziua bună începe la „Întâlnirea de dimineață”*, S. M. Cioflică, C. Marta, G.Berbeceanu, E. Ilie, Editura Tehno Art, Petrosani, 2016
 - Revista învățământului preșcolar și primar 1-2 / 2011 Editura Arlequin

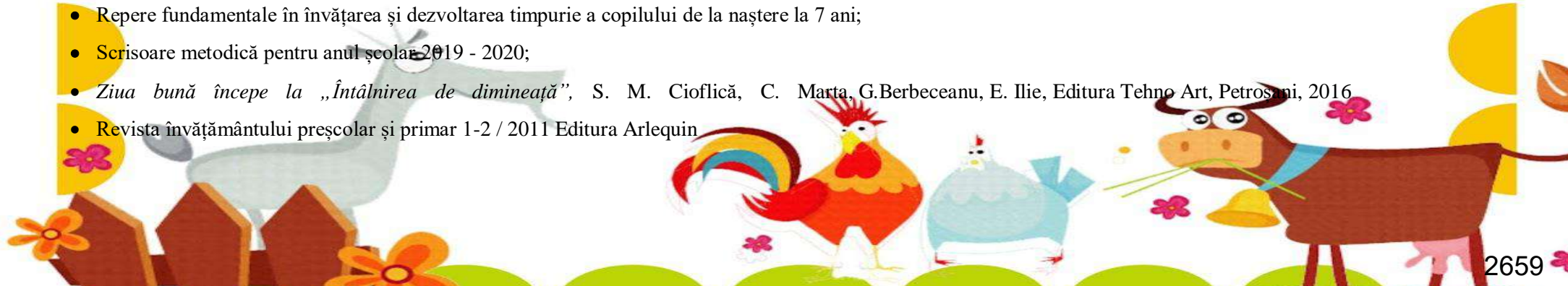



SCENARIUL ZILEI

În vederea bunei desfășurări a activităților de învățare au loc: aranjarea mobilierului și pregătirea materialelor necesare activității și asigurarea unei atmosfere de lucru adecvate.

Activitatea zilei începe cu **Întâlnirea de dimineață**, preșcolarii se vor așeza pe scăunele în timp ce rostesc versurile „*Dimineața a sosit /*

Noi la grădiniță am venit / Pe bulină ne așezăm / Și frumos ne salutăm”. Fiecare copil are la gât câte un jeton cu un animal domestic cunoscut. Copiii intră în sala de grupă și se așează în semicerc pentru a putea stabili fiecare un contact vizual cu toți membrii grupei.

Pentru **salut**, se folosește „tehnica comunicării rotative”: pornind de la educatoare către copilul din dreapta, folosindu-se denumirea animalului de pe jeton (ex. „Bună dimineața, pisicuță!”).

Prezența se va realiza la panou, fiecare copil punându-și poza pe tabla Dalton.

Completarea **calendarului naturii** se face împreună cu preșcolarii, purtându-se o discuție referitoare la aspectul vremii, la modul în care ne îmbrăcăm în acest anotimp.

„*Calendarul e-ncântat*

Că va fi iar completat

Cu zăpadă, vânt sau ploaie

Daca soarele n-apare!”

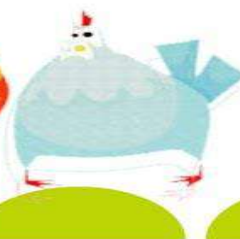



Noutatea zilei . În sala de grupă își fac apariția Pufy și Sheila, care sunt triști pentru că nu cunosc prietenii de la fermă. Ei aduc și o scrisoare prin care îi roagă pe copii să îi ajute să le învețe numele animăluțelor de la fermă pentru a nu mai face glume pe seama lor.

Activitatea de grup

Are loc o scurtă conversație despre tema săptămânii și despre faptul că astăzi copiii vor pleca să descopere animalele de la ferma.

Copiii sunt întrebați dacă ei au acasă un animăluț și cum îl îngrijesc.

Urmează un joc numit **GHICEȘTE CINE SUNT** ce se va desfășura astfel: fiecare copil imită glasul animalului de pe ecusonul din piept prin onomatopee.

Tranziție :,, Cățelușii s-au trezit,, - joc de mișcare

Copiii se așază în semicerc, pe pernuțe, pentru a participa la activitatea din cadrul Domeniului experiențial Limbă și Comunicare. În cadrul acestei activități, copiii vor asculta o poveste transmisă printr-un șorț povestitor, în care expunerea se face prin prezentarea pe rând a elementelor și a personajelor din poveste, în ordine cronologică. Cățelușii Pufy și Sheila îi invită pe copiii să deschidă „, cufărul călător,, pe care l-au adus cu ei pentru a găsi ce se află în acesta. Copiii împreună cu educatoarea sunt nerăbdători să asculte cu atenție povestea, și așa vor putea să îi învețe numele animalelor de la fermă. Educatoarea transmite copiilor „Cine a zis miau?” prin intermediul șorțului povestitor și începe expunerea poveștii, clar, concis și expresiv prin prezentarea, pe rând, a personajelor pe șorțul povestitor. Se va reda conținutul poveștii cât mai expresiv, folosind mimica și gestică corespunzătoare. Pentru ca activitatea să fie distractivă copiii sunt antrenați să imite anumite sunete / mișcări ale animalelor întâlnite în poveste. După pauza psihologică îi voi întreba pe copii dacă





le-a plăcut povestea și le adresez câteva întrebări: „Cum s-a numit povestea?”, „Care este personajul principal al poveștii?”, „De cine le-a plăcut?”, „Ce animaluțe a întâlnit cățelul?”, „a aflat cățelul cine a spus miau?” , „ care sunt animaluțele domestice din poveste?”.

Fixarea cunoștințelor, va continua și la centre.



Copiii vor ieși din sala de grupă pe tranziția: „ Rândul iute îl formăm/ Și distanța o păstrăm/ Înspre baie ne-ndreptăm/ Mâinile să le spălăm.”

Înainte de a porni pe centre, copiii primesc ecusoane colorate,ei se vor așeza la centrul unde regăsesc culoarea, Fiecare copil va trebui să se așeze la masa de lucru pe tranziția : „ *Ferma animalelor.*” Li se prezintă copiilor centrele de interes, materialele și sarcinile de lucru scrise pe ferma de pe masă.

ALA 1

- **Biblioteca:** „Bucăți de puzzle în făină-am căutat și animalul domestic l-am format”. Copiii vor căuta bucățile de puzzle în tăvița cu făină/ orez/ grâu/porumb. După ce le găsesc, pun tăvița la mijlocul mesei și vor descoperi imaginea animalului pe care îl vor forma prin îmbinarea pieselor de puzzle. copilul spune tot ce își amintește despre acel animal.
- **Construcții:** „ Gardul fermei” Preșcolarii vor construi din materialele puse la dispoziție gardul fermei. Se lipesc între ele bețișoarele folosind plastilina, se aseaza pe o bucata de polistiren. se poate decora folosind iarbă artificială și paie. Se așează animale domestice din plastic în interiorul gardului fermei pentru a fi adăpostite.
- **Joc de rol** – „De-a doctorul veterinar” - copiii vor interpreta rolul de doctori veterinari și vor îngriji animaluțele rănite. Cel care va fi doctor va avea halat, mănuși, mască de protecție, trusă de doctor.



- 
- 
- **Știință:** Potrivire jetoane - „Așează animalul domestic la hrana lui” La acest centru, preșcolarii vor completa „Roata animalelor” agățând cleștele cu animalul domestic în dreptul hranei pe care acesta o consumă. Apoi vor realiza un labirint ajutând animalul să ajungă la hrană.

În timp ce copiii lucrează la centre, educatoarea supraveghează buna desfășurare a activității, oferind explicații și ajutor copiilor pentru a putea rezolva sarcinile. După rezolvarea sarcinilor, educatoarea face aprecieri asupra modului de desfășurare a activităților alese.

Se reamintește copiilor comportamentul așteptat (regulamentul) în cadrul acestor activități: vorbim în șoaptă pentru a nu deranja pe alți copii, colaborăm și apreciem munca celorlalți colegi, terminăm activitățile propuse.

După ce sarcinile vor fi rezolvate se va face analiza produselor activității și se va aprecia implicarea copiilor și maniera de lucru a acestora. Lucrările vor fi expuse și după ce se va încheia Turul Galeriei, copiii vor reveni la locul inițial. Tranzițiile care realizează trecerea la activitățile pe domeniile experiențiale vor fi: „Mâinile ni le spălăm”

ADE

Cățelușii au fost foarte încântați de activitățile desfășurate și pentru că acum îi cunosc pe prietenii lor de la fermă le propun copiilor că în continuare să pregătescă o măscuță cu animaluțului domestic pe care să o folosească la sfârșit când vor veni și vor dansa la fermă. În continuare, copiii vor desfășura activitatea în cadrul ADE: Domeniul Om și Societate, activitatea „Măști de Câțel/pisică”. Aceștia primesc un șablon, o mască, pe care trebuie să lipească semințe de grâu, dovleac, porumb, orez, floarea soarelui, mălai, sare. Astfel, măscuțele vor fi realizate prin intermediul artei tranziente.

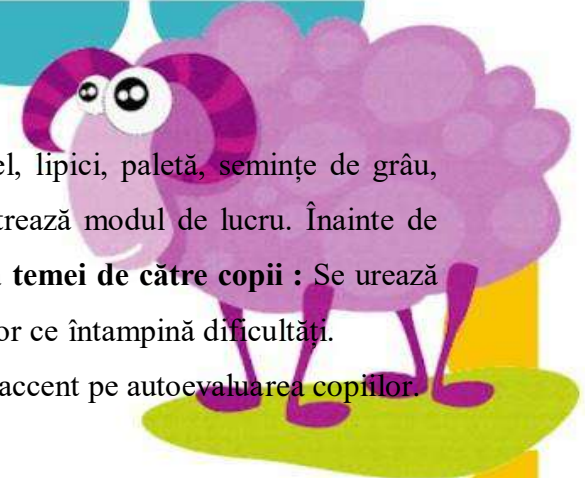
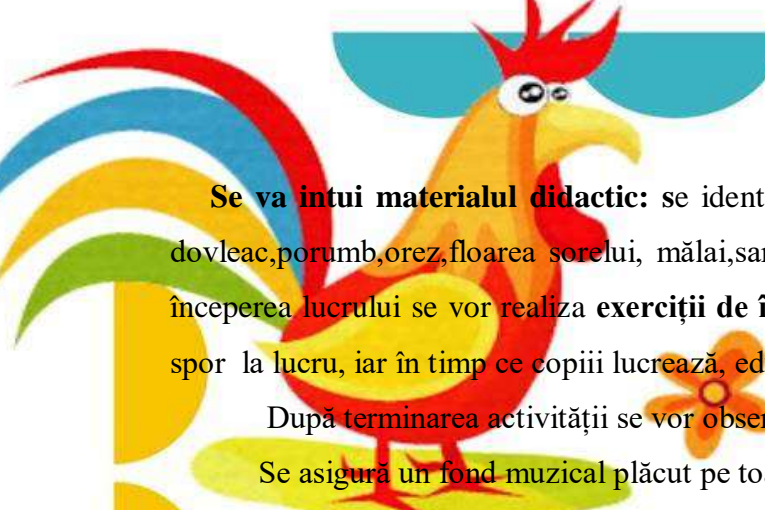

Se va intui materialul didactic: se identifică materialele puse la dispozitia copiilor:măști de pisică/cățel, lipici, paletă, semințe de grâu, dovleac,porumb,orez,floarea sorelui, mălai,sare, lână. Se prezintă o măscuță model și se explică și demonstrează modul de lucru. Înainte de începerea lucrului se vor realiza **exerciții de încălzire a mușchilor mici ai mâinilor**. Se trece la **Executarea temei de către copii** : Se urează spor la lucru, iar în timp ce copiii lucrează, educatoarea îi supraveghează și le oferă explicații suplimentare celor ce întâmpină dificultăți.

După terminarea activității se vor observa produsele realizate, se va aprecia modul de lucru, se va pune accent pe autoevaluarea copiilor.

Se asigură un fond muzical plăcut pe toată durata activității.

Preșcolarii vor ieși din sala de grupă cântând cântecelul „ *Dacă vesel se trăiește*”.

Tranziție: „Tic-tac, tic-tac, este ora de jucat”

Cățelușii sunt foarte fericiți pentru că i-ați ajutat și vă propune un joc, care sigur o să vă placă(**ALA 2:** Activități liber alese – activități recreative și de relaxare). Jocul se numește Țăranul e pe camp. Copiii își vor lua măscuța și se vor strânge la fermă unde vor cânta și vor dansa pe melodia cântecului.

Se va desfășura jocul imitativ „**Mulsul văcuței**”,copiii vor fi așezați în semicerc pe scăunele, în fața fermei va fi așezată pe un scaun o văcuță,avândo mânășă cu lapte, la degete va fi un orificiu prin care va curge lapte dacă ei vor presa cu degetul mare în interiorul pumnului. Ei vor fi așezați pe un scaunel lână văcuță, precum fermierul. Trebuie să colecteze cât mai mult lapte.

Vom utiliza metoda activ-participativă „Răspunde, aruncă, interoghează”, copiii împărtășindu-și impresii didespre activitatea desfășurată. Utilizând metoda „Răspunde, aruncă, interoghează”, educatoarea răspunde ce i-a plăcut din activitatea desfășurată, aruncă mingea către un copil și îl interoghează, întrebându-l ce i-a plăcut cel mai mult din activitatea desfășurată. Se continua până își vor spune părerea despre activitatea desfășurată toți copiii.

Cățelușii le vor da copiilor recompense .

ANEXE

1.PUZZLE ANIMALE DOMESTICE

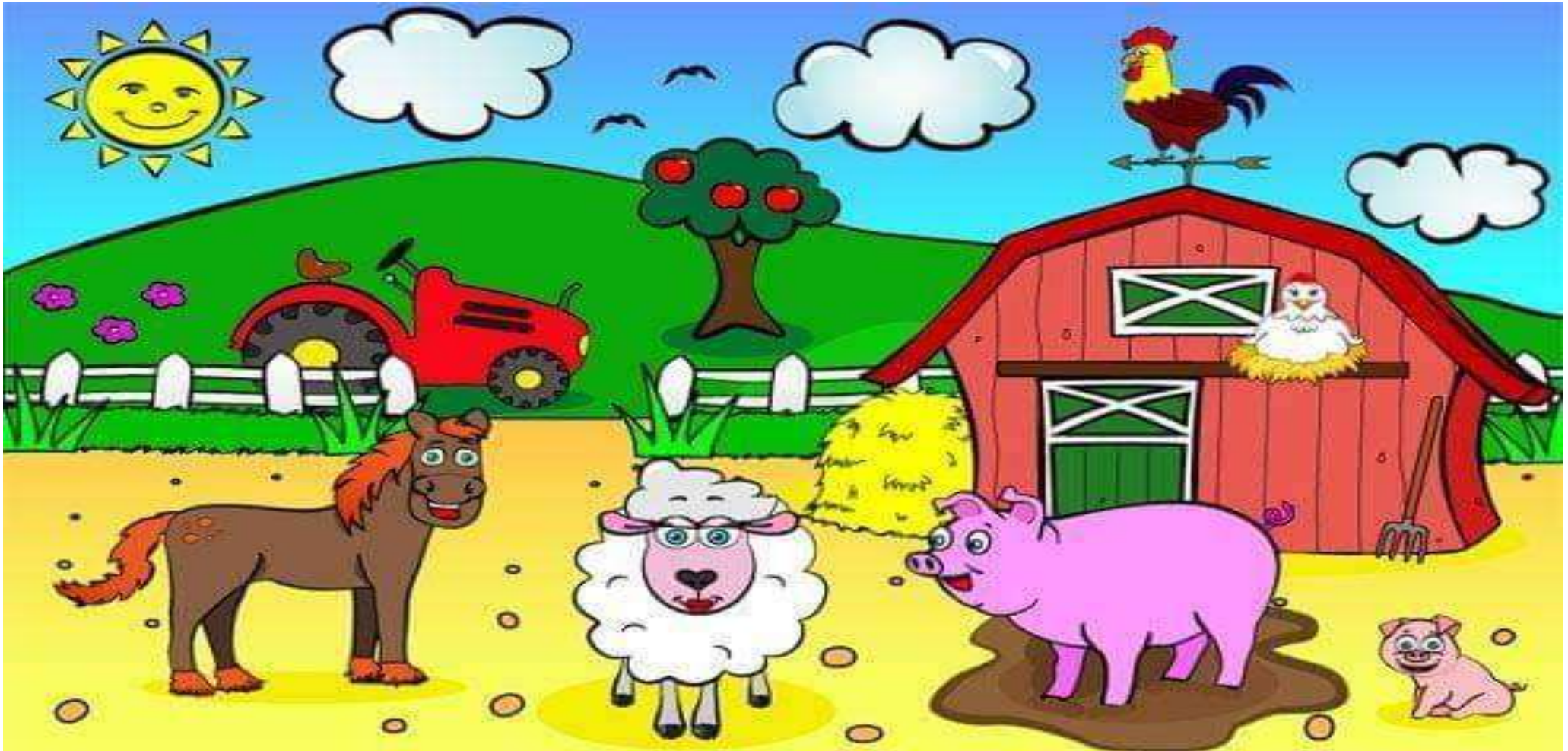



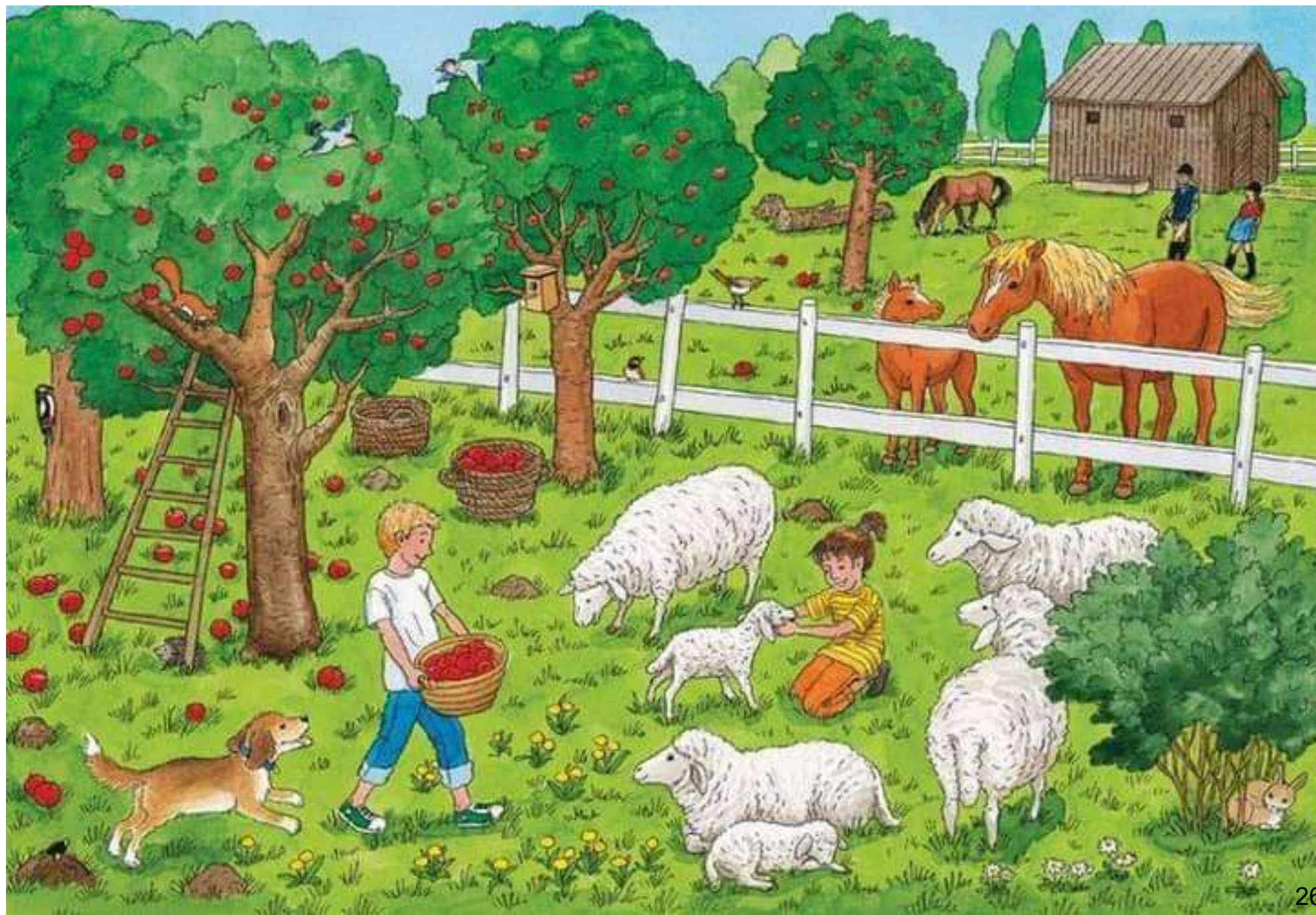



2. LABIRINTURI

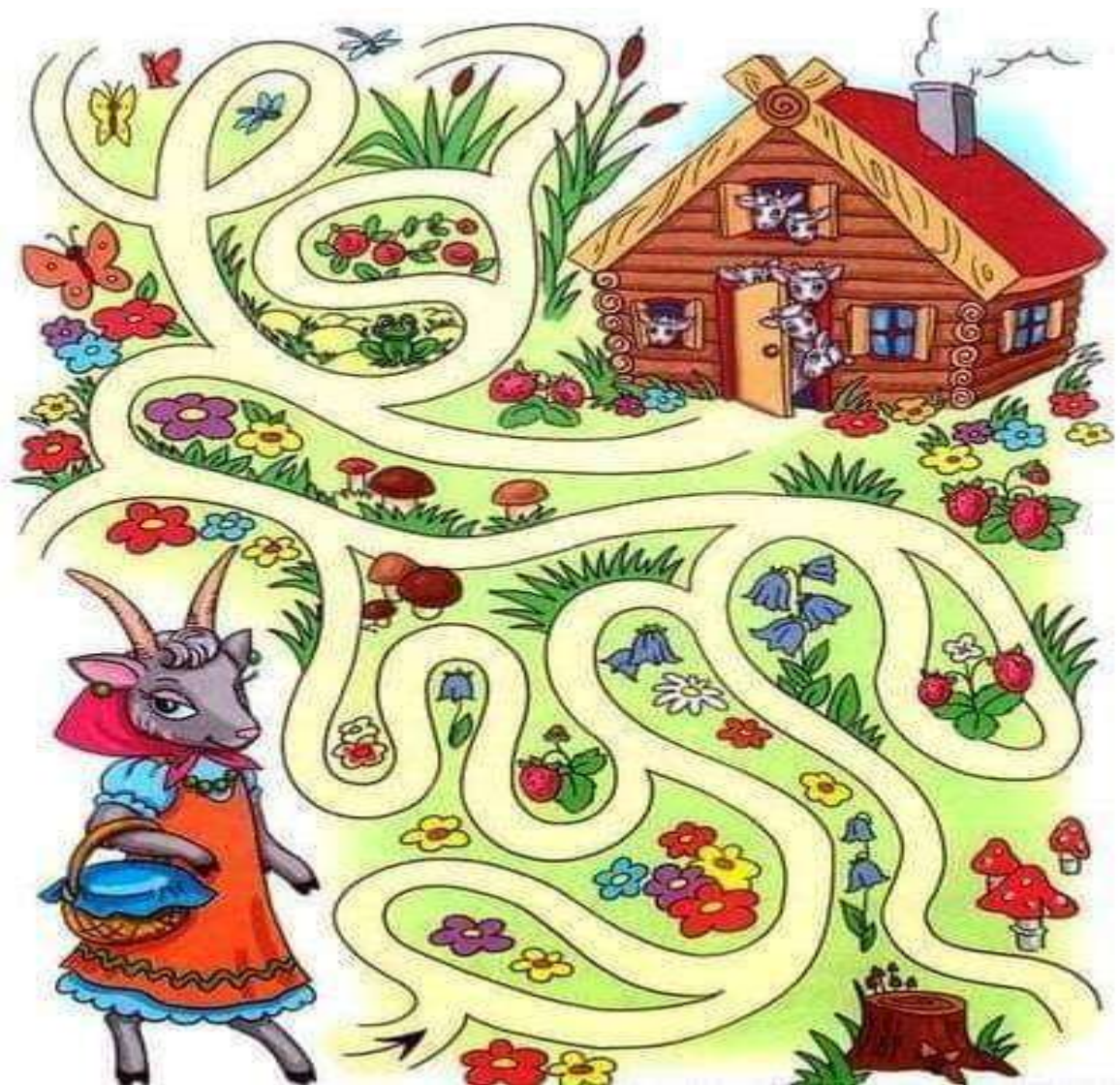

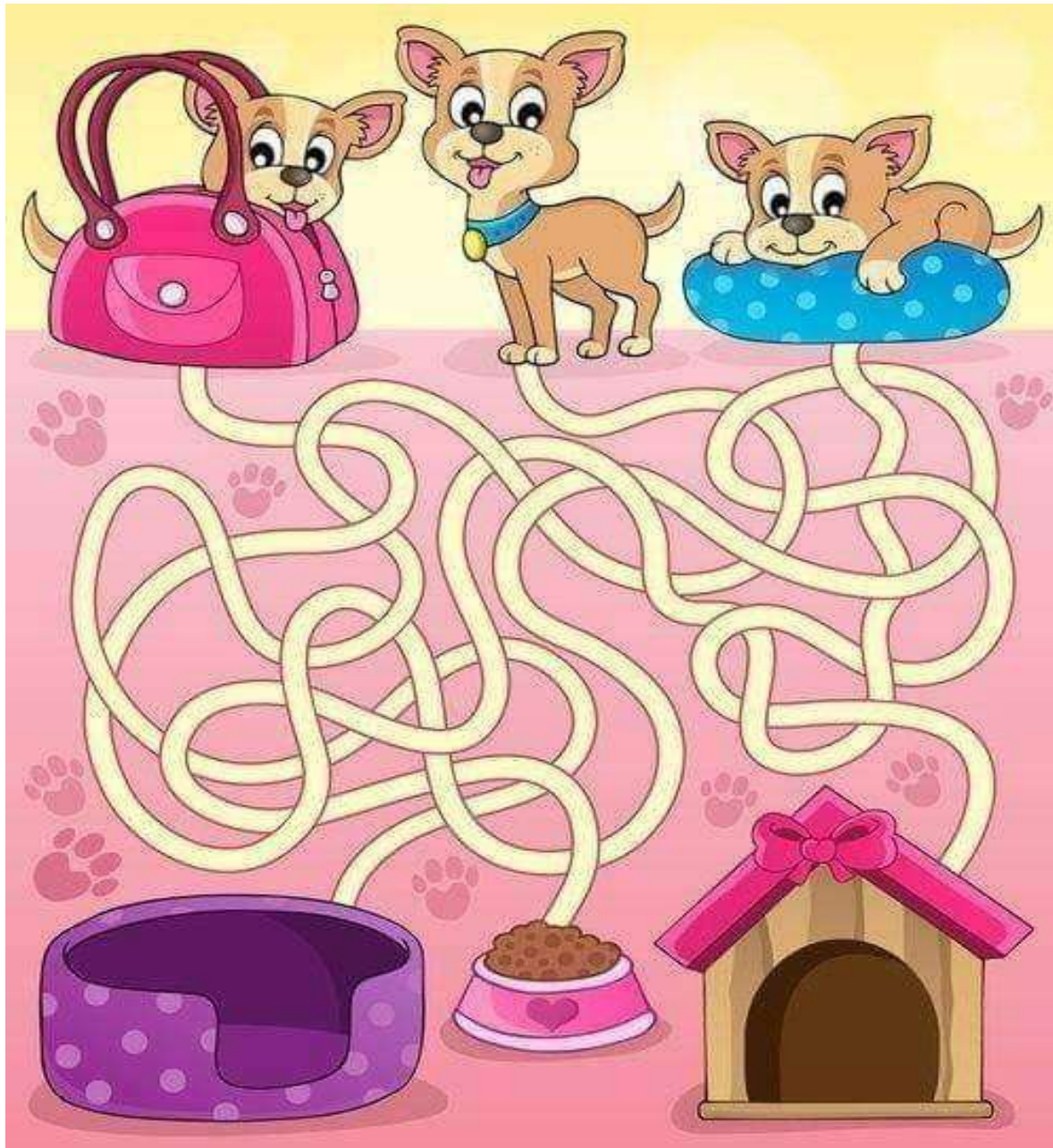

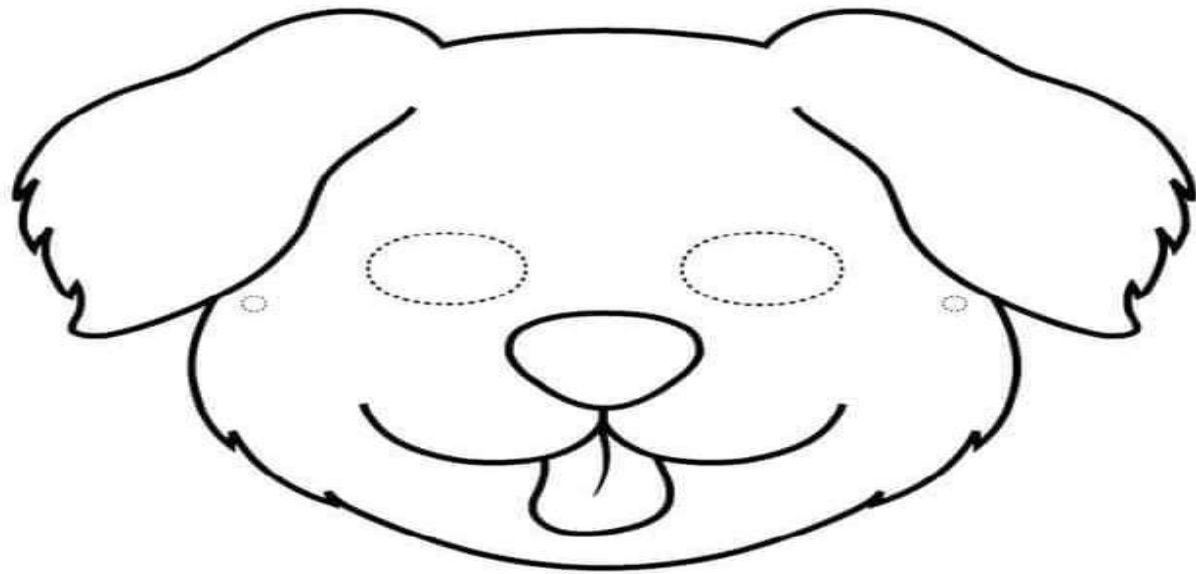

CAT
MASK

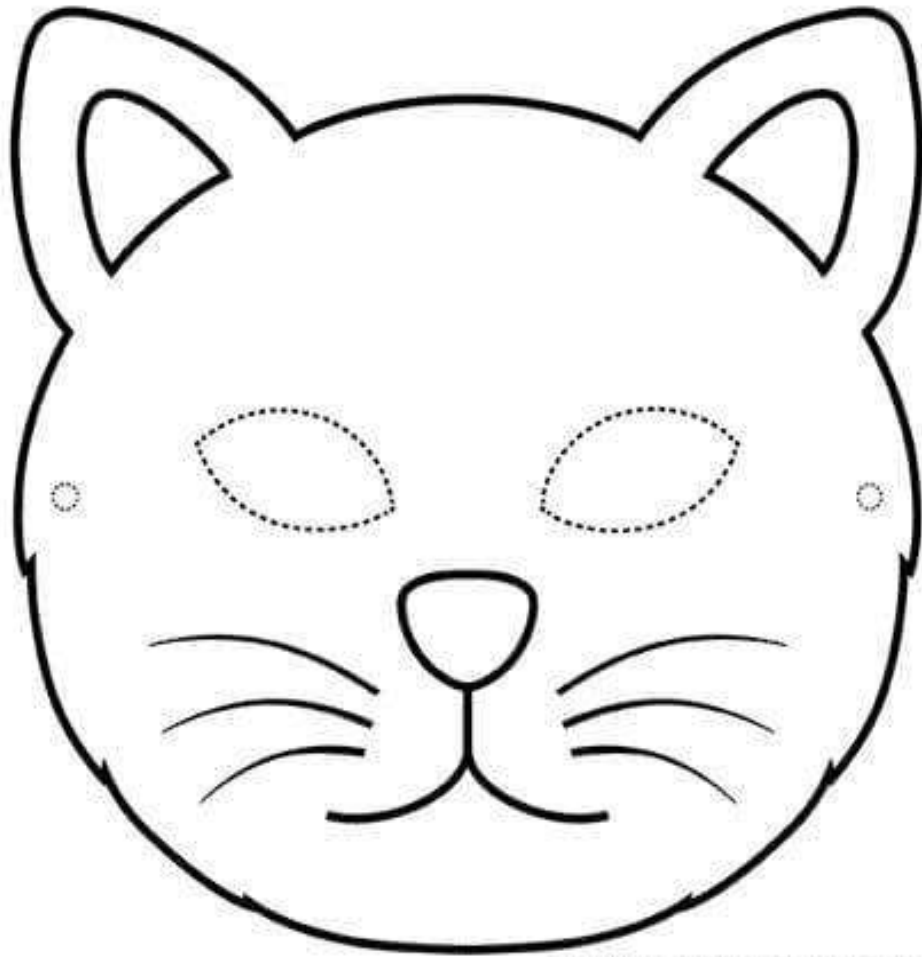

copyright 2014 www.firstpalette.com

METODA CUBULUI ÎN ACTIVITATEA INTEGRATĂ DIN GRĂDINIȚĂ

Trifu Daniela, Grădinița „Ciupercuța”

Eforturile cercetătorilor și ale practicienilor au urmărit perfecționarea strategiilor de predare-învățare, valorificând achiziții ale cercetării psihopedagogice dar și din alte domenii de cunoaștere. Finalitatea acestor preocupări are în vedere realizarea unei activități de instruire și învățare eficiente. În organizarea unui învățământ centrat pe copil, profesorul devine un coparticipant alături de copil la activitățile desfășurate. El însoțește și încadrează copilul pe drumul spre cunoaștere. Utilizarea metodelor interactive de predare-învățare în activitatea didactică contribuie la îmbunătățirea calității procesului instructiv-educativ, având un caracter activ-participativ și o reală valoare activ-formativă asupra personalității copilului.

Metodele interactive de grup sunt modalități moderne de stimulare a învățării și dezvoltării personale încă de la vârstele timpurii, de exersare a capacităților de analiză, de dezvoltare a creativității copiilor. Specific acestor metode este faptul că ele promovează interacțiunea dintre copii, schimbul de idei, de cunoștințe, asigurând un demers interactiv al actului de predare-învățare-evaluare. De asemenea, aceste metode activează toți copiii și le dezvoltă comunicarea, creativitatea, independența în gândire și acțiune, îi ajută să ia decizii corecte și să argumenteze deciziile luate. Aceste metode presupun respectarea particularităților de vârstă, îmbinarea diferitelor forme de activitate, îmbinarea muncii individuale cu munca pe grupuri și activitatea frontală, evaluarea corectă a rezultatelor obținute și reconstituirea relației educatoare-copil.

Aceste metode sunt folosite alături de cele tradiționale ori în combinație cu acestea.

Metoda cubului este folosită în cazul în care se dorește explorarea unui subiect/a unei situații din mai multe perspective, oferă posibilitatea de a dezvolta competențele necesare unei abordări complexe și integratoare.

NIVEL: I (3-5 ani)

TEMA ANUALĂ DE STUDIU: Când/cum și de ce se întâmplă?

TEMA PROIECTULUI: În lumea animalelor

SUBTEMA: Prietenii de lângă casă

TEMA ACTIVITĂȚII: Pisicuțele jucăușe

FORMA DE REALIZARE: Activitate integrată

DOMENII EXPERIENȚIALE:

Domeniul Științe: Cunoașterea mediului: Pisicuțele jucăușe (joc didactic)

Activitate matematică: Pisicuțe mari, pisicuțe mici!

Domeniul Estetic și creativ: Activitate artistico-plastică: Mâncare pentru pisicuțe (modelaj)

SCOP: dezvoltarea capacității de cunoaștere și înțelegere a mediului înconjurător, precum și stimularea curiozității pentru investigarea acestuia.

OBIECTIVE OPERAȚIONALE:

- să descrie pisica caracterizând-o printr-o însușire: jucăușă, blândă, vioaie, etc.
- să analizeze corpul pisicii enumerând părțile componente ale acestuia;
- să compare pisicuțele – formează grupe de pisicuțe după mărime;
- să asocieze onomatopeele cu animalul care le emite;
- să argumenteze: să recunoască animalele domestice și să argumenteze de ce este domestic;
- să aplice: să modeleze prin mișcarea circulară a palmelor față de planșetă, prin apăsare, aplatizare;
- să respecte etapele de lucru precizate;
- să analizeze lucrările proprii și pe ale colegilor în funcție de criteriile stabilite de educatoare.

SARCINA DIDACTICĂ: să descrie pisica printr-o însușire, să analizeze corpul pisicii, să formeze grupe de pisicuțe mari și mici, să asocieze onomatopeele cu animalul care le emite, să recunoască animalele domestice și să argumenteze de ce este animal domestic.

REGULILE JOCULUI:

„Pisicuțele” (copiii) se vor juca cu cubul colorat rostogolindu-l cu „lăbuța”. La semnalul „pisicii-mamă” (educatoarea) cubul se oprește. Fiecare culoare a cubului reprezintă o cerință, de exemplu: culoarea roșie descrie, culoarea verde analizează, etc.

ELEMENTE DE JOC: surpriza, mânuirea materialelor, aplauze, mișcarea, bagheta magică.

STRATEGIA DIDACTICĂ:

Metode și procedee: conversația, explicația, problematizarea, demonstrația, metoda Cubului, munca independentă.

MATERIALE DIDACTICE:

Domeniul Științe: cub colorat, jetoane cu pisici mari și mici, planșe cu pisici, flip-chart, computer, joc interactiv.

Domeniul Estetic și Creativ: planșete, plastilină, mâncare pentru pisicuță, pisicuța Ramonica.

FORMĂ DE ORGANIZARE: frontal, individual

DURATA: 25 minute

ETAPELE ACTIVITĂȚII:

Moment organizatoric: Aerisirea sălii de grupă, pregătirea materialului didactic, introducerea ordonată a copiilor în sala de grupă.

Captarea atenției: Se va realiza prin prezentarea cubului colorat cu care se vor juca pisicuțele.

Reactualizarea cunoștințelor: Plecând de la Centrul tematic se va face o trecere în revistă a animalelor pe care le-au observat copiii la activitățile trecute.

Anunțarea temei și a obiectivelor: Astăzi vom fi ”pisicuțe” jucăușe și ne vom juca cu un cub colorat. Fiecare culoare a cubului ne cere să rezolvăm o sarcină.

Dirijarea învățării: După explicarea și executarea jocului de probă se trece la executarea jocului împreună cu copiii.

Pentru fiecare culoare a cubului va fi rezolvată câte o sarcină:

DESCRIE: să descrie pisica caracterizând-o printr-o însușire: jucăușă, blândă, vioaie, etc. Sunt prezentate mai multe imagini cu pisici.

ANALIZEAZĂ: să analizeze corpul pisicii enumerând părțile componente ale acestuia. Se prezintă pe calculator imaginea unei pisici.

COMPARĂ: să compare pisicuțele – formează grupe de pisicuțe după mărime. Se lucrează la flip-chart.

ASOCIAZĂ: să asocieze onomatopeele cu animalul care le emite. Sunetele se ascultă la computer.

Obținerea performanței: *ARGUMENTEAZĂ:* să argumenteze: să recunoască animalele domestice și să argumenteze de ce este domestic. Joc interactiv pe computer.

APLICĂ: Modelaj: Mâncare pentru pisicuță. Pentru că o așteptăm pe pisica Ramonica în vizită îndemnăm copiii să îi pregătească ceva de mâncare. Prezintă modelul meu ”Mâncare pentru pisicuță”.

După întuirea materialelor de lucru se explică și se demonstrează modul de lucru, se fac mișcări specifice de încălzire a mușchilor mici ai mâinilor și se urează copiilor Spor la lucru!

În timpul lucrului se va trece pe la fiecare copil și se vor îndruma sau încuraja pentru a realiza lucrări frumoase și îngrijite.

Încheierea activității: La final se va organiza o expoziție cu lucrările copiilor și se va face turul galeriei, apreciindu-se și chiar îndreptându-se anumite lucrări. Se va părăsi sala de grupă pentru a se spăla pe mâini.

În concluzie ideea necesității realizării în grădiniță a unei învățări active care să-l situeze pe copil în centrul relației pedagogice constituie în învățământul actual un principiu fundamental. Învățământul modern preconizează o metodologie axată pe acțiune, pe promovarea metodelor interactive care să solicite mecanismele gândirii, ale inteligenței, ale imaginației și creativității.

Bibliografie:

1. *Curriculum pentru educație timpurie*, 2019, București;
2. Grama F., Pletea M., *Ghid pentru proiecte tematice. Activități integrate pentru preșcolari (3-5 ani)*, DPH, 2008, București.

PROMOVAREA RESPECTULUI ȘI FAIR-PLAY-ULUI ÎN SPORT CAZURI INSPIRAȚIONALE

TRIȘCAȘ IULIANA
Colegiul Național „Grigore Moisil” Urziceni

Sportul a fost întotdeauna un teren de competiție intensă, unde atleții și echipele își pun la încercare limitele pentru a obține succesul. Deseori, în mijlocul acestui efort de a câștiga, se conturează o valoare fundamentală care face sportul atât de special: respectul și fair-play-ul. Aceste două principii nu sunt doar cuvinte goale sau convenții sociale în lumea sportului; ele sunt coloane vertebrale ale eticii sportive care adaugă adâncime și măreție competiției. Mai mult decât atât, respectul și fair-play-ul în sport au puterea de a inspira generații întregi de sportivi și fani, iar impactul lor se extinde dincolo de terenul de joc.

Respectul în sport se manifestă în multe feluri. Este respectul pentru adversar, pentru arbitri, pentru reguli și pentru spectatori. Atunci când sportivii respectă adversarii, ei recunosc că fiecare adversar depune aceeași muncă grea și dedicare pentru a ajunge la nivelul respectiv și că victoria sau înfrângerea pot fi rezultate ale unor circumstanțe variabile. Respectul pentru arbitri și reguli este esențial pentru menținerea integrității competiției. Cu cât sportivii sunt mai respectuoși față de reguli și deciziile arbitrilor, cu atât competiția este mai corectă și mai echitabilă. În plus, respectul față de spectatori este important pentru a menține o atmosferă pozitivă în sport și pentru a demonstra recunoștință față de susținerea publicului.

Fair-play-ul înseamnă joc curat și corect. Este despre a juca pentru a câștiga, dar fără a încerca să obții un avantaj prin încălcarea regulilor sau prin comportament neloial. Fair-play-ul înseamnă că sportivii concurează într-un spirit de onestitate și respect pentru toți participanții, indiferent de cât de intensă este competiția. Acest principiu face sportul mai atractiv pentru fani, pentru că aceștia știu că ceea ce văd este o competiție justă și nu un spectacol al înșelăciunii sau al neloialității.

Impactul respectului și fair-play-ului în sport se extinde dincolo de terenul de joc. Sportivii care demonstrează aceste valori devin modele pentru tineri și pentru întreaga societate. Ei învață o lecție importantă: că în viață, la fel ca în sport, succesul nu este totul, și că modul în care obții succesul este la fel de important. Sportivii care promovează fair-play-ul și respectul devin exemple de comportament și etică pentru tineri, încurajându-i să adopte aceleași valori în viața lor de zi cu zi. Sportul nu este doar despre victorie sau înfrângere, ci și despre modul în care ne comportăm în timpul competiției și despre valorile pe care le promovăm. Respectul și fair-play-ul nu sunt doar niște cuvinte, ci piloni fundamentali ai eticii sportive care pot influența pozitiv atât sportul, cât și societatea în ansamblu. Aceste valori, atunci când sunt exemplificate în mod constant de către sportivi, pot aduce lumină în lumea sportului și pot inspira generații întregi să trăiască într-un mod mai respectuos și mai fair-play.

Cazuri inspiraționale care arată modul în care sportivii au promovat respectul și fair-play-ul în lumea sportului:

Jesse Owens - Jocurile Olimpice de la Berlin, 1936

Într-un context marcat de tensiuni politice și rasiale, Jesse Owens, un atlet afro-american, a reușit să cucerească inimile lumii la Jocurile Olimpice de la Berlin, în 1936.

Owens a câștigat patru medalii de aur la sprint și săritură în lungime, demonstrând superioritatea sa athletică. Cu toate acestea, ceea ce a făcut cu adevărat special acest moment a fost comportamentul său. Owens a respectat regulile jocului și a evitat să răspundă la provocările rasiste ale gazdei germane Adolf Hitler și ale altor sportivi. Prin această atitudine, el a demonstrat că respectul pentru adversari și fair-play-ul sunt principii universale care depășesc barierele culturale și politice.

Muhammed Ali vs. George Foreman - Rumble in the Jungle, 1974

Într-unul dintre cele mai celebre meciuri de box din istorie, Muhammed Ali și George Foreman au luptat în Zaire, în 1974. Ali era în poziția de subestimat, dar a câștigat meciul într-un stil spectaculos, folosind o tactică numită "rope-a-dope". După meci, Ali a îngenuncheat în fața lui Foreman și i-a arătat respectul cuvenit. Acest gest a demonstrat că în sport, indiferent cât de intensă este competiția, respectul pentru adversari este o valoare esențială.

Ivan Fernández Anaya - Semimaratonul de la Vitoria, 2012

Într-o cursă de semimaraton din 2012, Ivan Fernández Anaya, un tânăr atlet spaniol, a avut o șansă să câștige, dar adversarul său, Kenenisa Bekele, s-a rătăcit în ultima parte a cursei. În loc să profite de ocazie și să câștige, Anaya a ales să-l ghideze pe Bekele către linia de sosire. Chiar dacă nu a câștigat, Anaya a demonstrat că fair-play-ul și ajutorul acordat unui adversar sunt mai importante decât victoria cu orice preț.

Wimbledon 1981 - McEnroe vs. Borg

Într-unul dintre cele mai faimoase finale din istoria tenisului, John McEnroe și Bjorn Borg au oferit un exemplu remarcabil de fair-play. Cu toate că McEnroe era cunoscut pentru temperamentul său exploziv, în această finală tensionată, ambii jucători au dat dovadă de respect reciproc și au jucat cu fair-play exemplar. McEnroe a felicitat ulterior pe Borg pentru sportivitatea sa și a afirmat că acesta l-a inspirat să îmbunătățească atitudinea sa pe teren.

Jocurile Paralimpice - O etalare constantă a fair-play-ului

Jocurile Paralimpice oferă exemple de fair-play și respect constant, deoarece sportivii cu dizabilități se străduiesc să își depășească limitele și să concureze la cel mai înalt nivel. Acești sportivi nu numai că își ajută colegii de echipă și adversarii, dar și inspiră oamenii din întreaga lume să privească dincolo de diferențe și să promoveze respectul în sport și în viață.

Aceste cazuri inspiraționale demonstrează că respectul și fair-play-ul nu sunt doar cuvinte, ci valori reale care pot fi aplicate în lumea sportului. Sportivii care le promovează nu numai că obțin succesul pe teren, ci și inspiră o lume întreagă să adopte aceste principii în viața de zi cu zi. Sportul rămâne un teren fertil pentru promovarea acestor valori și pentru construirea unui viitor mai bun pentru societate.

Bibliografie:

1. Dunning, E. (1999). *Sport Matters: Sociological Studies of Sport, Violence, and Civilisation*. Routledge.
2. Hargreaves, J. (2000). *Heroines of Sport: The Politics of Difference and Identity*. Psychology Press.
3. International Paralympic Committee. (2021). *The Paralympic Games History*. [Disponibil online: <https://www.paralympic.org/the-ipc/history>]

4. Olympics.com. (2021). The History of the Olympic Games. [Disponibil online: <https://olympics.com/en/olympic-games/the-olympic-games/history>]
5. Renn, J., & Holmes, R. M. (2011). The NCAA's study of college women athletes: Report of findings for division I. National Collegiate Athletic Association.
6. Wann, D. L., Schrader, M. P., & Wilson, A. M. (1999). Sport fan motivation: Questionnaire validation, comparisons by sport, and relationship to athletic motivation. *Journal of Sport Behavior*, 22(1), 114-139.
7. Wiggins, D. K., & Smith, E. E. (2003). A national survey of NCAA student-athlete gambling behaviors. *Journal of Sport Management*, 17(3), 287-299.

INOVARE ÎN EDUCAȚIA FIZICĂ

IDEI CREATIVE ȘI EXEMPLE DE SUCCES DIN ÎNTREAGA LUME

TRIȘCAȘ NICOLAE

Școala Gimnazială Glodeanu Sărat - județul Buzău

În decursul ultimelor decenii, domeniul educației fizice a cunoscut o metamorfoză semnificativă, migrând cu hotărâre de la paradigmele tradiționale către modele de învățare inovatoare și captivante. În era contemporană, educația fizică și-a depășit cu mult definiția inițială, evoluând dincolo de simplul cadru al exercițiilor fizice și jocurilor sportive. Această evoluție a condus la o abordare comprehensivă și integratoare, axată nu doar pe dezvoltarea aspectelor fiziologice, ci și pe formarea competențelor esențiale pentru viața cotidiană și dezvoltarea socială și emoțională a indivizilor. Astfel, educația fizică contemporană reprezintă un amalgam complex de practici și tehnici, cu un impact semnificativ asupra formării individuale, redefinindu-și astfel rolul în contextul educației moderne.

Utilizarea tehnologiei în educația fizică

Integrarea tehnologiei în educația fizică a reprezentat o transformare semnificativă și extrem de benefică în procesul de învățare. Această inovație a adus cu sine o serie de instrumente și resurse care au schimbat fundamental modul în care elevii se angajează în activitățile fizice și cum acestea sunt integrate în curriculumul școlar.

Unul dintre aspectele notabile ale acestei transformări este utilizarea aplicațiilor mobile și a dispozitivelor de urmărire a activității fizice. Aplicații precum Strava și Fitbit permit elevilor să își monitorizeze cu precizie activitățile fizice și progresul în timp real. Aceasta nu doar că îi motivează să fie mai conștienți de nivelul lor de activitate, dar și să stabilească obiective de fitness personalizate. Elevii pot urmări distanța parcursă, timpul, ritmul cardiac și alte metrice relevante, ceea ce le oferă date concrete pentru evaluarea progresului și pentru stabilirea de noi provocări. Această componentă a tehnologiei transformă educația fizică într-o experiență mai personalizată și motivantă.

Profesorii, la rândul lor, au beneficiat de tehnologia digitală prin intermediul platformelor online. Aceștia pot crea planuri de lecții interactive, care includ resurse multimedia, videoclipuri explicative și teste online. Astfel, învățarea devine mai atractivă și mai accesibilă pentru elevi. De asemenea, profesorii pot utiliza platformele online pentru a oferi feedback personalizat elevilor, analizând datele colectate de la dispozitivele de urmărire a activității fizice. Aceasta permite adaptarea mai precisă a planului de învățare la nevoile și progresele individuale ale fiecărui elev.

Mai mult decât atât, tehnologia a deschis și noi modalități de conectare și colaborare între elevi. Prin intermediul rețelelor sociale și a platformelor de partajare a progresului fizic, elevii pot să își încurajeze reciproc și să se implice în competiții sănătoase. Aceasta contribuie la dezvoltarea abilităților sociale și la consolidarea unui mediu de susținere în educația fizică.

Exemplu de succes: Un exemplu inspirațional de inovație în domeniul educației fizice provine de la Școala Green Tech din California, unde s-a pus în aplicare un program revoluționar bazat pe utilizarea dispozitivelor de urmărire a activității fizice. Această inițiativă a reușit să redefinească complet modul în care elevii învață și experimentează educația fizică, punând în centrul procesului de învățare necesitatea personalizării. În cadrul acestui program, elevii sunt echipați cu dispozitive de urmărire a activității fizice, care le permit să monitorizeze cu precizie nivelul de activitate, sănătatea cardiovasculară și alți indicatori relevanți. Datele colectate sunt apoi integrate într-o platformă online, unde elevii și profesorii au acces la informații actualizate în timp real. Acest aspect permite evaluarea precisă a progresului individual și a obiceiurilor de activitate fizică ale fiecărui elev.

Ceea ce face acest exemplu remarcabil este faptul că dispozitivele de urmărire a activității fizice sunt folosite pentru a crea o experiență de învățare personalizată. Elevii primesc sfaturi și obiective personalizate, în funcție de datele colectate. Aceste sfaturi nu se referă doar la activitatea fizică, ci și la aspectele legate de sănătate, cum ar fi nutriția și somnul. Prin intermediul acestor recomandări personalizate, elevii sunt încurajați să-și îmbunătățească obiceiurile legate de sănătate, să stabilească obiective și să își monitorizeze progresul.

Acest program nu doar că dezvoltă abilitățile fizice ale elevilor, dar îi învață și abilități de autogestionare și responsabilitate personală. Elevii devin conștienți de legătura dintre activitatea fizică și starea lor generală de sănătate și bine, dezvoltând în același timp o înțelegere mai profundă a propriei lor corpuri.

Gamificarea în educația fizică

Gamificarea reprezintă o abordare inovatoare și eficientă utilizată în domeniul educației fizice pentru a susține și motiva participarea elevilor. Această strategie transformă activitățile fizice în experiențe ludice și competiții, crescând astfel nivelul de angajament și entuziasm al studenților. Cu ajutorul gamificării, educația fizică devine mai mult decât o simplă activitate, devenind un mijloc captivant și interactiv de învățare și dezvoltare.

Un exemplu ilustrativ în acest sens este utilizarea unui joc de șah gigant pe terenul de sport. Acest joc amplu oferă elevilor oportunitatea de a aplica principiile strategice ale șahului într-un context fizic. Participanții trebuie să își utilizeze abilitățile cognitive și să ia decizii rapide pentru a naviga pe terenul de șah și pentru a lua poziții strategice. Această abordare nu doar că dezvoltă capacitățile cognitive ale elevilor, dar le oferă și o experiență fizică captivantă și interactivă.

O altă modalitate de gamificare eficientă este organizarea competițiilor de alergare cu obstacole. Această abordare transformă activitatea fizică într-un joc palpitant și provocator. Elevii sunt motivați să își depășească limitele și să concureze pentru a parcurge traseul cu obstacole în cel mai scurt timp posibil. Astfel, aceștia își dezvoltă abilitățile fizice, forța, rezistența și coordonarea, în timp ce se bucură de o experiență competitivă plină de adrenalină.

Exemplu de succes: O școală din Japonia a adoptat o abordare remarcabilă pentru a face educația fizică mai captivantă și atractivă pentru elevi, prin crearea unui circuit de alergare cu obstacole care imită cu fidelitate un adevărat parc de aventuri. Această inițiativă

ingenioasă a avut un impact semnificativ asupra dezvoltării elevilor, oferindu-le o experiență de învățare inovatoare și memorabilă. Circuitul de alergare cu obstacole este conceput în mod creativ pentru a stimula abilitățile fizice și coordonarea elevilor. Aceștia sunt încurajați să parcurgă traseul în cel mai scurt timp posibil, navigând prin obstacole precum cățărarea pe pereți, săritul peste obstacole, trecerea prin tuneluri și multe altele. Acest mediu de învățare activ îi motivează pe elevi să-și pună la încercare limitele fizice, să își dezvolte forța, agilitatea și coordonarea, toate într-un context distractiv și palpitant.

În plus, circuitul de alergare cu obstacole promovează spiritul de echipă și colaborarea, deoarece elevii pot concura între ei sau pot lucra în grupuri pentru a depăși obstacolele mai dificile. Această abordare nu doar că îi încurajează pe elevi să își dezvolte abilitățile individuale, dar îi învață și importanța colaborării și a susținerii reciproce în atingerea obiectivelor. Rezultatele au fost impresionante, cu elevi care au arătat progrese semnificative în ceea ce privește nivelul de dezvoltare, încrederea în sine și dezvoltarea abilităților de echipă. De asemenea, acest program inovator a transformat educația fizică într-o experiență captivantă și memorabilă, motivând elevii să participe activ și să își păstreze interesul pentru activitatea fizică pe termen lung.

Acest exemplu din Japonia demonstrează că educația fizică poate depăși limitele tradiționale și poate oferi oportunități inovatoare pentru dezvoltarea fizică și personală a elevilor. Prin crearea unui mediu de învățare plin de aventură și provocare, educația fizică poate deveni un instrument puternic pentru îmbunătățirea calității vieții elevilor și dezvoltarea unor abilități esențiale pentru viitor.

Educația fizică bazată pe experiențe

Orientarea către experiențe reprezintă una dintre cele mai progresive și stimulante abordări în domeniul educației fizice. Această metodă se axează pe furnizarea de experiențe variate și captivante pentru elevi, în scopul dezvoltării abilităților lor și al oferirii unei game mai ample de opțiuni pentru alegere. Prin intermediul acestei abordări, educația fizică devine un teren fertil pentru explorare, dezvoltare personală și descoperirea pasiunilor individuale legate de activitățile fizice.

Această abordare în educația fizică presupune diversificarea activităților oferite elevilor, astfel încât aceștia să fie expuși la o gamă largă de discipline sportive și recreative. Elevii au oportunitatea de a experimenta sporturi convenționale precum fotbalul, baschetul sau înotul, dar și activități mai neconvenționale, cum ar fi escalada, dansul sau yoga. Prin intermediul acestei diversificări, elevii pot să-și descopere propriile interese și aptitudini, în timp ce își dezvoltă abilitățile fizice. Unul dintre aspectele notabile ale acestei abordări este faptul că încurajează explorarea și descoperirea pasiunilor personale. Elevii nu sunt limitați la un singur sport sau activitate fizică, ci au posibilitatea de a încerca diverse opțiuni pentru a-și găsi propria lor cale. Aceasta contribuie la dezvoltarea unei legături mai puternice între elev și activitățile fizice, deoarece aceștia se implică în ceea ce îi pasionează cu adevărat.

Mai mult decât atât, abordarea orientată spre experiențe dezvoltă o mentalitate deschisă și adaptabilă la elevi. Aceștia învață să se adapteze la situații noi și să își dezvolte abilități de învățare continuă, ceea ce este esențial într-o lume în continuă schimbare. În plus, această abordare promovează un stil de viață activ și sănătos, deoarece încurajează participarea la activități fizice pe termen lung, în funcție de interesele individuale.

Exemplu de succes: Una dintre cele mai notabile inițiative din domeniul educației fizice este implementarea „Săptămânii Sportului” într-o școală din Finlanda. Acest program inovator a avut un impact semnificativ asupra elevilor, transformând educația fizică într-o experiență captivantă și motivantă. „Săptămâna Sportului” este un eveniment anual în cadrul căruia elevii au oportunitatea de a explora o gamă variată de activități sportive și recreative. De la alpinism la dans și ciclism, elevii sunt expuși la diverse discipline și activități care le permit să descopere propriile interese și aptitudini în domeniul activităților fizice. Acest program nu doar că oferă o experiență diversificată, dar și creează o atmosferă de entuziasm și competiție sănătoasă.

Unul dintre cele mai notabile aspecte ale acestui exemplu de succes este faptul că a crescut semnificativ nivelul de implicare al elevilor în activitățile fizice. Elevii devin mai motivați să participe și să încerce noi activități, deoarece au posibilitatea de a descoperi ce le place cu adevărat. Acest lucru contribuie la dezvoltarea unei atitudini pozitive față de activitățile fizice și la promovarea unui stil de viață activ și sănătos. În plus, „Săptămâna Sportului” promovează și spiritul de echipă și colaborarea. Elevii lucrează împreună în diverse activități și își dezvoltă abilitățile sociale și de comunicare. Această experiență contribuie la formarea unor relații pozitive între elevi și la dezvoltarea unui mediu de susținere în cadrul școlii.

Acest exemplu din Finlanda demonstrează că oferirea de oportunități variate pentru implicarea în activități fizice poate avea un impact semnificativ asupra elevilor. "Săptămâna Sportului" nu doar că îi încurajează pe elevi să își descopere pasiunile legate de mișcare, dar și să devină mai activi și mai implicați în educația fizică. Acest model poate servi drept sursă de inspirație pentru școli și educaționali din întreaga lume pentru a aduce inovație și motivație în domeniul educației fizice.

Educația fizică și dezvoltarea abilităților sociale și emoționale

Inovația în educația fizică depășește cu mult dimensiunea fizică și se extinde la dezvoltarea abilităților sociale și emoționale ale elevilor. Această evoluție recunoaște că educația fizică nu este doar despre activitatea fizică în sine, ci și despre dezvoltarea holistică a individului, inclusiv a aspectelor sociale și emoționale ale dezvoltării lor.

Activitățile care implică colaborarea sunt un exemplu relevant în acest sens. O parte semnificativă a educației fizice moderne este axată pe promovarea spiritului de echipă și a cooperării. Participarea la sporturi de echipă sau la jocuri care necesită colaborare înseamnă că elevii învață să lucreze împreună, să comunice eficient și să înțeleagă importanța contribuției fiecărui membru al echipei. Aceste abilități sociale sunt transferabile în viața de zi cu zi și în mediul de lucru și sunt esențiale pentru dezvoltarea relațiilor interpersonale.

De asemenea, educația fizică poate oferi un cadru ideal pentru învățarea abilităților de gestionare a stresului și a emoțiilor. Prin practicarea exercițiilor de relaxare, precum yoga sau meditația, elevii pot învăța să-și regleze răspunsurile la stres și să dezvolte reziliența emoțională. Aceste abilități sunt esențiale în fața provocărilor vieții cotidiene și pot ajuta elevii să facă față mai eficient situațiilor stresante.

În plus, educația fizică poate să ofere un cadru potrivit pentru dezvoltarea competențelor de comunicare și a empatiei. Atunci când elevii lucrează împreună în activități

precum dansul sau teatrul, învață să comunice nonverbal, să asculte și să se adapteze la reacțiile celorlalți. Aceasta contribuie la dezvoltarea abilităților de înțelegere și colaborare, care sunt esențiale în comunicarea eficientă și în construirea relațiilor interpersonale de succes.

Exemplu de succes: O școală din Australia a dat un exemplu semnificativ în inovarea educației fizice prin introducerea cu succes a programelor de yoga și meditație în curriculumul lor. Această inițiativă a oferit elevilor un instrument valoros pentru dezvoltarea abilităților de gestionare a stresului și concentrare, îmbogățind astfel experiența lor educațională.

Programul de yoga și meditație a transformat modul în care elevii înțeleg educația fizică și au arătat că aceasta nu se rezumă doar la activități fizice intense, ci poate fi, de asemenea, un mijloc pentru a-și îmbunătăți sănătatea mentală și emoțională. Elevii au avut ocazia să exploreze conexiunea dintre corp și minte, învățând tehnici de respirație, meditație și posturi de yoga care îi ajută să se relaxeze și să se concentreze.

Unul dintre principalele beneficii ale acestei inițiative este dezvoltarea abilităților de gestionare a stresului. Într-o lume agitată, în care elevii se confruntă cu presiuni academice și sociale, programul de yoga și meditație le-a oferit instrumentele necesare pentru a face față stresului și anxietății. Elevii au învățat să își regleze răspunsurile la stres și să își găsească momente de calm și reflecție în mijlocul agitației cotidiene. De asemenea, programul a contribuit la dezvoltarea abilităților de concentrare. Elevii au învățat tehnici de meditație care îi ajută să își îmbunătățească atenția și să se concentreze mai eficient în timpul activităților școlare. Aceasta a avut un impact pozitiv asupra performanței academice și a calității experienței lor educaționale generale.

Rezultatele au fost remarcabile, cu elevi care au raportat nivele mai scăzute de stres și anxietate, îmbunătățirea calității somnului și creșterea nivelului de concentrare în timpul lecțiilor. Această inovație a avut un impact pozitiv asupra bunăstării lor generale și a contribuit la dezvoltarea lor ca indivizi.

Alte idei creative și exemple de succes din întreaga lume care au adus inovație în educația fizică, făcând-o mai atractivă și mai benefică pentru elevi:

-*Sistemul de „Ziua fără pantofi” din școlile din Noua Zeelandă* -În cadrul acestei inițiative, elevii sunt încurajați să își lase pantofii acasă și să participe la activități fizice în aer liber, dezvoltând astfel o legătură mai puternică cu natura și promovând un stil de viață activ.

-*Educația prin dans la școlile din Suedia* -Școlile suedeze integrează dansul în programul lor de educație fizică, permițând elevilor să își exprime creativitatea și să își dezvolte abilitățile de mișcare prin intermediul dansului.

-*Programul „Sport pentru Dezvoltare” din Africa de Sud* -Acest program utilizează sportul și educația fizică pentru a promova valori precum fair-play, respect și echipă, contribuind în același timp la dezvoltarea abilităților fizice ale tinerilor din comunitățile marginalizate.

-*Educația fizică outdoor în Norvegia* -Școlile norvegiene organizează lecții de educație fizică în aer liber, chiar și în iarnă, pentru a încuraja explorarea naturii și a dezvolta rezistența la condiții meteo dificile.

-*Programul „Plăcerea de a alerga” din SUA* - Acest program introduce elevii în tainele alergării și îi încurajează să își stabilească obiective personale pentru a participa la curse de alergare.

-Jocul „Speedminton” în Germania - Acest sport mixt între badminton, tenis și squash a câștigat popularitate în școlile din Germania, devenind o modalitate distractivă de a încuraja mișcarea și competiția.

-Programul „Educație Fizică Inclusivă” în Marea Britanie - Acest program se concentrează pe asigurarea că toți elevii, inclusiv cei cu dizabilități, au acces la activități fizice și sportive, promovând inclusivitatea și diversitatea.

-Clase de yoga în școlile din India: - Școlile din India au introdus clase de yoga pentru a ajuta elevii să își dezvolte nu doar abilitățile fizice, ci și starea de bine mentală și emoțională.

-Proiectul „Pista de alergare pe acoperiș” din Thailanda - O școală din Bangkok a transformat acoperișul său într-o pistă de alergare, oferind elevilor posibilitatea de a face mișcare într-un mediu neconvențional.

-Programul „Educație fizică și artă” din Japonia - Acest program combină educația fizică cu activități artistice pentru a dezvolta creativitatea și abilitățile motorii fine ale elevilor.

-Piscina naturală la școlile din Austria - Anumite școli din Austria au piscine naturale în care elevii pot învăța să înoate în medii naturale și ecologice.

-Bazele de date online pentru resurse de educație fizică - Platforme precum „PE Central” oferă profesorilor și elevilor acces la sute de lecții, jocuri și resurse online pentru a face educația fizică mai variată și interesantă.

-Programul de alergare cu câini în Canada - Elevii pot participa la sesiuni de alergare cu câini în școli, promovând nu doar activitatea fizică, ci și responsabilitatea față de animale.

-Educația prin echitație în Emiratele Arabe Unite - Școlile din Emiratele Arabe Unite oferă lecții de echitație, dezvoltând echilibrul și disciplina în rândul elevilor.

-Clase de alpinism în Franța - Școlile din Franța oferă cursuri de alpinism, dezvoltând abilitățile de escaladare și încrederea în sine a elevilor.

Bibliografie:

1. Bailey, R., Armour, K., Kirk, D., Jess, M., Pickup, I., Sandford, R., & BERA Physical Education and Sport Pedagogy Special Interest Group (2015). „The educational benefits claimed for physical education and school sport: an academic review.” *Research Papers in Education*, 30(3), 1-28.
2. Bailey, R. (2017). „Physical education and sport in schools: A review of benefits and outcomes.” *Journal of School Health*, 87(1), 71-80.
3. Casey, A., & Goodyear, V. A. (2015). "Can a School-Based Intervention Increase Physical Activity? A Randomised Controlled Trial of the Daily Mile." *Trials*, 16(1), 1-10
4. Dweck, C. S. (2006). „Mindset: The New Psychology of Success.” Ballantine Books.
5. Hardman, K., & Marshall, J. (2000). „The State and Status of Physical Education in Schools in International Context.” *European Physical Education Review*, 6(3), 203-229.
6. Kirk, D., & Macdonald, D. (2016). „Handbook of Physical Education.” SAGE Publications.
7. McKenzie, T. L., & Lounsbery, M. A. F. (2013). „School physical education: The pill not taken.” *American Journal of Lifestyle Medicine*, 7(4), 311-318.
8. Sallis, J. F., Owen, N., & Fisher, E. B. (2015). „Ecological models of health behavior.” *Health Behavior: Theory, Research, and Practice*, 5, 43-64.
9. World Health Organization. (2018). „Global Action Plan on Physical Activity 2018–2030: More Active People for a Healthier World.” World Health Organization.

Prof. drd. Georgiana Troia
Liceul de Arte „Hariclea Darclee”, Brăila

Flipped Classroom, metodă inovatoare în educația transdisciplinară
(exemplu de bună practică, Limba și literatura română, clasa a IX-a)

Înainte de prezentarea propriu-zisă a metodei și a modului de aplicare a acesteia, se impune o prezentare generală a contextului transdisciplinar în care aceasta va fi inclusă. Ca urmare, din necesități care țin de spațiul abordării temei, mă voi opri doar asupra faptului că UNESCO, prin *Comisia Internațională pentru Educație în secolul al XXI-lea*, a elaborat un *model formativ transdisciplinar* necesar reconstrucției sistemelor postmoderne de învățământ în contextul globalizării și al abundenței informaționale. Potrivit acestui model, *idealul educației* elaborat din perspectivă transdisciplinară îl constituie personalitatea integrală, complexă, expresie a „unei totalități deschise a ființei umane”, bazată pe formarea - dezvoltarea globală, „nu doar a uneia dintre părțile acesteia.”¹ Mai mult, scopurile generale ale unei astfel de educații sunt definite în termeni de *competențe transdisciplinare* și se reduc la: 1. *a învăța să cunoști*; 2. *a învăța să faci*; 3. *a învăța să trăiești alături de ceilalți*; și 4. *a învăța să devii*.

Fără a avea pretenția exhaustivității, precizez aici câteva particularități ale fiecăreia dintre cele patru competențe transversale, pentru a putea demonstra ulterior cum ar putea metoda *Flipped Classroom* să contribuie la formarea și dezvoltarea acestora și implicit să contribuie la atingerea acestui nou tip de ideal educațional. Astfel, *a învăța să cunoști*, prima dintre competențele transversale/ transdisciplinare, vizează nu atât cantitatea de cunoștințe acumulate, specifice cât mai multor discipline, ci mai ales capacitatea de a face conexiuni între informațiile din diverse domenii, „de a stabili punți între diferite cunoștințe; între aceste cunoștințe și semnificațiile lor în viața noastră de zi cu zi; între aceste cunoștințe și semnificații și posibilitățile noastre interioare.”² *A învăța să faci* presupune a dobândi acele deprinderi și priceperi/strategii cognitive pentru sesizarea și rezolvarea de probleme și situații-problemă, astfel încât individul să poată trece cu ușurință de la un domeniu profesional la altul. Pentru *a învăța să faci*, nu se promovează competiția, ci *colaborarea* în funcție de nivelul structurilor creative ale fiecărei personalități, singura competiție susținută fiind cea cu tine însuși. *A învăța să trăiești alături de ceilalți* se poate rezuma la a avea deschidere spre a colabora în orice context, în timp ce *a învăța să fii* presupune un accent deosebit pus pe autocunoaștere în vederea unei mai bune integrări socio – afective, iar aici, un rol important îl are inclusiv relația profesor – elev, o relație bazată pe intercunoaștere, pe interrelaționare. Cât privește *a învăța să devii*, această competență face referire la permanenta autoformare și autodezvoltare, corelată , ca și cele anterioare, cu ideea de educație pe tot parcursul vieții.

¹ Delors J., *Comoara lăuntrică: Raportul către UNESCO al Comisiei Internaționale pentru Educație în secolul XXI*. Iași: Polirom, 2000, p. 160

² Cristea, Sorin: *Transdisciplinaritatea în pedagogie*, în *Revista Didactica Pro...*, revistă de teorie și practică educațională. 2019, nr. 1(113), https://ibn.idsi.md/ro/vizualizare_articol/84164.

Într-un astfel de context, am ales aplicarea metodei *Flipped Classroom* la clasa a IX-a a Liceului de Arte, specializarea „arta acorului”, folosind textul literar *Codin* al lui Panait Istrati, și ecranizarea acestuia în regia lui Henri Colpi, cu atât mai mult cu cât autorul însuși este, în viziunea mea, o personalitate formată în spiritul transdisciplinarității (chiar dacă termenul nu era decât vag cunoscut la începutul secolului al XX-lea), un individ care a încercat zeci de meserii, care a învățat limba greacă în comunitatea multietnică brăileană a începutului de secol și mai târziu, a învățat franceza singur, citind clasicii literaturii franceze ajutat de dicționar, pentru a deveni scriitor francez recunoscut în epocă și abia apoi scriitor român. Putem vedea aici premisele lui *a învăța să cunoști, să faci, să trăiești cu ceilalți, să fii și să devii*. La acestea adaug și faptul că ecranizarea textului *Codin* este o coproducție franco – română (o dovadă a rezultatului colaborării!) care a fost premiată în epocă, filmul obținând premiul pentru cel mai bun scenariu la Festivalul de Film de la Canes, din anul 1963,

Metoda (aplicată pe durata a două ore consecutive) presupune, într-o primă etapă, transmiterea de către profesor a unor materiale înregistrate elevilor, ceea ce, în mod clasic, tradițional, ar fi fost prezentat la clasă, prin metode expositive. În cazul acesta, profesorul transmite, pe platforma online Google Classroom, filmul *Codin*, un articol din ziarul local despre cartierul Comorofca (cartier în care este plasată acțiunea textului/filmului) și câteva imagini actuale ale cartierului brăilean, alături de o listă cu definiții ale unor concepte specifice artei cinematografice (*regie, scenariu, fondu, gross-plan, prim-plan, coloană sonoră, imagine - simbol*). Până la ora propriu-zisă, elevii sunt solicitați să parcurgă aceste materiale și, eventual, să își noteze întrebări, nedumeriri/aspecte neclare.

Un aspect extrem de important în „regizarea” acestei ore de curs pentru a-i da eficiență este *ce urmărește profesorul*, dar și *cum va contribui demersul său la formarea și dezvoltarea competențelor transversale* anterior enunțate? În acest sens, este necesar să precizez că un prim aspect urmărit, adaptat programei școlare în vigoare pentru clasa a IX-a, este acela ca elevii să fie capabili să identifice modalitățile specifice de transmitere a mesajului prin două „mijloace” diferite, imaginea, specifică artei cinematografice și limbajul artistic, specific literaturii. Mai mult, se urmărește dezvoltarea abilităților de interrelaționare, de cooperare în grup, dar și de comunicare orală și scrisă, la acestea adăugându-se dezvoltarea competenței de argumentare persuasivă a unui punct de vedere, pornind de la un text literar/de la o secvență cinematografică.

Pentru a răspunde la cea de a doua întrebare, voi detalia celelalte etape ale lecției, menționând că metoda *Flipped Classroom* va fi dublată de *Think – Pair – Share*. Așadar, lecția propriu-zisă se va deschide cu aplicarea unui scurt chestionar realizat cu ajutorul Google Forms, pentru ca profesorul să se asigure că toți elevii au văzut filmul *Codin*, cunosc acțiunea acestuia, aspect esențial în parcurgerea următoarelor etape ale lecției. Chestionarul va avea maximum cinci întrebări, itemii fiind obiectivi, cu alegere duală sau multiplă și/sau semiobiectivi, de tipul completare a răspunsului, astfel încât exercițiul să nu dureze mai mult de cinci minute (Anexa 1). Profesorul are posibilitatea de a vedea, concomitent cu completarea de către elevi, răspunsurile acestora, aspect care îi permite să realizeze cine a parcurs materialul și cine nu. Pentru aceia care nu au văzut filmul, el poate organiza o grupă căreia să îi ofere un rezumat al acțiunii filmului, cu fragmentele amalgamate, solicitându-le să le organizeze potrivit cronologiei întâmplărilor, asigurându-se astfel că și aceștia cunosc astfel acțiunea.

Elevii sunt apoi rugați să își noteze, individual, cât mai multe detalii pe care și le amintesc din film, despre imaginea mahalalei Comorofca (*Think*). După câteva minute de lucru individual, aceștia sunt încurajați să împărtășească răspunsul cu colegul de bancă pentru a-l verifica și completa (*Pair*). Ulterior, fiecare pereche va prezenta, frontal, răspunsurile, acumulându-se astfel cât mai multe detalii despre imaginea cartierului, așa cum apare în ecranizare (*Share*). Cei care nu au privit filmul anterior orei de curs, pot privi primele secvențe, apoi să răspundă cerinței.

Continuând cu aceeași manieră de lucru, *Think – Share – Pair*, li se dă elevilor o fișă de lucru cu secvența descriptivă din textul literar *Codin* de Panait Istrati, cerându-li-se să extragă cel puțin alte două detalii semnificative care nu apar în film, motivând această lipsă. În plus, ei sunt rugați să precizeze cine oferă aceste detalii în textul literar (naratorul). Pentru a ajunge apoi la identificarea instanțelor narrative (autor, narator, personaj) și a corespondentului lor în lumea filmului, se urmărește secvența cu care se deschide filmul și cea din final, în care apar actorul adult/naratorul și actorul-copil/personajul.

După răspunsurile frontale ale elevilor, profesorul explic tehnica *fond* – ului folosită în cinematografie pentru trecerea de la planul adultului care își amintește, la cel al copilului de odinioară și astfel permite plasarea acțiunii într-un timp trecut. Tot acum poate fi inserată discuția despre *scenarist/ scenariu, regizor* și viziunea acestuia asupra mesajului care urmează a fi transmis, în paralel cu viziunea autorului). Concomitent cu discuțiile, se fac trimiteri și la conceptele care le-au fost trimise elevilor pe Google Classroom, în prealabil. Profesorul poate sintetiza discuțiile printr-o schemă pe tablă (și elevii pe caiete).

Se are apoi în vedere o secvență dialogată din film (dialogul dintre Codin și Irina înaintea plecării lui Codin spre cârciuma Anghelinei, urmat de secvența dinamică a prezentării drumului în goana cailor până la Brăila), care va fi reluată, revizualizată, urmărindu-se mimica, jocul actorilor, coloana sonoră și rolul muzicii în crearea tensiunii dramatice.

Profesorul se va opri și asupra unor imagini-simbol prezente în film: drumul descendent spre mahalaua Comorofca, poarta închisă de copil în fața Anghelinei, carul mortuar (asociat cu o anumită muzică), lumânarea cu flacăra în bătaia vântului din final. Elevii vor decodifica aceste simboluri, în maniera amintită, răspunsurile lor vor ajuta profesorul să completeze schema lecției.

Pentru evaluarea formativă, se va folosi metoda *eseului de 5 minute*, elevii fiind solicitați să își exprime în scris (80 – 100 de cuvinte) preferința pentru lectura unui text sau vizionarea ecranizării lui, având în vedere avantajele și limitele impuse de una sau cealaltă dintre opțiuni.

Se vor prezenta câteva dintre răspunsuri frontal, se vor aprecia și completa răspunsurile ascultate.

Pentru o oră viitoare, elevii sunt solicitați să realizeze, în grupe de câte 4 – 5, un portofoliu despre cartierul brăilean Comorofca, folosind atât informații din presa locală, de pe internet, din textul lui Istrati, din filmul *Codin*, dar și fotografiind, filmând aspecte relevante ale cartierului în zilele noastre, obținând informații din interviuri etc.

Modalitatea de prezentare este la alegere.

Criteriile de evaluare a materialului pentru portofoliu vor fi:

1. Consistența informațiilor: 2 puncte

2. Creativitate în realizarea propriului material: 2 puncte
3. Claritatea, corectitudinea și originalitatea prezentării: 2 puncte
4. Utilizarea a cel puțin două tipuri diferite de „limbaj” în realizarea materialului (de ex: imagine și text): 2 puncte
5. Abilitatea de lucru în echipă: 2 puncte

Data pentru prezentarea rezultatelor muncii în echipă se stabilește de comun acord cu elevii, astfel încât aceștia să poată răspunde eficient solicitării profesorului.

Bibliografie:

1. Cristea, Sorin: *Transdisciplinaritatea în pedagogie*, în *Revista Didactica Pro...*, revistă de teorie și practică educațională. 2019, nr. 1(113), https://ibn.idsi.md/ro/vizualizare_articol/84164 ;
2. Delors J., *Comoara lăuntrică: Raportul către UNESCO al Comisiei Internaționale pentru Educație în secolul XXI*. Iași: Polirom, 2000;
3. Nicolescu, Basarab: *Transdisciplinaritatea. Manifest*, Ed. Junimea, Iași , 2007.

CUI SĂ DAU JUCĂRIA?

PROF. MARIANA NICOLETA TUDOR

ȘCOALA GIMNAZIALĂ MIRON COSTIN, BACĂU

Joc-exercițiu gramatical-Cui să dau jucăria?

Obiective:

- Să utilizeze forma corectă de dativ, în propoziții și fraze scurte,
- Să completeze propozițiile eliptice cu formele gramaticale corecte de dativ,
- Să identifice formele gramaticale greșite din exemplele date.

Scop:

Intuirea și utilizarea unor structuri gramaticale (sintactice și morfologice) specifice limbii române.

Sarcina didactică:

Ajută-mă să-i dau jucăria/leguma!

Completează propoziția cu cuvântul potrivit!

Ajută-mă să găsesc greșeala!

Material didactic folosit: se vor utiliza planșe ilustrând legume, un iepuraș, doi iepurași, pentru a utiliza forme pentru singular și plural, feminin și masculin.

Regulile jocului:

Răspunsurile corecte sunt aplaudate scurt de către ceilalți copii, sunt numiți de către educatoare și alți colegi să răspundă. Răspunsurile incorecte vor fi sesizate printr-un ciocănit ușor în masă. Educatoarea va cere ajutorul celorlalți copii, apoi îl va numi din nou pe respectivul copil. Pentru a se asigura că respectivul copil a înțeles, îi va solicita să găsească cuvântul potrivit în altă situație de învățare.

Elemente de joc- aplauze, ciocănit în masă

Desfășurare:

Educatorea arată planșa cu un iepuraș și le cere să denumească imaginea. Ce vedeți în imagine? După primirea răspunsului se vor formula scurte propoziții cu cuvântul respectiv. Sarcina următoare le cere Cum vei spune despre mai mulți....? După două-trei variante de răspuns, aplaudate și repetate individual de unul-doi copii, se va proceda la fel, arătându-le planșa cu o legumă.

Educatorea va preciza că vor desfășura cu acest material didactic un joc numit Cui să dau jucăria/leguma?

Arătând planșa cu leguma, educatoarea va solicita răspuns la întrebarea Cui pot să dau varza?, adresată unui copil. Ca urmare a răspunsului corect, educatoarea va înmâna planșa unui copil pentru a continua jocul. De data aceasta îi va cere să-i ofere planșa/jucăria unui coleg și să se exprime în propoziție. În cazul unui răspuns corect, colegii vor aplauda răspunsul corect, iar în cazul unui răspuns incorect se va solicita unui alt copil să răspundă.

Jocul va continua, folosindu-se material didactic pentru variantele de feminin și masculin, singular și plural.

Pentru a doua sarcină didactică, educatoarea va da exemplul de propoziții eliptice, iar copiii trebuie să intuiască răspunsul așteptat. Sunt exemplificate trei-patru propoziții pe baza unui suport intuitiv.

Pentru a treia sarcină didactică, educatoarea va da exemplul de o propoziție cu dezacord, iar copiii trebuie să găsească greșeala.

La sfârșitul jocului vor primi stimulente și aprecieri verbale.

Bibliografie:

1. Mătășaru, Maria; Cojocaru, Luminița; Chiriloaie, Maria; Mătășaru, Lavinia, Nedelcu, Carmen; Pricopoaia, Viorica; Roșca, Elena, *Secrete metodice în didactica preșcolară*, Editura Casei Corpului Didactic, Bacău, 2006;

2. Dobrică, D.; Crețu, S., *Jocuri, jucării*, Editura Ion Creangă, București, 1981.

MOBILITĂȚI ERASMUS+

**PROF. INV. PRIMAR TUDORACHE AMELIA
ȘCOALA GIMNAZIALĂ „ACAD. MARIN VOICULESCU”, GIURGIU**

Mobilitatea Erasmus+ în Valencia, Spania, a avut loc datorită realizării proiectului „PAY IT FORWARD” la Școala Gimnazială „Acad. Marin Voiculescu”, Giurgiu. O echipa formată din șase profesori a participat la cursurile desfășurate la Institutul Don Quijote, din Valencia. Activitățile de formare au avut ca temă „Învățarea prin colaborare și cooperare”. Programul a urmărit încurajarea participantului prin reflecții active și activități practice, care vor fi potrivite pentru diferite subiecte și aplicabile la diferite niveluri. Profesorul va ști să gestioneze mai bine învățarea colaborativă și cooperativă, mai distractiv și eficient, să îmbunătățească relațiile școlare și să promoveze creșterea personală și socială a elevilor.

A fost folosită tabla TRELLO la care s-au logat participanții și care a devenit un instrument de lucru. Prezentările despre tema „Învățarea prin colaborare și cooperare” au evidențiat: „colaborarea este adesea folosită într-un context pozitiv pentru a se referi la două sau mai multe părți care lucrează împreună cu succes”; „colaborarea este un proces colectiv unde sunt toți implicați pentru îndeplinirea sarcinilor”; „cooperarea reprezintă o împărțire a funcțiilor bazată pe repartizarea sarcinii” ; „nu există criterii absolute pentru a diferenția învățarea colaborativă și cooperativă. Johnson & Johnson a identificat cinci elemente esențiale pentru ca munca de grup să fie constructivă : interdependență pozitivă, responsabilitate individuală și de grup, interacțiune promoțională față în față, utilizarea adecvată a abilităților sociale, prelucrare de grup. Elevii simt că nu pot reuși fără ceilalți membri. Fiecare elev contribuie la succesul grupului, iar succesul individual depinde de performanța întregului grup.

În cadrul cursului, s-au făcut referiri la formarea grupurilor, rolul profesorului în formarea echipelor, sfaturile care trebuie promovate, modelele de urmat (creier, carte, prieteni, profesor). Membrii grupului trebuie instruiți să comunice, să negocieze, să ia decizii democratice, să înfrunte problemele, să gestioneze conflictele, să-i respecte pe ceilalți. În formarea echipelor, e necesară integrarea tuturor copiilor. Profesorii ar trebui să fie entuziasmați de exercițiul și beneficiile lucrului în grup. S-au purtat discuții despre caracterele și rolurile membrilor echipei. Pașii de urmat în echipă sunt: Think-Pair-Share.

Profesorii participanți au fost puși în situația să folosească platforme și metode: MENTIMETER- pentru prezentări, statistici și realizarea evaluărilor, JIGSAW- pentru activitatea pe echipe, PĂLĂRIILE GANDITOARE -pentru diferențiere și joc de rol, QUIZLET -pentru realizarea evaluării.

Foarte interesante au fost vizitele în centrul vechi al orașului, acolo unde străduțele înguste te fac să te pierzi în timp, iar casele vechi cu flori la ferestre sunt încântătoare. De asemenea, fascinante ni s-au părut Piața Centrală, Gara de Nord, clădirea coridelor, Palatul marchizilor, Palatul familiei Borgia, Catedrala. Vizita la mare ne-a dezvăluit partea veche a așezării pescarilor, Muzeul orezului, Muzeul Marimar, Catedrala cu picturi și ofrande.

Profesorii cursanți au avut șansa să asiste la manifestațiile de „Las Fallas” . Oamenii din Valencia erau foarte entuziasmați, îmbrăcați în costume tradiționale duceau flori în Piața Virgen.

Peste tot se zăreau figurine ciudate, frumos colorate, care urmau a fi incendiate pentru îndepărtarea spiritelor rele și întâmpinarea primăverii.

Deplasarea în Valencia și-a atins scopul, profesorii participanți s-au format în spirit colaborativ, și-au însușit tehnici și metode noi de lucru pe care le pot aplica la clasă, au experimentat platforme și aplicații care le vor fi de folos în actul instructiv –educativ. Cel mai mare câștig îl reprezintă componenta culturală, profesorii au depășit barierele lingvistice, geografice și au luat contact cu oameni noi, obiceiuri și practici diferite!

Proiectele Erasmus+ reprezintă o șansă educațională pentru profesori și elevi.

PROIECT DE LECȚIE INTERACTIVĂ

OPERAȚII CU INTERVALE Clasa a VIII-a

Profesor ANCA TUDOSE

Colegiul Național Militar "Ștefan cel Mare" Câmpulung Moldovenesc

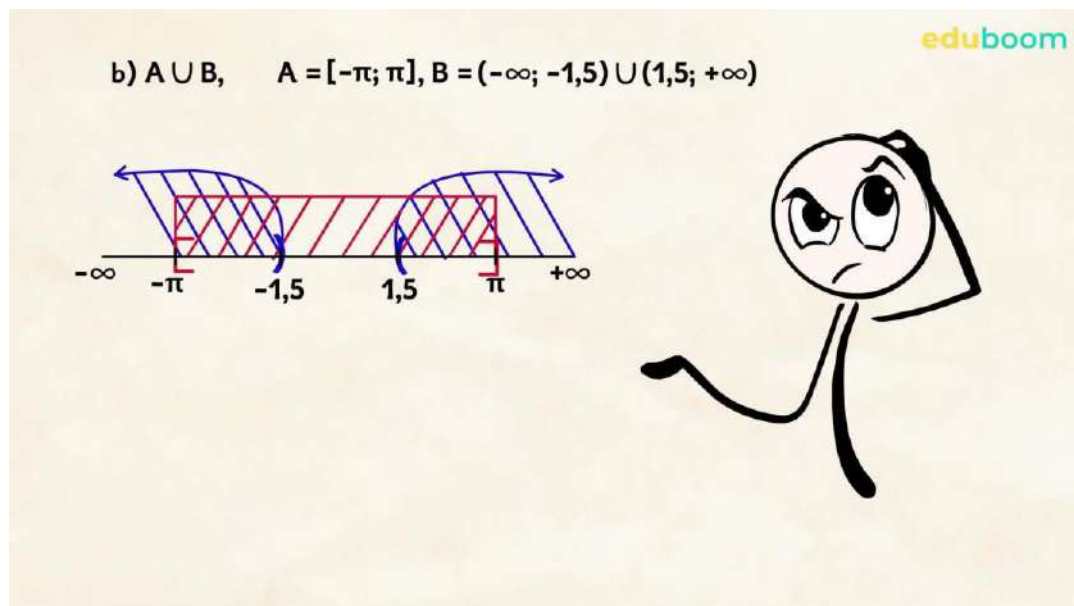

Disciplina: Matematică

Tema: Operații cu intervale

Tipul lecției: Predare de noi cunoștințe. Consolidare

Durata: 120 minute

Obiective operaționale:

- O1 - să recunoască tipurile de intervale;
- O2 - să reprezinte pe axa numerelor reale intervalele;
- O3 - să efectueze operații cu intervale: intersecție, reuniune, diferență;
- O4 - să-și dezvolte competențele digitale;
- O5 - să-și dezvolte capacitatea de analiză și sinteză și gândirea critică.

Strategia didactică:

1. **Mijloace didactice:** platforma <https://eduboom.ro/> , videoproiector, tablete, ecran, tablă, caiet, instrumente de scris și desenat, creioane colorate
2. **Metode și procedee:** blended-learning, evaluare și autoevaluare digitală, ilustrare grafică, conversație, exercițiu, observație, demonstrație, analiza;
3. **Forme de organizare:** activitate pe grupe, frontală, individuală.

Bibliografie:

1. M.E.N. (2017) Programa școlară pentru disciplina Matematică, clasele V-VIII, Anexa nr. 2 la ordinul ministrului educației naționale nr. 3393/28.02.2017
2. <https://eduboom.ro/>
3. Manual digital de matematică: <https://www.manuale.edu.ro/>

Etapale lecției	Resurse de timp	Scenariu didactic	Strategia didactică			Metode de evaluare formativă
			Metode	Mijloace	Forme de organizare	
Momentul organizatoric	2 min.	Se asigură climatul potrivit pentru buna desfășurare a activității didactice: deschiderea tabletelor, conectarea videoproietorului, pregătirea ecranului de proiecție și a tablei. Mijloacele electronice sunt conectate înainte de începerea activității. Elevii sunt organizați pe grupe omogene.	Conversația Colaborarea	Mijloace hardware Mobilier modular, aranjat pe grupe	Frontal	Observarea Dirijarea
Verificarea temelor acasă	5 min	Profesorul verifică, prin sondaj, câteva teme din clasă, timp în care elevii îi aduc la cunoștință exercițiile ce au adus dificultăți. Fiecare grupă are un elev ”profesor”, ce explică și sintetizează rezolvarea a 1-2 exerciții pe care majoritatea nu le-au rezolvat. Elevii doar notează ideile de rezolvare, urmând ca elevul ”profesor” să posteze pe grupul clasei rezolvarea completă.	Colaborarea Lucrul în echipă Sintetizarea	Tablete Caiet Grupul clasei	Activitate pe grupe	Evaluarea prin sondaj Observarea
Anunțarea temei lecției de zi	1 min	Profesorul anunță tema lecției de zi: ”Operații cu intervale”. Elevii scriu titlul lecției în caiet.	Conversația	Tablă Caiet	Frontal	Observarea sistematică
Evaluarea inițială	7 min	Se face prin administrarea unei secvențe din testul online atașat lecției precedente, ”Intervale”, secvență compusă din primii 9 itemi ce evaluează cunoștințele de bază necesare lecției noi. Elevii accesează platforma www.eduboom.ro , lecția ”Intervale” de la clasa a VIII-a, și rezolvă primii 9 itemi din testul aferent acesteia. Profesorul postează pe grupul clasei și linkul direct către acest test: https://eduboom.ro/teste/437/intervale Elevii se autoevaluează, identifică exercițiile greșite și accesează, în căști, explicațiile video atașate itemilor la care au răspuns eronat.	Testare online Problematizarea Rezolvarea de probleme	https://eduboom.ro/teste/437/intervale Primii 9 itemi	Individual	Evaluarea și autoevaluarea online Feedback instantaneu Analiză și remediere
Reactualizarea cunoștințelor	5 min	Reactualizarea cunoștințelor se face prin vizionarea unor secvențe relevante din lecțiile electronice disponibile pe platforma www.eduboom.ro , cu tema ”Operații cu mulțimi” – clasa a VI-a.	Vizionarea de suport didactic online	https://eduboom.ro/video/36/operatii-cu-multimi-intersectia-si-reuniunea - Min. 0:26-1:40 Min 2:50-4:19 https://eduboom.ro/video/14/-operatii-cu-multimi Min 0:13-1:36	Frontal	Observarea sistematică

Dirijarea învățării	30 min	<p><u>Intersecția intervalelor:</u></p> <p>Profesorul arată elevilor punctul a) al primei aplicații practice exemplificată în lecția "Operații cu intervale" de pe platforma www.eduboom.ro, secvență prin intermediul căreia elevii percep vizual noțiunea de intersecție a două intervale. Elevii notează pe caiete exemplul de pe ecran, dezbate și descoperă singuri definiția acestei operații cu intervale.</p> <p>Profesorul, problematizând cu elevii, sintetizează pe tablă informația teoretică, iar elevii notează suportul teoretic aferent.</p> <p><u>Reuniunea intervalelor:</u></p> <p>Se trece la vizionarea punctului b) din aplicația video, secvență prin care elevii percep vizual noțiunea de reuniune a două intervale. Elevii notează exemplul pe caiet, dezbate și descoperă singuri definiția acestei operații cu intervale.</p> <p>Profesorul dirijează descoperirea și sintetizează pe tablă suportul teoretic, pe care elevii îl notează în caiet.</p> <p><u>Diferența intervalelor:</u></p> <p>Se vizionează punctul c) al aplicației din lecția video, secvență ce explică, vizual, prin reprezentare grafică, diferența intervalelor.</p> <p>Elevii notează pe caiete exemplul de pe ecran, dezbate și descoperă care este definiția acestei operații.</p> <p>Profesorul dirijează învățarea și sintetizează, problematizând cu elevii, informația teoretică rezultată.</p>	<p>Vizionarea de suport didactic online</p> <p>Descoperirea</p> <p>Problematizarea</p> <p>Sintetizarea</p> <p>Dezbaterea</p> <p>Conversația</p>	<p>https://eduboom.ro/video/60/operatii-cu-intervale</p> <p>Min 1:17-2:30</p> <p>https://eduboom.ro/video/60/operatii-cu-intervale</p> <p>Min 2:30-2:57</p> <p>https://eduboom.ro/video/60/operatii-cu-intervale</p> <p>Min 2:58-3:26</p>	<p>Frontal</p> <p>Individual</p>	<p>Evaluarea capacității de sinteză</p> <p>Evaluarea răspunsurilor</p> <p>Aprecierea verbală</p>
Fixarea cunoștințelor	15 min	<p>Pentru consolidarea cunoștințelor, se folosește ca suport a doua aplicație din lecția video "Operații cu intervale" de pe platforma www.eduboom.ro.</p> <p>Profesorul prezintă elevilor doar cerința acestui exercițiu, solicitând acestora să ofere idei de determinare a elementelor mulțimilor de pe ecran.</p> <p>Elevii lucrează pe grupe și prezintă modalități de a scrie mulțimile ca interval sau reuniune de intervale, folosindu-se de reprezentări grafice pe axa numerelor și de inegalitățile cu modul. Apoi, se vizionează conținutul video și elevii se verifică, astfel, dacă raționamentul lor a fost corect.</p> <p>După confirmare, aceste reprezentări și determinarea elementelor se trec pe tablă și în caiete.</p> <p>Ulterior, profesorul solicită elevii să descopere individual, rând pe rând, operațiile cu cele două mulțimi. Aceștia oferă răspunsuri diverse, dar confirmarea se realizează prin vizionarea rezolvării din lecția online, pas cu</p>	<p>Problematizarea</p> <p>Descoperirea</p> <p>Rezolvarea</p> <p>Reprezentarea grafică</p> <p>Conversația</p> <p>Vizionarea de suport didactic online</p>	<p>https://eduboom.ro/video/60/operatii-cu-intervale</p> <p>Min 3:26-4:12</p> <p>Min 4:12-6:20</p>	<p>Frontal</p> <p>Activitate pe grupe</p> <p>Individual</p>	<p>Evaluarea răspunsurilor</p> <p>Aprecierea verbală</p> <p>Acordarea de puncte bonus pentru elevii care se evidențiază</p>

		pas. Imediat ce o operație a fost confirmată, se trece reprezentarea grafică și rezolvarea pe caiet.				
Evaluarea cunoștințelor	25 min	Se face prin rezolvarea individuală a testului de la finalul lecției video. Testul cuprinde 15 itemi, al căror coeficient de dificultate crește gradual. Elevilor li se acordă 25 de minute pentru finalizarea testului.	Testarea online Problematizarea Rezolvarea de probleme	https://eduboom.ro/teste/450/operatii-cu-intervale	Individual	Evaluarea și autoevaluarea online Feedback instantaneu Analiză și remediere
Remediere	7 min	După primirea rezultatului, fiecare elev analizează fișa proprie de feedback și vizionează scurtele secvențe video explicative atașate itemilor la care au răspuns eronat				
Tema pentru acasă	3 min	Profesorul acordă temă elevilor din manualul clasei sau din manualul digital sau postează o fișă de lucru pe grupul clasei.	Conversația	www.manuale.edu.ro	Frontal	Observarea

Prof. Anca Tudose

TEST DE EVALUARE Clasa a VIII-a

Profesor Țugui Cristina Monica
Școla Gimnazială Spiru Haret Oltenița

Numele și prenumele elevului..... Data susținerii testului.....

*Pentru rezolvarea corectă a tuturor cerințelor din Partea I și din Partea a II-a se acordă 90 de puncte.

*Din oficiu se acordă 10 puncte.

*Timpul efectiv de lucru este 50 minute.

PARTEA I (50 de puncte)

Subiectul I 25 p (5*5puncte)

Scrieți, pe foaia de răspuns, termenul din paranteză care completează corect fiecare dintre următoarele afirmații:

1. Substanța Na_2S se numește (sulfat de sodiu/sulfură de sodiu)
2. Protonii sunt particule cu sarcină (pozitivă/negativă)
3. Acidul sulfuric este un (hidracid/oxiacid)
4. Într-o soluție, clorura de sodiu este (dizolvant/dizolvat)
5. Atomul este din punct de vedere electric..... (pozitiv/neutru)

Subiectul II 25 p (5*5puncte)

Pentru fiecare item al acestui subiect, încercuiți pe foaia de răspuns numai litera corespunzătoare răspunsului corect. Fiecare item are un singur răspuns corect.

- 1) Procentul masic de hidrogen din gazul metan (CH_4) este:
a. 50% b. 25% c. 75% d. 4%
- 2) Numărul de neutroni conținuți în molecula izotopului $^{14}_6\text{C}$ este:
a. 4 b. 6 c. 8 d. 14
- 3) Atomul elementului Ca are numărul atomic $Z=20$. El are pe ultimul strat al învelișului electronic:
a. 8 electroni b. 10 electroni c. 2 electroni d. 4 electroni
- 4) Raportul atomic Mg:P:O în cazul substanței compuse $\text{Mg}_3(\text{PO}_4)_2$ este:
a. 3:1:4 b. 3:2:4 c. 3:2:8 d. 1:2:4
- 5) Masa moleculară pentru P_2O_5 este:
a) 182 g, b) 124 g c) 178 g d) 142 g.

PARTEA a II-a (40 de puncte)

Subiectul III 40 p (4*10puncte)

a) Se dau substanțele: Li_2O , H_2SO_3 , AlCl_3 , NaOH , CuSO_4 , NO_2 , $\text{Fe}(\text{OH})_3$, HCl ;

Clasifică aceste substanțe după rubricile tabelului de mai jos. Denumeste aceste substanțe.

Oxizi	Acizi	Baze	Săruri

b) Se amestecă 200 grame de apă cu 600 grame soluție de zahăr de concentrație 20%. Să se calculeze concentrația soluției finale obținute.

c) Determinați compoziția procentuală a $\text{Cu}(\text{OH})_2$.

d) Calculează masa conținută în 5 moli de CuSO_4 .

Se dau: $A_{\text{H}}=1$, $A_{\text{O}}=16$, $A_{\text{C}}=12$, $A_{\text{Cu}}=64$, $A_{\text{S}}=32$, $A_{\text{P}}=31$,

TEST DE EVALUARE Clasa a VII-a

Profesor Țugui Cristina Monica
Școla Gimnazială Spiru Haret Oltenița

Numele și prenumele elevului Data susținerii testului.....

*Pentru rezolvarea corectă a tuturor cerințelor din Partea I și din Partea a II-a se acordă 90 de puncte.

*Din oficiu se acordă 10 puncte.

*Timpul efectiv de lucru este 50 minute.

PARTEA I

(50 de puncte)

1. Completați tabelul de mai jos:

(15 puncte)

Mărime fizică	Simbol mărime fizică	Unitate de măsură	Simbol unitate de măsură
Lungime			
Volum			
Masa			
Timp			
Temperatura			

2. Efectuați următoarele transformări:

(15 puncte)

$$1,5 \text{ m} = \dots\dots\dots \text{cm}$$

$$0,5 \text{ dm}^3 = \dots\dots\dots \text{m}^3$$

$$12,45 \text{ kg} = \dots\dots\dots \text{g}$$

$$1400 \text{ g} = \dots\dots\dots \text{kg}$$

$$7200 \text{ s} = \dots\dots\dots \text{min}$$

3. Stabiliți corespondența dintre afirmațiile din coloana „A” și tipul de fenomen din coloana „B” .

(20 puncte)

„A”

„B”

1- cuprul este bun conductor electric

a – fenomene mecanice

2- pulberea de fier este atrasă de magnet

b – fenomene termice

3- alcoolul se evaporă

c – fenomene electrice

4- slalomul unui schior pe pârtie

d – fenomene magnetice

5- apa se solidifică la 0°C

e - fenomene optice

6- becurile legate în paralel luminează puternic

7- grafitul este opac

8- fotbalistul lovește mingea cu piciorul

9 – după ploaie se observă curcubeul

10 – dilatarea unei bile de aluminiu

4. Laptele dintr-un borcan cântărește 880 g. Volumul înscris pe borcan este de 800 cm^3 . Ce densitate are laptele din borcan? Exprimați rezultatul în unități de măsură SI.

(15 puncte)

5. Cele două corpuri reprezentate în figura de alături sunt din aluminiu și respectiv fier. Știind că dimensiunile lor sunt exprimate în cm, iar densitățile lor sunt: ρ aluminiu = $2,7 \text{ g/cm}^3$ și ρ fier = $7,8 \text{ g/cm}^3$, să se determine masele celor două corpuri.

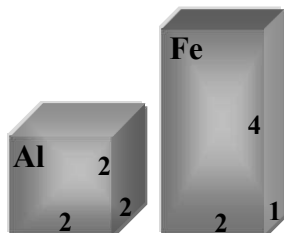

(25 puncte)

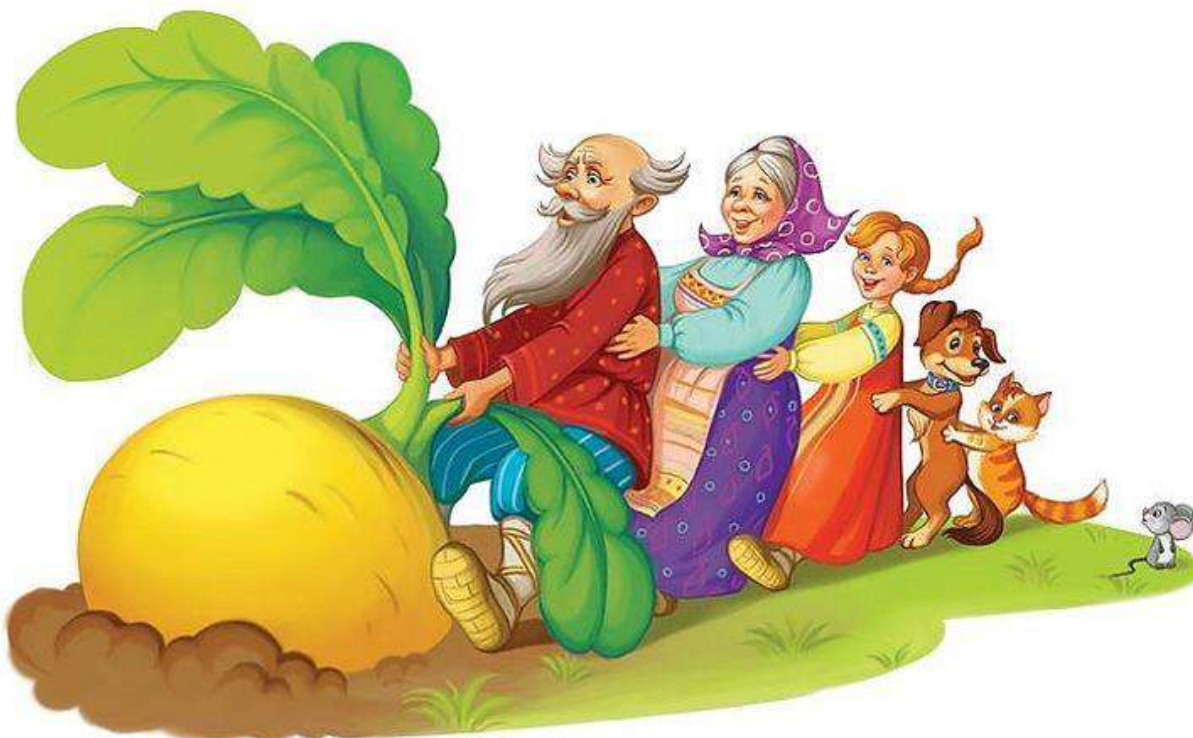

”RIDICHEA URIAȘĂ”

ACTIVITATE INTEGRATĂ

ELEMENTE COMPONENTE ALE ACTIVITĂȚII INTEGRATE:

1. Activități de dezvoltare personală
2. Activități liber alese 1
3. DLC: Educarea limbajului
4. DEC: Educație plastică
5. Activități liber alese 2

Prof. Inv.prescolar ,TUGUI MARIOARA DANIELA

Scoala Gimnaziala „Dimitrie Cantemir”FETESTI-IALOMITA

Activitate integrată pe o zi

Profesor pentru învățământul preșcolar,

TUGUI MARIOARA DANIELA

DATA: ;

Scoala Gimnazială „Dimitrie Cantemir”

NIVEL: I (3-5 ANI)

GRUPA MICĂ: „FLORICELE”



TEMA ANUALĂ DE ÎNVĂȚARE : „CÂND, CUM ȘI DE CE SE ÎNTÂMPLĂ?”

TEMA SĂPTĂMÂNII: „ COȘULEȚ CU VITAMINE... ” – legume de primăvară

TEMA ZILEI: “RIDICHEA URIAȘĂ!”

MIJLOC DE REALIZARE: activitate integrată pe o zi ;

Strategia de integrare:

1. armonizarea obiectivelor și conținuturilor într-un tot unitar, asigurându-se astfel logica desfășurării activității;
2. parcurgerea conținutului specific domeniilor: ADP; ALA; ADE: Educarea limbajului și Educație plastică; Dramatizare.

ELEMENTE COMPONENTE ALE ACTIVITĂȚII INTEGRATE (categorii de activități):

I. ADP: ACTIVITĂȚI DE DEZVOLTARE PERSONALĂ:

- **Întâlnirea de dimineață:** salutul; prezența; calendarul naturii, surpriza zilei.
- **Rutine:** micul dejun.

- **Tranziții:** recitative ritmice, euretmi. „Bat din palme clap, clap...”; ”Zboară rândunica”

II. ALA 1: ACTIVITĂȚI LIBER ALESE :

- **Joc de masă:** ”Din jumătate-întreg” – *joc jumătate-întreg pe tabletă cu legume timpurii*, www.wordwall.ro
”Găsește umbra legumelor” – *tabloul umbrelor*
- **Știință:** ”Plantăm și sortăm ridichi” -*plantare, sortare mic-mare*
- **Joc de rol:** ”La aprozar”

III. ADE : ACTIVITĂȚI PE DOMENII EXPERIENȚIALE:

- **DLC:** Educarea limbajului: ”Piesa de teatru, Ridichea Uriașă” – *povestirea educatoarei*
- **DEC:** Educație plastică: ”Pictăm Ridichea Uriașă” -*pictură- dactilopictură și ștampilare cu burețelul*

IV. ADE : ACTIVITĂȚI LIBER ALESE 2:

- **Joc de mișcare:** ”Goana după legume” – *culegerea legumelor după criteriul dat*

TIPUL ACTIVITĂȚII: mixtă

TIPUL INTEGRĂRII: pe o zi

FORME DE ORGANIZARE: frontal, individual, pe grupuri mici

DIMENSIUNI ALE DEZVOLTĂRII:

A. DEZVOLTAREA FIZICĂ, A SĂNĂTĂȚII ȘI IGIENEI PERSONALE

- Motricitate grosieră și motricitate fină în contexte de viață familiare.

B. DEZVOLTAREA SOCIO-EMOȚIONALĂ

- Interacțiuni cu adulții și cu copiii de vârste apropiate

C. CAPACITĂȚI ȘI ATITUDINI ÎN ÎNVĂȚARE

- Curiozitate, interes și inițiativă în învățare
- Finalizarea sarcinilor și a acțiunilor (persistență în activități)
- Activare și manifestare a potențialului creativ

D. DEZVOLTAREA LIMBAJULUI, A COMUNICĂRII ȘI A PREMISELOR CITIRII ȘI SCRIERII

- Mesaje orale în contexte de comunicare cunoscute

COMPOARTAMENTE VIZATE:

A.1.1. Își coordonează mușchii în desfășurarea unor activități diversificate, specific vârstei.

A.1.3. Utilizează mâinile și degetele pentru realizarea de activități variate.

B.1.3. Inițiază/participă în interacțiuni pozitive cu copii de vârstă apropiată.

C.2.1. Realizează sarcinile de lucru cu consecvență.

C.3.2. Demonstrează creativitate prin activități artistico-plastice, muzicale și practice, în conversații și povestiri creative.

D.1.2. Demonstrează înțelegerea unui mesaj oral, ca urmare a valorificării ideilor, emoțiilor, semnificațiilor etc. (comunicare expresivă).

D.2.1. Demonstrează capacitate de comunicare clară a unor idei, nevoi, curiozități, acțiuni, emoții proprii (comunicare expresivă).

SCOPUL ACTIVITĂȚII:

- Dezvoltarea capacității de exprimare orală, de înțelegere și de utilizare corectă a semnificațiilor structurilor verbale orale,

ACTIVITĂȚI DE ÎNVĂȚARE:

I. ADP: ACTIVITĂȚI DE DEZVOLTARE PERSONALĂ:

INTALNIREA DE DIMINEATA

Tema activității: *"Să facem cunoștință cu ridichea uriașă!"* -salutul, prezența, calendarul naturii, gimnastica de înviorare, împărtășirea cu ceilalți, surpriza zilei.

OBIECTIVE OPERAȚIONALE:

- O1.** Să participe la activitatea de grup, prezentându-se colegilor;
- O2.** Să descrie starea vremii din ziua curentă.

STRATEGII DIDACTICE:

METODE ȘI PROCEDEE DIDACTICE: conversația, explicația, exercițiul

MIJLOACE DIDACTICE: calendarul naturii, catalogul grupei, mascota pisică, ridiche uriașă, coșuleț cu legume, ecusoane, laptop, proiector

FORMA DE ORGANIZARE: frontal

EVALUARE: continuă prin observare curentă și apreciere verbală

RUTINE

Tema activității: *"Apa, prietena mea!"* – exersarea unor deprinderi igienico-sanitare; *"În fiecare zi, o faptă bună!"* – exersarea deprinderii de a oferi ajutorul

OBIECTIVE OPERAȚIONALE:

O3. Să cunoască importanța spălării mânuțelor înainte de a mânca;

O4. Să execute acțiunea propriu-zisă, respectând etapele acesteia;

STRATEGII DIDACTICE:

METODE ȘI PROCEDEE DIDACTICE: conversația, explicația, demonstrația, exercițiul

MIJLOACE DIDACTICE: săpun lichid, apă, șervețele de șters

FORMA DE ORGANIZARE: frontal, individual

EVALUARE: continuă prin observare curentă și apreciere verbală

TRANZITII

Tema activității: *"Bat din palme clap, clap, clap"* *"Zboară Rândunica"* - recitative ritmice, euretmi

OBIECTIVE OPERAȚIONALE:

O5. Să cânte în colectiv și în grupuri mici;

O6. Să execute mișcărilor sugerate de textul jocului cu cânt, în armonie cu ritmul liniei melodice;

STRATEGII DIDACTICE:

METODE ȘI PROCEDEE: conversația, explicația;

MIJLOACE DIDACTICE: material PowerPoint, laptop, stick cu muzică

FORMA DE ORGANIZARE: frontal

EVALUARE: continuă prin observare curentă și apreciere verbală

II. ALA 1: ACTIVITĂȚI LIBER ALESE :

JOC DE MASA

Tema activității:

"Din jumătate-întreg" – joc jumătate-întreg pe tabletă cu legume timpurii
(anexa 2)

"Găsește umbra legumelor" – joc de masă cu jetoane (anexa 3)

SARCINI DIDACTICE:

- Formarea unui întreg din jumătăți - site www.wordwall.ro
- Așezarea legumelor pe siluetele corespunzătoare acestora

OBIECTIVE OPERAȚIONALE

O7.Să îmbine jumătățile de piese online pentru a reda imaginea diferitelor legume timpurii pe site-ul www.wordwall.ro

O8.Să descrie imaginile găsite;

O9.Să așeze jetoanele corespunzătoare pe tabloul cu umbre de primăvară.

STRATEGII DIDACTICE:

METODE ȘI PROCEDEE: conversația, explicația, exercițiul

MIJLOACE DIDACTICE: tablete cu aplicația dată, planșă model cu imaginile din aplicația online, tablou cu umbre, siluete cu legume timpurii, coșulețe

FORMA DE ORGANIZARE: pe grupuri mici, individual

EVALUARE: a) continuă prin observare curentă și apreciere verbală

b) finală prin analiza lucrării

STIINTA

Tema activității:

”Plantăm și sortăm ridichi” – plantare, sortare mic-mare

SARCINI DIDACTICE:

- Plantarea de semințe de ridichi în lădițe;
- Sortarea ridichilor mari și ridichilor mici în cofraje de ouă.

OBIECTIVE OPERAȚIONALE:

O10. Să planteze semințele în lădițe;

O11. Să interpreteze rolul grădinarului;

O12. Să recunoască și să folosească în mod corect uneltele de lucru;

O13. Să sorteze ridichile după mărimea acestora în cofrajul corespunzător, motivând alegerea făcută.

STRATEGII DIDACTICE

METODE ȘI PROCEDEE: conversația, explicația, exercițiul, demonstrația, aprecieri verbale

MIJLOACE DIDACTICE: lădiță cu pământ, semințe, folie protecție, mănuși, șorturi, uneltele grădinarului, cofraje, ridichi.

FORMA DE ORGANIZARE: pe grupuri mici, individual

EVALUARE: a) continuă prin observare curentă și apreciere verbală

b) finală prin analiza lucrării

JOC DE ROL

Tema activității:

”La aprozar”

SARCINI DIDACTICE:

- Să intre în pielea personajelor (vânzător, cumpărător) și să participe activ

OBIECTIVE OPERAȚIONALE:

O14. Să salute și să ceară politicos legume – *”Vă rog să-mi dați..”*

O15.Să interpreteze rolul vânzătorului și cumpărătorului;

O16.Să recunoască și să folosească în mod corect cântarul și banii de jucărie;

O17.Să manifeste spirit cooperant în activitatea de grup comunicând cu partenerii.

STRATEGII DIDACTICE

METODE ȘI PROCEDEE: conversația, explicația, jocul, demonstrația, aprecieri verbale

MIJLOACE DIDACTICE: bani de hârtie, legume, cântar, casă de marcat, coșuleț pentru cumpărături, șorțuleț pentru vânzător

FORMA DE ORGANIZARE: pe grupuri mici, individual

EVALUARE: a) continuă prin observare curentă și apreciere verbal

III. ADE : ACTIVITĂȚI PE DOMENII EXPERIENȚIALE:

DLC: EDUCAREA LIMBAJULUI

Tema activității:

"Ridichea uriasă" – povestirea educatoarei

SARCINA DIDACTICĂ:

- Să asculte cu atenție și interes povestea;
- Să răspundă la întrebările adresate de educatoare

OBIECTIVE OPERAȚIONALE:

O18. Să asculte cu atenție conținutul poveștii;

O19. Să rețină titlul și numele personajelor întâlnite în poveste;

O20. Să reproducă fragmente din poveste, folosindu-se de siluetele de pe covorul povestitor, cu ajutorul întrebărilor adresate de educatoare;

O21. Să așeze siluetele personajelor din poveste pe covorul povestitor în ordinea întâmplărilor;

O22. Să folosească mijloacele multimedia pentru a răspunde la întrebările adresate de educatoare

STRATEGII DIDACTICE

METODE ȘI PROCEDEE: povestirea, explicația, conversația, exercițiul, observația, expunerea, metoda explozia stelară

MIJLOACE DIDACTICE: ridiche uriașă, teatru de păpuși, păpuși cu silutele personajelor, imagini din poveste, covorul povestitor, laptop, proiector, covorul povestitor

FORMA DE ORGANIZARE: frontal

EVALUARE: a) continuă prin observare curentă și apreciere verbal

DEC: EDUCATIE PLASTICA

Tema activității:

”Ridichea” – pictură-ștampilare și dactilopictură

SARCINA DIDACTICĂ:

- Să picteze ridichea folosind tehnica propusă de educatoare.

OBIECTIVE OPERAȚIONALE:

O23. Să denumească materialele puse la dispoziție;

O24. Să execute exercițiile pentru încălzirea mușchilor mici ai mâinii;

O25. Să realizeze lucrarea utilizând tehnica ștampilării și a dactilopicturii;

O26. Să folosească în mod corect materialele puse la dispoziție pentru realizarea lucrării;

O27. Să manifeste interes pentru activitate;

O28. Să păstreze acuratețea lucrării.

STRATEGII DIDACTICE:

METODE ȘI PROCEDEE: explicația, conversația, demonstrația, exercițiul, analiza

MIJLOACE DIDACTICE: ridiche uriașă, planșă model, planșă demonstrativă, acuarele, pânză, suport pe care va fi așezată pânza, bureții, șervețele, palete pentru pictură, silueta ridichei, laptop, videoproietor

FORMA DE ORGANIZARE: frontal, individual

EVALUARE: a) continuă prin observare curentă și apreciere verbal

b) finală prin analiza lucrării

IV. ADE : ACTIVITĂȚI LIBER ALESE 2:

JOC DE MIȘCARE

Tema activității:

”Goana după legume” – culegerea legumelor după criteriul dat

SARCINI DIDACTICE:

- Alergarea la semnalul educatoarei și culegerea legumelor după criteriul dat

OBIECTIVE OPERAȚIONALE:

O29.Să respecte regulile prevăzute de joc;

O30. Să participe cu plăcere și interes la jocul de mișcare

STRATEGII DIDACTICE:

METODE ȘI PROCEDEE: explicația, conversația, demonstrația

MIJLOACE DIDACTICE: legume, coșulete, lădițe, ecusoane

FORMA DE ORGANIZARE: pe grupuri mici

EVALUARE: a) continuă prin observare curentă și apreciere verbal

BIBLIOGRAFIE:

1. *Curriculum pentru educație timpurie 2019*. Anexa la Ordinul Ministrului Educației Naționale Nr.4694/02.08.2019
2. *Metodica activităților instructive-educative în grădinița de copii*, Preda, Viorica, Editura Gheorghe Cârțu Alexandru, Craiova, 2009
3. *Îndrumător metodic-Laurenția Culea*- Editura Diana-2016;
4. *Educarea limbajului în învățământul preșcolar* (vol.I- Comunicarea orală+vol.II- Comunicarea scrisă)”. Ed. Compania, București, 2001
5. *Laborator preșcolar-ghid metodic- ediția a 3 a- V & I INTEGRAL*- Liliana Ezechil , Mihaela Paisi Lazarescu-București-2006;
6. *Revista învățământului preșcolar și primar*, -editura Arlequin 3-4/2011;
7. *** *Carte de povești*, Editura Tudor Bacău, 2001

Scenariul zilei

Asigur condițiile optime necesare desfășurării activității: aerisirea sălii de grupă, aranjarea meselor și a scaunelor, pregătirea materialului didactic necesar desfășurării activității. După ce toți copiii au venit la grădiniță ne pregătim de activități.

I. ADP: ACTIVITĂȚI DE DEZVOLTARE PERSONALĂ:

- **Întâlnirea de dimineață:**

Ziua va debuta cu întâlnirea de dimineață, când toți copiii au sosit. Copiii vor intra în sala de grupă pe melodia „*Cântec de primăvară!*” și se vor așeza în semicerc pentru a putea stabili fiecare un contact vizual cât mai bun cu toți membrii grupei.

- **Salutul:**

”Dimineața a sosit,

Toți copiii au venit

În semicerc să ne-adunăm,

Pe scăunele să ne așezăm,

Cu toții să ne salutăm:

-Bună dimineața, dragi legume timpurii!

Mă bucur că sunteți aici.

A-nceput o nouă zi, Bună dimineața, dragi copii!”

- **Prezența și calendarul naturii:**

Voi numi un băiat să numere fetele prezente și o fată să numere băieții prezenți, după aceea vor așeza pe panou copiii prezenți, iar pe cei absenți îi vor așeza în plic. Se trece la calendarul naturii, unde se numește ziua săptămânii, data, anotimpul și se menționează starea vremii. Se numesc zilele săptămânii, anotimpurile și lunile anotimpului primăvara.

- **Gimnastică:**

Ca în fiecare dimineață, copiii vor face și puțină gimnastică pe versurile cântecului îndrăgit de ei și vor executa mișcările sugerate de versuri.

- **Împărtășirea cu ceilalți:**

“Îmi plac legumele pentru că...”

Se sugerează copiilor să spună ce legumă le-ar place să guste. De asemenea, dacă sunt copii care doresc să împărtășească anumite evenimente trăite, sunt încurajați.

- **Activitatea de grup:**

”Joc: Roata legumelor timpurii ..”.

Cu ajutorul aplicației www.wordwall.ro voi proiecta jocul ”Roata legumelor timpurii” (anexa 1), iar copiii vor veni pe rând și vor învăța roata stabilind la ce legumă s-a oprit roata. De asemenea, copiii vor fi rugați să spună dacă leguma este de primăvară sau nu.

“Un tăciune și-un cărbune

Toate ce s-au spus sunt bune.”

- **Surpriza zilei:**

În sala de grupă se află o Pisicuță care este foarte tristă, deoarece nu a reținut nici o poveste de la grădiniță. Ea și-ar dori să rămână astăzi cu copiii în grupă și să învețe și ea o poveste pentru a o putea spune mamei. Dar Pisicuța nu a venit singură. A adus cu ea o cutiuță magică în care se află o ridiche uriașă, câteva păpușele dar și câțiva bureți.

Captez atenția copiilor și îi implic în activitate cu ajutorul personajului-surpriză Pisicuța și următoarea introducere: *”Astăzi, copii, ne vom juca cu legumele de primăvară, vom asculta o poveste nouă cu ajutorul acestor păpușele primite de la Pisicuță iar după ce ascultăm povestea, vom picta pe pânză cu ajutorul acestor bureți”*

Se poartă o discuție despre venirea Pisicuței și despre cum pot ei să o ajute .

Anunț tema activității și obiectivele propuse în termeni accesibili preșcolarilor: *“Activitatea noastră de astăzi se numește “Ridichea Uriașă”. Pe parcursul zilei, vom dovedi cât de bine cunoașteți voi legumele care sunt prezente în anotimpul primăvara. Ne vom juca și veți asculta împreună cu Pisicuța o poveste foarte frumoasă. Iar la sfârșit, pentru a-i demonstra Pisicuței cât de harnici sunteți voi, vom picta împreună cu bureții primiți de la Pisicuță, o ridiche uriașă.”*

II. ALA 1: ACTIVITĂȚI LIBER ALESE :

Li se prezintă apoi copiilor centrele de activitate, după care se vor îndrepta către centrele: **Joc de Masă, Joc de rol și Știință**. După ce se intuiesc materialele și sarcinile de lucru, la semnalul educatoarei, copiii se vor îndrepta către centre folosind tranziția „*Bat din palme clap, clap, clap*”.

La sectorul **Joc de masă**, copiii vor fi îndrumați pe tabletă să îmbine jumătățile de piese online pentru a reda imaginea diferitelor legume timpurii pe site-ul www.wordwall.ro (anexa 2) și să rezolve sarcina de pe tabloul legumelor, prin căutarea umbrelor corespunzătoare legumelor de primăvară (anexa 3). La sectorul **Științe** copiii vor fi mici grădinari unde vor trebui să planteze ridichi pentru a putea crește vesele în acest anotimp minunat și vor sorta ridichile mari și ridichile mici în cofraje de ouă corespunzătoare mărimii. Iar la centrul **Joc de rol** copiii vor fi mici vânzători și cumpărători unde vor trebui să salute, să ceară politicos legume („Vă rog să-mi dați...”), apoi să plătească ce au cumpărat cu bani de hârtie. Copiii au datoria de a descrie și de a clasifica legumele cumpărate.

Se intuiesc materialele puse la dispoziție, cu explicațiile necesare pentru desfășurarea activității și se realizează încălzirea mușchilor mici ai mâinii.

Educatorea supraveghează activitatea și oferă sprijin celor care solicită.

După terminarea lucrărilor, dacă mai este timp, copiii pot trece de la un centru la altul, la final se va realiza „*Turul galeriei*” unde fiecare copil va primi câte o bulină pe care o va lipi pe fișa care îi place cel mai mult.

Tranziție : „*Apa, prietena mea*”, - exersarea unor deprinderi igienico-sanitare. (copiii vor merge la masa) . Revin în clasă prin **tranziția** : „*Zboară Rândunica*”- cântec

III. ADE : ACTIVITĂȚI PE DOMENII EXPERIENȚIALE:

“*Piesa de teatru, Ridichea Uriașă*” este prima activitate pe domenii experiențiale, care aparține *Domeniului Limbă și Comunicare* și care va fi realizată sub forma unei piese de teatru. În cadrul acestei activități, copiii vor face o călătorie în lumea minunată a teatrului, astfel bucurându-se pe Pisicuța. Se începe prezentarea poveștii (anexa 4) cu ajutorul panoului suport pentru teatru de păpuși care prezintă grădina unde se desfășoară acțiunea. Odată cu

evoluția firului narativ apar și figurinele din poveste, interacționând și dialogând pentru a-i aduce pe copii cât mai aproape de acțiunile personajelor și evoluția acestora.

Pe tot parcursul poveștii, coordonez activitatea, intervenind dacă este cazul, pentru a le reaminti copiilor regulile de comportare la o piesă de teatru.

Pentru a se asigura că toți copiii au înțeles și reținut în mod corect conținutul poveștii, se va utiliza metoda exploziei stelare, în centrul steluței aflându-se imaginea ce ilustrează povestea recent prezentată iar pe cele cinci capete întrebări pe baza poveștii cu structura **Cine? Unde? Când? De ce? Ce?** Copiii vor trece pe rând prin fața steluței, alegând câte un jeton cu o întrebare din categoria celor cinci, iar după ce eu le voi citi întrebarea, vor răspunde la întrebări.

Cu ajutorul aplicației www.wordwall.ro va fi expusă pe proiector metoda Explozia Stelară, iar prin intermediul jocului "Învârte roata" (anexa 5) va fi stabilită ordinea în care vor fi extrase steluțele cu întrebări.

Pentru evaluarea cunoștințelor asimilate în cadrul activității vor fi adresate următoarele întrebări:

- Ce a plantat Moșneagul?
- Pe cine a chemat moșneagul în ajutor?
- Cine l-a ajutat?
- Dar bunica pe cine a chemat?
- Cine a ajutat-o pe fetiță?
- Care au fost personajele chemate de cățel?

Cu ajutorul "Covorului Povestitor" răspunsurile copiilor vor fi expuse astfel: În funcție de momentul în care apar personajele în poveste, se așază pe covor siluetele personajelor..

După terminarea primei activități, prin intermediul tranziției „*Măinile le ridicăm/Și pe cap le așezăm./Apoi pe ochi, pe nas/Pe urechi ne-a mai rămas./Iute batem din picioare,/Palmele le lovim tare.*” Se face trecerea la activitatea din cadrul Domeniului Estetic și Creativ, în care copiii vor avea de realizat „**Ridichea Uriașă**” din piesa de teatru.

Astăzi vom realiza : „Ridichea Uriașă ” din piesa de teatru.

“*Să pictăm, Ridichea Uriașă*” este a doua activitate pe domenii experientiale și aparține Domeniului Estetic și Creativ. Fiecare copil are pe măsută câte o pânză aflată pe un

șevalet (anexa 6). Pe pânză se află silueta unei ridichii. Cu ajutorul burețelilor primiți de la Pisicuța, copii vor picta pe pânza specială, prin tehnica ștampilării ”Ridichea Uriașă”

Le pun copiilor la dispoziție o ”ridiche uriașă” – model și explic pașii ce trebuie urmați în realizarea acestor legume timpurii. După ce am explicat cerințele și intuit materialele de lucru se realizează exerciții de încălzire a mâinilor, iar copiii se apucă să lucreze sub supravegherea mea, care intervin numai în momentul în care sunt solicitată.

Le ofer explicații suplimentare dacă este cazul, iar din când în când revin asupra recomandării de a avea o poziție corectă a corpului în timpul lucrului. Pe parcursul activității urmăresc atenția și îndemânarea copiilor.

La sfârșitul activității se realizează turul galeriei, urmărindu-se evaluarea și aprecierea lucrărilor copiilor.

Copiii lucrează ascultând cântece de primăvară.

În momentul finalizării activității de educație plastică , copiii vor trece pe la fiecare centru și o să recapituleze ceea ce au învățat pe tot parcursul zilei.

✓ Se vor face aprecieri generale și individuale.

Activitatea didactică se încheie într-o atmosferă relaxantă, cu **jocul de mișcare : „Goana după legume” de la ALA2.**

În coșulețul adus de educatoare se găsesc ridichi, salată și ceapă verde, iar la semnalul educatoarei fiecare copil va culege cât mai multe legume pe care le va duce acasă. Se demonstrează cele amintite mai sus. Acolo unde este nevoie se intervine cu explicații suplimentare (individual sau colectiv, după caz) .

După aceea, copiii se vor juca respectând regulile amintite de educatoare, iar pentru complicarea jocului vor trebui să culegă doar acele legume care seamănă cu cele de pe ecusonul lor. Jocul se repetă până când prezintă interes pentru copii.

Fac aprecieri asupra întregii activități și Pisicuța le mulțumește că a reușit să vadă așa povești și așa copii muncitori și harnici înainte de a ajunge acasă la mama ei.

Proiect Didactic

Evenimentul didactic	Obiective	Conținutul activității	Strategii didactice		Evaluare
			Metode și procedee	Material didactic	

*1. Moment
organizatoric*



O1

Creez condițiile necesare bunei desfășurări a activității:

- ✓ *aerisirea sălii de grupă;*
- ✓ *amenajarea spațiului de desfășurare a activității;*
- ✓ *pregătirea materialului didactic necesar activității;*
- ✓ *stabilirea liniștii și asigurarea unei atmosfere propice.*

Copiii vor intra în sala de grupă pe melodia „*Cântec de primăvară!*” și se vor așeza în semicerc pe scăunele pentru a putea stabili fiecare un contact vizual cât mai bun cu toți membrii grupei.

I. ADP: ACTIVITĂȚI DE DEZVOLTARE PERSONALĂ

În cadrul **întâlnirii de dimineață**, copiii participă la:

Salutul zilei:

”Dimineața a sosit,

Toți copiii au venit

În semicerc să ne-adunăm,

Pe scăunele să ne așezăm,

Cu toții să ne salutăm:

-Bună dimineața, dragi legume timpurii!

Mă bucur că sunteți aici.

A-nceput o nouă zi.

-Bună dimineața, copii!”

Prezența copiilor și calendarul naturii:

Voi numi un băiat să numere fetele prezente și o fată

Conversația

Conversația

Exercițiul

Observarea
comportamentului verbal
și non-verbal
al copiilor

Observarea
comportamentului
copiilor

O5

pag. 16

panou

2. Captarea atenției



În sala de grupă se află o Pisicuță care este foarte tristă, deoarece nu a reținut nici o poveste de la grădiniță. Ea și-ar dori să rămână astăzi cu copiii în grupă și să învețe și ea o poveste pentru a o putea spune mamei. Dar Pisicuța nu a venit singură. A adus cu ea o cutiuță magică în care se află o ridiche uriașă, câteva păpușele dar și câțiva bureți.

Captez atenția copiilor și îi implic în activitate cu ajutorul personajului surpriză pisicuța și următoarea introducere:

„Dragi prieteni!

Mama mea m-a trimis la grădiniță să ascult o poveste dar eu nu am fost cuminte și nu am reținut nimic. Așa că mama s-a supărat foarte rău pe mine. Am venit astăzi la voi deoarece am auzit că domnișoara vrea să vă spună o poveste frumoasă, asemenea unei piese de teatru. Vouă vă place teatrul? Și mie îmi plac foarte mult piesele de teatru. Mă primiți și pe mine să ascult povestea voastră? Iuhuhu! Ce bucurie! De-abia aștept să ascult povestea și să îi povestesc mamei cât de frumos a fost! O să fie foarte fericită! Eu zic să ne pregătim să fim atenți, cumiți, ascultători și să răspundem corect la toate întrebările domnișoarei. Ah! Era să uit! Am adus pentru voi o cutiuță magică pe care o veți deschide împreună cu domnișoara.”

Se poartă o discuție despre venirea Pisicuței.

Conversația

Elementul surpriză-
Pisicuța

Observarea comportamentului non-verbal al copiilor

<p>3. Anunțarea temei și a obiectivelor</p> 		<p>Anunț tema activității și obiectivele propuse în termeni accesibili preșcolariilor: “<i>Activitatea noastră de astăzi se numește “Ridichea Uriașă”. Pe parcursul zilei, vom dovedi cât de bine cunoașteți voi legumele care sunt prezente în anotimpul primăvara. Ne vom juca și veți asculta împreună cu Pisicuța o poveste foarte frumoasă. Iar la sfârșit, pentru a-i demonstra Pisicuței cât de harnici sunteți voi, vom picta împreună prin tehnica ștampilării cu burețelul, o ridiche uriașă.</i>”</p> <p>Tranziție (joc de mișcare):</p> <p><i>„Bat din palme clap, clap, clap!”</i></p> <p><i>Din picioare trap, trap, trap!</i></p> <p><i>Ne învârtim, ne răsucim,</i></p> <p><i>Și spre centre noi pornim! ”</i></p>	<p>Conversația</p> <p>Recitativ ritmic</p> <p>Element de joc - mișcarea</p>	<p>Element surpriză- Pisicuța</p>	<p>Evaluarea gradului de înțelegere a temei și a obiectivelor</p>
---	--	---	--	-----------------------------------	---

4. Reactualizarea cunoștințelor



	<p>Voi anunța jocurile și activitățile ce urmează a fi desfășurate în fiecare centru de interes, invitând grupa de copii să le viziteze și să-și aleagă tema dorită. Pentru fiecare centru (sector) voi purta discuții referitoare la ceea ce vor realiza cu ajutorul materialelor puse la dispoziție și modul de utilizare al ustensilelor.</p> <p>Copiii vor rezolva sarcinile de la cele 3 centre, trecând, pe rând, pe la toate.</p> <p>Fiecare copil merge la sector după propriile plăceri.</p> <p>II. ACTIVITĂȚI LIBER ALESE</p> <p>Copiii lucrează pe centre de interese: Joc de masă, Joc de rol și Știință.</p>			
O7	<p>Joc de masă: „Din jumătate-întreg” – joc jumătate-întreg pe tabletă cu legume timpurii (anexa 2)</p>	Conversația		Observarea comportamentului non-verbal al copiilor
O8	<p>”Găsește umbra legumelor timpurii” – joc de masă cu jetoane (anexa 3)</p>	Explicația		
O9	<p>La acest sector, copiii vor fi îndrumați pe tabletă să îmbine jumătățile de piese pentru a reda imaginea diferitelor legume timpurii pe site-ul www.wordwall.ro și să rezolve sarcina de pe tabloul legumelor, prin căutarea umbrelor corespunzătoare legumelor de primăvară.</p>	Exercițiul	Tablete, Tablou cu umbre, jetoane cu legume timpurii	
O10	<p>Știință: „Plantăm și sortăm ridichi” – plantare, sortare mic-mare</p>	Conversația	Lădițe, pământ, semințe, lopățele,	Observarea comportamentului copiilor
O11	<p>În cadrul acestui sector, copiii vor fi mici grădinari unde vor trebui să planteze semințe de ridichi pentru a</p>	Explicația	șorțulețe, cofraje,	
O12	<p>putea crește vesele în acest anotimp minunat, și vor</p>	Demonstrați a	ridichi	
O13	<p>sorta ridichile mari și ridichile mici în cofraje de ouă corespunzătoare mărimii.</p>	Exercițiul		



III. ACTIVITĂȚI PE DOMENII EXPERIENȚIALE

DLC: Educarea limbajului – povestirea educatoarei

Activitatea de educare a limbajului se desfășoară după finalizarea activităților liber alese și după tranziția ”Cu mânuțele curate”, la întoarcerea copiilor în sala de grupă.

Atenția copiilor este captată cu ajutorul cutiutei surprize primită de la pisicuță, iar după ce o vor ajuta pe educatoare să o deschidă vor descoperi câteva păpușele și o ridiche uriașă.

Pentru anunțarea scopului și a obiectivelor, educatoarea îi va anunța pe copii că urmează să asculte o poveste asemenea unei piese de teatru, menționând titlul poveștii. Se include povestea într-o serie de povești pentru **reactualizarea cunoștințelor anterioare**.

Fiind așezați în semicerc, copiii vor asculta povestea ”**Ridichea uriașă**” povestită de educatoare.

În cadrul acestei activități, copiii vor face o călătorie în lumea minunată a teatrului, astfel bucurându-se pe Pisicuță. Se începe prezentarea poveștii (anexa 4) cu ajutorul panoului suport pentru teatru de păpuși care prezintă grădina unde se desfășoară acțiunea. Odată cu evoluția firului narativ apar și figurinele din poveste, interacționând și dialogând pentru a-i aduce pe copii cât mai aproape de acțiunile personajelor și evoluția acestora.

Copiii vor fi implicați activ în poveste prin intermediul povestirii predictive. Spre exemplu, aceștia vor fi întrebați ce cred ei că se va întâmpla mai departe

Explicatia

Conversația

Observația

Cutiuta surpriză cu ridichea de pluș păpușele și bureții

Observarea comportamentului non-verbal al copiilor

O19

Observarea comportamentului copiilor

O18

Panou suport pentru teatru de păpuși

Conversația

Păpușile din Ridichea Uriașă

Evaluarea gradului de înțelegere a modului de desfășurare a piesei de teatru

Explicatia

Observația

6. Obținerea performanței



O27

DEC: Educație plastică – dactilopictură și ștampilare „Ridichea uriașă din grădina fermierului”

A. Introducerea în activitate:

Pentru *captarea atenției* propun copiilor să-i facem moșului câte o ridiche uriașă pentru a rămâne cu o amintire frumoasă de la grupa noastră noastră.

Anunț titlul activității: ”Ridichea Uriașă din grădina fermierului” și le comunic sarcina didactică: să picteze ridichea folosind tehnica propusă, dactilopictură și ștampilare cu burețelul.

B. Prezentarea și analiza modului

Prezint copiilor ridichea uriașă model, atragându-le atenția asupra modalitatea de pictură. Se analizează modelul adresând următoarele întrebări:

- Ce culoare are ridichea?
- Ce culoare au frunzele?
- Ce culoare are fondul?
- Ce a folosit fetița pentru a picta ridichea și frunzele?
- Ce a folosit fetița pentru a picta fondul?

C. Explicarea și demonstrarea modului de lucru

Explic și demonstrez cum trebuie să picteze ridichea, frunzele și fondul, și le reamintesc tehnica de pictură: *”Cu ajutorul degetului arătător, îl vom înmuia în apă, nu foarte mult, după care îl introducem în culoare! Mai întâi vom picta ridichea cu roșu și cu verde frunzele. Pentru a realiza fundalul ridichii, vom folosi burețelul. Introducem burețelul în culoare iar apoi ștampilăm pe fundalul ridichii. După ce degețelul și burețelul rămân*

Conversația

Ridichea
model
pictată

Conversația
Explicația

Observarea
comportame
ntului
copiilor

Expunerea
Conversația

Observarea
comportame
ntului
copiilor

Demonstrați
a

Explicația

7. Încheierea
activității



	<p>O29</p> <p>O29</p> <p>O30</p>	<p>IV. JOC DE MIȘCARE: „Goana după legume”</p> <p>Activitatea didactică se încheie într-o atmosferă relaxantă, cu jocul de mișcare : „Goana după legume”</p> <p>Explicarea și demonstrarea jocului:</p> <p>In coșulețul adus de educatoare se găsesc ridichi, salată și ceapă verde, iar la semnalul educatoarei fiecare copil se va transforma în grădinar și va culege cât mai multe legume pe care le va duce acasă.</p> <p>Se demonstrează cele amintite mai sus.</p> <p>Jocul de probă:</p> <p>Copiii execută jocul propus, educatoarea urmărind participarea copiilor și înțelegerea sarcinilor jocului.</p> <p>Acolo unde este nevoie se intervine cu explicații suplimentare (individual sau colectiv,după caz) .</p> <p>După aceea copiii se vor juca respectând regulile amintite de educatoare, iar pentru complicarea jocului vor trebui sa culegă doar acele legume care seamănă cu cele de pe ecusonul lor.</p> <p>Jocul se repetă până când prezintă interes pentru copii.</p> <p>Fac aprecieri asupra întregii activități și Pisicuța le mulțumește că a reușit să vadă așa poveste și așa copii muncitori și harnici înainte de a ajunge acasă la mama ei.</p>	<p>Conversația</p> <p>Explicația</p> <p>Demonstrați a</p> <p>Exercițiul</p>	<p>Laptop cu muzică, coșulețe, lădițe, legume de primăvară, ecunoase</p>	<p>Stimularea interesului pentru activitate.</p> <p>Observarea comportamentului copiilor</p>
--	----------------------------------	---	---	--	--

Anexa 1 – Întâlnirea de dimineață "Roata legumelor timpurii"

0:10

Wordwall Creați lecții mai bune mai repede

Acasă Caracteristici Comunitate Activitățile mele Rezultatele mele Creați o activitate georgiana357

Le de legumă, s-a oprit roata? Lăse această o legumă de primăvară? Răspunde frumos, în propoziții!

Ceață verde Usturoi verde Salată Ridiche Spanac Roșia Vanăta Ardeiul Dovleac Ceapă verde

Spin It

Joc: "Roata legumelor timpurii"

de Georgiana357

+Adaugă etichete

Acțiune

Editați conținutul <> Încorporare Mai mult

Schimbați șablonul

INTERACTIVE

Roata aleatorie

Cărți aleatorii

Cautare de cuvinte

Deschide cutia

Anagramă

Arata tot

IMPRIMABILE PDF

Roata aleatorie

Cautare de cuvinte

Anagramă

Anexa 2 – ALA1: Joc de masă online– ”Din jumătate-întreg”

The screenshot shows the Wordwall website interface. At the top, the Wordwall logo and navigation links are visible. The main content area features a corkboard-themed game titled "Joc de masă - 'Din jumătate-întreg'". The game board has a timer at 0:10 and a score of 0. A large green paper with a lettuce image is pinned to the board. Below it, five smaller papers with different vegetable images are pinned. The right sidebar offers various interactive and printable templates. Social media sharing options are on the left.

Wordwall Creați lecții mai bune mai repede

Acasă Caracteristici Comunitate Activitățile mele Rezultatele mele Creați o activitate georgiana357

0:10

Schimbați șablonul

INTERACTIVE

- Găsiți potrivirea
- Se potrivesc
- Test
- Test de jocuri

Arata tot

IMPRIMABILE PDF

- Se potrivesc
- Test

Arata tot

f

Twitter

<>

Joc de masă - "Din jumătate-întreg"

de Georgiana357

+Adaugă etichete

Acțiune

Editați conținutul Setări sarcina Mai mult

Anexa 3 – ALA1-Joc de masă cu jetoane – ”Găsește umbra potrivită”



Anexa 4 – *ADE:DLC povestirea educatoarei – ”Ridichea uriașă”*

”RIDICHEA URIASA”

Într-un sat frumos și bogat, într-o căsuță cochetă, cu o grădină mică de zarzavaturi, trăia un țăran bătrân împreună cu băbuța lui, cu nepoțica, un câțel și o pisică.

Odată, bătrânul a semănat în grădină legume, printre care și ridichi.

Într-o dimineață, pe când s-a dus în grădina de zarzavat, a băgat de seamă că una dintre ridichi a crescut foarte mare, roșioară și frumoasă.

Pe zi ce trecea, ridichea se făcea tot mai mare și mai mare, încât privind-o moșneagul gândea: din ridichea aceasta vom mânca cu toții o săptămână. S-a apropiat de ea și a început să tragă. Dar ridichea stătea înfiptă în pământ, nu voia să clinească și atunci moșneagul a chemat băbuța în ajutor.

-Babă, babă, vino să-mi ajuți să scot ridichea!

A venit baba, l-a prins pe moș de mijloc, moșul a prins de frunzele ridichii și au început să tragă, dar ridichea nu se mișca din loc.

Bunica a început să își strige nepoata:

-Vino, nepoată, să ne ajuți! Ridichea asta este uriașă și tare încăpățânată!

Nepoata a venit iute și s-a apucat de mijlocul babei, baba de moș și moșul de frunzele ridichii; au început să tragă cu nădejde, dar uriașa nici gând să se clinească din loc.

Atunci fetița s-a gândit la prietenul ei, câțelul cel jucăuș și neastâmpărat. Acesta a venit iute- iute, dorind să fie de ajutor, dar tot nu au reușit.

În curte nu mai erau decât pisica, așa că au chemat-o și pe ea. Pisicuța a lăsat joaca și s-a dus repede în grădină să-i ajute, că doar făcea parte din familie. Nici de data aceasta ridichea nu s-a clintit din loc.

Atunci pisicuța și-a aminti că un șoricel își făcuse căsuța în peretele casei, așa că l-a strigat și pe el și l-au rugat să le vină în ajutor.

– Șoricel mititel, știu că te-am alergat de atâtea ori, dar acum avem nevoie de ajutorul tău.

Acesta s-a gândit bine, apoi a venit și el în grădină, s-a prins de coada pisicii, pisica de cățel, cățelul de fetiță, fetița de babă, baba de moș și moșul de frunzele ridichii și au tras cu nădejde, iar ridichea a început să se miște și până la urmă i-au venit de hac.

S-au bucurat cu toții că au izbutit să scoată ridichea, iar pentru că au muncit împreună, au mâncat cu toții din ridiche și au petrecut împreună.

Anexa 4.1. – ADE:DLC povestirea educatoarei – ”Ridichea uriașă” (Teatrul cu marionete și Covorul povestitor)



Anexa 5 – Explozia Stelară "Ridichea uriașă"

The screenshot shows a web browser displaying a Wordwall activity. The URL is wordwall.net/resource/55159875/explozia-stelară-ridichea-uriasă. The page features a central interactive wheel with a red arrow pointing to the right. The wheel is divided into several colored segments, each containing a question in Romanian related to the story 'Explozia Stelară' (The Star Explosion). The central text reads: 'Învârti roata și răspunde corect la întrebările din poveste!' (Spin the wheel and answer correctly the questions from the story!).

Below the wheel is a 'Spin It' button. To the right of the wheel, there is a 'Schimbăți șablonul' (Change template) section with 'INTERACTIVE' options: 'Roata aleatorie' (Random wheel), 'Cărți aleatorii' (Random cards), 'Deschide cutia' (Open the box), and 'Anagramă' (Anagram). Below these are 'IMPRIMABILĂ' (Printable) and 'PDF' options, each with a preview of the activity and an 'Arată tot' (Show all) link.

At the bottom of the page, the title 'Explozia Stelară "Ridichea Uriașă"' is displayed, along with the author 'de Georgiana357', a '+Aduăă etichete' (Add tags) button, and a 'Mai mult' (More) dropdown menu.

Anexa 6 – ADE: DEC dactilopictură și ștampilare cu burețelul – "Ridichea uriașă"

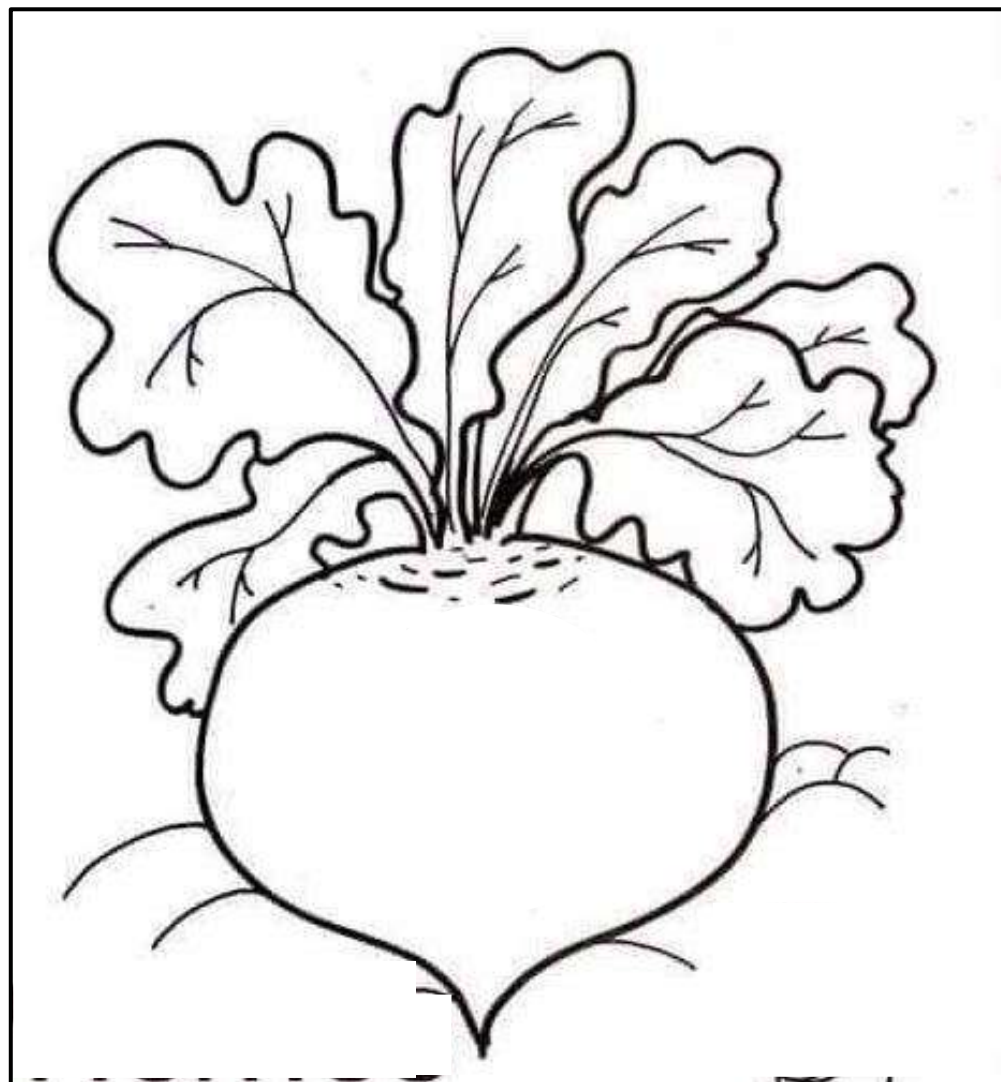

Discriminarea în școli – o problemă majoră

Prof.inv.prescolar Tugui Marioara Daniela
Scoala Gimnaziala “Dimitrie Cantemir “-Fetesti

“Am luptat împotriva dominației albe și am luptat împotriva dominației negre. Idealul meu cel mai scump este acela al unei societăți libere și democratice în care toți să trăiască în armonie și să aibă șanse egale”. Nelson Mandela

Fiecărui copil trebuie să i se asigure toate drepturile, fără deosebire de rasă, culoare, gen, limbă, religie, opinii politice sau de altă natură, origine etnică sau socială, avere, dizabilitate, naștere sau alt statut al său, al părinților săi sau al tutorilor săi legali. Adeseori, însă, acești copii sunt discriminați și drepturile lor sunt încălcate.

Copiii sunt primele victime ale discriminării.

Ce este discriminarea?

Prin discriminare se înțelege orice deosebire, excludere, restricție sau preferință pe baza criteriilor prevăzute de legislația în vigoare.

Discriminarea nu este altceva decât incalcarea dreptului la egalitate, iar acest drept este incalcat de cele mai multe ori in scoli. Discriminarea se bazeaza pe o prejudecata, care nu este altceva decat o idee preconceputa, gresita, pe care si-a facut-o un om despre altcineva. Ce au la baza aceste prejudecati? Este foarte simplu: ZVONURI. Ele sunt lansate de anumiti elevi.

Exista mai multe idei care pot duce la discriminare, dar cea mai des intalnita este ideea diferentelor dintre negrii si albi, numita si rasism. Rasismul poate duce la segregare rasiala, mai precis separarea si izolarea unor oameni de ceilalti.

Un copil, la scoala, poate fi exclus din anumite activitati pentru ca este de alta religie, culoare sau de alta etnie. Principalele motive pentru care, in ziua de azi, a crescut discriminarea in randul elevilor sunt mai multe, dar cea mai des intalnita situatie este aceea cand cineva cu handicap este exclus din anumite activitati, nu-si poate exprima liber opiniile sau este exclus din anumite cercuri de prieteni.

În cazul unor prejudecati formate de către anumiți elevi, cea mai bună soluție este COMUNICAREA. Prin comunicare se poate stabili dacă afirmațiile făcute cu privire la persoana respectivă sunt adevărate sau sunt doar niște prejudecati. În cazul în care acei oameni sunt de altă religie, etnie, naționalitate sau au vreun handicap, trebuie să li se acorde șansa de a se integra în comunitate.

Situația copiilor rromi este una critică, majoritatea aparținând unor familii extrem de sărace. Mulți dintre ei abandonează școala datorită lipsurilor materiale, iar cei care continuă sunt deseori discriminați față de colegii lor: puși în ultimele bănci ale clasei, tratați cu indiferență, sau, mai rău ca uneori, agresați verbal de către copii sau profesori. Educarea adulților (cadrelor didactice) și a copiilor în spiritul toleranței și nediscriminării constituie o prioritate dacă dorim schimbarea mentalităților.

Integrarea populației rromilor continuă la vârsta școlii, o școală care are ca misiune promovarea printre profesorii și elevii celorlalte naționalități, valorile și cultura elevilor etnici. Trebuie încurajată dorința rromilor de integrare și accentuat că integrarea nu înseamnă pierderea culturii tradiționale. Teamă etnică de diversitatea culturală ar trebui să fie înlocuită de interesul mutual și de deschiderea către schimbul de experiențe cu ceilalți.

Înțelegerea mutuală va reduce riscul discriminării și va contribui la crearea de condiții mai bune de învățare pentru copiii rromi. Condițiile mai bune de învățare vor stimula încrederea de sine a elevilor și vor contribui la reducerea abandonului școlar – o problemă extrem de frecventă între rromi. Din păcate, foarte mulți elevi din ziua de azi nu pot accepta elevi diferiți. Tocmai pentru că nu suntem uniți, această societate se destramă și apare astfel în școli și violență, fie ea verbală sau fizică.

Bibliografie .

Călineci, M.C. (coord.), 2008, Drept la țintă, Ghid de dirigenție și consiliere educațională, Editura Educația 2000+ Consulting SRL, București
Gabriel Andreescu, Combaterea discriminării, București, 2011
Gabriel Andreescu, „Spotul revistei Academia Cașavencu în lectura CNA și CNCD. Combaterea discriminării ca politică publică”, Noua Revistă de Drepturile Omului, nr. 2, 2010, pp. 9-19.
Gabriel Andreescu, „Prezența simbolurilor religioase în școlile publice: o bătălie pentru viitorul învățământului”, Noua Revistă de Drepturile Omului, nr. 4, 2006, pp. 38-57.

"Mentorat academic pentru elevii din centrele de plasament "

Implicarea elevilor în proiecte de voluntariat poate dezvolta o serie de competențe și abilități importante care sunt utile în viața lor personală și profesională. Iată câteva dintre competențele și abilitățile cheie pe care le pot dezvolta prin voluntariat:

Abilități de comunicare: Elevii învață să comunice eficient cu diverse persoane, inclusiv cu colegii voluntari, beneficiarii proiectului și coordonatorii. Această abilitate îi ajută să devină ascultători buni și să-și exprime ideile clar.

Empatie și sensibilitate socială: Implicarea în activități de voluntariat îi ajută pe elevi să dezvolte empatie și să devină mai conștienți de nevoile și dificultățile altor persoane. Această abilitate îi face mai sensibili la problemele sociale și îi încurajează să se implice în schimbarea pozitivă.

Gestionarea timpului: Voluntariatul poate fi programat în paralel cu școala și alte activități, ceea ce îi învață pe elevi să-și gestioneze timpul eficient pentru a îndeplini responsabilitățile lor academice și de voluntariat.

Gândire critică și rezolvarea de probleme: Elevii pot întâlni diverse provocări în timpul proiectelor de voluntariat, ceea ce îi încurajează să dezvolte abilități de gândire critică și de rezolvare a problemelor pentru a găsi soluții creative și eficiente.

Colaborare și lucrul în echipă: Voluntariatul presupune adesea munca în echipă, ceea ce le oferă elevilor oportunitatea de a dezvolta abilități de colaborare, încredere în ceilalți și capacitatea de a lucra într-un mediu divers și multicultural.

Responsabilitate și învățare individuală: Fiind responsabili de sarcinile lor de voluntariat, elevii învață să-și asume responsabilitatea și să fie autonomi. Ei învață să învețe și să dobândească noi cunoștințe și abilități pentru a-și îndeplini cu succes sarcinile.

Leadership și organizare: Implicarea în voluntariat poate oferi elevilor oportunitatea de a dezvolta abilități de leadership și de organizare, pe măsură ce se impun în proiecte și iau inițiative în cadrul echipelor.

Încredere în sine: Atunci când văd că pot face o diferență pozitivă în comunitatea lor prin voluntariat, elevii își câștigă încrederea în sine și în abilitățile lor.

Reziliență și adaptabilitate: Voluntariatul poate implica situații neașteptate sau dificile. Acesta îi învață pe elevi să fie rezilienți și să se adapteze la schimbări.

Sensul responsabilității civice: Voluntariatul îi ajută pe elevi să dezvolte un simț al responsabilității civice și să înțeleagă importanța contribuției lor la societate.

Iată un exemplu de bună practică în voluntariat în care am implicat elevi pe care îi coordonez: "Mentorat academic pentru elevii din centrele de plasament ".

Scopul proiectului: Furnizarea de suport academic și emoțional pentru elevii orfani instituționalizați pentru a-i ajuta să se descurce mai bine la școală și să își dezvolte încrederea în sine.

Etapa 1: Planificarea proiectului.

Colaborarea cu instituții: Identificarea centrelor de plasament care găzduiesc elevi orfani sau ce provin din familii dezorganizate și stabilirea unei colaborări cu acestea.

Recrutarea mentorilor: Recrutarea elevilor voluntari dispuși să devină mentori pentru elevii orfani. Elevii voluntari trebuie să fie maturi, empatici și să aibă abilități academice solide.

Stabilirea obiectivelor: Definirea obiectivelor clare pentru proiect, cum ar fi îmbunătățirea rezultatelor academice ale elevilor orfani și dezvoltarea abilităților de studiu.

Etapa 2: Identificarea și potrivirea perechilor de mentor-mentorat.

Interviurile și evaluarea mentorilor: Interviewarea și evaluarea voluntarilor pentru a potrivi mentori cu elevii orfani în funcție de interese și nevoi comune.

Formarea mentorilor: Asigurați-vă că mentorii sunt pregătiți pentru a fi sensibili la nevoile emoționale ale beneficiarilor și că înțeleg rolul lor de mentorat.

Etapa 3: Lansarea proiectului

Sesiune de introducere: Organizarea unei sesiuni de introducere pentru a prezenta mentorii și mentorații și pentru a stabili așteptările și obiectivele.

Etapa 4: Mentoratul în cadrul sesiunilor de învățare

Sesiunile de studiu: Organizați sesiuni regulate de studiu în care mentori și mentorați lucrează împreună pentru a aborda teme și întrebări academice.

Dezvoltarea abilităților de studiu: În timpul ședințelor, ajutarea elevilor orfani pentru a dezvolta abilități de studiu, cum ar fi organizarea notelor, planificarea timpului și strategiile de învățare.

Etapa 5: Monitorizarea progresului și feedback-ul.

Evaluarea periodică: Evaluați regulat progresul elevilor orfani și al mentorilor și oferiți feedback pentru a îmbunătăți mentoratul.

Consiliere emoțională: Asigurați-vă că mentorii sunt pregătiți să ofere sprijin emoțional și să asculte nevoile și preocupările elevilor orfani.

Etapa 6: Încheierea și celebrarea proiectului.

Sesiune de evaluare finală: Organizați o sesiune de evaluare finală pentru a evalua rezultatele proiectului și pentru a discuta despre lecțiile învățate.

Recunoașterea mentorilor: Recunoașteți eforturile și angajamentul mentorilor cu certificate de recunoaștere sau alte premii simbolice.

Etapa 7: Continuarea proiectului.

Planificarea proiectelor ulterioare: Stabiliți un plan pentru continuarea proiectului și extinderea impactului în comunitate.

Etapa 8: Raportarea rezultatelor.

Raportarea rezultatelor: Publicați rezultatele proiectului pentru a evidenția succesul și pentru a atrage susținere suplimentară pentru viitoarele proiecte.

Prin acest proiect, elevii voluntari pot dezvolta abilități de leadership, empatie și responsabilitate civică, iar beneficiarii pot primi un sprijin valoros în educația lor.

Profesor Alina Turcescu

Rolul formativ și integrator al activităților extracurriculare
Proiect educațional
Săptămâna Toleranței-drepturi și responsabilități

Profesor Turcescu Mirela, Școala Gimnazială „Traian” Pitești

MOTTO : „Pentru a deveni toleranți cu părerile altora, opuse părerilor noastre, pentru a privi cu înțelepciune contradicțiile este suficient să ne reamintim câte păreri diferite, chiar opuse am avut, în mod succesiv, asupra aceluiași subiect.” (Arthur Schopenhauer)

ARGUMENT: Toleranța este o adevărată virtute și ea arată respectul, acceptarea și aprecierea bogăției diversității culturale existente în lume, a felului nostru de a fi și a manierelor de exprimare.

Ea este o atitudine activă generată de recunoașterea drepturilor universale ale persoanei umane și libertăților fundamentale ale acestora. Trebuie să fie practică de către indivizi, grupuri, state.

În societatea de astăzi toleranța devine o mare responsabilitate care susține drepturile omului, pluralismul, democrația și statul de drept. Cu toate acestea, ne confruntăm tot mai des cu numeroase acte de intoleranță datorate neînțelegerilor, neacceptării celor din jur, promovării propriilor interese, lipsei de cunoaștere, de educație, etc.

Școala are datoria de a educa generațiile tinere în spiritul toleranței, de a promova valori morale, culturale, spirituale fără a ține cont de diferențele existente între copii și de a da acestora posibilitatea de a se integra în colectivitate.

SCOP:

- Asumarea de către școală a responsabilității de a educa prin și pentru toleranță;
- Crearea unei atmosfere pozitive și cooperante în școală;
- Reducerea abandonului școlar.

OBIECTIVE:

- Promovarea valorilor ce stau la baza Convenției Națiunilor Unite cu privire la drepturile omului;
- Cunoașterea de către copii a drepturilor pe care le au și responsabilitățile ce decurg din aceste;
- Promovarea lucrului în echipă și întărirea relațiilor de grup;
- Manifestarea unor opinii, fapte și comportamente ce vizează îngăduința, respectul, aprecierea, acceptarea celor din jur;
- Dezvoltarea personală a elevilor prin valorizarea abilităților practice și aptitudinilor artistice ale acestora.

GRUP ȚINTĂ: elevii din cadrul școlii

DURATA PROIECTULUI: 13-17 noiembrie 2023

COORDONATORI PROIECT:

- Profesor Turcescu Mirela
- Profesor Georgescu Georgiana

RESURSE UMANE: cadre didactice, reprezentanți ai comunității locale

RESURSE MATERIALE:

- Convenția Națiunilor Unite
- materiale și jocuri educative: texte, imagini și filmulețe tematice
- materiale de birotică și papetărie: calculator, videoproiector, coli, cartoane, lipici, creioane colorate, bandă adezivă

DERULAREA ACTIVITĂȚILOR:

1. *Toleranța – o necesitate a zilelor noastre*

Activitatea are ca scop marcarea Zilei Internaționale a Toleranței (16 noiembrie). Se vor desfășura mai multe acțiuni în cadrul cărora se vor purta discuții despre: ce înseamnă să fii tolerant cu ceilalți colegi, cum ne manifestăm față de cei diferiți de noi, cum îi putem integra în activitățile noastre, cum să combatem comportamentele neadecvate. Vor fi prezentate filmulețe tematice, iar în final copiii își vor putea manifesta creativitatea prin realizarea de eseuri, desene, colaje, afișe.

2. *Drepturi egale pentru toți copiii*

Pornind de la Convenția Națiunilor Unite, se vor organiza activități cu ocazia Zilei Internaționale a Drepturilor Copilului (20 noiembrie). Elevii vor fi informați despre drepturile prevăzute în cadrul acestei Convenții, dar și despre responsabilitățile pe care le au.

EVALUAREA PROIECTULUI:

- prin diminuarea actelor de intoleranță și neînțelegere dintre elevi;
- prin realizarea cât mai multor materiale confecționate de către elevi;
- prin amenajarea unei expoziții tematice cu acestea.

MEDIATIZARE:

- Site-ul școlii
- Pagina Facebook a școlii

Activitățile extracurriculare au un rol important în dezvoltarea personalității elevilor, în creșterea performanțelor școlare și în procesul de integrare socială. Ele sunt complementare activităților școlare formale și contribuie la dezvoltarea competențelor elevilor necesare parcurgerii cu succes a traseului educațional.

SCHIȚĂ DE PROIECT

Dorina Turosu, Colegiul Național „Costache Negri”, Galați

Clasa pregătitoare

Aria curriculară: Consiliere și orientare

Disciplina: Dezvoltare personală

Unitatea de învățare: La săniuș

Subiectul: Despre emoții

Forma de realizare: activitate integrată

Competențe vizate:

DP: 2.1. Exprimarea emoțiilor de bază în situații simple, familiare

CLR: 2.2. Transmiterea unor informații referitoare la sine și la universul apropiat, prin mesaje scurte

MM: 3.1. Manifestarea liberă, adecvată, pe muzică, apelând la diverse forme de exprimare

Este a doua oră la această temă. Copiii știu deja că emoțiile noastre reprezintă reacția noastră la situațiile din viața de zi cu zi. Este normal să le simțim, să le acceptăm și să încercăm să le controlăm. În ora anterioară au confecționat emoticoane pentru emoțiile de bază, pe care le au pe bancă.

Resursa aleasă: PPT, Twinkle <https://www.twinkl.ro/resource/emoiile-noastre-prezentare-powerpoint-ro1-dp-4>

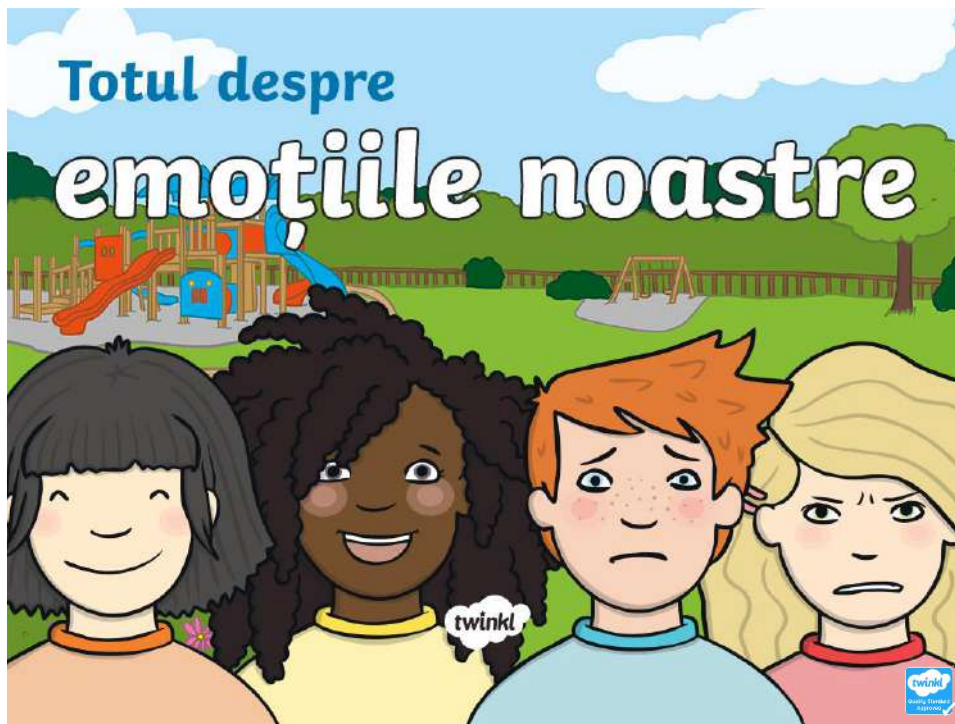

Se prezintă PPT-ul *Totul despre emoțiile noastre* cu pauze, pentru a se rezolva toate sarcinile propuse în această resursă. Se recunosc emoțiile ilustrate, apoi se adresează întrebări de tipul:

La ce te gândești când auzi cuvântul EMOȚIE? (brainstorming)

Privește aceste chipuri. Cum crezi că se simt? De ce? Care ar putea fi motivul?

Cum ne putem exterioriza emoțiile? Arată-i colegului, cu mimica ta, o emoție. A ghicit-o?

Tu când ești fericit/ trist/ speriat/ furios?

Cine te ajută să-ți controlezi emoțiile?

Cui poți spune ce te frământă? În cine ai încredere?

Când te simți cel mai bine?

Ce te supără cel mai tare?

Cum reușești să controlezi furia?

Joc: Ce ai simți dacă...?

Se prezintă jetoane/ secvențe animate cu diferite situații familiare, iar elevii vor ridica emoticonul pe care îl consideră potrivit cu emoția pe care o simt. Se discută apoi despre diferențele care pot apărea.

Exemplu: Doamna învățătoare mă laudă.

Am primit un cadou.

Cineva mi-a stricat jucăria preferată.

Părinții mei se ceartă.

Este întuneric în camera mea.

Un păianjen se apropie de mine.

Mama mă îmbrățișează.

Fișă de lucru: Fișa conține 4 imagini: un copil cu piciorul în ghips, doi copii jucând fotbal, doi copii în fața unui tort cu lumânări și un copil mângâind un câine. **Sarcină:** Desenează în dreptul fiecărei imagini, emoticonul potrivit.

Încheiem/ dinamizăm activitatea cu cântecul *Emoția e prietena mea*. Copiii se mișcă, gesticulează și adoptă mimica sugerată de versurile melodiei.

MODALITĂȚI DE IMPLICARE A ELEVILOR ÎN PROPRIA ÎNVĂȚARE:

- formulări de întrebări și răspunsuri legate de situații de viață;
- identificarea și exprimarea propriilor emoții;
- recunoașterea și utilizarea emoticoanelor,
- implicarea elevilor în activitățile propuse de resursa prezentată;
- intonarea cântecelului.

VALORIFICAREA RESURSEI ÎN EVALUARE:

- inițierea unor discuții despre emoții;
- participarea la rezolvarea sarcinilor propuse de PPT
- analiza fișelor de lucru;

SUGESTII DE ADAPTARE LA CATEGORII DE ELEVI ÎN RISC:

- activizarea și încurajarea cu aprecieri pozitive a elevilor timizi sau a celor cu stimă de sine scăzută;
- implicarea în rezolvarea sarcinilor individual sau în grupuri mici, pentru dezvoltarea relațiilor;
- responsabilizarea în cadrul grupului. pentru elevii hiperactivi, nerăbdători.

PROIECT DE ACTIVITATE EXTRACURRICULARĂ

Lucia Cristina Turosu, Școala Gimnazială „Mihai Viteazul”, Galați

DATA:

PROPUNĂTOR:

TEMA ACTIVITĂȚII: *Căluții, prietenii mei*

PARTICIPANȚI: preșcolarii grupei mari, părinți, educatoarele grupei

DURATA ACTIVITĂȚII: 5 ore

LOCUL DE DESFĂȘURARE A ACTIVITĂȚII: Herghelia Tulucești



SCOPUL ACTIVITĂȚII: Implicarea preșcolarilor și a cadrelor didactice în activități care să răspundă intereselor și preocupărilor diverse ale copiilor, să pună în valoare talentele și capacitățile acestora în diferite domenii și să stimuleze participarea lor la acțiuni variate, în contexte nonformale.

OBIECTIVE VIZATE:

- înțelegerea importanței unei legături armonioase dintre om și animale, experimentând plimbarea la pas cu poneiul și trăsura;
- promovarea ideii de comunitate activă, prin valorificarea patrimoniului local;
- sporirea motivației de învățare a preșcolarilor prin activități de cercetare și prin conturarea unui profil moral bazat pe respectul moștenirii istorice;
- completarea instruirii preșcolarilor prin activități atractive, realizate prin îmbinarea armonioasă dintre activitățile școlare și cele extracurriculare, de educație nonformală;
- educarea în spiritul protejării mediului înconjurător, dezvoltarea interesului pentru descoperire și promovarea unei atitudini de respect față de natură;
- îmbogățirea vocabularului cu cuvinte noi;
- conștientizarea importanței protecției animalelor;
- dezvoltarea atitudinii de fair-play în activitățile recreative;
- crearea unor reguli de comportament responsabil și împărțirea echitabilă a sarcinilor între membrii grupului.

FORME DE ORGANIZARE: frontală și individuală

DURATA ȘI LOCUL DESFĂȘURĂRII ACTIVITĂȚII:

Proiectul se desfășoară pe o perioadă de 2 săptămâni, și cuprinde mai multe activități:

- pregătirea excursiei în grădiniță
- excursia propriu-zisă, la Herghelia Tulucești, județul Galați
- diseminare în grădiniță (.....)

Descrierea activității de pregătire:

- **Conținut:** Vizită educațională de învățare activă, pregătită minuțios, în sala de grupă, pe durata proiectului „Animale de la fermă”

- **Metode de învățare activă:** învățare prin descoperire, învățare prin joc, joc de rol, pentru a stârni interesul, pentru a stimula imaginația, pentru a dezvolta spiritul de observație al preșcolarilor.

- Posibile sarcini de lucru:

DOS: „Dragoste de animale"- convorbire

DȘ1: „La herghelie"- lectură după imagini

DȘ2: „Al câtelea căluț lipsește?" - joc didactic

DLC: „Căluțul"- poveste cu început dat

DEC: „Graiul animalelor"- cântec

DEC: „Poneiul meu"- modelaj

Construcții: „Construiți o herghelie"

Artă: „Căluțul" - desen

Biblioteca: „La fermă"- citire de imagini

Joc de rol: „La ferma de animale"

Desfășurarea activității:

MOMENT ORGANIZATORIC:

Preșcolarii primesc o șapcă albă (pentru identificarea mai ușoară a grupului).

PREZENTAREA ACTIVITĂȚII:

- se anunță tema activității, subiectul și scopurile
- sunt prezentați invitații (părinții) și gazdele

DESFĂȘURAREA PROPRIU-ZISĂ A ACTIVITĂȚII:

- Se poartă discuții între copii și îngrijitorii de la herghelie.
- Se studiază caii și poneii.
- Sunt prezentate anumite specii de cai.
- Fiecare copil va călări un ponei cu ajutorul îngrijitorului.
- Se hrănesc caii și poneii.
- Se face o plimbare cu trăsura.

CONCLUZIA ACTIVITĂȚII

- Ce am învățat cu ocazia acestei activități?

ÎNCHEIEREA ACTIVITĂȚII

- Copiii primesc cartea de vizită a hergheliei și un ecuson cu căluți.

Diseminarea în grădiniță:

În săptămâna următoare, se vor realiza activități care să răspundă întrebărilor:

- Cum m-am simțit lângă un căluț?
- Mi-ar plăcea să mai merg la herghelie?
- Ce mănâncă un ponei?
- Care sunt asemănările și deosebirile dintre cal și ponei?
- Cum m-am comportat în excursie? Etc.

Se va organiza o expoziție cu fotografiile realizate în această activitate.

Autism
A W A R E N E S S



Strategii de sprijin pentru copiii cu autism din sala de clasă

Turosu Lucia Cristina

Organizare:

- prezența unui orar vizual actualizat, pentru întreaga clasă pe toată ziua, afișat în sala de clasă în orice moment;
- de explicat în avans modificările aduse programului, atunci când este cazul. Copiii au nevoie de timp pentru a procesa schimbarea și pentru a-și exprima emoțiile.
- de oferit copiilor sarcini bine enunțate și organizate, care au un început, un punct de mijloc și un punct de sfârșit clar definite.
- sarcinile trebuie împărțite în mini sarcini, ușor de gestionat, cu pauze, dacă este necesar.
- de conștientizat și de ținut cont de suprasensibilitatea la sunete, lumină, atingere, mirosuri, adaptarea mediului fiind necesară.

IT'S OKEY TO BE DIFFERENT





Comunicare:

- Trebuie vorbit cu copiii din clasă. Trebuie să li se ceară să spună dacă au nevoie de ajutor sau dacă se simt furioși sau confuzi.
- De folosit mijloace de comunicare precum sistemele de comunicare cu schimb de imagini (PECS), limbajul semnelor sau alte dispozitive tehnologice, după caz.
- De folosit imagini care îi vor ajuta pe copii să-și exprime sentimentele (exemplu poster sau activități de tipul Cum mă simt astăzi?, folosindu-se de emoticoane, fețe vesele/ triste etc.)
- Oferirea de instrucțiuni simple și directe cu ajutor vizual pentru a sprijini înțelegerea sarcinilor.
- De spus numele copilului înainte de a da o sarcină, astfel încât acesta să știe că se vorbește cu el.

Managementul comportamentului:

- Existența unor reguli simple ale clasei, scrise împreună cu copiii, care vor trebui respectate de către aceștia. Acestea vor fi formulate în mod pozitiv, ținându-se cont de nevoile individuale ale copiilor. Trebuie spus copiilor ce să facă, nu ce să nu facă. (De exemplu, „Vom încerca să fim blânzi, buni unii cu ceilalți.”, nu spuneți „Nu avem voie să ne lovim colegii”.)
- Se va întări și lăuda imediat comportamentul pozitiv.
- Copiii vor fi ajutați să lucreze pentru îndeplinirea unor obiective realizabile.



Abilități sociale:

De încurajat legarea de prietenii, deși unii copii preferă propria companie. Nu trebuie forțată socializarea asupra lor.

De demonstrat/ arătat jocurile de rol, interacțiunea socială.

De organizat activități/cluburi pentru orele de prânz și pauză, de ținut cont de interesele copiilor în proiectarea acestor activități/cluburi.



VIZITA LA MUZEUL DE ISTORIE A MOLDOVEI DIN IAȘI
- ACTIVITATE OUTDOOR -
Udrea Laura, Școala Gimnazială Internațională Spectrum Iași

DATA: 27 septembrie 2023

PROPUNĂTOR: UDREA LAURA

UNITATEA TEMATICĂ: Trecutul și prezentul din jurul nostru

SUBIECTUL LECȚIEI: Comunitatea locală și națională

FORMA DE REALIZARE: Activitate integrată

LOCUL DESFĂȘURĂRII: Muzeul de Istorie a Moldovei Iași

RESURSE

- **PROCEDURALE:** conversația, explicația, observația, autoevaluarea
- **MATERIALE:** aparat foto, exponate muzeu, chestionar
- **UMANE:** elevi, profesori, ghid
- **TEMPORALE:** 50 de minute

TIPUL LECȚIEI: comunicare și însușire de noi cunoștințe

SCOPUL: dezvoltarea deprinderii de a acumula noi cunoștințe pe baza observației unor exponate dintr-un muzeu

OBIECTIVELE OPERAȚIONALE

O1 – să enumere sursele istorice observate;

O2 – să definească comunitatea locală și națională;

O3 – să explice cum a evoluat comunitatea locală în care locuiesc;

O4 – să compare aspectul actual al zonei Palatului Culturii cu cel surprins de exponatele de la muzeu;

O5 – să stabilească cum se scrie istoria unei comunități;

O6 – să identifice persoane care au participat la dezvoltarea comunității locale.

DESCRIEREA ACTIVITĂȚII

PREGĂTIREA ACTIVITĂȚII

Pentru a pregăti vizita la muzeu, s-a realizat o vizită inițială a cadrului didactic la Muzeul de Istorie a Moldovei Iași pentru identificarea expozițiilor și a exponatelor de interes pentru tema propusă.

Au fost informați părinții, care și-au exprimat acordul privind vizita la muzeu. S-a programat o vizită cu ghid, pentru data de 27 septembrie 2023, pentru elevii claselor a IV-a.

Elevii au primit explicații referitoare la activitatea care se va desfășura și la scopul acestei vizite.

În ziua stabilită, s-a realizat instructajul copiilor referitor la normele de protecție ce trebuie respectate în timpul deplasării, s-a organizat colectivul de elevi în vederea deplasării și supravegherea copiilor până la destinație.

DESFĂȘURAREA ACTIVITĂȚII

Odată ajunși la muzeu, copiii au fost invitați de către ghid într-o fostă sală de judecată. Aici, cu ajutorul poveștilor, explicațiilor și a conversației, au aflat ce înseamnă o comunitate locală și națională și cât de important este un muzeu de istorie pentru cunoașterea trecutului unei

comunități, dar mai ales pentru aprecierea evoluției unei comunități.

Elevii au putut observa, cu ajutorul machetelor, cum a evoluat aspectul arhitectonic al zonei în care azi există Palatul Culturii.

Vizitând expoziția „**Curtea Domnească din Iași: o istorie redescoperită**”, școlarii au descoperit că Palatul Culturii a fost construit pe ruinele fostei Curții Domnești. Expoziția a evidențiat rolul de reședință fortificată a Curții Domnești, supusă mereu asalturilor militare. Colecțiile de arme albe și de foc, expuse au arătat elevilor o parte din vremurile eroice din istoria vechii capitale a Moldovei.

Expoziția „**Socializare și divertisment la 1900**” a adus în atenția copiilor, prin exponatele sale, modul în care socializau și își petreceau timpul liber oamenii care au trăit în aceste locuri la sfârșitul secolului XIX și începutul de secol XX.

Modul în care se desfășura viața din trecut a comunității locale a fost prezentată copiilor într-un mod atractiv. Ei au aflat că oamenii se încălzeau la ”strămoșul centralei”, scriau documentele oficiale la ”strămoșul calculatorului” și alimentele erau păstrate în beciuri, ”strămoșul frigiderului”.

Costumul de roșiori expus a dat ocazia vizualizării costumului în care era îmbrăcat Ionel din ”Vizita”, de Ion Luca Caragiale.

Expoziția ”**Cucuteni: o incursiune în universal unei mari civilizații preistorice**” le-a oferit copiilor o imagine a vechilor obiceiuri și ocupații ale celor care au trăit acum mii de ani în această zonă.

Pe tot parcursul vizitei, copiii au pus întrebări și au aflat răspunsuri interesante privind viața comunității care a trăit în acest spațiu.

ÎNCHEIEREA ACTIVITĂȚII

Pentru evaluarea cunoștințelor acumulate după vizita la muzeu a avut loc o conversație între elevi și cadrul didactic. Astfel, explicațiile și poveștile legate de trecutul comunității locale au fost fixate și consolidate.

Activitatea s-a încheiat prin completarea unui chestionar de către elevi.

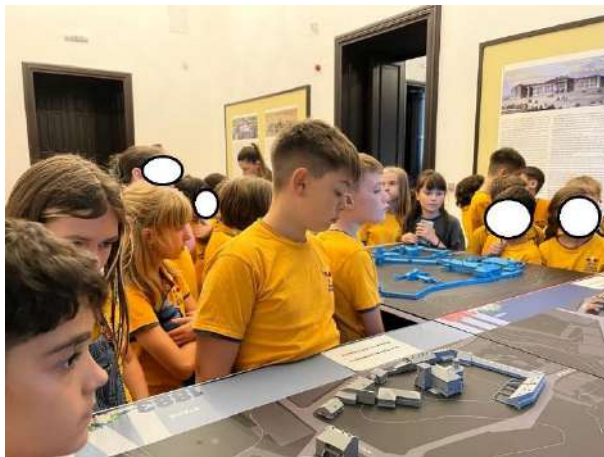
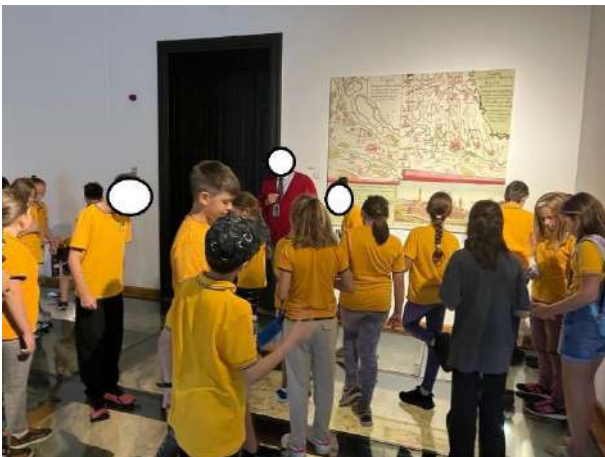



CHESTIONAR

1. Notează izvoarele nescrise descoperite în Muzeul de Istorie a Moldovei din Iași.
2. Notează izvoarele scrise descoperite în Muzeul de Istorie a Moldovei din Iași.
3. Ce înseamnă comunitatea locală? Dar cea națională?
4. Completează spațiile libere.

Palatul Culturii din Iași a fost construit în perimetrul vechii (*Curți Domnești*) a Moldovei. Arhitectul care a proiectat acest edificiu se numește (*Horia Berindey*). Palatul, în forma sa actuală, a fost finalizat în anul (*1925*) și a fost folosit ca (*Palat Administrativ și de Justiție*).

Actuala stradă Ștefan cel Mare se numea în trecut (*Ulița Mare*). Biserica *Sfântul Nicolae Domnesc* din Iași a fost construită în timpul domniei lui (*Ștefan cel Mare*).

Civilizația Cucuteni a fost o mare civilizație din epoca (*străveche – preistorică*). Cele mai importante măturii ale gradului de evoluție a acestei civilizații sunt (*vasele cu motive în formă de spirală*).

5. Notează ce domnitori ai Moldovei au avut Curtea Domnească la Iași (*Ștefan cel Mare, Alexandru Lăpușneanu, Mihail Sturdza, Vasile Lupu, Alexandru Moruzzi*).

6. Unul din cei mai mari istorici români care a studiat la Iași este (*Nicolae Iorga*).

Bibliografie

1. Cleopatra Mihăilescu, Tudora Pițilă, *Manual de Istorie – Clasa a IV-a*, Editura Art Klett SRL, 2022.
2. *Programa Școlară pentru disciplina Istorie, clasa a IV-a*, 2014.
3. <https://palatulculturii.ro/muzeul-de-istorie-a-moldovei>.

Aplicații practice ale integralelor definite

Autor: Uilăcan Roxana Viorica

Instituția: Liceul Tehnologic Aiud

Prezentul material are ca scop aplicarea formulelor de calcul al ariei unei suprafețe și a volumului corpului de rotație a unui corp cu ajutorul integralei definite în probleme din viața cotidiană.

În continuare, se vor prezenta 3 aplicații ale integralei definite care se pot integra în orele de matematică la clasa a XII-a. Aceste aplicații se pot integra sub forma jocului „Turul Galeriilor” în care clasa se împarte în trei grupe. În sala de clasă sunt marcate pe trei stații de lucru. În fiecare stație de lucru se regăsește câte o aplicație. Fiecare echipă trebuie să treacă pe la fiecare stație de lucru și poate staționa într-un loc maxim 7 minute, timp în care rezolvă aplicația. După ce fiecare echipă termină de rezolvat fiecare problemă, elevii revin la locurile lor și un reprezentant din fiecare grup prezintă la tablă modalitatea de rezolvare și răspunsul obținut.

Aplicația 1:

Palatul Național Pena din Portugalia este una dintre cele mai vechi construcții inspirate de romantismul european. Ferestrele lui sunt de o formă neobișnuită reprezentate cu ajutorul funcției

$$f(x) = \frac{1}{3}(-x^2 + 16).$$

Reprezentarea ferestrei este dată de suprafața colorată din Figura 2.



Fig. 1

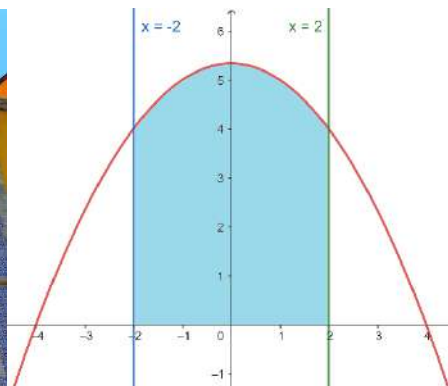

Fig. 2

Cu ajutorul integralei definite, calculați aria sticlei pentru 27 ferestre ale palatului știind că doar 80% din suprafața ferestrei este acoperită cu sticlă (unei unități pe axă îi corespunde în realitate 1 m).

Aplicația 2:

Puntea unei nave maritime se aseamăna cu două parabole intersectate date de funcțiile:

$$f(x) = -\frac{1}{8}x^2 + 2 \text{ și } g(x) = \frac{1}{8}x^2 - 2.$$

Câtă vopsea este necesară pentru acoperirea acesteia, dacă pentru fiecare metru pătrat este nevoie de 0,3 litri de vopsea (unei unități pe axă îi corespunde în realitate 1 m).

Aplicația 3:

Se confecționează un vas având forma corpului de rotație determinat de funcția

$$f: [3,7] \rightarrow \mathbb{R}, f(x) = \sqrt{x},$$

Verificați dacă în acest vas încap 62 litri de apă, dacă unei unități de pe axă îi corespunde 1 dm.

Pentru o bună funcționare a activității este necesar ca elevii să fie împărțiți echilibrat în grupe. În cazul în care există elevi cu CES, elevii în cauză trebuie integrați alături de ceilalți elevi din clasă.

Bibliografie

1. Ganga, M.(2007). Manual Matematică pentru clasa a XII-a. Volumul II, Editura Mathpress, Ploiești
2. Burtea, G., Burtea M.(2010) Manual clasa a XII-a, Editura Carminis, Pitești

EXEMPLE DE BUNE PRACTICI ÎN UTILIZAREA INSTRUMENTELOR DIGITALE ÎN ACTIVITATEA DIDACTICĂ

Prof. Marinela Ungureanu

Colegiul National Pedagogic „Carol I” Campulung

Tehnologiile digitale adaptate educației pentru adulți nu sunt doar o mândrie și sunt făcute să dureze . Prin urmare, este esențial să acordăm timp și efort pentru a explora cele mai bune modalități de a le pune în slujba educației adulților. Totuși, să nu uităm că aceasta din urmă implică în mod necesar relații personale și că cei mai buni educatori sunt capabili să creeze, să mențină și să utilizeze astfel de legături pentru a sprijini adulții în procesul de învățare.

Educația digitală ar trebui să îmbunătățească predarea, nu doar să prelungească metodele existente prin intermediul noilor tehnologii. Trebuie să explorăm diferitele moduri prin care aceste instrumente pot permite elevilor să-și împărtășească ideile și să le confrunte cu cele ale colegilor lor. Trebuie să ne stabilim obiectivul de a îmbunătăți experiența de învățare, de a crește motivația și de a oferi o experiență mai apropiată de modul în care adulții accesează informații și comunică între ei în lumea reală, a clasei

Dispozitivele digitale și internetul au devenit obsesia generației Z. Implementarea instrumentelor digitale și platformelor educaționale în procesul de învățare este de fapt o necesitate care are ca scop eficientizarea învățării și sporirea calității produselor și proceselor de învățare ,predare si evaluare .

Trăim în secolul în care tehnologiile acapareză din ce în ce mai mult spațiu în viața de zi cu zi, noi, cadrele didactice, suntem cei care venim să dăm frâu liber creației elevilor și să le modelăm pașii spre cunoștințe. Învățământul preuniversitar trebuie mereu să se adapteze noilor cerințe ale societății noastre, care parcurge un salt tehnologic destul de înalt către o nouă era a tehnologiilor. Rolul profesorului în aceste momente devine crucial deoarece în asemenea salturi competențele profesorilor trebuie adaptate noilor cerințe și necesităților elevilor din această eră. Spre marea noastră uimire procesul tehnologic este într-o dezvoltare mai rapidă decât schimbările ce au loc în domeniul educației, fapt care motivează profesorul să-și autoperfecționeze metodele de predare – învățare - evaluare, utilizate în cadrul orelor. Pentru a răspunde cerințelor secolului în care trăim este nevoie să avem un învățământ flexibil care să le

permiță elevilor să-și pună în valoare cunoștințele prin modul în care ei cred că o fac cel mai bine și le reușește sută la sută să se manifeste.

Gadgeturile ocupă un loc important în viața noastră ca dascăli, dar și a elevilor noștri ca ucenici. Din dorința ca ele să nu devină un minus în detrimentul orelor, trebuie redirecționate în albia corectă a utilizării lor. Gadgeturile și noile tehnologii nu vin decât să ne ușureze muncă și să ne demonstreze că era care vine, e era tehnologiilor, era copiilor On-line. Elevii au tendința să învețe independent, să descopere și să pună în acțiune cunoștințele dobândite de ei, doar fiind ghidați de profesor, ei își dezvoltă în acest mod abilitățile de gândire critică, analizând fiecare strategie de învățare și aplicând-o în practică în dependență de sarcina ce li se propune. În aceste momente, când știința și tehnologiile trec printr-o dezvoltare fără zăbavă, se pune accentul pe cele 2 aspecte ale învățării: „informative” - când elevul reține și stochează informația, și „formative” - când elevul se învață a prelucra aceasta informație, o trece prin prisma sa și modul în care operează cu conținuturile propuse, cum pune în practică aceste informații stocate la nivel cognitiv, prin stimularea participării elevului în procesul asimilării cunoștințelor, noi venim să îi motivăm spre cercetarea individuală, descoperirea a noi domenii de cunoaștere.

Generația Z este reprezentată de copiii pentru care telefonul, tableta și laptopul nu mai reprezintă careva simple gadget-uri destinate distracției, ei încadrează la maxim, în fiecare colțișor din viață aceste ustensile. Avem în față era învățământului digital care în timp devine un ”must have”, din ce în ce mai util și necesar în procesul de predare – învățare – evaluare. Suntem puși în situația de a le menține vie curiozitatea și dorința reală de a învăța a copiilor și atunci noi, ca profesori, venim să le oferim metode și strategii de învățare eficientă, jocuri didactice bazate pe platforme de studiu online și instrumente digitale care le permit elevilor să îmbine utilul cu plăcutul și în același timp să acumuleze cunoștințe. Aceste platforme sunt de fapt o imitație a jocurilor care le avem în cadrul orelor, doar ca sunt personalizate și lansate în mediul online, ca elevii să poată avea acces la ele, din gadgeturile care le posedă. Desigur, că în același timp avem posibilitatea de a lansa un test Quizizz la o tablă interactivă sau chiar de la notebukul profesorului, ca să-l prezentăm elevilor. În acest context, vreau să vorbesc despre utilizarea instrumentelor digitale și platformelor educaționale, ca metode moderne de predare, care vin să încline balanța învățării spre un învățământ centrat pe elev, acolo unde profesorul nu devine decât o umbra a elevului, o treaptă spre noile cunoștințe. Și desigur, că pentru a ajunge la

rezultatul dorit este cazul ca mijloacele TIC să fie utilizate combinat cu metodele tradiționale, astfel încât să atingem cu succes obiectivele actului de predare-învățare-evaluare

JeopardyLabs este una din platformele online, menite să aducă jocul didactic interactiv în cadrul claselor noastre. JeopardyLabs ne vine în ajutor în momentul când dorim să punem accent pe cunoștințele obținute, să generalizăm sau să verificăm cunoștințele elevilor fie în cadrul unei ore sau după studiul unui modul. Platforma poate fi utilizată atât ca o evaluare formativă, cât și ca o evaluare inițială la început de an școlar. Se utilizează ușor în timpul orelor, cât și în cadrul concursurilor extrașcolare. Oferindu-le link-ul elevilor ei pot ulterior accesa din orice gadget jocul propus de profesor și exersa, analiza, verifica cunoștințele care le-au dobândit pentru că acolo este deja răspunsul corect. Elevilor nu le rămâne decât să conștientizeze unde anume sunt acele lacune la care trebuie să mai lucreze. Platforma ne oferă posibilitatea să accesăm acele domenii care le dorim atât la căutare pentru a accesa un joc gata creat de cineva, cât și ne oferă posibilitatea de a crea propriul joc, a stabili reguli, a pune întrebări și a oferi răspunsuri. La fel, nu suntem limitați în modul de organizare a jocului, putem forma atâtea echipe de câte avem nevoie 1-2-5. Pe ecran, în același timp putem vizualiza rezultatele pe care le are echipa la acel moment.

Quizizz - cred că în sine sa denumirea acestei platforme deja ascunde ideea de lucru care o utilizează, întrebare – răspuns. Aici, iarăși avem frâu liber pentru accesarea întrebărilor, variantelor de răspuns. Îi putem alipi fiecărei întrebări câte o imagine sau putem propune răspunsuri prin imagini , putem accesa răspunsuri cu voce.

Aceasta metodă poate fi implementată absolut la orice etapa a lecției, fie că vorbim de evocare și avem nevoie să ne reamintim unele elemente din materia studiată anterior, fie că vorbim de realizarea sensului și avem nevoie să generalizăm cunoștințele acumulate. Deși solicită timp și efort din partea profesorului, în special timp, instrumentul web e interactiv, evaluarea elevilor e sigură și interesantă, iar raportul gata scris.

Wordwall

Wordwall poate fi folosit pentru a crea atât activități interactive, cât și activități de imprimat. Majoritatea șabloanelor sunt disponibile atât într-o versiune interactivă, cât și într-o versiune imprimabilă.

Interactivivele sunt redade pe orice dispozitiv compatibil web, cum ar fi un computer, tabletă, telefon sau tablă interactivă. Ele pot fi jucate individual de către elevi sau pot fi conduse de profesori, iar elevii se întorc în partea din față a clasei.

Printabilele pot fi tipărite direct sau descărcate ca fișier PDF. Pot fi folosite ca însoțitor al activităților interactive sau ca activități independente.

CrosswordLabs este instrumentul web care introduce interactivitatea în modurile simple de lucru, similar crosswordului obișnuit doar că prezintă variant digitală. Este un instrument care generează singur crossworduri, de la noi se cere doar că introducem întrebarea și răspunsul corect, iar platforma va forma în cel mai optim mod crosswordul. Implementat de cele mai dese ori la verificarea cunoștințelor sau la etapa de realizarea sensului, aceasta metodă reușește să stimuleze gândirea critică.

Concluzii

Tehnologiile digitale trebuie integrate în scopul educației noii generații. TIC-ului în procesul educațional permite utilizarea de teste interactive, chestionare și jocuri didactice care dezvoltă creativitatea și abilitățile de gândire critică. Utilizarea instrumentelor digitale urmărește achiziționarea cunoștințelor și formarea deprinderilor, dexteritatilor care permit elevilor să se adapteze cerințelor unei societăți aflată într-o permanentă evoluție, în formarea de competențe generale.

Bibliografie

1. Patraș T., Coropceanu E. Jocul didactic la chimie – metodă interactivă de motivare pentru instruire. Chișinău: UST, 2019.
2. Patrașcu D. Tehnologii educaționale. Chișinău: Editura Tipografia Centrală, 2005. 698 p. ISBN 9975-78-379-1.
3. <https://jeopardylabs.com/play/>
4. <https://wordwall.net/>
5. <https://epale.ec.europa.eu/ro/blog/use-digital-tools-adult-education>

PROIECT DE ACTIVITATE INTEGRATĂ

NIVEL / GRUPA: MIXTA

TEMA ANUALĂ DE STUDIU: „CUM EXPRIMĂM CEEA CE SIMȚIM!”

TEMA SĂPTĂMÂNALĂ INDEPENDENTĂ: „FLORICELE , VA IUBESC DE MITITELE!”

TEMA ZILEI: „ZÂNA PRIMĂVARĂ MULTE NE DĂRUIEȘTE”

TIPUL ACTIVITĂȚII: CONSOLIDAREA ȘI SISTEMATIZAREA CUNOȘTINȚELOR, PRICEPERILOR ȘI DEPRINDERILOR

FORMA DE REALIZARE: ACTIVITATE INTEGRATĂ (ADP+ADE+ALA1+ALA2)



ELEMENTE COMPONENTE ALE ACTIVITĂȚII INTEGRATE:

- **ACTIVITĂȚI DE DEZVOLTARE PERSONALĂ (ADP)**

- **Rutine:**

Joc liber

Întâlnirea de dimineață: „De vorbă cu Zâna Primăvară”



- Salutul: „Bună dimineața, floricele!”
- Prezența
- Calendarul Naturii
- Împărtășirea cu ceilalți: „Aspecte de primăvară”
- Gimnastica de înviorare

Gustarea: deprinderi igienico-sanitare; deprinderi specifice de servire a mesei

- **Tranziții**



- „Trenulețul muzical” (joc de mișcare)
- „Bat din palme, clap, clap, clap” (joc cu text și cânt)
- „Zboară rândunica uite-așa” (joc muzical)

- **ACTIVITĂȚI PE DOMENII EXPERIENȚIALE (ADE):**



- **DȘ 2** : „FLORILE ADUNATE, NOI LE OFERIM PE TOATE” – joc didactic
- **DEC**: „VAZA CU FLORI ” – pictura

- **ACTIVITĂȚI LIBER ALESE (ALA 1)**

- **ARTĂ**: „FLORICELE PE CAMPIE! - lipire
- **BIBLIOTECA** : „ROCHITA ZÂNEI PRIMĂVARA”
JOC DE MASA – (puzzle) din jumatați întreg - FLORI DE PRIMĂVARA

- **ACTIVITĂȚI LIBER ALESE (ALA 2):**

- „ȘTAFETA TRANDAFIRULUI ” – joc de mișcare

DOMENII ALE DEZVOLTĂRII:

E.DEZVOLTAREA COGNITIVĂ ȘI CUNOAȘTEREA LUMII

C CAPACITĂȚI ȘI ATITUDINI ÎN ÎNVĂȚARE

A DEZVOLTAREA FIZICĂ, A SĂNĂTĂȚII ȘI IGIENEI PERSONALE

DIMENSIUNI ALE DEZVOLTĂRII:

E2 Cunoștințe și deprinderi elementare matematice pentru rezolvarea de probleme și cunoașterea mediului apropiat

C3 Activare și manifestare a potențialului creativ

A1 Motricitate grosieră și motricitate fină în contexte de viață familiare

COMPORTAMENTE VIZATE:

E2.4. Efectuează operații de seriare, grupare, clasificare, măsurare a obiectelor

C3.1. Manifestă creativitate în activități diverse

A1.3. Utilizează mâinile și degetele pentru realizarea de activități variate

OBIECTIVE OPERAȚIONALE:

- să denumescă imaginile de pe jetoane
- să formeze grupe de obiecte după forma
- să găsească intrusul
- să sorteze jetoanele după culoare
- să grupeze jetoanele după mărime
- să folosească corect tehnicile de lucru însușite anterior
- să respecte indicațiile educatoarei
- să respecte o poziție corectă a corpului față de suportul de lucru pentru o bună coordonare oculo-motorie
- să participe activ și cu interes la activitate

DESCRIEREA JOCULUI DIDACTIC

SCOPUL JOCULUI DIDACTIC: Verificarea și consolidarea deprinderii de a forma grupe de flori după diferite criterii

SARCINA DIDACTICĂ: gruparea florilor după diferite criterii

REGULILE JOCULUI:

- Pentru fiecare probă educatoarea va alege câte un copil
- Copiii trebuie să grupeze jetoanele cu flori după formă, culoare și mărime
- Pentru fiecare răspuns corect copilul va fi recompensat

ELEMENTE DE JOC: surprize, aplauze, recompense

STRATEGII DIDACTICE

Metode și procedee didactice: conversația, observația, explicația, demonstrația, exercițiul, problematizarea, munca independentă, Turul galeriei

Resurse materiale: panou zâna primăvară, jetoane cu flori, macheta grădină, tablă magnetică, coșulețe, acuarele, palate, bureți, cleștișori, imaginea - Vaza cu flori

Metode de evaluare: orală, practică, observarea comportamentului copiilor, urmărirea interesului pentru activitate, analiza răspunsurilor copiilor, aprecierea globală, observarea folosirii corecte a tehnicii de lucru, analiza lucrărilor

Forme de organizare: frontal, individual, pe grupe

Durata activității: o zi

Locul desfășurării: sala de grupă

BIBLIOGRAFIE:

- „Curriculum pentru educația timpurie“, MEN August 2019;
- „Suport pentru explicitarea și înțelegerea unor concepte și instrumente cu care operează Curriculum pentru educația timpurie .“
- „Laborator preșcolar – ghid metodologic”, Liliana Ezechil, Mihaela Paisi Lazarescu, Ed. V&I INTEGRAL, Bucuresti, 2006;
- „Piramida Cunoașterii - repere metodice în aplicarea curriculumului preșcolar“- coord.: Adina Glava, Lolica Tătaru, Olga Chiș , Vasile, Chiș, Editura Diamant, Pitești, 2014

SCENARIUL ZILEI

Ziua debutează cu sosirea copiilor în grădiniță și desfășurarea jocului liber. După rutinele specifice sosirii în grădiniță (primirea copiilor, deprinderile igienico-sanitare și micul dejun), copiii se vor așeza în semicerc, pe scăunele, iar educatoarea va sta în fața lor pentru a se putea stabili un contact vizual cu toți preșcolarii grupei, recitând versurile:

„Dimineața a sosit

Toți copiii au venit,

În semicerc ne așezăm,

Cu toți să ne salutăm.”

Întâlnirea de dimineață:

Salutul educatoarea îi salută pe copii, „*Bună dimineața, floricele*”, iar copiii răspund în cor la salutul educatoarei.

Prezența va fi realizată de către educatoare cu ajutorul copiilor. Educatoarea va scoate jetoanele cu pozele copiilor și va numi fiecare copil din poză, preșcolarii având sarcina de a identifica prezența sau absența copilului numit, pozele fiind așezate de fiecare copil pe panoul de prezență.

Calendarul naturii se va preciza ziua, luna, anul, anotimpul și vremea de afară.

Împărtășirea cu ceilalți „*Aspecte de primăvară*” se vor purta discuții despre anotimpul primăvara.

Gimnastica de înviorare: Se va realiza cu ajutorul jocurilor de mișcare cunoscute de copii.

Dupa **Întâlnirea de dimineață** se va trece la activitatea pe **domenii experiențiale**, cu ajutorul **tranziției** „*Trenulețul muzical*”.

Aceasta activitate integrează două domenii experiențiale: Domeniul Științe (DȘ 2)– activitate matematică și Domeniul Estetic si Creativ (DEC) – pictura

Prima activitate pe domenii experiențiale a zilei este **Domeniul Științe-activitate matematică:** „*Florile adunate, noi le oferim pe toate*”– joc didactic. Copiii așezați în semicerc pe scăunele, vor avea pe rând de rezolvat câteva sarcini și anume: să denumească imaginea de pe jeton, să grupeze florile în funcție de formă, de culoare și de mărime.

Cu ajutorul **tranziției** „*Bat din palme clap, clap, clap*” se va trece la următoarea activitate pe domenii experiențiale **Domeniul Estetic si Creativ** activitate artistico – plastica , **pictura** : „*VAZA CU FLORI* ”. Copiii sunt rugați să se așeze la măsuțe. Li se vor da copiilor materialele

necesare desfășurării activității: Le voi prezenta copiilor toate materialele de lucru de pe măsuțe: acuarele, palete, farfurioare, bureți, cleștișori, imaginea - Vaza cu flori

Fiecare copil va picta așa cum dorește, bineînțeles ținând cont de culorile specifice florilor de primăvară punând astfel în evidență creativitatea lor. La final se face o scurtă discuție pe marginea lucrărilor realizate de către copii.

După această activitate copiii vor servi gustarea, cu ajutorul tranziției „Zboară rândunica uite-așa”.

Se va trece apoi la activitatea pe centre de interes **ALA 1** printr-un cântecel tranziție „Bat din palme clap!clap!clap!”. Copiii sunt invitați să își aleagă unul din **centrele** deschise pentru activitatea de astăzi: Artă, Biblioteca, Joc de masa.

Sarcini de lucru:

- lipirea floricelelor pe câmpie
- trasarea punctelor după model – semne grafice
- imbinarea pieselor de masa până la realizarea unui întreg

La **centrul Artă** copiii au la dispoziție următoarele materiale: coală de hârtie, lipici, flori și carioci, vor efectua o activitate de lipire: vor lipi Floricelele pe câmpie”.

La **centrul Biblioteca** copiii sunt îndrumați să unească punctele după model (exercițiu grafic) cu ajutorul cariocilor „Rochita Zânei Primăvara”.

La centrul Joc de masa copiii vor avea de realizat puzzle cu imagini ale florilor de primăvară – din jumătăți întreg. Vor imbina piesele iar la final se vor obține florile întregi.

La finalul activităților se va realiza o expoziție cu lucrările realizate la centrele Artă, Biblioteca și Joc de masa. În timpul activității pe centre de interes, voi supraveghea activitatea desfășurată în fiecare centru, dându-le indicațiile necesare copiilor. Se va pune accent pe autoevaluarea copiilor.

În cadrul activităților liber alese **ALA 2** copiii vor desfășura un joc de mișcare „ȘTAFETA TRANDAFIRULUI”.

Sarcini:

- să alerge cu trandafirul în mână respectând traseul
- să ocolească obstacolul conform regulilor stabilite
- să respecte ordinea participării în joc
- să participe cu plăcere și interes la joc, alături de ceilalți copii

Materiale: fluier, trandafir, jaloane

Se va explica jocul precum și regulile lui: copiii sunt așezați în picioare. Pe rând fiecare copil, la auzul fluierului educatoarei va alerga cu trandafirul în mână urmând traseul, va ocoli

jaloanele și se va întoarce înapoi pentru a preda ștafeta „trandafirul ” următorului copil. Ca reguli de joc copiii nu au voie să se împingă, trebuie să respecte traseul și să își aștepte rândul. Jocul va continua până când toți copiii vor participa la ștafetă.

După jocul de distractiv urmează un moment de liniște și anume copiii se așază pe pernuțe, în colțul pentru citit, având loc astfel **Momentul poveștii**, educatoarea va citi povestea „Darul prieteniei ” de Steve Smallman.

Activitatea se va încheia cu realizarea **Sintezei zilei** în spațiul dedicat Întâlnirii de dimineață. Copiii vor fi întrebați dacă le-au plăcut activitățile desfășurate și care secvență/moment le-a plăcut cel mai mult, motivând alegerea făcută.

Voi face aprecieri globale și individuale asupra modului în care copiii au participat la activitate, la comportamentul lor și la felul în care au socializat. Le voi mulțumi copiilor pentru această zi plăcută petrecută împreună și le voi oferi cadoul surpriză.

DEMERSUL DIDACTIC

Evenimentul didactic	Conținutul științific	Strategii didactice	Evaluare
1.Momentul organizatoric	Asigurarea condițiilor optime necesare desfășurării activității: - aerisirea sălii de grupă - aranjarea scaunelor în semicerc -pregătirea materialelor necesare desfășurării activității		
2.Captarea atenției	Introducerea în activitate se va face prin prezentarea unui panou cu Zâna Primăvară.	Observația	Urmărirea interesului pentru activitate
3.Reactualizarea cunoștințelor	Se vor purta discuții despre florile de primăvară.	Conversația	Evaluarea răspunsurilor copiilor
4.Anunțarea temei și a obiectivelor	Copiii sunt anunțați că astăzi vor desfășura jocul „„ <i>FLORILE ADUNATE, NOI LE OFERIM PE TOATE</i> ””. Vom arăta că știm florile de primăvară dar și să le grupăm după anumite criterii.	Discuția Explicația	Observarea comportamentului copiilor
5. Dirijarea învățării	Copiii sunt așezați în semicerc. Educatoarea descoperă elementele surpriză pregătite: tabla magnetică, macheta grădină, jetoane flori.	Conversația	Observarea comportamentului copilului

<p>a)Explicarea regulilor jocului</p> <p>b) Executarea jocului de probă</p> <p>c) Executarea jocului de către copii</p>	<p>Este explicat jocul și regulile lui. Pe rând câte un copil va alege un jeton cu o floare, va spune cum se numește și o va așeza la locul (forma) potrivit/ă realizând astfel macheta grădină.</p> <p>Voi desfășura un joc de probă, pentru verificarea înțelegerii regulilor jocului de către copii și anume: voi lua un jeton, voi denumi floarea lalea și o voi așeza la forma corespunzătoare.</p> <p>Se va trece la executarea jocului. Copiii vor veni pe rând, vor alege câte o floare și o vor așeza la forma potrivită. Jocul va continua până când se vor termina jetoanele cu flori.</p>	<p>Explicația</p> <p>Demonstrația</p> <p>Exercițiul</p>	<p>Evaluare orală</p>
<p>6. Obținerea performanței</p>	<p>COMPLICAREA JOCULUI Educatorea le cere copiilor să închidă ochii, timp în care schimbă jetoanele cu flori între ele. Apoi le cere copiilor să deschidă ochii și să descopere intrusul.</p>	<p>Problematizarea</p>	<p>Analiza răspunsurilor copiilor</p>
<p>7. Asigurarea retenției și a transferului</p>	<p>Educatorea prezintă copiilor imagini cu vase colorate. Copiii vor veni pe rând și vor alege câte o floare, vor denumi culoarea și o vor așeza la vaza potrivită.</p>	<p>Explicația</p> <p>Exercițiul</p>	<p>Observarea comportamentului copilului</p>
<p>8. Evaluarea activității</p>	<p>Voi prezenta copiilor pe tabla magnetică o floare mare și o floare mică, apoi pe rând fiecare copil va alege din coș un jeton cu o floare, va spune dacă este mică sau mare și o va așeza la locul potrivit.</p>	<p>Explicația</p> <p>Exercițiul</p>	<p>Evaluare orală</p>
<p>9.Încheierea activității</p>	<p>Se vor face aprecieri verbale asupra modului în care copiii au participat la activitate și le voi oferi recompense.</p>	<p>Conversația</p>	<p>Aprecieri verbale</p>

Cu ajutorul **tranziției** „*Bat din palme clap, clap, clap*” vom trece la activitatea practică.

Evenimentul didactic	Conținutul științific	Strategii didactice	Evaluare
1.Momentul organizatoric	Voi asigura condițiile optime necesare desfășurării activității: - aerisirea sălii de grupă - aranjarea scaunelor și a meselor -materialele necesare desfășurării activității		
2.Captarea atenției	Se va face prin prezentarea surprizei: un panou cu diverse flori de primavara	Observația	Observarea comportamentului copiilor
3.Reactualizarea cunoștințelor	Se vor purta discuții despre anotimpul primăvara.	Conversația	Observarea comportamentului copiilor
4.Anunțarea temei și a obiectivelor	Copiii sunt anunțați că astăzi vor avea de realizat „VAZA CU FLORI ”. Pentru aceasta vor trebui să picteze prin ștampilare imaginea florilor din vaza .Vor trebui să picteze florile din vaza folosind culorile corecte .	Discuția Explicația	Observarea comportamentului copiilor
5. Dirijarea învățării	Le voi prezenta copiilor toate materialele de lucru de pe măsuțe: acuarele, palate, bureți, cleștișori, imaginea - Vaza cu flori Le voi arată modelul realizat de mine și le voi spune cum să lucreze cât mai corect și îngrijit. Le voi preciza și demonstra copiilor cum trebuie să picteze prin ștampilare imaginea – Vaza cu flori și anume: vor înmuia buretele în acuarele, apoi vor ștampila imaginea cu buretele, până când va fi pictată toată suprafața. Vom efectua câteva exerciții de încălzire a mâinilor, cu ajutorul poeziei: „ <i>Mișcăm degețelele....</i> ” după care se va trece la executarea lucrărilor.	Explicația Demonstrația Exercițiul	Observarea comportamentului copilului Observarea folosirii corecte a tehnicii de lucru
<i>a) Prezentarea și analiza modelului</i>			
<i>b) Explicarea și demonstrarea modului de lucru</i>			
<i>c) Încălzirea mușchilor mici ai mâinilor</i>			

<p>d) Desfășurarea activității propriu-zise</p>	<p>Le urez copiilor „<i>Spor la lucru!</i>”.</p> <p>Voi urmări executarea lucrărilor ajutând copiii care au nevoie, dând indicații individuale suplimentare și le voi stimula încrederea în forțele proprii, încurajându-i. Realizarea temei se va face pe fond muzical.</p>	<p>Exercițiul</p> <p>Munca independentă</p>	<p>Observarea poziției corpului în timpul realizării sarcinilor</p>
<p>6. Evaluarea activității</p>	<p>După ce au terminat, copiii își vor așeza pe rând lucrările la expoziție, apoi se va realiza un Tur al galeriei, analizând lucrările ținând cont de criteriile de evaluare. Copiii își vor exprima opinia față de propria lucrare și de cea a colegilor.</p>	<p>Turul galeriei</p>	<p>Analiza lucrărilor</p>
<p>7. Încheierea activității</p>	<p>La sfârșitul activității, voi face aprecieri individuale, laudând munca copiilor și implicarea lor în activitate. Le voi oferi recompense.</p>	<p>Conversație</p>	<p>Aprecieri verbale</p>

IMPORTANȚA METODELOR DIGITALE MODERNE ÎN DESFĂȘURAREA ACTIVITĂȚILOR

În măsura în care politica unei țări este axată pe dezvoltare durabilă, reformele apar ca o necesitate. Orice dezvoltare presupune oameni pregătiți să o realizeze (profesioniști de toate categoriile), iar școala este cea care îi pregătește. Dezvoltarea științelor educației, **inovația didactică** solicită transformarea profesorilor în specialiști ai domeniului proiectării curriculare.

Elevul trebuie pus permanent în situația de a face, a judeca, a coopera, a da răspunsuri, a avea păreri, a analiza răspunsurile auzite, a ajunge la identificarea răspunsurilor corecte, din care apoi descoperă cunoștințele noi.

Utilizarea unor instrumente digitale poate transforma testarea cunoștințelor într-o activitate distractivă și interactivă, reducând anxietatea pe care mulți elevi o resimt atunci când aud cuvântul „test”. Aceste aplicații sunt folosite mai ales pentru recapitulări sau învățarea prin joc. Scopul școlii nu este numai acela de a dobândi informații din diferite domenii, ci și acela de a le permite elevilor să gândească critic, să își exprime opiniile sau sentimentele într-un cadru sigur și să formeze relații.

In continuare prezentam cazul unui prescolar de grupa mare cu diferite tulburari.

Prezentarea cazului: preșcolarul M.A., de 5 ani, cu cerințe educative speciale.

Prezentarea familiei: familia manifestă interes scăzut pentru rezultatele copilului la grădiniță; nu accepta situația copilului de a fi un copil diferit, evita comunicarea cu grădinița.

Motivul demarării studiului de caz: stima de sine scăzută datorită mediului din care provine, a lipsei de încurajare din partea părinților, dar și a deficienței de vorbire.

Scopul studiului de caz: dezvoltarea la copil a unei stime de sine pozitive prin colaborarea factorilor educaționali.

Obiective:

- ameliorarea deficiențelor de vorbire;
- îmbunătățirea relaționării și implicării în grupurile de apartenență (familie, grădiniță, prieteni);
- obținerea unei stime de sine pozitive și realiste.

Manifestări ale elevului ca urmare a unei stime de sine scăzute:

- Nu relaționează cu colegii din grupă;
- Îi este teamă să răspundă la întrebări atunci când este solicitat, deoarece se teme să nu dea un răspuns greșit, datorită deficiențelor de vorbire;
- Evită să se implice în sarcini noi;
- Nu se implică în activități de grup.

Măsuri luate în vederea redobândirii unei stime de sine echilibrată:

- Educatoarea a luat legătura cu familia solicitându-i acesteia să încurajeze copilul, să îl asculte, să se simtă important pentru ei, pentru ca apoi să se simtă important pentru sine;
- Comunicarea familie - grădiniță a fost organizată prin modalități diferite;
- În cadrul activităților de recuperare individuală s-au folosit metode activ-participative, moderne pentru a încuraja copilul și a-i îmbunătăți relația copil-adult precum și copil-colegi. La una dintre activități am folosit platforma educațională wordwall unde ne-am jucat „Roata emoțiilor” și copilul a avut de recunoscut imagini cu diferite expresii faciale, iar apoi să imite aceste stări pentru a crea emoția reprezentată acolo. Astfel a reușit să-și exprime anumite stări sufletești și să își îmbunătățească stima de sine, crescând treptat încrederea în el. Alături de această activitate au fost și altele la fel de interesante.
- Educatoarea a contribuit la formarea unei stime de sine pozitive prin determinarea

preșcolarului de a se concentra asupra aspectelor pozitive din experiența de viață; formularea unor așteptări rezonabile în raport cu vârsta și cunoștințele acumulate de către copil; folosirea încurajării și a recompensei atunci când este cazul; includerea copilului în diverse activități ce se desfășoară în echipă; acordarea de diverse roluri în colectivul de copii al grupei; încurajarea acestuia în cadrul grupei în vederea dezvoltării stimei de sine.

Rezultate obținute

- Subiectul a înregistrat un progres în urma măsurilor luate și a activităților desfășurate constând în ameliorarea tulburărilor de pronunție;
- Copilul și-a îmbunătățit stima de sine atingându-se parțial obiectivele propuse.

Recomandări

- Terapie logopedică pentru înlăturarea treptată a dificultăților din vorbire cu scopul de a reduce handicapul intelectual, de a reorganiza procesele cognitive și de a-i crește încrederea în sine;
- Psihoterapie pentru modificarea atitudinilor negative față de activitatea din grădiniță, față de educatoare și colegii din grupă și față de propria persoană.

Coaching în procesul de predare-învățare-evaluare în context blended-learning

Ø **Un studio de caz** privind importanța utilizării platformelor de învățare în dezvoltarea formatului *blended-learning*, în procesul educațional.

În învățământul preșcolar, jocul este principala formă de organizare a procesului instructiv-educativ, iar calculatorul/laptop-ul, sunt pentru copil, un alt mod de a învăța jucându-se(timp limitat), sunt parte din spațiul socio-cultural al lui, care îl pun în situația de a găsi rapid soluții, de a se adapta la o lume în care informația circulă, îi influențează limbajul și comunicarea non-verbală și totul cu pași repezi

Utilizarea mijloacelor de realizare digitale moderne (calculator /laptop / videoproiector/ tablă smart) în educația preșcolară permite transmiterea și asimilarea noilor cunoștințe într-un mod atractiv pentru copii. Procesul de educație este mult mai eficient.

Într-o societate aflată în permanentă schimbare, orice dezvoltare trece prin educație, astfel că sistemul de învățământ trebuie să se adapteze la noile schimbări și să vină în sprijinul noilor generații cu resurse și oferte care să răspundă acestor necesități ale formabililor, ceea ce face practice imposibilă revigorarea procesului de învățământ fără implementarea tehnologiilor informaționale.

Soft-urile/platformele digitale sunt bine structurate, copilul poate alege orice etapă din cele prezentate cu ajutorul mouse-ului sau tach-ului sau poate repeta anumite secvențe, pentru a ajunge să cunoască și să înțeleagă toate noțiunile cuprinse în jocul respectiv. Soft-ul educațional realizat pentru copii poate fi educativ, distractiv și interactiv. De exemplu eu având grupa mare, folosind dorința copilului de a citi, este invitat într-o „Călătorie misterioasă la bibliotecă”, unde are mai multe variante de joc. Preșcolarii își pot consolida cunoștințele, rezolvând sarcinile primite. Personajul îi cere copilului să analizeze imaginea de pe ecran, să compare forma și mărimea cărților prin alăturare vizuală și apoi să le așeze pe rând în rafturile bibliotecii. Imaginile individuale se prezintă pe rând și copilul trebuie să facă apel, fie la imaginea de ansamblu care i se prezintă când greșește, fie la cunoștințele dobândite anterior. Jocul se desfășoară interactiv, calculatorul îl sfătuiește pe cel ce se joacă, să se gândească bine și îl încurajează să încerce din nou, dacă a greșit. Răspunsurile corecte sunt răsplătite cu strigăte de bucurie, aplauze și laude, pentru că a așezat corect cărțile în rafturi. Programul are mai multe variante de joc: repară jucăria (trebuie asamblate piesele lipsă și apoi colorate după dorința copilului), matematică cu personaje din povești cunoscute, ghicitori, labirint, construcții (căsuța greierașului), ghicește indicii (personajul este ascuns și trebuie găsit dând clic pe fiecare cifră). După ce rezolvă toate sarcinile, copilul este lăudat, aplaudat și primește recompensă o medalie, emoticon). În alte jocuri interactive, este recompensat cu o diplomă pe care își scrie numele sau cu lucrarea pe care a avut de asamblat o jucărie, un mijloc de transport, o colorează și are opțiunea de a le imprima.

ACTIVITĂȚI INTERACTIVE - BLENDED LEARNING

STUDIU DE CAZ: „FAMILIA MEA”-grupa mare

Am utilizat atât metode tradiționale cât și metode moderne de evaluare folosind platforma:
Wordwall.net.

TEMA ACTIVITĂȚII INTEGRATE: ”Familia mea”

CATEGORIILE DE ACTIVITĂȚI DE ÎNVĂȚARE ABORDATE: DLC+DEC

TIPUL ACTIVITĂȚII : consolidare-sistematizare de cunoștințe, priceperi și deprinderi ;

MIJLOACE DE REALIZARE: Lectură după imagini si desen

SCOPUL ACTIVITATII:

- aprofundarea cunoștințelor copiilor referitoare la familie, membrii acesteia și atribuțiile fiecărui membru al familiei, utilizând experiența acumulată prin intermediul activităților din grădiniță;
- dezvoltarea gustului estetic și a îndemnării.

OBIECTIVE OPERATIONALE:

COGNITIV- INFORMATIONALE

- să privească cu atenție imaginile;
- să enumere membrii familiei din imaginile prezentate;
- să denumescă activitățile desfășurate de fiecare membru al familiei;
- să descopere materialele de pe măsuțe;
- să deseneze membrii familiei pe suport conform cerințelor;

STRATEGII DIDACTICE:

METODE SI PROCEDEE: conversatia, explicatia, descrierea, dialogul, analiza, expunerea, turul galeriei, Wordwall.net..

MIJLOACE DE ÎNVĂȚĂMÂNT: imagini ce reprezintă familia și activitățile membrilor acesteia, coli de hârtie, culori, laptop, videoproiector.

DIRIJAREA ÎNVĂȚĂRII

Se organizează colectivul de preșcolari sub forma de semicerc, iar pe panou vor fi expuse mai multe imagini cu familia și activitățile pe care le desfășoară membrii acesteia. Vom întoarce imaginile pe rând și vom purta conversații despre ce este expus pe fiecare planșă.

Copiii vor alege imaginile, le vor analiza , vor spune singularul sau pluralul cuvintelor ce denumesc imaginile, vor despărți în silabe cuvintele, vor reprezenta grafic cuvintele și silabele și vor formula propoziții cu aceste cuvinte.

OBTINEREA PERFORMANTEI

Cu ajutorul platformei digitale Wordwall.net., am realizat "Roata familiei"

Exemple de întrebări:

"Cum o cheamă pe mama ta/tatăl tău/ bunicul tău/ bunica ta?"

"Ce meserie are tatăl tău/ mama ta?"

"Cine face mâncare?"

"Cine repară prin casă?"

"Tu cu ce ajuți la treburile casnice?"

"Bunica ta cu ce se ocupă?"

"Ai frați, surori?"

EVALUARE

Copiii au de desenat pe o foie A4 membrii familiei lor în funcție din cine este compusă aceasta, în urma vizionării unui filmuleț educativ pe videoproiector.

Copiii se așează la măsuțe;
Se intuiește materialul;
Explicarea și demonstrarea modului de lucru;
Exerciții pregătitoare;
Relizarea temei de către copii.

În concluzie pot spune că, pentru a realiza un învățământ de calitate și pentru a obține cele mai bune rezultate trebuie să folosim atât metodele clasice de predare, învățare, evaluare cât și metodele moderne, printre care putem să menționăm TIC. Dacă se dorește un proces educațional de calitate și rezultate de succes este foarte important să îmbinăm metodele tradiționale cu cele moderne, însă, să nu uităm că, ținând cont de particularitățile, cerințele societății, cât și de caracteristicile copiilor "noii generații", mijloacele TIC nu trebuie să lipsească din proiectarea didactică și din activitatea de predare-învățare-evaluare.

Ștefan Luchian în versuri, știință și culoare!

Ediția I – 2022-2023

Proiect educațional interșcolar

Muzeul Județean Botoșani

Muzeul „Ștefan Luchian” Ștefănești

Secția de Arte Plastice și Etnografie

Liceul „Ștefan D. Luchian” Ștefănești

Școala Gimnazială nr. 1 Albești



Avizat, director
Prof. C. V.

Motto

„Instruiește mintea prin ochi și ochiul prin minte. Așa cum soarele colorează florile, arta colorează viața. ”

John Lubbock

INFORMAȚII DESPRE APLICANT

Numele instituției/unității de învățământ aplicante:	Liceul „Ștefan D. Luchian,, Ștefănești
Adresa completă	Județul Botoșani Localitatea Ștefănești Adresa poștală: Str. Ștefan Luchian, nr. 15 Cod poștal: 717385
Nr. de telefon/fax	Telefon 0231-564158 / Fax 0231-564158
Site și adresă poștă electronică	www.liceul-stefanesti.ro E-mail: liceulstefanesti@gmail.com
Coordonator/i (<i>nume și prenume, funcție, date de contact</i>)	Director, Prof. C. V. Director adj. J. M. Prof. V. R. Prof. M. C. Prof. A. F. Prof. A. S. Prof. M. A. Prof. G. M. Prof. M. C.
Colaboratori (<i>nume și prenume, funcție, date de contact</i>)	Prof. L. L. Prof. O. A. Prof. I. C. Prof. V. I. Prof. B. P. Prof. C. V. Prof. înv. B. G Prof. S. D.
Parteneri	Școala Gimnazială nr. 1 Albești, Director, Prof. M. A. N. Muzeul Județean Botoșani, Director A. M. Secția de Arte Plastice și Etnografie, L. M. T. Muzeul „Ștefan Luchian” Ștefănești, Muzeograf, Prof. M. C.
Numărul cadrelor didactice participante la proiect/nr. total de cadre didactice din unitate.	17

Numărul elevilor din unitate participanți la proiect.	50
Alte programe/proiecte organizate de unitatea aplicantă/ surse de finanțare	Autofinanțare

INFORMAȚII DESPRE PROIECT

- ✓ *Titlul proiectului* : „Ștefan Luchian în versuri, știință și culoare!”
- ✓ *Tipul activității principale din cadrul proiectului*: Proiect educațional interșcolar.
- ✓ *Domeniul în care se încadrează proiectul*: Literar/Artistic transdisciplinar
- ✓ *Ediția nr.* 1
- ✓ *Locul și perioada de desfășurare a activității principale*: Muzeul „Ștefan Luchian” Ștefănești
- ✓ *Număr participanți la proiect*: Participare directă - 50
- ✓ *Mijloc de realizare* : *Recunoștință cu bună „știință” prin versuri și artă.* .
- ✓ *Tipul de activitate*: *Activități integrate și literar artistice.*
- ✓ *Forma de organizare*: Frontală/individuală.
- ✓ *Bugetul proiectului*:

Buget total	Contribuție proprie/alte surse
500 ron	Fonduri proprii

PREZENTAREA PROIECTULUI

- ✓ *Număr de elevi și număr de cadre didactice implicate* - 91
- ✓ *Beneficiarii direcți și indirecti*; - Comunitatea locală, elevi (cu accent pe elevii incluzivi), profesori de la Liceul „Ștefan D. Luchian” Ștefănești, elevi și profesori de la Școala Gimnazială nr. 1 Albești, localitatea Albești, Județul Botoșani.
- ✓ *Activități propuse, în ordinea în care se vor desfășura*;
 1. *Lansarea proiectului*
 2. *„Cu ce și cum exprimăm ceea ce simțim.”*
 3. *„Din penel în condei!”*
 4. *„Pictând ca Ștefan Luchian!”*
 5. *Prezentarea și cunoașterea lui Luchian prin corelarea științei cu istoria și creațiile sale.*
 6. *„O carte, un glas, multe urechi” și împlinirea a 155 de ani de la nașterea pictorului botoșănean Ștefan Luchian.”*

- ✓ *Argument*

Prin derularea proiectului, elevii, profesorii „Liceului „Ștefan D Luchian,, împreună cu elevii și profesorii Școlii Gimnaziale nr. 1 Albești vor forma deprinderi de a realiza strofe în care literele inițiale ale lucrărilor lui Luchian, citite vertical, alcătuiesc un cuvânt, o compoziție plastică, o asociere de elemente specifice materiilor predate după o temă dată folosind metoda acrostih sau creionul cerat și totodată implicarea elevilor în activități de lectură, transdisciplinare, prin conexiuni cu picturile lui Ștefan Luchian.

✓ **Scopul proiectului**

Cultivarea perseverenței, a cunoașterii, dezvoltarea imaginației, a simțului estetic, a spiritului critic și autocritic, educarea voinței și atenției voluntare, a stării afective pozitive și fixarea cunoștințelor despre Ștefan Luchian având ca sursă de informație viața și operele lui Ștefan Luchian.

✓ **Descrierea grupului țintă cărui i se adresează proiectul**

- 30 de elevi - Liceul „Ștefan D Luchian,, Ștefănești
- 20 de elevi – Școala Gimnazială nr. 1 Albești
- Aproximativ 21 de cadre didactice.
- Părinți, parteneri educaționali din comunitatea locală și cea județeană.

✓ **Durata proiectului:** 01.10.2022- 30.03.2023

✓ **Descrierea activităților**

Activitatea nr. 1

a. **Titlul activității: Lansarea proiectului**

b. Data/perioada de desfășurare: octombrie 2023

c. Locul desfășurării: Liceul „Ștefan D Luchian,, Ștefănești, Școala Gimnazială nr.1 Albești

d. Participanți: echipa de implementare, elevii, profesorii diriginți și părinți din comunitatea locală și cea parteneră.

Activitatea nr. 2

a. **Titlul activității: „Cu ce și cum exprimăm ceea ce simțim.”**

b. Data/perioada de desfășurare: 29.01.2023

c. Coordonatori: Echipa de implementare a proiectului reprezentată de către Director, Prof. C. V., Director adj, Prof. J. O. M., Consilier Educativ, Prof. V. R.

d. Locul desfășurării: Muzeul „Ștefan Luchian"

e. Participanți: echipa de implementare, elevii, profesorii diriginți, părinți din comunitatea locală și partenerii educaționali.

f. Prezentare activitate:

În astfel de contexte formativ motivaționale, elevii și profesorii de la Liceul „Ștefan D. Luchian,, au generat de-a lungul timpului reale punți de legătură a școlii cu comunitatea ștefăneșteană, prin organizarea de multiple activități interesante, în care sunt implicați, alături de preșcolarii/ elevii, persoane aflate în dificultate, persoane izolate din punct de vedere social ori persoane cu nevoi speciale.

Activitatea nr. 3

a. **Titlul activității: „Din penel în condei!"**

b. Data/perioada de desfășurare: 29.01.2023

c. Coordonator: Prof. A. F. C.

d. Locul desfășurării: Muzeul „Ștefan D. Luchian" Ștefănești

e. Participanți: elevi, cadre didactice, părinți.

a. Prezentare activitate.

Activitatea "Din penel în condei" își propune să sensibilizeze elevii și să le stimuleze creativitatea prin cunoașterea autorului frumoaselor „Anemone”. Frumusețea întâlnită în magia culorilor lui Luchian și născută din jocul harului penelului său magic va transgresa din această sferă în cea a condeiului.

Astfel, activitatea devine valoroasă și educativă prin care imaginea florilor lui Luchian, frumusețea compozițiilor sale plastice, sunt mai vii în ochii și sufletele copiilor.

Pătrunzând în lumea culorilor create de Luchian, copiii vor vedea și simți frumosul din artă, creând, la rândul lor, o lume a echilibrului literar- artistic.

Activitatea nr. 4

- a. **Titlul activității:** „*Pictând ca Ștefan Luchian!*”
- b. Data/perioada de desfășurare: 05.12.2022-29.01.2023
- c. Coordonator: Prof. G. M.
- d. Locul desfășurării: Muzeul „Ștefan D Luchian” Ștefănești
- e. Participanți: elevi, cadre didactice.
- f. Prezentare activitate:

Prin opera sa, Luchian s-a dovedit a fi o personalitate artistică originală, afirmându-se cu o pictură generoasă, vibrantă și care, prin paleta cromatică plină de lumină, prin poziția artistică înnoitoare, precum și printr-o scânteietoare expunere a limbajului, a reușit să transmită privitorului un mesaj umanist de mare calitate. Aportul adus de elevii liceului „Ștefan D. Luchian, astăzi, este modul de transpunere a efectelor de lumină, care se regăsesc la fiecare tușă de culoare.

Activitatea nr. 5

- a. **Titlul activității:** . „*O carte, un glas, multe urechi*” și *împlinirea a 155 de ani de la nașterea pictorului botoșănean Ștefan Luchian.*”
- b. Data/perioada de desfășurare: 01 februarie 2023
- c. Locul desfășurării: Muzeul „Ștefan D. Luchian” Ștefănești
- d. Coordonatori: Prof. M. C., Prof. V. R., Prof. M. C., Custode, H. M.
- e. Participanți: elevi din cadrul Cercului de lectură „Prietenii cărților” din Albești și elevii clasei a IX-a B de la Liceul „Ștefan D. Luchian” din Ștefănești.
- f. Prezentare activitate

Implicarea elevilor în activități de lectură, transdisciplinare, prin conexiuni cu picturile lui Ștefan Luchian;

- g. Obiective:
 - ✓ realizarea unei activități de lectură;
 - ✓ cunoașterea aspectelor legate de viața și picturile lui Ștefan Luchian;
 - ✓ vizitarea muzeului din Ștefănești;
 - ✓ coeziunea grupurilor de elevi;
- h. Etapele activității:

Citirea cărții „Luchian. Ochii, sufletul, mâna”, de Veronica D. Niculescu și realizarea unor organizatori grafici, fișe de lectură, extragerea de citate, lecții de viață, scrierea unor gânduri, impresii, scrisori, reproducerea unor picturi, descrierea unor tablouri, crearea de acrostihuri, haikuuri, selectarea unor imagini din realitate, cu flori pe care le găsim în picturile lui Luchian pentru a observa realitatea și reprezentarea ei artistică, realizarea unui album colectiv cu

cea ce au lucrat, implicarea într-un exercițiu interactiv realizat prin Wordwall, prezentarea posterului, a albumului, a expoziției de picturi și scrierea unei pagini de jurnal.

Activitatea nr. 6

a. **Titlul activității: Prezentarea și cunoașterea lui Luchian prin corelarea științei cu istoria și creațiile sale.**

- b. Data/perioada de desfășurare: 01 februarie 2023
- c. Locul desfășurării: Muzeul „Ștefan D. Luchian” Ștefănești
- d. Coordonator: Prof. M. A.
- e. Participanți: elevii claselor a IXa A, B
- f. Prezentare activitate

Luchian avea toate darurile marelui artist și, în primul rând, acel caracter autentic, acea neîmblânzită vehemență a personalității după care recunoști pe maștri. Profunda capacitate afectuoasă și energie, o melancolie îmbinată cu o viguroasă autoritate, un sentiment nervos al formei, sunt trăsăturile pe care le sesizăm mai bine în caracterul, în talentul său, în istoria și creațiile sale.

- ✓ Modalități de monitorizare și de evaluare ale proiectului .

Coordonatorii proiectului vor monitoriza activitățile menționate mai sus în prezentul proiect. În evaluarea proiectului se va ține seama de modul în care s-au implicat elevii, profesorii, partenerii educaționali și gradul de realizare a obiectivelor proiectului.

- ✓ Modalități de asigurare a continuității /sustenabilității proiectului

Numărul mare de copii, părinți, parteneri și cadre didactice implicați în proiect arată interesul crescut cu privire la astfel de activități unde este promovată *recunoștința cu bună „știință” prin versuri și artă*. Complexitatea activităților, gradul de implicare, varietatea feedback-ului contribuie la schimbarea atitudinii comunităților față de învățământul școlar, implicarea factorilor comunitari în viața elevilor, deschiderea elevilor față de comunitate, consolidarea relației de colaborare dintre partenerii educaționali.

- ✓ Riscuri implicate de proiect și planul de răspuns (lipsa de finanțare, retragere parteneri, lipsă sponsori etc.)

Dacă se respectă întocmai programul de activități, iar partenerii educaționali implicați răspund cu seriozitate și promptitudine tuturor solicitărilor, nu pot fi riscuri în implementarea proiectului, având în vedere că este un proiect cu finanțare extrabugetară.

- ✓ Activități de promovare/mediatizare și de diseminare.

- Mediul online, presa județeană, Consiliul Profesoral și de Administrație, comunitatea locală și cea județeană.



EDUCAȚIE ÎNAINTEA VREMURILOR

Prof. învă. preșc. VANC VOICHIȚA
G.P.P. „Căsuța din povești” Tg.Mureș

Scoala Gimnazială „Europa”
Grădinița cu P.P. „Căsuța din povești”

VIATA PRACTICĂ

„POT SĂ FAC SINGUR.”



Asigură un întreg spectru de activități concrete, baza pentru deprinderea abilității de învățare logică de mai târziu și, de asemenea, permite copiilor să-și dezvolte voința, răbdarea, concentrarea.

„HĂINUȚE CURATE”:

Dezvoltarea fizică, a sănătății și igienei personale:

- 1.1.Își coordonează muschii în desfășurarea unor activități diversificate, specifice vârstei
- 1.2.Participă la activități fizice variate, adecvate nivelului lui de vârstă

Dezvoltarea cognitivă și cunoașterea lumii:

- 1.5.Realizează în mod dirijat, activități simple de investigare a mediului, folosind instrumente și metode specifice;
- 2.1. Demonstrează familiarizarea cu conceptul de număr și cu numerația.

Dezvoltarea socio-emoțională:

- 1.2.Demonstrează abilități de solicitare și de primire a ajutorului în situații problematice specifice

Dezvoltarea limbajului, a comunicării și a premiselor citirii și scrierii:

- 2.3.Demonstrează extinderea progresivă a vocabularului

Capacități și atitudini în învățare:

- 1.1. Manifestă curiozitate și interes pentru experimentarea și învățarea de situații noi

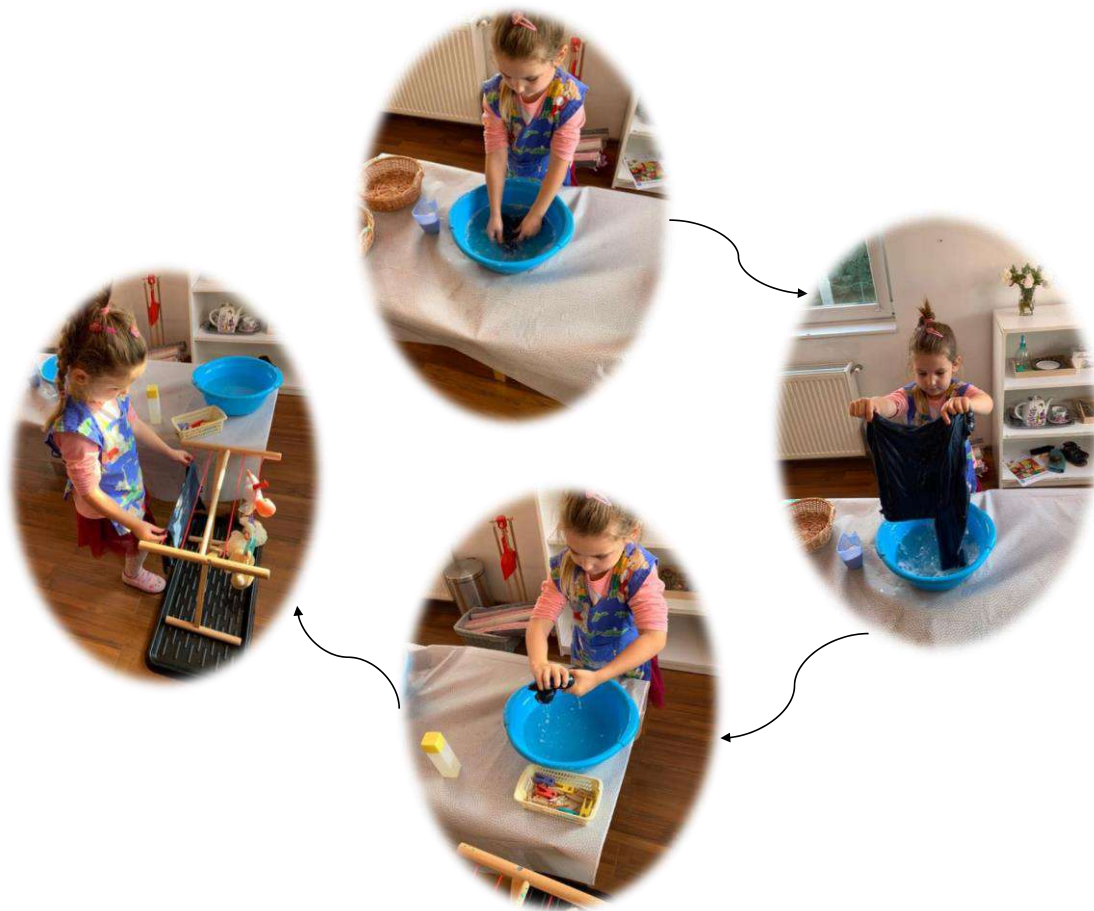

„RAMELE DE LUCRU”

Dezvoltarea cognitivă și cunoașterea lumii:

2.3. Identifică și numește formele obiectelor din mediul înconjurător

Dezvoltarea fizică, a sănătății și igienei personale:

1.3. Utilizează mâinile și degetele pentru realizarea de activități variate

Dezvoltarea socio-emoțională:

2.3. Exersează cu sprijin, asumarea unor responsabilități specifice vârstei, în contexten variate

4.2. Demonstrează abilități de autocontrol emoțional

Dezvoltarea limbajului, a comunicării și a premiselor citirii și scrierii:

2.3. Demonstrează capacități de comunicare clară a unor idei, nevoi, curiozități, acțiuni, emoții proprii (comunicare expresivă).

Capacități și atitudini în învățare:

2.2. Integrează ajutorul primit, pentru realizarea sarcinilor de lucru la care întâmpină dificultăți.

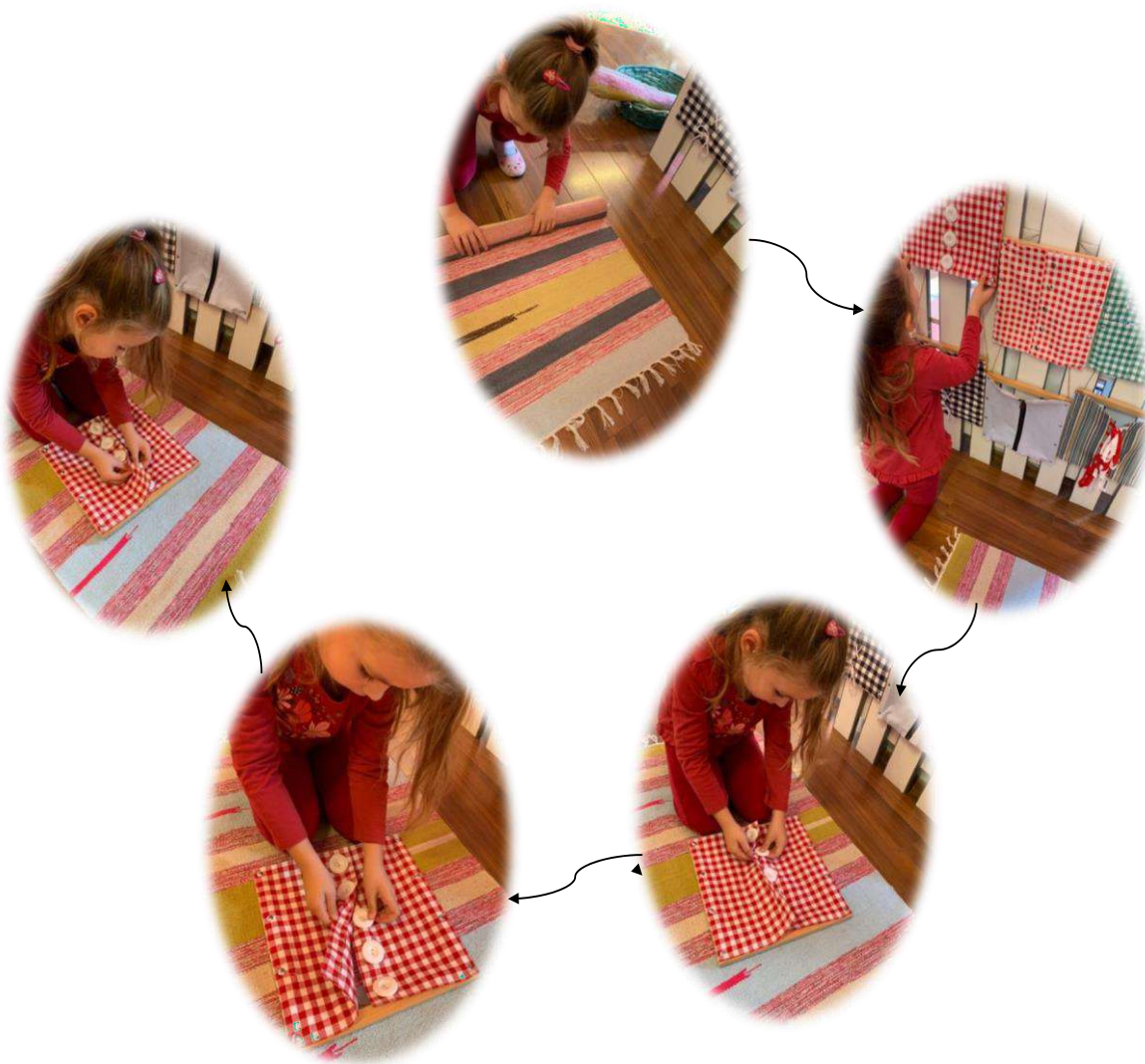

„ARANJAREA FLORILOR”

Dezvoltarea cognitivă și cunoașterea lumii:

2.2. Demonstrează familiarizarea cu informații despre mărime, formă, greutate, înălțime, lungime, volum.

Dezvoltarea fizică, a sănătății și igienei personale:

1.1. Își coordonează muschii în desfășurarea unor activități diversificate, specifice vârstei

3.4. Utilizează reguli de securitate fizică personală.

Dezvoltarea socio-emoțională:

2.3. Exersează cu sprijin, asumarea unor responsabilități specifice vârstei, în contexte variate.

Dezvoltarea limbajului, a comunicării și a premiselor citirii și scrierii:

2.2. Respectă regulile de exprimare corectă, în diferite contexte de comunicare.

Capacități și atitudini în învățare:

2.1. Realizează sarcinile de lucru cu consecvență.

3.1. Manifestă creativitate în activități diverse.

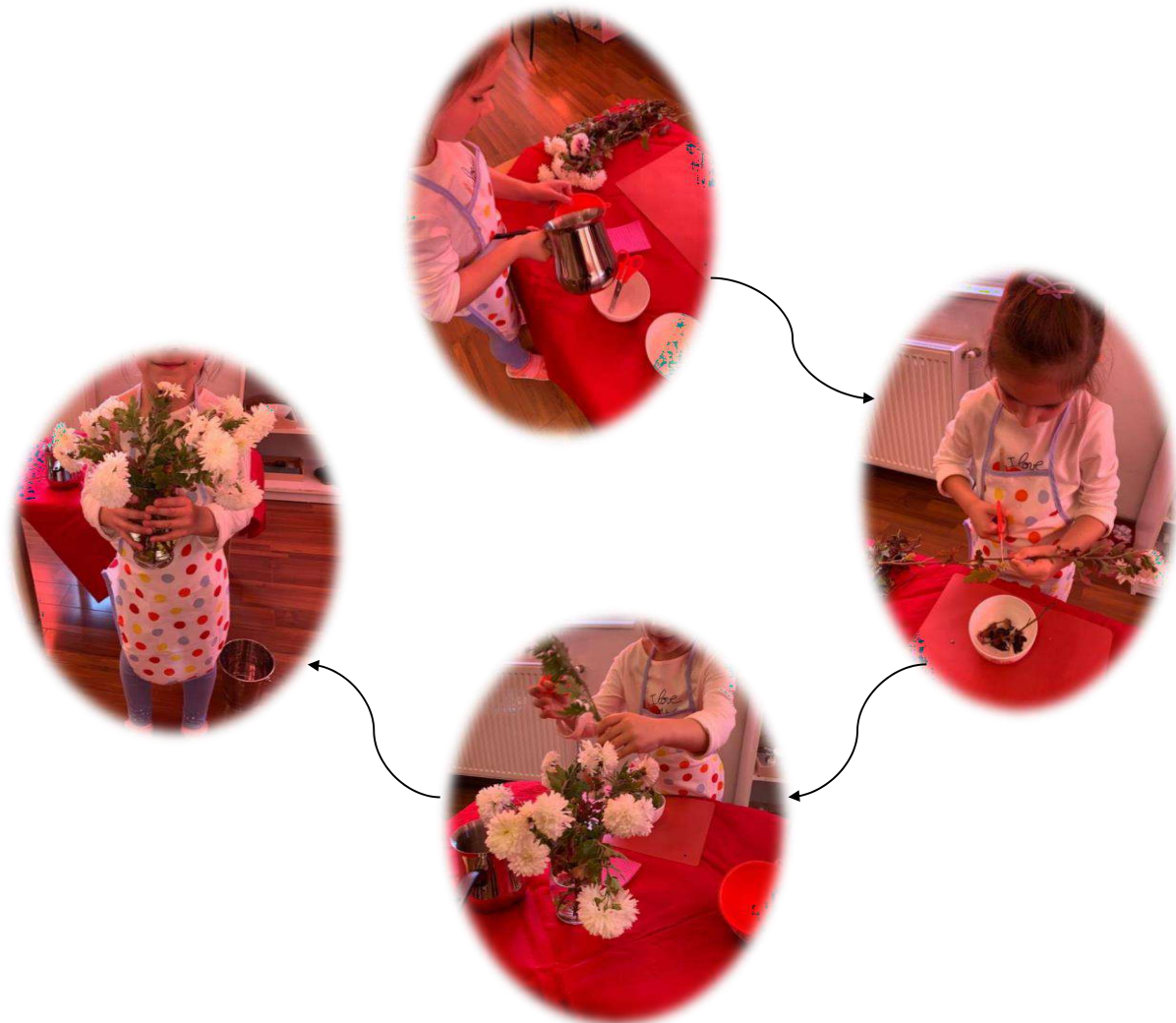

„PREPARAREA CEAII”

Dezvoltarea fizică, a sănătății și igienei personale:

2.1. Utilizează simțurile (văzul, auzul, simțul tactil, mirosul, etc.) în interacțiunea cu mediul apropiat.

3.1. Exersează, cu sprijin, respectarea unor principii de bază specifice unei alimentații sănătoase.

Dezvoltarea cognitivă și cunoașterea lumii:

1.4. Identifică posibile răspunsuri/soluții la întrebări, situații problemă și provocări din viața proprie și a grupului de colegi.

Dezvoltarea socio-emoțională:

2.3. Exersează cu sprijin, asumarea unor responsabilități specifice vârstei, în contexte variate.

Dezvoltarea limbajului, a comunicării și a premiselor citirii și scrierii:

1.2. Demonstrează înțelegerea unui mesaj oral, ca urmare a valorificării ideilor, emoțiilor, semnificațiilor etc. (comunicare expresivă).

Capacități și atitudini în învățare:

1.2. Inițiază activități de învățare și interacțiuni cu copiii sau cu adulții din mediul apropiat.



Bibliografie:

- Curriculum pentru educație timpurie 2019

PLAN DE INTERVENȚIE PERSONALIZAT

Vancea Ana Sorina
Școala Gimnazială "Silvania"

Planul de intervenție personalizat (P.I.P.) este un instrument de planificare și coordonare extrem de util, ce vizează intervenții de natură să asigure învățarea și dezvoltarea, ca răspuns la cerințele multiple și complexe ale copilului. El reprezintă un document de lucru elaborat pentru a sprijini copilul în învățare, identificând pe de-o parte dificultățile de învățare existente și avansând pe de altă parte modalitățile concrete de intervenție în vederea depășirii acestora și atingerii unor scopuri de învățare și dezvoltare.

Un PIP trebuie conceput pentru orice copil care are nevoi suplimentare față de cei care participă la lecțiile obișnuite. Avem în vedere aici sfera largă a dificultăților de învățare ce se referă la copii care pot fi încadrați sau nu într-o categorie de handicap, profesorul trebuind să-și adapteze metodele cerințelor lor, abordarea unor metode individualizate trebuind să pornească de la patru ipoteze de bază :

- totii copiii au puncte tari și puncte slabe;
- combinarea acestora se afla la originea capacității de a învăța sau nu;
- aceste forte pot fi cunoscute;
- învățarea se poate axa pe deficiențele procesului în sine sau pe punctele tari și cele slabe.

Propun în continuare un P.I.P pe care l-am aplicat la o elevă de a mea și care chiar a funcționat.

1.Date despre subiect:

R.M.T. este elevă în clasa a III- a, are vârsta de 10 ani și provine dintr-o familie monoparentală după decesul tatălui. Tatăl ei a murit în urmă cu 2 ani. Locuiește în prezent doar cu mama. Tatăl ei a fost alcoolic, din această cauză a fost expusă la scene de violență domestică prezente între părinți. Relațiile dintre elevă și mama sunt funcționale.

2. Date despre problema identificată (operaționalizat):

R.M.T prezintă simptomele anxietății de evaluare. Acestea apar în situații de evaluare orală, dar și în situații de evaluare scrisă. Prezintă tulburări de somn, nu are încrederea în sine, este întotdeauna agitată înaintea unei evaluări, plânge cu ușurință înainte de evaluări și e mereu în alertă că va fi ascultată.

3.Date despre cauze:

Nu prezintă un diagnostic dat de clinician, îi este teamă doar atunci când profesorii îi spun că o ascultă sau că va da test, pe unii colegi îi percepe mult mai capabili decât ea, fără ca aceștia să fie într-adevăr mai buni decât ea.

4. Stabilirea obiectivelor:

- pe termen lung: Reducerea simptomelor legate de anxietatea de evaluare.
- pe termen scurt: Identificarea și formularea problemei de către copil;

Externalizarea problemei;
Restructurarea cognitivă a situației.

5. Alegerea unei tehnici inspirate din teoriile narative

Externalizarea

Utilizarea scrisorilor ca formă de narațiune

6. Adaptarea tehnicii la specificul cazului

R.M.T *Lipsa încrederii în sine și dorința ei de a face totul perfect, de a avea doar note de FB*, de a nu greși niciodată a dus la instalarea anxietății de evaluare, emoția care o încearcă este frica.*

Intervenția:

R.M.T se simte rău înaintea unor teste de evaluare anunțate, ochii i se împăinjenesc, gata să plângă, visează să aibe doar note și medii de FB*, să fie perfectă, să nu aibă nici măcar o greșală nici atunci când acest lucru nu se datorează neștiinței, ci faptului că încă nu a învățat încă acel lucru (ex. scrierea unor ortograme în cazul compunerii de texte)

Externalizarea problemei: dorința de a avea doar note de FB* o fac să simtă frica înainte teste, frica de a nu greși, de a nu face totul perfect.

Restructurarea cognitivă:

Elevei i se va explica că nu există perfecțiune și chiar dacă nu întotdeauna facem lucrurile cum ar trebui, uneori mai greșim, nu ne face acest lucru mai puțin inteligenți, buni sau frumoși. Îi propun să facem un desen.”Vreau să îți propun să facem niște desene pentru care să alegem intenționat greșit culorile”. Va face desenul schimbând unele culori (de exemplu va folosi verde pentru cer, roșu pentru iarbă, albastru pentru soare, restul las la decizia ei). Se analizează desenul, se va scoate în evidență frumusețea, acuratețea desenului și creativitatea de care a dat dovadă. (Anxietatea scade în rolul secundar).

Folosind tehnica scrisorilor ca formă de narațiune vom solicita să scrie o scrisoare de bun rămas, adresată *DOAMNEI PERFECTIUNE*.

Aceste tehnici o vor ajuta să înțeleagă că nu este necesar ca întotdeauna să fim perfecți, să fim de nota FB*, că nu e foarte grav ca uneori să greșim, că din greșeli învățăm, că nu există nimeni pe pământ care să nu greșească într-un fel sau altul, că și doamna învățătoare mai greșește (îi reamintesc când am scris la tablă un exercițiu la matematică și din cauza oboselii am greșit la calcul, îi reamintesc când ea a găsit într-o carte un cuvânt greșit și mi a spus). Toate acestea o vor ajuta să capete mai multă încredere în sine și în ceilalți și să își gestioneze mai bine emoțiile în situații de testare scrisă sau orală.

7. Modalități de evaluare a reușitei intervenției (raportare la obiective)

R.M.T. resimte o anxietate față de evaluare mai scăzută în discuțiile purtate.

Reușește să compare exercițiul în care a reușit să definească problema cu situația personală.

Și-a format mecanisme de gestionare a emoțiilor față de probele/testele de evaluare.

Bibliografie

<https://www.didactform.sns.ro/baza-de-date-online-cu-bune-practici-pentru-dezvoltarea-capacitatii-institutionale-a-scolilor-defavorizate/plan-de-interventie-personalizat>

<https://profesorpsihopedagogcom.files.wordpress.com/2021/09/model-plan-interventie-personalizat-dms.pdf>



STAREA DE BINE A PROFESORILOR ȘI NU NUMAI -IDEI PRACTICE-

Prof. Vășii Elenuța
Colegiul Național Pedagogic Constantin Cantacuzino

Despre starea de bine în școală se vorbește deja de un deceniu în sistemele de învățământ avansate cum ar fi, de exemplu Finlanda, Estonia, Germania. În ultimii ani, interesul pentru sănătatea fizică și mintală a personalului dintr-o școală și a elevilor a crescut foarte mult. Există țări în care s-au dezvoltat și implementat politici educaționale substanțiale pe subiectul teachers' wellbeing, s-au dezvoltat strategii, metodologii, ghiduri și alte materiale-resursă pentru profesori și echipele de management ale școlilor, starea de bine devenind un standard al unei educații de calitate. Din fericire, această temă a început să devină una de interes și pentru domeniul educației din România.

Starea de bine înseamnă a te simți împlinit și a funcționa bine, pe mai multe planuri: cognitiv, emoțional, social, fizic și spiritual. Este un construct larg biopsihosocial, corelat cu satisfacția în viață, stima de sine, implicarea socială și sistemul de valori al unei persoane.



În cadrul unei activități nonformale, se pot desfășura următoarele activități care să aducă starea de bine cadrelor didactice:

1. Jocul analogiilor –joc pentru dezvoltarea socio-emoțională. Pe o masă se află mai multe imagini ce reprezintă viețuitoare aflate în diferite ipostaze/ medii de viață. Profesorii aleg câte o imagine și spun cum se simt în diferite momente, de exemplu în timpul orelor, când fac de serviciu pe coridor, acasă, făcând analogii între imaginea respectivă și sentimentele personale.
2. Floarea PERMA- Ce te face să te simți bine? – joc pentru cunoașterea de sine – fiecare cadru didactic are un desen ce reprezintă o floare cu 5 petale pe care sunt scrise literele P. E.R.M.A – emoții pozitive, implicare, relații apropiate, sensul în viață, succesele. Acest model este introdus de psihologia pozitivă și studiile părintelui acesteia, Martin Seligman și arată că oamenii ajung să fie într-o stare de bine (au un nivel ridicat de împlinire personală și profesională) dacă există următoarele cinci elemente de bază, structurate în așa-numitul model P.E.R.M.A.

Martin Seligman - Starea de bine



- Emoții pozitive- bucuria, speranța, satisfacția, euforia, mulțumirea, optimismul, recunoștința, entuziasmul, plăcerea etc., care au rolul de a reduce stresul și de a crește performanța în activitate.
- Implicare, starea în care te afli atunci când ești absorbit de o activitate care îți place, fie că este vorba despre locul de muncă, despre un hobby sau un anumit mod de a petrece timpul liber.
- Relații pozitive - pentru a fi mulțumit și fericit, este esențial să fii înconjurat de oameni, să fii integrat în diverse grupuri, să ai relații sociale solide, să comunici, să ai un raport sănătos de interacțiune cu cei din jur.
- Realizări/Succese/Reușite, sentimentul pe care îl trăiești atunci când constăți că munca ta are o finalitate atât pentru tine, cât și pentru cei din jurul tău.
- Sens/Semnificație/Scop înalt, atunci când faci ceva remarcabil pentru alte persoane, acțiunile tale conducând la îndeplinirea unui scop mai mare decât propria persoană.

Individual, fiecare cadru didactic notează pe fiecare petală acțiuni/ sentimente corespunzătoare componentelor PERMA, după care, în perechi discută despre cele identificate, încercând să găsească elemente comune.

Aceste activități prezentate pot fi folosite cu succes și împreună cu elevii la orele de consiliere. Concluzia este, pe scurt, că adolescenții care simt că aparțin unei comunități școlare ce îi sprijină și îi valorizează și cei care au parte de relații bune cu părinții, profesorii și colegii au rezultate mai bune la învățătură și sunt mai fericiți. Raportul cuprinde datele pentru fiecare țară participantă, inclusiv pentru România, care nu stă foarte bine la acest capitol. Conform unui alt studiu, „2015 World Happiness Report” (Helliwell, et. al., 2015), școlile care pun accent pe starea de bine a elevilor acoperă un spectru larg de eficacitate, iar rezultatele școlare sunt pe măsură.

Bibliografie:

1. Martin Seligman, Fericirea Autentică, Ed. Humanitas, 2007
2. 2015 World Happiness Report” (Helliwell, et. al., 2015)

Oportunitatea schimbului de experiență prin proiectele Erasmus+

Prof. Oana - Maria Vasilache

Liceul de Artă „Ștefan Luchian” Botoșani

Unitatea de învățământ: Liceul de Artă „Ștefan Luchian” Botoșani

Titlul proiectului: Trabajando en/con una orquesta escolar (Working in/with a school orchestra)

Acronim: WSO

Acțiune cheie: KA2 – proiecte de parteneriat strategic (pentru susținerea schimbului de bune practici)

Număr de referință proiect: 2020-1-ES-01-KA229-082806_2

Rolul deținut de instituția de învățământ: partener

Perioada de implementare: 1 sept 2020 – 31 aug 2023

Coordonator: IES Princesa Galiana Toledo, Spania

Grup țintă: elevi 15-19 ani, profesori, părinți, comunitatea locală

Buget total: 60,480 €

Scop: Participarea în grupuri mixte de elevi din ambele școli care selectează, repetă și interpretează lucrări din patrimoniul cultural european.

Obiective:

- Organizarea evenimentelor la care să participe elevi din ambele școli și care să aibă impact în Botoșani și Toledo.
- Dezvoltarea abilităților de comunicare orală și scrisă în limba engleză a elevilor și profesorilor implicați. Considerăm că este fundamental în cadrul acestor studii, pe de o parte, ca studenții să dobândească o pregătire practică în domeniul limbilor străine și, pe de altă parte că au contact cu lumea artistică din mediul lor (european).
- Consolidarea abilităților (la elevi și profesori) în utilizarea instrumentelor de lucru cooperativ online. Experiența anului 2020 cu izolarea datorată pandemiei de coronavirus va fi în mod curios foarte utilă în acest sens, deoarece învățăm foarte repede cum să ne descurcăm cu diverse aplicații de videoconferință, de partajare a documentelor, calendare virtuale etc.
- Îndrumarea elevilor implicați în proiect să își continue studiile superioare în domeniul muzical.
- Elevii și profesorii să contribuie la diseminarea și aprecierea patrimoniului muzical european.

- Dezvoltarea creativității și expresiei artistice.

Mobilități:

- C1 și C2 – câte 6 elevi și 2 profesori însoțitori
- C3 și C4 – câte 8 elevi și 2 profesori însoțitori
- C5 și C6 – câte 12 elevi și 2 profesori însoțitori

Rezultate așteptate:

- proiectul va determina elevii noștri să cunoască mai bine moștenirea lor culturală, dar de asemenea să învețe și să accepte cultura altora
- participarea la activități de grup (orchestră, muzică de cameră), organizarea unui concert final
- după fiecare mobilitate, creșterea numărului de elevi interesați de următoarele activități, impact la nivel local și regional
- modificări organizaționale rezultate în urma observației în centrul partener.
- dezvoltarea competențe interculturale, sociale și de comunicare ale profesorilor și elevilor

Follow-up:

Fiecare unitate încorporează tehnicile și instrumentele observate în centrul partener în procedura sa de organizare în domeniul muzicii.

- Fiecare unitate organizează un spectacol muzical la sediul său pentru centrul partener.
- Fiecare unitate susține un concert în orașul de destinație.
- Concertele și activitățile comune ale grupurilor au impact în orașele Toledo și Botoșani.
- Se pun bazele extinderii proiectului la noi parteneri.
- Sunt generate materiale de calitate (videoclipuri, documente) pentru diseminare și utilizare în alte proiecte similare.
- Se respectă graficele de mobilități și activități planificate.

Persoana de contact: Oana – Maria Vasilache



A doua mobilitate – Botoșani
Iunie 2022



A treia mobilitate – Botoșani
octombrie 2022



A patra mobilitate – Toledo
noiembrie 2022



A cincea mobilitate – Toledo
martie 2023



A șasea mobilitate – Botoșani
martie 2023



„ Polițist pentru o zi”- exemplu de bună practică

Școala Gimnazială „Anghel Saligny” Focșani
Prof. învă. primar VASILE Ana-Maria



An școlar 2022- 2023

Instituții partenere: Inspectoratul de Poliție Județean Vrancea



În fiecare an, ziua de 25 martie marchează Ziua Poliției Române, iar școlarii mici au oportunitatea de a deveni polițiști pentru o zi.

Inspectoratul de Poliție Județean Vrancea își deschide larg porțile și pune la dispoziția vizitatorilor autospeciale ale poliției rutiere, protecției animalelor, acțiuni speciale și laboratorul criminalistic. Cu acest prilej, elevii clasei a II-a D, coordonați de doamna profesor pentru învățământul primar Vasile Ana-Maria, au oportunitatea să-și viziteze eroii în uniformă albastră și să le transmită mulțumiri și aprecieri pentru sacrificiile pe care le fac în apărarea comunității.

Această activitate extracurriculară vizează formarea și dezvoltarea sentimentului civic încă de la vârste fragede, educarea în spiritul dreptății și respectării legilor statului român. Toate aceste principii creionează portretul unui viitor cetățean responsabil și onest.

Scopul acestei activități extracurriculare este să reprezintă cunoașterea meseriei de polițist și dezvoltarea sentimentelor de dragoste și de prețuire pentru această meserie încă de vârste fragede.

Obiective:

- să cunoască importanța zilei de 25 martie;
- să cunoască aspecte ale activității polițiștilor;
- să se familiarizeze cu obiectele pe care le folosesc aceștia în meseria de polițist;
- să realizeze desene prin care să oglindească această meserie.

Calendarul activităților:

Nr crt	Activitatea	Loc	Data	Responsabil
1.	<p><i>Meseria de polițist</i></p> <p>* prezentarea unui material care prezintă meseria de polițist;</p> <p>* Joc- „Cine își dorește să devină polițist?”.</p>	sala de clasă	24 martie 2023	Prof. Vasile Ana-Maria
2.	<p><i>Să facem cunoștință cu meseria de polițist</i></p> <p>* participarea la activitățile desfășurate de Ziua Poliției Române;</p> <p>* prezentarea unor obiecte folosite de polițisti în meseria lor;</p> <p>* satisfacerea unor curiozități legate de această meserie;</p> <p>* impresii despre această meserie.</p>	sediul Poliției	24 martie 2023	Prof. Vasile Ana-Maria
3.	<p><i>Asigurarea feed-backului</i></p>	sala de clasă	24 martie 2023	Prof. Vasile Ana-Maria

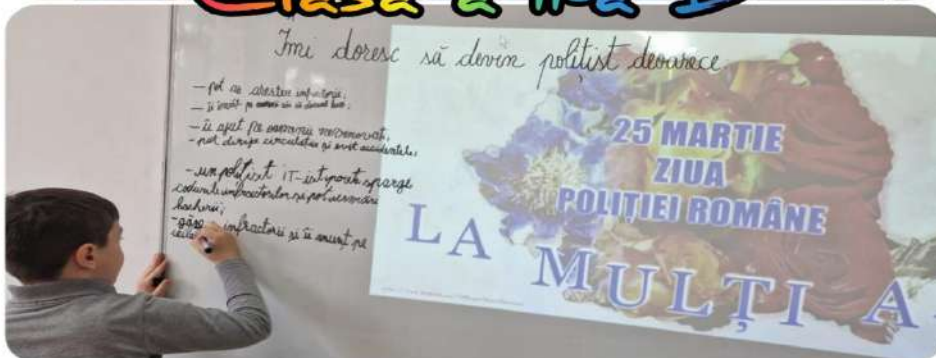

Tehnologia în grădiniță

Prof.înv.preșcolar Vasile Lița Daniela
G.P.P. NR.3 Buzău

Într-o societate în care tehnologia este în plină dezvoltare, iar copiii sunt din ce în ce mai atrași în a o folosi, este nevoie ca aceasta să fie utilizată în scop educativ încă de la grădiniță. Nu putem separa copilul întru totul de tehnologie, deoarece ar însemna să îl îndepărtăm de realitatea înconjurătoare.

Impactul tehnologiei în viața copilului prezintă anumite riscuri, dar și oportunități.

Riscuri:

- Poate afecta vederea;
- Copilul nu își va mai poate menține atenția prea mult asupra altor activități precum desenatul, scrisul etc;
- Jocuri/desene animate care promovează violența și care induc copilului stare de agitație;
- Nu favorizează relațiile sociale;
- Crează dependență.

Avantaje:

- Reprezintă un mijloc de învățare preferat de copiii pentru că este animat, viu și interactiv;
- Stimulează interesul, curiozitatea, independența în rezolvarea sarcinilor;
- Feedback rapid și permanent;
- Instrumente și aplicații ușor de folosit.

Cheia succesului în relația tehnologie - copil este echilibrul dintre mărimea, calitatea conținutului și atitudinea pe care o inspiră. Dacă tableta, laptopul sau telefonul nu sunt folosite în exces, iar părinții controlează ceea ce văd copiii, acestea nu prezintă un risc.

Folosirea calculatorului la grădiniță constituie o modalitate de creștere a calității predării și învățării.

Până în prezent, la grădiniță am folosit următoarele instrumente și aplicații digitale:

Wordwall – am creat jocuri folosite pentru a consolida anumite cunoștințe, dar și pentru evaluare.

Jigsaw planet – am creat puzzle-uri cu 4, 6 sau mai multe piese, în funcție de nivelul copiilor.

Learningapps – o aplicație cu ajutorul căreia am realizat multe fișe de lucru.

Tot prin intermediul tehnologiei ne-am putut face prieteni din alte țări participând la proiecte eTwinning cu parteneri din Turcia, Grecia, Slovacia, Croația. Copiii au putut comunica în limba engleză cu ceilalți copii, au cântat împreună un cântec cunoscut, și-au prezentat lucrările, au aflat informații despre culturi diferite, ceea ce a adus multă bucurie, entuziasm, curiozitate în sala noastră de grupă. Întâlnirile online au avut loc pe platforma ZOOM sau direct pe platforma ESEP.

Utilizarea tehnologie în unitățile de învățământ este o necesitate în contextul actual. Aceasta nu doar ca eficientizează procesul instructiv al profesorilor, dar îmbunătățește și experiențele de învățare ale elevilor. În concluzie, putem spune că pentru a realiza o educație de calitate și a obține cele mai bune rezultate în grădiniță, trebuie să folosim atât predarea clasică, metodele de învățare, de evaluare, cât și metodele moderne.

Bibliografie:

1. <https://iteach.ro/experientedidactice/tehnologii-informationale-in-gradinita-avantaje>
2. <http://www.romaniaeducata.eu/wp-content/uploads/2018/11/Romania-EducataViziune.pdf>

INTEGRAREA ELEVILOR CU CES

VASILE MIHAELA

ȘCOALA GIMNAZIALĂ NR. 13 BRAȘOV

Cerințele educative speciale desemnează acele nevoi speciale față de educație care sunt suplimentare, dar și complementare obiectivelor generale ale educației. Fără abordarea adecvată acestor cerințe speciale nu se poate vorbi de egalizarea șanselor de acces, participarea și integrarea școlară și socială. Educația integrată se referă la integrarea în structurile învățământului general a elevilor cu CES pentru a oferi un climat favorabil dezvoltării armonioase și cât mai echilibrate a acestor categorii de copii.

Fiecare elev este unic și are valoarea sa, indiferent de problemele pe care le prezintă în procesul de învățare școlară. Fiecare copil prezintă particularități individuale și de relație cu mediul, trăsături care necesită o evaluare și o abordare personalizată. Copiii cu deficiențe au și ei aceleași trebuințe în creștere și dezvoltare. Acești copii au în același timp și anumite necesități particulare, individualizate. Ei sunt diferiți din punct de vedere al temperamentului, motivațiilor. În orice clasă putem găsi copii cu CES. Integrarea copiilor cu CES permite, sub îndrumarea atentă a cadrelor didactice, perceperea și înțelegerea corectă de către ceilalți elevi a problematicii și potențialului de relaționare și participarea lor la serviciile oferite.

Indiferent de aceste probleme, la școală copiii vin să învețe și să se dezvolte împreună cu colegii lor. Crearea unui climat favorabil în colectivele de elevi de unde fac ei parte contribuie la dezvoltarea motivației pentru învățare. Este bine să se învețe cu ceilalți copii, și nu separat de ei. Fiecare copil are nevoie de un sprijin, de o îndrumare, un îndemn. Fiecare copil cu CES trebuie să beneficieze de un program adecvat și adaptat de recuperare care să dezvolte maximal potențialul fizic și psihic pe care îl are. Integrarea urmărește valorificarea la maximum a disponibilităților subiectului deficient și antrenarea în mod compensatoriu a palierelelor psihofizice, care nu sunt afectate în așa fel încât să preia activitatea funcțiilor deficitare și să permită însușirea de abilități care să înlesnească integrarea eficientă în comunitatea normală. Prin integrare se realizează și o pregătire psihologică a copilului, care să contribuie la crearea unor stări efectiv emoționale corespunzătoare în care confortul psihic este menținut de satisfacțiile în raport cu activitățile desfășurate.

Elevii cu CES au nevoie de profesori care înțeleg modul lor de învățare, se pot adapta ritmului acestora și îi pot orienta să-și depășească dificultățile fără a-i desconsidera. Dezvoltarea acestor elevi nu poate să aibă loc decât într-un context de resurse ce se impun a fi abordate nediscriminativ, iar climatul în care acești elevi se dezvoltă trebuie să fie dominat de motivare, încredere în sine, cooperare și acceptare.

Bibliografie:

- Musu, Ionel (2000), Ghid de predare învățare pentru copiii cu cerințe educative speciale, Editura Marlink, București
- Vrașmaș, Ecaterina, 2004, Introducere în educația cerințelor speciale, Editura Credis, București

ROLUL ACTIVITĂȚILOR EXTRACURRICULARE

VASILE MIHAELA

SCOALA GIMNAZIALA NR. 13 BRASOV

Educația este un proces de dezvoltare internă, o transformare în sens pozitiv a ființei umane, acest proces realizându-se cu ajutor extern sau individual, prin sine, autoeducația. Educația pune accent pe dezvoltarea individuală, pe formarea personalității umane în vederea integrării sale în societate. Ea poate fi de mai multe tipuri : educație formală, care are loc într-un cadru instituționalizat, în mod planificat, în cadrul sistemului de învățământ, informal, ce cuprinde totalitatea influențelor de la nivelul familiei, al mediului social sau mass-media și educația nonformală ce completează educația formală, cea primită în cadrul sistemului de învățământ

Activitățile extracurriculare sunt activități nonformale, cu caracter facultativ, cu deschidere pentru experiment și inovație . Activitățile extracurriculare se pot materializa în vizite, excursii, concursuri sportive sau de cultură generală, vizionări de filme, spectacole cultural-artistice, filme, teatru. Toate acestea contribuie la dezvoltarea copilului, atât comportamental, vestimentar cât mai ales cultural. Educația estetică este o componentă a educației integrale și armonioase cu ajutorul căreia realizăm formarea personalității omului prin frumosul existent în natură, artă și societate. Frumosul răscolește emotivitatea, sensibilizează, înviorează, transformă și determină la meditație. Elevii vor fi inițiați să sesizeze frumosul din natură, din artă și societate, să înțeleagă mesajul unei opere de artă, să reflecteze asupra lui, să asculte o muzică bună, să observe și să interpreteze un tablou de pictură sau un monument arhitectonic.

Copiii sunt mai receptivi la genul acesta de activități, datorită neobligativității participării lor, a diversității activităților, a cadrului diferit în care au loc aceste activități, a modului de lucru, și anume libertatea de a alege ce , cum și când doresc ei, după necesitățile și bunul plac al elevilor.

Total diferite de activitățile cu caracter didactic, excursiile și vizitele ajută la dezvoltarea personală a elevului, la asimilarea cunoștințelor într-un mod plăcut și ușor, ele contribuie la lărgirea orizontului, familiarizarea cu frumusețile țării sau chiar ale lumii.

Activitățile extracurriculare contribuie la lărgirea orizontului de cultură, prin îmbogățirea cunoștințelor din diverse domenii, la petrecerea în mod util, plăcut și organizat a timpului liber, activități lipsite de evaluări riguroase.

Bibliografie:

Constantin Cucoș - Educația estetică, Polirom, 2014

Gabriela Cristea - Pedagogie generală, Ed. Didactică și pedagogică, 2002

PROIECT DE ACTIVITATE INTEGRATĂ

Prof. VASILIU GABRIELA-LOREDANA
GRĂDINIȚA: PP.Nr19 Botoșani

DATA: 13 ianuarie 2023

COORDONATOR: Prof. VASILIU GABRIELA-LOREDANA

GRĂDINIȚA: PP.Nr19 Botoșani

NIVEL: II Grupa: "Buburuzele"

TEMA ANUALĂ DE STUDIU: Cu ce și cum exprimăm ceea ce simțim?

TEMA PROIECTULUI: "EMINESCU~ PRIN OCHI DE COPIL"

ACTIVITĂȚI DE ÎNVĂȚARE: DLC+DOS

TIPUL ACTIVITĂȚII: transmitere și însușire de cunoștințe

FORMA DE REALIZARE: activitate integrată

DURATA PROIECTULUI: o zi

ELEMENTE COMPONENTE ALE ACTIVITĂȚII INTEGRATE

ACTIVITĂȚI PE DOMENII EXPERIENȚIALE (ADE):

DLC: "Somnoroase păsărele", de Mihai Eminescu - memorizare

DOS: "Lebăda printre trestii" - aplicație

ACTIVITĂȚI PE CENTRE DE INTERES

Bibliotecă: "Repetarea poeziei cu ajutorul imaginilor și ordonarea cronologică a acestora".

"Somnoroase păsărele" – fișă de lucru

Artă: „Lebăda printre trestii“- aplicație (tablou)

Joc de masă: "Somnoroase păsărele" – puzzle

"Păsărică treci la cuib !" -labirint.

SCOPUL ACTIVITĂȚII:

DLC: Dezvoltarea unei exprimări orale corecte din punct de vedere fonetic , lexical și gramatical ;

Dezvoltarea memoriei logice;

Dezvoltarea creativității și expresivității limbajului oral;

Formarea deprinderilor de a memora și reproduce logic și voluntar un text literar;

DOS: Formarea și consolidarea unor abilități practice specifice nivelului de dezvoltare motrică;

Dezvoltarea simțului practic și estetic;

OBIECTIVE DE REFERINȚĂ:

DLC: Să participe la activitățile de grup, inclusiv la activitățile de joc, atât în calitate de vorbitor, cât și în calitate de auditor;

Să audieze cu atenție un text, să rețină ideile acestuia și să demonstreze că l-a înțeles;

Să înțeleagă și să transmită mesaje simple; să reacționeze la acestea;

DOS: Să cunoască și să utilizeze unelte simple de lucru pentru realizarea unei activități practice;

Să identifice, să proiecteze și să găsească cât mai multe soluții pentru realizarea temei propuse în cadrul activităților practice;

OBIECTIVE OPERAȚIONALE:

DOMENIUL LIMBĂ ȘI COMUNICARE(DLC):

O1: Să audieze cu atenție poezia;

O2: Să recite clar, corect și cât mai expresiv versurile poeziei, respectând intonația, ritmul și pauzele;

O3: Să-și îmbogățească vocabularul cu expresii și cuvinte noi: "rămurele", "suspină", "codru", "trestii", "feerie", "Totu-i vis și armonie";

O4: Să formuleze propoziții cu expresiile și cuvintele noi din poezie;

O5: Să răspundă la întrebări vizând conținutul poeziei;

DOMENIUL OM ȘI SOCIETATE(DOS):

O6: Să denumească materialele necesare realizării lucrării;

O7: Să decupeze după contur;

O8: Să lipească pe suportul de lucru elemente specifice poeziei (stele, luna, trestii, lebăda, nuferi, frunze de nuferi, broscuță), realizând un tablou;

O9: Să recite strofa din care face parte tabloul realizat;

O10: Să participe la analiza critică și autocritică a lucrărilor.

BIBLIOTECĂ:

O11: Să repete poezia cu ajutorul imaginilor;

O12: Să se exprime corect din punct de vedere gramatical;

O13: Să ordoneze cronologic imaginile din poezie;

O14: Să rezolve sarcinile fișei de lucru.

ARTĂ:(La acest centru se desfășoară activitatea DOS)

O15: Să denumească materialele necesare realizării lucrării;

O16: Să decupeze după contur;

O17: Să lipească pe suportul de lucru elementele specifice poeziei(stele, luna, trestii, lebăda, nuferi, frunze de nuferi și broscuța), realizând astfel un tablou);

O18: Să recite strofa din care face parte tabloul realizat;

O19: Să participe la analiza critică și autocritică a lucrărilor;

JOC DE MASĂ:

O20: Să reconstituie întregul din bucăți, după imaginea model;

O21: Să repete versurile strofei din care face parte imaginea;

O22: Să descopere drumul pe care-l are de parcurs pasărea până la cuib.

STRATEGII DIDACTICE:

Resurse procedurale: observația, conversația, explicația, exercițiul, instructajul verbal, , jocul, demonstrația, lucrul în grup, comunicarea rotativă, aprecierea verbală.

Resurse materiale: planșe reprezentând imagini din poezie, elemente pentru completarea Calendarului naturii, a Prezenței, a Monitorizării, medaloane, ecusoane pentru Activitatea de grup, joc de masă – puzzle, fișă de lucru, lipici, foarfece, carioca, suport de lucru, culori, stele, luna, trestii, lebădă, broscuță, nuferi și frunze de nuferi în contur.

Forme de organizare: frontal, pe grupe, individual.

Metode de evaluare: observarea sistematică a comportamentelor, analiza produselor, probe practice, aprecierea răspunsurilor copiilor, stimulente

SCENARIUL ZILEI:

Activitatea debutează cu Întâlnirea de dimineață.

“- Dimineață ne-am trezit,
La grădiniță am venit.
În cerc toți ne adunăm
Și frumos ne salutăm.”

Salutul de dimineață se realizează prin tehnica comunicării rotative. Copiii se așază în cerc și fiecare copil își salută colegul din dreapta lui (- Bună dimineața, Alin.). Salutul pornește de la educatoare și este continuat de toți copiii grupei.

“ Vedem cine e prezent,
Poate cine e absent. “

Prezența este realizată astfel: Pe rând, fiecare copil își va atașa, la panoul de prezență, imaginea cu portretul lui Eminescu, în dreptul fotografiei lui, astfel putem vedea cine lipsește.

“ Calendarul e-cântat

Că va fi iar completat.
Cu zăpadă, vânt furios,
- Haideți să-l prezentăm frumos!"

Atenția copiilor este îndreptată spre Calendarul naturii, care va fi prezentat de doi copii prin intermediul jocului de rol "De-a meteorologul!"

În etapa Împărtășirea cu ceilalți copiii sunt întrebați "Știți pe cine sărbătoresc românii, în fiecare an, pe 15 ianuarie?"

Activitatea de grup o realizez prin jocul de mișcare "Păsărică treci la cuib!", unde, pe o măsuță, va fi amenajat un aspect de pădure, iar pe crengile copacilor copiii vor găsi ecusoane cu păsări și ecusoane cu cuiburi de păsări. Aceștia vor avea ca sarcină să își aleagă un ecuson (unii vor fi păsări, alții cuiburi de păsări), apoi la semnalul meu "Păsărică treci la cuib !" fiecare copil pasăre își va căuta un cuib, formând perechi. Copiii vor face schimb de ecusoane și vor repeta jocul. Explic regulile jocului, execut jocul de probă, apoi se trece la desfășurarea propriu-zisă a acestuia.

Noutatea zilei : o realizez prin apariția doamnei bibliotecare care le-a adus copiilor cărți cu poezii și basme scrise de poetul Mihai Eminescu, imagini din diverse creații ale acestuia, pe care le-am așezat la Centrul tematic și un plic în care se află o surpriză, apoi le prezintă copiilor date despre poet (pe înțelesul lor), despre ce basme și poezii a scris acesta. Apoi le propune copiilor, dacă sunt de acord, să învețe și ei astăzi o poezie a marelui poet.

Se trece la memorarea poeziei de către copii. După memorarea poeziei copiii vor lucra la Centrele de interes puse la dispoziție.

Tranziția se va realiza prin intermediul jocului de mișcare „Zburăm ca păsărelele”.

La centrul ARTĂ se va desfășura activitatea din cadrul Domeniului Om și Societate și anume "Lebăda printre trestii" – aplicație, unde copiii vor decupa după contur, vor lipi pe suportul de lucru elementele specifice poeziei (stele, luna, trestii, lebăda, nuferi, frunze de nuferi și broscuță), realizând astfel un tablou, vor recita strofa din care face parte tabloul realizat.

La centrul BIBLIOTECĂ copiii vor repeta poezia învățată și vor ordona cronologic imaginile din poezie, apoi vor rezolva sarcinile fișei de lucru.

La centrul JOC DE MASĂ copiii vor reîntregi imaginile din poezia învățată așezând piesele de puzzle, vor repeta versurile strofei din care face parte imaginea, vor descoperi drumul parcurs de pasăre până la cuib.

Copiii, după ce realizează sarcinile de la fiecare centru de interes, vor lua, pe rând, câte un simbol specific fiecărui centru și-l va lipi în piept pe ecuson, astfel realizându-se monitorizarea copiilor.

ÎNCHEIEREA ACTIVITĂȚII ZILEI

În încheiere copiii vor audia cântecul "Somnoroase păsărele" interpretat de Tudor Flodor.

EVALUAREA ZILEI

La finalul activității vor fi evaluate lucrările copiilor și așezate la panoul grupei. Le mulțumesc copiilor de participarea la activitate și le amintesc că stăzi l-am omagiat pe marele poet al poporului nostru, apoi le ofer surpriza (medalioane) de la doamna bibliotecară și câte o diplomă.

BIBLIOGRAFIE:

Dumitru Gherghina, Cornel Novac, Alexandru Mitrache, Didactica activităților instructiv-educative pentru învățământul preșcolar, Ed. Didactica Nova, Craiova 2005
Revista învățământului preșcolar, nr. 3-4/2009;
Revista învățământului preșcolar, nr.1-2/2010;
Curriculum pentru învățământul preșcolar(3-6/7ani);
Smaranda Maria-Cioflica, Camelia Lazar, Ziua bună începe la "Întâlnirea de dimineață", Editura Tehno-Art, Petroșani, 2009.

nr.înreg. _____

avizat,

Director

PROIECT DE VOLUNTARIAT

An școlar _____ - _____

1,2,3

Joue avec moi!

Profesor **VEDEANU CORINA**

Argument

Acest proiect de voluntariat s-a născut din dorința de a trezi în rândul preșcolarilor curiozitatea față de limba franceză și de a pune bazele unor competențe care vor fi dezvoltate pe parcursul claselor primare și gimnaziale. Prin jocuri și cântece, limba franceză devine nu doar o modalitate plăcută de a învăța cuvinte și structuri simple, ci și un exercițiu de pronunție corectă.

Asimilată prin joc, limba franceză se va fixa cu ușurință, fără a se pune accent pe reguli, copiii formându-și un vocabular minimal și dobândind o pronunție specifică. Activitățile de învățare diverse, precum cântecele sau poeziile, la fel ca și imaginile folosite ca text-suport, îi vor ajuta pe copii să-și formeze un vocabular adecvat și să dezvolte capacități de empatie culturală. Acest prim an este destinat familiarizării copiilor cu limba franceză, facilitând receptarea ei și pregătind capacitatea preșcolarilor de exprimare orală. Conținuturile se axează pe domenii familiare copiilor, abordând teme diverse, cum ar culorile, numerele sau lumea înconjurătoare.

Competențele specifice vizate sunt dezvoltarea capacității de receptare a mesajului oral și de exprimare orală, dar și dezvoltarea atitudinilor de empatie culturală față de spațiul francez și francofon.

Titlul proiectului

1,2,3 Joue avec moi!

Cadre didactice implicate în proiect

Beneficiari

Preșcolarii grupelor mică, mijlocie și mare

Locul desfășurării

Grădinița

Durată

1 an școlar 202__ – 202__

Coordonatorul proiectului

Vedeanu Corina, profesor titular, grad didactic I.

Scopul proiectului

Conștientizarea importanței învățării unei limbi străine și dezvoltarea atitudinii de empatie față de cultura și civilizația franceză.

Materiale

Resurse informaționale

Planșe

Flipchart

Video proiector

Jucării

Evaluare

Prezentarea activităților

Jocuri de rol

Concursuri

Expoziții

Diseminare

Realizare de fotografii

Postarea activităților în mediul online

Prezentarea proiectului în cadrul comisiei metodice și al centrului metodic

Conținuturi

- A saluta
- A se prezenta
- Culorile
- Numerele
- Jucăriile
- Animalele
- Familia
- Fructele
- Legumele
- Jucăriile

FUNCȚII COMUNICATIVE

1. a saluta și a răspunde la salut
2. a se prezenta și a prezenta pe cineva
3. a identifica elemente din universul familiar
4. a localiza persoane, obiecte
5. a mulțumi și a răspunde la mulțumiri
6. a exprima ceea ce îți place (aimer + substantiv)

Competențe specifice

- I Dezvoltarea capacității de receptare a mesajului oral.
- II Dezvoltarea capacității de exprimare orală.
- III Dezvoltarea atitudinilor de empatie culturală față de spațiul francez.

1. Dezvoltarea capacității de receptare a mesajului oral

Competențe specifice	Exemple de activități de învățare
<i>Preșcolarul va fi capabil:</i>	Activități de învățare
1.1. să recunoască sunete specifice limbii franceze	- exerciții de identificare;
1.2. să distingă cuvinte și sintagme în fluxul verbal	- exerciții de discriminare;

2. Dezvoltarea capacității de exprimare orală

Competențe specifice

Exemple de activități de învățare

Preșcolarul va fi capabil:

Activități de învățare

- | | |
|--|--|
| 2.1. să articuleze sunete, izolat și în cuvânt / grupuri de cuvinte, respectând accentul și intonația, specifice limbii franceze | - exerciții de pronunție; |
| 2.2. să reproducă enunțuri simple / părți ale unui enunț, cu ajutorul profesorului | - exerciții de repetare după model a unor cuvinte, sintagme, propoziții;
- recitare de poezii, interpretare de cântece; |
| 2.3. să producă enunțuri simple, adecvate unor situații de comunicare uzuală, cu ajutorul profesorului | - activități în perechi (dialoguri simple, dialoguri dirijate);
- jocuri didactice. |
| 2.4. să participe la dialoguri simple în situații de comunicare uzuale, cu ajutorul profesorului | - mini-dialoguri. |

3. Dezvoltarea atitudinilor de empatie culturală față de spațiul francez.

Competențe specifice

Exemple de activități de învățare

Preșcolarul va fi capabil:

Activități de învățare

- | | |
|---|---|
| 3.1. să manifeste curiozitate pentru descoperirea unor aspecte legate de viața copiilor din spațiul francofon | - realizarea unui album / panou cu imagini etc. |
|---|---|

Metodee și procedee:

- **Cântece și poezii**
- **Dialogul**
- **Jocuri**
- **Activitate individuală, pe perechi și pe grupe**
- **Desene**

-
- Realizarea de planșe

MODALITATI DE EVALUARE

- **exercitii orale: -ascultă și execută ; ascultă și spune**
- **fișe : ascultă și incercuiește/desenează**
- **răspunde la întrebări**
- **dialoguri simple, pe perechi**
- **desene și planșe**

MATERIALE DIDACTICE

- **planșe**
- **fișe**
- **desene**
- **audio-video**
- **laptop**
- **reviste**
- **jucării**
- **cărți**
- **fructe**
- **legume**

Bibliografie

- **“Le français par des images”,** Maria Dumitrescu Brateș, Editura Științifică și Enciclopedică, 1987
- **“Limba franceză. Metoda Jean – Petit”,** Mariana David, Editura Carminis, 1999.

-
- **Programa școlară pentru disciplina COMUNICARE ÎN LIMBA MODERNA 1** Clasa pregătitoare, clasa I și clasa a II-a, aprobată prin ordin al ministrului Nr. 3418/19.03.2013
 - **“Tobbogan – pour apprendre en jouant“**
 - **tralala.net**
 - **youtube.com**
 - **mescoloriages.com**
 - **teteamodeler.com**
 - **abcdespetits.com**
 - **lepointdufle.com**
 - **tomlitoo.com**
 - **lebaobabbleu.com**

Școli active și moderne din perspectiva promovării stării de bine a elevilor

Prof. Velicu Laurențiu, Liceul Teoretic “Carol I” Fetești

Prof. Velicu Antoneta, Liceul Teoretic “Carol I” Fetești

Deoarece starea de bine are multe înțelesuri, îmbunătățirea acesteia în școli necesită o abordare integrativă, care să implice atât profesorii, cât și părinții. Starea de bine este un mod de a experimenta sănătate și fericire. Include sănătatea mentală și fizică, siguranța fizică și emoțională și un sentiment de apartenență, sentimentul scopului, realizării și succesului. Starea de bine este un concept larg și acoperă o gamă largă de abilități psihologice și fizice.

- Aproximativ 60% dintre elevii din școală spun că sunt foarte tensionați atunci când învață.
- Puțin peste 60% dintre fete și 40% dintre băieți spun că se simt foarte îngrijorați din cauza testelor la școală, chiar și atunci când sunt bine pregătiți.

Școlile au un rol esențial în sprijinirea elevilor să facă alegeri sănătoase de viață și să înțeleagă efectele alegerilor lor asupra sănătății și bunăstării lor. Copilăria și adolescența reprezintă o perioadă critică în dezvoltarea atitudinilor pe termen lung față de bunăstarea personală și alegerile de stil de viață. Abilitățile sociale și emoționale, cunoștințele și comportamentele pe care tinerii le învață la clasă îi ajută să-și dezvolte reziliența și să stabilească modelul pentru modul în care își vor gestiona sănătatea fizică și mentală de-a lungul vieții. Școlile sunt capabile să ofere elevilor informații fiabile și să-și aprofundeze înțelegerea cu privire la alegerile cu care se confruntă. Ele sunt, de asemenea, capabile să ofere elevilor abilitățile intelectuale necesare pentru a reflecta critic asupra acestor alegeri și asupra influențelor pe care societatea le aduce asupra lor, inclusiv prin presiunea colegilor, publicitate, rețelele sociale și valorile familiale și culturale.

Există o legătură directă între starea de bine și performanța academică și invers, starea de bine este o condiție prealabilă esențială pentru realizare, iar realizarea este esențială pentru bunăstare. Activitatea fizică este asociată cu o învățare îmbunătățită și cu capacitatea de concentrare. Relațiile puternice și de susținere oferă elevilor resursele emoționale pentru a ieși din „zona de confort” intelectuală și a explora idei și moduri de gândire noi, ceea ce este fundamental pentru realizarea educațională. Starea de bine este, de asemenea, importantă pentru dezvoltarea unor competențe democratice importante.

Cum pot școlile să devină active? Abordarea stării de bine a elevilor la școală începe prin a-i ajuta pe elevi să simtă că sunt cunoscuți și apreciați ca indivizi și că viața școlară are un sens și un scop pentru ei. Acest lucru poate fi realizat într-o varietate de moduri, al căror efect cumulativ poate avea o influență foarte puternică asupra stării de bine. Acestea includ:

- Oferirea de oportunități pentru toți membrii comunității școlare de a participa la luarea deciziilor semnificative în școală, de ex. prin consultări, sondaje de opinie, alegerea reprezentanților clasei, Consiliul elevilor, feedback-ul în clasă cu privire la activitățile de învățare și un element de alegere a elevilor în legătură cu subiectele predate (CDȘ-uri) și metodele de predare utilizate;

- Dezvoltarea unui mediu primitiv în care toată lumea de la școală se poate simți sprijinită și în siguranță prin accesul la activități semnificative, de ex. cluburi, care se ocupă de probleme de interes pentru tineri, inclusiv de sănătate;
- Luarea de măsuri pentru a reduce anxietatea pe care elevii o simt cu privire la examene și teste prin introducerea unor forme de evaluare mai puțin stresante, de ex. evaluarea formativă, evaluarea de la egal la egal și implicarea elevilor în identificarea propriilor nevoi de evaluare;
- Folosirea unor metode de predare care contribuie la un climat pozitiv la clasă și la starea de bine, de ex. învățare prin cooperare, metode centrate pe elev, timp auto-organizat, activități în aer liber;
- Găsirea oportunităților curriculare pentru a vorbi despre problemele stării de bine cu elevii, de ex. alimentație sănătoasă, exerciții fizice, abuz de substanțe interzise, relații pozitive;
- Integrarea cetățeniei democratice și a educației pentru înțelegerea interculturală în diferite discipline școlare și activități extracurriculare, de ex. deschidere către alte culturi în educația religioasă, cunoaștere și înțelegere critică a drepturilor omului în științe sociale, empatie în literatură;
- Introducerea unor forme de gestionare a conflictelor conduse de elevi și abordări ale hărțuirii și cyberbullying-ului, de ex. mediere între egali, justiție restaurativă;
- Îmbunătățirea mediului fizic al școlii pentru a-l face mai prietenos pentru elevi, de ex. mobilier și accesorii noi, zone cu mochetă, scheme de culori adecvate, zone de toaletă sigure, zone de agrement;
- Încurajarea unei alimentații mai sănătoase prin oferirea de opțiuni sănătoase în cantina școlii, de ex. evitarea cantităților mari de zahăr, grăsimi saturate și sare;
- Lucrul cu părinții pentru a spori performanțele elevilor și simțul scopului în școală, de ex. despre hrana sănătoasă, utilizarea sigură a internetului și comunicarea părinte-școală.

Inițiative individuale ca acestea pot fi reunite la nivelul întregii școli printr-un proces de dezvoltare a politicilor care „integrează” starea de bine ca problemă școlară. Aceasta înseamnă să acordăm atenție potențialelor efecte ale noilor politici asupra stării de bine individuale - a elevilor, profesorilor și a întregului personal. Abordarea stării de bine a elevilor în școală merge întotdeauna mână în mână cu acțiuni de protejare a sănătății și bunăstării profesorilor și a altor categorii de personal din școală.

Bibliografie

- Collective Work -OECD (2017). PISA 2015 Results (Volume III), p.40. Students' Well-Being. Paris, France: OECD Publishing-2017
- Cowburn & Blow- 'Wise up - Prioritising wellbeing in schools'-Express Publishing-2019
- Hargreaves & Shirley - 'Well-being and Success. Opposites that need to attract'. 2018

Fiche de travail- Vème L2(niveau A1)

I. Lis le texte et souligne les verbes au présent:

En France, l'école est obligatoire à partir de six ans. Les enfants entrent à l'école primaire l'année de leurs six ans. La première année s'appelle le CP (cours préparatoire). Les enfants apprennent à lire, à écrire et à compter. La deuxième année s'appelle le CE1, cours élémentaire 1. Ils commencent à apprendre l'anglais. Et la troisième année, c'est le CE2, cours élémentaire 2. Ils apprennent de nouvelles choses : l'histoire, la géographie et les sciences. La quatrième année s'appelle le CM1, cours moyen 1. Et la dernière année d'école primaire, c'est le CM2. Généralement, les enfants ont classe le lundi, mardi, mercredi matin, jeudi et vendredi. Ils n'ont pas classe le samedi et le dimanche.

(<http://www.podcastfrançaisfacile.com>)

II. Réponds aux questions suivantes :

a. Quand entrent à l'école primaire les enfants en France?

b. Qu'est-ce que les enfants apprennent la première année ?

c. Comment s'appellent la deuxième année ?

d. Pourquoi les enfants ne vont-ils à l'école le samedi et le dimanche ?

III. Mets les verbes entre parenthèses au temps présent :

1. Vous.....(habiter) à Paris.
2. Je.....(ranger) mes fournitures scolaires.
3. Tu(dessiner)un joli arbre.
4. Les filles(jouer) au basket.
5. Il(préparer) son sac à dos.
6. Ils(manger) à la cantine.
7. Nous(détester) le lundi.

Prof.Vereş Grad Georgiana
Liceul Tehnologic "Ion Creangă "Curtici

Profilul de formare, prezentat părinților

Prof. înv. primar **Vesa Ani – Elisabet**
Școala Gimnazială Nr. 22 I.C.Brătianu
Constanța

Școala...zbor de fluturi

Școala, dragi părinți, este zbor de fluturi!

Noi, școlarii, suntem..... asemenea unor fluturi. De obicei stăm cu aripile lipite, așa cum se odihnesc fluturii pe câte o frunză.

Când începi anul școlar, începe zborul. Dar nu cu o singură pereche de aripi, ci cu sute. Zilelele te pot duce nu doar din floare-n floare, ci în sute de lumi locuite, unele asemănătoare cu cele în care locuim, altele populate cu ființe din vise...În aceste lumi copiii ȘTIU, APLICĂ ȘI IAU ATITUDINE.

Pe aripile fluturilor sunt tatuaje ciudate. Trebuie să mergem la școala ca să le deslușim...LITERELE....

Știu că pare ciudat, dar presimt ca vă este o frică paralizantă: copilul a crescut și intră la școală!. Poate vă gândiți cumva că elevii sunt obligați să învețe până ce creierul lor micuț se va umfla gata să plesnească...Brrr!

Eu aș spune că dacă n-ar fi fost rechizitele școlare n-aș fi mers în veci la școală! Oricum, acestea mi – au îndulcit suferința- când nu înțelegeam nimic,doamne, ce dulce era guma din capătul creionului!

Dar tatuajele ciudate cu miros de cerneală tipografică vă vor ajuta copii să stea confortabil pe spinarea fluturului, citind și zburând vor îndulci suferința și o vor transforma cu timpul în plăcere și dorință.

Zburând, la școala fluturilor, îți formezi competențe:

Competențe în limba maternă- zbor lin prin melodioasă noastră limbă

Identificarea de fapte, opinii, emoții în mesaje orale sau scrise, în contexte familiare de comunicare

Exprimarea unor gânduri, păreri, emoții în cadrul unor mesaje simple în contexte familiare de comunicare

Participarea la interacțiuni verbale în contexte familiare, pentru rezolvarea unor probleme de școală sau de viață

Comunicare în limbi străine –zbor agil către prieteni noi

Identificarea de informații în limba străină în mesaje orale sau scrise simple, în contexte familiare de comunicare

Exprimarea unor păreri și emoții în cadrul unor mesaje scurte, simple, scrise și orale, în contexte

familiale

Participarea la interacțiuni verbale simple în contexte familiare de comunicare

Competențe matematice (A) și competențe de bază în științe și tehnologii (B) –zbor isteț în lumea minții

Manifestarea curiozității pentru aflarea adevărului și pentru explorarea unor regularități și relații matematice întâlnite în situații familiare (A)

Formularea unor explicații simple, utilizând terminologia specifică matematicii (A)

Rezolvarea de probleme în situații familiare, utilizând instrumente și/sau procedee specific matematicii (A)

Realizarea unui demers investigativ simplu prin parcurgerea unor etape în vederea atingerii unui scop (B)

Realizarea unor produse simple pentru nevoi curente în activitățile proprii de învățare, cu sprijin din partea adulților (B)

Manifestarea interesului pentru sănătatea propriei persoane și pentru un mediu curat (B)

Aplicarea unor reguli elementare de igienă personală și de comportament responsabil în raport cu mediul

Competență digitală- zbor abstract în lumea jocului

Utilizarea în învățare a unor funcții și aplicații simple ale dispozitivelor digitale din mediul apropiat, cu sprijin din partea adulților

Dezvoltarea unor conținuturi digitale simple în contextul unor activități de învățare

Respectarea unor norme de bază privind siguranța în utilizarea a dispozitivelor, aplicațiilor, conținuturilor digitale și pe internet.

A învăța să înveți – zbor colorat către tine

Identificarea/clarificarea elementelor pe care le presupune sarcina de lucru înainte de începerea unei activități de învățare

Formularea de întrebări pentru clarificarea unei sarcini de lucru

Utilizarea de tehnici, metode simple pentru a învăța, activa cunoștințe anterioare și înregistra informații

Concentrarea atenției, perseverarea în lucru la o sarcină până la finalizarea corespunzătoare și verificarea propriei activități

Competențe sociale și civice – zbor vesel cu ceilalți

Manifestarea interesului pentru autocunoaștere

Punerea în practică a unor norme elementare de conduită în contexte cotidiene

Asumarea unor roluri și responsabilități prin participarea la acțiuni în contexte de viață din mediul

cunoscut

Recunoașterea și respectarea diversității (etno-culturale, lingvistice, religioase etc.)

Spirit de inițiativă și antreprenoriat – zbor de cercetaș către lumi necunoscute

Manifestarea curiozității în abordarea de sarcini noi și neobișnuite de învățare , fără teama de a greși

Asumarea unor sarcini simple de lucru, care implică hotărâre, angajament în realizarea unor obiective, inițiativă, creativitate, cooperare cu ceilalți

Manifestarea interesului pentru autocunoaștere

Sensibilizare și exprimare culturală - zbor către libertate și preaplin

Identificarea utilității unor meserii/profesii pentru membrii comunității

Recunoașterea unor elemente ale contextului cultural local și ale patrimoniului național și universal

Exprimarea bucuriei de a crea prin realizarea de lucrări simple și prin explorarea mai multor medii și forme de expresivitate

Recunoașterea unor elemente ale contextului cultural local și ale patrimoniului național și universal

Participarea la proiecte culturale (artistice, sportive, de popularizare) organizate în școală și în comunitatea locală

Aveți încredere, dragi părinți, în școala care învață copiii să zboare formând competențe: cunoștințe, abilități și atitudini!

PROIECT DE ACTIVITATE

Profesor învățământ primar: VIDA DANIELA ELENA

Unitatea de învățământ: Școala Gimnazială “REGINA MARIA” Arad

Clasa: a III-a

Unitatea tematică: PRIETENI NECUVÂNTĂTORI

Subtema: CU PRIMĂVARA NE JUCĂM!

Temele zilei:

Arte vizuale și abilități practice: FLORI DE PRIMĂVARĂ
Muzică și mișcare – CELE MAI FRUMOASE FLORI (cântecel)
Joc și mișcare – SAMBA FLORILOR (joc cu text și cânt)

Ariile curriculare:

Tehnologii
Arte
Educație fizică și sport

Discipline integrate:

Arte vizuale și abilități practice
Muzică și mișcare
Joc și mișcare

Forma de realizare: activitate integrată

Competențe specifice vizate:

AVAP:2.1 Utilizarea în contexte variate a materialelor în funcție de proprietăți ale acestora și de tehnici de lucru adecvate;

2.2 Realizarea de creații funcționale în diverse tehnici pe diferite suporturi (hârtie, confecții textile, ceramică, sticlă)

MM: 2.1 Cântarea individuală, în mici grupuri, în colectiv, cu asocierea unor elemente de mișcare și a acompaniamentului instrumental;

JM: 2.1 Gestionarea relațiilor intra-grup și inter-grup în activitățile de joc și mișcare;

Obiective operaționale:

O1 - să interpreteze în colectiv cântecul, „*Cele mai frumoase flori*”, respectând linia melodică; (MM 2.1)

O2 – să colaboreze în practicarea activităților de joc și mișcare propuse; (JM 2.1)

O3 - să realizeze buchetul cu flori de primăvară folosind materiale și tehnicile de lucru diverse, exprimându-și propriul simț artistic și propria viziune în așezarea elementelor; (AVAP 2.2)

O4 - să utilizeze florile și frunzele confecționate pentru a ilustra corect doimea, pătrimea, întregul, etc. (AVAP 2.1)

STRATEGIA DIDACTICĂ:

- **Resurse procedurale:** conversația, explicația, exercițiul, demonstrația, observația, munca independentă, învățarea prin descoperire, activitate practică, problematizarea, jocul, turul galeriei, etc.;
- **Resurse materiale:** ppt – Florile primăverii, cântecul – Cele mai frumoase imagini cu flori de primăvară, cartoane colorate, lipici, foarfece, anexe, laptop, videoproiector, etc.
- **Forme de organizare:** - activitate frontală, individuală, în perechi, pe echipe;

RESURSE:

- **UMANE:** 25 elevi
- **TEMPORALE:** 1 oră
- **SPAȚIALE:** sala de clasă

BIBLIOGRAFIE:

- *Programa școlară pentru clasa a III -a și a IV -a*, aprobată prin ordin al ministrului nr 5003/02.12.2014;
- *Ghidul învățătorului*, editura Intuitext, 2014;
- <https://www.youtube.com>
- <https://www.twinkl.com>
- <https://wordwall.net/ro>

DEMERSUL DIDACTIC

Obiective operaționale	Activități de învățare	Detalii de conținut	Strategii didactice	Evaluare
<p>O1 - să interpreteze în colectiv cântecul, „<i>Cele mai frumoase flori</i>”, respectând linia melodică; (MM 2.1)</p> <p>O2 – să colaboreze în practicarea activităților de joc și mișcare propuse; (JM 2.1)</p>	<p>-formulare de răspunsuri la întrebările adresate pe baza textului vizualizat;</p> <p>-exerciții de interpretare în colectiv a cântecului</p> <p>-realizarea unor sarcini de colaborare în practicarea activităților de joc și mișcare</p>	<p>Prezint elevilor un PPT intitulat: FLORILE PRIMĂVERII (Anexa 1) și îi provoc să își prezinte fiecare, floarea preferată și să prezinte noțiuni cunoscute legate de floarea de primăvară respectivă. Intervin acolo unde este cazul cu întrebări de sprijin.</p> <p>După ce fiecare elev își prezintă floarea preferată, îi provoc să audieze cântecul „CELE MAI FRUMOASE FLORI,” accesând link-ul: https://www.youtube.com/watch?v=fV7IwTmekI, și vor descoperi că, pentru mine, cele mai frumoase flori sunt chiar ei.</p> <p>Ca să ne relaxăm, vom dansa, în perechi, SAMBA FLORILOR, accesând link-ul: https://www.youtube.com/watch?v=NH4-sMh6FQY</p>	<p>METODE ȘI PROCEDEE: conversația, explicația, învățarea prin descoperire, interpretarea colectivă</p> <p>MIJLOACE DE ÎNVĂȚĂMÂNT: laptop, videoproiector, ppt intitulat <i>Florile primăverii</i>, cântecelele: <i>Cele mai frumoase flori</i>, <i>Samba florilor</i></p> <p>FORME DE ORGANIZARE: frontal, individual, în perechi;</p>	<p>Observarea sistematică;</p> <p>Formularea corectă a răspunsurilor la întrebările adresate pe baza textului vizualizat;</p> <p>Interpretarea cântecului respectând linia melodică;</p>

<p>O3 - să realizeze buchetul cu flori de primăvară folosind materiale și tehnicile de lucru diverse, exprimându-și propriul simț artistic și propria viziune în așezarea elementelor; (AVAP 2.2)</p> <p>O4 - să utilizeze florile și frunzele confecționate pentru a ilustra corect doimea, pătrimea, întregul, etc. (AVAP 2.1)</p>	<p>- realizarea de produse utile și estetice, pentru viața de zi cu zi, pentru decorarea cărora se pot folosi diferite procedee;</p> <p>- confecționarea de marionete/ jocuri/ produse care vor fi utilizate apoi la clasă în scop didactic;</p>	<p>După identificarea materialelor puse la dispoziție pe băncuțe și a procedeelelor, (Anexa 2) elevii anticipează ceea ce au de făcut și explică ordinea folosirii tehnicilor de lucru:</p> <ol style="list-style-type: none"> 1. Decuparea imaginilor cu flori, frunze, buchet; 2. Pliere pe axa de simetrie a fiecărei flori și frunze pentru a ilustra doimea, pătrimea, întregul, etc. ; 3. Lipirea florilor în buchet într-o manieră proprie și unică stilului și simțului artistic al fiecăruia. <p>Fiind o lucrare simplă, ce nu necesită tehnici noi sau complicate de lucru, nu le demonstrez elevilor cum se realizează lucrarea, ci le voi cere să treacă la lucru și să înceapă confecționarea buchetului de flori.</p> <p>Elevii lucrează individual, aplicând sarcinile de lucru identificate și utilizând materialele selectate. Ei au libertate deplină în așezarea imaginilor ce reprezintă florile și frunzele.</p> <p>Buchetele obținute sunt analizate prin metoda</p>	<p>METODE ȘI PROCEDEE:</p> <p>Conversația didactică, explicația, exercițiul, realizarea propriu-zisă a lucrării practice</p> <p>MIJLOACE DE ÎNVĂȚĂMÂNT: Hârtie, imagini cu flori, Frunze și buchet, foarfece, lipici, etc.</p> <p>FORME DE ORGANIZARE: frontal, individual, pe grupe</p>	<p>Evaluare practică: realizarea colajului propus folosind materialele și tehnicile de lucru numite anterior;</p> <p>Evaluarea practică: utilizarea florilor și a frunzelor decupate pentru ilustrarea fracțiilor învățate (doimea, pătrimea, întregul, etc.)</p>
--	--	--	---	---

		<p>TURUL GALERIEI și sunt expuse, toate, în clasă.</p> <p>După aceasta, felicit elevii, atât pentru realizarea lucrărilor practice, prin folosirea tehnicilor potrivite și a mijloacelor artistice corect identificate, cât și pentru unicitatea și spiritul creativ de care au dat dovadă în aranjarea florilor și a frunzelor.</p> <p>În finalul activității, le ofer elevilor feedback asupra comportamentului, cunoștințelor și competențelor lor și sfaturi/ îndrumări pentru următoarele activități.</p>		
--	--	--	--	--

Adaptarea copiilor la reguli și respectarea lor

Prof.înv.primar ,Vida Daniela Elena

Școala Gimnazială ,, Regina Maria,,Arad

Printre cele mai întâlnite subiecte de discuție pe care părinții, profesorii sau alți adulți le abordează în legătură cu educația copiilor, se regăsește tema respectării regulilor. Regulile sunt foarte importante, mai ales pentru copilul mic, deoarece îl ajută să își formeze repere și modele despre cum funcționează realitatea înconjurătoare. Respectarea regulilor nu trebuie înțeleasă ca o limitare a libertății copilului, ci ca și construirea unor repere clare ce vor ajuta copilul să se exprime și să se integreze în societate. Educarea copiilor este un proces dirijat, cu un scop stabilit încă de la început (dezvoltarea armonioasă și echilibrată a copilului), iar stabilirea unor reguli reprezintă reperele care susțin realizarea acestui scop primordial al educației, ajutând atât părinții, cât și profesorii, să modeleze și să influențeze pozitiv comportamentul și evoluția celor mici. Regulile îl vor ajuta pe copil să se integreze în societate, să se mențină în siguranță, să își exerseze capacitatea de autocontrol și disciplină, să fie încrezător, autonom și independent. Primul mediu educațional în care copilul crește și se dezvoltă este familia. Tot ceea ce el învață acasă, va aplica și în mediul social în care se va integra ulterior: la grădiniță, la școală, în grupul de prieteni. Dacă cel mic este învățat cu existența regulilor și înțelege scopul acestora, atunci se va adapta cu ușurință la regulile și comportamentele stabilite în societate. Pentru a contribui la acest aspect, poți încerca următoarele activități:

- Povestește cu cel mic despre importanța regulilor simple, pe care el le înțelege, adresându-i întrebări precum: De ce crezi că este important să te joci frumos cu prietenii tăi?; De ce trebuie să faci liniște atunci când doamna educatoare/mama/tata/un alt adult vorbește?; Scopul acestui exercițiu este acela de a-l ajuta pe copil să înțeleagă faptul că regulile nu sunt limitări sau restricții, ci comportamente folositoare, care îl vor ajuta pe el și pe cei din jur să conviețuiască și să trăiască experiențe pozitive.

- Stabilește de la început reguli clare și fixe, de la care copilul nu poate deroga (reguli de servire a mesei, reguli pentru programul de somn, reguli de comportament la magazin). Copilul

poate încerca de multe ori să renunțe la respectarea anumitor reguli, testând limitele părinților, simțindu- se copleșit sau neînțeles. Atunci când regulile sunt stabilite și explicate (nu impuse) copilului, părintele trebuie să rămână ferm, pentru a nu transmite celui mic falsa idee că regulile nu trebuie respectate tot timpul.

- Totodată, atunci când părinții transmit copilului reguli contradictorii sau nu își țin promisiunile, acesta nu va înțelege constanța unei reguli și nu își va dezvolta toleranța și răbdarea. De exemplu, dacă promiți copilului că îi vei cumpăra o jucărie atunci când iese de la grădiniță, atunci el va fi atent și va aștepta să îți îndeplinești promisiunea.

- Prezintă regulile sub formă de joc: Regulile sunt variate și urmăresc o mulțime de aspect comportamentale: igiena, bunele maniere, reguli de joacă, reguli de comportament la cumpărături, reguli de circulație, reguli de comportament în diferite locuri (la muzeu, la școală, în parc).

Regulile sunt deosebit de importante la vârsta copilăriei, deoarece în această perioadă copiii își formează bazele personalității, experiențele trăite în copilărie influențându-i pe tot parcursul vieții. Pentru ca cei mici să accepte regulile, este nevoie ca adulții (părinți, bunici, profesori) să implementeze regulile treptat, cu multă atenție, dragoste și înțelegere, ținând cont de nevoile fiecărui copil.

Fiecare copil este unic și fiecare copil va reacționa diferit, procesul de adaptare la reguli fiind unul îndelungat, care necesită mult timp, răbdare și toleranță din partea adulților. Precum florile care trebuie udate zilnic pentru a înflori după un timp îndelungat, la fel și copiii au nevoie zilnic de răbdare, înțelegere și dragoste, pentru a înflori și pentru a-și exprima frumusețea și valoarea personală.

Referințe bibliografice:

1. Boca, Cristiana, *Introducere în educația timpurie, Modul 5, Ghid pentru cadrele didactice*, București, 2007.
2. Coroiu, Camelia, *Ghid de bune practici pentru parinti, Vâlcea*, 2013.
4. Stănculeanu, Diana și Petrea, Irina, *Ghid de bune practici pentru educația pozitivă a păriților, cadrelor didactice și elevilor /Organizația Salvați Copiii“*. - București, 2011.
5. <https://www.twinkl.ro>

Prezintă, în minimum 50 de cuvinte, semnificațiile fiecărui text, evidențiind două trăsături ale simbolismului

Tu pari o statuie turnată nu-n bronz etern
Ci-ntr-un metal,
Ce până astăzi n-are încă
Nici preț,
Nici nume,
Nici culoare –
Metal bizar, din care-artistul
Creă-n suprema inspirație
Icoana ultimei religii
Și-a ultimului ideal!
Tu pari o statuie furată de-amantul tău dintr-un muzeu
În care-n vremile de-alt’dată
Veneau bătrâni să ți să-nchine,
Ca pajii
Ce mureau sub ochii răutăcioaselor Regine
Sau ca Martirii-n adorarea trimisului de Dumnezeu!
Și-așa cum treci îngândurată de-a lungul străzilor pustii,
De-a lungul străzilor pătate de-nsângerări crepusculare,
Tu pari o Venus de la Mill o
Ce-și cată brațele,
Pe care
Cei morți le-au luat cu ei în groapă,
Să nu le lase celor vii... (**Celei care trece, Ion Minulescu**)

Potop, cad stele albe de cristal
Și ninge-n noaptea plină de păcate;
La vatră-n para ce abia mai bate, -
Azi, a murit chiar visul meu final.

Și ninge-n miezul nopții glacial...
Și tu iar tremuri, suflet singuratec,
Pe vatră-n para slabă, în jăratec, -
Încet, cad lacrimi roze, de cristal.
(**Singur, George Bacovia**)

Ca lacrimi mari de sânge
Curg frunze de pe ramuri, -
Și-nsângerat, amurgul
Pătrunde-ncet prin geamuri.
Pe dealurile-albastre,
De sânge urcă luna,
De sânge pare lacul,
Mai roș ca-ntotdeauna.
La geam tușește-o față
În bolnavul amurg;
Și s-a făcut batista
Ca frunzele ce curg.
(**Amurg, George Bacovia**)

Pe balta clară barca molatică plutea...
Albeți neprihănite curgeau din cer; – voioase
Zâmbeau în fundul apei răsfrângeri argintoase;
Oh! alba dimineață, și visul ce șoptea,
Și norii albi – și crinii suavi – și balta clară,
Și sufletul – curatul argint de-odinioară –
Oh! sufletul! – curatul argint de-odinioară.
(**Pe balta clară, Alexandru Macedonski**)

Stau... și moina cade, apă, glod...
Să nu mai știu nimic, ar fi un singur mod -
Un bec agonizează, există, nu există, -
Un alcoolic trece piața tristă.

Orașul doarme ud în umezeala grea.
Prin zidurile astea, poate, doarme ea, -
Case de fier în case de zid,
Și porțile grele se-nchid.

Un clavier îngână-ncet la un etaj,
Umbra mea stă în noroi ca un trist bagaj -
Stropii sar,
Ninge zoiș,
La un geam, într-un pahar,
O roză galbenă se uită-n jos.
(**Nocturnă, George Bacovia**)

Și flautul magic vorbi; tremurată
O notă stângace sălta peste clape
Ca vocile stinse în murmur de ape
Și-ncet simfonia căzu întristată.

Plutea o durere ca-n tainele sfinte
Pe sala cea veche și-n flăcări aprinse
Murea ziua albă pe stofele-ntinse
Iar flautul magic plângea înainte.

Mănunchiuri albastre de mici vioarele
Lăsară parfumuri subtile și clare
În preajmă: o dulce și caldă-ntristare,
Și nota ușoară lovea în perdele.

Ea sta glorioasă ca-n razele sfinte
Și iată! În vraja de note ușoare
Iubeam pe frumoasa etern visătoare;
Iar flautul magic plângea înainte.

(**Și flautul magic vorbi, Ștefan Petică**)

1. S-a dus albastrul cer senin
Și primăvara s-a sfârșit -
Te-am așteptat în lung suspin,
Tu n-ai venit!

2. Și vara, și nopțile ei,
S-a dus, și câmpu-i veștejit -
Te-am așteptat pe lângă tei,
Tu n-ai venit!

3. Târziu, și toamna a plecat,
Frunzișul tot e răvășit -
Plângând pe drumuri te-am chemat,
Tu n-ai venit!

4. Iar, mâni, cu-al iernii trist pustiu,
De mine-atunci nu vei mai ști -
Nu mai veni, e prea târziu,
Nu mai veni!

(**Ecou de romantă, George Bacovia**)

PERIOADA INTERBELICĂ: POEZIA

SIMBOLISMULa) **Definiție:**

- mișcare literară apărută în Franța, la sf. secolului al XIX-lea, ca o reacție împotriva romantismului, care – conform DEX-ului – „**caută să sugereze, prin valoarea muzicală și simbolică a cuvintelor, nuanțele cele mai subtile ale vieții interioare**”;

- termenul a fost folosit **prima dată** de poetul francez **Jean Moras**, în **1886**, în articolul-manifest intitulat „*Le symbolisme*”.

- Simbolismul ilustrează efortul de **modernizare a liricii**, nevoia de „*o nouă artă*”, de o „*poezie a viitorului*”.

b) **Reprezentanți:**

- în literatura **universală**: Charles Baudelaire, Stephane Mallarmé, Arthur Rimbaud, Paul Verlaine, Jean Moréas, T. S. Eliot, Serghei Esenin, Emil Verhaeren, Rainer Maria Rilke ș.a.

- în literatura **română**: **Alexandru Macedonski, Ștefan Petică, Dimitrie Anghel, Ion Minulescu, George Bacovia** ș.a.

! La noi, cel care deschide calea noii orientări, cel care devine **teoreticianul simbolismului românesc este ALEXANDRU MACEDONSKI**, fără însă ca poezia lui să fie în totalitate simbolistă; în articole ca *Logica poeziei* (1880) sau *Poezia viitorului*, (1892), poetul va comenta noile tendințe din lirica europeană, **identificând poezia cu muzica** („*arta versurilor nu este nici mai mult, nici mai puțin decât arta muzicii*”) sau definind **poezia ca „muzică, imagine, culoare”**.

Macedonski susține că *poetul nu este decât un instrument al senzațiilor primite de la natură*; totodată, scriitorul susține că **a fi poet înseamnă a simți** – *poezia trebuind să deștepte cugetarea, fără a fi ea însăși cugetare*; de asemenea, **eul simbolist este un instrument de cunoaștere, mai ales prin simțuri**.

c) **Trăsături:**

- **respingerea a ceea ce este comun**, plat, banal, pornind de la concepția că **poezia este definită ca arta de a simți**;
- propune **o nouă viziune poetică**, ce decurge din **intuirea complexității lumii**;

- se valorifică **muzicalitatea interioară a cuvântului**, a rimelor; a poeziei per ansamblu.; apar **refrene** (*un vers care se repetă*), **leitmotive** (*un cuvânt-cheie/simbol care se repetă*), armonii sugestive, **repetiții, aliterații** (= repetarea aceluiași consoane la începutul, mijlocul, finalul cuvintelor din vers/-uri);

- **sugestia** este **tehnica secretă** prin care **poezia evită rostirea directă și substituie magic obișnuitul cu neobișnuitul, realitatea cu imaginea ei ideală; cuvântul poetic este aluziv, conotativ**, pentru că – spunea Stephane Mallarmé – „*a numi un obiect înseamnă a suprima trei sferturi din plăcerea pe care ți-o dă un poem (...); a sugera, iată visul nostru*”;

- **simbolul** este **unul dintre instrumentele prin care se realizează sugestia**, este **un semn/obiect concret** (imagine, o cifră, un cuvânt) **care substituie un element abstract** (idee, concept, fenomen); frecvent în matematică, logică, semiotică, artă, **simbolul devine în poezie figură de stil de nivel superior**, alături de **metaforă** - imaginea sensibilă, oglinda lirică a unei idei.

- **corespondențele** exprimă **legătura universală** dintre lucruri; sunt **un mijloc de sugestie** anticipat de Charles Baudelaire în celebrul vers din poemul „*Correspondances*”: „*Parfum, culoare, sunet, se-ngână și-și răspund*”; corespondențele stabilesc raporturi între **senzații diferite (= sinestezii), aspecte variate ale realității, culori și sunete, muzică și poezie, parfumuri și trăiri, între lumea exterioară și universul interior al sentimentelor**, căutând magica **analogie** tradusă în **sinestezii sugestive**: „*Primăvara – o pictură parfumată cu vibrații de violet*” (George Bacovia).

- Predomină **imaginele vagi**, fără contur, nedefinite, iar **spațiile poetice** sunt: orașul de provincie, taverna, parcul solitar, străzile pustii, mahalaua sordidă, grădinile devastate etc.

- **Teme simboliste**: singurătatea, tristețea metafizică, evadarea, ploaia, orașul, nevroza, *spleen*-ul (=amestec de plictis, tristete, dezolare, dezgust, dezamăgire), descompunerea materiei ș.a.

- **Obsesia culorilor** (alb, negru, violet, roșu, galben, cenușiu) este dublată contrapunctic de **sugestia instrumentelor muzicale** (vioara, clavierul, harfa, pianul, ceterinca) - toate **exprimând stări sufletești-limită**;

- Prozodia primește libertăți noi – apare **versul liber, refrenul obsedant, neologismul**.

1. Cultivarea **NEOLOGISMULUI** și a **VERSULUI LIBER / ALB** (fără rimă / ritm);
2. *Respingerea a ceea ce este comun, banal, pornind de la concepția că poezia este arta de a simți;*
3. **SUGESTIA**: poetul nu mai descrie obiecte, lucruri, idei, sentimente, emoții, stări, ci *le sugerează, recurgând permanent la aluzie.*

STĂRILE SUFLETEȘTI sunt astfel vagi, confuze (spaimă, dezolare, disperare, dezgust, plictis, melancolie, singurătate, oboseală psihică, nevroză etc.) și **sugerate prin**:

- **SIMBOLURI** - semne/ elemente concrete (imagine, cifră, cuvânt etc.) care substituie un element abstract (idee, concept, fenomen etc.), pe baza unei asemănări – **plumbul**

- devin în poezie figuri de stil și exprimă legături/ asocieri între lucruri, între obiecte și oameni, între natură și sentimente (între spațiul exterior, natural și spațiul interior, sufletesc), numite și

- **CORESPONDENTE** - stabilesc raporturi între senzații/ percepții diferite, între stări diferite, între sentimente și culori, între sentimente și muzică, între aspecte variate ale realității, prin

- **SINESTEZIE**, care presupune asocierea / perceperea simultană a mai multor senzații diferite (olfactive, auditive, gustative, vizuale, cromatice ș.a.), care marchează trezirea simultană a simțurilor

Ex.: *Orașul doarme ud în umezeala grea/ Un bec agonizează, există, nu există, / Un alcoolic trece piața tristă*”.
(George Bacovia, *Nocturnă*)

4. **OBESIA CULORILOR ȘI A INSTRUMENTELOR MUZICALE** - exprimă emoții și stări sufletești-limită:

- verdele crud, albastrul, rozul = NEVROZA = flaut, violina / - galbenul = BOALA = harpa
- albul = GOLUL/ PUSTIUL SUFLETESC = vioara / - roșul = VIAȚA ZGOMOTOASĂ, MOARTEA = pianul
- violetul = MOARTEA, MONOTONIA = fanfara /
- negrul, griul = MOARTEA, TRISTEȚEA GRAVĂ, SPLEEN-UL* = clavierul

5. **MUZICALITATEA**, care sugerează stări apăsătoare ale eului liric, e (re)dată de:

- instrumente muzicale
- diverse **zgomote**: scârțaituri, foșnete, trosnete, plânsete, suspine, oftaturi, șoapte, tuse, ecouri, țipete, gemete
- **verbe** ce determină imagini auditive sugestive: a scârțâi, a trânti, a izbi, a urla, a ploua

Muzicalitatea interioară a versurilor este realizată prin **refrene, laitmotive, repetiții, aliterații***

(aliterații* = repetarea aceluiași consoane la începutul, mijlocul și finalul cuvântului din vers/ versuri).

6. **TEME SIMBOLISTE**:

- **moartea** văzută ca neant (nimic absolut) / - **iubirea** - prevestire a morții sau a nebuniei
- **natura ostilă/ în descompunere** - un spațiu al prăbușirii, de unde și nostalgia evadării spre tărâmurile exotice.
- **condiția dezolantă a poetului/a poeziei** (poetul deznădăjduit pt. că și-a pierdut forța creatoare, inspirația)
- tema citadină: orașul, loc al degradării, cu cafenele, ospicii, cazărmi, taverne, periferii, parcuri dezolante
- **claustrarea, evadarea, nevroza, singurătatea, melancolia, tristețea** (generată de cadrul dezolant)
- starea de **spleen*** (= amestec de anxietate/neliniște, deznădejde, singurătate, teamă, dezolare, dezgust, plictis)

7. **MOTIVE ȘI SIMBOLURI**:

- misterul / - plânsul - ploaia - apa - umezeala / - toamna / - parcul pustiu - cimitirul - abatorul
- culorile / - somnul / - frigul / - motive și simboluri muzicale (vioara, clavierul, fanfara, marșul funebru, valsul etc.)
- alcoolicul/ nevroticul (*nebuni, vagabonzi, morți și/sau femei pierdute și decăzute*).

DE RETINUT/DE APLICAT:

SIMBOLISMUL (trăsături care pot fi aplicate pe poeziile simboliste aparținând lui Alexandru Macedonski, Ion Minulescu, Ștefan Petică, Dimitrie Anghel, George Bacovia)

- Poetul, prin „vocea” eului liric, **sugerează** – apelând la **valoarea muzicală și simbolică** a cuvintelor – *nuanțele cele mai subtile ale vieții interioare*; **datele lumii exterioare devin simboluri ale vieții sufletești; eul simbolist este un instrument de cunoaștere, mai ales prin simțuri;**

- Este valorificată **muzicalitatea interioară a versurilor**, prin apelul la **figuri de sunet**, prin **laitmotive**, prin **tehnicile ale recurenței / repetiției** – de la **tehnica refrenului**, la cea a **simetriei sintactice**, de la **repetiția simplă**, la cea **complexă**.

- Eul poetic traversează **stări de criză existențială** (*angoasa/neliniștea, nevroza, spleen-ul = amestec de plictis, dezolare, dezamăgire, dezgust-, langoarea, tristețea, singurătatea, gustul bizarului, „dereglarea simțurilor”*) care **determină refugiul în melancolie gravă** – melancolia unui eu singuratic;

- Se remarcă **obsesia culorilor** – ca **mijloc de transmitere a unor stări interioare/stări sufletești;**

- Identificăm **principiul corespondentelor** (între planul exterior, natural și planul interior, uman etc.);

- Se valorifică **imagini sinestezice** (*sinestezia* – suprapunerea a două sau mai multe registre senzoriale: auditive, vizual – cromatice, motorii, tactile, gustative).

Pompierii-prieteni de nădejde!

Grădinița cu P.P. „Licurici”, Cluj-Napoca
Prof. Bucur Nicoleta
Prof. Viman Diana

DENUMIREA PROIECTULUI

a) *Titlul:* „Pompierii-prietenii de nădejde!”

b) *Domeniul și tipul de educație în care se încadrează:* educație pentru protecția civilă

c) *Tipul de proiect:* Local

ARGUMENTAREA PROIECTULUI:

În ultimii ani țara noastră s-a confruntat cu fenomene naturale periculoase, în special inundații, alunecări de teren și mai nou, se confruntă cu incendii. Aceste fenomene au produs pagube materiale însemnate, dar și pierderi de vieți omenești. Intensitatea și frecvența sporită a acestora au impus măsuri sporite de intervenție pentru combaterea și pentru înlăturarea sau diminuarea efectelor lor.

Un rol important îi revine grădiniței de a informa și instrui resursa umană tânără pentru prevenirea situațiilor de risc și pentru protejarea vieții proprii și a semenilor săi, conform protocoalelor de colaborare între Inspectoratele pentru Situații de Urgență și Inspectoratele Școlare Județene.

Motivez alegerea temei acestui proiect prin dorința de a aduce un plus de cunoștințe referitoare la educația pentru protecția civilă printr-un program de activități diversificat și stimulat, antrenând la preșcolari atât partea cognitivă, cât și cea motrică, creativă și critică.

Prin intermediul acestui proiect ne propunem schimbarea unor comportamente și atitudini de tip preventiv în situații de risc, atât în rândul cadrelor didactice, cât și a preșcolarilor și părinților.

DESCRIEREA PROIECTULUI:

Scop:

Proiectul educativ „**Pompierii-prieteni de nădejde!**” are ca scop cunoașterea și respectarea de către copii a regulilor de prevenire și stingere a incendiilor și modul de evacuare în caz de urgențe. Pe lângă acestea se urmărește și educarea/informarea copiilor cu privire la tipurile de risc generatoare de situații de urgență, dezvoltarea capacității de răspuns, autosusținere și prim ajutor, formarea unui comportament adecvat în cazul producerii situațiilor de urgență, atât în cazul copiilor, cât și al cadrelor didactice și al părinților.

Obiective:

- Pregătirea unitară a copiilor, pentru formarea unui comportament adecvat în perioada premergătoare, pe timpul și după manifestarea unei situații de urgență;
- Cunoașterea formelor de manifestare a principalelor tipuri de risc specifice, a măsurilor de protecție precum și modul de acțiune în cazul producerii acestora;
- Sprijinirea cadrelor didactice în ceea ce privește educarea copiilor pentru înțelegerea necesității respectării regulilor de prevenire și stingere a incendiilor, în vederea protecției persoanelor și a bunurilor materiale.

Grup țintă:**Direcți:** Preșcolarii**Indirecți:** Cadrele didactice, părinții, comunitatea locală**Voluntari:** Reprezentanți ai ISU**Durata:** An școlar**VALORI ȘI ATITUDINI:**

- Motivația pentru aplicarea cunoștințelor într-un mod responsabil față de om;
- Dobândirea unui comportament responsabil;
- Dezvoltarea spiritului critic, a viziunii pozitive și a toleranței;
- Interesul pentru aplicarea cunoștințelor în viața cotidiană;
- Interesul față de noile realizări ale științei și civilizației.

CALENDARUL ACTIVITĂȚILOR:

Nr. crt.	Tema activității	Grupul țintă	Termen	Rezultate
1.	<i>Lansarea proiectului educațional</i>	Instituțiile implicate	Octombrie	Acordul instituțiilor partenere de a derula proiectul
2.	<i>Invitați surpriză</i>	Preșcolarii Instituțiile implicate	Noiembrie	Prezentarea atribuțiilor pompierilor de pe echipajele SMURD
3.	<i>Costumația pompierului</i>	Preșcolarii Cadrele didactice implicate în proiect	Decembrie	Observarea costumației
4.	<i>Nu ne jucăm cu focul!</i>	Preșcolarii Cadrele didactice implicate în proiect	Ianuarie	Prezentarea unui material în ppt despre foc (reguli, tipuri de foc, aprinderea și stingerea focului)
5.	<i>Pompierii-prieteni de nădejde!</i>	Preșcolarii Părinți Comunitatea locală	Februarie	Vizită la Unitatea de Pompieri
6.	<i>Demonstrăm ce știm</i>	Preșcolarii Cadrele didactice implicate în proiect	Martie	Concurs aplicativ (întrebări, desene)
7.	<i>Acordăm prim ajutor</i>	Preșcolarii Cadrele didactice	Aprilie	Joc exercițiu

		implicate în proiect		
8.	<i>Așa DA, așa NU!</i>	Preșcolarii Instituțiile implicate	Mai	Simulare de incendiu
9.	<i>Misiune îndeplinită</i>	Instituțiile implicate	Iunie	Evaluarea proiectului

EVALUAREA PROIECTULUI

- Expozii tematice ;
- Lucrarile copiilor ;
- Afișe săptămânale ;
- Fișe de evaluare ;
- Afișarea proiectului cu fotografii în grădiniță;
- Postarea materialelor legate de activitățile desfășurate pe site-ul grădiniței;
- Publicarea materialelor despre activități în presa locală.

MONITORIZAREA PROIECTULUI:

- Statistici cu numărul participanților la fiecare activitate;
- Chestionare și interviuri adresate persoanelor implicate;
- În final, coordonatorii vor prezenta raportul de evaluare finală în cadrul activităților metodice de la nivelul unității.

REZULTATE:

- Creșterea stimei de sine la preșcolari;
- Îmbunătățirea relațiilor dintre membrii comunității;
- Creșterea prestigiului grădiniței în comunitate;
- Cunoașterea riscurilor provocării incendiilor și de stingere a modalitățile a acestora;
- Postarea materialelor legate de activitățile desfășurate pe site-ul grădiniței;

IMPACTUL PROIECTULUI:

85% dintre preșcolari aparținând grupului țintă sunt convingeți de importanța acordării primului ajutor, de importanța sănătății, de importanța comunității în societate dar și de importanța neprovocării incendiilor și modul de evacuare în caz de urgențe.

SUSTENABILITATEA PROIECTULUI:

Această activitate din cadrul întregului proiect se desfășoară în cadrul unității noastre cât și la Inspectoratul pentru Situații de Urgență „Avram Iancu” al județului Cluj, fără a epuiza resursele disponibile și fără a distruge mediul social, deci fără a compromite posibilitățile de satisfacere a nevoilor generațiilor următoare.

BUGETUL PROIECTULUI:

Surse de finanțare: fonduri proprii cu sprijinul instituțiilor implicate



1. Băran-Pescaru A. Parteneriat în educație. Bucureși: Editura Aramis Print, 2004
2. Glava A., Tătaru L., Chiș O. Piramida cunoașterii. Repere metodice în aplicarea curriculumului preșcolar. Pitești: Editura Diamant, 2014.
3. Curriculum pentru educația timpurie –M.E.C.T. 2019.
4. Vrășmaș, E, Parteneriatul educațional. București: Editura E.D 2002
5. <https://www.didactic.ro>

PREVENIREA ȘI COMBATerea EȘECULUI ȘCOLAR

Prof. înv. primar – Vincze Alina-Aurica

Liceul Tehnologic „Ion Căian Românul”, Bistrița-Năsăud

Acțiunea de prevenire și combatere a eșecului școlar este una dintre cele mai complexe acțiuni pedagogice. Ea presupune sporirea eficienței muncii de instruire și educare a elevilor concretizată în acțiunea de ridicare a nivelului calitativ a întregului proces de învățământ, prin participarea conștientă și activă a tuturor factorilor implicați în această acțiune: educatori, părinți și elevi. Reușita acțiunii de prevenire a eșecului școlar duce atât la îmbunătățirea situației școlare a elevilor, cât și la dezvoltarea și funcționarea optimă a personalității acestora. Este mult mai ușor de realizat și mult mai eficientă acțiunea de prevenire a eșecului școlar decât înlăturarea lui. Pentru a se putea realiza acest demers trebuie sesizate la timp greutățile întâmpinate de elev la învățătură. Învățătorul trebuie să intuiască ceea ce se întâmplă cu elevul în fiecare moment, să prevadă și să-i acorde sprijinul pentru depășirea dificultăților la timpul potrivit. Cu cât acționează mai devreme, cu atât rezultatele vin mai repede și sunt mai bune.

Ajutorul la învățătură oferit de către învățător elevilor săi este primul aspect în prevenirea și combaterea eșecului școlar. Pentru a fi eficient, ajutorul trebuie să fie conceput într-un anumit mod.

Ajutorul acordat de către învățător elevului implică unele aspecte:

a) cel mai eficient mod de ajutorare la învățătură a elevilor este cel acordat în timpul lecției. În afara lecției, ajutorul trebuie să fie vremelnic și diferențiat, punându-se accent pe efortul personal al elevilor, urmând ca ei să se poată dispensa cât mai curând de acest ajutor;

b) ajutorul trebuie să fie dat în așa fel încât să asigure maxima participare a individualității elevului la procesul de însușire a cunoștințelor, să pună în valoare toate resursele și posibilitățile de care dispune și să-i educe simțul de răspundere personală;

c) efectul ajutorului la învățătură să fie activizarea și dezvoltarea intelectuală a elevului, nu numai însușirea unui anumit volum de cunoștințe.

Când învățătorul diferențiază și nuanțiază gradul de dificultate al sarcinilor pe care elevii trebuie să le rezolve, asigurând participarea lor activă la activitate și mobilizarea optimă a capacităților, în funcție de aptitudinile fiecăruia, atunci modul de a sprijini activitatea școlară devine eficient.

Activitatea diferențiată la clasă este una dintre cele mai eficiente forme de ajutoare a elevilor la învățătură. Tratarea diferențiată a elevilor presupune adaptarea procesului de

predare- învățare- evaluare la particularitățile psiho- fizice ale copilului, influențarea instructiv- educativă a acestuia potrivit particularităților sale, pregătirea la nivelul posibilităților de care dispune, crearea unui cadru favorabil formării și dezvoltării personalității.

Diferențierea activității trebuie să respecte câteva cerințe:

a) Să fie incluși toți elevii clasei, atât cei care întâmpină dificultăți în învățare, cât și cei cu posibilități deosebite, pentru ca, folosindu-se metode și procedee specifice particularităților individuale, să se asigure stimularea dezvoltării lor până la nivelul maxim al disponibilităților pe care le are fiecare;

b) Trebuie evitată atât suprasolicitarea cât și subsolicitarea lor față de potențialul psihic real de care dispun, întrucât aceste condiții extreme de activitate constituie frâne în dezvoltarea personalității copiilor;

c) Pentru toți elevii clasei conținutul învățării este comun, diferențiate sunt doar modalitățile și formele de predare- învățare, astfel încât să poată fi asimilat de către fiecare elev la un anumit nivel corespunzător exigențelor. Se vor folosi metode activ- participative în timpul activității diferențiate, precum: problematizarea, învățarea prin cooperare, învățarea prin descoperire, studiul de caz, jocul de rol, brainstorming-ul, care determină schimbarea locului elevului în activitatea școlară- din obiect al învățării în subiect al acesteia;

d) Centrarea pe elev realizată prin metode active, presupune ca elevul să devină un constructor activ al structurilor lui intelectuale. Elevul ia inițiativa, acționează pentru a descoperi, ia atitudine în legătură cu cele comunicate, își afirmă propriile idei, își satisface propriile interese, curiozități și pasiuni. Prin aceste metode, crește ponderea activității independente a elevilor care, în acest fel, își asumă responsabilități, un comportament de învățare focalizat pe rezolvarea de probleme și descoperirea de noi cunoștințe, devenind astfel coparticipant la propria lor formare.

Diferențierea și individualizarea instruirii se pot realiza numai printr-o bună cunoaștere a elevilor și a motivelor profunde ale dificultăților întâmpinate de aceștia. În multe situații insuccesele școlare nu țin de dificultățile de înțelegere, ori de ritmul prea lent de învățare, ci de lipsa de informații a profesorului referitoare la trăsăturile de personalitate ale elevului, la problemele lui de sănătate, ori la condițiile mediului său familial. În majoritatea cazurilor, diferențele reale sunt ignorate sau subestimate și se invocă lipsa de efort, de bunăvoință sau chiar de posibilități intelectuale ale elevului. Ori, de câte ori insuccesele școlare s-ar datora unor caracteristici ce țin de factorul afectiv, familial sau de sănătate care sunt mai puțin cunoscute de educator, intervențiile recuperatorii ar fi dirijate într-o direcție

greșită, ceea ce nu ar face decât să agraveze situația elevului (Sălăvăstru, D., 2004, pp. 249-251).

Profesorul deține un rol hotărâtor în prevenirea insuccesului școlar și în determinarea rezultatelor școlare ale elevului. În cadrul programelor de perfecționare, cât și în cadrul formării inițiale, trebuie prevăzute module de pregătire care să vizeze lucrul cu copiii rămași în urmă la învățatură, însușirea unei metodologii de depistare a eventualelor probleme de învățare încă de la debutul școlarității, elaborarea sarcinilor de învățare astfel încât să creeze elevilor oportunități de succes pentru că succesul le dezvoltă încrederea în propriile posibilități și îi motivează în activitățile viitoare.

Educatorii și părinții pot contribui la progresul școlar al copiilor dacă le oferă ajutor la învățatură. Forma principală de ajutor pe care părinții o pot acorda copiilor la învățatură constă în crearea unui mediu familial favorabil: condiții și regim de studiu corespunzător, interes pentru munca școlară a copilului, stimulare și încurajare a simțului de responsabilitate, susținerea și întărirea satisfacției în muncă a copilului. Climatul afectiv pozitiv din familie, interesul ambilor părinți față de preocupările școlare ale copiilor, participarea sinceră atât la greutățile și necazurile lor, cât și la bucuriile școlare ale acestora sunt cele mai însemnate mijloace de stimulare educativă a părinților în acest domeniu. Ele contribuie decisiv la menținerea și dezvoltarea atitudinii pozitive a copilului față de învățatură, influențând favorabil capacitatea de mobilizare a acestuia pentru învingerea greutăților întâmpinate.

Controlul sistemic și continuu asupra muncii școlare și asupra rezultatelor acestei munci este o altă formă de ajutorare la învățatură a copiilor de către părinți. Controlul neîntrerupt al părinților contribuie la progresul școlar al copiilor, la consolidarea deprinderilor de muncă ale acestora, la întărirea simțului datoriei și a responsabilității. Controlul trebuie să fie persistent și discret, înfăptuit prin mijloace cât mai diferite: convorbiri, observări în timpul studiului, verificarea caietelor de teme, schimbul de informații cu învățătorii referitor la munca școlară a elevului și rezultatele muncii sale. Ajutorarea copiilor atunci când întâmpină greutăți la învățatură trebuie să constituie o preocupare permanentă și însemnată a părinților. Greutățile și efortul personal pentru depășirea acestora contribuie la întărirea și perfecționarea capacităților copilului. Părinții nu trebuie să se îngrijoreze atunci când apare un insucces și copilul încearcă să îl depășească, trebuie să se îngrijoreze atunci când copilul este indiferent și când apere încercarea lui de a recurge la mijloace facile de studiu sau de a ocoli efortul de muncă.

Ajutorul la învățatură acordat de părinți înseamnă exigență și încredere față de copil și față de posibilitățile sale. Părinții trebuie să pretindă de la copii un progres școlar continuu, pe

măsura posibilităților sale, dezvoltându-i astfel năzuința de autoperfecționare, atitudinea autocritică în muncă, modestia și spiritul creator. O supraveghere prea severă, în care pretențiile părinților depășesc posibilitățile intelectuale ale elevului, ignoră dificultățile reale întâmpinate de acesta în studiu are efecte negative, diminuând randamentul și interesul pentru o performanță școlară valoroasă. Uneori supravegherea strictă, autoritară și rigidă se împletește cu tutela mărunță, lipsind pe elev de inițiativă, independență și răspundere. În acest sens, se impun acțiuni complexe de îndrumare și educare a părinților de către școală, în vederea formării unei atitudini juste față de problemele școlare ale copiilor. Echilibrul între exigență și ajutor este una dintre cerințele principale ale unei îndrumări juste a copiilor de către părinți în munca școlară (Radulian, V., 1967, pp. 148-154).

Bibliografie:

1. Kulcsar, T., (1978), *Factorii psihologici ai reușitei școlare*, Editura Didactică și Pedagogică, București
2. Popescu, V., (1991), *Succesul și insuccesul școlar – precizări terminologice, forme de manifestare, cauze*, Revista de pedagogie, nr. 12.
3. Radulian, V., (1967), *Contra insucceselor școlare*, Editura Didactică și Pedagogică, București
4. Sălăvăstru, D., (2004), *Psihologia educației*, Editura Polirom Collegium, Iași

„Adaptarea spațiului grădiniței la copiii cu CES”- Exemple de bune practici care sprijină incluziunea copiilor cu cerințe educaționale speciale în învățământul preșcolar

Prof. inv. preșcolar Vinereanu Roxana Daria

Grădinița cu P.P. „Lumea Copiilor”- Structura 1, Cluj-Napoca

Provocările educației inclusive în învățământul preșcolar de masă s-au accentuat în ultimii ani, în contextul desființării școlilor speciale și a confruntărilor cadrului didactic cu tot mai multe cazuri de copii cu CES și a dificultăților de integrare și de incluziune a acestora în mediul educațional al grădiniței.

Pe lângă nevoia stringentă de adaptare și regândire a procesului de predare-învățare pentru copiii cu cerințe educaționale speciale cât și a conceperii unor planuri personalizate de intervenție, cadrul didactic are nevoie constantă de sprijinul specialiștilor în domeniu (logopezi, terapeuți, însoțitori), consilierului educațional, familiei, cât și de cursuri de formare specifice.

Totusi, cadrul didactic trebuie, la rândul său, să găsească și să contribuie cu elemente care să sprijine integrarea și incluziunea copiilor cu cerințe educaționale speciale în învățământul de masă. Unul dintre factorii cheie prin care cadrul didactic poate veni în sprijinul copilului cu CES este felul în care își organizează mediul educațional. Găsirea unor modalități de amenajare a spațiului educațional este esențială deoarece acest lucru va facilita socializarea și reglarea emoțională a preșcolarilor cu CES și va permite o mai mare libertate de exprimare și mișcare pentru acești copii.

Scopul acestora este de a-i face pe copiii cu cerințe educaționale speciale să facă față cu bine adaptării la grădiniță și la programul specific învățământului preșcolar, activităților și cerințelor date, cât și stresului pe care îl resimt în mediul grădiniței, aceștia putând avea diferite probleme: diferite afecțiuni medicale, disfuncționalități ale abilităților sociale, comportamente repetitive și stereotipice, dezvoltare cognitivă, motrică sau a limbajului întârziate, dificultate în comunicare verbală și non-verbală, tulburări de atenție și dificultăți de concentrare, tulburari socio-emotionale sau de comportament, etc.

Astfel, propunem câteva exemple de bune practici prin introducerea unor elemente în sala de grupă și în curtea grădiniței care să susțină socializarea, joaca, mișcarea, stimularea, detensionarea și dezvoltarea emoțională a acestor copii.

Colțul de liniste și relaxare

Amenajarea unui spațiu retras în sala de grupă, preferabil într-un colț al sălii. Este un spațiu cu obiecte puține, fără factori perturbatori. Copiii sunt îndrumați să se retragă în acest spațiu când sunt suprastimulați, au nevoie de o pauză sau de liniște, când sunt suparați, obosiți, sau nu vor să fie deranjați. Spațiul va conține câteva perne și un covoraș având culori

plăcute, un fotoliu sau un puf, o perdea/baldachin.

Cutia senzorială

Mulți copii cu CES au tulburări senzoriale și au nevoie de o stimulare adecvată în urma unei reacții excesive sau insuficiente la stimuli. Unii, mai mici pot fi hipersensibili, în timp ce alții pot avea o experiență senzorială prea slabă. Această cutie va conține diferite obiecte cu forme și texturi diferite: o minge medicinală/senzorială, cuburi și jucării mici cu texturi diferite, mini-instrumente muzicale, slime, lanternă, materiale din natură, etc. și va fi așezată într-un loc vizibil, ușor accesibilă copilului fiindu-i oferită oricând o cere sau în timpul activităților cu întreaga grupă pentru a nu întrerupe desfășurarea lecției.

Oglinda fermecată

Copiii cu CES au de cele mai multe ori dificultăți socio-emoționale. Ei trebuie încurajați să își recunoască propriile emoții și să exerseze diferite expresii faciale. Aceste exerciții stimulează mișcarea feței și a limbii, astfel copilul devine mai conștient față de corpul și manifestările proprii. Atârnarea unei oglinzi la care copilul va fi direcționat să își vadă fața va permite să își analizeze imaginea și implicit emoția resimțită. Lângă oglindă, vor fi așezate câteva imagini cu diferite emoții pe care copilul le va putea imita.

Balonul din burtică

Respirația și emoțiile se influențează reciproc. Atunci când copiii cu CES sunt agitați, speriați sau stresați, respirația este mai superficială iar ritmul cardiac crește și mușchii se tensionează. Expunerea unei imagini, la vedere, care înfățișează un copil care are un balon mic în burtică și unul care are un balon mare în burtică, va sprijini formarea deprinderii de a respira corect. Copiii sunt îndrumați să privească imaginea și să își inchipuie că umflă balonul din burtică, făcându-l din mic în mare, la fel ca în imaginea afișată, astfel exersând câteva exerciții de respirație care să îl ajute la reglarea stării emoționale.

Butonul magic

Este bine-cunoscut faptul că majoritatea copiilor cu CES au dificultăți emoționale, fie datorate faptului că nu recunosc o emoție, fie pentru că nu știu cum să o exprime. Odată descoperite și exprimate liber, aceștia trebuie să învețe să le gestioneze, pentru a-și forma autocontrolul. Confecționarea și prezența unui buton colorat care va fi numit butonul magic, expus vizibil în grupă, și care va fi folosit atunci când copilul are o emoție intensă (plâns, agitație, panică, frică, etc.) va permite controlarea emoției și/sau amânarea ei. Copilul va fi ajutat să denumească emoția, va atinge butonul magic și va numara lent până la zece, observându-se instalarea stării de calm.

Spațiul exterior

Amenajarea spațiului exterior din curtea grădiniței trebuie să stimuleze și să-l încurajeze să se miște și să exploreze astfel încât să dezvoltăm abilitățile motorii și cele ale echilibrului. Stimularea adecvată a sistemului vestibular, care ne face conștienți de mișcare și ne avertizează atunci când corpul se abate de la poziția verticală, este deosebit de importantă. Atunci când nu percepe corect aceste informații, prescolarul cu CES are probleme de echilibru

și coordonare, se împiedică și cade des, iar mișcarile sale sunt stângace.

De aceea, este o idee bună să amenajăm spațiul exterior cu leagăne și hamace, pentru a-l menține calm și liniștit. Se pot introduce trambuline, bârne și cauciucuri pe care poate să sară sau să meargă pe o suprafață instabilă pentru a-și exersa și antrena echilibrul. Jucăriile de balansare pentru învârtire și rotire sunt, de asemenea, recomandate. Prezența unor mingi pentru aruncare sau a unor mașinuțe fără pedale și alte vehicule îi permit preșcolarului cu CES libertatea de mișcare, îl pun în mișcare, antrenează coordonarea, exersează echilibrul și mișcarea alternantă.

Odată cu asigurarea acestor elemente indoor și outdoor, preșcolarul cu CES are ocazia de a interacționa cu copiii din grupă și, astfel, de a-și exersa abilitățile sociale.

Toate aceste elemente adăugate mediului educațional au ca scop formarea abilităților de comunicare ale copilului, învățarea recunoașterii și gestionării emoțiilor și dezvoltarea empatiei pentru a-și forma un comportament social și emoțional adecvat.

Bibliografie:

- Andrei D., Anghel C.L., Andrei E., Căprița P., (2014), *Integrarea școlară a copiilor cu cerințe educaționale speciale- Culegere de referate științifice de specialitate prezentate în cadrul simpozionului interjudețean*, Ed. Casei Corpului Didactic Buzău
- Ștefan C., Kallay E., (2010), *Dezvoltarea competențelor emoționale și sociale la preșcolari-Ghid practic pentru educatori*, Ed. ASCR, Cluj-Napoca
- Verza F., *Introducere în psihopedagogia specială și asistența socială*, Ed. Fundației Humanitas, 2002
- Vornicescu T., *Situația copiilor cu CES incluși în învățământul de masă*, 2018
- Weihs T.J., *Copilul cu nevoi speciale*, Ed. Triade, Cluj Napoca, 1998

Barem de corectare

Subiectul I (56 de puncte)

1. *a da o cheie*- a interpreta, a explica; 4p
să-i poarte grija- a îngriji, a supraveghea; 4p
2. “Poeme de amor”- aluzie la numele volumului de poezii semnat de M. Cărtărescu, intertextualitate; răspuns nuanțat 4p/răspuns evaziv- 2p
“le petit dejeuner”- preluarea sintagmei din limba franceză, sugerează ironia naratorului;
răspuns nuanțat 8p/ răspuns evaziv - 4p/simpla formulare a unui enunț 2p
3. Textul A - alternanța registrului colocvial(moșului, elementele de oralitate- hai, dragii moșului, da...da...etc.), cu cel argotic(gagică, pandalii, s-a dus dracului) și cu cel neologic(eminentă, iminentă, viziuni), sugerând ironia eului poetic
Textul B- amestecul registrului colocvial(îi dă..., Ană, Ha., mutra, etc.) cu cel al termenilor de jargon(boy, le petit dejeuner) și cu o pondere redusă cu cel neologic(examinează, binocluri,cristalin), persiflarea personajelor de către narator;
răspuns nuanțat 8p/ răspuns evaziv - 4p/simpla formulare a unui enunț 2p
4. Textul A- hibridizarea discursului literar discursul poetic narativ, intensitatea sentimentelor, linearitatea acțiunii, inserția indicației regizorale specifică discursului dramatic(CORUL...); răspuns nuanțat 4p/răspuns evaziv-2p
Textul B- discursul epic se particularizează prin perspectiva narativă auctorială, narator heterodiegetic, cronotopul narativ, tehnica înlănțuirii evenimentelor etc.;
răspuns nuanțat 4p/răspuns evaziv- 2p
5. Tema iubirii: Textul A- conturarea temei prin ironie,autopersiflare, demitizare a iubirii absolute evocată de modernității interbelici,evocarea unei iubiri banalizată de ancorarea în realitatea prozaică; răspuns nuanțat 4p/răspuns evaziv- 6p/ simpla formulare 2p
Textul B- iubire dintre Ghiță și Ana pare o aluzie la iubirea dintre Ion și Ana din romanul realist semnat de Rebreanu, însă personajele scriitorilor postmoderniști sunt ancorate într-o lume mondenă,departe de a resimți profunde sentimente în ciuda aparențelor, ca dovadă fiind subtila ironie a naratorului, critica acestuia îndreptată asupra lumii evocate,la nivel stilistic amestecul de registre fiind dovada viziunii artistice a autorilor și implicit a naratorului asupra lumii creionate.
răspuns nuanțat 4p/răspuns evaziv- 6p/simpla formulare 2p
6. Varietatea structurii strofelor, versul liber, ingambamentul etc.
răspuns nuanțat, argumentat 8p/

Propunător- Profesor Valentina Vintilă

răspuns parțial argumentat 6p/
răspuns schematic 2p

7. Recurența fonetică, tematică, la nivelul motivelor literare, prezența refrenului, elementele de paratextualitate- sugerează parodiarea procedeelelor specifice simbolismului și a scenariului simbolist degradant, urmărind să denunțe existența derizorie, monotună, degradată în ciuda ancorării în iubirea aparent unică, irepetabilă, salvatoare de un timp efemer.

răspuns nuanțat, argumentat 8p/
răspuns parțial argumentat 6p/
răspuns schematic 2p

Subiectul II(34 de puncte)

Conținut : 24p

Prezentarea trăsăturilor postmoderniste(spirit ludic, intertextualitate, parodie etc) identificate în textele-suport 24p

-prezentarea adecvată și nuanțată, prin raportare la textele date- 24p

- prezentarea ezitantă, prin raportare la textele-suport- 12p

-simpla precizare a particularităților postmoderniste sau tendința de generalizare

6p

Redactare: 10p

-utilizarea limbii literare 2p

- logica înlănțuirii ideilor 2p

- respectarea precizării privind numărul de cuvinte 1p

-ortografia 2p

- punctuația 2p

-lizibilitatea scrisului 1p



Steluțe în genele ei

Mircea Cărtărescu

Ningea pe Colentina și erau steluțe în genele ei.
Tramvaiul patru cotea înzăpezit la Sf. Dumitru
și erau steluțe, steluțe, steluțe în genele ei.

Ningea, ningea, ningea peste Colentina
demult, demult...
da, dragii moșului, erau...
erau steluțe în genele ei.

Ningea pe firele de troleibuz, pe toneta de tichete ITB
ningea pe mustața mea și pe gagica în roșu de alături
tramvaiele aveau ștergătoare de parbriz și erau... hai, toți în cor:
erau steluțe în genele ei.

Eram student, era studentă
eram eminent, era iminentă
și erau steluțe în genele ei.
Aerul era rece, tramvaiele reci
maxi-taxiurile abia înființate
mergeau toate pe patru roate
și erau steluțe în genele ei.

Ningea ușurel, cu fulgi catifelați peste fabrica Stela
peste blocul lui Ghiu, peste pomii înzăpeziți...
Ea spunea ceva, dar camera video n-are sonor
așa că nu mai știu ce spunea.
Ea mă ținea de mână și tramvaiul patru trecea
și ningea și erau... da... da, dragii moșului...

Eu eram copil, ea era o copilă
eu stăteam la bloc, ea stătea la vilă

Propunător- Profesor Valentina Vintilă

și erau steluțe în genele ei.

Eu aveam viziuni, ea avea pandalii
restul e în "**Poeme de-amor**", precum știi

dar lăsați-o baltă, copii:

erau steluțe în genele ei.

CORUL: Erau steluțe, erau steluțe, erau stelu-u-uțe

În ge...eeneee...leeeee... nele eeeeeeeei!

Aici poemul ar trebui să se încheie

dar nu înainte de-a va **da o cheie**

a-ntregii întâmplări:

Ea e o fata de peste blocuri și mări

acum e măritată, gravidă, n-are nicio importanță.

Amorul nostru nemuritor s-a dus dracului

Acum nu mai sunt steluțe în genele ei.

Acum nu mai e nicio steluță în genele ei.

Așa, ca să știți, dragii moșului.



B) "Cu puțin înainte de opt dimineața, când aproape toată suflarea vasului e instalată pe punți și examinează cu ochiul liber sau cu binocluri țărnel italian, trece și boy-ul cu instrumentul lui care scoate un sunet cristalin și anunță "**le petit déjeuner**". Ghiță se grăbește să meargă în cabină s-o trezească pe Ana, mâhnit că nu s-a gândit să facă asta mai devreme, s-o cheme adică să vadă și ea cât "îi dă frumos", să înțeleagă încă o dată că el ține la ea și ar vrea **să-i poarte** mereu, cu drag, **grija**.

- Ană, îi zice cu glas scăzut și mângâindu-i părul vopsit în altă culoare acum decât la Atena, și desigur, alta și decât cea de la Constantinopol. Tre să aibă multă farbă de păr cu ia, își zice. Scoală, Ană dragă. S-o clopoțit dă micu dejun.

- Ha! Ce? How much! Sare ea speriată din somnul ăl dulce de dimineață. Apoi văzându-i mutra boțită de nesomn și recunoscându-l se lasă să cadă înapoi pe pernă, își întinde oasele evitându-i privirea galeșă și uitând să-l mai sărute, cum făcea până acum în fiecare dimineață."

(**Mircea Nedelciu, Adriana Babeți, Mircea Mihăieș, Femeia în roșu; pag. 242**)

Propunător- Profesor Valentina Vintilă

Subiectul I(56 de puncte)

Scrie, în enunțuri, răspunsul la fiecare dintre următoarele cerințe cu privire la ambele texte:

1. Indică sensul structurilor din textele-suport: *a da o cheie, să-i poarte grija*. 8p
2. Menționează rolul citatului inserat în textele date: "Poeme de amor", "le petit dejeuner". 8p
3. Explică asemănarea între cele două texte la nivelul registrului stilistic. 8p
4. Motivează, în 30-50 de cuvinte, apartenența textelor la un gen literar studiat. 8p
5. Numește tema literară din celor două texte-suport. 8p
6. Ilustrează o particularitate de construcție a discursului poetic în textul "Steluțe în genele ei". 8p
7. Precizează, rolul elementelor de recurență în grilă postmodernistă. 8 p

Subiectul II(34 de puncte)

Comentează, în 50 de cuvinte, procedeul intertextualității ca reflectare a unei altfel de relații a artistului cu lumea contemporană, raportându-te la particularitățile posmoderniste ale textelor-suport.

Vânătoarea de lectură - vânătoare de comori

Prof. Vlad Carmen Valentina

Șc. Gimn., „Ion Creangă” Brăila

Școala Gimnazială „Ion Creangă” Brăila a acceptat provocarea lansată de C.C.D. București și a participat, cu un echipaj inimos, la Concursul Regional „Vânătoarea de lectură în bibliotecă” cu scopul de a promova importanța lecturii în rândul copiilor/ adolescenților.

Respectând cerințele concursului, am ales să prezentăm cartea „**Copilul deltei**” de Liviu Chifane, Editura Datagroup, 2014, deoarece mesajul oferit de organizatori, ca punct de ghidare, a avut ca temă prietenia copil - animal (personificat), atât de dragă multor cititori de vârsta elevilor noștri:

Personajul principal din cartea scriitorului brăilean se numește Laurențiu Popa și este un adolescent de vârsta noastră, îndrăgostit de natură. El locuiește în Sulina, este profund atașat de canalele Dunării, însă părinții doresc să îl trimită la Constanța în perioada liceului. Laur refuză, intră în conflict cu familia și, hotărând să își ia destinul în propriile mâini, își organizează o fugă în Delta Dunării, considerând că poate trăi singur, ca Robinson Crusoe. Pe un plaur, într-o veche colibă de pescari, găsește un câine, lăsat acolo să păzească locul. Între cei doi se naște o prietenie stabilă, puternică și sensibilă în același timp, ei ajutându-se și apărându-se unul pe celălalt.

Expediția lui Laur și a câinelui său, Rex, devine astfel o călătorie inițiativă, cartea câpătând valențe de Bildungsroman, adolescentul reușind să se maturizeze și să mediteze la condiția umană, precum și la rolul naturii în viața noastră, a tuturor.

În concluzie, fundamentele unui suflet bun, adolescentin, pot fi: inteligența, prietenia, imaginația, dragostea față de toate misterele naturii, dar și de propria familie, Laur întorcându-se acasă, în final, și integrându-l pe Rex între ai săi.

Întâlnirea cu scriitorul a produs, de asemenea, o mare încântare.



O altă sarcină de lucru a constat în descrierea bibliotecii școlii:

Biblioteca școlii nu constituie un spațiu conex, ci, dimpotrivă, unul legat strâns de activitatea noastră școlară și extrașcolară. Aici avem acces la un fond bogat de carte, permanent îmbogățit cu noi apariții editoriale. De asemenea, sunt organizate mereu întâlniri cu scriitorii brăileni (de exemplu, Liviu Chifane), lansări de carte sau de reviste ale profesorilor și colegilor noștri.

Ne este foarte drag să venim aici, deoarece suntem mereu întâmpinați cu drag și ajutați să găsim toate materialele necesare, atât în format fizic, cât și online, fiindcă biblioteca este foarte bine dotată și organizată ca un adevărat centru de resurse.

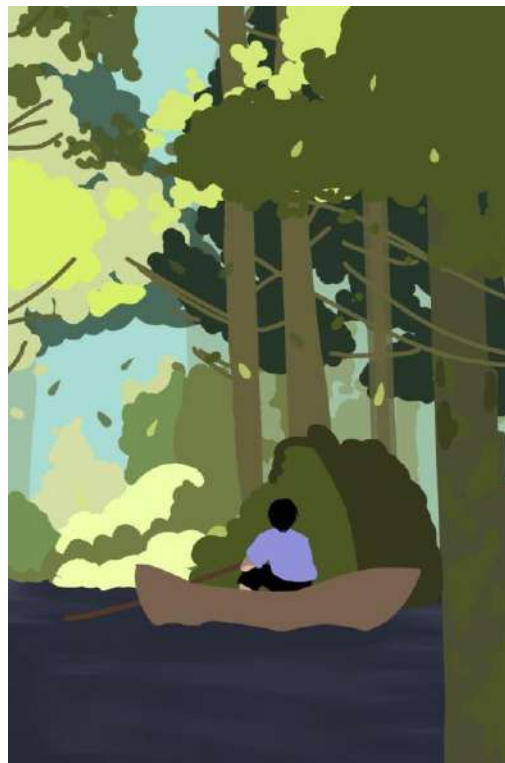

Proba de creativitate a constat în realizarea unei noi coperte a cărții, pe care elevii au făcut-o în aplicația IBIS PAINT X, acest produs digital demonstrând competențele lor tehnologice, ceea ce valorifică metodele de lucru trans-și interdisciplinare.

Concluzii:

1. Sarcinile de lucru interdisciplinare sunt acceptate cu ușurință de elevi;
2. Biblioteca este un spațiu modern de lucru, accesibil elevilor;
3. Lectura poate deveni plăcere atunci când se găsesc metodele didactice potrivite;
4. Întâlnirea cu un scriitor satisface nevoia de concret a elevilor adolescenți, a căror gândire abstractă este încă insuficient dezvoltată.

Exemple de bune practici privind eficiența și calitatea demersului didactic

**Vlad Mihaela
Școala Gimnazială „Petre Adameșteanu”**

În clasa pregătitoare copilul va învăța prin metode adecvate vârstei tot ceea ce îi este necesar pentru a face față cu succes clasei I. De exemplu, copiii își vor dezvolta capacitatea de a comunica, vor stabili sau consolida primele contacte cu lumea numerelor și a literelor, vor învăța să observe mediul înconjurător și să interacționeze cu ceilalți copii și cu adulți prin jocuri didactice, activități în echipă, activități de descoperire, prin desen sau muzică. Nu în ultimul rând, copiii vor beneficia de ore special destinate unei pregătiri fizice armonioase. În clasa pregătitoare elevii nu vor da niciun fel de testări, cadrul didactic putând însă să utilizeze modalități de încurajare și de recompensare specifice vârstei.

De exemplu o metodă activă folosită în clasa pregătitoare este jocul de rol, care solicită creativitate și participare intensă, mobilizarea competențelor și a cunoștințelor anterioare și, în egală măsură, improvizație. Jocul de rol este o strategie prin care copiii școlari imită personaje din povești sau acțiuni, de exemplu: „De-a bucătarii”, „De-a doctorul”, „La piață”, „Scufița Roșie”, „Capra cu trei iezi”. Simularea constă în punerea în scenă a unor situații similare celor din viața reală, copiii își păstrează atitudinile, valorile și nu joacă un personaj, ci interpretează o situație. Un alt exemplu pentru a stimula creativitatea este povestea cu început dat sau povești libere, după un șir de ilustrații, o jucărie, o siluetă, după o machetă sau planșe. Cu ajutorul acestei metode antrenăm capacitatea de elaborare verbal- expresivă, a imaginației, a inovației, a creativității. Desenele libere antrenează creativitatea școlarului, folosind metode și materiale diverse. Modelarea cu ajutorul lutului stimulează creativitatea școlarului, jocurile de tip puzzle, precum și desenul liber.

Metoda ciorchinului este folosită individual sau în grup și constă în evidențierea de către elevi a legăturilor dintre idei, pe baza găsirii altor sensuri ale acestora și a relevării unor noi asociații de idei. Are o multitudine de efecte formative:

- la nivel cognitiv: - stimulează valorificarea cunoștințelor și convingerilor personale;
- captează atenția elevilor;
- dezvoltă gândirea liberă;
- stimulează creativitatea.
- la nivel atitudinal: - stimulează o atmosferă de emulație între participanți;

- stimulează motivația elevilor pentru a participa la activitate;
- contribuie la formarea capacității de autocunoaștere și
- autoevaluare, prin comparația cu ceilalți participanți.

Aplicatie: Scrieți rezultatul operațiilor

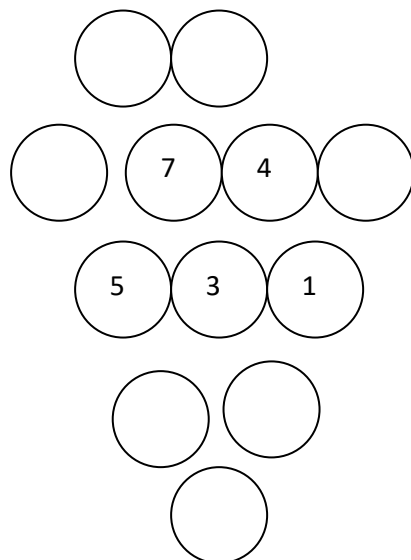

Explozia stelară Este o metodă de stimulare a creativității, o modalitate de relaxare a copiilor care se bazează pe formularea de întrebări pentru rezolvarea de probleme și noi descoperiri.

Obiectiv: Formularea de întrebări și realizarea de conexiuni între ideile descoperite de copii în grup, prin interacțiune și individual pentru rezolvarea unei probleme precum și modul de cooperare și interacțiune.

Exemplu:

Convorbire: Menținerea sănătății

Obiectiv: evidențierea a cât mai multe soluții de menținere a sănătății ca răspuns la întrebările adresate.

Desfășurare:

1. Se citește o ghicitoare. Se discută iar elevii extrag ideea centrală „menținerea sănătății” și se expune pe steaua mare.
2. Cinci copii aleg câte o steluță pe care este scrisă întrebarea, apoi fiecare din ei, printr-un joc numărătoare își formează grupul preferențial: Unu, doi, trei, patru, cinci/Vă grupați cu toții aici/Împreună vă jucați și învățați/Întrebări vă adresați!
3. Se citește întrebarea de pe steluță și timp de 5 minute, copiii analizează imaginile, formulează întrebări în concordanță cu situațiile problemă descoperite de grup.
4. După expirarea timpului, elevii revin în semicerc și adresează întrebările

elaborate în grup celorlalte grupuri care răspund întrebărilor sau adresează noi întrebări de același tip, completând eforturile acestora.

5. Întrebările interesante se scriu pe câte o stelută care se fixează pe o imagine sugestivă (poster)

Aplicatie: „La cireșe”



Metoda R.A.I. are la bază stimularea și dezvoltarea capacității elevilor de a comunica prin întrebări și răspunsuri ceea ce tocmai au învățat. Denumirea provine de la inițialele cuvintele Răspunde – Aruncă – Interoghează. Metoda R.A.I. poate fi folosită la sfârșitul lecției, pe parcursul ei sau la începutul activității, înaintea începerii noului demers didactic, în scopul descoperirii, de către profesorul ce asistă la joc a eventualelor lacune în cunoștințele cursanților și a reactualizării ideilor-ancoră.

Pot fi sugerate următoarele întrebări:

- Ce știi despre (o anumită temă)?
- Care este importanța faptului că..?
- Cum justifici faptul că.....?
- Ce ai vrea să mai afli în legătură cu tema studiată..?
- Ce întrebări ai în legătură cu subiectul propus...?
- Ce ți s-a părut mai interesant..?

Este o metodă de a realiza un feedback rapid, într-un mod plăcut, energizant și mai puțin stresant decât metodele clasice de evaluare. Elevii sunt încântați de această metodă – joc de constatare reciprocă a rezultatele obținute, modalitate care se constituie în același timp și ca o **strategie de învățare ce îmbină cooperarea cu competiția**. chiar și cei mai timizi elevi se simt încurajați și participă cu plăcere la activitate.

Pentru formarea capacității de a coordona activitățile, de a lucra în echipă și de a rezolva creativ situațiile specifice domeniului, a capacității de proiectare și monitorizare a proiectelor/programele specifice sunt utilizate strategiile indirecte bazate pe observație, reflecție și acțiune a elevului, respective metoda anchetei, observarea sistematică și independentă, experimentul, modelarea, jocurile de rol, metoda studiului de caz și simulările.

Evaluarea eficienței strategiilor de predare -învățare

Strategiile de evaluare permit atât cadrului didactic cât și elevului cunoașterea gradului și a măsurii în care au fost îndeplinite finalitățile propuse. Eficiența proceselor de predare și învățare depind de corectitudinea și de promptitudinea cu care se realizează actele evaluative.

Concluzii:

Profesorul are nevoie de: „competență relațională, capacitate de a promova relații de cooperare și competiție, un stil de lucru cooperant pentru a asigura unitatea clasei, pentru a obține un înalt grad de coeziune al acesteia, pentru a stimula tendințele centripete în locul celor centrifuge, pentru a forma conștiința comunitară (de grup) a elevilor de care se ocupă” (Cerghit, 2008, p. 183).

Bibliografie:

1. Clegg Brian, Birch Paul, Creativitatea, Editura Polirom, Iași, 2003, pagina 101, 173
2. Roșca Al., Zorgo B., Aptitudinile, Editura Științifică, Bucuresti 1972, pagina 99
3. Mihaela Roco, Creativitatea individuală și de grup, Editura Academiei Republicii Socialiste România, București 1979, pagina 15, 17, 33

Proiect didactic- exemplu de bună practică

**Autor: prof. Voicu Adina Laura
Colegiul Dobrogean „Spiru Haret” Tulcea**

În vederea formării, dezvoltării și menținerii ratei de manifestare a comportamentelor prosociale la elevii clasei, am inserat în cadrul unui program de intervenție activități nonformale de educație incluzivă și alfabetizare media, cu finalitate de integrare a elevilor și de creștere a coeziunii grupului, iar la nivel instituțional de elaborare a unei strategii de prevenire, identificare, gestionare și monitorizare a situațiilor de criză educațională generate de conflicte prin prisma fenomenului de cyberbullying. Acestui program i-au fost stabilite obiective, elaborate mijloace și metode de realizare, apreciate perioade de intervenție și stabilite criterii minimale de apreciere a progreselor. Grupul țintă a programului l-au constituit elevii clasei a VII-a B și părinții/tutorii lor, dirigintele și profesorii clasei.

STRUCTURA PROGRAMULUI DE INTERVENȚIE LA NIVELUL COLECTIVULUI DE ELEVII, PE PARCURSUL ANILOR ȘCOLARI 2019-2021

1. Emoțional și comportamental – activități la nivelul clasei de elevi organizate de profesorul din cabinetul de asistență psihopedagogică

Obiective specifice(O.S.):

O1. Autocontrolul (managementul emoțiilor): controlul impulsurilor, managementul furiei, mâniei, dorința de adevăr, conștiinciozitatea, adaptabilitatea, inovarea, disciplina.

O2. Formarea, dezvoltarea și menținerea ratei de manifestare a comportamentelor prosociale la elevii clasei (a oferi ajutor, a împrumuta, a-și accepta și tolera colegii, a colabora, a ierta, a-și cere iertare, a adresa laude, a se încuraja reciproc, a consola);

O.S.	Conținuturi	Metode și mijloace de realizare	Perioada de intervenție	Criterii minimale de apreciere a progreselor	Metode și instrumente de evaluare
O1	”Cum ai arăta dacă te-ai transforma într-un monstru”	interacțiuni de grup: provocari, dialog, dezbateri, tehnici de relaxare.	O oră în luna aprilie 2020, an școlar 2019-2020	Elevii reușesc să facă diferența între senzație, gând, comportament	Chestionar de feed-back
O2	„Blazonul meu/diploma mea”	Interactivitate, exercitii de autocunoastere și acceptare reciprocă	O oră în luna octombrie 2020, an școlar 2020-2021	Elevii împart obiecte și împărtășesc experiențe cu colegii;	Chestionar de feed-back

2. Abilități sociale – activități la nivelul clasei de elevi organizate de profesorul- diriginte și profesorul-resursă în gestionarea fenomenului de violență online și cyberbullying(prof. Baran Voicu Adina Laura)

Obiective specifice(O.S.):

O1. Dezvoltarea capacității de a rezolva conflicte prin comunicare asertivă;

O2. Modificarea relațiilor existente în clasa de elevi în sensul creșterii nivelului de acceptare a tuturor membrilor;

O3. Dezvoltarea capacității de a preveni stările conflictuale

O4. Creșterea nivelului de conștientizare a consecințelor conflictelor din clasa de elevi

O.S.	Conținuturi	Metode și mijloace de realizare	Perioada de intervenție	Criterii minimale de apreciere a progreselor	Metode și instrumente de evaluare
O1	„Conflicte și comportamente - managementul conflictului și abilități de problem solving”	brainstorming, demonstrația, chestionarul de investigare-pentru identificarea cauzelor stărilor conflictuale	O oră în luna martie 2020, an școlar 2019-2020 și noiembrie 2020	Inițiază și menține o conversație; ascultă activ; rezolvă conflicte în mod eficient; respectă regulile aferente unei situații; Grupul de studiu completează chestionarul de investigare	Chestionar de feed-back
O2	„Mă accept și te accept”	discuția în grupul mare pe studii de caz, problematizarea pe grupe mici,	O oră în luna mai, an școlar 2019-2020 și decembrie 2020, an școlar 2020-2021	Elevii împart obiecte și împărtășesc experiențe cu colegii;	Chestionar de feed-back
O3	„Ora de net-drepturile și obligațiile consumatorului de internet”	Realizarea de postere, brainstorming, studiu de caz	O oră în luna februarie 2020, an școlar 2019-2020	Elevii desfășoară jocurile didactice promovate de parteneriatul cu Organizația „Salvați copiii” România, prin accesarea online a programului de activități	Fișa de lucru/ Jurnalul de activități, Raportul de activități la nivel de clasă și instituție
O4	„Ora de net-pericole asociate utilizării internetului: cyberbullying,	Vizionare de filme didactice site-uri educaționale, studiu de caz,	O oră în luna martie 2020, an școlar 2019-2020	Elevii desfășoară jocurile didactice promovate de parteneriatul cu Organizația	Posterele realizate de elevi pe grupe

	furtul de identitate, hate speech, fake news și deep news.”	chestionarul de investigare-pentru identificarea și gestionarea conflictelor online		„Salvați copiii” România, prin accesarea online a programului de activități. Grupul de studiu completează chestionarul de investigare	
O3	„Managementul conflictului online-cauze, remedii”	Activități online în cadrul proiectului eTwinning „How to be safe online”, în colaborare cu parteneri europeni.	Câte o oră în fiecare lună a sem.I, , an școlar 2020-2021	Sunt realizate activitățile proiectului în conformitate cu planul promovat pe platformă: https://live.etwinning.net/projects/project/169659	Produsele finale ale proiectului
O1	„Managementul conflictelor prin artă”	Activități grafice, teatru, jocuri, cântec, dicționar de siguranță online, wordcloud activități online și offline în cadrul proiectului eTwinning „Rainbow”, în colaborare cu parteneri europeni	Câte o oră în fiecare lună a sem.I, , an școlar 2020-2021	Sunt realizate activitățile proiectului în conformitate cu planul promovat pe platformă: https://live.etwinning.net/projects/project/174993	Produsele finale ale proiectului
O3, O4	„Stop conflictelor și violenței școlare”	Dezbateri și discuții, vizionare scurt-metraje, discuții libere cu reprezentanții CPECA și DIICOT Tulcea, prezentări power-point, vizionare film, realizare postere și afișe în cadrul Campaniei: „19 zile de	Câte o oră în luna martie, aprilie și mai 2020, an școlar 2020-2021	Elevii participă la dezbateri și discuții în proporție de minim 50% însoțiți de profesorii diriginți	Existența proceselor verbale ale întrunirilor, album foto, înregistrări audio-video

		prevenire a abuzurilor și violenței împotriva copiilor și a tinerilor“, în cadrul proiectului educațional de parteneriat cu Federația Internațională a Comunităților Educative- FICE ROMÂNIA			
--	--	--	--	--	--

3. Abilități manageriale – activități la nivelul corpului profesoral aparținând colegiului sau în comisia metodică a directorilor din județul Tulcea, organizate de profesorul-resursă în identificarea și gestionarea fenomenului de conflict online și cyberbullying

Obiective specifice(O.S.):

O1. Dezvoltarea competențelor de identificare, mediere și consiliere a conflictelor școlare generate de cyberbullying pentru 4 cadre didactice ale colegiului prin programul Erasmus+

O2. Stimularea gândirii creative manageriale în vederea gestionării instituționale a fenomenului de conflict educațional

O.S.	Conținuturi	Metode și mijloace de realizare	Perioada de intervenție	Criterii minimale de apreciere a progreselor	Metode și instrumente de evaluare
O1	„Stop bullying și cyberbullying, mai medialiterat, mai incluziv”- proiect de mobilitate Erasmus+ , Soverato, Italia	Mobilitate transnațională în vederea dezvoltării abilităților de negociere/mediere a conflictelor în instituția școlară pentru 4 cadre didactice-resursă cu sprijinul furnizorului educațional Associazione Jump - Gioventù in riSalto , Soverato, Italia	11-19.11.2020	Elaborarea, desfășurarea și mediatizarea programelor de diseminare a achizițiilor	Elaborarea de planuri de lecție, crearea de resurse educaționale, album înregistrări audio-video, pagina web a proiectului, pagina de facabook a proiectului

O2	„Medierea conflictelor școlare”- activitatea metodică a directorilor și directorilor adj.	Introducere în dimensiunile fenomenului de bullying- prezentare powerpoint, dezbateri asupra impactului psihologic asupra personalității victimei și a agresorului, analiza cadrului legislativ	Ian. 2021	Implementarea la nivelul instituțiilor școlare a proiectelor de educație incluzivă, derularea de parteneriate cu instituții abilitate în negociere, elaborarea de proceduri pentru combaterea fenomenului de violență școlară	Existența proceselor verbale ale întrunirilor, album foto, înregistrări audio-video
----	---	---	-----------	---	---

4. Abilități parentale- activități la nivelul Comitetului de părinți a clasei a VII-a B, la nivelul Asociației și a Comitetului de părinți a colegiului

Obiective specifice(O.S.):

O1. Conștientizarea implicațiilor cyberbullying-ului asupra profilului victimei și agresorului la nivel parental

O2. Dezvoltarea competențelor de a identifica și gestiona fenomenul de cyberbullying la nivel instituțional prin implicarea Asociației de părinți/Comitetului de părinți al colegiului

O.S.	Conținuturi	Metode și mijloace de realizare	Perioada de intervenție	Criterii minimale de apreciere a progreselor	Metode și instrumente de evaluare
O1	Ședința cu părinții elevilor clasei a VIII-a B- „Riscurile asociate utilizării internetului”	Prezentare video desfășurată de reprezentanții CEPECA și Inspectoratul de poliție Tulcea	Martie 2020	Formarea unui grup de intervenție parental care să informeze dirigințele cu privire la conflictele online ivite între colegi	Existența proceselor verbale ale întrunirilor, album foto, înregistrări audio-video
O2	Lectoratul cu părinții- „Cyberbullying-ul, noua față a agresivității”	Dezbateri/ brainstorming- metode, resurse de negociere a conflictelor online	Noiembrie 2020	Implicarea a cel puțin 50% dintre participanți la dezbateri	Existența proceselor verbale ale întrunirilor, album foto, înregistrări audio-video

SCHIMBAREA ÎNCEPE ACUM PRIN ARTĂ!

Prof. Voinea Raluca Eugenia

Colegiul Național „I.L. Caragiale”, București



Arta de a schimba tiparele, obișnuințele interiorității fiecăruia dintre noi, poate deveni axul central în modelarea unei noi viziuni de a comunica, de a percepe mediul, de a ne raporta la un spirit profund ce contrabalansează rigori și libertăți într-un proces surprinzător, creativ.

Proiectul „Schimbarea începe acum prin artă!”, proiect înscris în Calendarul Activităților Educative Regionale 2019, a determinat un adevărat spirit de echipă, implicând elevi, profesori, părinți, instituții culturale într-un constant dialog creativ și intercultural. Partenerii direct implicați (British International School of Istanbul, Școala Gimnazială „Titu Maiorescu”- București, Școala Gimnazială Nr. 128 - București, Școala Gimnazială „Maria Rosetti”- București, Teoretic „C.A. Rosetti”- București, Liceul Teoretic „Alexandru Vlahuță”- București, Colegiul Național „Emil Racoviță”- București, Colegiul Național „Nicolae Bălcescu” - Brăila, Liceul Teoretic „Mihail Sebastian”- Brăila, Colegiul Dobrogean „Spiru Haret”- Tulcea, Asociația „Angels Down Friends”- București, Școala Gimnazială nr. 156- București, Școala Gimnazială nr. 20 - București, Școala Gimnazială „Regina Maria”- București, Școala Gimnazială „Regele Mihai I”- București, Liceul Teoretic „Sfânta Maria”- Galați, Colegiul Național „A.I. Cuza”- Galați, Școala Gimnazială Nr. 1 Stoenesti - Com Stoenesti, Teatrul „Maria Filotti”- Brăila, Muzeul Brăilei „Carol I”- Brăila, Liceul de Artă „Hariclea Darclee”- Brăila) au determinat schimbări majore de atitudine, viziune, implicare la nivel instituțional, dar și individual. În calitate de coordonator al acestui proiect, am avut șansa de a observa impactul, evident, de-a lungul timpului, asupra partenerilor implicați, înregistrând nu atât rezultate cuantificabile, cât mai mult rezultate cu o profundă notă de

empatie, emoție, determinare, valorizarea propriilor dorințe, puterea exprimării interiorității prin artă. Am conceput acest proiect dincolo de tipare și de dorința punctării unor activități pentru obținerea unor diplome fără acoperire în plan moral, educativ, creativ. Esența întregului concept a susținut libertatea de descoperi importanța existenței unei societăți în care valorile nu pot fi reduse la tăcere, nu pot fi oprite, ci răspândite constant de la generație la generație prin artă.

A. INFORMAȚII DESPRE PROIECT

B.1. **Titlul proiectului** : SCHIMBAREA ÎNCEPE ACUM PRIN ARTĂ !

B.2. Precizați tipul activității principale din cadrul proiectului (*proiect social*).

B.3. Domeniul în care se încadrează proiectul: Domeniul educație civică, voluntariat, proiecte caritabile

B4: **Ediția nr.** 4

B5: **Număr participanți la proiect**: 6 cadre didactice din fiecare școală parteneră (unul din cei 6 va avea statut de coordonator la nivelul instituției sale), 2 părinți , 10 elevi voluntari, 10 cadre didactice din școala aplicantă, 34 elevi voluntari - școala aplicantă și 5 părinți - școala aplicantă.

B6: **Bugetul Proiectului**: autofinanțare - individuală

B7: **Proiectul este cu participare**: directă, indirectă, line.

REZUMATUL PROIECTULUI

a. Număr de elevi și număr de cadre didactice implicate; 34 de elevi și 10 de profesori, 5 părinți din cadrul Colegiului Național „I.L.Caragiale”, Bucuresti, 6 cadre didactice din fiecare școală parteneră, 2 părinți și 10 elevi voluntari)

b. Beneficiarii direcți și indirecti;

Direcți: elevii Colegiului Național „I.L. Caragiale” București

Indirecți: ceilalți elevi, colegi ai acestora; prietenii și părinții; instituția de învățământ și sistemul educațional în ansamblul său; societatea în ansamblul ei ca factor decisiv în promovarea și susținerea fiecărui individ apropiat valorilor morale, culturale, spirituale, prin formarea de oameni civilizați, care nu vor aduce daune mediului sau altor grupuri sociale;

c. Activități propuse, în ordinea în care se vor desfășura;

Stabilirea locului/ contextelor de desfășurare a proiectului, a echipei de implementare și a voluntarilor;

Identificarea caracteristicilor grupului țintă (diagnoza grupului), aplicarea chestionarului și interpretarea acestuia va fi făcută de către psihologul școlar; Stabilirea alianțelor de lucru, popularizarea obiectivelor proiectului la nivelul unității școlare și înscrierea acestora în obiectivele de afirmare instituțională a unității de învățământ; Popularizarea activităților proiectului în rândul beneficiarilor indirecti (părinți, profesori, conducerea școlii) și argumentarea necesității implementării

proiectului; Asigurarea vizibilității activităților proiectului în școală și comunitate; Stabilirea etapelor proiectului și a calendarului activităților desfășurate și a responsabilităților părților implicate; Pregătirea materialelor necesare desfășurării activităților: calculatoare, materiale audio-video, portofoliul proiectului, etc; Pregătirea și planificarea activităților, stabilirea strategiilor psihopedagogice privind eficientizarea rezultatelor; Pregătirea conținuturilor informaționale și de cunoaștere, a resurselor metodologice (activ-participative, de stimulare a procedeelelor imaginative și creative) adecvate obiectivelor specifice formulate; Desfășurarea activităților incluse în calendarul proiectului; Evaluarea rezultatelor și produselor activităților desfășurate concomitent cu popularizarea periodică a acestora către beneficiarii indirecți ai proiectului; Evaluarea finală a proiectului (privind realizarea obiectivului general); Grafica afișului: profesor Stan Ana Maria

c. Descrierea activității principale;

Activitatea principală a acestui proiect vizează conceptul de cooperare în sprijinul elevului la nivelul procesului de maturizare. Se va urmări prin intermediul activităților culturale ca relația societate - elevi-părinți să devină o relație de parteneriat, deoarece nu numai elevul se dezvoltă sub influența societății, ci și aceștia la rândul lor pot transforma societatea prin ideile și principiile morale asumate.

d. Impactul educativ estimat asupra grupului țintă.

Beneficiarii acestui proiect vor conștientiza în final că prin intermediul unor astfel de activități (vizionare de spectacole, lansări de carte, dezbateri, dialog cu invitați din diferite domenii de cultură, vizitarea unor muzee, case memoriale, voluntariat etc) au șansa de a deschide și asimila în același timp roadele unor fonduri morale și culturale ce cu certitudine vor constitui baza unei integrări sociale corespunzătoare.

B. PREZENTAREA PROIECTULUI

C.1. Argument justificare, context (analiză de nevoi) ;

Proiectul în sine tinde să devină un concept central pentru abordarea de tip curricular flexibilă și deschisă a problemelor culturale, și nu numai.

În primul rând, în abordarea curriculară a deschiderii culturale se indentifică nevoia cunoașterii, respectării și valorizării diversității. Este vorba despre o diversitate care presupune unicitate fiecărei ființe și multiculturalitatea. Elevii sunt unici, însă cu particularități diferite, determinate de caracteristicile lor subiective, individuale și de apartenența lor la un spațiu și o identitate socio-culturală. Fiecare este purtătorul unor particularități ce nu pot fi defecte sau anormalități, ci sunt caracteristici, răspunsuri personale la solicitările mediului.

În al doilea rând, unicitatea vine din educația subiectivă a fiecăruia, dar și din stilurile de învățare, ritmurile dezvoltării, trăsăturile personale, capacitățile, competențele și comportamentele fiecăruia. Amprenta culturală este importantă pentru că determină bogăția diversității la nivelul grupului social.

În concluzie, acest proiect se dorește a fi o formă de comunicare, cooperare și colaborare în sprijinul elevului la nivelul procesului de maturizare. O astfel de colaborare poate fi viabilă datorită aspectelor ei de conducere democratică și a flexibilității în luarea deciziilor.

C.2. Scopul proiectului;

Vizarea descoperirii și inovării din perspectiva realizării progresului școlar, prin cunoașterea și exersarea deprinderilor de exprimare și comunicare, adaptate particularităților psihointelectuale și creative ale elevilor, utilizând diversele modalități cum ar fi teatrele, muzeele sau chiar lansările de carte, dezvoltare și afirmare a trăsăturilor personalității individuale și sociale din perspectiva întăririi coeziunii de grup și a inserției sociale, necesare unui om civilizată.

C.3. Obiectivele specifice ale proiectului;

- dezvoltarea unei motivații cu potențare pozitivă, cu suport afectiv, motivațional, aspirațional și volițional privind exprimarea productivă și pe mai multe laturi a personalității;
- conturarea unei stime/ imagini de sine pozitive prin valorificarea trăsăturilor personalității în activități de învățare și de recreere desfășurate în clasă sau în mediul socio-cultural și natural;
- învățarea unor metode de expresie literar-artistică și personală prin facilitarea interacțiunii interpersonale și prin utilizarea metodelor activ-participative ;
- creșterea interesului elevilor pentru valorile educației prin intermediul contextelor cultural-artistice, istorice, naturale;
- învățarea și exersarea unor comportamente școlare adaptate și alternative la situațiile privind manifestarea fenomenelor negative în comunitatea școlară, precum eșecul școlar și absenteismul;
- eficientizarea aspectului comunicării în vederea unei inter-relaționări corecte;
- dezvoltarea înclinațiilor individuale a aptitudinilor și talentelor în vederea integrării în societate;
- lărgirea orizontului de cultură generală stimulând interesul pentru diferite domenii culturale;

C.4. Descrierea grupului țintă căruia i se adresează proiectul;

Elevi-părinți-profesori. Identificarea nevoilor și caracteristicilor grupului țintă s-a realizat pe baza aplicării unui chestionar (chestionarul va fi aplicat elevilor voluntari); prelucrarea cantitativă și calitativă a rezultatelor va evidenția necesitatea implicării elevilor în cadrul acestui proiect.

C.5. Beneficiarii direcți și indirecti;

Direcți: elevii Colegiului Național „I.L. Caragiale” București

Indirecți: ceilalți elevi, colegi ai acestora care vor interacționa cu ei în desfășurarea activităților menite să popularizeze rezultatele obținute, creându-se astfel diferite cluburi de interes comun(ex:trupa de teatru a școlii,clubul de lectură, club de fotografie, debate etc); prietenii și părinții prin intermediul

activităților din afara școlii, rezolvând probleme intercomunicative; instituția de învățământ și sistemul educațional în ansamblul său, prin ameliorarea abandonului școlar, mizând pe faptul că un elev crescut în spiritul culturii, care cunoaște importanța educației nu va ajunge niciodată la abandon ci va aprecia valorile societății în care trăiește și le va promova; societatea în ansamblul ei ca factor decisiv în promovarea și susținerea fiecărui individ apropiat valorilor morale, culturale, spirituale, prin formarea de oameni civilizați, care nu vor aduce daune mediului sau altor grupuri sociale;

C.6. Durata proiectului (6 luni septembrie - aprilie);

C.7. Descrierea activităților:

Nr. Crt.	Activitatea nr	1
1.	Titlul activității	Stabilirea locului/contextelor de desfășurare a proiectului, titlului, scopului, obiectivului general al proiectului. Stabilirea echipei de proiect și a voluntarilor. Încheierea acordurilor de parteneriat.
2.	Data / perioada de desfășurare	noiembrie
3.	Locul desfășurării	Colegiul Național „I.L. Caragiale” București
4.	Participanți (elevi, cadre didactice, parinti, reprezentanti ai comunitatii etc)	Profesor coordonator, elevi (echipa de implementare).
5.	Parteneri	Școli, teatre și alte instituții culturale.
6.	Descrieți pe scurt activitatea, în cel mult 5-10 rânduri	Profesorul coordonator alege patru elevi ai Colegiului Național „I.L. Caragiale”, constituind echipa de lucru. Se stabilesc elevii voluntari și se va face cunoștință cu profesorii și părinții care vor fi alături de echipa de implementare în vederea bunului demers al proiectului.
7.	Responsabilii	Coordonatorul Proiectului
8.	Beneficiari	Elevi, profesori, părinți

Nr. Crt.	Activitatea nr	2
1.	Titlul activității	Identificarea caracteristicilor grupului țintă. Aplicarea

		chestionarului și realizarea diagnozei.
2.	Data / perioada de desfășurare	noiembrie
3.	Locul desfășurării	Colegiul Național „I.L. Caragiale” București
4.	Participanți (elevi, cadre didactice, parinti, reprezentanti ai comunitatii etc)	Elevi
5.	Parteneri	Psihologul școlii
6.	Descrieți pe scurt activitatea, în cel mult 5-10 rânduri	Psihologul școlii aplică chestionarul celor 30 de voluntari ai Colegiului Național „I.L. Caragiale” (fiecare școală parteneră va aplica chestionarul voluntarilor implicați). În baza diagnozei se va alege numărul de voluntari pentru școlile partenere.
7.	Responsabil(i)	Coordonatorul Proiectului, psihologul școlii
8.	Beneficiari	Elevii
9.	Modalități de monitorizare	Prezența

Nr. Crt.	Activitatea nr	3
1.	Titlul activității	Contactarea și stabilirea contribuției fiecărui partener implicat în proiect.
2.	Data / perioada de desfășurare	decembrie
3.	Locul desfășurării	Fiecare partener va transmite prin mail informațiile solicitate.
4.	Participanți (elevi, cadre didactice, parinti, reprezentanti ai comunitatii etc)	Profesorii coordonatori la nivelul instituțiilor partenere.
5.	Parteneri	Școlile partenere
6.	Descrieți pe scurt activitatea, în cel mult 5-10 rânduri	Fiecare profesor coordonator al școlii partenere va fixa echipa de voluntari. Totodată, va fixa o serie de activități cultural-artistice la care elevii din institutia respectivă vor putea participa, iar

		voluntarii vor avea rolul de a atrage un număr cât mai mare de elevi la aceste activități.
7.	Responsabil(i)	Profesor coordonator, elevi voluntari
8.	Beneficiari	Elevii

Nr. Crt.	Activitatea nr	4
1.	Titlul activității	Popularizarea proiectului în rândul beneficiarilor direcți și indirecti.
2.	Data / perioada de desfășurare	decembrie
3.	Locul desfășurării	Școlile partenere
4.	Participanți (elevi, cadre didactice, parinti, reprezentanți ai comunității etc)	Elevii voluntari
5.	Parteneri	Școlile partenere
6.	Descrieți pe scurt activitatea, în cel mult 5-10 rânduri	Elevii voluntari ai Colegiului Național „I.L Caragiale” vor duce voluntarilor din școlile partenere afișul pentru popularizarea proiectului.
7.	Responsabil(i)	Elevii voluntari
8.	Beneficiari	Elevii școlilor partenere

Nr. Crt.	Activitatea nr	5
1.	Titlul activității	Pregătirea materialelor, spațiilor de lucru necesare desfășurării activităților.
2.	Data / perioada de desfășurare	decembrie - ianuarie
3.	Locul desfășurării	Fiecare partener își alege spațiul desfășurării activității.
4.	Participanți (elevi, cadre didactice, parinti, reprezentanti	Profesor, elevi

	ai comunitatii etc)	
5.	Parteneri	Școlile partenere
6.	Descrieți pe scurt activitatea, în cel mult 5-10 rânduri	Fiecare școală parteneră își va fixa o serie de materiale în conformitate cu activitatea culturală pe care o va desfășura.
7.	Responsabil(i)	Profesori, elevi
8.	Beneficiari	Elevii, profesorii, părinții, comunitatea locală

Nr. Crt.	Activitatea nr	6
1.	Titlul activității	Planificarea, descrierea și derularea activităților propriu-zise
2.	Data / perioada de desfășurare	ianuarie – februarie - martie
3.	Locul desfășurării	școală, teatre, librării, biblioteci, muzee, etc.
4.	Participanți (elevi, cadre didactice, parinti, reprezentanti ai comunitatii etc)	Elevi, profesori, părinți, comunitatea locală.
5.	Parteneri	Partenerii vor fi sau vor deveni cei ce încurajează și susțin activitățile cultural-artistice, respectiv prezența elevilor la astfel de evenimente.
6.	Descrieți pe scurt activitatea, în cel mult 5-10 rânduri	<p>Elevii, profesorii, părinții vor participa împreună la activități culturale. Spre exemplu vor avea ocazia de a merge împreună la spectacole de teatru, lansări de cate, vizite la mezeu, vernisaje sau vor constitui la nivelul instituției lor cluburi de lectură, de desen, fotografie, teatru etc</p> <p>Noutate proiectului constă tocmai în faptul că nu sunt activități impuse, ci fiecare își poate conduce echipa către activitățile dorite (mese rotunde, workshop-uri, spectacole, piese de teatru, lansări de carte, expoziții de desene, întâlniri cu invitați speciali din diferite domenii-jurnalism, pictură, literatură, blogher renumit etc. De asemenea, coordonatorii la nivelul instituțiilor</p>

		partenere au posibilitatea de a fixa activități comune, realizând un schimb de experiență și totodată de îndepărtare a unor bariere în comunicare.
7.	Responsabil(i)	Profesori.
8.	Beneficiari	Profesori, elevi, părinți
9.	Modalități de monitorizare și evaluare.	Prezența, jurnal de reflecție, portofoliul proiectului, album foto, CD-foto, film video. La sfârșitul proiectului, pe baza tuturor materialelor acumulate, se va realiza un album foto/CD-foto/film video, aceste materiale putând constitui un ghid de bune practici. (elevii participanți vor completa un jurnal de reflecții împărtășind tuturor ceva din informațiile dobândite și experiențele trăite.)

Nr. Crt.	Activitatea nr	7
1.	Titlul activității	Diseminarea rezultatelor proiectului în cele 6 unități, într-un interval de o lună.
2.	Data / perioada de desfășurare	martie - aprilie
3.	Locul desfășurării	școală
4.	Participanți (elevi, cadre didactice, parinti, reprezentanti ai comunitatii etc)	Elevi, profesori, părinți, reprezentanți ai consiliului local, inspectorat etc
5.	Parteneri	Școlile partenere ce au semnat acordul de parteneriat la începutul colaborării.
6.	Descrieți pe scurt activitatea, în cel mult 5-10 rânduri	Partenerii vor trimite coordonatorului de proiect un raport al activităților desfășurate, diagnoza în urma aplicării chestionarelor și a jurnalelor de reflecție și a celorlalte materiale realizate.
7.	Responsabil(i)	Profesori.
8.	Beneficiari	Profesori, elevi, părinți, reprezentanți ai comunității
9.	Modalități de monitorizare și	Prezența, jurnal de reflecție, portofoliul proiectului, album foto, CD-foto, film video.

	evaluare.	La sfârșitul proiectului, pe baza tuturor materialelor acumulate, se va realiza un album foto/CD-foto/film video, aceste materiale putând constitui un ghid de bune practici. (Coordonatorul proiectului va trimite diplomele de participare coordonatorilor activităților culturale propuse la nivelul fiecărei institutii).
--	-----------	--

C.8. Diagrama Gantt a activităților

Nr. crt.	Obiectiv specific	Activitate	Luna 1	Luna 2	Luna 3	Luna 4	Luna 5	Luna 6	Responsabili
	Conturarea proiectului	Stabilirea locului/contextelor de desfășurare a proiectului, titlului, scopului, obiectivului general al proiectului. Stabilirea echipei de proiect și a voluntarilor.	x						Inițiatorul proiectului
	Stabilirea partenerilor	Incheierea acordurilor de parteneriat	x						Inițiatorul proiectului
		Constituirea unei baze de date cu profesorii participanți la proiect.	x						Inițiatorul proiectului
	Desfășurarea proiectului	Identificarea caracteristicilor grupului țintă. Aplicarea chestionarului și realizarea diagnozei.	x						Echipe de proiect, pe orașe
		Contactarea și stabilirea contribuției fiecărui partener implicat în proiect.		x					Echipe de proiect, pe orașe
		Popularizarea proiectului în rândul beneficiarilor direcți și indirecti.		x					Echipe de proiect, pe orașe

		Pregătirea materialelor, spațiilor de lucru necesare desfășurării activităților.		x	x				Echipa de proiect, pe orașe
		Planificarea, descrierea, desfășurarea activităților propriuzise			x	x	x		Echipa de proiect, pe orașe
	Diseminarea rezultatelor proiectului în 6 unități școlare, într-un interval de o lună.	Trimiterea coordonatorului de proiect a unui raport al activităților desfășurate, diagnoza în urma aplicării chestionarelor și a jurnalelor de reflecție, dar și a celorlalte materiale realizate. Prezentarea materialelor în cadrul lectoratelor cu părinții, consiliilor profesoriale sau alte activități cu caracter cultural.					x	x	Echipa de proiect, pe orașe Inițiatorul proiectului

C.9. – Rezultate calitative și cantitative așteptate ca urmare a implementării proiectului:

Îmbunătățirea rezultatelor la învățătură și reducerea tendințelor de eschivare de la responsabilitățile școlare; Prevenirea eșecului școlar și a fenomenului de absenteism; Crearea unor produse ca rezultat al potențialului imaginativ și creativ al elevilor: creații literare ale elevilor, club de lectură, expoziții tematice, piese de teatru, film-video, album foto etc; Crearea de oportunități de exprimare a personalității creative în special și a persoanei sociale în general; Orientarea socio-profesională și educațională bazată pe cunoașterea posibilităților și aptitudinilor individuale; Formarea și valorificarea unor atitudini pozitive față de ceilalți și societate și oferirea unui model de conduită școlară ce implică atragerea și apropierea elevilor și familiilor lor de mediul școlar și social;

C.10. Modalități de monitorizare și de evaluare ale proiectului

În funcție de timp: permanent - (se va urmări permanent frecvența participării elevilor în cadrul activităților cultural artistice), finală- la sfârșitul proiectului (portofoliul proiectului, album foto/ CD-foto, film video - toate putând constitui un ghid de bune practice); forme de evaluare în funcție de instrumentele metodologice utilizate: chestionare, fișe de lucru, portofolii, creații literare, reprezentații artistice, materiale audio-video, articole, reviste, interpretări statistice ale rezultatelor, etc; forme ale evaluării după produsele activităților desfășurate: prin popularizarea proiectului (diplome, ghid de bune practici, etc); forme ale evaluării după utilitatea finală a proiectului: - reimplementarea proiectului în funcție de feedback (reacții instituționale, media, etc).

C.11. Modalități de asigurare a continuității /sustenabilității proiectului

Tinându-se cont de participarea unui număr mare de elevi la cât mai multe activități cultural-artistice, dorința acestora, evidentă, de a asimila acest fenomen ca o necesitate individuală, implicit socială, acest proiect va continua să funcționeze în rândul beneficiarilor asemenea unei nevoi firești. Nevoia de cultură va deveni o obișnuință în formarea și definirea individului în societate.

C.12. Activități de promovare/mediatizare și de diseminare pe care intenționați să le realizați în timpul implementării proiectului

Activitățile derulate în cadrul acestui proiect vor fi prezentate părinților (ședințele cu părinții), celorlalți elevi (orele de consiliere și orientare), profesorilor (consiliile profesoriale), comunității locale prin intermediul unui blog, prin realizarea unor articole ce vor fi publicate în revista școlii sau alte publicații cu specific cultural.

C.13. Parteneri implicați în proiect descrierea parteneriatului

Fiecare persoană de contact, la nivelul fiecărei instituții, va fi coordonatorul activităților propuse în cadrul acestui proiect.

Atribuțiile coordonatorilor în instituțiile partenere: vor stabili echipa (elevi, profesori, părinți), vor stabili calendarul activităților pe care le vor desfășura, vor ține evidența documentelor (chestionare, jurnal de reflecție, materiale video, fotografii, alte materiale realizate pe parcursul proiectului), vor trimite la timp coordonatorului principal materialele realizate în vederea realizării unui ghid de bune practici, iar la final diseminarea (blog, consilii profesoriale, ședințele cu părinții, articole).

„PRIETENII PINGVINULUI WILLY”

Prof. învă. preșcolar: VOLINTIRU OFELIA RODICA

Liceul Teoretic ”David Voniga” - structură Grădinița cu program prelungit Giroc



Proiect de activitate integrată

UNITATEA DE ÎNVĂȚĂMÂNT: Grădinița cu Program Prolungit Giroc

DATA: 06.02.2023

PROPUNĂTOR: Prof. înv. preșcolar Volintiru Ofelia Rodica

NIVEL: 5-6 ani, nivelul II

GRUPA: Mare „F”

TEMA ANUALĂ DE STUDIU: „Cum este, a fost și va fi aici pe Pământ?”

TEMA PROIECTULUI TEMATIC: „Din lumea viețuitoarelor”

TEMA SĂPTĂMÂNALĂ: „Călătorie în zonele polare”

FORMA DE REALIZARE: activitate integrată

TEMA ACTIVITĂȚII INTEGRATE: „Prietenii pinguinului Willy ”

CATEGORIA DE ACTIVITATE: activitate integrată (ADP + ADE + ALA1+ALA2)

TIPUL DE ACTIVITATE: consolidare de cunoștințe, formare de priceperi și deprinderi.

ELEMENTE COMPONENTE ALE ACTIVITĂȚII INTEGRATE:

❖ ADP:

- **Întâlnirea de dimineață:** „Călător prin lume sunt/Și pe toți eu îi ajut!” (scurte discuții despre ținutul polar)
- **Rutine:** „Pot să ajut!” (deprinderea de a oferi ajutorul)
- **Momentul de mișcare** (înviorarea de dimineață): „Așa creștem noi cei mici/ sănătoși, voioși, voinici!”
- **Tranziții** – „Pinguinul Anatol”, „Bat din palme”, „Are mersul legănat, /La frig bine adaptat”, „Eu sunt bun înotător, /Dar sunt și un dansator”

❖ ADE:

- **DOMENIUL ȘTIINȚE (activitate matematică) :** „Ajută-l pe pinguinul Willy să găsească drumul spre casă” - joc didactic matematic
- **DOMENIUL OM ȘI SOCIETATE (activitate practică):** ”Coronițe cu pinguini isteți” – confecție

❖ ALA 1:

- **Biblioteca:** „Decorăm animale și păsări polare” – antrenament grafic
- **Joc de rol:** „Bucătar la Polul Sud” (gustări în formă de pinguini)
- **Construcții:** „Ținutul polar” (lego duplo)

❖ ALA 2:

- „Dansul pinguinilor” – euriemie

DOMENII DE DEZVOLTARE	DIMENSIUNI ALE DEZVOLTĂRII	COMPORTAMENTE URMĂRITE PE PARCURSUL DESFĂȘURĂRII ACTIVITĂȚII
A. Dezvoltarea fizică, a sănătății și igienei personale	A.1. Motricitate grosieră și motricitate fină în contexte de viață familiare	A.1.3. Utilizează mâinile și degetele pentru realizarea de activități variate
	A.2. Conduită senzorio-motorie, pentru orientarea mișcării	A.2.1. Utilizează simțurile (văzul, auzul, simțul tactil, mirosul, etc.) în interacțiunea cu mediul apropiat A.2.3. Își coordonează mișcările în funcție de ritm, cadență, pauză, semnale sonore, melodii
B. Dezvoltarea socio-emoțională	B.1. Interacțiuni cu adulții și cu copii de vârste apropiate	B.1.2. Demonstrează abilități de solicitare și de primire a ajutorului în situații problematice specifice B.1.3. Inițiază/participă la interacțiuni pozitive cu copii de vârstă apropiată
	B.2. Comportamente prosociale, de acceptare și de respectare a diversității	B.2.2. Își însușește și respectă reguli; înțelege efectele acestora în planul relațiilor sociale, în contexte familiare
C. Capacități și atitudini în învățare	C.1. Curiozitate, interes și inițiativă în învățare	C.1.1. Manifestă curiozitate și interes pentru experimentarea și învățarea în situații noi
	C.2. Finalizarea sarcinilor și a acțiunilor (persistență în activități)	C.2.1. Realizează sarcinile de lucru cu consecvență
	C.3. Activare și manifestare a potențialului creativ	C.3.1. Manifestă creativitate în activități diverse C.3.2. Demonstrează creativitate prin activități artistico-plastice, muzicale și practice, în conversații și povestiri creative C.3.3. Demonstrează simț muzical ritmic, armonic prin cântec, joc cu text și cânt, dans etc.
D. Dezvoltarea limbajului, a comunicării și a premiselor citirii și scrierii	D.1. Mesaje orale în contexte de comunicare cunoscute	D.1.2. Demonstrează înțelegerea unui mesaj oral, ca urmare a valorificării ideilor, emoțiilor, semnificațiilor etc. (comunicare expresivă)
	D.2. Mesaje orale în diverse situații de comunicare	D.2.2. Respectă regulile de exprimare corectă, în diferite contexte de comunicare

E. Dezvoltarea cognitivă și cunoașterea mediului	E.1. Relații, operații și deducții logice în mediul apropiat	E. 1.3. Construiește noi experiențe, pornind de la experiențe trecute E. 1.4. Identifică posibile răspunsuri/soluții la întrebări, situații – probleme și provocări din viața proprie și a grupului de colegi
	E.2. Cunoștințe și deprinderi elementare matematice pentru rezolvarea de probleme și cunoașterea mediului apropiat	E. 2.1. Demonstrează familiarizarea cu conceptul de număr și cu numerația E. 2.4. Efectuează operații de seriere, grupare, clasificare, măsurare a obiectelor E. 2.5. Rezolvă situații – probleme, pornind de la sortarea și reprezentarea unor date

OBIECTIVE :

Preșcolarul va fi capabil:

- să numere corect și conștient în limitele 1-6, asociind numărul de obiecte cu cifra corespunzătoare;
- să numească vecinul mai mare sau mai mic cu o unitate al unui număr dat;
- să indice ordinea unui obiect într-un șir;
- să descompună un număr găsind mai multe soluții;
- să efectueze operații de adunare/scădere cu o unitate, pe baza materialului intuitiv;
- să îndeplinească sarcinile aferente centrelor – bibliotecă, joc de rol, construcții conform indicațiilor educatoarei;
- să efectueze, cu consecvență, operații practice corespunzătoare vârstei, de decupare, asamblare și lipire pentru realizarea coroniței cu pinguini isteți;
- să execute diferite mișcări pe ritmul muzicii.

STRATEGIA DIDACTICĂ:

- **Metode si procedee didactice:** conversația, explicația, problematizarea, exercițiul, observația, demonstrația, analiza produselor activității, jocul, metoda turul galeriei, aprecierea verbală;
- **Mijloace didactice:** calendarul naturii, cub, flipchart, pinguni cu cifre, pești colorați, siluetă pinguin, machetă ce sugerează un peisaj polar, ghețari cu cifre, figurine cu pinguini, eschimoși, igluuri, foci, mingi, simboluri matematice și cifre magnetice, elemente pinguin (corp, picioare, cioc, aripi, papion, ochi mobili), pești, foarfece, lipici, coronițe, fișe de lucru, creioane colorate, scobitori, șervețele dantelate, măslina, scobitori, mozzarella, morcov, șorțulețe, tăvițe de lemn pictate, piese de lego duplo, cd melodie dans, stimulente.

MIJLOACE DE ÎNVĂȚĂMÂNT:

Forma de organizare a activității: frontal, individual, pe grupuri;

Durata: o zi.

EVALUARE:

Metode și instrumente: observație directă și sistematică;

Forme de evaluare: continuă prin aprecierea răspunsurilor, recompense.

HARTA ACTIVITĂȚII INTEGRATE

ADE

DȘ (activitate matematică):
"Ajută-l pe pinguinul Willy să găsească drumul spre casă"
DOS(activitate practică): "Coronițe cu pinguini isteți"

ALA 1

Centrul Bibliotecă:
"Decorăm animale și păsări polare" - antrenament grafic

ALA 1

Centrul Construcții:
"Ținutul polar"

"PRIETENII PINGUINULUI WILLY"
(activitate integrată)

(ADP+ADE+ALA 1+ALA2)

ADP

Întâlnirea de dimineață
„Călător prin lume sunt/Și pe toți eu îi ajut!”

ALA 2

"Dansul pinguinului"
- euritmie

ALA 1

Centrul Joc de rol:
"Bucătar la Polul Sud"

SCENARIUL ZILEI

Activitatea zilei debutează cu **Întâlnirea de dimineață**, unde copiii au posibilitatea de a-și împărtăși ideile, de a-și manifesta starea de spirit și buna dispoziție. Copiii se așază pe scăunele în semicerc, pentru a putea stabili contact vizual cu toți ceilalți colegi. Educatoarea le va zâmbi, transmițându-le căldură și încurajare prin toate formele de comunicare, verbală și nonverbală.

★ **Salutul**

„Dimineața a sosit,

Noi la grădiniță am venit.

Pe scăunele ne-așezăm

Și frumos să ne salutăm!”

Educatoarea le transmite un salut, însoțit de o apreciere: *„Bună dimineața, copii isteți, prieteni ai animalelor polare!*

Mă bucur că suntem și astăzi împreună!”.

Aceștia vor răspunde salutului adresat de educatoarea: *„Bună dimineața, doamna educatoare!”*.

★ **Prezența**

Urmează prezența copiilor, moment în care, fiecare copil răspunde „prezent” la auzul numelui.

★ **Calendarul naturii**

Se vor adresa întrebările specifice acestei etape a activității, iar ca răspuns se va așeza simbolul corespunzător:

- *Ce zi a fost ieri? Ce zi este astăzi? Ce zi va fi mâine?*
- *În ce dată suntem azi? (ziua, luna, anul)*
- *În ce anotimp suntem?*

- *Cum este vremea astăzi? - Copiii vor specifica care sunt condițiile meteo, dacă este frig, dacă plouă, dacă este soare, dacă este ceață, dacă bate vântul, dacă ninge etc.*
- *Cum trebuie să ne îmbrăcăm dacă ieșim afară? - În funcție de cum este vremea copiii vor spune cum trebuie să se îmbrace, dacă s-au îmbrăcat gros, dacă s-au îmbrăcat subțire, dacă poartă căciulă etc.*

Acest moment al activității conduce la o exprimare liberă în fața celorlalți, copiii învățând să îi asculte pe cei din jur.

★ **Împărtășirea cu ceilalți**

Preșcolarii vor discuta despre starea de spirit, emoția pe care o resimt în ziua respectivă pentru a analiza modul în care pornim spre aventura zilei.

Se va realiza jocul „Cubul de gheață al emoțiilor”, cu ajutorul formulei magice: „Cubul se rostogolește și spre.....pornește”. Copilul, în dreptul căruia s-a oprit cubul, va alege din cutie emoticonul care exprimă starea lui emoțională (vesel, trist, fericit, plângăcios, etc), exemplificând alegerea făcută.

Voi începe să port cu preșcolarii discuții pe tema „Călătorie în zonele polare” în vederea obținerii a cât mai multor informații necesare pentru activitățile ce urmează a se desfășura. Preșcolarii sunt invitați să privească în jur la decorul sălii de grupă, apoi să închidă ochii și să pornească într-o călătorie imaginară la Poli. După mica incursiune sunt rugați să spună ce au întâlnit în calea lor.

★ **Mesajul zilei**

”Prietenii adevărați de vom fi,
Cu animalele polare ne vom împrieteni !
Ele fericite vor fi dacă ajutor vor primi.”

★ **Noutatea zilei**

Copiii vor afla că astăzi este o zi specială și vom avea musafiri care ne vor asista la activități. Pentru a sesiza că această zi de grădiniță este una mai deosebită față de celelalte, educatoarea sprijină copiii în evidențierea noutăților zilei: surprizele pregătite în sala de grupă (pe măsute), modificarea aspectului centrului tematic.

★ **Momentul de mișcare**

Apoi, copiii vor executa **gimnastica de înviorare** : „Așa creștem noi cei mici/ sănătoși, voioși, voinici!”

„Dacă vreau să fiu voinic,
Fac gimnastică de mic.
Merg în pas alergător,
Apoi sar într-un picior.
Mă opresc, respir, ușor,
Întind brațele și zbor.
Toată lumea e a mea
Când m-așez jos, la podea.
Ăsta-i doar un început
Ia priviți cât am crescut!”

Se vor executa exerciții motrice ușoare: mișcări de brațe, întinderi.

Apoi, dirijez copiii către scaunele aranjate în careu deschis pentru a începe activitățile.

✓ *Tranziție*

Activitatea continuă cu **tranziția**:

”Are mersul legănat,
La frig bine adaptat,
Doar la Polul Sud trăiește
Și cu pește se hrănește.
Unu-doi, unu-doi,
Pinguinule-napoi !”

CAPTAREA ATENȚIEI

În sala de grupă își face prezența Willy, un pinguin simpatic, care a venit cu frigul tocmai de la Polul Sud, aducându-ne un colet cu multe surprize, dar și o scrisoare pentru copii, pe care o va citi îndată:

Dragi copii din Grupa Răzuștelor,

Sunt tare trist în această dimineață! Am plecat să mă plimb și m-am îndepărtat atât de mult de casă, încât m-am rătăcit. Tot încercând să găsesc drumul de întoarcere, m-am întâlnit cu alte animăluțe, care au niște plicuri ce conțin indicii care mă pot ajuta. Doar că eu nu știu ce trebuie să fac cu aceste indicii.

Ce ziceți? Mă puteți oare voi ajuta să-mi regăsesc familia și prietenii?

Copiii sunt de acord să-l ajute pe pinguinul Willy, iar acesta le-a promis că o să le trimită o scrisoare la sfârșitul activităților.

ANUNȚAREA JOCULUI ȘI A SCOPULUI URMĂRIT

Le voi anunța copiilor tema activității noastre:

-Copii, astăzi avem o misiune foarte importantă de îndeplinit! Vom porni într-o călătorie în ținuturile de gheață, vom juca un joc care se numește „Ajută-l pe pinguinul Willy să găsească drumul spre casă”, vom număra, ne vom juca cu animalele polare, le vom ajuta și vom rezolva probleme, vom construi ținutul polar, vom pregăti gustări în formă de pinguini și vom confecționa coronițe cu pinguini isteți pe care le vom purta la dansul pinguinului.

REACTUALIZAREA CUNOȘTIINȚELOR

Se recită următoarea poezie:

” La plimbare am plecat

Și un rucsac mi-am luat,

Iar în el mi-am îndesat:

Două pulovere pufoase,

Trei tricouri călduroase,

Patru perechi de șosete

Să am ca să schimb în ghete.

Pentru Azor am pus cinci oase,

Iar mie șase sandviciuri gustoase.”

- În ce ordine am numărat?

-Cum mai putem număra?

DIRIJAREA ÎNVĂȚĂRII:

Voi prezenta regulile jocului

Willy este în căutarea drumului spre casă și nu se poate descurca de unul singur. Animalele pe care le-a întâlnit în drumul său i-au oferit câteva indicii ce constau în sarcini matematice, însă Willy nu știe să le rezolve. Așa că fiecare animăluț întâlnit ne va prezenta sarcina de lucru, noi o vom rezolva și astfel vom fi mai aproape să-l aducem pe Willy acasă. Răspunsul corect va fi aplaudat, iar cel incorect va fi corectat de un alt copil.

Executarea jocului de probă

Voi citi sarcina de lucru de la primul animal: *Așază pinguinii în ordinea crescătoare a cifrelor scrise pe ei.*

Dacă se observă că sarcinile sau regulile nu au fost înțelese se reiau explicațiile.

Executarea jocului propriu-zis

În timpul executării jocului, urmăresc realizarea obiectivelor propuse, coordonez buna desfășurare a acestuia și sprijin pas cu pas derularea lui, respectând regulile stabilite.

Sarcina 1:

Care sunt vecinii lui 2 și 5? Care este vecinul mai mic? Dar vecinul mai mare?

Sarcina 2:

Care sunt vecinii lui 3 și 6? Care este vecinul mai mic? Dar vecinul mai mare?

Sarcina 3:

Oferă-i un pește primului/ ultimului/ celui de-al treilea/ celui de-al doilea / celui de-al patrulea și penultimului pinguin!

Sarcina 4:

Hrănește pinguinul cu tot atâtia pești câți indică cifra de pe cub după ce l-ai rostogolit!

Sarcina 5:

Așază pe machetă 4 urși polari/3 eschimoși/6 igluuri/5 foci în dreptul cifrelor corespunzătoare de pe ghețari!

Sarcina 6:

Pinguinului nostru i s-a făcut din nou foame. Hrănește-l cu tot atâtia pești câți indică cifra de pe cub în urma rostogolirii!

Sarcina 7:

Numără vulpile polare de pe ghețar (pe ghețar sunt 3 vulpi polare) apoi completează vulpile, astfel încât să fie 4.

Sarcina 8:

Prietenele noastre, morsele, doresc să se joace.

Împarte mingile celor două morse! (descompunerea cifrei 6)

Complicarea jocului

Educatoarea propune probleme simple, utilizând animalele de la poli, igluurile, eschimoșii de pe machetă.

Copilul solicitat adaugă/ia siluete în funcție de datele problemei, rezolvă problema punând-o în exercițiu, iar alt copil așază pe tabla magnetică cifrele și simbolurile potrivite.

1. Pe un ghețar se odihneau 4 iepurași polari. Lângă ei a mai venit unul. Câți iepurași polari sunt acum pe ghețar?

Copilul solicitat numără patru iepurași polari și mai așază unul; stabilește relația dintre datele problemei și determină operația.

Alt copil va pune problema în exercițiu utilizând cifrele și simbolurile potrivite.

$$4+1=5$$

2. Într-un sat de eschimoși sunt 5 igluuri. Eschimoșii mai construiesc unul. Câte igluuri sunt acum?

$$5+1=6$$

3. 6 lupi polari se joacă pe un iceberg. Unuia dintre ei i s-a făcut foame. Câți lupi polari au rămas la joacă?

$$6-1=5$$

Le voi oferi copiilor indicații și ajutor pe tot parcursul desfășurării activităților matematice.

ÎNCHEIEREA JOCULUI

Se vor face aprecieri individuale și colective asupra desfășurării jocului.

După încheierea acestei activități, copiii vor merge la baie intonând următoarele versuri:

”Bat din palme clap,clap,clap

Din picioare trap, trap, trap

Ne-nvârtim, ne răsucim

Și la baie noi pornim!

Trenulețul îl formăm

Către baie să plecăm!”

La întoarcerea în sala de grupă se va trece la activitatea pe centre de interes.

-Cred că pinguinul Willy este foarte fericit pentru că l-am ajutat să rezolve indiciile însă între timp pe macheta noastră a mai venit un animăluț polar, cu un bilețel pe care trebuie să-l citim.
Educatorea îl citește copiilor, acolo aflându-se ultima sarcină: ”Ca să demonstreze că sunt niște ajutoare de nădejde, copiii vor lucra pe

CENTRELE DE INTERES”

TRANZIȚIE:

„ Unu-doi, unu-doi,
Pinguinule -napoi.
Aripioarele le-ntinzi,
Le apleci și le ridici!

Unu-doi, unu-doi,
Pinguinule te-ndoi,
Duci în sus și lași pe rând,
Aripile la pământ!

Unu-doi, unu-doi,
Ca o minge sari apoi,
Fiindca ești cât ești de mic,

Pinguinul cel voinic!”

Materialele vor fi intuite frontal. Se vor specifica sarcinile și se va demonstra modul de lucru.

La centrul **Construcții**, preșcolarii vor construi prin așezare, alăturare, îmbinare și suprapunere „ținutul polar” utilizând piese lego.

La centrul **Biblioteca** copiii vor uni liniile punctate pentru a decora animalele și păsările polare. Voi fi atentă să se respecte poziția corectă a corpului și să susțină corect instrumentul de scris.

La centrul **Joc de rol**, copiii au de pregătit gustări în formă de pinguini. Acestea vor fi asamblate cu ajutorul scobitorilor și ca materiale vor folosi măslina, mozzarella și morcov.

La unul dintre centre va fi integrată activitatea practică (**DOS**).

Astfel, copiii vor trebui să decupeze și să lipească părțile componente ale pinguinului, să-i ofere tot atâția pești câți indică cifra și să-l lipească pe coroniță.

Pentru aceasta preșcolarii vor decupa corpul, picioarele, aripile și papionul pinguinului după contur și vor aplica lipici pe partea albă. Se demonstrează decuparea unui element și

modul de lipire al acestuia. Se precizează că după ce pinguinul va fi asamblat, copiii vor lipi pe corpul lui tot atâția pești câți indică cifra, iar apoi îl vor lipi pe coroniță. După finalizare, copiii vor așeza coronițele pe ghețarul din polistiren.

La semnalul ” *Unu, doi, unu, doi/Mergem țoti în pas vioi/Către centre ne-ndreptăm/Și de lucru ne apucăm* ” copiii se vor așeza la centre.

Se fac **exerciții pentru încălzirea musculaturii**: se realizează prin recitarea versurilor următoare și executarea mișcărilor de mâini arătate de educatoare:

*”Pinguinii curioși,
Dau din aripioare
Ne salută bucuroși,
Țopăie-n picioare
Noi nu putem zbura,
Dar știm să înotăm
Și pe copii mereu,
Îi îmbrățișăm!”*

Se dă semnalul de începere a lucrului. Voi supraveghea copiii, îi voi ajuta și o să le dau indicații acolo unde este necesar. Copiii își vor alege centrele la care doresc să lucreze, singurul centru la care va trebui să lucreze toată grupa fiind cel la care se desfășoară activitatea practică. În timpul lucrului, se vor audia cântece pentru copii.

Voi roti centrele până când fiecare copil va trece pe la fiecare centru la care și-a dorit să lucreze: „Bat din palme clap-clap-clap/Din picioare trap-trap-trap/Ne-nvârtim, ne răsucim, centrele noi le rotim“.

Când timpul alocat acestei activități s-a scurs, voi da semnalul prevestitor de încetare a lucrului, copiii finalizându-și lucrările.

Se face evaluarea lucrărilor folosind turul galeriei.

Rutine: pentru că acordăm o atenție deosebită măsurilor de igienă ne vom îndrepta către grupul sanitar.

Tranziție (se va desfășura odată cu revenirea copiilor de la grupul sanitar):

”Eu sunt bun înotător,
Dar sunt și un dansator.
Haideți toți cu mine,
Să ne mișcăm bine
Și să le-arătăm tuturor

Dansul pinguinilor!”

În continuare se desfășoară dansul tematic *”Dansul pinguinului”*. Copiii vor fi împărțiți în două echipe: „echipa roșie” și „echipa albastră”.

Voi explica și voi demonstra mișcările dansului. Cele două echipe vor dansa pe rând. Va câștiga echipa care va respecta mișcările dansului, le va coordona cu muzica și va primi cele mai multe aplauze.

Activitatea zilei se încheie cu adunarea copiilor în semicerc, pe scăunele. Aici, copiii vor asculta scrisoarea de la pinguinul Willy, care le mulțumește copiilor că l-au ajutat să găsească drumul spre casă și că l-au făcut să se simtă fericit și le amintește acestora să fie și ei fericiți, să zâmbească și să fie precauți, să nu se rătăcească niciodată. Preșcolarii vor fi solicitați să-și exprime părerea despre activitatea preferată a zilei.

Evaluarea activității se realizează frontal. Voi face aprecieri generale și individuale referitoare la comportamentul copiilor și la activitatea desfășurată. Pentru munca desfășurată vor primi recompense.

BIBLIOGRAFIE:

1. Glava, A., Pocol, M. and Tătaru, L. (2009), *„Educația timpurie”*, Pitești, Ed. Paralela 45;
2. Păiși Lăzărescu, M. and Ezechil, L., (2006), *„Laborator preșcolar”*, București, Ed. V & I Integral;
3. Ministerul Educației Naționale, (2019) *„Curriculum pentru educația timpurie”*;
4. *„Suport pentru explicitarea și înțelegerea unor concepte și instrumente cu care operează curriculumul pentru educație timpurie”*, 2019;
5. Magdalena Dumitrana, Viorica Preda, (2005) *„Programa activităților instructiv-educative în grădinița de copii”*, editura V&I Integral, București;
6. Mihaela Neagu, Georgeta Beraru, (1995) *”Activități matematice în grădiniță”*, editura AS`S.





Ministerul Educației

Școala Gimnazială Ipotești

Adresa: Strada Bisericii, nr. 605, cod poștal 727325, com. Ipotești, jud. Suceava

Telefon/Fax: 0230/525502

E-mail: scoala1ipotesti@yahoo.com

Nr. 3218/18.10.2023

PROIECT INTRADISCIPLINAR „VACANȚĂ ÎN PAȘII EDUCAȚIEI”

Avizat,

Prof. Loredana SOLOVĂSTRU

Motto: „A cunoaște lumea e un mare pas, dar a trăi în armonie cu natura este un crez”. (I. Vovciuc)

ARGUMENT:

Prin acest parteneriat dorim să promovăm valorile altor instituții publice, contribuind astfel la educarea copiilor în perioada vacanțelor cu activități de prezentare a unor activități rar întâlnite în viața de zi cu zi.

SCOPUL PROIECTULUI:

Scopul proiectului este acela de a ne educa și în perioada vacanțelor prin: vizitarea unor secții de poliție de frontieră, vizualizând activitatea de apărare și monitorizare a granițelor sucevene; creșterea și ameliorarea cailor din rasele Huțul și cal de Bucovina în rândul elevilor; vizualizarea muzeului de artă a lemnului, contribuind astfel la sensibilizarea copiilor în ceea ce privește cultul pădurii și activități de agrement prin plimbare cu telescaun sau teroliană.

DENUMIREA ACTIVITĂȚII

„Vacanță în pașii educației” apare ca un răspuns la întrebărilor elevilor la clasă: Ce vom face în această vacanță? Această întrebare definește o abordare educațională pozitivă și integrată al cărei scop este promovarea activităților educaționale extrașcolare.

OBIECTIVELE ACTIVITĂȚII

OBIECTIVE GENERALE:

- ✓ cunoașterea impactului pe care munca elevilor îl are asupra vieții cotidiene;
- ✓ participarea la activități și lecții de demonstrative ale instituțiilor vizitate;
- ✓ dezvoltarea calităților umane: empatia, altruismul și solidaritatea.

OBIECTIVE SPECIFICE:

- formarea comportamentului proactiv bazat pe respectarea unor activități vizitate;
- dezvoltarea abilităților personale și sociale necesare conviețuirii în armonie cu ceilalți colegi, atât în școală, cât și în afara ei;
- cultivarea sensibilității de iubire a frumosului în rândul copiilor din învățământul gimnazial;
- implementarea în activitatea didactică modernă a unor teme din manualul de educație tehnologică;
- interpretarea de lecții demonstrative, după lecțiile predate;
- manifestarea interesului pentru activități montane autentice;
- exprimarea dorinței de a fi continuatori ai unor proiecte educaționale de vacanță;
- promovarea imaginii școlii în comunitate.

DOMENIUL VIZAT - “EDUCAȚIE FORMALĂ”

GRUP ȚINTĂ:

- elevi (vârsta cuprinsă între 10-15 ani);
- părinți, rude;
- cadre didactice preuniversitare din instituțiile implicate.

PARTENERI:

- Ministerul Educației – prin Inspectoratul Școlar Județean Suceava, Școala Gimnazială Nr.1 Suceava

- Ministerul Administrației și Internelor – prin Sectorul Poliției de Frontieră Izvoarele Sucevei
- Regia Națională a Pădurilor Romsilva – prin Direcția de Creștere, Exploatare și Ameliorare a Cabalinelor, Herghelia Lucina
- Ministerul Cultelor – prin Muzeul de Artă a Lemnului Câmpulung Moldovenesc

LOCUL DE DESFĂȘURARE ȘI DURATA:

- Sectorul Poliției de Frontieră Izvoarele Sucevei
- “Herghelia Lucina”, com. Moldova Sulița, județul Suceava
- Muzeul de Artă a Lemnului Câmpulung Moldovenesc
- Parc “Ariniș” Municipiul Gura Humorului
- **30.10.2023-03.11.2023**

DESCRIEREA ACTIVITĂȚILOR:

Nr. Crt.	Denumire activitate	Detalii de organizare	Data Termen	Responsabil activități Colegi de sprijin
1	„Vacanță în pașii educației”	Prezentarea proiectului „Vacanță în pașii educației”, octombrie, 2023	Miercuri 11.10.2023	prof. dr. ing. Vovciuc Ionel
		Anunțarea temelor, obiectivelor și a activităților planificate	Joi 12.10.2023	
	Toate clasele	Scurt istoric al proiectului „Vacanță în pașii educației”, octombrie, 2023		
		Studii de caz		
2	„Vacanță în pașii educației”	Stabilirea itinerarului de transport în proiectul intradisciplinar „Vacanță în pașii educației”, octombrie, 2023	Miercuri 11.10.2023	prof. dr. ing. Vovciuc Ionel
		Detalii tehnice la realizarea programelor de echitație în proiectul intradisciplinar „Vacanță în pașii educației”, octombrie, 2023	Joi 12.10.2023	
	Toate clasele	Respectarea tuturor obiectivelor de lucru în proiectul intradisciplinar „Vacanță în pașii educației”, octombrie, 2023		
		Promovarea proiectului tuturor claselor		
3	„Vacanță în pașii educației” Toate clasele	Vizităde lucru Prezentarea Graniței de Nord a României Sectorul Poliției de Frontieră Izvoarele Sucevei	30.10.2023-03.11.2023 Ora 08 ³⁰ -10 ³⁰	prof. dr. ing. Vovciuc Ionel prof. Costin Costel Cristian prof. Răileanu Sebastian Marian
4	„Vacanță în pașii educației” Toate clasele	Vizităde lucru Prezentarea Hergheliei Lucina Comuna Moldova Sulița	30.10.2023-03.11.2023 Ora 11 ³⁰ -13 ³⁰	prof. dr. ing. Vovciuc Ionel prof. Costin Costel Cristian prof. Răileanu Sebastian Marian
5	„Vacanță în pașii educației” Toate clasele	Vizită de lucru Prezentarea Muzeului de Artă a Lemnului Câmpulung Moldovenesc	30.10.2023-03.11.2023 Ora 14 ³⁰ -16 ³⁰	prof. dr. ing. Vovciuc Ionel prof. Costin Costel Cristian prof. Răileanu Sebastian Marian
6	„Vacanță în pașii educației” Toate clasele	Program de agrement Panorama Municipiului Gura Humorului, Telescaun, Parc “Ariniș”	30.10.2023-03.11.2023 Ora 17 ³⁰ -18 ³⁰	prof. dr. ing. Vovciuc Ionel prof. Costin Costel Cristian prof. Răileanu Sebastian Marian

7	„Vacanță în pașii educației”	Discuții și opinii la realizarea proiectului intradisciplinar „Vacanță în pașii educației”, octombrie, 2023	Vineri 03.11.2023 Ora 19 ⁰⁰	prof. dr. ing. Vovciuc Ionel
	„Vacanță în pașii educației” Toate clasele	Concluzii, aprecieri, deprecieri pentru proiectul intradisciplinar „Vacanță în pașii educației”, octombrie, 2023		
		Diseminarea și evaluarea proiectului intradisciplinar „Vacanță în pașii educației”, octombrie, 2023		
8	„Vacanță în pașii educației”	Realizarea de colaj de fotografii din proiectul intradisciplinar „Vacanță în pașii educației”, octombrie, 2023	Vineri 03.11.2023 Ora 20 ³⁰	prof. dr. ing. Vovciuc Ionel
		Mediatizarea proiectului pe site-ul școlii		
	„Vacanță în pașii educației” Toate clasele	Distribuirea de informații pe grupurile de whats app	Vineri 03.11.2023 Ora 22 ³⁰	
		Realizarea raportului final al proiectului intradisciplinar „Vacanță în pașii educației”, octombrie, 2023		

COORDONATOR ACTIVITATE, ECHIPA DE SPRIJIN

- prof. Loredana Solovăstru – Coordonator proiect, Reprezentant legal al instituției, director general
- prof. Simona Mirăuți – Coordonator Program Național pentru Educație “Vacanța în pașii educației”, director adjunct
- prof. dr. ing. Vovciuc Ionel – Coordonator activități
- Hergheția Lucina – ing. Sarafescu Mihaela, Șef Hergheție
- Sector Poliția de Frontieră Izvoarele Sucevei – Comisar, Tașcă George Cezar
- Școala Gimnazială Nr.1 Suceava – Director, Gabriela Mihai
- Profesori diriginți: Puiu Lăcrămioara, Adochiței Adriana, Costin Costel Cristian, Mihoc Mihaela Aura, Marțolea Alina, Răileanu Sebastian Marian, Moisan Oana de la clasele a V-a A, a VI-a C, a VII-a B, a VIII-a A, a VIII-a B, a VIII-a C de la Școala Gimnazială Ipotești, Județul Suceava

REZULTATE SCONTATE:

- populație școlară educată prin activități intradisciplinare;
- accesul larg la o informație corectă, avizată, atât în mediul școlar, cât și cel extrașcolar;
- formarea de comportamente responsabile în viață;
- implicarea elevilor în activități cu teme interesante;
- dezvoltarea sentimentelor de respect și apreciere față de activități extrașcolare;
- formarea unor trăsături pozitive de caracter în societate.

METODOLOGIA DE INTERVENȚIE:

Mijloace de realizare: Activități de prezentare a diverselor programe de echitație în localități din județul Suceava; enumerarea principalelor instituții publice unde se vor susține activități extrașcolare; promovarea rasei de cal huțulă, din inima Bucovinei și identificarea aptitudinilor necesare pentru a-l pune în practică; promovarea Sectorului de Poliție de Frontieră – Izvoarele Sucevei; promovarea imaginii Muzeului Arta Lemnului – Câmpulung Moldovenesc; plimbări și activități de agrement în aer liber.

RESURSE PROIECT:

- Resurse materiale: cai, furajuri, adăposturi pentru animale, terenuri de echitație, papetărie, aparatură audio-video, laptop, pliante, fotografii, mașini de poliție de frontieră, echipament de poliție de frontieră, săli de ședință pentru prezentarea ppt a instituțiilor ce urmează a fi vizitate, linii de frontieră; săli de expunere a obiectelor muzeale; spații de agrement oferite de parc “Ariniș” etc.;
- Resurse umane: elevi, cadre didactice, părinți, instituții publice, personal specializat pentru echitație etc.;
- Resurse financiare: plata transportului este asigurată de către părintele tutore;
- Resurse temporale: 02.10.-08.11.2023

FINALIZAREA ACTIVITĂȚILOR INTRADISCIPLINARE

Acest lucru se va face prin:

EVALUARE

- discuții, dezbateri pe tema proiectului;
- aprecieri/dezprecieri pe tema proiectului;
- realizări majore ale proiectului;
- obstacole în derularea proiectului;
- coordonare-strategii de acțiune și de rețea;
- rezultate cantitative - numărul elevilor, cadre didactice, materiale produse și rezultate calitative;
- diseminare și mediatizare; modalități și activități de diseminare-metode și calendarul activităților de diseminare; materiale de promovare;
- impact, feedback concret;
- multiplicarea exemplelor de bună practică în unitățile de învățământ;
- parteneriat cu părinții din comunitatea locală.

MONITORIZAREA PROIECTULUI:

Se va realiza prin rapoarte intermediare, întocmite de persoanele implicate în proiect. Se vor oferi informații referitoare la stadiul derulării proiectului, se vor preciza activitățile derulate și cele care mai urmează să se deruleze până la sfârșit. Se va da rezumatul acestuia și altor clase în care se vor menționa colaboratorii. Se va monitoriza proiectul în unul din ziarele locale.



Ministerul Educației
Școala Gimnazială Ipotești
Adresa: Strada Bisericii, nr. 605, cod poștal 727325, com. Ipotești, jud. Suceava
Telefon/Fax: 0230/525502
E-mail: scoala1ipotești@yahoo.com

Avizat,
Director
prof. Loredana SOLOVĂSTRU

Nr. 3843 din 03.11.2023

RAPORT FINAL AL PROIECTULUI INTRADISCIPLINAR „VACANȚĂ ÎN PAȘII EDUCAȚIEI”

1. **Titlul proiectului:** „*Vacanță în pașii educației*”.

2. **Durata activității:** 1 zi

Unele activități și-au depășit limita timpului impus de orarul școlar, cerând, în acest sens, sprijin din partea părinților în vederea acordării unor ore suplimentare. În unele activități datorită prezentării unor lecții de echitație realizate au fost necesare minute, ore suplimentare pentru ca elevii să-și însușească abilități practice și sarcinile de lucru la termen. Elevii au dat dovadă de înțelegere și maturitate, neexistând plângeri în acest sens. Datorită numărului mare de solicitări ale elevilor activitatea a fost repetată a doua zi.

3. **Data desfășurării activității:** 26.10.2023

4. **Grupul țintă:** elevii clasei a VII-a C

Din totalul de 19 elevi propuși la începutul proiectului să participe la activitățile implementate de Școala Gimnazială Ipotești au participat 18 elevi din școala noastră prin acord scris și semnat atât de elev, cât și de părinți, unul singur s-a retras din motive medicale.

5. **Parteneri implicați:** cadre didactice, elevi, părinți și rude ale elevilor.

Din motive bine întemeiate s-a participat la toate activitățile de la Herghelie, chiar dacă vremea a fost capricioasă. Pentru a nu periclita programul impus de proiect am hotărât împreună cu elevii ca unele activități, privind creșterea animalelor să fie realizate împreună cu personalul hergheliei. În acest sens toți elevii participanți au reușit să realizeze unele activități pentru proiectul intradisciplinar „În țara cailor huțuli”.

6. **Resurse:** laptop, adresă de WhatsApp, aparat de fotografiat, fișă de evaluare a activității, colaje de fotografii trimise de elevi, programe artistice, dosare șină, carioci, culori, coli albe, folii, cai, profesori de echitație; fermieri, zootehniști, tehnicieni veterinari, microbuz pentru transportul elevilor etc.

7. **Descrierea activității:**

Activitatea „În țara cailor huțuli” și-a propus apropierea elevilor de cadrul didactic și disciplinele tehnice în educarea continuă a acestora. Elevii au fost provocați la participarea unor activități în păstrarea tradițiilor și obiceiurilor de creștere a cailor. Elevii au învățat și geografie, aflând faptul că Herghelia Lucina este adăpostită între Obcinile Bucovinei și este locul unde sute de cai huțuli, singura rasă autohtonă păstrată până în zilele noastre, zburdă liberi pe crestele munților. Elevii au descoperit adevăratul turism agro-montan, unii au afirmat faptul că spațiile de cazare în pensiunea hergheliei, călăriile montane, plimbările cu trăsura și sania sunt câteva dintre serviciile puse la dispoziția turiștilor.

Alți elevi au afirmat faptul că Bucovina este cunoscută în întreaga țară pentru frumusețea locurilor din această zonă, o adevărată oază de comori și minuni. Doamna inginer Mihaela Sarafeșescu în una din activitățile de prezentare a Hergheliei Lucina afirma faptul că „printre minunățiile Bucovinei se numără și calul huțul, o rasă de cai care pe lângă vechimea pe care o are, este singura rasă de cai pur românească, păstrată până în zilele noastre. În cazul cailor huțuli nu au existat încrucișări cu alte rase de cai.” Tot domnia sa amintea de faptul că „rasa de cai huțulă se trage din calul sălbatic european, o specie preistorică de cal sălbatic, care în prezent nu mai există, ultimul exemplar pierind în anul 1890.” Conform istoricilor, calul huțul exista pe teritoriul României încă de pe vremea dacilor, când erau folosiți ca animale de povară. În sprijinul acestei teorii vin caii huțuli care apar pe monumentele ridicate de împărații romani Traian și Domițian. Deși este o rasă foarte veche, calul huțul a fost menționat abia în anul 1606 de Dorohastajki în lucrarea sa „Hippica”.

Doamna inginer Mihaela Sarafeșescu menționa faptul că „numele rasei vine de la huțuli, nomazii veniți din Galiția care i-au fascinat pe români cu tradițiile și obiceiurile lor. La sfârșitul secolului XVIII, huțulii au părăsit teritoriul Galiției pentru a migra în nordul Bucovinei, aceștia trăind în prezent în comunele sucevene din apropierea graniței cu Ucraina.” Una dintre localitățile în care sunt comunități huțule este satul Lucina, din comuna Moldova Sulița. Ne reamintește faptul că aici poate fi vizitată herghelia Lucina, un adevărat rai al cailor huțuli. Herghelia se află aproape de granița cu Ucraina, în

Obcinile Bucovinei, la o înălțime de peste 1.200 de metri, într-o mini depresiune aflată în munții Obcina Mestecănișului. Lucina este locul unde cresc caii huțuli liberi, în cea mai veche herghelie din România.

Elevii au aflat din prezentarea doamnei inginer faptul că Herghelia Lucina din punct de vedere organizatoric deține 6 secții de creștere a efectivului de cabaline diversificate pe vârste și sex:

- ✓ Secția centrală cu 2 adăposturi pentru iepe mame și unul pentru armăsari pepinieri;
- ✓ Secția Găina formată dintr-un adăpost pentru cabalinele din dresaj și un adăpost pentru tineretul 6-12 luni;
- ✓ Secția Hostinet ce conține un adăpost destinat tineretului femel;
- ✓ Secția Camionca formată dintr-un adăpost destinat cazării tineretului mascul;
- ✓ Secția Izvoarele Sucevei cu un adăpost pentru armăsarii adulți;
- ✓ Secția Știrbu cu un adăpost nou construit, care servește cabalinelor aflate în perioada de carantină sau ca și grajd de prezentare a cabalinelor de vânzare;
- ✓ Herghelia Lucina dispune de o suprafață de 1775,5 hectare.

S-a trecut la o altă activitate, unde elevii au vizitat Herghelia și au fost atenți la prezentarea cailor huțuli. Șeful biroului Cai de Rasă din cadrul Direcției Silvice Suceava, inginerul Cristian Tomniuc afirmă faptul că „adevărații cai huțuli sunt relativ mici, cu o înălțime de maxim 150 de centimetri și cântăresc circa 400 de kilograme. Profilul facial este drept cu ochi mari și expresivi, în timp ce urechile sunt mici și mobile. Capul este relativ mare în comparație cu corpul, gâtul calului huțul fiind scurt, musculos și îmbrăcat cu o coamă bogată. Pieptul este unul puternic, iar picioarele sunt scurte și musculoase”.

La prezentarea specialiștilor, elevii sunt atenți la descrierea altor aspecte despre rasa de cai huțulă. Copitele calului huțul, mici și tari, sunt adaptate la traseele montane. Culoarea acestor cai pot varia de la negru, gri, brun roșcat la galben deschis sau vișiniu cu alb și negru. Unele exemplare au în partea de jos a picioarelor pete sau dungă de culori diferite.

În unele situații șeful biroului Cai de Rasă din cadrul Direcției Silvice Suceava, inginerul Cristian Tomniuc atenționează elevii despre calul huțul, care poate fi descris ca „fiind un animal robust, energic și foarte puternic. Locuitorii din zonele montane ale Bucovina îi folosesc la tot felul de munci, deoarece caii huțuli sunt perfect adaptați pentru activitățile de zi cu zi din gospodăriile țărănești din Carpații Orientali”.

Elevii au aflat faptul că acești cai nu cer foarte mult de mâncare și sunt obișnuiți cu temperaturile scăzute din zonele montane. Aceștia sunt inteligenți, docili, răbdători și rezistenți la boli, dar dacă nu sunt tratați corespunzător pot deveni încapățânați și violenți. Rasa de cai huțuli pot fi caracterizați printr-o lungă durată de viață, ei fiind capabili de a lucra la randament maxim până la 25 de ani. Caii huțuli sunt utilizați și la activități ecvestre (mersul cu sania; mersul cu trăsura; mersul călare în șa; mersul în trap; mersul în activități sportive; mersul în galop și mersul în aer liber) pentru copii, pentru echitație sau turism ecvestru.

Ce-am reținut cu toții după vizitarea grajdurilor? Este faptul că Herghelia Lucina are circa 362 de cai ce zburdă pe 1.800 de hectare. Mobilitatea și transferul cailor se face cu transporturi speciale. Numărul acestora diferă de la o lună la alta, iar acum acesta este efectivul pe care îl are herghelia.

Spre finalul activităților de prezentare am aflat că rasa „Huțul” face parte din rasele de cai autohtone și este în prezent tipul reprezentativ al calului de munte, care de-a lungul anilor a dovedit că este rezistent și adaptat condițiilor de muncă din zona muntoasă. Totodată, calul huțul îmbină destul de bine raportul dintre masa corporală, conformație și aptitudinile de muncă. Creșterea s-a realizat pe linii de sânge, linii de tată și linii genealogice. Din armăsarii întemeietori ale căror linii de sânge sunt crescute în prezent la herghelia Lucina se numără: Hroby, Goral, Oușor, Pietrosu și Prislop.

Elevii au descoperit faptul că în afară de calul huțul, care este și mândria hergheliei, la Lucina a fost creat și calul de Bucovina, o rasă obținută prin încrucișarea iepelor de rasă huțul cu armăsarii din rasa ardenez. „Calul huțul face parte din patrimoniul genetic național. Această rasă de cai este recunoscută atât pe plan național, cât și pe plan internațional. Originea rasei are o legătură strânsă cu meleagurile pe care caii huțuli sunt crescuți”, a spus șeful biroului Cai de Rasă din cadrul Direcției Silvice Suceava, inginerul Cristian Tomniuc.

Spre finalul activităților încheiate, elevii au aflat despre Caii de la Herghelia Lucina, faptul că, aceștia participă la tot felul de concursuri. Anul trecut, rasa huțul a obținut premiul I la categoria cabaline a Concursului de animale de rasă ZEFA 2022, un eveniment de celebrare a fermierilor crescători de rasă din România, care s-a desfășurat în perioada 21 – 24 mai 2022 în comuna suceveană Dorna Candrenilor.

Apoi elevii au urmat activități de echitație, demonstrații și prezentări ecvestre ale cailor huțuli. Cei care au dorit să viziteze Herghelia Lucina în toate grajdurile a trebuit să plătească o taxă de intrare de 10 lei. Pentru elevii care au dorit alte activități am aflat faptul că tariful pentru jumătate de oră de plimbare călare pe un ponei costă 10 lei, iar plimbarea călare pe cal costă 20 de lei. Tariful pentru o plimbare de 30 de minute cu trăsura sau sania trasă de ponei sau de cai costă între 15 și 20 de lei. Elevii au fost informați de faptul că la Herghelia Lucina, turiștii pot lua cursuri de călărie. Pentru începători tariful este de 40 de lei pe oră, iar pentru avansați 50 de lei pe oră. Am descoperit cu toții faptul că angajații Hergheliei Lucina pot organiza, la cerere, demonstrații și prezentări ecvestre. Pentru aceste servicii tariful este de 400 de lei pentru

30 de minute. Elevii au mai descoperit faptul că se pot caza la pensiunile din zonă la prețuri rezonabile ce nu depășesc 100 de lei pe noapte.

Credem că un astfel de proiect a fost benefic pentru fiecare dintre noi, fie pentru a înțelege care sunt activitățile unei ferme zootehnice în creșterea cailor, într-un habitat natural, fie dobândirea de competențe practice la îngrijirea, creșterea, reproducerea și hrănirea animalelor. Importanța acestora fiind benefică fie la tematica prezentată la disciplinele de Educație tehnologică și aplicații practice, fie la cunoașterea în amănunt a etapelor de muncă în creșterea și îngrijirea animalelor prezentate practic de specialiștii hergheliei. La acțiunile propuse au fost invitați și părinții elevilor de la clasele mai mici sau mai mari pentru a disemina activitățile noastre, însă din diverse motive aceștia nu au putut fi prezenți.

S-a vizitat Sectorul Poliției de Frontieră Izvoarele Sucevei, unde am aflat cu toții că Localitatea Izvoarele Sucevei se află în extremitatea nordică a României, la granița cu Ucraina, în nord-vestul județului Suceava, la 53 km de municipiul Câmpulung Moldovenesc și 125 km de municipiul Suceava. Comuna se întinde pe o lungime de 8 km de-a lungul râului Suceava și se învecinează cu localitățile Cârlibaba și Brodina. Teritoriul comunei ocupă porțiuni din nordul Obcinei Mestecăniș la vest și Obcinei Feredeului la est, grupe muntoase din Carpații Maramureșului și Bucovinei. 75% din teritoriul comunei este ocupat de păduri, iar 20% de pășuni și fânețe. Aflăm faptul că satul a fost întemeiat în secolul al XVIII-lea de către huțulii veniți din Pocuția.

Din prezentarea domnului Comisar Tașcă George Cezar aflăm că Sectorul Poliției de Frontieră Izvoarele Sucevei are reședința în marginea de nord a comunei Izvoarele Sucevei, în apropierea frontierei cu Ucraina, frontieră externă a Uniunii Europene și are ca atribuții supravegherea și controlul trecerii frontierei de stat în scopul prevenirii și combaterii migrației ilegale, a faptelor specifice criminalității transfrontaliere, respectării regimului juridic al frontierei de stat, ordinii și siguranței publice pe o dezvoltare de front a graniței de 30,881 km din care aproape 13 km frontiera este pe albia unor râuri și pârâuri. Se învecinează la vest cu S.P.F. Vișeu de Sus, iar la est cu S.P.F. Brodina.

În subordinea sectorului există și un Punct de Mic Trafic cu specific pietonal a cărui activitate este suspendată temporar din 11 martie 2010 până la realizarea infrastructurii conform cerințelor U.E.

Domnia sa amintește elevilor faptul că a întreprins acest demers publicistic pornind de la o idee clară, să prezinte Sectorul Poliției de Frontieră Izvoarele Sucevei la acest început de toamnă al anului 2023, prin prisma noului sediu modern în care polițiștii de frontieră își desfășoară activitatea.

Toate grupurile de elevi după câteva ore petrecute alături de polițiștii de frontieră de aici și-au schimbat total perspectiva. Sigur, nu poți să nu fii impresionat de noul sediu. Este o clădire modernă, cu o arhitectură care se încadrează fericit în peisajul montan ce o înconjoară, design-ul acoperișului amintește de casele de munte tradiționale ne povestește Mădălina de la clasa a V-a A. Însă, în interior, tradiția face loc modernității, pentru că tot ce vezi aici este hi-tech, noul sediu asigurând cele mai bune condiții de muncă la standarde europene: mobilier modern, echipamente de comunicații și informatică de ultimă generație, sistem de climatizare performant, grupuri sanitare moderne ne reamintește David elev în clasa a VII-a B. Nici mașinile din dotare nu au fost „lăsate în ploaie”, garajele fiind prevăzute cu sisteme de ventilație ce ajută foarte mult în sezonul rece. Aici există și o stație automată de alimentare cu carburant, padocuri pentru câini, sală de sport și o sală de conferințe ne spune hotărât Ruth elev în clasa a V-a A.

Sediile noi sunt deja, să zicem, o obișnuință la Poliția de Frontieră Română, mulțumită activității excelente întreprinse de cei care creează proiecte și de cei care știu să transforme proiectele în realitate. Ce am observat de-a lungul anilor, de la primul sediu al unui sector dat în exploatare la începutul anilor 2000 este că în trecut exista o stânjeneală, oamenii trebuiau să se adapteze la noile condiții, să-și modifice conduita, câteodată și comportamentul. Uneori dura ceva timp...

Astăzi, la Izvoarele Sucevei am simțit altceva. Fiecare loc de muncă are energia lui, energie dată de cei care-și desfășoară activitatea aici. Senzația pe care am avut-o a fost că totul este nou și, acum, nu ne referim la partea materială, ci la energia pe care oamenii o transmitau. În acest caz, sectorul s-a modernizat pentru a ajunge la nivelul oamenilor care-și desfășoară activitatea aici.

Primul contact a fost cu șeful de sector, comisarul Cezar Tașcă și cu adjunctul acestuia, comisarul Constantin Hrițuleac, care ne-au prezentat pe scurt situația din cadrul sectorului, reușitele, dar și dificultățile pe care le întâmpină în demersul lor de a menține sub control situația operativă în zona de responsabilitate.

Variatatea formelor de relief din zona de responsabilitate, dispunerea unor localități și existența unor căi de comunicații în imediata apropiere a liniei de frontieră au o influență hotărâtoare asupra îndeplinirii misiunilor specifice, necesitând adaptarea dispozitivelor de acțiune în funcție de aceste elemente le trezesc elevilor școlii de la Ipotești interese din activitatea polițistului de frontieră.

În ceea ce privește migrația ilegală, România este în continuare o țară de tranzit și, probabil, va avea același statut și după aderarea la Spațiul Schengen, de aici și posibilitatea de apariție a migranților în zona de responsabilitate a sectorului.

În ceea ce privește contrabanda cu țigări peste frontiera verde, s-a constatat trecerea unor mari cantități de țigări cu ajutorul populației din zona de frontieră. De regulă, țigările se introduc în România

prin trecerea peste apele de frontieră, îndeosebi pe timpul nopții, iar în zonele de deal și munte greu accesibile, chiar teren accidentat, folosindu-se transportul în spate, transportul cu atelaje hipo, autoturisme de teren puternice înmatriculate în Marea Britanie sau Bulgaria ori cu numere false, microbuze sau autocamioane, reamintește Șeful SPF Izvoarele Sucevei.

Una dintre cauzele care favorizează fenomenul contrabandei cu țigări în cantități însemnate este aceea că, pe teritoriul Ucrainei există de-a lungul liniei de frontieră căi de comunicații aflate la mică distanță de aceasta, practicându-se transportul țigărilor cu acele camioane de fabricație rusă, în cantități foarte mari și chiar trecerea cu autocamionul peste frontieră și abandonarea acestuia pe teritoriul statului român.

În astfel de activități de amploare sunt angrenate, de regulă, foarte multe persoane, îndeosebi cele care locuiesc pe raza localităților din apropierea frontierei, unde nivelul de trai este scăzut, iar veniturile obținute din practicarea acestor activități sunt tentante sau chiar substanțiale. Populația din comuna Izvoarele Sucevei cu satele și cătunele aferente este în cea mai mare parte de naționalitate ucraineană (huțulă). În perioada interbelică a făcut parte din aceeași comună cu locuitorii de peste frontieră din localitatea Șepit, unde încă mai au multe rude. Pentru menținerea legăturii cu aceștia, se folosesc telefoane cu cartele Kievstar, relele ucrainene acoperind o suprafață mare în zonă. Sunt posibile treceri frauduloase ale frontierei de stat, în ambele sensuri, și acțiuni de contrabandă în condițiile scăderii debitului de apă a râurilor care marchează frontiera de stat, iar activitățile de pășunat alpin pot favoriza atât activitățile ilegale, gen contrabanda cu țigări, trafic de migranți, specifice infraționalității la frontiera de nord a României, cât și alte fapte penale sau contravenționale, aspecte relatate levilor școlii noastre de Șeful SPF Izvoarele – Sucevei, Comisar Tașcă George Cezar.

În cele câteva zile petrecute alături de polițiștii de frontieră de la SPF Izvoarele Sucevei am participat efectiv la activitatea lor și dorim să subliniem un aspect care ne-a atras atenția. „Biroul” în care majoritate polițiștilor își desfășoară activitatea și aici nu ne referim doar la colegii de la Izvoarele Sucevei, ci la cei de pe întreaga frontieră a României, este un colț de natură aflat sub cerul liber. Fie că este în pădure sau pe Dunăre, în deltă sau pe mare, în ger sau în arșița verii, sub ploii, grindină sau ninsoare, polițistul de frontieră este protejat de un singur lucru: echipamentul de protecție.

Echipamentul unui polițist de frontieră face diferență între a rămâne apt de misiune după o ploaie de vară torențială cu grindină, așa cum am prins și noi în această perioadă sau a fi bun de pus la uscat, acasă, pe sârmă. De la bocanci și până la șapcă, elementele vestimentare pot fi un aliat sau un inamic în timpul misiunii. Am fost criticați de-a lungul timpului pentru că în fotografiile publicate am surprins polițiști de frontieră care nu aveau echipament de protecție de aceeași culoare sau foarte diferite ca și croială. Pentru cei care vor să știe de ce, le răspundem acum: sunt echipamente achiziționate de colegi de la diverse magazine sau făcute pe comandă, la care au adăugat centuri tactice deosebit de utile în care-și pot pune armamentul, cătușele și alte obiecte utile atunci când efectuează misiuni în mijlocul naturii. Acestea sunt făcute din materiale rezistente, impermeabile care nu se sfâșie „la prima întâlnire” cu un ghimpe sau cu o ramură.

Nu putem decât să apreciem această inițiativă pentru că, sincer, e o dovadă de implicare în munca desfășurată, un bun profesionist având întotdeauna la el trusa de scule și echipamentele de protecție aflate în cea mai bună stare.

Implicarea acestor tineri polițiști de frontieră este evidentă, de la felul în care-și poartă ținuta, la implicarea în obținerea de rezultate în munca operativă. Am fost impresionați de energia lor, de felul în care interacționau atât între ei, cât și cu conducerea sectorului.

Și din ce am observat noi, aici este unul din marile secrete care fac diferența. La Izvoarele Sucevei am găsit un colectiv unit, implicat, pe care poate și condițiile grele de muncă în mijlocul muntelui îi unește. Dar ce credem noi că aduce acest plus de energie este felul în care conducerea sectorului gestionează activitatea.

Șeful Sectorului, comisar de poliție Cezar Tașcă, a intrat în viața militară de la 14 ani când a fost admis la Liceul militar de interne „Neagoe Basarab” - Buzău, iar în 2009 absolvă studiile Facultății de poliție din cadrul Academiei de Poliție, specializarea Poliție de Frontieră „Alexandru Ioan Cuza” - București. În perioada 2010-2011 și-a definitivat studiile prin programul de masterat „Managementul cooperării polițienești internaționale” desfășurat în cadrul Academiei de Poliție. După absolvirea studiilor universitare a fost încadrat la compartimentul ture serviciu din cadrul SPF Izvoarele Sucevei, iar începând cu data de 1 decembrie 2014 îndeplinește atribuțiile de șef de sector. În decursul anului 2015 a urmat un curs de management organizat în cadrul instituției FORMENERG București, ulterior participând și la cursul „International border interdiction training” organizat de International Law Enforcement Academy – Budapesta.

Deși, intrat de foarte tânăr în lumea armelor, domnul Comisar Cezar Tașcă are un stil de management modern, bazat pe exemplu personal și pe faptul că lăsa loc inițiativei personale, astfel obținând maximul de la oamenii cu care lucrează.

„De la preluarea mandatului de șef de sector am urmărit îmbunătățirea serviciului de supraveghere a frontierei de stat, combaterea migrației ilegale, precum și a întregului spectru infracțional incident regimului juridic al frontierei de stat. Sunt dornic de noi provocări, devotat armeei pe care o reprezint cu mândrie în relațiile inter și intra profesionale, urmărind o bună cooperare cu structurile din cadrul ITPF Sighetu Marmăției, alte structuri din cadrul MAI, instituții ale statului cu competență în respectarea regimului juridic al frontierei de stat și, totodată, îmi doresc să pun umărul alături de colegii din cadrul PFR la îmbunătățirea imaginii PFR prin rezultatele foarte bune înregistrate de structura pe care o conduc.”

Șeful de sector a vrut să aprecieze cu ocazia vizitei noastre, pe unul dintre polițiștii din subordine care s-a evidențiat prin rezultatele obținute în activitate.

Elevii școlii noastre au făcut cunoștință cu agentul Ionuț Piersic care ne povestește: „Sunt absolvent al „SPAPF Avram Iancu” Oradea, promoția septembrie 2019 și am ales această carieră din dragostea pentru țară și pentru faptul că este o meserie care îți oferă multe satisfacții profesionale cât și personale.

După examenul de absolvire am fost repartizat la SPF Izvoarele Sucevei, un sector cu o situație operativă specifică frontierei nord-estice.

Pentru a-mi exercita competențele dobândite este nevoie de implicare și devotament, astfel prin misiunile executate la frontiera verde în aproape doi ani de activitate rezultatele nu au întârziat să apară, reușind să am mai multe constatări de natură infracțională, cum ar fi depistarea în trafic a unei arme artizanale calibru 7.62x54 deținute ilegal, dar și mai multe infracțiuni de contrabandă cu țigări de proveniență ucraineană.

Vreau să mulțumesc cadrelor didactice pentru implicarea de care au dat dovadă în formarea mea ca agent de poliție, dar și conducerii Sectorului Izvoarele Sucevei: șeful de sector subcomisar Cezar-George Tașcă și adjunctul acestuia, comisar Constantin Hrișuleac pentru susținere, precum și coordonatorilor turei patru subcomisar Silviu-Alexandru Chiaburu și agent șef Ilie Drăgan pentru contribuția adusă la formarea mea profesională.”

Am participat alături de colegii de la sector și la un eveniment din viața comunității localității Izvoarele Sucevei, cu ocazia Zilei Eroilor. Evenimentul a avut loc la monumentul ostașilor, aflat în centrul localității, lângă primărie. Dar care este povestea acestui monument? La 20 iunie 1941, când armata română a declanșat acțiunea de eliberare a pământului românesc răpit în iunie 1940, ostașii români, însuflețiți de chemarea la luptă pentru întregirea țării au pornit cu avânt în această misiune sfântă, dăruind ca jertfă viața pe altarul patriei. Astfel, în zilele de 21-23 iunie 1941, o formație de ostași s-a avântat peste firul de apă al râului Suceava în zona în care șoseaua Izvoarele Sucevei-Seletin a fost blocată prin bornele de graniță, atacând o cazemată a inamicului și tranșeele de pe flancuri, eliberând în acest fel primii 400-500 metri din teritoriul Bucovinei de nord. Dar așa cum se întâmplă în asemenea împrejurări, acțiunea vitejilor ostași nu s-a putut finaliza fără sacrificii. Armele inamicului au rupt firul vieții a opt ostași, în frunte cu comandantul formației de atac, sublocotenentul Laurențiu Boghicescu, iar alți militari au fost răniți.

Sacrificiul acestora a deschis drumul spre alte acțiuni, ceea ce a determinat, ca pentru o perioadă de aproximativ 3 ani, românii să devină din nou stăpâni pe plaiurile Bucovinei moștenite de la voievodul Moldovei, Ștefan cel Mare pe vechile granițe apărate de străbunii noștri. În mormântarea acestor ostași s-a făcut după circa 5-6 zile de la trecerea coloanelor militare, de către administrația civilă română.

Sublocotenentul Laurențiu Boghicescu, comandantul formației care în această confruntare a fost grav rănit, a încetat din viață în drum spre postul de prim ajutor, fiind înmormântat la biserica Fundu-Moldovei. Pentru ceilalți șapte ostași s-au amenajat morminte în imediata apropiere unde și-au dat jertfa de sânge, mormintele fiind străjuite de șapte cruci de beton care se regăsesc și astăzi în locul respectiv. Ceremonia religioasă de înmormântare s-a ținut în prezența unui sobor de trei preoți care au oficiat slujba religioasă, în prezența a sute de localnici și câteva subunități militare. Una dintre aceste subunități a dat strălucire momentului, slobozind salve de arme care au răsunat la mari depărtări, vestind cinstea ce s-a acordat celor căzuți la datorie.

Mulți ani mai târziu, la 9 mai 2004 polițiștii de frontieră de la Rădăuți, au ridicat în acest loc un monument, ca semn de aducere aminte pentru înaintașii căzuți la datorie, pentru reîntregirea României.

În acest loc de Ziua Eroilor, Polițiștii de Frontieră de la SPF Izvoarele Sucevei au format o gardă de onoare la monument și au depus coroane de flori. La eveniment au participat oficialități locale, reprezentanți ai structurilor Ministerului Afacerilor Interne, precum și un număr mare de localnici. Copiii de la școala din localitate, conduși de preotul comunei au cântat cântece patriotice.

De altfel, credința este prezentă zilnic în viața lucrătorilor de la SPF Izvoarele Sucevei, dovadă și „Capelița” construită la inițiativa acestora în imediata apropiere a sediului sectorului. Aici, polițiștii de frontieră intră pentru a se ruga înainte de plecarea în misiune, purtând cu ei astfel puțin din sfințenia acestui colț de țară.

În data de 1 iulie, în prezența ministrului afacerilor interne, Lucian Bode, a secretarului de stat pentru ordine și siguranță, chestor general de poliție Bogdan Despescu, alături de împuternicit inspector general al Poliției de Frontieră Române, chestor principal de poliție Liviu Bute, precum și a altor oficialități

din județul Suceava, a fost inaugurat sediul modernizat al Sectorului Poliției de Frontieră Izvoarele Sucevei, reabilitat și construit la standarde europene.

Poliția de Frontieră a cunoscut, de-a lungul anilor, mai multe etape de transformare, cu scopul creării unei instituții funcționale și moderne. Au trecut 10 ani de când Sectorul PF Izvoarele Sucevei face parte din ITPF Sighetu Marmației, iar importanta lui în arhitectura organizațională este de necontestat.

Provocările profesionale ale polițiștilor de frontieră de aici sunt de cel mai înalt nivel. Rezultatele obținute în timp, pe linia combaterii infraționalității transfrontaliere, sunt edificatoare, chiar și în condițiile destul de vitrege de până acum, din punct de vedere logistic. Era nevoie de o reabilitare a sediului și de construirea unor pavilioane și amenajări noi. Ceea ce vedem astăzi s-a construit în mai puțin de doi ani de zile, a costat aproape 8,2 milioane lei, banii provenind din fonduri europene nerambursabile, în cadrul Programului Fondul de Securitate Internă.

Spre finalul vizitelor noastre, noi elevii Școlii Gimnaziale Ipotești am avut oportunitatea să vizităm fâșia de frontieră între state România – Ucraina, și-am văzut cu ochii noștri satul în care s-a născut marele compozitor, muzician Ciprian Porumbescu.

Elevii Școlii Gimnaziale Ipotești a ținut să le transmită tuturor polițiștilor de frontieră care își desfășoară activitatea la Sectorul Poliției de Frontieră Izvoarele Sucevei multă sănătate, succes în tot ceea ce întreprind și rezultate remarcabile în plan operativ, dar și promisiunea că vor reveni și în alte vacanțe pentru a cunoaște lucruri și mai interesante despre granița de nord a Moldovei.

O altă activitate este vizita de lucru la Muzeul de Artă a Lemnului din Câmpulung Moldovenesc. Elevii au fost plăcuți impresionați și cunosc faptul că Muzeul Arta Lemnului (MAL), localizat la Câmpulung Moldovenesc, expune singura colecție etnografică din România dedicată exclusiv culturii și civilizației lemnului. Acest lucru îl face unic în țară și printre puținele muzee din întreaga lume dedicate lemnului. Colecția etnografică conține un bogat patrimoniu de peste 15.000 piese din lemn, tipurile de exponate de lemn prezentând utilitatea acestuia în diferite ocupații ale locuitorilor, meșteșuguri existente în zonă, uneltele folosite, mijloacele de transport, mobilierul țărănesc și arhitectura casei tradiționale, precum și formele artistice pe care le poate căpăta lemnul – sculpturile.

Muzeul a fost deschis oficial spre vizitare publicului larg la data de 1 iunie 1936, în trei săli din cadrul Școlii de Arte și Meserii (în prezent Liceul Tehnologic nr.1) din Câmpulung Moldovenesc, sub numele de Muzeul Județului Câmpulung. Primul director al muzeului a fost învățătorul Constantin Brăescu.

Ideea înființării muzeului și alcătuirea primelor colecții e însă mai veche, născută odată cu deschiderea Școlii de Arte și Meserii, în anul 1895. Dorința profesorilor școlii, majoritatea etnici români și a intelectualilor progresiști ai orașului era legată de lupta acestora împotriva fenomenului de deznaționalizare cunoscut în timpul ocupației austro-ungare și militarea pentru păstrarea valorilor autentice românești.

Contribuția cea mai importantă la colectarea obiectelor țărănești a avut-o profesorul etnograf Ion Ștefureac. Pasiunea sa pentru arta populară, pentru frumusețea obiectele create de mâna țăranului bucovinean, l-a făcut să cutreiere satele, să cerceteze și să colecționeze aceste comori, îndemnându-i pe intelectualii satelor să facă asemenea. Punerea în valoare a obiectelor de artă țărănească, a datinilor, a tradițiilor, a portului popular izvora din patriotism și nevoia de eliberare de sub dominația austriacă. Ocupația străină nu aprecia și nu accepta planurile înființării unui muzeu, refuzând categoric deschiderea lui, la prima tentativă, în 1910.

Cu toate acestea, într-o sală a Școlii funcționa un spațiu expozițional încă dinaintea Marii Uniri din 1918, ce etala obiectele colecționate de Ion Ștefureac. În timpul luptelor din Primul Război Mondial, Școala a fost bombardată și o parte din colecție s-a pierdut, fiind distrusă din cauza focului.

După Marea Unire și devenirea Câmpulungului reședință de județ, se reia ideea înființării muzeului. În acest scop, pe data de 3 aprilie 1935 se va constitui Comitetul de Inițiativă al fondării Muzeului Județean de Etnografie. Comitetul a fost compus din prefectul Constantin Leontieș, subprefectul Mihai Michitovici, directorul Școlii de Arte și Meserii Ilie Veslovschi, învățătorul și primul director al muzeului Constantin Brăescu, sculptorul și ultimul director al Școlii de Arte și Meserii Ioan Sârghie. Un an mai târziu, muzeul este deschis sub conducerea învățătorului Constantin Brăescu, în prezența oficialităților, printre personalitățile prezente fiind și istoricul Ion Nistor, ministru și rector al Universității din Cernăuți.

După această scurtă prezentare a Muzeului elevii Școlii Gimnaziale au fost invitați să pătrundă în lumea misterioasă a pădurilor bucovinene sau din țara de sus a Moldovei.

În noimebrie 2023, când l-am vizitat, muzeul deține peste 15.000 de colecții, predominante fiind cele referitoare la civilizația lemnului și portul popular, reprezentând cultura tradițională a lemnului din zona Câmpulungului.

Adăpostit într-o clădire monument de arhitectură, construită pe la 1900, Muzeul „Arta Lemnului” din Câmpulung Moldovenesc surprinde prin valori de neegalat, prin unicitatea unor piese relevând măiestria meșterilor populari. Colecțiile sunt grupate pe ocupații și meșteșuguri, pe 1.822 de metri pătrați, în 26 de săli. Isabela din clasa a VII-a B afirma faptul că muzeul este organizat tematic și reprezintă o imagine a

prelucrării lemnului. Totul, de la diferite esențe lemnoase, uneltele destinate tăiatului lemnului în pădure și prelucrării lui, dar și tehnici de ornamentare, forme și motive decorative.

În afara expozițiilor de bază mai există și o secție în aer liber care cuprinde nouă monumente de arhitectură. Se evidențiază Casa „Latiș” din Câmpulung Moldovenesc, veche de 360 de ani. Alături, Casa „Huțulă” din Ciurmârna, unde masivitatea lemnului dă impresia de multă eleganță și armonie. Un punct de atracție pentru iubitorii de șah îl constituie placa de șah din curte. Aceasta se întinde pe 100 de metri pătrați. Piesele reprezintă figuri din basme, în mărime naturală și sunt opera maestrului Ion Maței.

Muzeul oferă vizitatorilor posibilitatea de a se iniția în diferite activități. Amintim: confecționarea draniței, a solzilor de draniță, a preparării produselor din fructe de pădure. „Este unic pentru noi în țară, dar și pentru est europeni. Muzeul Arta Lemnului este un adevărat ansamblu multilateral de culturi omenești a acestei străvechi arte, prezintă cu rost artistic întreaga viață țărănească a oamenilor din țara de nord a Moldovei sau a Bucovinei de astăzi”, scriam în Cartea de Onoare a Muzeului.

Spre finalul tuturor vizitelor de lucru am dat cu toții, vacanței mult doritul moment de bucurie. În Parcul “Ariniș” ne-am dat pe telescaun, cu ATV-ul, am jucat diverse jocuri și ne-am plimbat în frumoasa toamnă a Humorului. Roșcatul, ruginiul, maroniul dar și verdele șters ne reamintește de toamna cu belșugul ei. Tot în Parcul “Ariniș” ne-am luat rămas bun de la frumosul proiect educațional extrașcolar “Vacanța în pașii educației” bucurându-ne de frumos și mulțumind Lui Dumnezeu pentru toate.

8. Obiectivele urmărite:

- a. utilizarea cunoștințe personale în contexte noi;
- b. participarea la manifestări în format fizic și nu online;
- c. cunoașterea impactului pe care munca elevilor îl are asupra vieții cotidiene;
- d. dezvoltarea calităților umane: empatia, altruismul și solidaritatea;
- e. formarea comportamentului proactiv bazat pe respectarea tuturor activităților propuse;
- f. dezvoltarea abilităților personale și sociale necesare conviețuirii în armonie cu ceilalți colegi, atât în școală, cât și în afara ei;
- g. cultivarea unei atitudini pozitive față de meserii noi pentru elevii din învățământul gimnazial;
- h. implementarea în activitatea didactică modernă a unor activități și deprinderi practice;
- i. manifestarea interesului pentru activități autentice;
- j. promovarea imaginii școlii în comunitate;
- k. formarea comportamentului de proiect educațional extrașcolar;
- l. monitorizarea în rândul colegilor realizarea activităților desfășurate în proiect.

9. Rezultate așteptate:

- gradul de implicare a grupului țintă, reflectat de fișele de evaluare individuală întocmite de cadrul didactic responsabil pentru activitățile propuse;
- creșterea interesului pentru activități de meditație individuală sau de promovare în școală a unei atitudini sănătoase prin a mulțumi celor care îi formează profesional să ajungă oameni de folos comunității;
- dezvoltarea unei atitudini pozitive a elevilor față de activitățile la care au participat prin a descrie toate acțiunile întreprinse în realizarea de activități practice;
- gradul de înțelegere a activităților prezentate de profesorul coordonator, reflectat în calitatea răspunsurilor date în chestionare;
- îmbogățirea vocabularului cu termeni tehnici de specialitate;
- impactul la nivelul grupului țintă, reflectat în propunerile elevilor de a realiza activități similare.

10. Modalități de evaluare a activităților:

- **Numărul de activități derulate: 23 activități**
- prezentarea proiectului elevilor;
- încheierea de acorduri cu părinții la realizarea proiectului;
- încheierea acordului de parteneriat cu Sectorul Poliției de Frontieră Izvoarele Sucevei;
- încheierea acordului de parteneriat cu Școala Gimnazială Nr. 1 Suceava;
- încheierea acordului de parteneriat cu Muzeul Arta Lemnului Câmpulung Moldovenesc;
- încheierea acordului de parteneriat cu Herghelia Lucina, Moldova Sulița;
- realizarea unui orar de activități pentru vacanța între module;
- parcurgerea etapelor de realizare a proiectului educațional extrașcolar „**Vacanță în pașii educației**”;
- predarea documentelor fiecărui elev pentru a discuta cu părinții despre proiect și semnarea lor;
- primirea și semnarea documentelor de acord a elevilor pentru participarea la proiect;
- primirea și semnarea acordului cu privire la utilizarea datelor cu caracter personal;
- primirea și semnarea documentelor de către părinți cu privire la accesarea imaginilor din proiect în mediul on-line;
- discursuri publice pe proiectul educațional extrașcolar „**Vacanță în pașii educației**”;

- încheierea de parteneriat cu firma de transport;
- verificarea tuturor documentelor de licență de transport, permis de conducere și identitatea șoferului;
- prezentarea activităților atât în Herghelia Lucina, cât și la persoanele particulare acasă;
- prezentarea activităților atât în SPF Izvoarele Sucevei, cât și pe linia de frontieră;
- prezentarea activităților atât în Muzeul de artă a Lemnului, cât și în afara lui;
- prezentarea activităților atât în Parc “Ariniș”, cât și la persoanele particulare acasă;
- prezentarea activităților atât în Școala Gimnazială Nr.1, cât și la elevi în clasă;
- prezentarea activităților altor clase care nu au participat la proiect din Școala Gimnazială Ipotești;
- oferirea de activități practice cu surprize celor ce se implică în proiectul vizat;
- mediatizarea proiectului pe site-ul școlii.

Toate aceste activități au fost surprinse de elevi prin:

- ✓ colaj de fotografii care surprind etapele de derulare ale activităților proiectului;
- ✓ completarea fișei de evaluare a activităților;
- ✓ organizarea grupului de elevi care și-au propus să petreacă într-un mod util și sănătos o parte din timp prin a realiza activități practice proprii sau unice;
- ✓ studiu individual în fiecare activitate realizată prin prezentarea unor teme de creștere și îngrijire a animalelor de către profesorul coordonator al proiectului;
- ✓ organizarea grupei de elevi în activitățile proiectului;
- ✓ solicitarea sprijinului altor cadre didactice pentru alocarea timpului necesar în vederea desfășurării tuturor activităților;
- ✓ exerciții de socializare cu alți colegi cu privire la tematica prezentată în activitățile realizate, dar și tematici din aria curriculară;
- ✓ promovarea activităților în rândul altor clase, care din motive întemeiate nu au putut participa;
- ✓ dezvoltarea aptitudinilor și deprinderilor profesionale și personale;
- ✓ realizarea unui climat de cooperare școală – societate;
- ✓ socializarea elevilor într-un cadru atât profesional, cât mai natural și aproape de cei dragi;
- ✓ promovarea unui stil de muncă independent și profesional prin calitatea activităților desfășurate.

- **Tipul de activități derulate¹:** educativ-profesionale în domeniu tehnic, social și cultural

● **Menționarea spațiilor de desfășurare a activităților** (în cazul în care au fost și altele, în afara unității de învățământ):

- activitate de prezentare a proiectului educațional extrașcolar „**Vacanță în pașii educației**”, realizată în sălile de clasă ale elevilor de la învățământul gimnazial de la Școala Gimnazială Ipotești, județul Suceava;
- activitate de mediatizare a proiectului în sălile de clasă a elevilor de la învățământul gimnazial de la Școala Gimnazială Ipotești, județul Suceava;
- activitate online (platforme digitale cu teme specifice aplicării unor chestionare în rândul părinților, menționate în programul pe activități al proiectului);
- activitate de evaluare în rândul elevilor prin aplicarea unor chestionare și feed-back-uri;
- activitate realizată la Herghelia Lucina, sat Lucina, com. Moldova Sulița;
- activitate realizată la Muzeul Lemnului Câmpulung Moldovenesc;
- activitate realizată la Punctul de trecere a frontierei din comuna Izvoarele Sucevei;
- activitate realizată la Peștera Liliacilor din Cheile Lucavei, comuna Moldova Sulița;
- activitate realizată pe terenul de sport al Școlii Gimnaziale Nr.1 Moldova Sulița;
- activitate realizată la „Pârția Șoimul” din Orașul Gura Humorului;
- activitate de monitorizare prin realizarea unui colaj de fotografii;
- activitate promovată în presa suceveană (aștept răspunsuri pozitive).

11. Rezultate înregistrate:

- a. o bună coordonare a elevilor în activitățile propuse;
- b. o ținută adecvată cu privire la participarea activă la activitățile propuse în proiectul educațional extrașcolar „**Vacanță în pașii educației**”;
- c. comunicare deosebită, atât pe orizontală (copil-copil), cât și pe verticală (copil-profesor); (profesor -părinte); (copil-părinte); (elev-diriginte);
- d. implicare eficientă a partenerilor (părinți) în derularea activităților;
- e. sprijin din partea Școlii Gimnaziale Ipotești, județul Suceava și a partenerilor în vederea cunoașterii altor domenii tehnice și culturale;

¹ Enumerarea tipului de activități (ex. cultural- artistice, sportive, cetățenie democratică, voluntariat etc.)

- f. obținerea unor informații strict tehnice, care să le dezvolte deprinderi practice, profesionale și personale elevilor;
- g. implicare eficientă a elevilor în derularea activităților proiectului educațional extrașcolar;
- h. obținerea unor rezultate mulțumitoare ce aduc speranță în viitorul apropiat;
- i. realizarea unui colaj cu imagini din activitatea desfășurată.

12. ANALIZA SWOT:

a. Puncte tari:

- activitățile au avut un puternic impact pozitiv;
- elevii au participat cu plăcere, respectându-se programul orar impus de cadrul didactic la realizarea activităților cu privire la atingerea obiectivelor din proiectul educațional extrașcolar;
- elevii au fost receptivi la nou;
- elevii care și-au adus un aport pozitiv au fost apreciați și stimulați;
- au fost prezentate mai multe obiective turistice decât cele propuse inițial;
- au fost realizate mai multe activități decât cele planificate;
- elevii au asistat la anumite prezentări ale muzeelor, hergheliilor, instituțiilor vizitate, dar și la alte activități interesante depășindu-se uneori și trei ore.
- elevii au afirmat că sunt interesați în mod direct să intre în contact cu alți colegi de la alte clase pentru a vedea rezultatul muncii fiecăruia, dorind să aprofundeze și alte teme din domeniu;
- activitățile s-au desfășurat instantaneu, fiind planificate pe viitor alte proiecte în acest sens;
- elevii au apreciat tehnica de lucru propusă de cadru didactic pentru parcurgerea activităților;
- unii colegi de la alte catedre au cooperat în echipă la astfel de proiecte;
- impresiile participanților și partenerilor de proiect țin de faptul că se dorește ca în anul școlar actual 2023-2024, dar și următor 2024-2025 să se realizeze și alte proiecte intradisciplinare pentru a stimula participarea individuală;

b. Puncte slabe:

- elevii nu au fost atenți la toate activitățile prezentate;
- unele muzee nu au fost vizitate, fiind închise fie pentru renovare, fie din lipsă de personal;
- unii elevi se victimizează și refuză să se implice în activități, acuzând diverse motive de natură financiară, materială, medicală sau alte motive;
- lipsa unor oportunități de comunicare între elevi-specialiștii instituțiilor vizitate;
- lipsa de implicare a unor elevi la astfel de activități prin refuz datorat altor probleme ivite;
- lipsa unui mijloc de stimulare care să asigure elevului realizarea în timp a fișei de evaluare;
- imposibilitatea de a efectua activități didactice prin refuzul unor părinți de a da oportunitate profesorilor care nu au dirigenție să realizeze activități extrașcolare.

c. Oportunități:

- ❖ crearea unei echipe de lucru care să cunoască tehnici de realizarea a acestor tipuri de activități;
- ❖ perioada foarte mare de timp acordată elevilor la anumite activități practice, le dă prilejul acestora să dea anumite răspunsuri prin care le dezvoltă creativitatea, limbajul și imaginația în alt mediu față de cel gimnazial;
- ❖ atragerea în diverse proiecte educaționale extrașcolare a părinților în raport cu Școala Gimnazială Ipotești, județul Suceava;
- ❖ aceste activități au ca scop exersarea atitudinilor privind abilitatea profesională și personală;
- ❖ diversificarea culturii tehnice în mediul rural;
- ❖ îi învață pe elevi să devină persoane puternice și responsabile vis-a-vis de cultura tehnică și să ia atitudine, atunci, când observă că cineva nu le apreciază munca în zona unde și-au desfășurat activitatea;
- ❖ vor conștientiza cât de important este să cunoască diverse locuri din Bucovina pentru a-și alege meseria mult visată.

d. Amenințări:

- elevii care nu vor participa la astfel de activități nu vor fi sancționați;
- elevii nu vor învăța să-și însușească un limbaj de specialitate, încercând permanent să trișeze din motive neîntemeiate, atunci când sunt puși în situația să recunoască faptul că au dorit să participe la proiect, dar nu au fost lăsați de diriginți să participe;
- atât cultura, cât și tehnica din temele prezentate vor fi afectate, dacă elevii nu vor învăța la timp aspecte legate de promovarea unui stil de viață sănătos prin alegerea unor activități practice libere, care să le placă și nu impuse fie de părinți, fie de anturajele în care viețuiesc (cu privire la actul calitativ în educație);
- nu vor socializa și nu vor avea rezultate, iar păstrarea unei imagini autentice de cultură individuală pentru unii elevi este pus sub semnul întrebării;
- nu vor promova în drumul lor spre o carieră profesională, dacă au o atitudine ostilă față de anumite etape de lucru ale realizării unei activități practice pe o temă aleasă;

➤ domeniul tehnic este vast, frumos și primitor, mofturile se pot corecta, însă atitudinea față de construcția unor caractere în general trebuie să fie prioritară, iar față de teoria predată, trebuie să fie permanentă și esențială.

13. Recomandări, sugestii:

- derularea tuturor activităților similare la „toate clasele” reprezintă un succes;
- implementarea unor activități cu tematică similară;
- derularea unui număr cât mai mare de activități în spiritul culturii, frumosului și tehnicului;
- diseminarea activității ca exemplu de bună practică.

14. Anexe:

- Un colaj de fotografii cu activitățile realizate de elevi
- Modele de bună practică etc.

Întocmit,
prof. dr. ing. **Vovciuc Ionel**

Anexa 1. Dovezi din activitatea „Vacanță în pașii educației”









Ministerul Educației
Școala Gimnazială Ipotești
Adresa: Localitatea Ipotești, Strada Bisericii
nr. 605, cod poștal 727325, jud. Suceava
Telefon: 0230/525502 / fax: 0230/525502
E-mail: mcostin_sv@yahoo.com
Nr. 3347 din 30.10.2023



Sectorul Poliției de Frontieră,
Adresa: comuna Izvoarele Sucevei, str. Principală,
nr. 282A, cod poștal 727330, jud. Suceava,
tel./fax: 0230567914
E-mail: spf.izvoarele sucevei@igpf.ro

Nr. _____ din _____.11.2023

ACORD DE PARTENERIAT

Încheiat astăzi **30.10.2023**

1. Părțile contractante:

A. Școala Gimnazială din: Localitatea **Ipotești**, Str. **Bisericii**, Nr. **605**, județul **Suceava**, cod poștal **720099**, reprezentat prin **director** prof. **SOLOVĂSTRU LOREDANA** în calitate de **APLICANT**, prof. **MIRĂUȚI SIMONA** în calitate de **COORDONATOR** pentru Programul Educațional Național “Săptămâna verde” și prof. dr. ing. **VOVCIUC IONEL** în calitate de coordonator activitate și

B. Sectorul Poliției de Frontieră din, comuna **Izvoarele Sucevei**, str. **Principală**, nr. **282A** județul **Suceava**, cod poștal 727330, reprezentat prin **TASCĂ GEORGE CEZAR** în calitate de **COMISAR** și în calitate de **PARTENER**.

2. Obiectul contractului:

Obiectul prezentului acord de parteneriat îl reprezintă colaborarea dintre aplicant și partener în vederea organizării și desfășurării de activități extrașcolare în Sectorul Poliției de Frontieră în cadrul proiectului educațional extrașcolar „**Vacanță în pașii educației**”, prin care se urmărește formarea deprinderilor de activități intradisciplinare a elevilor din învățământul gimnazial precum și promovarea ofertei educaționale.

3. Obligațiile părților:

A. Aplicantul (Școala Gimnazială Ipotești, județul Suceava) se obligă să respecte următoarele condiții:

- să informeze Herghelia Lucina despre organizarea activităților;
- să informeze “**Sectorul Poliției de Frontieră**” despre planificarea activităților în vederea programării pe zile și interval orar a elevilor care și-au exprimat acordul de participare la proiectul educațional extrașcolar „**Vacanță în pașii educației**”;
- să respecte termenele de desfășurare a activităților;
- să elaboreze și să emită materiale de promovare: pliante, prezentări PPT, filmulețe tehnice;
- să asigure baza materială pentru desfășurarea activităților;
- să monitorizeze în presa locală activitățile realizate.

B. Partenerul (“Sectorul Poliției de Frontieră” Izvoarele Sucevei) se obligă să respecte următoarele condiții:

- să aloce timp și spațiu adecvat în desfășurarea activităților;
- să îndrume elevii pentru activități în diverse locații puse la dispoziție de personalul specializat în lecții virtuale, ppt, sau prezentare directă a principalelor activități desfășurate în instituție;
- să asigure participarea elevilor la activități;
- să semneze documentele de parteneriat pentru desfășurarea activităților în instituția proprie.

4. Grupul țintă: Elevii Școlii Gimnaziale Ipotești, județul Suceava

Părinți care însoțesc grupurile de elevi în realizarea activităților

5. Durata acordului:

Acordul intră în vigoare la data semnării și este valabil în perioada **30.10-03.11.2023**

6. Dispoziții finale ale acordului:

Activitățile din proiectul educațional extrașcolar „**Vacanță în pașii educației**”, fac parte din categoria activităților de promovare a învățământului gimnazial și urmăresc implicarea tuturor factorilor în formarea deprinderilor de activități intradisciplinare a elevilor din învățământul gimnazial.

Orice modificare a acestui acord va fi valabilă numai atunci când este convenită de ambele părți. Părțile sunt de acord că prezentul *Acord de parteneriat* este guvernat de legea română. Întocmit în **două** exemplare, în limba română, câte unul pentru fiecare parte.

Semnătura

Aplicant,

Școala Gimnazială Ipotești, județul Suceava

Semnătura

Partener,

Sectorul Poliției de Frontieră
Izvoarele Sucevei

Director,

prof. **SOLOVĂSTRU LOREDANA**

Comisar,

TASCĂ GEORGE CEZAR

Coordonator Proiecte educaționale extrașcolare,
prof. **MIRĂUȚI SIMONA**

Coordonator activități,
prof. dr. ing. **VOVCIUC IONEL**

BENEFICIILE ACTIVITĂȚILOR DE LOISIR ASUPRA SĂNĂTĂȚII MINTALE

Vranău Vasile-Ovidiu-Școala Gimnazială Nr.1 Suceava

Cuvântul „loisir” își are originea în cuvântul latin „licere” – a permite, a fi liber, evoluând apoi în „leisir” (limba franceză veche din secolul XIV).

Termenul „loisir” înseamnă „plăcere”, iar într-o accepție mai largă înseamnă toate activitățile efectuate de individ, care îi provoacă o stare de bine general.

Pe parcursul anului școlar, după desfășurarea activităților cotidiene sau în vacanțe, este ideală practicarea acelor activități, care produc plăcere și definesc stilul de viață. În aceste condiții, timpul liber presupune prezența a trei caracteristici esențiale:

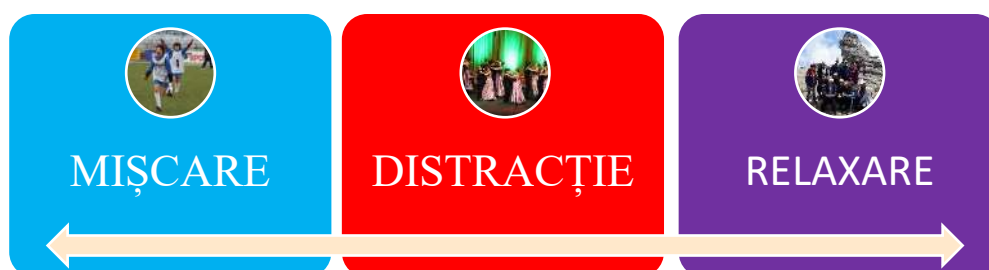

Plecând de la cele 3 caracteristici ale loisir-ului, putem asocia fiecareia dintre ele una sau mai multe activități extrașcolare, pe care elevii le îndrăgesc mai mult .

Mișcarea - se apropie cel mai mult de specificul activităților extrașcolare și are caracteristici spațiale, temporale și energetice, fiind de mai multe tipuri: naturală, spontană, automată, voluntară, involuntară, analitică, sintetică, activă, pasivă, ciclică, aciclică, concentrică, excentrică, accelerată, uniformă, compusă, simplă, complexă, combinată, circulară. Mișcarea omului se concretizează în următoarele elemente componente: act motric, acțiune motrică, activitate motrică.

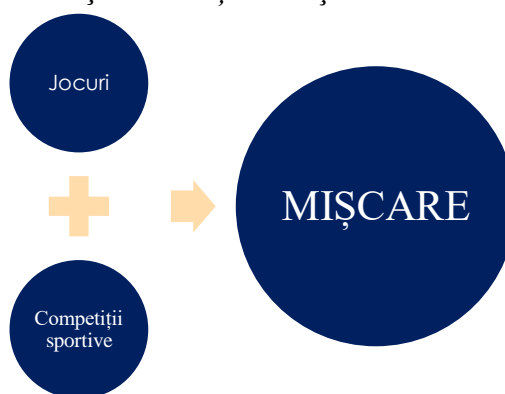

Ca și activitate motrică, jocul și competițiile sportive școlare sunt cele mai accesibile mijloace pe care le are profesorul, bineînțeles scopul principal fiind ca toți participanții să facă mișcare, având numeroase beneficii cum ar fi:

- ✓ acceptarea și respectarea regulilor,
- ✓ dorință de cooperare.
- ✓ responsabilitate asumată,

- ✓ încredere de sine sporită,
- ✓ dobândirea de abilității de socializare,
- ✓ îmbunătățirea abilităților de comunicare,
- ✓ încurajarea capacității de a lua decizii,
- ✓ sporirea stimei de sine,
- ✓ dezvoltarea apartenența la un grup,
- ✓ sporirea creativității,
- ✓ creșterea nivelului de fericire personală.

Distracția - presupune interacțiunea cu ceilalți pentru a crea o atmosferă ce produce destindere, amuzament, petrecere, agrement. Dintre activitățile extrașcolare avem serbările școlare, proiectele educaționale ce implică muzica și dansul unde vom aborda activitățile de expresie corporală.

Dansul este una dintre primele forme de exprimare, pe care le învățăm când suntem mici. Copiii reacționează cu mișcări mici de dans atunci când ascultă muzică, chiar înainte de a învăța să meargă. Foarte îndrăgit de elevi, dansul are nenumărate beneficii, cum ar fi:

- ✓ îmbunătățește sănătatea și condiția fizică,
- ✓ îmbunătățește dezvoltarea emoțională,
- ✓ încurajează socializarea,
- ✓ îmbunătățește dezvoltarea cognitivă,
- ✓ antrenează creierul,
- ✓ îmbunătățește comunicarea,
- ✓ dezvoltă creativitatea și imaginația,
- ✓ contribuie la o postură corectă,
- ✓ dezvoltă iubirea pentru artă,
- ✓ încurajează respectul și înțelegerea etc.

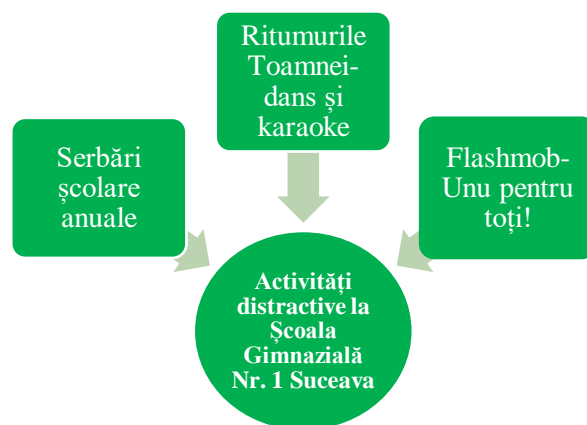

Relaxarea sau destinderea este momentul mult așteptat de orice individ, după finalizarea sarcinilor cotidiene. Relaxarea o putem defini ca fiind o liniștire, o destindere, o stare mai puțin încordată care are la bază controlul musculaturii, respirației sau al gândurilor, etc.

Activitățile extrașcolare care ne crează amintiri de neuitat, noi descoperiri, experiențe inedite și, de ce nu, cele mai așteptate de elevii noștri sunt:

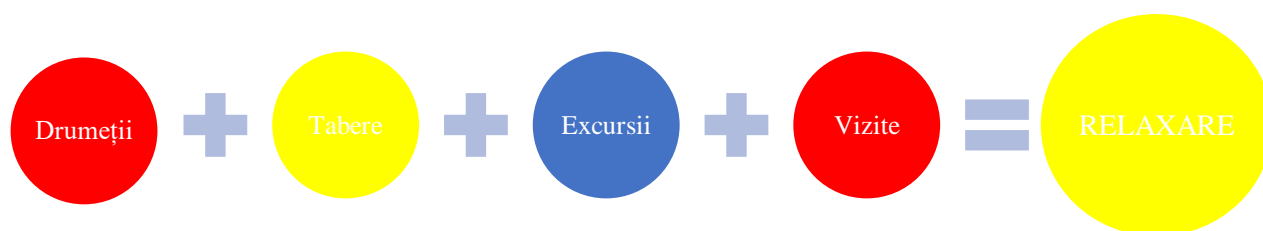

Cele mai multe forme de relaxare le întâlnim în desfășurarea acestor activități, având nenumărate beneficii pentru fizicul dar și pentru psihicul nostru:

- dezvoltarea masei musculare ;
- reducerea riscului supraponderalității și obezității;
- diminuarea factorilor de risc asociați cu afecțiunile cardiace,
- scăderea predispoziției la depresie;
- combaterea efectelor negative ale stresului;
- îmbunătățirea capacității de învățare;
- capacitatea optimă de odihnă;
- câștigarea independenței;

- creșterea încrederii în sine;
- dezvoltarea abilităților sociale;
- conectarea cu natura;
- expunerea la diversitate, noi interese;
- exersarea abilităților de lider;
- crearea unor amintiri plăcute etc.



Redăm câteva gânduri, trăiri, sentimente ale elevilor care au participat la activitățile extrașcolare mai sus menționate:

“Tabăra din acest an a fost una dintre cele mai frumoase activități la care am participat vara această. Am încercat multe activități în pe care nu le-am mai făcut până acum, am vizitat locuri noi și am văzut frumusețile naturii. Cel mai pozitiv este că am petrecut aceste momente frumoase cu prietenii mei.”

A.I. Clasa a VIII a

“Această excursie a fost una de neuitat. Mi-a oferit ocazia de a încerca noi experiențe și de a vizita orașe necunoscute de mine. Am creat amintiri speciale împreună cu colegii mei. Cu siguranță aș merge din nou, e o experiență pe care orice elev trebuie să o încerce.”

A.M. Clasa a VIII a

“Serbarea școlară a fost nemaipomenită, sala Casei de Cultură a fost plină și am trăit emoții de neuitat, dar cel mai important lucru este ca am mai multă încredere în mine și nu îmi mai este frică să apar în fața unei mulțimi.”

T.D. Clasa a VII a A

“ Această drumeție făcută cu clasa mea a fost foarte frumoasă, am văzut multe peisaje nemaipomenite, am parcurs o distanță foarte mare...și a fost pe jos. Aici mi-am depășit propriile limite și am dus sarcina până la final, adică pe varful muntelui. ”

O.M. Clasa a VI a B

Opiniile pozitive ale elevilor, cu privire la beneficiul fundamental în urma participării la activitățile extrașcolare și anume importanța stării de bine, ne încurajează să desfășurăm cât mai des activități de loisir, pentru a pune o cărămidă la baza unei vieți sănătoase.

Bibliografie

LEUCIUC, FLORIN-VALENTIN Activități de loisir / Florin-Valentin Leuciuc. - Suceava : Editura Universității "Ștefan cel Mare", 2015

Spune *DA* vieții!, spune *NU* violenței! , *NU* drogurilor!, *NU* exploatării! de orice fel

Profesor Vultur Laura-Mariana, Liceul Teoretic Sanitar Bistrița,
județul Bistrița-Năsăud

În anul școlar 2022-2023, la nivelul unității noastre de învățământ, am realizat o multitudine de activități educative nonformale, atât pe plan școlar cât și pe plan extrașcolar pentru a-i conștientiza pe elevii adolescenți că alegerile lor din prezent vor avea consecințe în viitor. Un tânăr informat va deveni un adult responsabil. Le voi expune aici pentru a inspira pe toți cititorii, dascăli căutători, să găsească soluții la provocările lumii contemporane.

În cadrul orelor de dirigenție (clasa a XI-a B) și de Religie (la clasele IX-XII), am abordat teme legate de: ***securitate informatică și siguranța copiilor în mediul online, traficul de ființe umane - exploatare și abuz***, exploatare sexuală, pornografie, exploatarea prin muncă, cerșetorie, modalități de combatere și prevenire a unor astfel de fenomene; elevii au fost consiliați să fie foarte atenți la faptul că multe dintre victime sunt racolate de pe rețele de socializare sau chiar prin intermediul cunoștințelor, prietenilor. Victima este ademenită, mințită cu diverse promisiuni iluzorii, fără o bază serioasă (contract de muncă), este convinsă și manipulată prin abuz de încredere, de autoritate, de șantaj, prin violență și amenințare pentru ca să poată fi traficată fără a mai avea identitate, după bunul plac al traficantului în scopul obținerii de acesta a unor foloase materiale; ***prezentarea listei indicatorilor ce pot fi folosiți pentru evaluarea inițială a unei posibile situații de trafic de persoane sau pentru identificarea unei prezumtive victime a traficului de persoane.***

La clasa a XI-a B, unde este dirigință, dar și la celelalte clase, IX-XII, unde predau Religie și Limba Franceză, am desfășurat următoarele activități educative:

17.11.2022 - **Ziua Națională fără tutun** – Campanie de informare, sensibilizare și conștientizare în rândul elevilor;

2.03.2023 -**Violența Domestică, victimizarea minorilor, prevenirea traficului de persoane, agresiuni sexuale** -întrebări puse de tineri și soluțiile oferite de specialiștii Inspectoratului de Poliție Bistrița, Compartimentului de Prevenirea Criminalității împreună cu reprezentanți ai Direcției de Asistență Socială Bistrița; clasele a XI-a ,a XII-a;

Victimele Internetului(Campanie Națională De Informare) - Vizionarea unor filmulețe în care sunt prezentate modalități prin care putem deveni victime ale traficantilor de persoane - clasele IX-XII;

În cadrul Programului **SĂPTĂMÂNA VERDE** am realizat următoarele activități de prevenție:

3.04.2023 – Infrațiuni legate de viața sexuală – infrațiuni incriminate în Codul Penal îndreptate asupra minorilor, împotriva violențelor și abuzurilor sexuale –clasele XI-XII, activitate în colaborare cu avocați ai Baroului Bistrița;

3.04.2023 – Educație pentru sănătate - Atelier de Educație Sexuală, Bolile cu transmitere sexuală – clasele XI-XII – activitate în colaborare cu cadre medicale de specialitate;

4.04.2023 – Acționăm just și Adevărul despre droguri – clasele IX-XII - activități specifice în rândul populației școlare pentru evitarea și descurajarea consumului de droguri; conștientizarea pericolelor, consecințelor și efectelor consumului de droguri ilicite, efectele drogurilor asupra capacității de acțiune, infrațiuni rutiere legate de consumul de droguri,

influența drogurilor asupra stării de sănătate, simulare comportament alcool și consum de droguri, cu dispozitive speciale – activitate în colaborare cu specialiști ANA, CPECA Bistrița-Năsăud;

9.04.2023 – clasele a XI-a A, B, C - Infrațiuni din **Codul Penal** privind consumul de alcool, droguri, trafic intern și internațional, urmări, tulburări cauzate de consumul de droguri, cum recunoști un consumator – activitate în colaborare cu avocați ai Baroului Bistrița; „*Violența în familie*”- activitate realizată în parteneriat cu Compartimentul de Analiză și Prevenire a Criminalității din cadrul IPJ Bistrița- Năsăud- 25 aprilie 2023;

Cu ocazia **Zilei Mondiale a combaterii violenței împotriva femeii** (25 noiembrie 2022), împreună cu reprezentanții Consiliului Școlar al Elevilor am tras un semnal de alarmă asupra acestui fenomen global care nu cunoaște granițe sociale, economice ori naționale;

https://m.facebook.com/story.php?story_fbid=pfbid032cUdeVox7hpAZZFtcgP3W5AsGBLAf7HX4RjFvKDLx126Ns49GUZGGkrdjTyjVYDKl&id=100063491396721&sfnsn=mo

-9 martie 2023 - Patrimoniul de suferință al foștilor deținuți politic anticomuniști predat generațiilor tinere, clasele: a IX-a A, a XI-a A, C, a XII-a A, C;

https://m.facebook.com/story.php?story_fbid=pfbid02PjNx65TRyuiUGRaPjLqM9Qfr36sBg17KsMF2CA4p57fQsG1LujDzsnSZkQczS4Kl1&id=100063491396721&sfnsn=mo

- **Colaborare** (încheiat la data de 16.03.2023) în vederea participării cu elevii doritori la **MARȘUL PENTRU VIAȚĂ – 25 martie 2023**, acord semnat împreună cu Protopopiatul Ortodox Român Bistrița, ISJ Bistrița-Năsăud, Asociația de Părinți „Sfântul Stelian”, Liceul de Muzică „Tudor Jarda” Bistrița, Asociația „Alianța Părinților”, Biserica Penticostală „Sfânta Treime”, Asociația „Filantropia Ortodoxă” Bistrița-Năsăud, Asociația Culturală „Sfântul Pahomie de la Gledin”.

Apropiat de nevoile culturale, emoționale, și sociale ale elevului
– exemple de bune practici -

Profesor Vultur Laura-Mariana, Liceul Teoretic Sanitar Bistrița,
județul Bistrița-Năsăud

În anul școlar 2022-2023, la nivelul unității noastre de învățământ, am realizat o multitudine de activități educative nonformale, atât pe plan școlar cât și pe plan extrașcolar. Le voi expune aici pentru a inspira pe toți cititorii, dascăli căutători, preocupați să găsească activități didactice inedite.

28.11.2022 – „**Cea mai mare lecția din România: cum deosebim faptele de opinii în mass-media**” – **activitate didactică inovativă derulată la clasă**”, inițiativă desfășurată cu sprijinul **Centrul Jurnalism Independent și Unicef**, în perioada 14-27 noiembrie 2022, cu ocazia Zilei Internaționale a Drepturilor Copilului
https://m.facebook.com/story.php?story_fbid=pfbid02a5pHK7MEKXJBXgNPjdHvmeHusPKtk9bbxq3cQb5jHCh6B9R4tA3E6RPGx66peXFEI&id=100063491396721&sfnsn=mo

Nu tremur la cutremur (Campanie Națională de Informare a populației) - Elevilor le-au fost prezentate cele mai dezastruoase cutremure, care sunt gradele de seismicitate și măsurile de protecție împotriva cutremurelor pentru fiecare loc în care se află (pe stradă, în magazin, în sala de clasă sau acasă) – clasele IX-XII, martie 2023

6.04.2023 - clasele a XI-a A, B, C – **Reducerea riscurilor în caz de dezastre naturale**, ce trebuie să facem în timpul unui cutremur, unui incendiu, unei inundații – activitate în colaborare cu reprezentanți ISU Bistrița-Năsăud

În cadrul **Săptămânii Educației Globale 14-20 noiembrie 2022**, elevii claselor a IX-a B, a X-a B, a XI-a B, la orele de Religie, în cadrul CDS-ului „Adolescență și Autocunoaștere” au dezbătut tema păcii și a solidarității dintre popoare, au formulat mesaje sugestive cu privire la această tematică, realizarea unui filmuleț pe pagina de Facebook a SEG
<https://fb.watch/mQkVs2tQtF/>

Săptămâna Educației Globale 14-20 noiembrie 2022 în cadrul orelor de **Limba Franceză**, elevii claselor a IX-a A, a XI-a B, a XII-a C, au formulat mesaje în favoarea păcii, a solidarității și a prieteniei dintre popoare! Elevii și-au îmbogățit vocabularul explorând câmpurile semantice ale cuvintelor „război” și „pace”, am căutat mesaje de incriminare a războiului și de promovare a păcii, realizarea unui filmuleț pe pagina de Facebook a SEG.
<https://fb.watch/mQk-mTIUWh/>

Campanii de într-ajutorare, activități de voluntariat:

-Importanța voluntariatului - formarea de atitudini/comportamente dezirabile ce vizează acțiuni și reguli în activitățile de voluntariat – ora de Consiliere- clasa a XI-a B (18.10.2022, 14.03.2023), Religie – **Apostolatul creștin** -clasele: a IX-a A (11.10.2022), a IX-a B(10.10.2022), a IX-a C (12.10.2022) în cadrul opționalului „Adolescență și autocunoaștere”, clasa a XI-a A (17.11.2022) și Limba Franceză – clasa a XII-a C – **Le bénévolat** (22.03.2023), profesor Vultur Laura-Mariana

- **Campania de într-ajutorare a persoanelor aflate în situații vulnerabile**, Campanie inițiată de Asociația **IMPACT** Bistrița– noiembrie 2022

- Acțiune umanitară inițiată de Asociația FILANTROPIA ORTODOXĂ Bistrița-Năsăud și de Cantina Socială „Sfânta Filoftea” Bistrița: **„ÎMBRACĂ UN COPIL ORFAN DE CRĂCIUN ȘI MÂNGĂIE PE CEI NEVOIAȘI”**. – noiembrie, decembrie 2022

- Campanie umanitară, inițiată împreună cu **Consiliul Școlar al Elevilor LTS**, cu Asociația **RAZĂ DE SOARE „FII ȘI TU MOȘ CRĂCIUN”** prin care elevii școlii noastre, părinții lor și cadrele didactice oferă pachetele de dulciuri pentru copiii aflați în îngrijirea acestui centru de recuperare – decembrie 2022

- 18 noiembrie, alături de elevii clasei a IX-a A, **ÎNÂLNIRE CU Nicu Alifantis**, poetul, scenaristul, cântărețul

https://m.facebook.com/story.php?story_fbid=pfbid0XdWvRVU9vXh4uKHxq8fHkVzfsN6qEv9w6j4oFGLT5iDHjCJswMFoshURt2g9D61ul&id=100063491396721&sfnsn=mo

- 10 noiembrie 2022, participare împreună cu elevii clasei a XII-a A la Târgul de carte și la dezbaterile literare din sala de conferințe „Gavril Scridon” – Biblioteca Județeană Bistrița-Năsăud;

- Ziua Internațională a Profesorului de Franceză, 24 noiembrie 2022, marcată printr-un scurt curs de cultură și civilizație franceză, istoria construirii Turnului Eiffel, clasa a XI-a B

https://m.facebook.com/story.php?story_fbid=pfbid0fEwgHSU6Z3GfcGSYvKDnydoaZoWFMTZNNbBWx3q9m6h9g9s9Pk9U6z7QyNZfuJKtl&id=100063491396721&sfnsn=mo

- **Serbarea de Crăciun dedicată Nașterii Domnului Iisus Hristos**, 21 decembrie 2023; https://m.facebook.com/story.php?story_fbid=pfbid0GdYmZocNhBWV2bWc253MPbsefPPqsFon8Sw5RLkHQWw4QrFZV86VTf2DfxmgmXK6l&id=100063491396721&sfnsn=mo

- Sceneta **„Și când s-a născut Hristos, Irod fost-a mânios”** a fost pregătită de membrii trupei **ANIMA**, coordonată de către doamna profesor **Vultur Laura-Mariana**, formată din elevi din clasele a IX-a B și a IX-a A. Sceneta a fost scrisă, în versuri, de doamna profesor și a fost prezentată în cadrul serbării din data de 21 decembrie 2022, închinată Nașterii Domnului Iisus Hristos. <https://fb.watch/mQkma4JZOV/>

- **Târgul de Crăciun**, 21 decembrie 2023. Elevii claselor IX-XII au pregătit dulciuri și ornamente specifice Crăciunului pe care le-au propus spre vânzare, iar fondurile financiare acumulate au fost îndreptate către o cauză nobilă.

Derularea, în perioada 25 – 27 aprilie 2023, a **Proiectului educațional** sub forma unei excursii tematice: **CULTURĂ ȘI CIVILIZAȚIE ROMÂNEASCĂ** cu traseul **Bistrița – Sighișoara -Brașov –Bran- Sinaia- retur** ; acest proiect a avut următoarele obiective principale:

-Să identifice și să numească obiectivele culturale, economice și turistice care urmează a fi vizitate, precum și importanța acestora la dezvoltarea României moderne și contribuția lor la civilizația europeană și universală;

-Să identifice elementele specifice biodiversității naționale;

- Să numească regiuni din România cu potențial turistic *verde*;

-Să manifeste un comportament adecvat într-un spațiu destinat unei activități educative extrașcolare (autocar, hotel, restaurant, obiectivele turistice vizitate);

-Să dezvolte comportamente și atitudini sociale adecvate unui grup care se conduce după reguli prestabilite;

- Să manifeste atitudini specifice lucrului în echipă: colaborare, respect, toleranță, într-ajutorare, atenție și disponibilitate față de ceilalți membri ai grupului în diverse împrejurări cotidiene inedite;

-Să își manifeste liber bucuria de a fi împreună într-un cadru non formal.

Competență – performanță – eficiență profesională

Profesor învățământ preșcolar, Sorina Ioana Vultur,
Grădinița cu P.N. Vad, Județul Cluj

Motto:

„Învățătorul este cel care dăruiește fiecărui om, la pornirea lui pe drumul spre lumină, primele elemente, călăuzindu-i pașii spre marele titlu de OM. El este acela care modelează materialul cel mai de preț – COPILUL – tinzând ca din fiecare bloc de marmură brută să realizeze o ființă înzestrată cu cele mai frumoase trăsături, un om care să înmănuncheze trăsăturile morale cele mai înalte. El este acela care ajută fiecare copil să descopere tainele naturii. Toate acestea au făcut ca activitatea sa să fie socotită PROFESIUNE DE AUR.”

Dumitru Salade

Pâna acum nimeni nu a putut defini profesorul ideal sau profesorul desavârsit ori criteriile de apreciere ale unei predări eficiente, remarca A.E.Bergin. Este aproape unanim împărtășita opinie după care predarea poartă amprenta vie a personalității celui care o practică. În consecință, se caută să se determine în ce măsură personalitatea profesorului este o variabilă cauzală, responsabilă de reușita sau nereușita învățării. În această privință, se estimează că, dincolo de unele caracteristici biologice inerente, ca cele de vârstă și sex, profesorul ar putea să influențeze, în mod satisfăcător, învățarea și rezultatele ei, atitudinile și interesele, aspirațiile și orientările profesionale ale celor care învață prin comportamentele și atitudinile sale, prin empatia și relațiile sale cu aceștia.

Ipotetic cel mai mult ar conta anumite aptitudini cognitive și profesional-didactice ale profesorului, competențele acestuia și o serie de caracteristici intelectuale, afectiv-motivaționale, comportamentale și caracteriale cum ar fi: inteligența, capacitatea comunicativă, motivația profesional-didactică, atitudinile și autoritatea profesorului în clasă, modul de relaționare cu elevii, empatia, capacitatea de imaginație creatoare și spiritul de dreptate, expectanțele înalte, respectul și interesul pentru elevi.

Deasemeni, afectivitatea ar constitui una dintre acele atribute ale personalității care poate fi pusă în corelație strânsă cu randamentul învățării la elevi. Gogan afirmă că „...afecțiunea profesorului [...] corelează în mod semnificativ cu volumul de muncă realizat de elevi, cu interesul lor pentru știință în general.” Profesorul „cald” este acela care asigură un suport emoțional pentru școlari, fiind simpatic, îndreptat spre ei și acceptându-i în calitate de persoane.

În același timp, spiritul de ordine ce caracterizează profesorii ordonați, sistematici, metodici și cu responsabilitate facilitează într-o mare măsură, învățarea. În sintezele sale A.E.Bergin, ajunge la concluzia că profesorii eficienți sunt cei prietenoși, veseli, înțelegători, virtuosi, sociabili, cu

stabilitate afectivă, cei care întrețin relații personale bune; iar după Ausubel, cei plini de viață, stimulatori, inventivi și entuziaști față de materia pe care o predau.

Concluzia firească ce se poate desprinde din aceste date ar fi aceea că între personalitatea profesorului și performanțele elevilor nu se instituie neapărat o relație strict liniară, de o manieră care să ne îndreptățască să considerăm personalitatea acestuia drept o variabilă strict cauzală, ci mai degrabă una moderatoare.

Educatorul trebuie să-și recâștige funcția de model cultural pe care cândva, nu cu foarte multă vreme în urmă a detinut-o. Educatorul nu poate fi un simplu funcționar, ci un om care are o vocație și o misiune. Pentru a fi un model veritabil și iradiant, educatorul trebuie să se identifice cu idealul cultural-educativ al comunității și să trăiască autentic în valorile acestuia. Un educator adevărat nu poate fi niciodată înlocuit de un computer, tocmai pentru că acesta din urmă nu poate să se instituie într-un model cultural. El poate purta un mesaj informativ, chiar foarte cuprinzător dar nu și unul formativ.

Altele sunt acum rolurile și funcțiile profesorului. Activitatea din clasă nu mai gravitează în jurul acestui personaj. În raport de această schimbare de planuri, profesorului îi revine sarcina de a propulsa elevul într-o situație de subiect cunoscător, de a-și asuma funcția unei persoane-resursă, gata să acționeze și să se adapteze nevoilor elevului.

Poziția cadrului didactic în fața problemelor pe care le ridică educația și instruirea în societatea postmodernă trebuie reorientată în acord cu cerințele prezentului și mai ales ale viitorului. Profesorul viitorului este chemat să-și redimensioneze continuu rolurile și ipostazele, manifestând un comportament deschis și o atitudine pozitivă, activizantă și reflexivă, promovând o învățare interactivă și stimulând potențialul creator al discipolilor săi.

Conduita creativă a cadrului didactic este unul din factorii care asigură dezvoltarea potențialului creativ al elevilor. Predarea, ca proces creativ, presupune ca profesorul să mediteze între elev și lumea ce-l înconjoară. Ea devine simultan activitate de predare-învățare-evaluare, cu resurse formative superioare perfectibile permanent în sens strategic și operațional. Profesorul cu un comportament creativ superior (inventiv, inovator, chiar emergent) trebuie nu numai să organizeze spațiul și activitatea, ci și să participe alături de elevi la elaborarea cunoștințelor; să servească drept model în legăturile interpersonale și să încurajeze interacțiunile cooperante dintre elevi; să-i îndrume cum să-și folosească timpul și spațiul învățării eficiente, echipamentul și materialele; să ajute individul sau grupul să extragă din experiențe informațiile necesare, valorile și resursele utile; în acest sens, el trebuie să fie capabil să le interpreteze corect și să le evalueze continuu, în spirit formativ dar și normativ.

Activizarea învățării nu este sinonimă cu supra-aglomerarea elevului prin acțiuni și sarcini ieșite din sfera managementului timpului disponibil ca resursă pedagogică de bază în mediul școlar dar și extrașcolar. Din contră, ea trebuie înțeleasă mai mult ca o intensificare a muncii profesorului de a oferi elevilor oportunități de învățare, predarea fiind activitatea prin care cadrul didactic creează condiții favorabile apariției învățării eficiente, premisă a dobândirii capacității de autoevaluare optimă la elevi.

Pornind de la ideea că „orice lucru bine facut este un lucru nou” se poate afirma ca orice activitate didactică/educativă eficientă devine o activitate nouă care asigură adaptarea proiectului pedagogic la situațiile concrete ale clasei și ale câmpului psihosocial, aflate într-o continuă schimbare și transformare. Atmosfera creată în clasă de către profesor constituie un factor care influențează comportamentul de învățare al elevului. Instaurarea unui climat favorabil unei colaborări fructuoase între profesor și elevi, a unui climat caracterizat printr-o tonalitate afectivă, pozitivă, de exigență și înțelegere, de responsabilitate asumată, reprezintă o condiție principală ce trebuie realizată în lectie.

Toate aceste competențe însoțite de o serie de calități personale care se formează prin experiență și o educație profesională adecvată, duc la performanță..Performanța profesorului este ceea ce face un profesor în profesiunea lui, mai mult decât ce poate face. Ea depinde de competența, contextul în care lucrează și de capacitatea profesorului de a-și aplica priceperile în orice moment dat.

Nu trebuie să uităm însă, că dincolo de competențe , pentru performanță și eficiență este nevoie de forte, multă muncă , atât din partea profesorului-educator , cât și din partea elevului.

PROIECTUL EDUCAȚIONAL IES7 SPECIAL

Prof. Iasmina-Lavinia Zagrai, Școala Gimnazială Nr. 7 „Sf. Maria”, Timișoara

În anul școlar 2022-2023, mai mulți profesori din cadrul Școlii Gimnaziale Nr. 7, din Timișoara, și-au propus organizarea unui concurs dedicat elevilor cu nevoi speciale, această școală fiind una incluzivă și având în jur de 50 de astfel de elevi. Astfel, a luat naștere proiectul educațional *IES7 Special*, un proiect menit să îi ajute pe tinerii cu nevoi speciale să colaboreze cu elevii care nu au astfel de nevoi, să rezolve cerințe de limba engleză, matematică și educație fizică, încadrându-se într-un interval de timp dat și cu ajutor, bineînțeles, din partea colegilor acestora.

Anul acesta școlar, în luna octombrie, s-a desfășurat cea de-a doua ediție a activității descrise. Profesorii au selectat elevii și au format perechi, din elevi cu CES și elevi fără CES, pe care le-au înscris în concurs. Aceștia au avut patru probe, în cadrul concursului, una de comunicare orală în limba engleză, una de scriere, tot în limba engleză și una de matematică. Pentru a rezolva cerințele, au trebuit să se deplaseze în puncte diferite, pe terenul de sport, din curtea școlii. Între aceste puncte, copiii au trebuit să arunce mingea la coșul de baschet, să alerge, să sară peste obstacole, fiind, în tot acest timp, cronometrați. La final, criteriile de stabilirea câștigătorilor au fost corectitudinea răspunsurilor, timpul de executare a probelor sportive și timpul de rezolvare a cerințelor de limba engleză și matematică.

Am ales ca exemplu această activitate, întrucât încercăm, cu toate forțele noastre, să îi integrăm pe elevii cu CES. Am considerat că formarea perechilor, astfel încât elevii cu CES să beneficieze de ghidaj, atunci când e necesar, din partea elevilor fără CES, contribuie la o mai bună relaționare între aceste două tipuri de elevi. Elevii cu nevoi speciale prind astfel curaj în forețele proprii, devin conștienți de faptul că sunt acceptați de ceilalți copii, iar aceasta le facilitează comunicarea cu ceilalți colegi de clasă și în alte contexte. Trebuie menționat și faptul că elevii nu se mai judecă, ci cooperează, fac echipă și sunt determinați să câștige, lucru care înlesnește contactul dintre elevi și în sens invers, adică dinspre cei fără nevoi speciale, înspre cei cu nevoi speciale.

Astfel, la proiectul nostru, au participat în acest an 23 de perechi de ciclul primar și 26 de perechi de gimnaziu, din 5 școli diferite. Feedback-ul a fost unul pozitiv, atât din perspectiva

elevilor și a părinților acestora, cât și din perspectiva profesorilor implicați în organizarea și desfășurarea probelor mai sus amintite.

Este de menționat și rolul proiectului și a mobilităților Erasmus+, *Harmony in an Inclusive School*, la care o serie de profesori din școala noastră au luat parte. Dorind să ne ridicăm la standarde europene și să luăm exemplul european, am decis organizarea acestui concurs.

Așadar, proiectul educațional *IES7 Special*, a fost gândit întru armonizarea grupurilor de elevi, facilitarea incluziunii în rândul acestora și îmbinarea utilului cu plăcutul până la urmă, urmând direcția europeană în acest sens și împletind nevoia cunoașterii unei limbi străine, cu cea a realizării de activități fizice de intensitate medie, pentru a duce un stil de viață cât mai sănătos.

BIBLIOGRAFIE

Proiectul educațional *IES7 Special*

[Ce este educatia incluziva? - o7.ro](http://o7.ro)

BUNE PRACTICI ÎN PREDAREA LIMBII ENGLEZE PRIN METODE INOVATOARE: EXEMPLU - JOCUL DE ROL

În lumea modernă, învățarea limbilor străine este o competență esențială, iar predarea limbii engleze a evoluat semnificativ pentru a satisface nevoile elevilor. Una dintre abordările inovatoare care a cunoscut o creștere semnificativă în popularitate este utilizarea jocurilor de rol ca metodă eficientă de predare a limbii engleze. Acest articol explorează bunele practici în predarea limbii engleze și oferă exemple concrete de activități de învățare cu metode inovatoare, centrate pe elev, utilizând jocurile de rol.

Schimbarea paradigmelor în predarea limbii engleze

Înainte de a explora jocurile de rol, este important să ne uităm la modul în care predarea limbii engleze a evoluat în ultimele decenii. Predarea tradițională a limbii engleze a implicat adesea memorarea regulilor gramaticale și repetarea exercițiilor de scriere și de vorbire. Cu toate acestea, această abordare a fost adesea percepută ca plictisitoare și demotivantă pentru elevi. În schimb, predarea limbii engleze a evoluat pentru a se concentra pe comunicare și interacțiune.

Astfel, s-a născut o paradigmă nouă, care pune accent pe elev și pe dezvoltarea abilităților practice de comunicare în limba engleză. Această schimbare de abordare a dat naștere la metode inovatoare de predare care încorporează jocuri, simulări și jocuri de rol pentru a face procesul de învățare mai interactiv și mai captivant.

Jocurile de rol în predarea limbii engleze

Jocurile de rol reprezintă o modalitate captivantă și interactivă de a învăța și practica limba engleză. Această abordare de predare pune elevul într-un mediu în care el sau ea trebuie să folosească limba pentru a juca un rol sau a interpreta o situație specifică. Există două tipuri principale de jocuri de rol: cele cu text scris și cele fără text scris.

În jocurile de rol cu text scris, profesorul poate furniza un scenariu sau un dialog dintr-un manual de limba engleză, iar elevii lucrează în perechi sau în grupuri mici. Fiecare elev primește roluri diferite și trebuie să participe la conversație, utilizând textul furnizat pentru a ghida interacțiunea.

Pe de altă parte, jocurile de rol fără text scris implică situații sau scenarii în care elevilor li se atribuie roluri, dar nu li se oferă un text scris. Această abordare îi provoacă pe elevi să utilizeze cunoștințele lor de limbă pentru a comunica eficient în contextul dat.

Exemple de jocuri de rol în predarea limbii engleze

1. Conversație la telefon: Această activitate se concentrează pe comunicarea verbală și pe folosirea limbajului pentru a exprima nevoi și intenții. Elevii pot juca diverse scenarii, cum ar fi plângeri, conversații cu prietenii sau solicitări de informații.

2. Mersul la cumpărături: Această activitate implică situații de cumpărături, de la cumpărarea unor produse de bază la negocieri pentru prețuri sau discuții despre preferințe.
3. A face o rezervare la un hotel: Această activitate ajută elevii să învețe vocabular specific legat de industria ospitalității. Interacțiunea implică întrebări și răspunsuri specifice pentru a face o rezervare la un hotel.
4. Împărtășirea opiniilor: În acest joc de rol, profesorul poate alege subiecte care interesează toți elevii. Aceștia sunt apoi puși în perechi sau grupuri și li se oferă întrebări pentru a stimula discuții și pentru a încuraja exprimarea de opinii.
5. Interviu pentru obținerea unei slujbe: Această activitate se concentrează pe dezvoltarea vocabularului specific legat de interviurile de angajare. Elevii pot juca rolurile de interviewer și intervievat, ceea ce le oferă ocazia de a exersa modul în care să răspundă la întrebări într-un context profesional.

Beneficiile jocurilor de rol în predarea limbii engleze

Jocurile de rol aduc multiple beneficii în predarea limbii engleze. Ele oferă oportunități pentru practica limbii în contexte realiste și pentru dezvoltarea abilităților de comunicare. Iată câteva dintre avantajele majore ale acestei metode inovatoare:

1. Îmbunătățirea abilităților de comunicare: Jocurile de rol dezvoltă abilitățile de vorbire și ascultare, ajutând elevii să-și îmbunătățească pronunția și înțelegerea.
2. Dezvoltarea vocabularului specific: Elevii învață vocabular specific pentru situațiile date, ceea ce le va fi util în viitor.
3. Stimularea creativității: Jocurile de rol încurajează gândirea creativă și imaginația, deoarece elevii trebuie să se adapteze la situații neașteptate.
4. Învățare activă și implicare: Elevii sunt implicați activ în procesul de învățare și participă la lecție cu entuziasm.
5. Dezvoltarea încrederii în sine: Dezvoltarea încrederii în sine: Jocurile de rol îi ajută pe elevi să-și dezvolte încrederea în abilitățile lor de a vorbi în limba engleză într-un mediu sigur și sprijinitor.
Jocurile de rol reprezintă o modalitate inovatoare și captivantă de a spori angajamentul și înțelegerea în timpul orelor de limba engleză. Prin utilizarea acestor metode interactive și centrate pe elev, profesorii pot crea un mediu de învățare stimulat care îi ajută pe elevi să-și îmbunătățească competențele lingvistice și să-și dezvolte încrederea în comunicare. În final, jocurile de rol joacă un rol esențial în transformarea procesului de învățare a limbii engleze într-o experiență plăcută și eficientă.

Bibliografie

- ☞ Dogaru, Mihaela, *Methodology and Ways of Teaching English. Module II*, Editura Credis, București, 2002;
- ☞ Ur, Penny, *A Course in Language Teaching*, Cambridge University Press, 1996.

IMPORTANȚA UTILIZĂRII PLATFORMELOR DE ÎNVĂȚARE ÎN DEZVOLTAREA FORMATULUI BLENDED-LEARNING, ÎN PROCESUL EDUCAȚIONAL

ZBRANCA ANAMARIA-MARTA
ȘCOALA PROFESIONALĂ SPECIALĂ
CÂMPULUNG MOLDOVENESC

În educația secolului XXI, ecranele cu care elevii noștri s-au obișnuit încă de la cea mai fragedă vârstă, ne pot fi [inamici de temut](#) sau [aliați de nădejde](#). Depinde doar de noi să creăm o adevărată relație de vasalitate cu instrumentele care în mod obișnuit îi distrag pe cei mici și să folosim această relație în beneficiul tuturor. Consolidarea și evaluarea pot fi mai plăcute deopotrivă pentru profesor și elevi, atunci când sunt pregătite cu ajutorul instrumentelor digitale, mai ales că în prezent există o plajă largă de opțiuni care pot fi folosite în clasă. De la banala sarcină de a împărți teme pentru un proiect, până la completarea unor itemi de evaluare, utilizarea aplicațiilor poate să sprijine demersul educațional și să ofere experiențe care să ajute învățarea.

Scopul lucrării de față este acela de a prezenta din perspectiva unui profesor de terapie educațională complexă și integrată, [importanța utilizării platformelor de învățare în dezvoltarea formatului *blended-learning*, în procesul educațional](#), prin prezentarea câtorva platforme digitale utilizate în activitatea didactică și de a oferi exemple cu privire la modul de utilizare. Este de menționat faptul că toate site-urile pe care le voi utiliza în continuare, oferă posibilitatea realizării unor conturi gratuite, fapt care le face să fie accesibile oricărui cadru didactic. De asemenea, foarte important este și faptul că deși prezentarea de față este aplicată pe domeniul Terapiei educaționale complexe și integrate, toate aceste platforme pot fi utilizate de orice profesor, indiferent de materia predată.

Voi începe prin a discuta despre prima aplicație pe care am folosit-o și care a devenit deja destul de populară în școlile din România. [Kahoot¹](#) este un site care îți permite să realizezi, în varianta sa gratuită, quiz-uri de tip itemi cu alegere multiplă sau itemi cu alegere duală de tip A/F. Mecanismul prin care funcționează această aplicație este destul de simplu. Profesorul trebuie să pregătească quiz-ul adăugând pentru fiecare întrebare răspunsurile și selectând răspunsul corect. Ulterior, în clasă, proiectează jocul creat, iar copiii îl vor accesa cu ajutorul unui cod QR sau a unui cod numeric, de pe propriile telefoane. Imediat ce profesorul va da startul, întrebările se vor succeda, oferind după fiecare rundă un clasament

provizoriu al elevilor. Un avantaj al aplicației este faptul că îi stimulează pe participanți să fie implicați în activitate, ceea ce îi ajută foarte mult pe elevii mei cu CES, oferindu-le senzația unui joc, nu a unei sarcini de lucru. Personal, am utilizat **Kahoot** în special pentru lecțiile de recapitulare și evaluare și am integrat de multe ori chiar și întrebări capcană pentru a menține interesul și atenția elevilor. De exemplu, pentru un joc realizat cu scopul de a recapitula lecția despre întemeierea Imperiului Roman, una dintre întrebările alese a fost „Câți pescăruși a văzut Romulus conform legendei?”. Variantele de răspuns oferite au fost a) 12, b) 6, c) 0 d) 18. Lucrând contra timp, mai bine de jumătate dintre elevi au dat ca răspuns una dintre primele două variante, a și b, fără să mai fie atenți la faptul că enunțul întrebării constituia o capcană, Romulus nevăzând pescăruși, ci vulturi, conform legendei. Integrarea unor capcane de acest gen face ca elevii să își mențină atenția și concentrarea pe tot parcursul exercițiului. Din păcate, aplicația are și un dezavantaj semnificativ, în varianta ei gratuită, deoarece oferă statistici despre numărul de răspunsuri corecte date doar de primii cinci clasați. Din acest motiv, **Kahoot** este un instrument util pentru etapa de consolidare, însă nu poate fi folosit exclusiv în cea de evaluare. *Avantajul* folosirii lui în evaluare constă în faptul că mobilizează și dinamizează clasa, prezentând testul ca pe un joc, în care rapiditatea răspunsului determină acumularea unui punctaj superior și implicit posibilitatea de a se situa pe un loc fruntaș – chiar dacă elevul are același număr de răspunsuri corecte ca un alt participant la test.

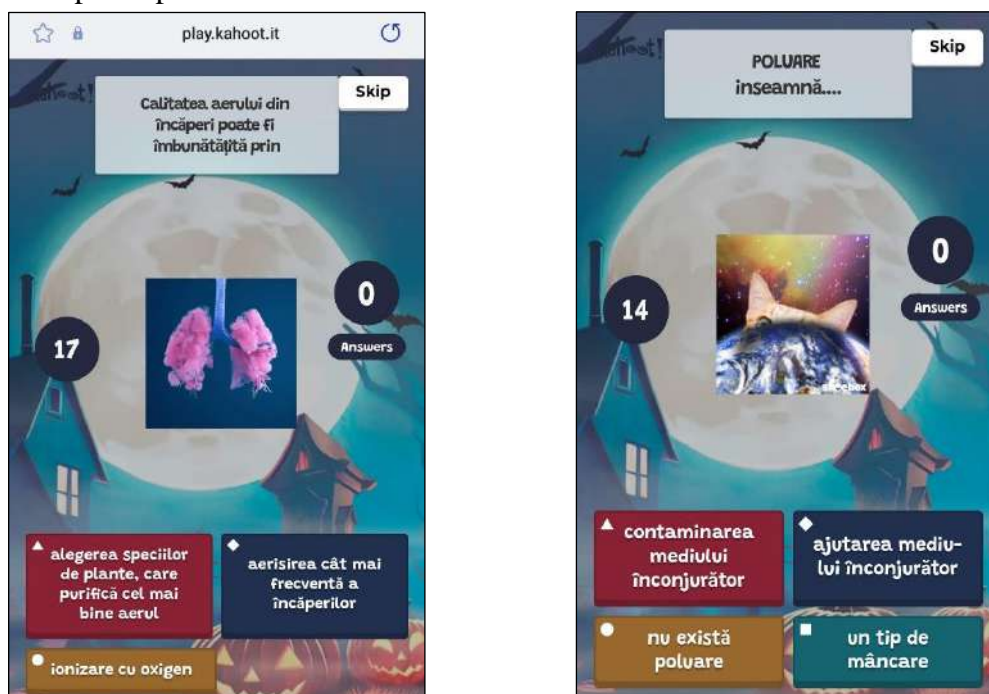

(Fig.1 – Model de test pe tema poluării aplicat la clasa a VIII-a în cadrul disciplinei de Stimulare cognitivă Pentru fiecare întrebare, ni se arată tipul itemului, acuratețea răspunsurilor, timpul mediu petrecut de elevi pentru a da răspunsul, numărul de elevi care au răspuns corect și numărul celor care au răspuns greșit)

¹ <https://kahoot.com/>

Dorindu-mi să găsesc alternative care să îmi permită generarea unor statistici cu privire la evoluția elevilor, am identificat platforma **Quizizz**², care poate fi utilizată cu succes atât ca instrument de consolidare, cât și ca formă de evaluare. Deși jocurile create nu sunt la fel de dinamice precum cele realizate cu ajutorul platformei **Kahoot**, **Quizizz** reprezintă o alternativă viabilă, deoarece în varianta sa gratuită, permite atât accesul la statistici, cât și crearea mai multor tipuri de itemi diferiți și integrarea lor într-un singur test. Astfel, după ce profesorul își creează un cont gratuit, el poate genera instrumente de consolidare și evaluare, care conțin itemi cu alegere multiplă, itemi cu alegere duală, itemi de completare, itemi de corelare, precum și itemi semiobiectivi. În ceea ce privește categoria itemilor obiectivi, profesorul poate oferi în aplicație răspunsul corect, precum și răspunsuri alternative care pot fi marcate ca fiind corecte. De exemplu, la întrebarea „De câte ori pe zi ne spălăm pe dinți?”, răspunsul corect este „două”, însă pentru a se asigura că aplicația va puncta răspunsul elevului, profesorul ar trebui să ofere ca răspunsuri alternative și variantele „2” sau „două”, anticipând astfel modul în care elevii ar putea furniza răspunsul. Un alt beneficiu al acestei aplicații este faptul că profesorul poate seta timpul pe care elevii îl au pentru a completa fiecare item în parte. Acest lucru permite elevilor parcurgerea întregului quiz în ritm propriu, fără a se lupta pentru întâietatea oferită de viteza cu care oferă fiecare răspuns. În ceea ce privește itemii semiobiectivi, aceștia vor fi punctați de aplicație indiferent de conținutul răspunsului, ceea ce presupune o verificare ulterioară mai amănunțită din partea profesorului. Având în vedere că pentru a utiliza **Quizizz** nu doar cadrul didactic trebuie să își facă un cont, ci și elevii, considerăm că aplicația este mai ușor de utilizat de către elevii mai mari, limita inferioară sugerată fiind cea a clasei a VII-a. La finalul testului, profesorul are acces la diverse statistici (precum am menționat în fig.1) care îi generează un tablou amplu asupra itemilor care i-au pus în dificultate pe elevi și asupra conținuturilor care au nevoie de o reactualizare a informațiilor. De asemenea, un alt *avantaj* al acestei aplicații este acela că poate genera și fișe de lucru care pot fi imprimate și date elevilor ca temă pentru acasă, pentru a consolida informațiile dobândite.

² <https://quizizz.com/>



O altă aplicație extrem de versatilă pe care am folosit-o cu succes în activitățile de consolidare a fost **Wordwall**³. Spre deosebire de aplicațiile prezentate anterior, varianta gratuită a **Wordwall** îți permite să realizezi doar cinci activități. Deși acesta este un dezavantaj semnificativ, varianta gratuită îți permite totuși să accesezi exerciții făcute de alți profesori, lucru care poate fi extrem de util în activitățile de recapitulare. Pentru cei dispuși să plătească abonamentul lunar, **Wordwall** este o resursă foarte utilă, deoarece oferă o serie foarte variată de activități care pot fi adaptate fiecărei lecții. La fel ca în cazul aplicației **Quizizz**, orice joc poate fi apoi transformat într-o fișă de lucru ce poate fi imprimată, însă folosirea lui în clasă este cu atât mai utilă, cu cât permite organizarea unor activități frontale, care să implice întreg colectivul de elevi. Printre exercițiile care pot fi create cu ajutorul acestei aplicații se numără chestionarele, itemii de corelare, completarea de texte lacunare, itemii de tip constituirea de perechi, itemii cu alegere duală, chestionare cu imagini sau chestionare de tip concurs sau roata aleatorie. Spre deosebire de primele două aplicații, rezolvarea exercițiilor se face în mod individual, avantajul fiind acela că oferă șansa fiecărui elev de a se face remarcat.



(Fig. 2 – Modalități de comutare a șablonului în Worwall. Utilizând același test, am creat trei activități diferite, prima de tip chestionar-concurs, a doua de tip cursă în labirint, iar a treia de tip anagramă.

Mondial în anul...”, elevii au avut de ales dintre patru variante a) 1914, b) 1916, c) 1917 și d) 1918. În mod evident, un astfel de exercițiu poate fi rezolvat oricând și în caiet sau pe o fișă de lucru, însă utilizarea unei aplicații de acest gen face ca evaluarea să fie mai bine receptată de elevi. Un beneficiu al aplicației Wordwall este acela că oferă posibilitatea de a comuta șablonul și a adapta tipul de activitate în funcție de nevoile clasei (vezi fig. 2).

O altă aplicație foarte utilă în procesul de evaluare este **Baamboozle**⁴. Deși contul plătit oferă o varietate de exerciții, varianta gratuită poate fi la fel de folositoare în crearea unei modalități mai prietenoase de evaluare. Profesorul introduce întrebările dorite, notând și răspunsul corect pentru fiecare, iar apoi elevii trebuie să aleagă câte un cartonaș cu numere cuprinse între 1 și 16 sau, după caz, 1 și 24. Sub fiecare cartonaș se află fie o întrebare, fie un bonus sau chiar o pedeapsă.

Dacă este folosită pentru evaluare, aplicația dă șansa fiecărui elev de a răspunde la o cerință, iar în funcție de răspunsul oferit, profesorul decide dacă acordă sau nu punctajul. În cazul activităților de consolidare, aplicația poate fi însă folosită pentru a le oferi elevilor ocazia de a lucra în echipă, implicându-i într-o competiție care îi va ajuta să se mobilizeze pentru a oferi răspunsuri cât mai complete. O alternativă gratuită, care însă nu oferă și punctaje, este roata aleatorie disponibilă pe site-ul **Wheel of Names**⁵. Dezavantajul principal este acela că toate întrebările sunt vizibile încă de la începutul activității, lucru care elimină elementul de surpriză. Cu toate acestea, instrumentul este util atât pentru a adresa întrebări în mod aleatoriu, cât și pentru a stabili teme pentru proiecte sau echipele de lucru.

De-a lungul timpului am utilizat toate aceste aplicații pentru a realiza multiple activități de consolidare și m-am sesizat că elevii sunt mult mai implicați și mai dornici să răspundă atunci când folosim astfel de instrumente digitale, față de momentele în care au în față o simplă fișă de lucru, chiar dacă în fond, conținutul exercițiilor este identic. Chiar și în cazul evaluării orale, faptul că întrebările sunt dispuse pe roata aleatorie sau chiar ascunse în spatele unor numere din care elevii trebuie să aleagă, face ca întregul proces să fie mult mai plăcut pentru ambele părți. Este important să experimentăm în clasă învățarea prin joacă, așa că, având în vedere că lumea digitală a devenit principalul teren de joacă al generației actuale de elevi, profesorii trebuie să transforme acest teren în propriul lor câmp de bătaie. Utilizând instrumente digitale în activitățile didactice, vom reuși să vorbim pe limba elevilor noștri și să le prezentăm conținuturile într-o modalitate de actualitate pentru prezent și chiar mai important, pentru viitorul lor.

³ <https://wordwall.net/>

⁴ <https://www.baamboozle.com/>

⁵ <https://wheelofnames.com/>